

22. VALENCIA.
CONVENTO DEL CARMEN.

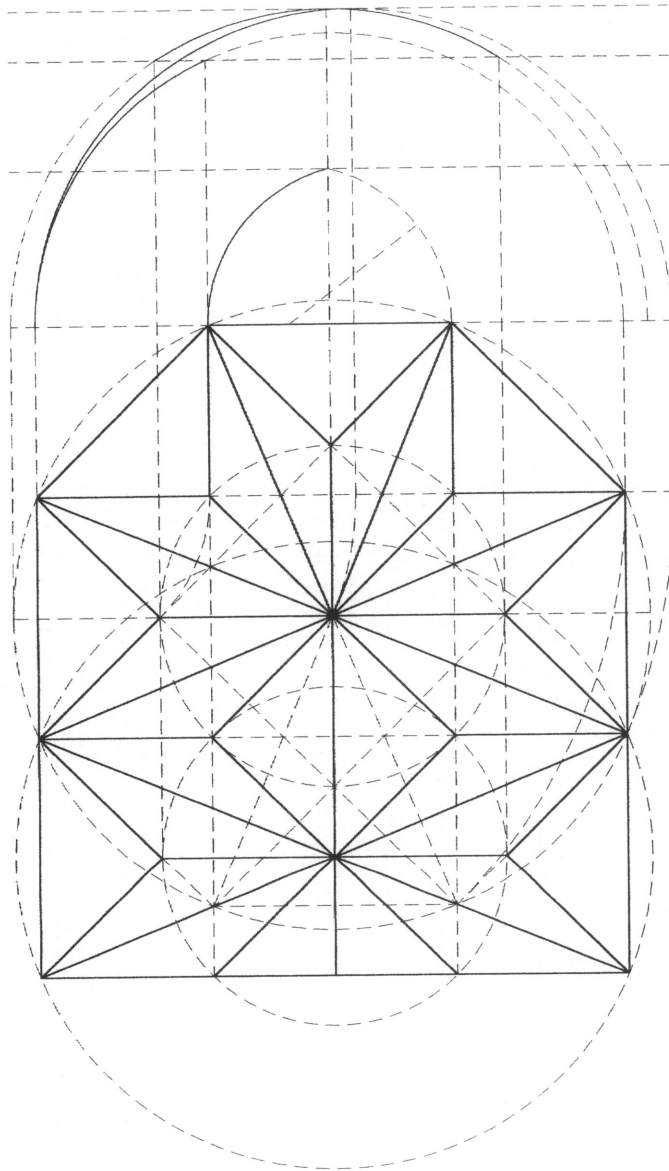

VALENCIA. CONVENTO DEL CARMEN. CABECERA.
TRAZA Y MONTEA.

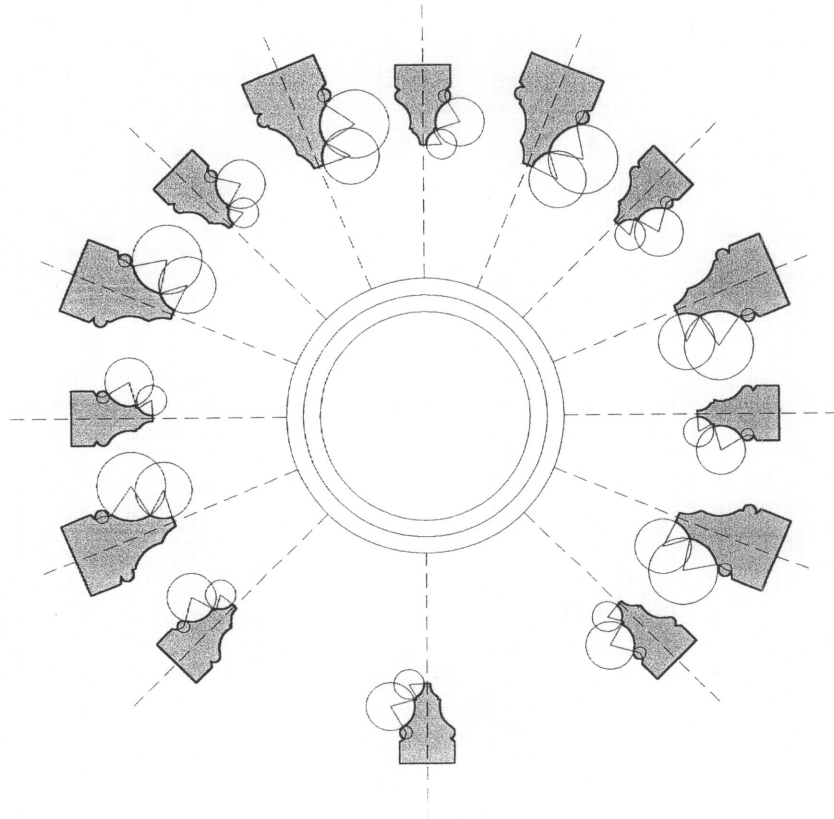
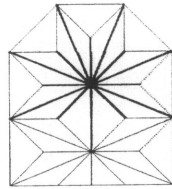

VALENCIA. CONVENTO DEL CARMEN. CABECERA.
HAZ DE NERVIOS CRUCEROS Y LIGADURAS A LA CLAVE POLAR.

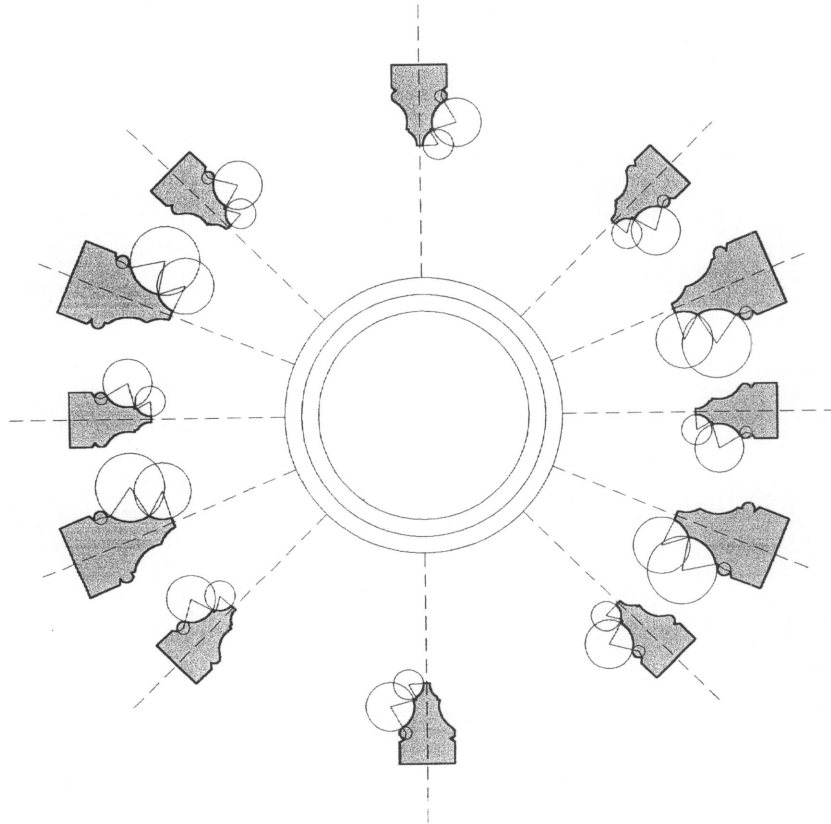
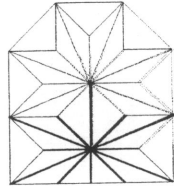

VALENCIA. CONVENTO DEL CARMEN. CABECERA.
HAZ DE NERVIOS CRUCEROS Y LIGADURAS A LA CLAVE POLAR.

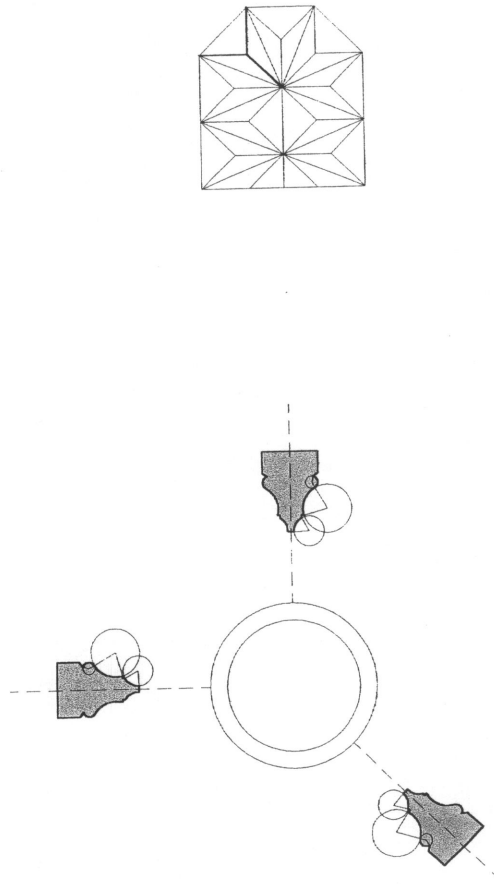

VALENCIA. CONVENTO DEL CARMEN. CABECERA.
HAZ DE NERVIOS TERCELETES Y LIGADURA A LA CLAVE DE TERCELETES.

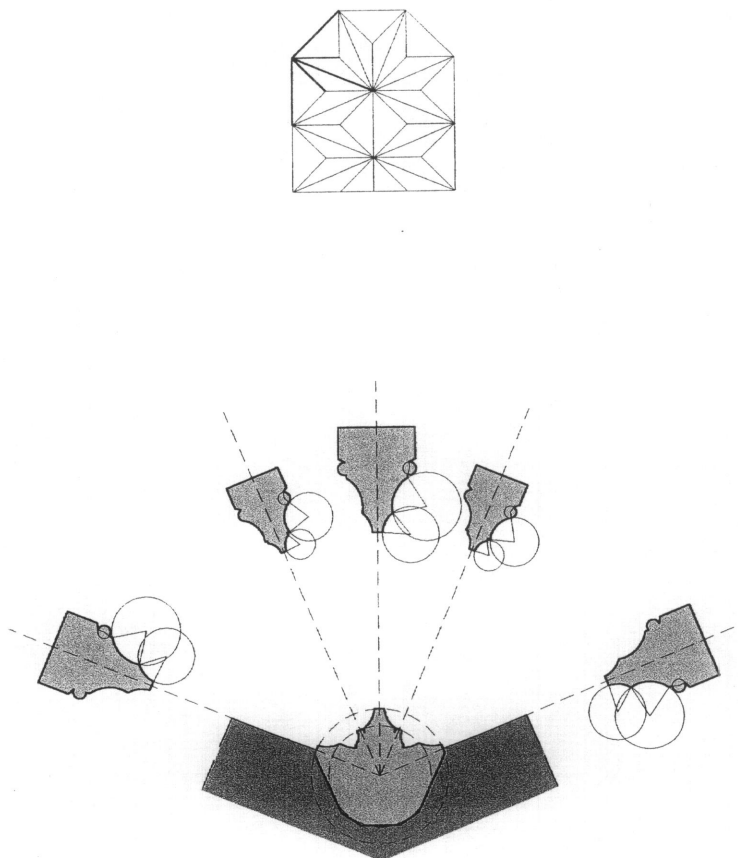

VALENCIA. CONVENTO DEL CARMEN.
CABECERA. JARJA PRIMER TRAMO.

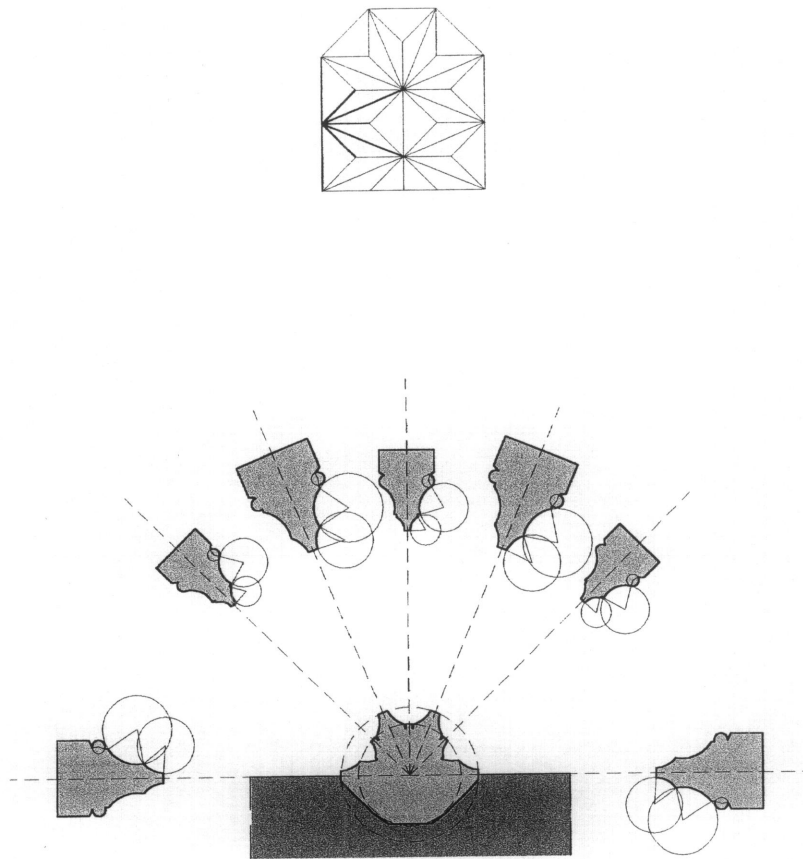

VALENCIA. CONVENTO DEL CARMEN.
CABECERA. JARJA PRIMER Y SEGUNDO TRAMO.

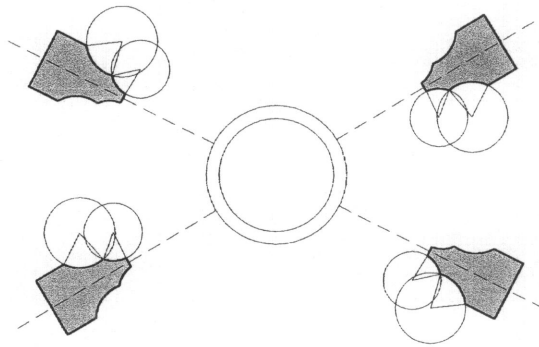
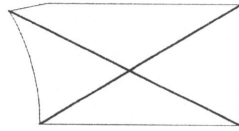

VALENCIA. CONVENTO DEL CARMEN. CAPILLAS CABECERA
HAZ DE NERVIOS CRUCEROS A LA CLAVE POLAR.

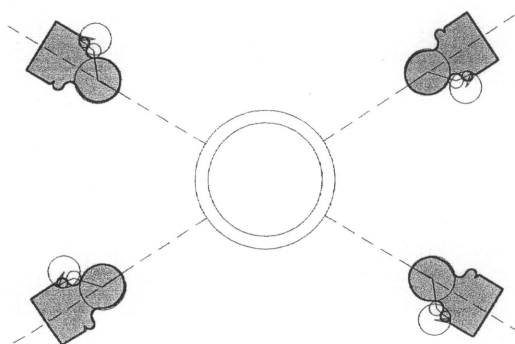
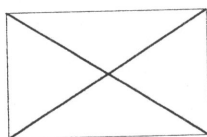

VALENCIA. CONVENTO DEL CARMEN. CAPILLAS CABECERA
HAZ DE NERVIOS CRUCEROS A LA CLAVE POLAR.

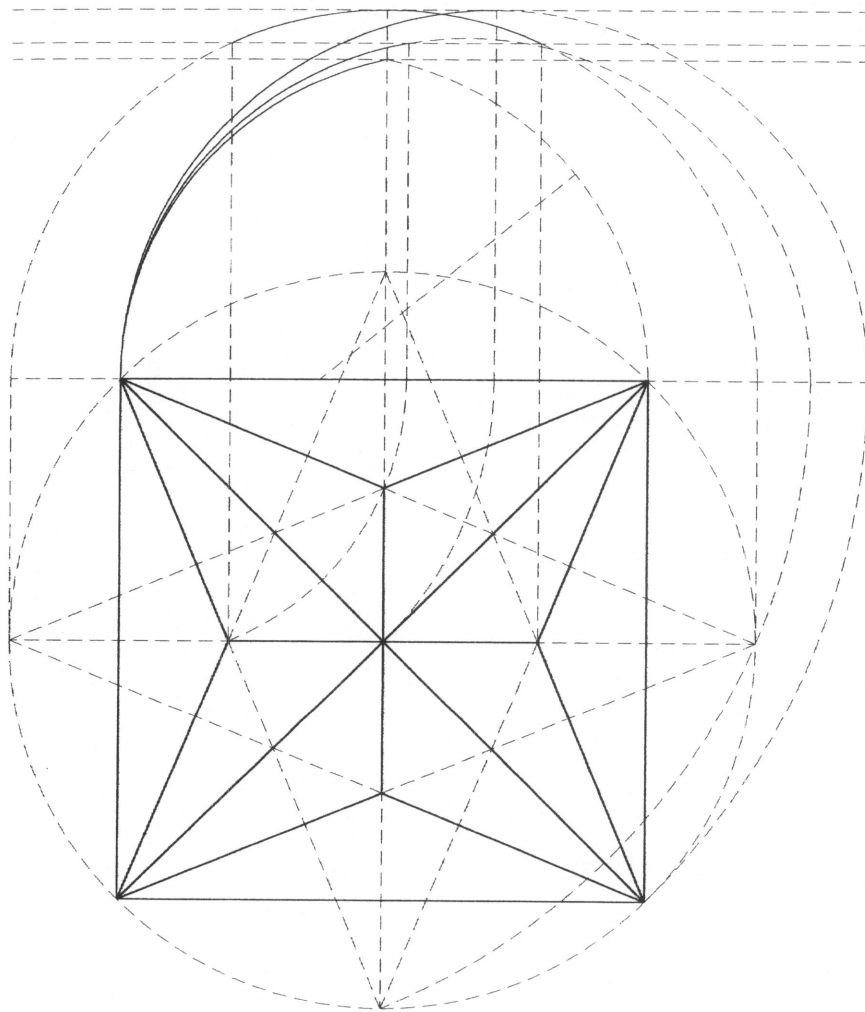

VALENCIA. CONVENTO DEL CARMEN. SACRISTÍA TRAMO INFERIOR.
TRAZA Y MONTEA.

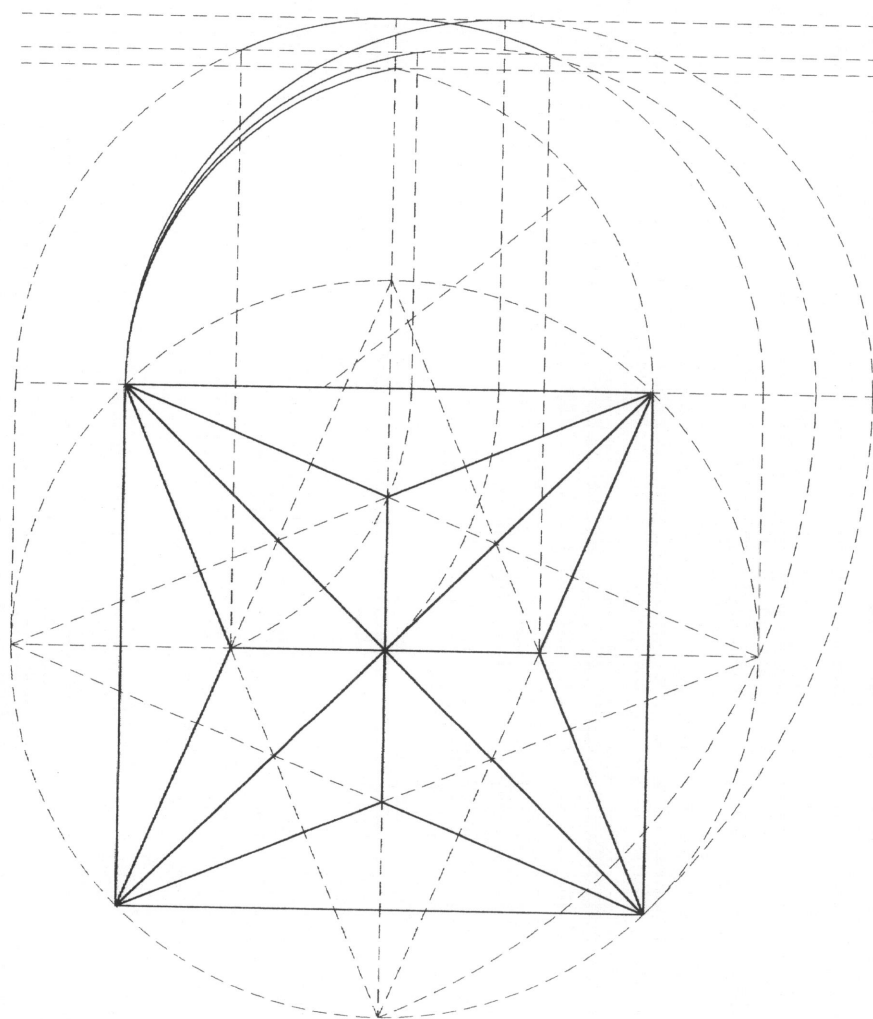

VALENCIA. CONVENTO DEL CARMEN. SACRISTÍA TRAMO INFERIOR.
TRAZA Y MONTEA.

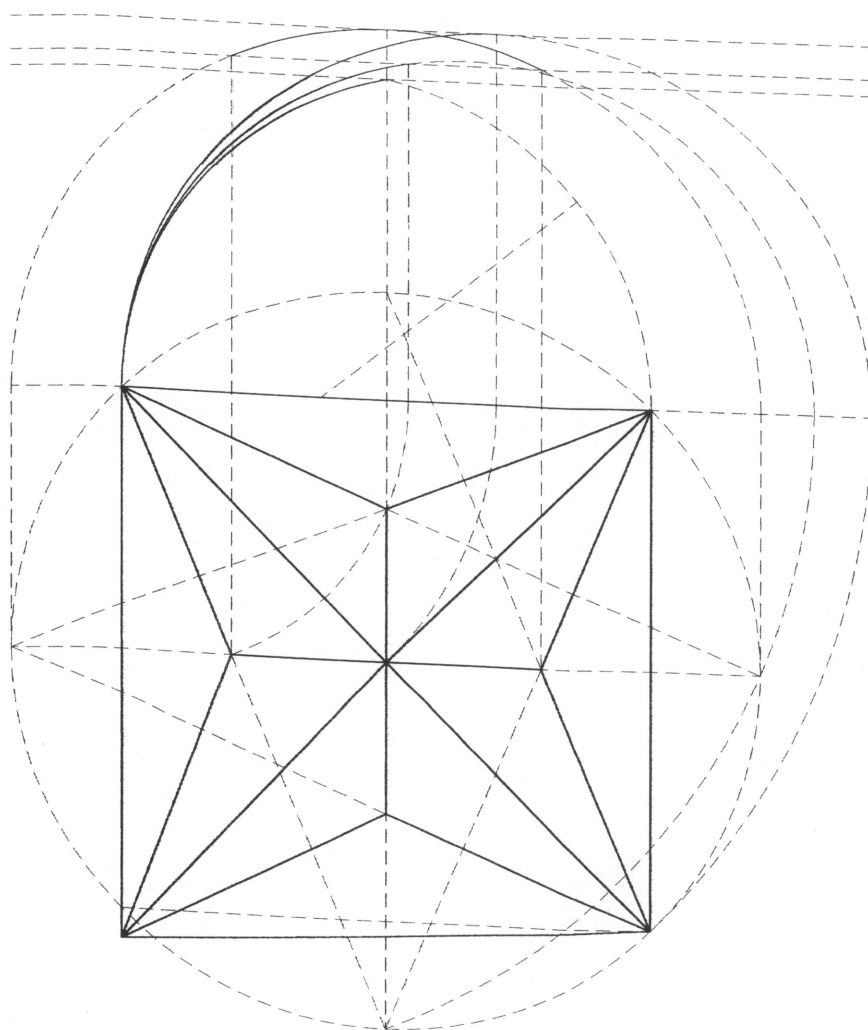

VALENCIA. CONVENTO DEL CARMEN. SACRISTÍA TRAMO SUPERIOR.
TRAZA Y MONTEA.
(LOS DOS TRAMOS SON IGUALES, SIMPLEMENTE EL SUPERIOR TIENE UN LADO
INCLINADO PERO SUS TRAZAS Y MONTEAS SON LAS MISMAS)

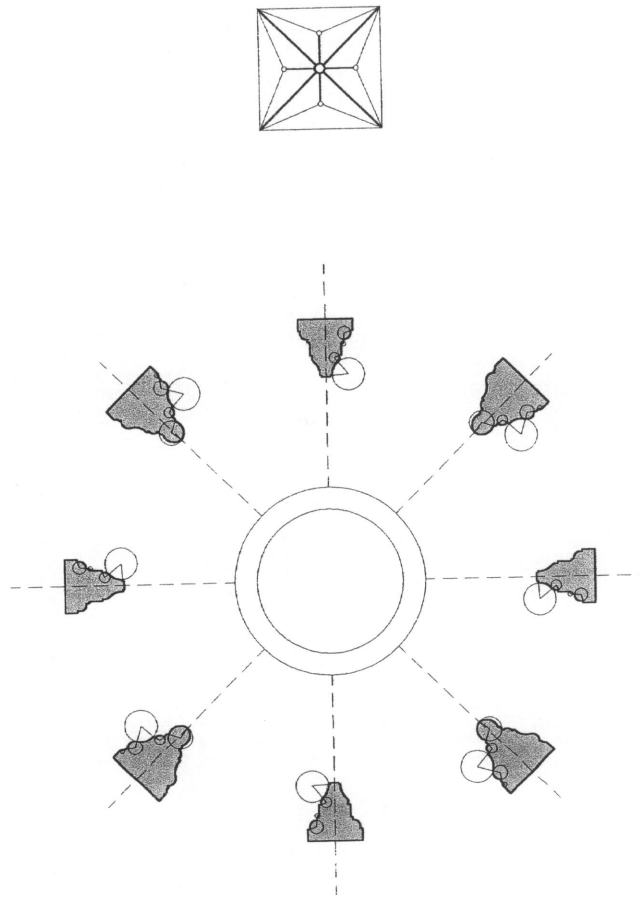

VALENCIA. CONVENTO DEL CARMEN. SACRISTÍA.
HAZ DE NERVIOS CRUCEROS, RAMPANTE Y TERCELETES A LA CLAVE POLAR.

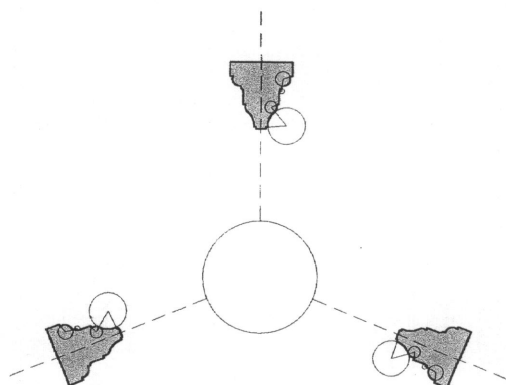
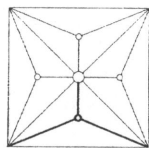

VALENCIA. CONVENTO DEL CARMEN. SACRISTÍA.
HAZ DE NERVIOS RAMPANTE Y TERCELETES A LA CLAVE POLAR.

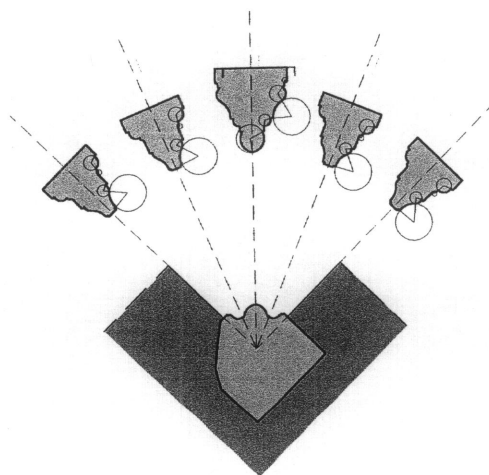
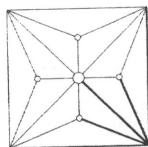

VALENCIA. CONVENTO DEL CARMEN.
SACRISTÍA. JARJA.

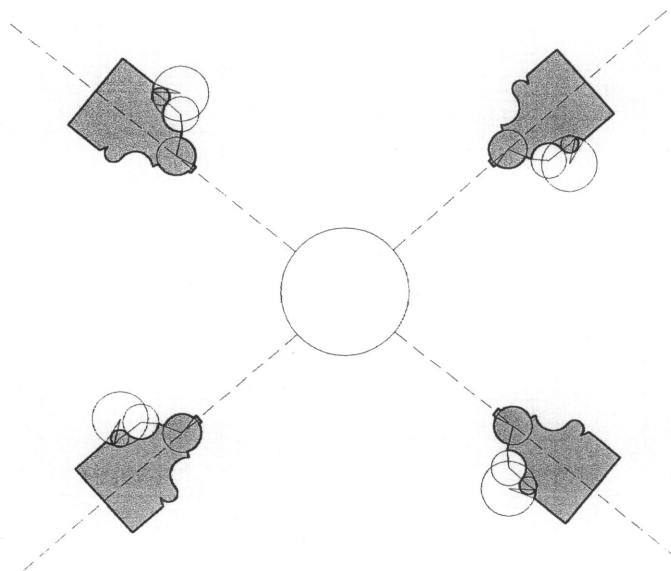
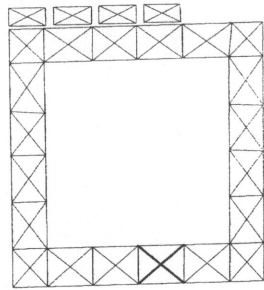

VALENCIA. CONVENTO DEL CARMEN. CLAUSTRO.
HAZ DE NERVIOS CRUCEROS A LA CLAVE POLAR.

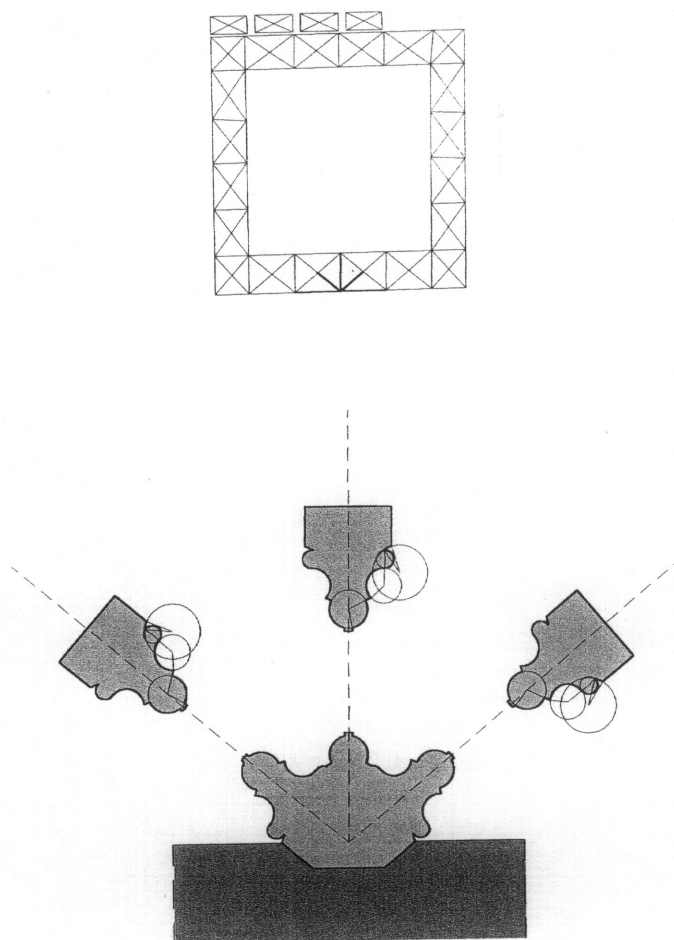

VALENCIA. CONVENTO DEL CARMEN.
CLAUSTRO. JARJA.

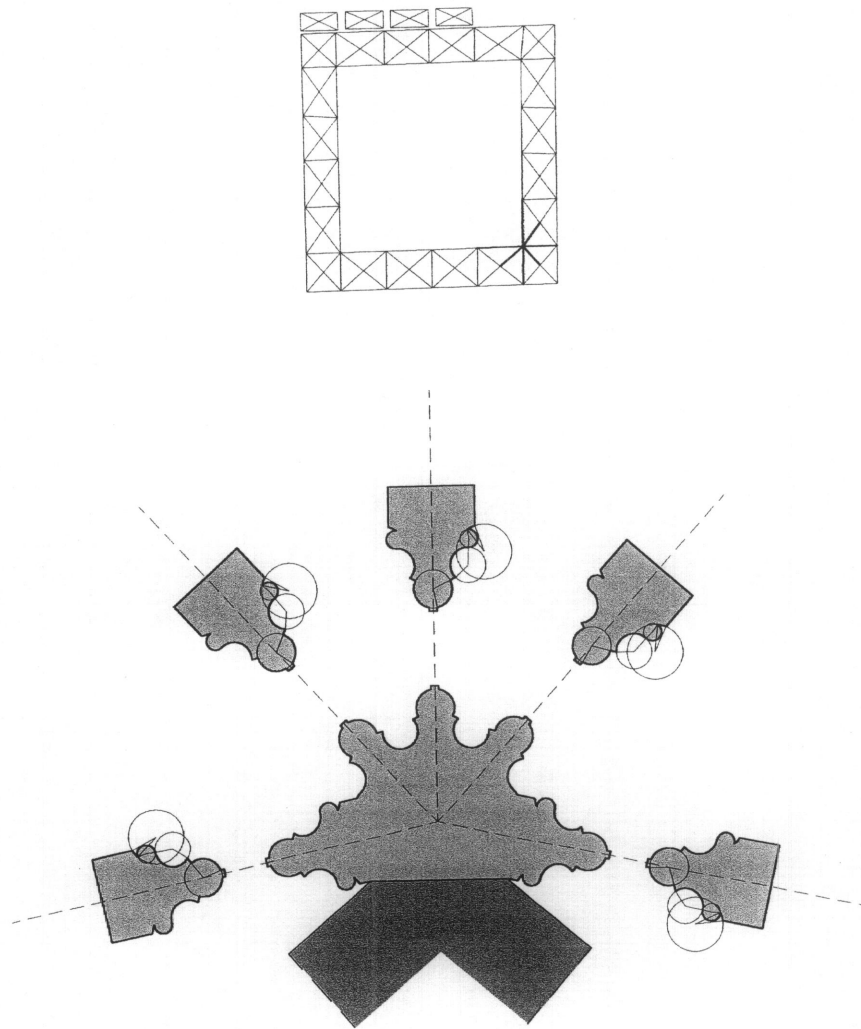

VALENCIA. CONVENTO DEL CARMEN.
CLAUSTRO. JARJA DE ESQUINA.

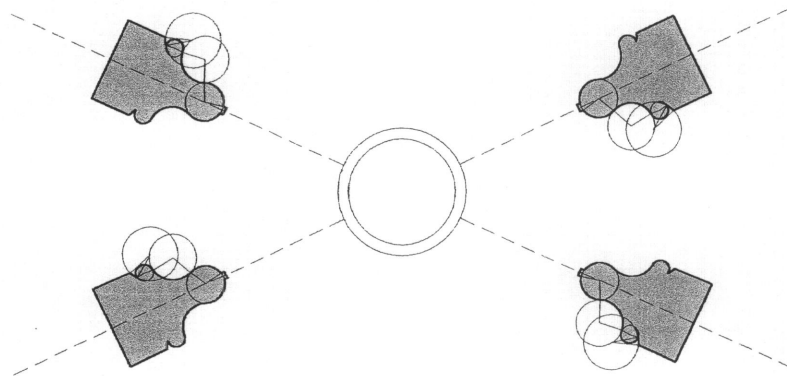
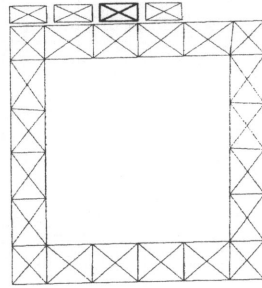

VALENCIA. CONVENTO DEL CARMEN. CAPILLA DEL CLAUSTRO.
HAZ DE NERVIOS CRUCEROS A LA CLAVE POLAR.
(EL RESTO DE CAPILLAS TIENEN LA MISMA MOLDURA QUE LOS TRAMOS DEL CLAUSTRO)

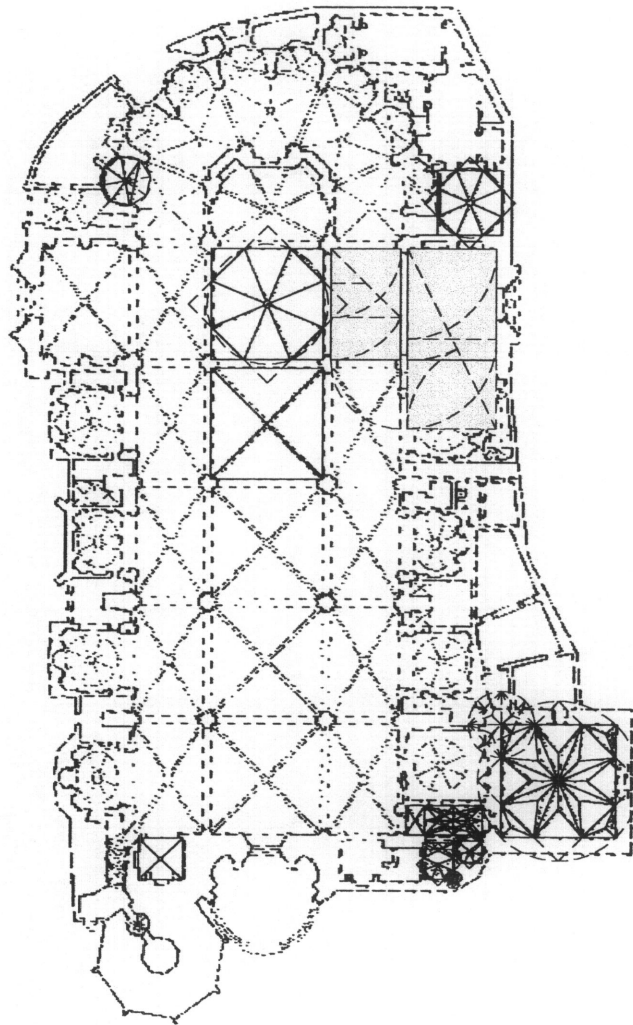

23. VALENCIA.
CATEDRAL DE VALENCIA.

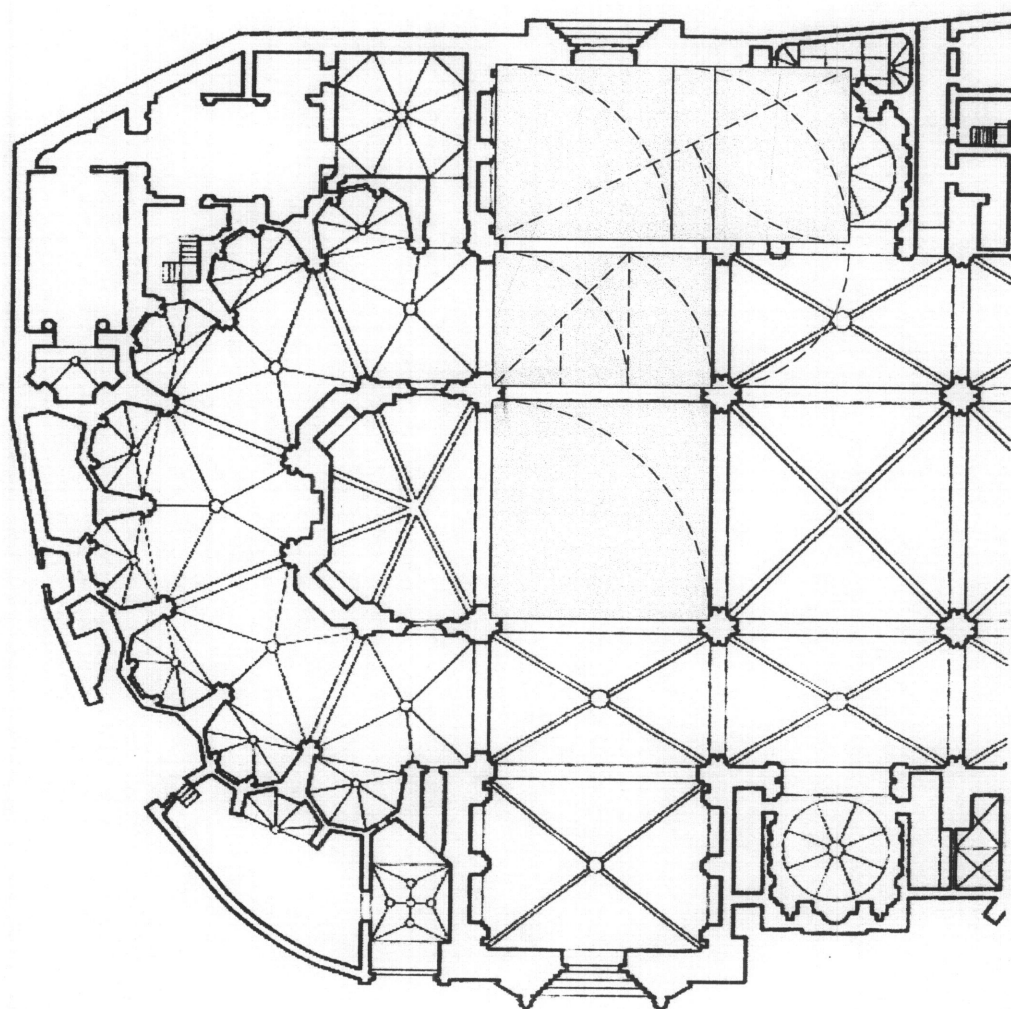

CATEDRAL DE VALENCIA. SUPERPOSICIÓN DEL TRAZADO GEOMÉTRICO DEL "AURON".

TRAMO DEL CRUCERO

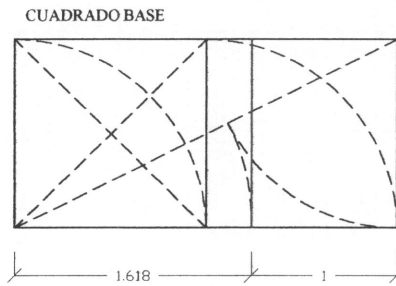

LÍNEA ORIGEN
(PUERTA PALAU)

PROPORCIÓN AUREA

PRIMER TRAMO
NAVE LATERAL

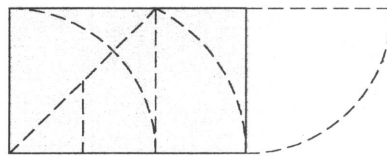

"AURON"

TRAMOS NAVE CENTRAL

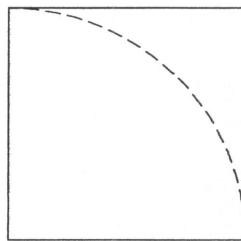

"AD QUADRATUM"

CATEDRAL DE VALENCIA. RECONSTRUCCIÓN DE LAS TRAZAS.

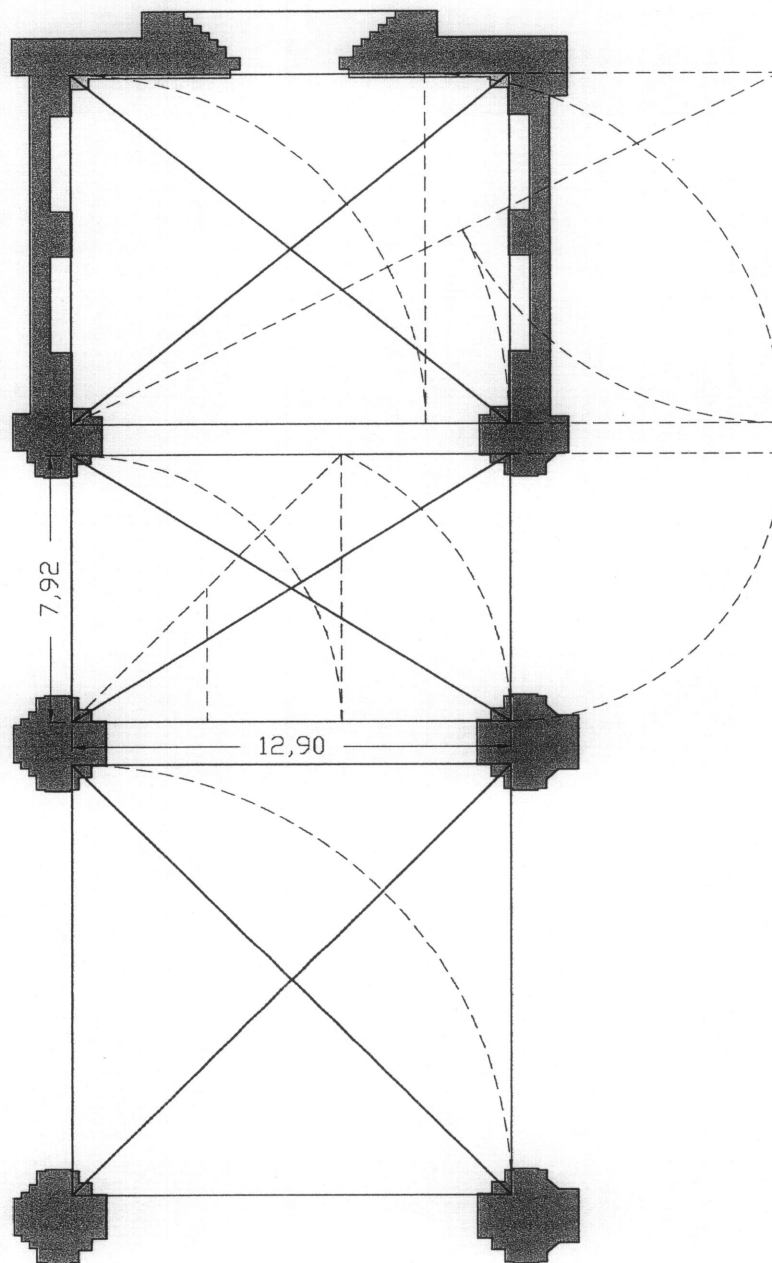

CATEDRAL DE VALENCIA. VERIFICACIÓN "IN SITU" DEL AURON

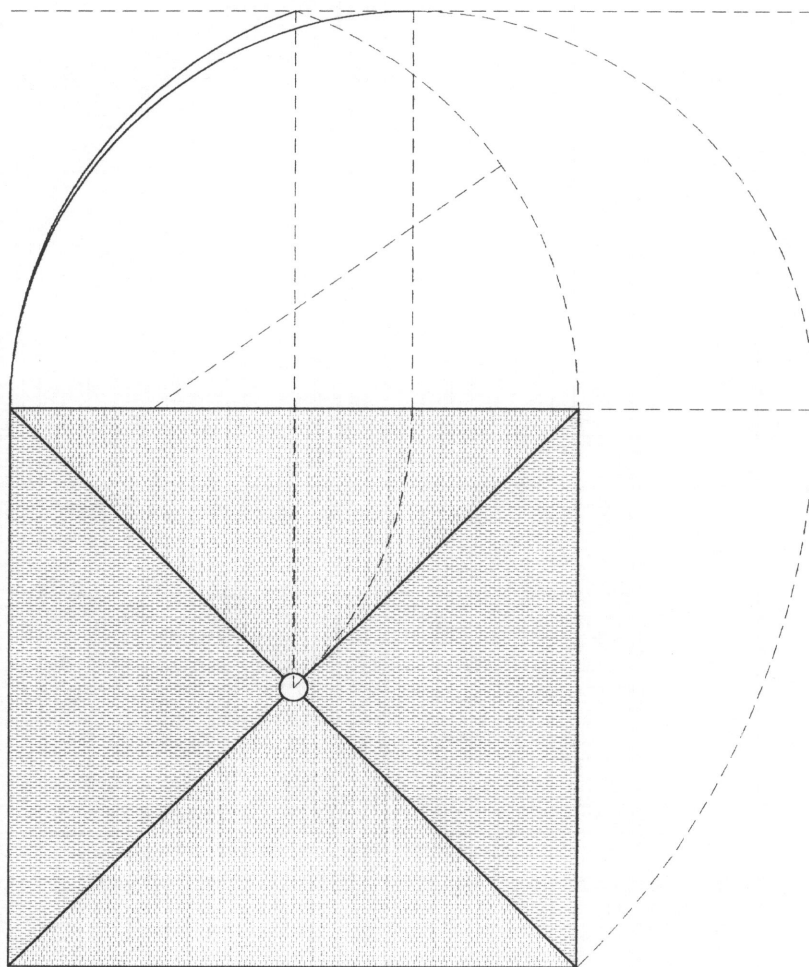

CATEDRAL DE VALENCIA. NAVE PRINCIPAL S. XIII Y XIV
TRAZAS, MONTEAS Y DISPOSICIÓN DE LA PLEMENTERÍA TABICADA.

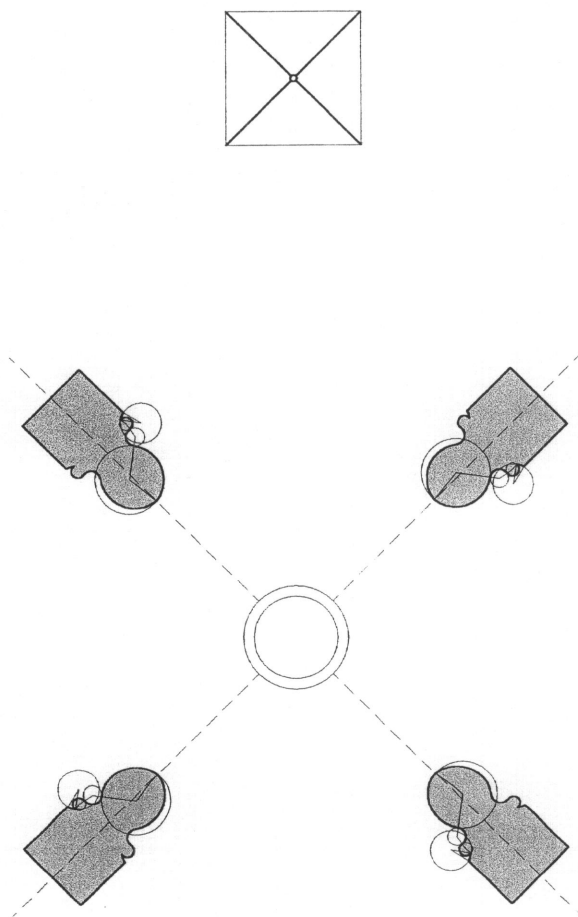

CATEDRAL DE VALENCIA. NAVE PRINCIPAL S. XIII Y XIV
HAZ DE NERVIOS CRUCEROS A LA CLAVE POLAR.

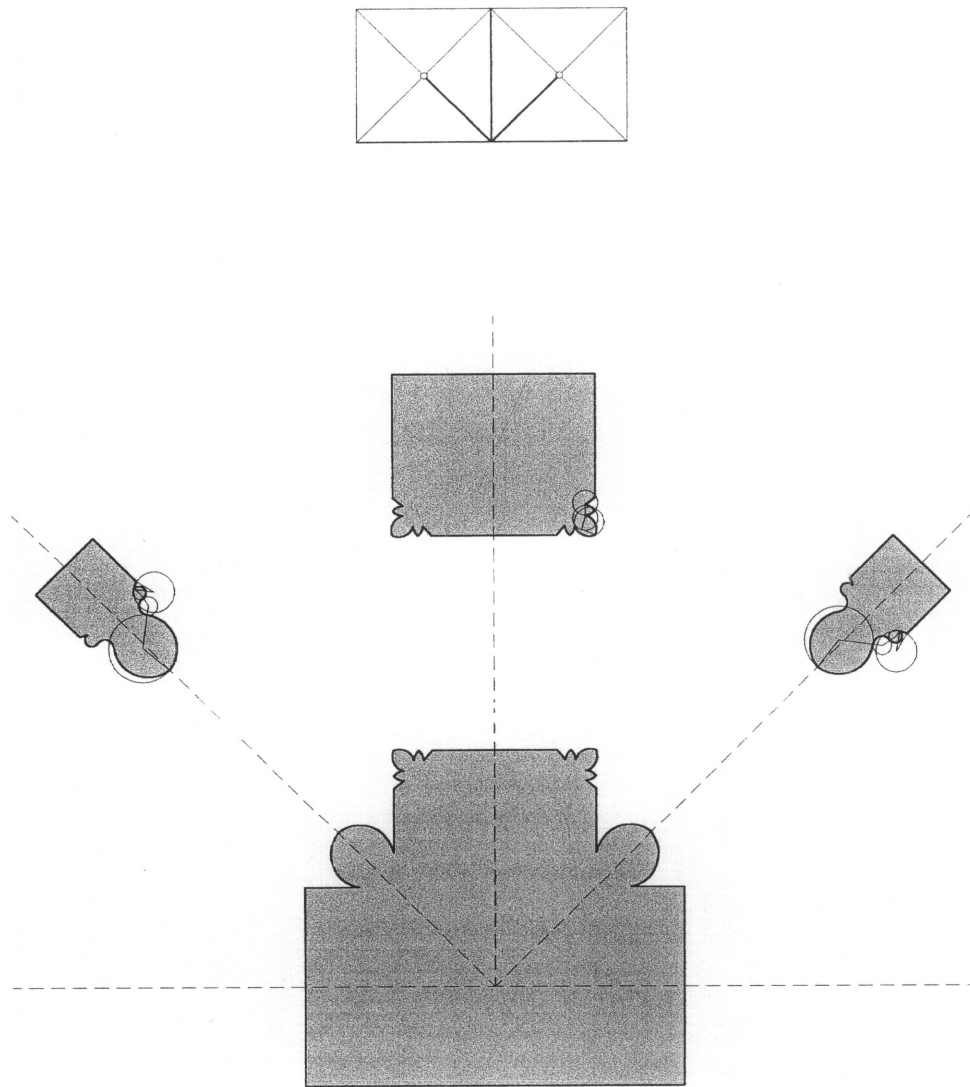

CATEDRAL DE VALENCIA. NAVE CENTRAL.
NAVE PRINCIPAL S. XIII Y XIV. JARJA.

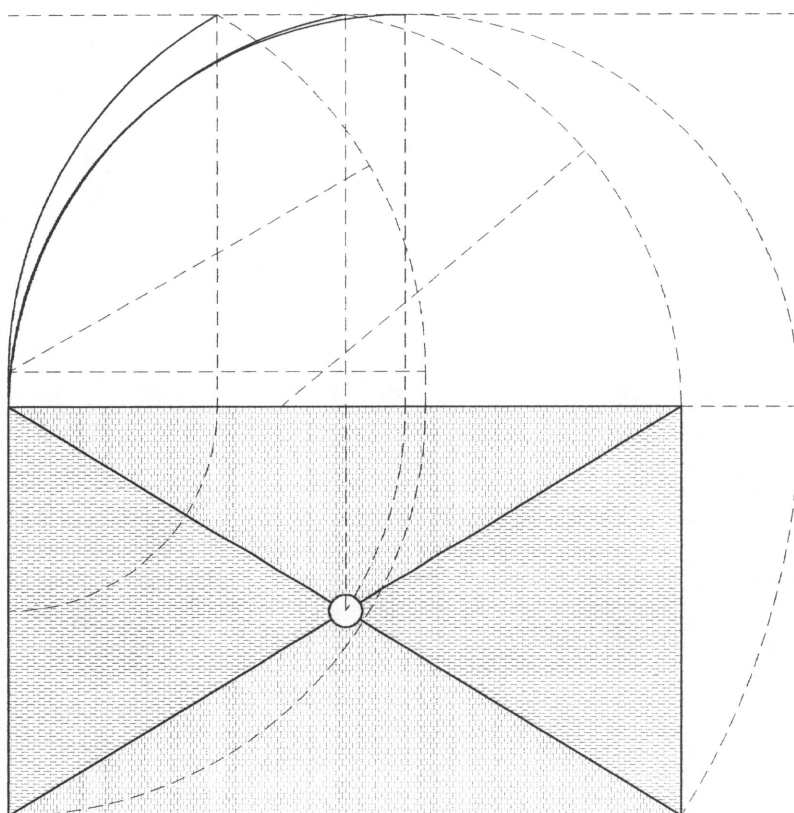

CATEDRAL DE VALENCIA. NAVE COLATERAL S. XIII Y XIV.
TRAZAS, MONTEAS Y DISPOSICIÓN DE LA PLEMENTERÍA.

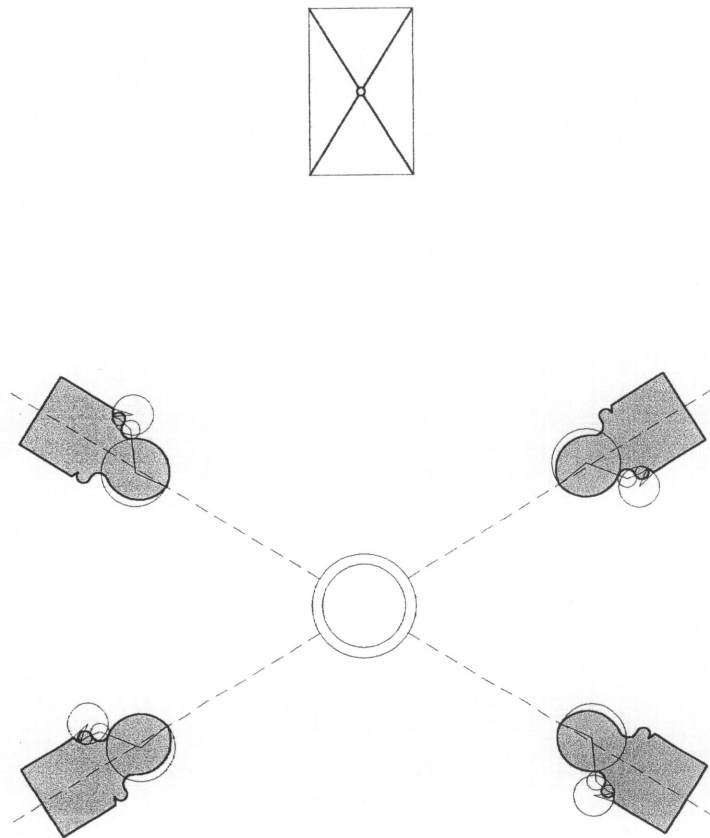

CATEDRAL DE VALENCIA. NAVE COLATERAL S. XIII Y XIV.
HAZ DE NERVIOS CRUCEROS A LA CLAVE POLAR.

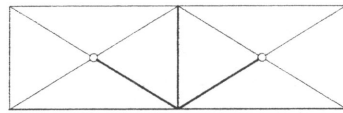

PEDESTAL A NIVEL MAS ELEVADO

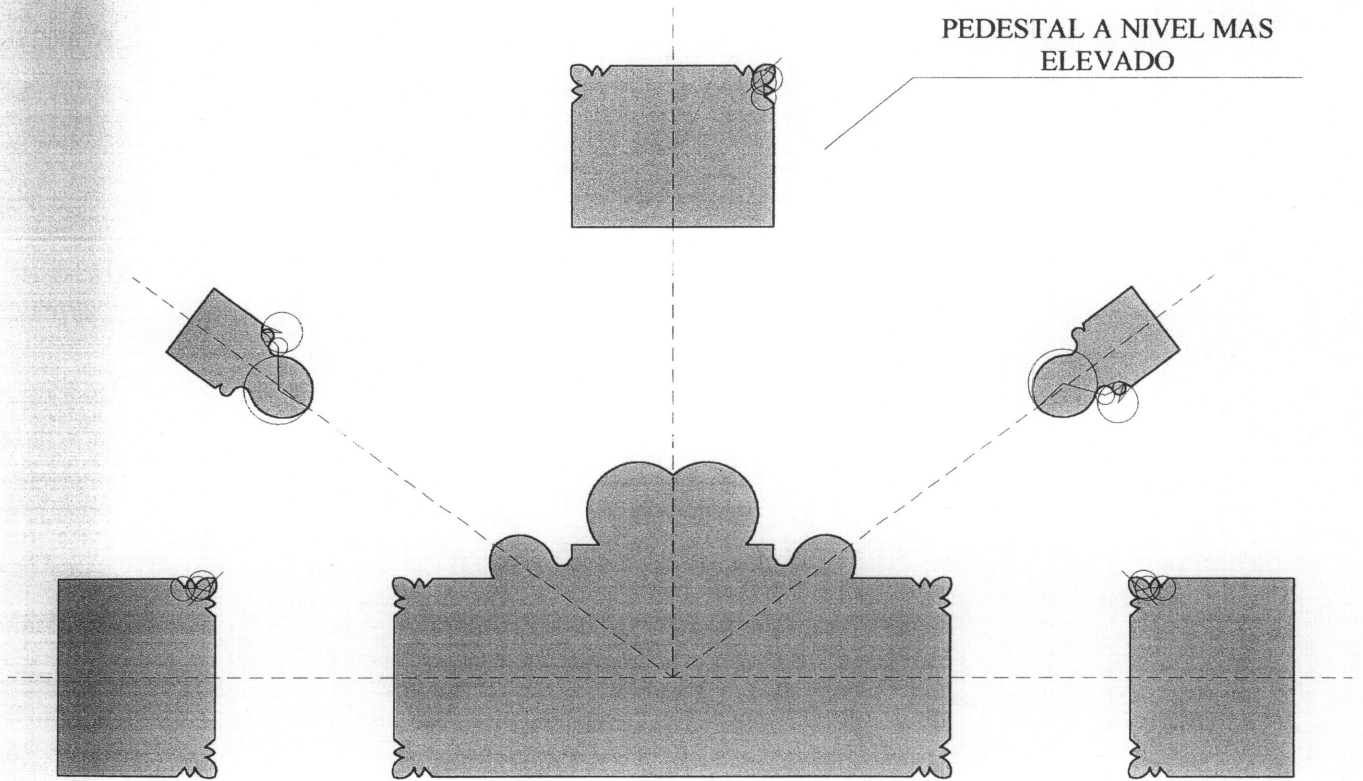

CATEDRAL DE VALENCIA
NAVE COLATERAL S. XIII Y XIV. JARJA.
(COLUMNA)

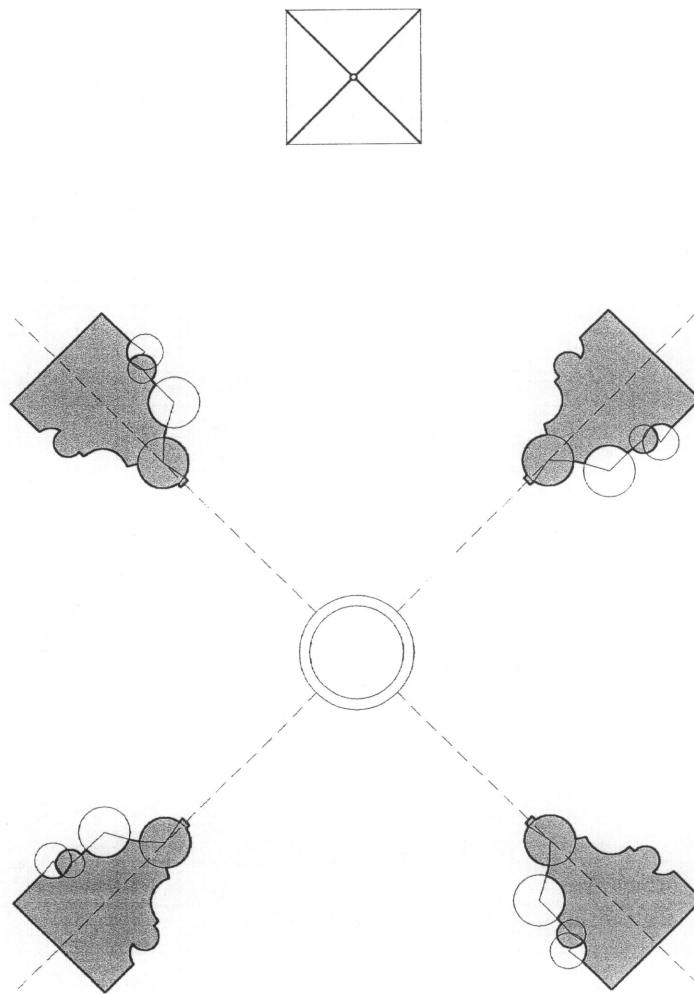

CATEDRAL DE VALENCIA. NAVE CENTRAL S. XV (BALDOMAR).
HAZ DE NERVIOS CRUCEROS A LA CLAVE POLAR.

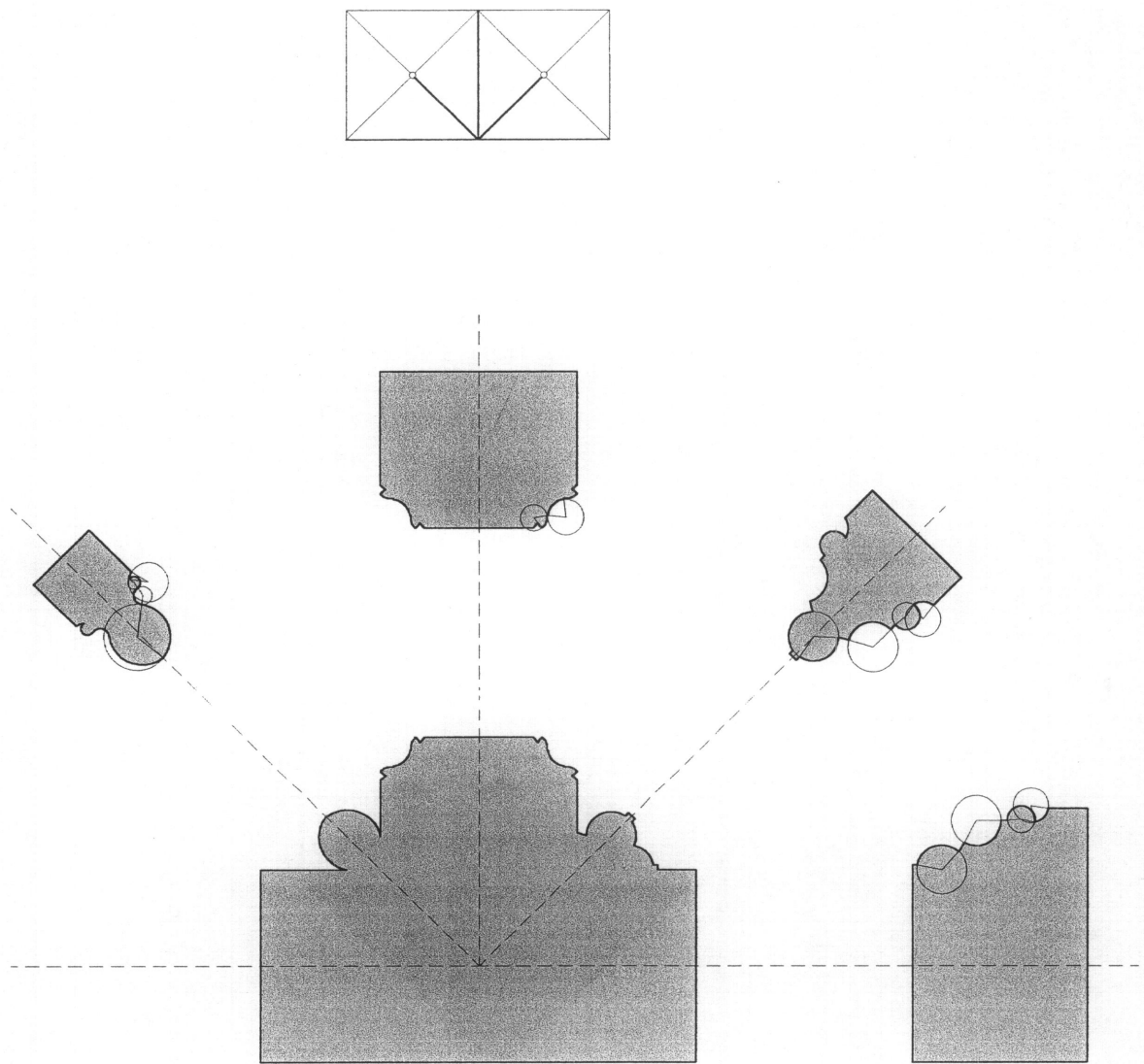

CATEDRAL DE VALENCIA.
NAVE CENTRAL UNIÓN S. XIV Y S. XV (BALDOMAR). JARJA.

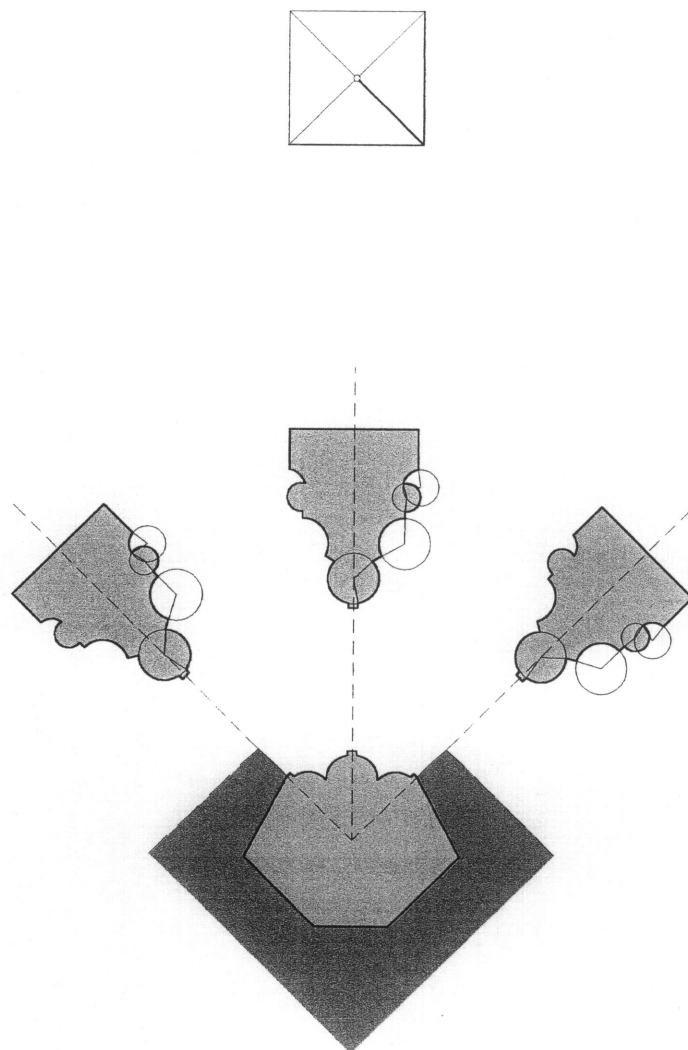

CATEDRAL DE VALENCIA.
NAVE CENTRAL S. XV (BALDOMAR). JARJA DE ESQUINA.

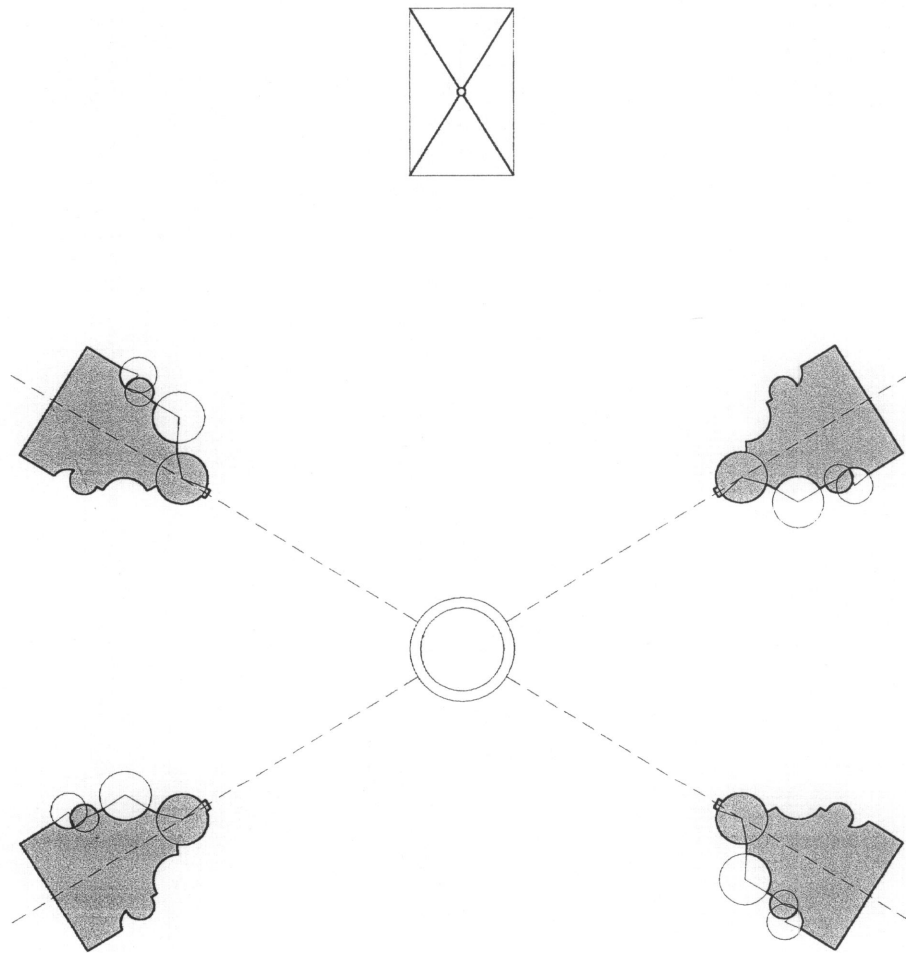

CATEDRAL DE VALENCIA. NAVE COLATERAL S. XV (BALDOMAR).
HAZ DE NERVIOS CRUCEROS A LA CLAVE POLAR.

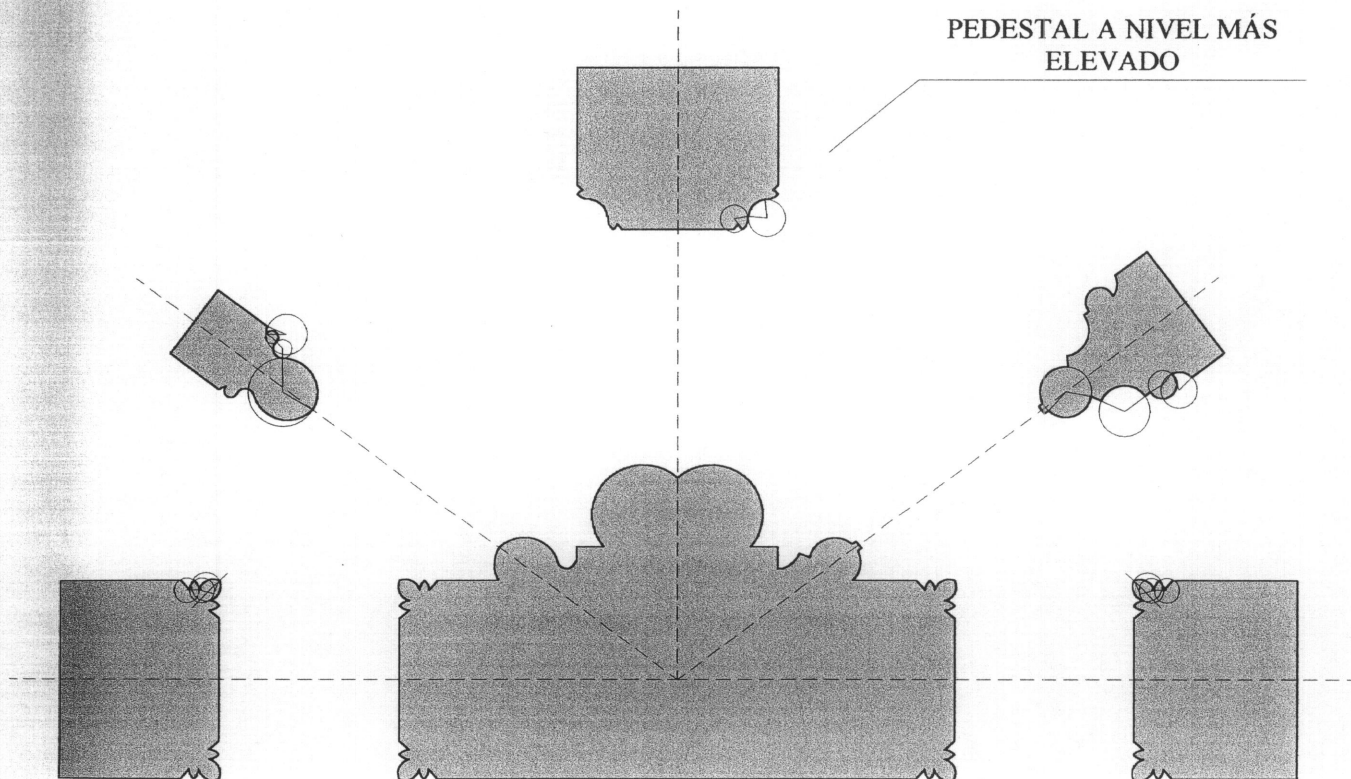
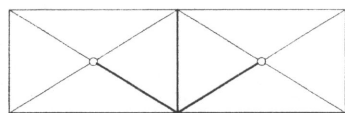

CATEDRAL DE VALENCIA.
NAVE COLATERAL S. XV (BALDOMAR). JARJA.
(COLUMNA)

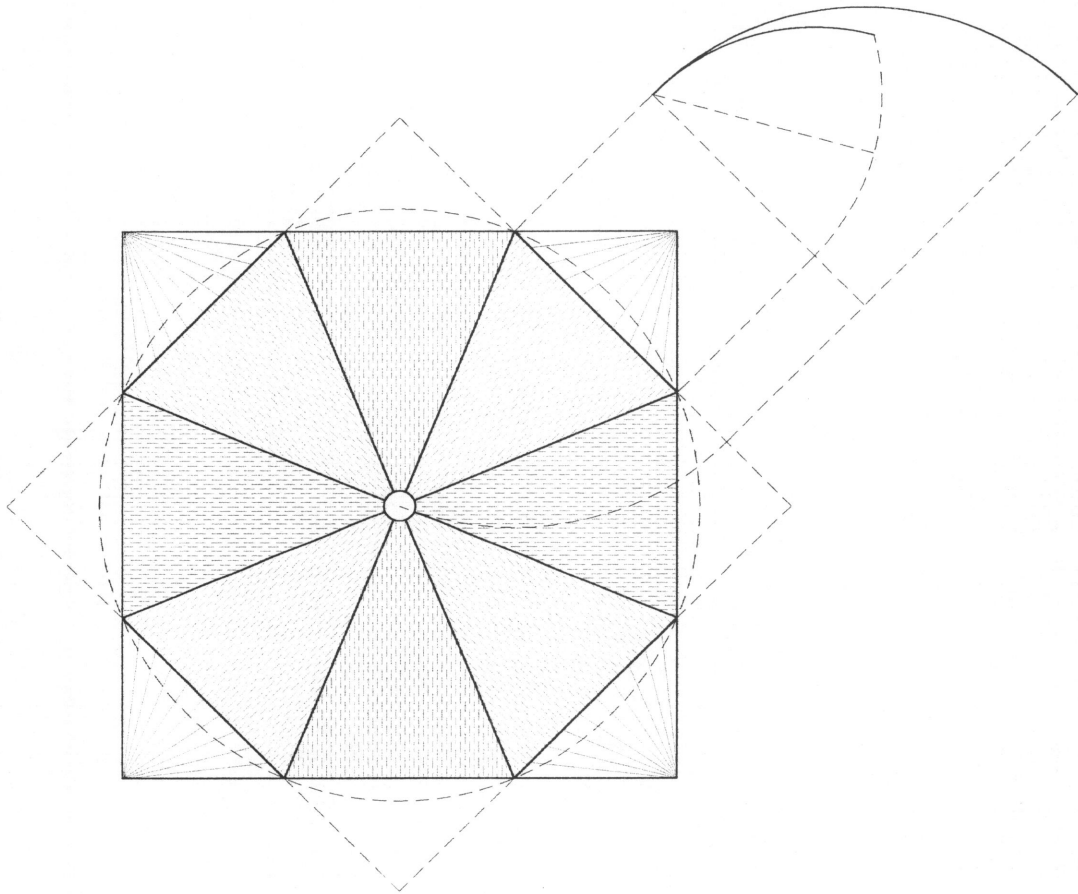

CATEDRAL DE VALENCIA. SACRISTÍA.
TRAZAS, MONTEAS Y DISPOSICIÓN DE LA PLEMENTERÍA.

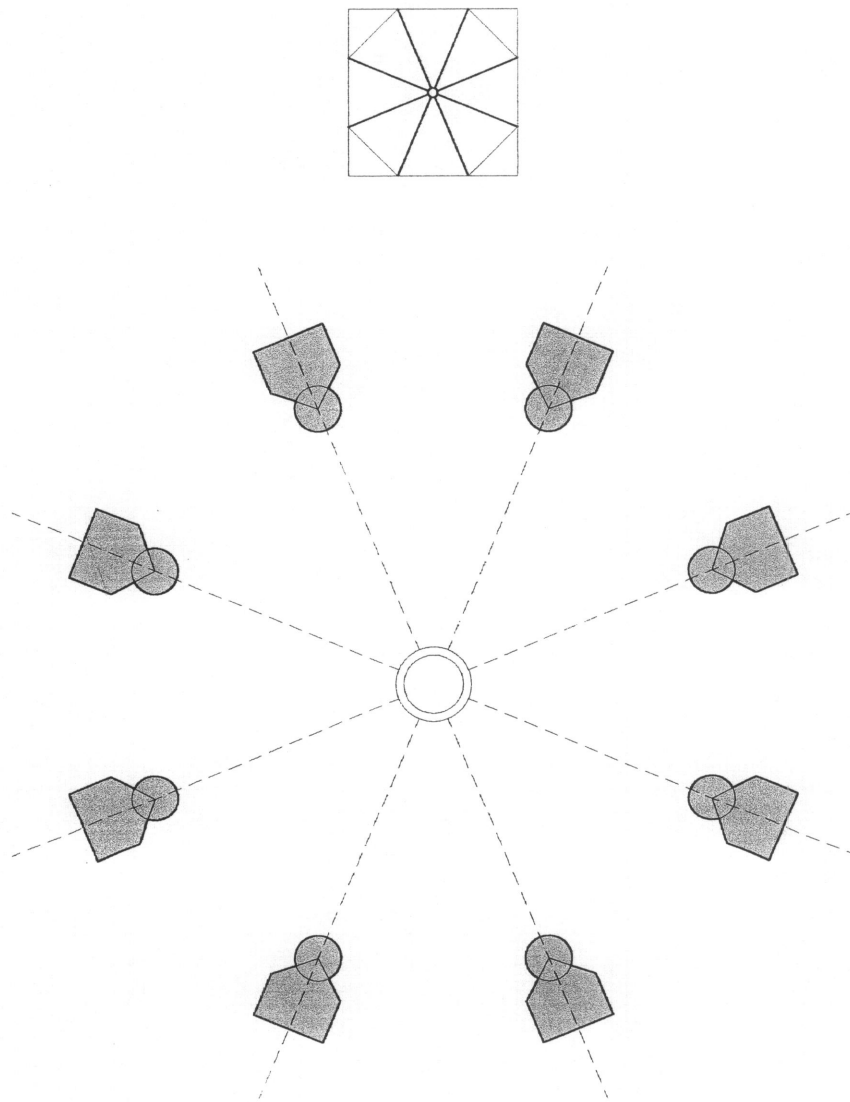

CATEDRAL DE VALENCIA. SACRISTÍA.
HAZ DE NERVIOS CRUCEROS A LA CLAVE POLAR.

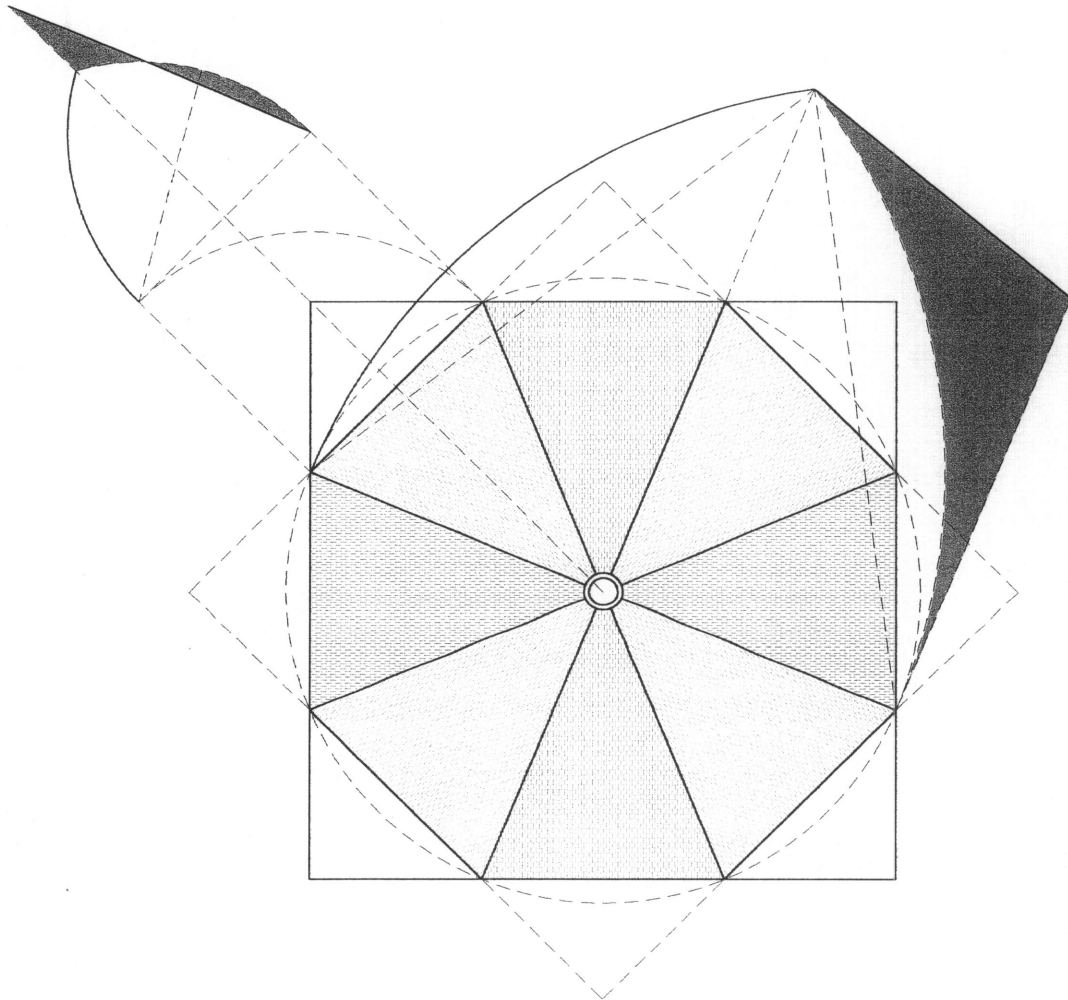

CATEDRAL DE VALENCIA. CIMBORRIO.
TRAZA, MONTEA Y DISPOSICIÓN DE LA PLEMENTERÍA.
(TRAZA TOMADA DE TOSCA)

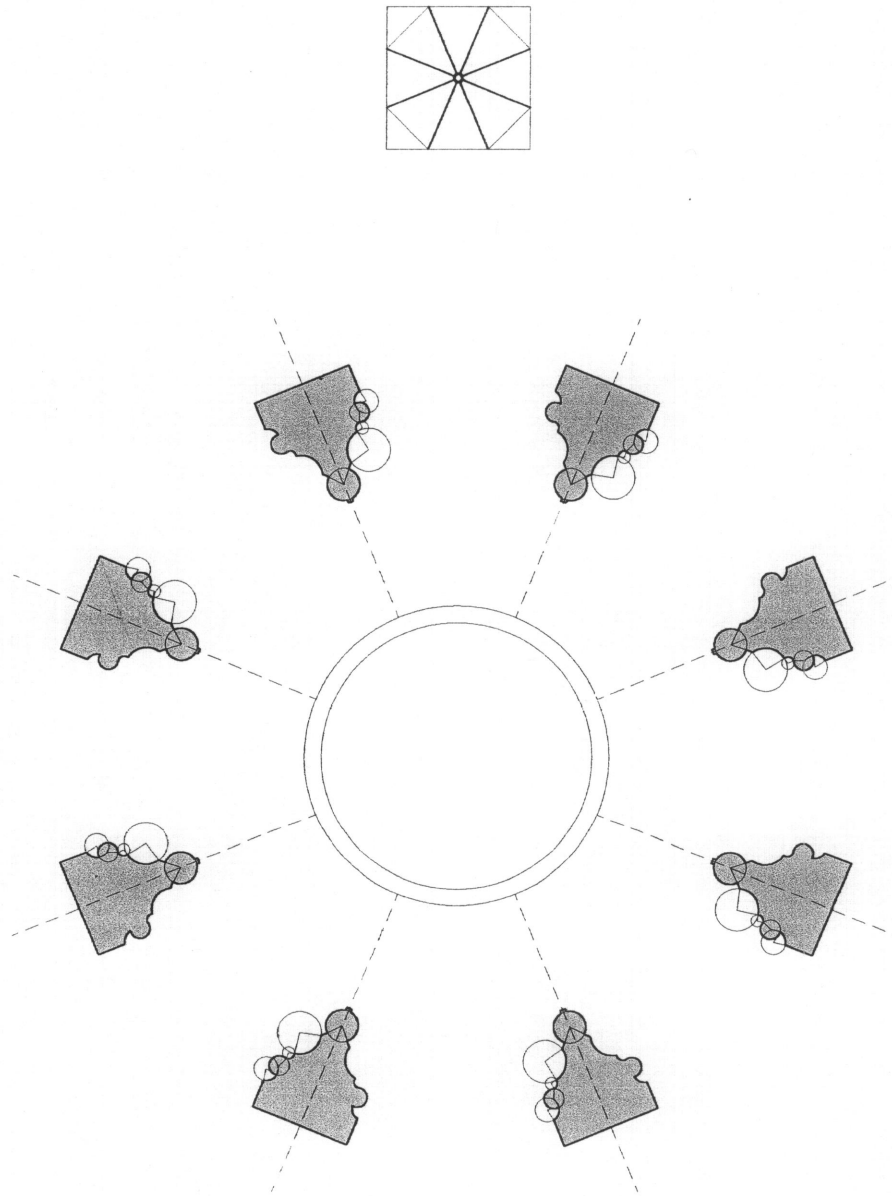

CATEDRAL DE VALENCIA. CIMBORRIO.
HAZ DE NERVIOS CRUCEROS A LA CLAVE POLAR.

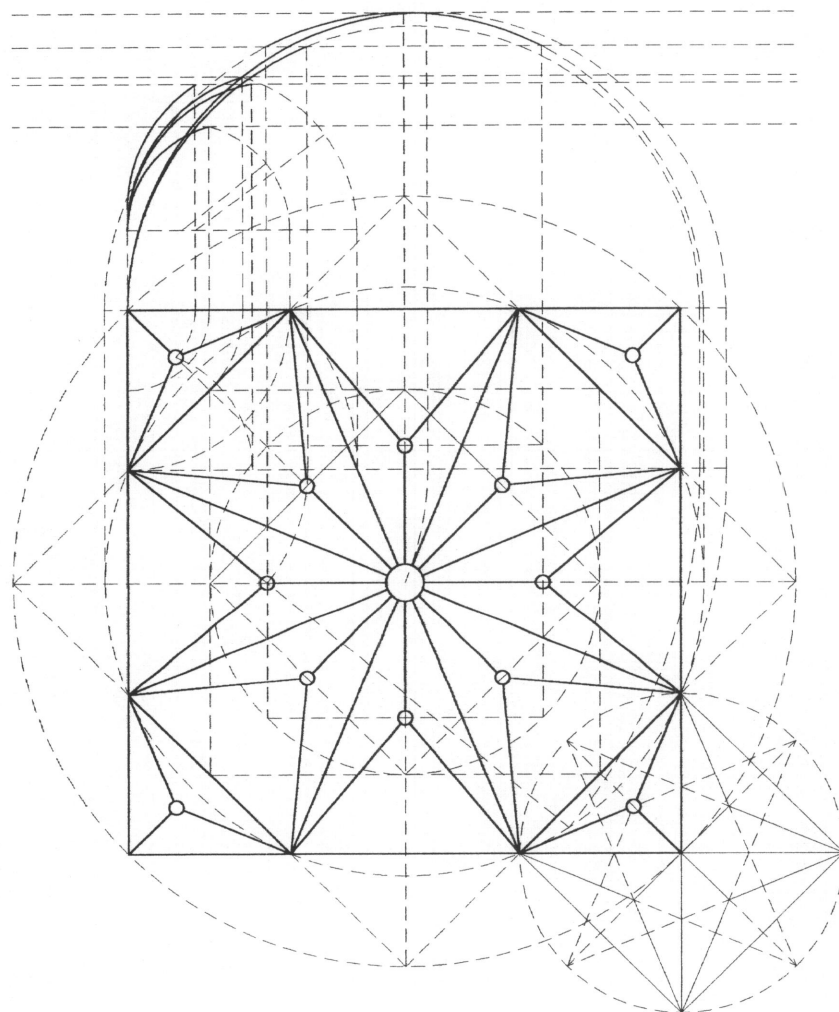

CATEDRAL DE VALENCIA. SALA CAPITULAR.
TRAZA Y MONTEA.

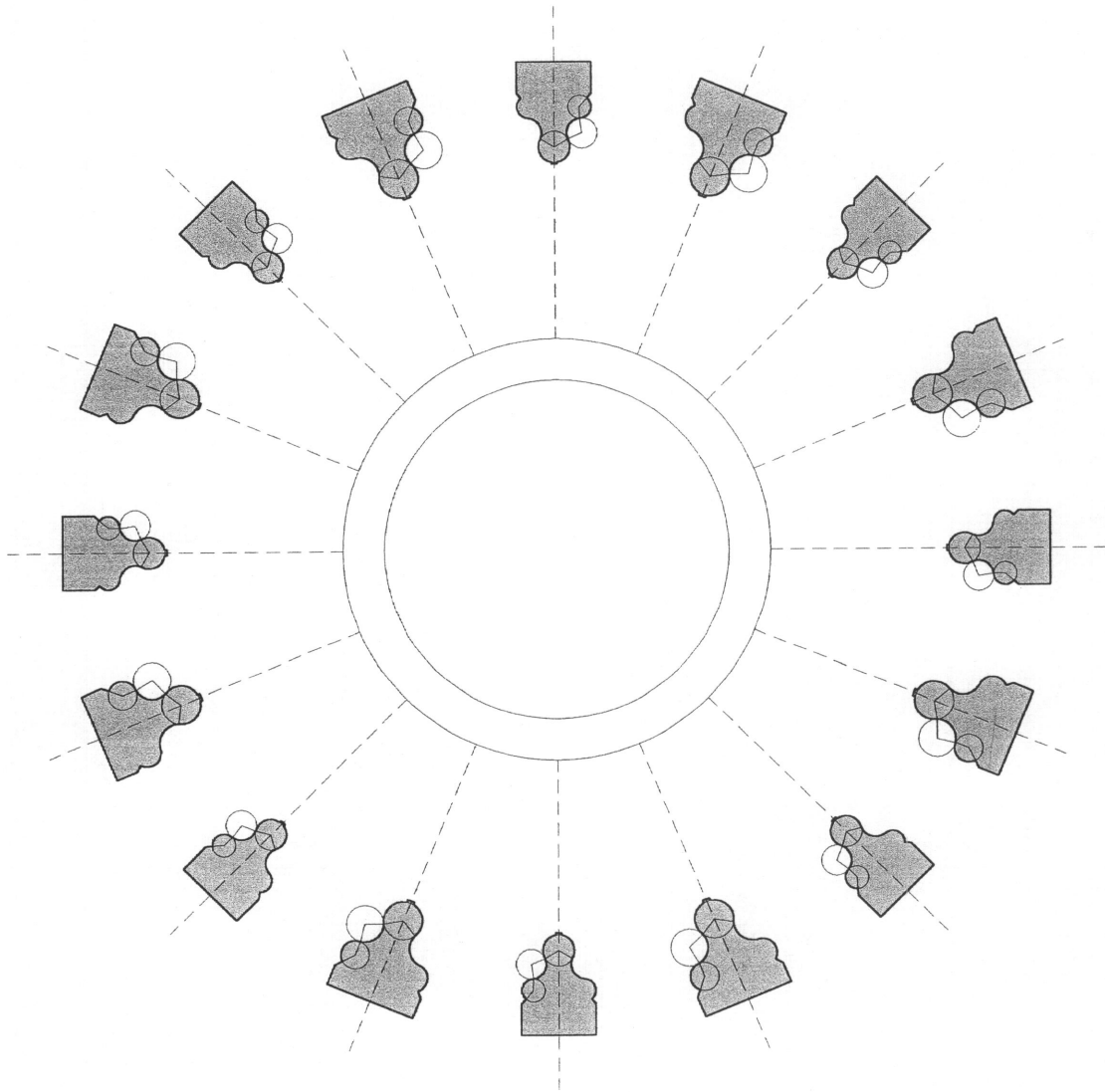
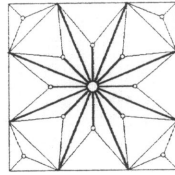

CATEDRAL DE VALENCIA. SALA CAPITULAR.
HAZ DE NERVIOS CRUCEROS Y LIGADURAS A LA CLAVE POLAR.

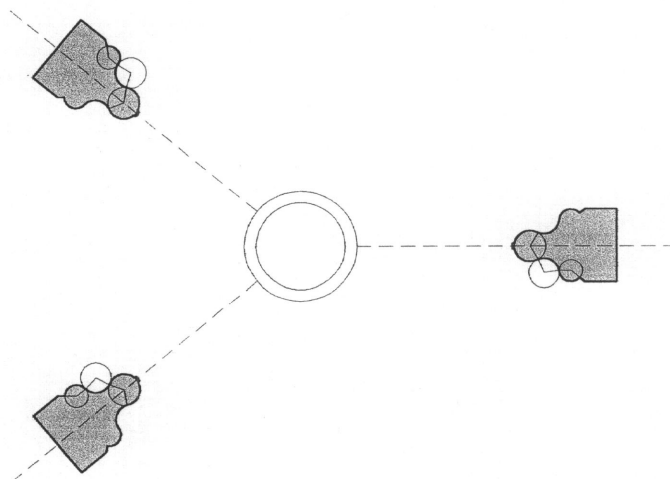
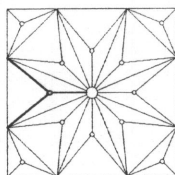

CATEDRAL DE VALENCIA. SALA CAPITULAR.
HAZ DE NERVIOS TERCELETES Y LIGADURAS A LA CLAVE DE TERCELETES.

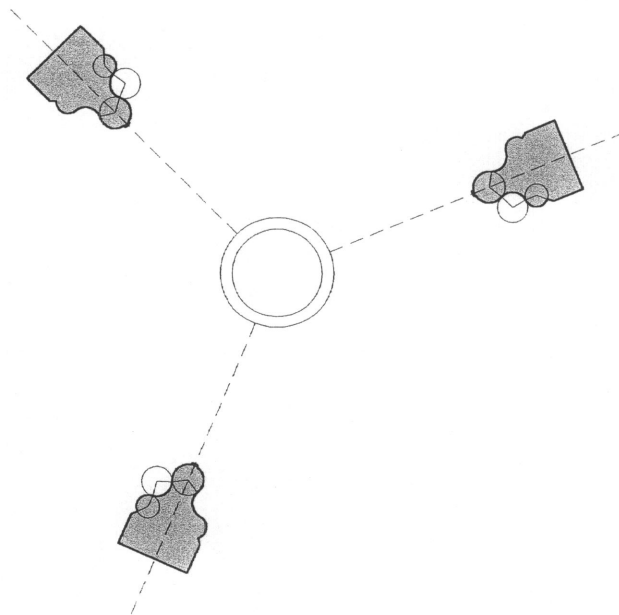
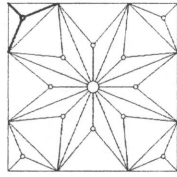

CATEDRAL DE VALENCIA. SALA CAPITULAR.
HAZ DE NERVIOS CRUCERO A LA CLAVE DEL "TERCEROL".

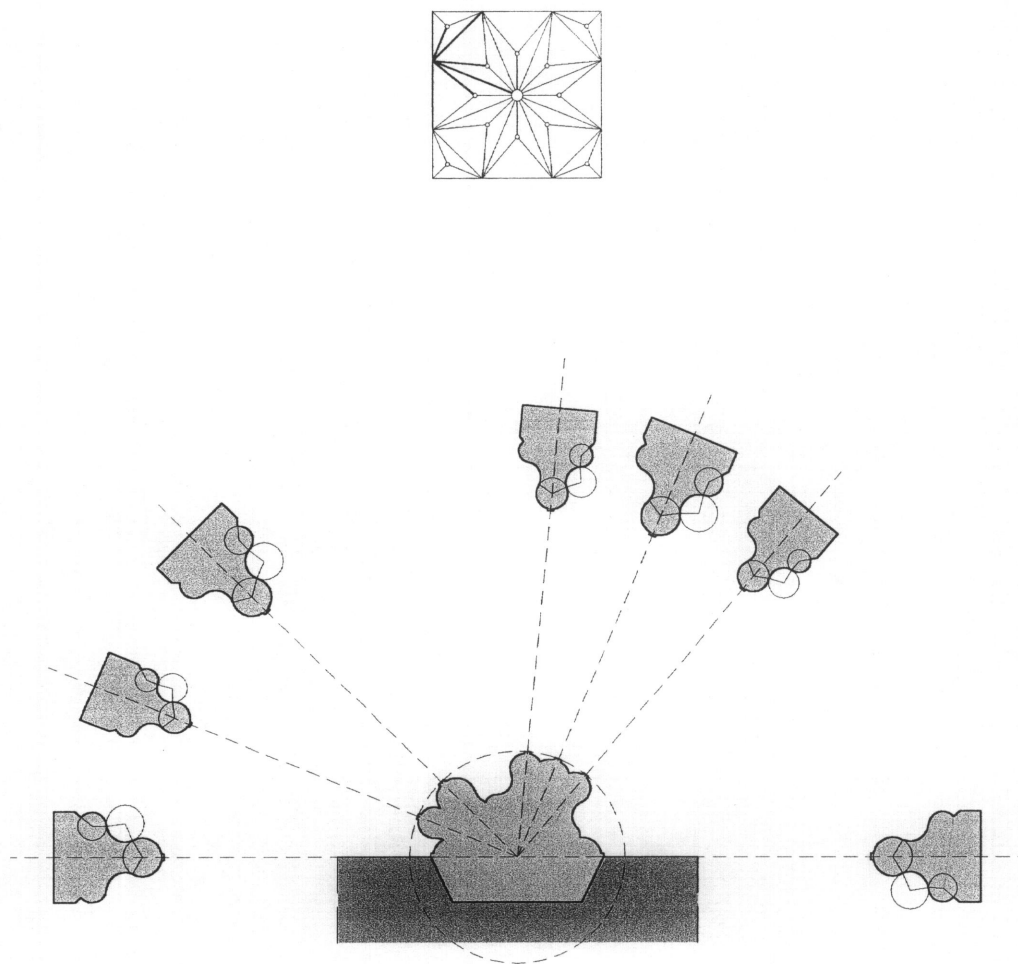

CATEDRAL DE VALENCIA.
SALA CAPITULAR. JARJA.

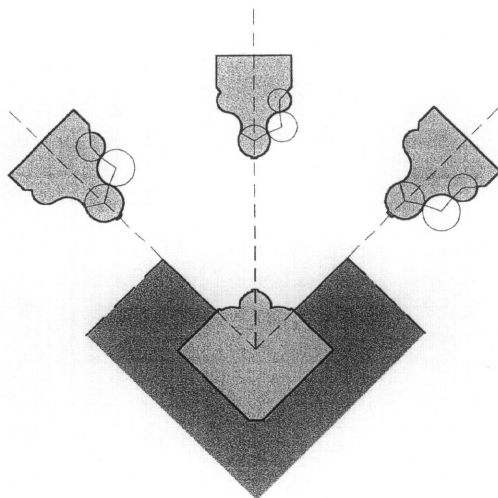
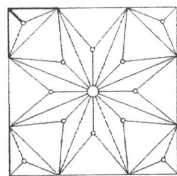

CATEDRAL DE VALENCIA.
SALA CAPITULAR. JARJA DE ESQUINA.

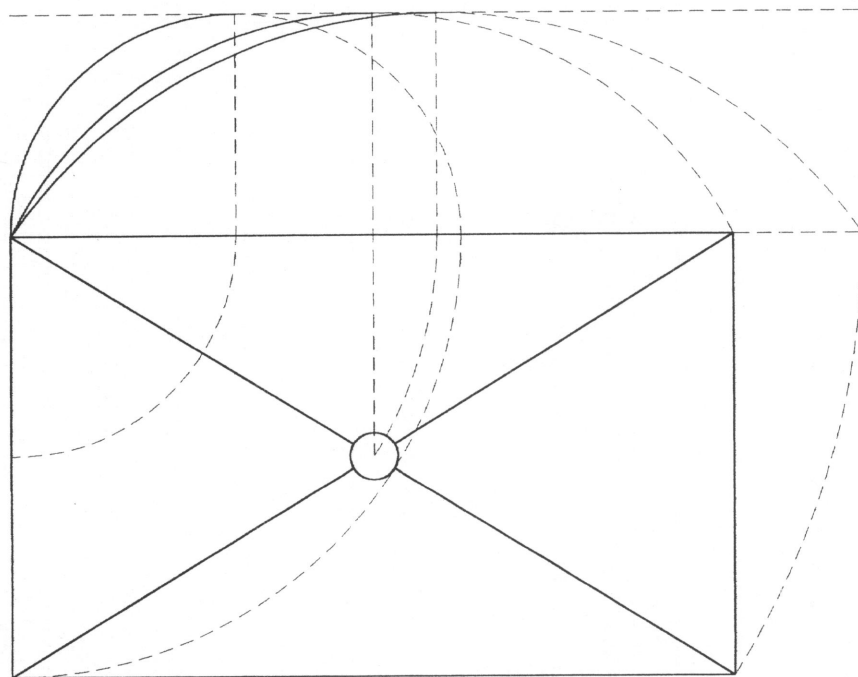

CATEDRAL DE VALENCIA. PRIMER TRAMO ACCESO A LA SALA CAPITULAR.
TRAZA Y MONTEA.

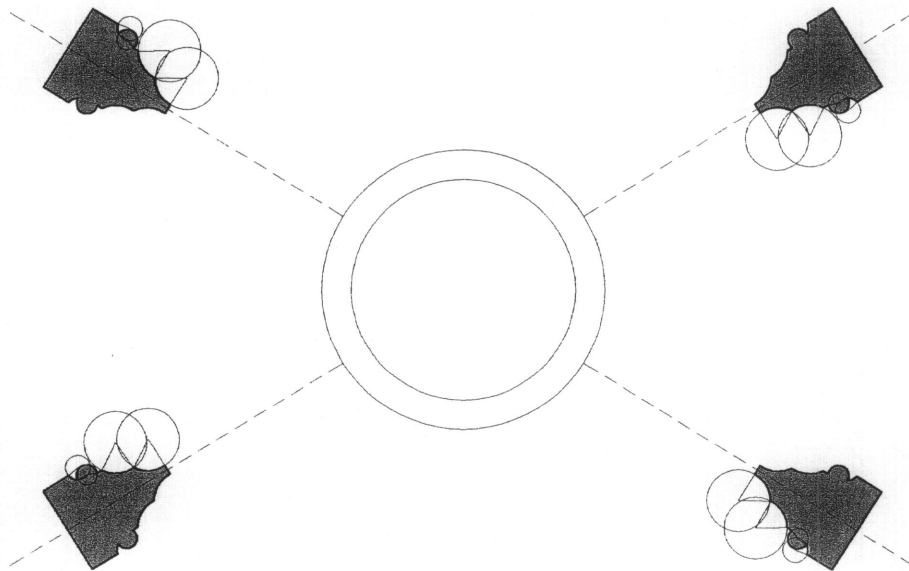
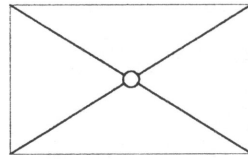

CATEDRAL DE VALENCIA. PRIMER TRAMO ACCESO A LA SALA CAPITULAR.
HAZ DE NERVIOS CRUCEROS A LA CLAVE POLAR.

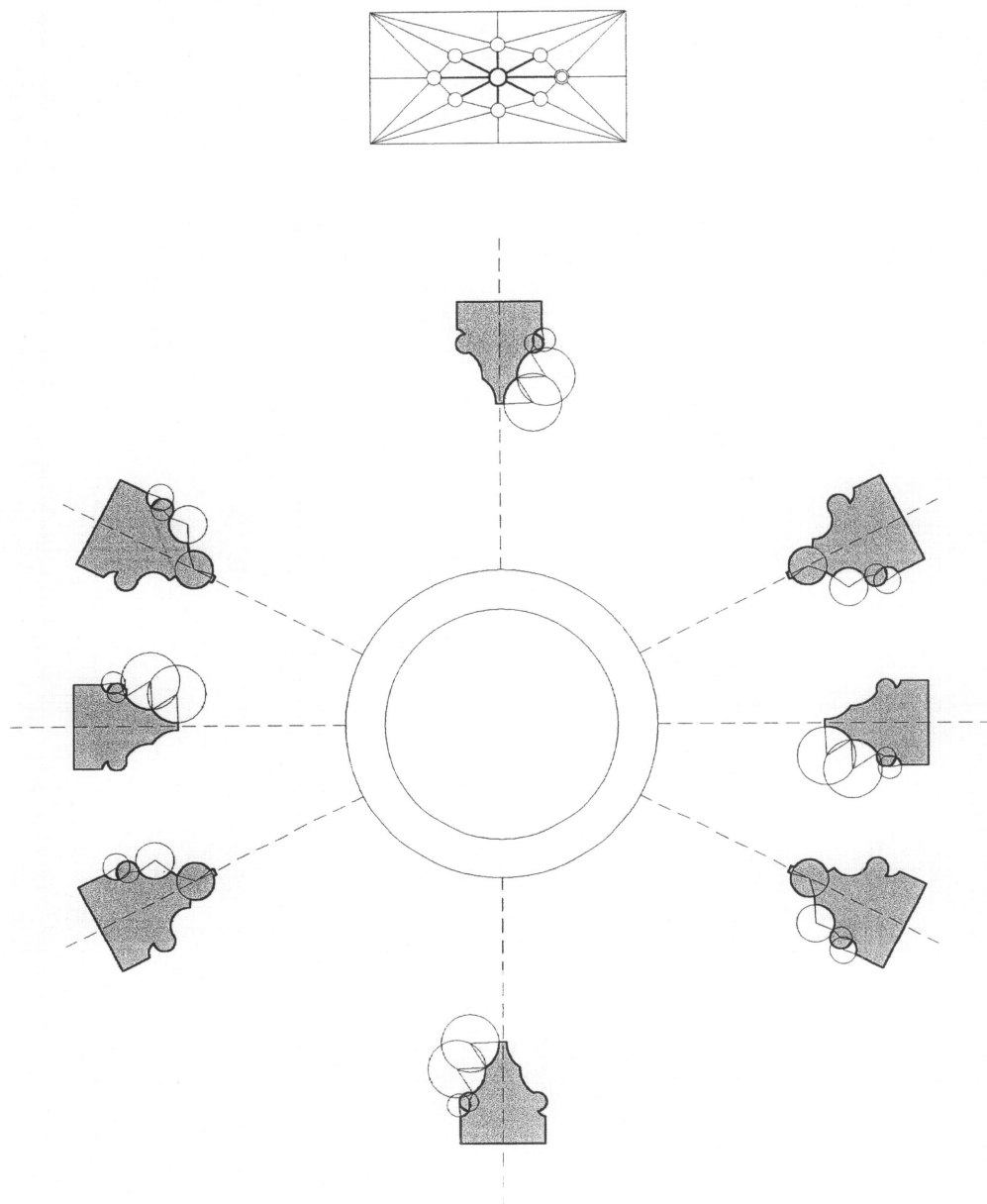

CATEDRAL DE VALENCIA. SEGUNDO TRAMO ACCESO A LA SALA CAPITULAR.
HAZ DE NERVIOS CRUCEROS Y RAMPANTES A LA CLAVE POLAR.

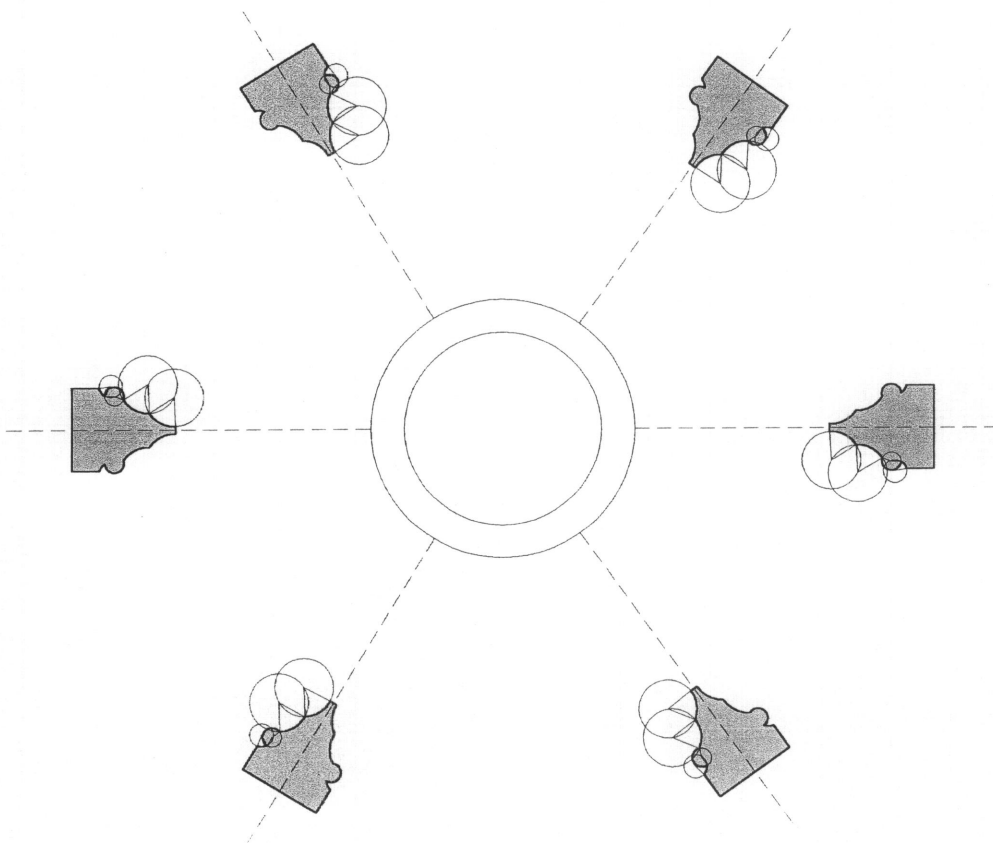
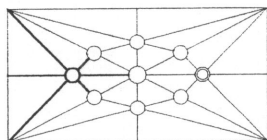

CATEDRAL DE VALENCIA. SEGUNDO TRAMO ACCESO A LA SALA CAPITULAR.
HAZ DE NERVIOS TERCELETES, RAMPANTE Y LIGADURAS A LA CLAVE TERCELETES.

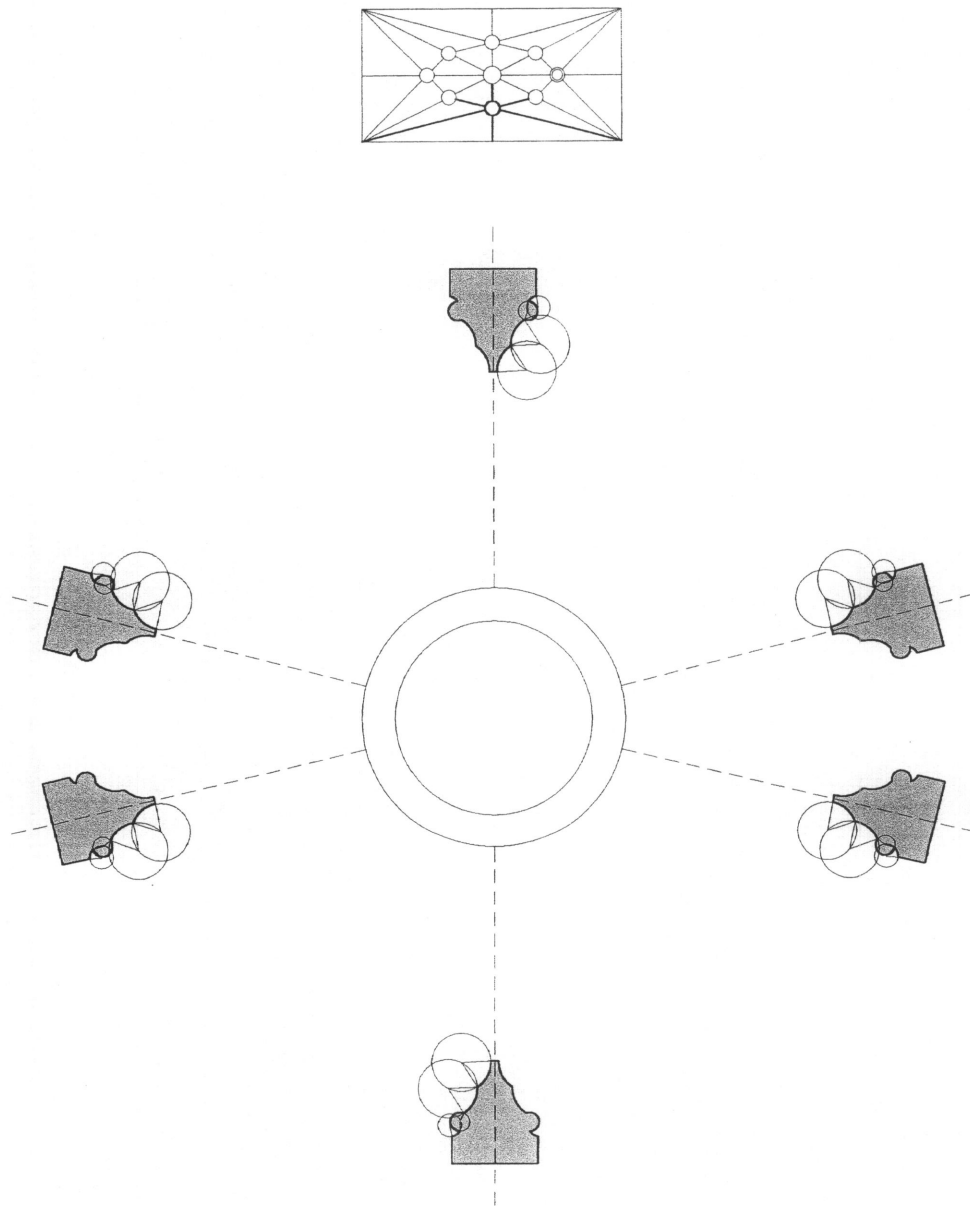

CATEDRAL DE VALENCIA. SEGUNDO TRAMO ACCESO A LA SALA CAPITULAR.
HAZ DE NERVIOS TERCELETE, RAMPANTES Y LIGADURAS A LA CLAVE TERCELETES.

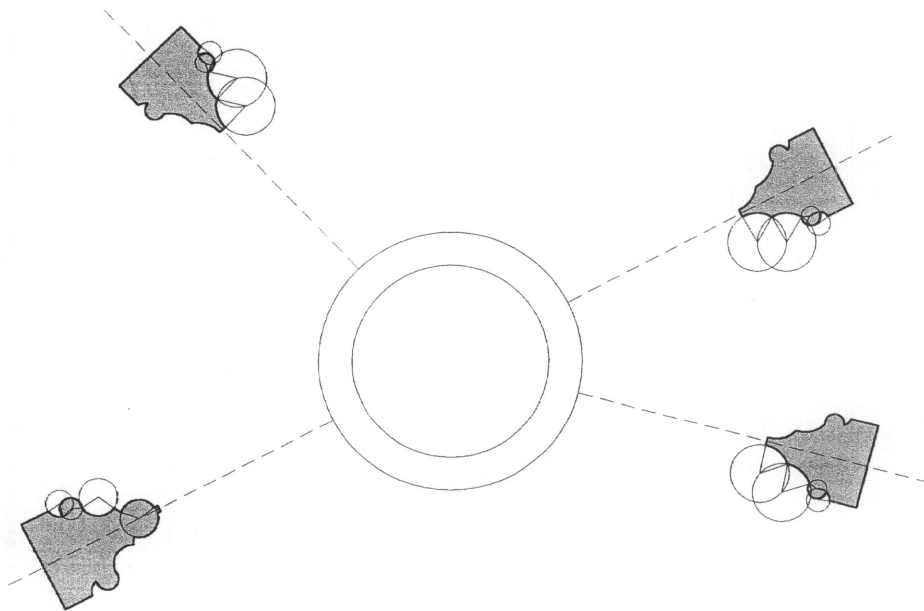
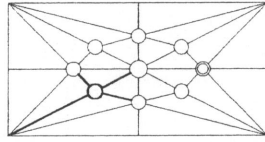

CATEDRAL DE VALENCIA. SEGUNDO TRAMO ACCESO A LA SALA CAPITULAR.
HAZ DE NERVIOS CRUCEROS Y LIGADURAS A LA CLAVE DEL CRUCERO.

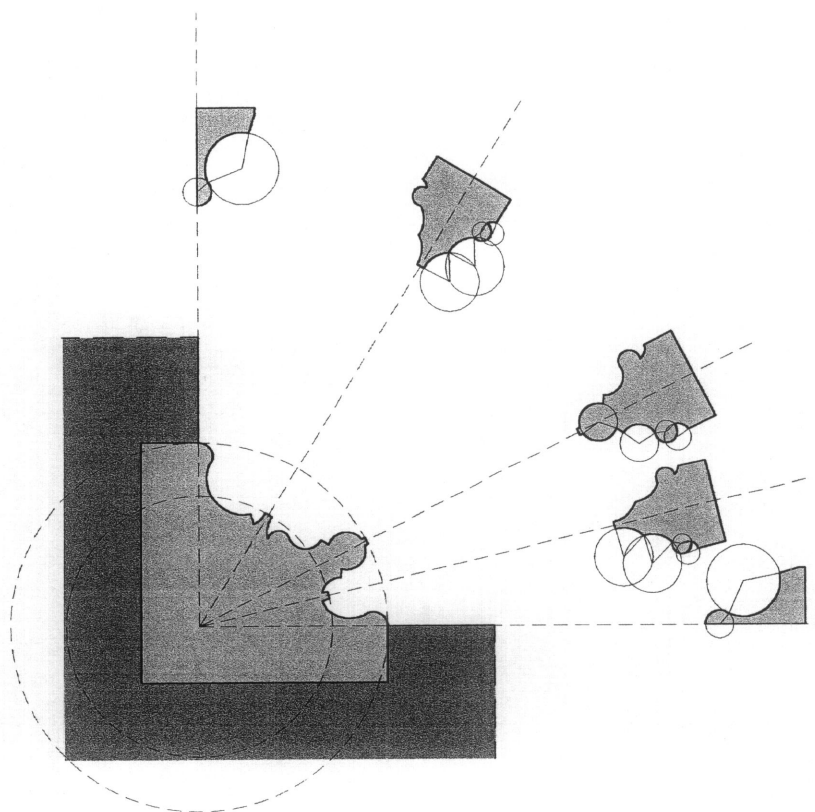
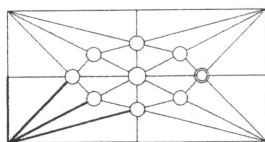

CATEDRAL DE VALENCIA. SEGUNDO TRAMO ACCESO A LA SALA CAPITULAR.
JARJA.

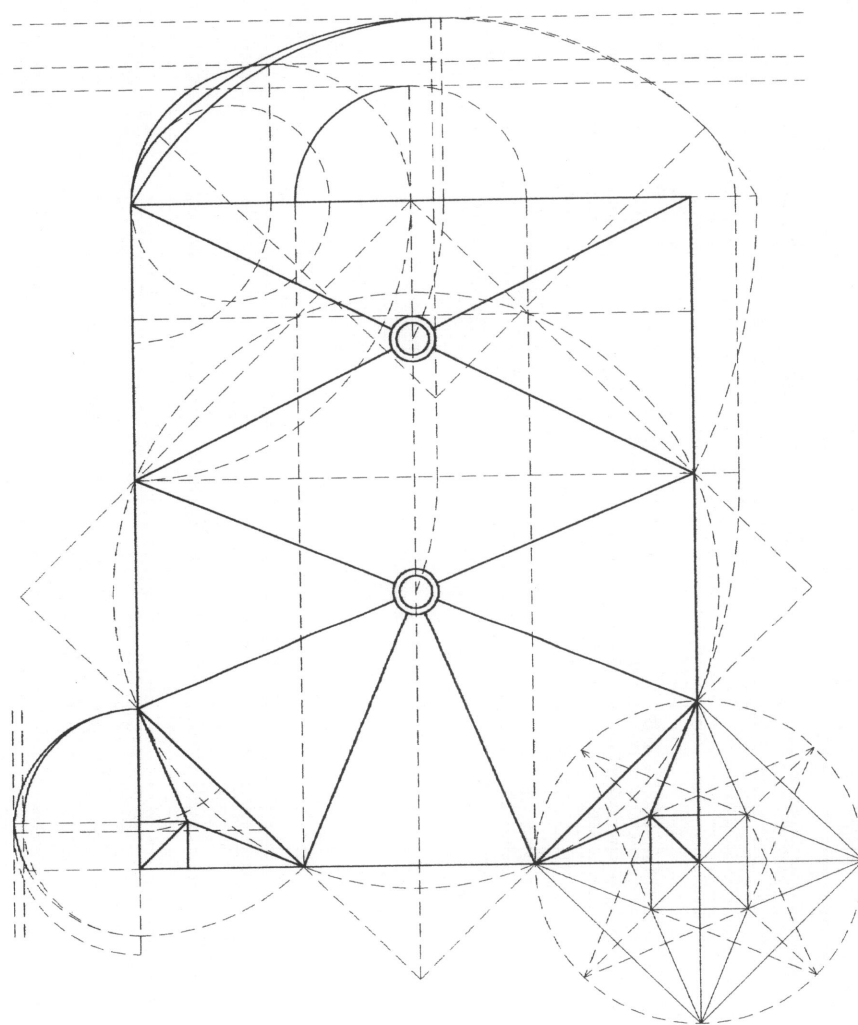

CATEDRAL DE VALENCIA. CAPILLA ACCESO SALA CAPITULAR.
TRAZA Y MONTEA.

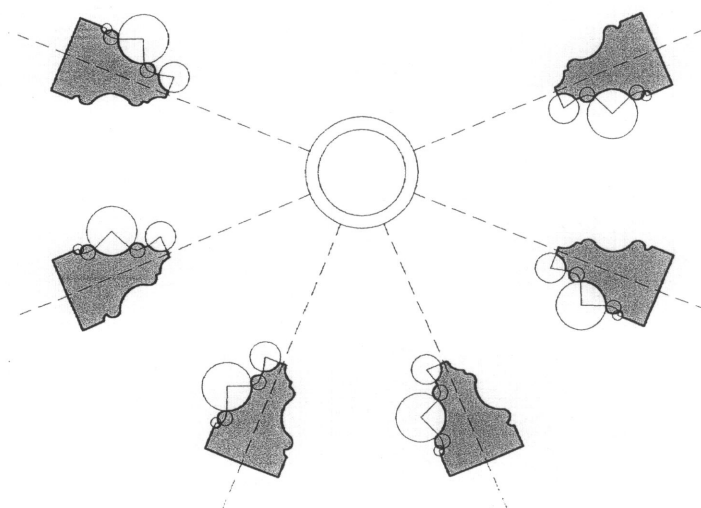
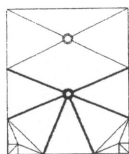

CATEDRAL DE VALENCIA. CAPILLA ACCESO SALA CAPITULAR.
HAZ DE NERVIOS CRUCEROS A LA CLAVE POLAR.

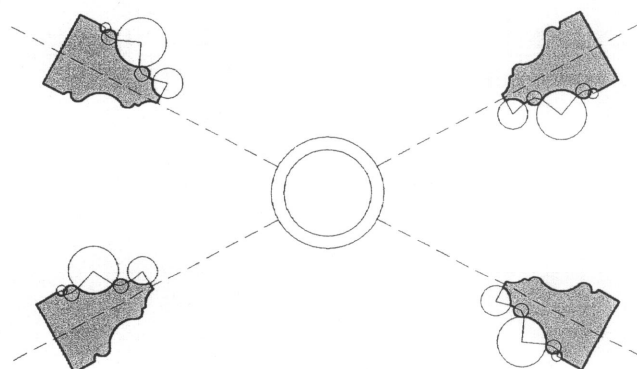
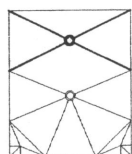

CATEDRAL DE VALENCIA. CAPILLA ACCESO SALA CAPITULAR.
HAZ DE NERVIOS CRUCEROS A LA CLAVE POLAR.

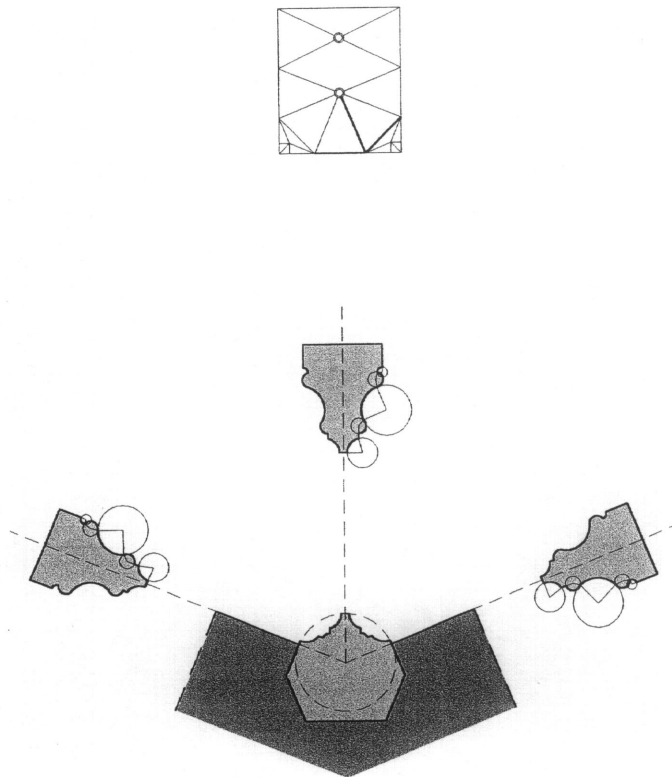

CATEDRAL DE VALENCIA. CAPILLA.
ACCESO SALA CAPITULAR. JARJA.

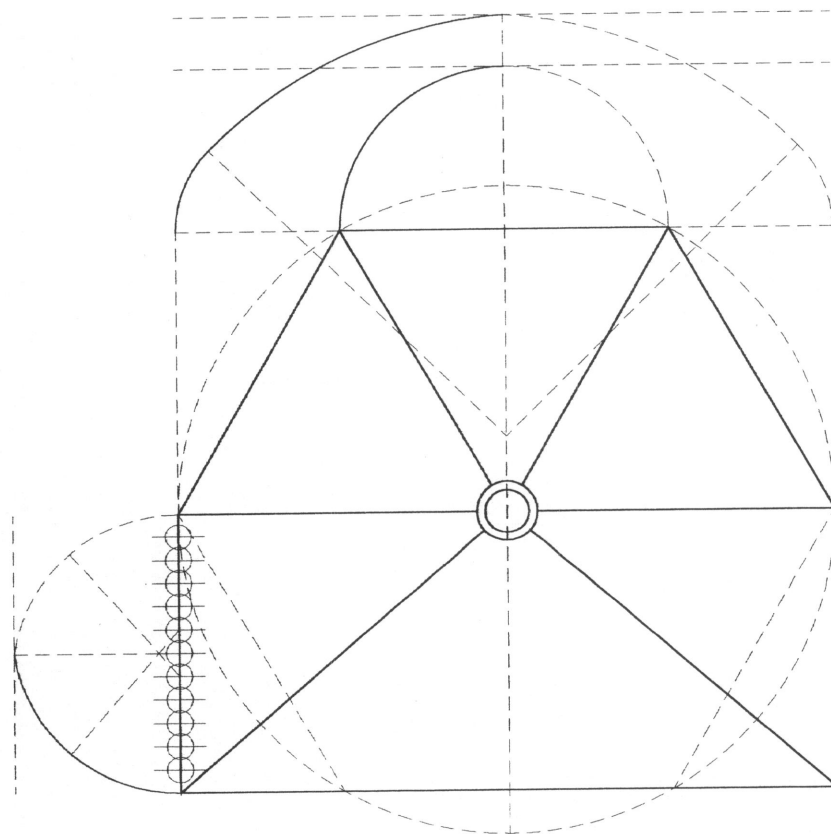

CATEDRAL DE VALENCIA. CAPILLA ACCESO SALA CAPITULAR.
TRAZA Y MONTEA.

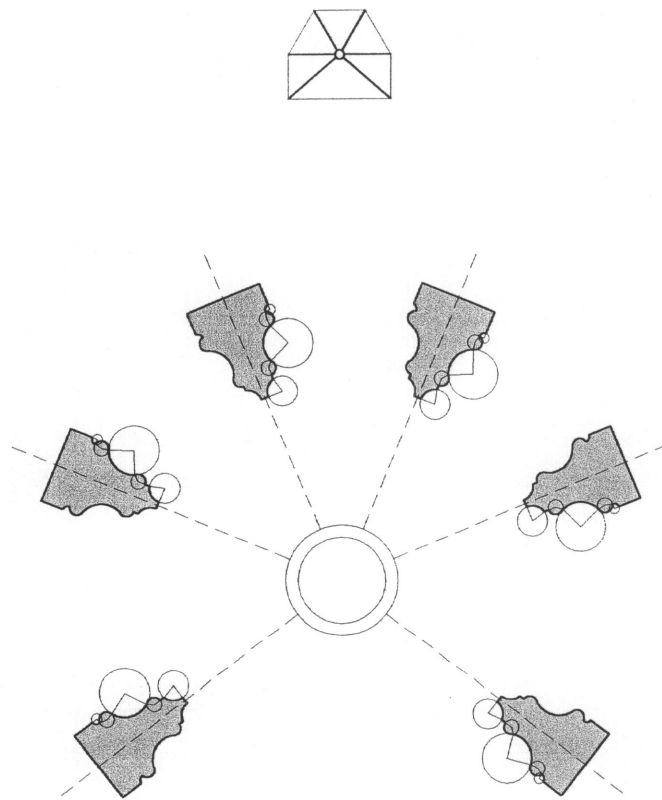

CATEDRAL DE VALENCIA. CAPILLA ACCESO SALA CAPITULAR.
HAZ DE NERVIOS CRUCEROS A LA CLAVE POLAR.

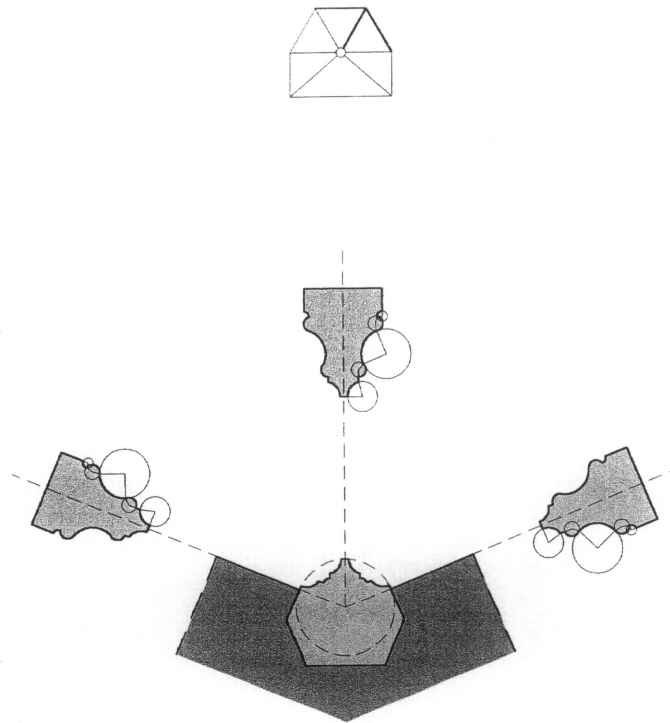

CATEDRAL DE VALENCIA.
CAPILLA ACCESO SALA CAPITULAR. JARJA.

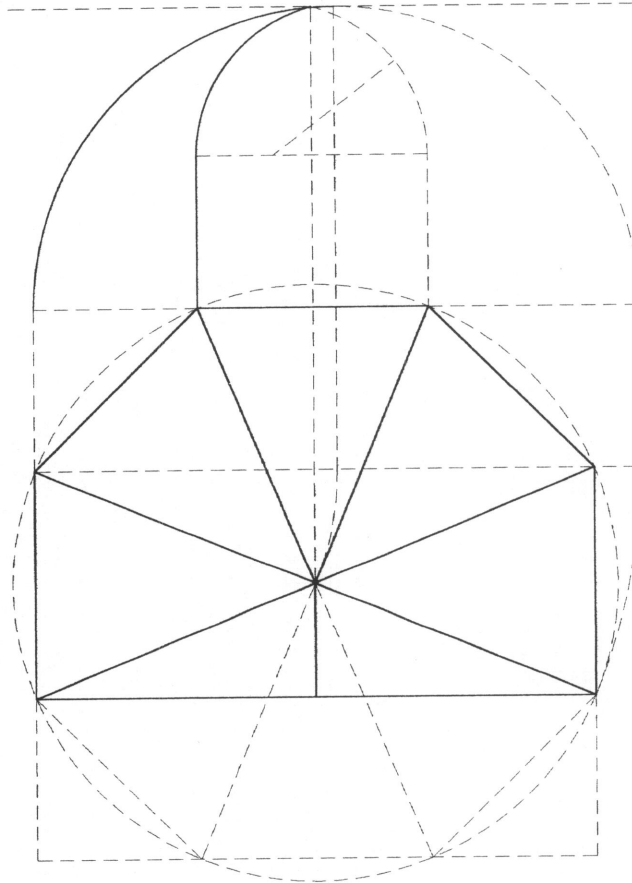

CATEDRAL DE VALENCIA. CAPILLAS ABSIDIALES.
TRAZA Y MONTEA.

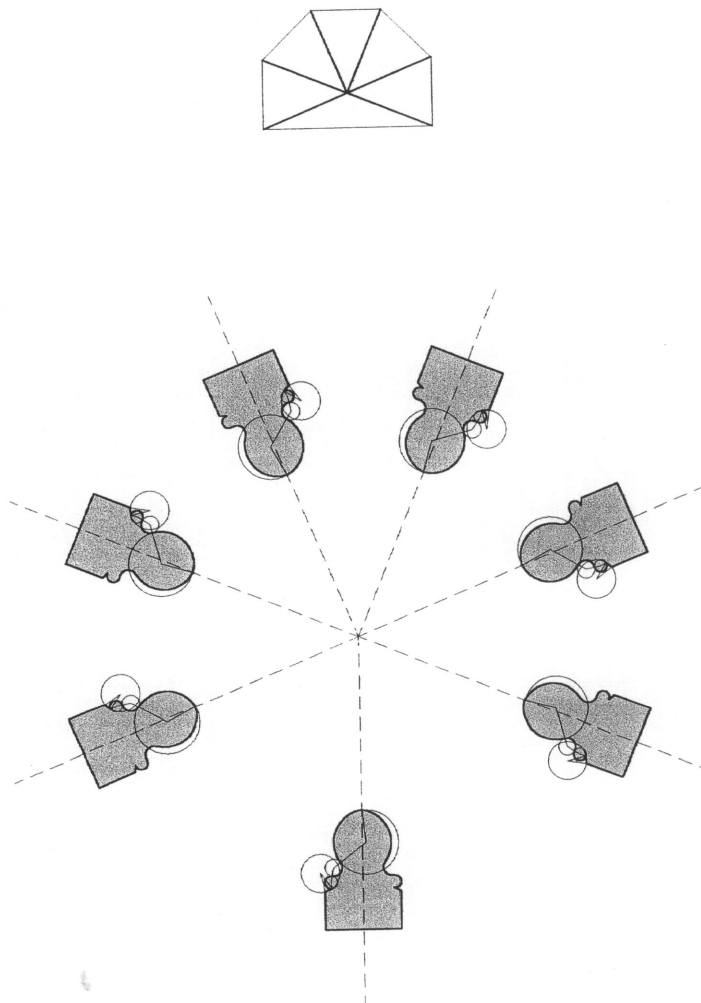

CATEDRAL DE VALENCIA. CAPILLA ABSIDIAL.
HAZ DE NERVIOS CRUCEROS Y LIGADURA.

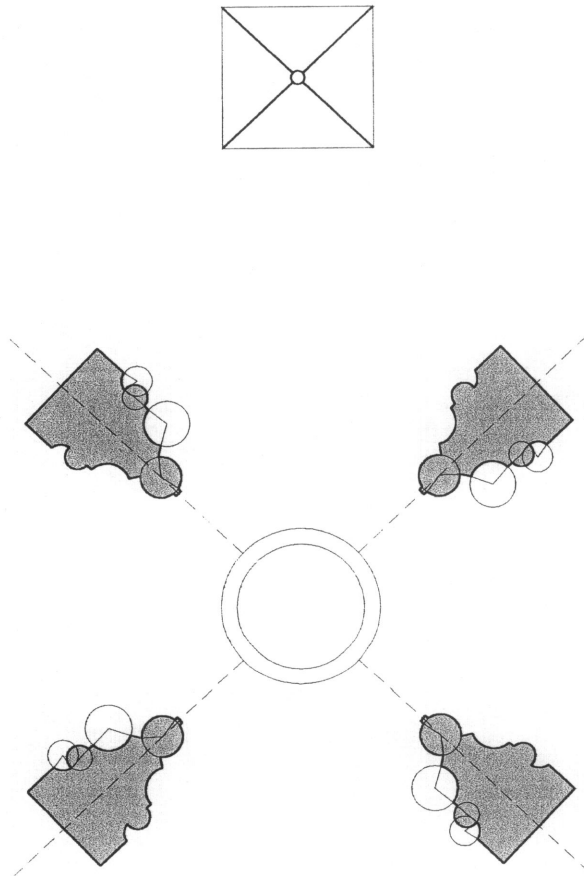

CATEDRAL DE VALENCIA. CAPILLA DE LA TRINIDAD.
HAZ DE NERVIOS CRUCEROS A LA CLAVE POLAR.

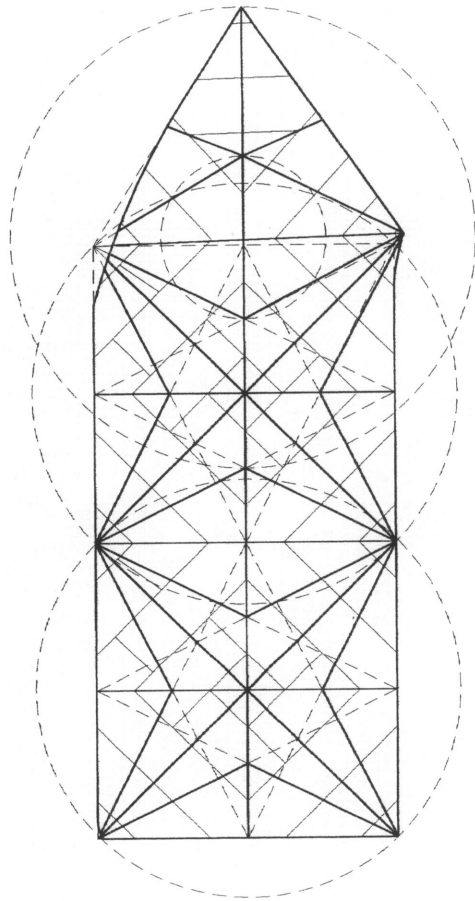

CATEDRAL DE VALENCIA. ACCESO AL MIGUELETE.
TRAZA Y DISPOSICIÓN DE LA PLEMENTERÍA.

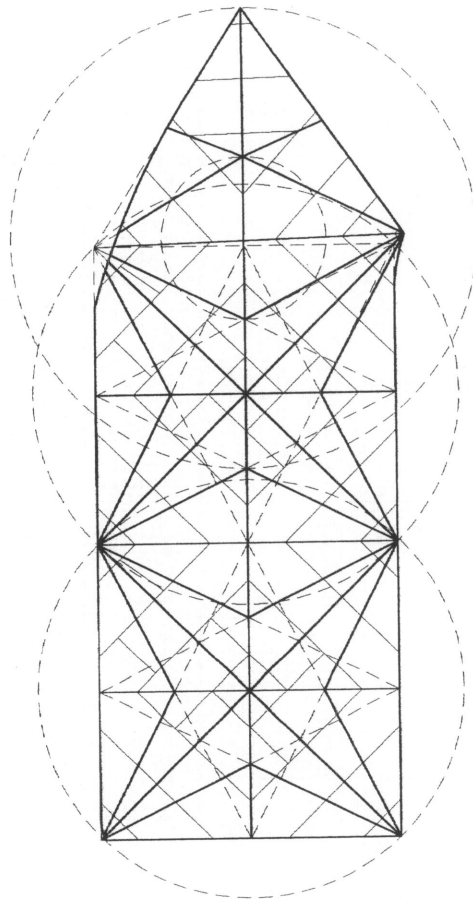

CATEDRAL DE VALENCIA. ACCESO AL MIGUELETE.
TRAZA Y DISPOSICIÓN DE LA PLEMENTERÍA.

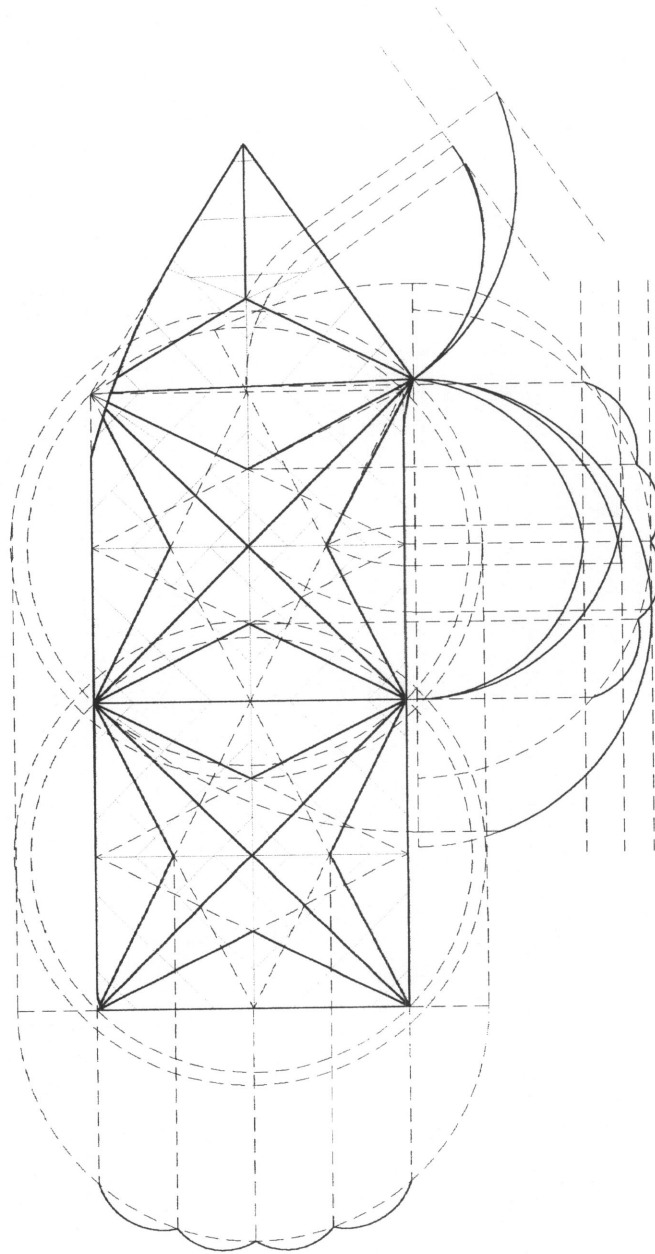

CATEDRAL DE VALENCIA. ACCESO AL MIGUELETE.
TRAZA, MONTEA Y DISPOSICIÓN DE LA PLEMENTERÍA.
(CRUCEROS DEL "TERCEROL" DE IGUAL RADIO QUE LOS CRUCEROS DE LOS TRAMOS.
FORMEROS CON CENTRO EN 5 DE 1/12)

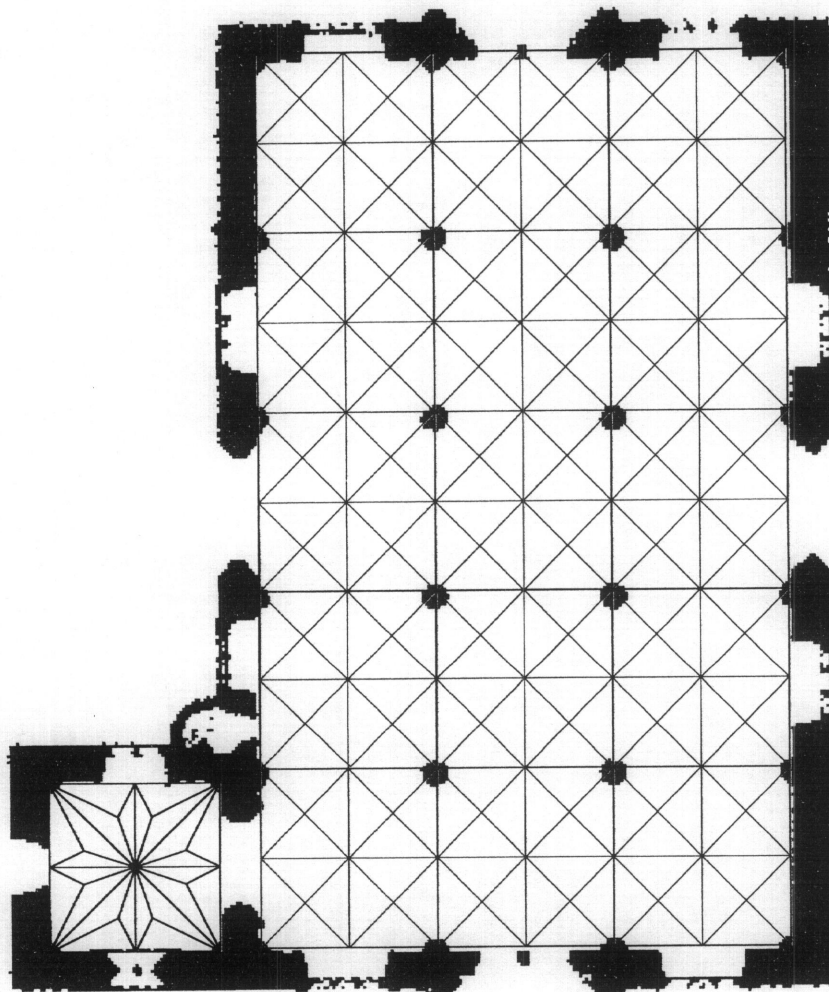

24. VALENCIA.
LA LONJA.

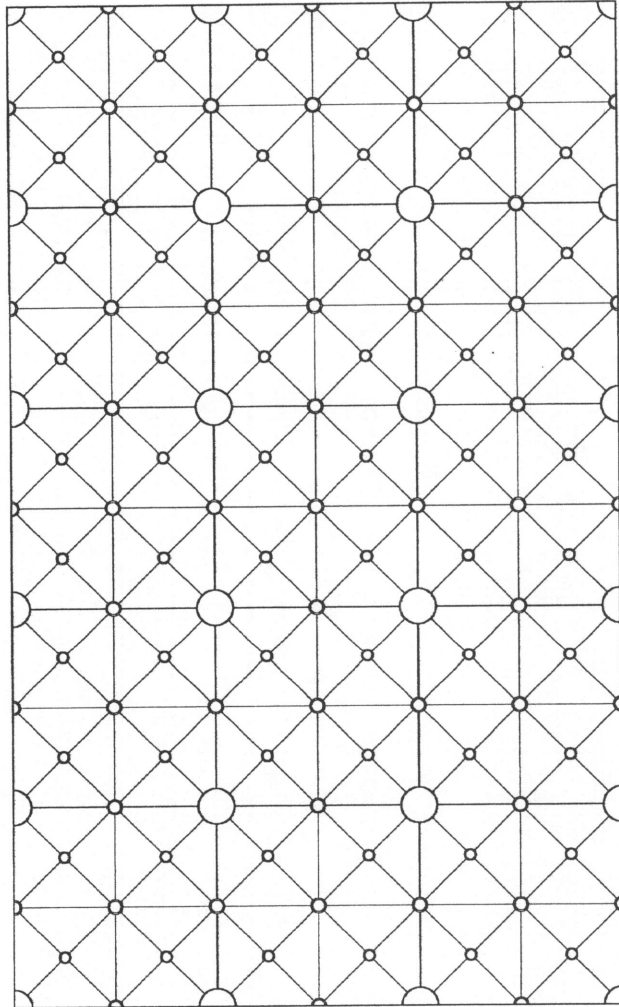

VALENCIA. LA LONJA. SALÓN COLUMNARIO.

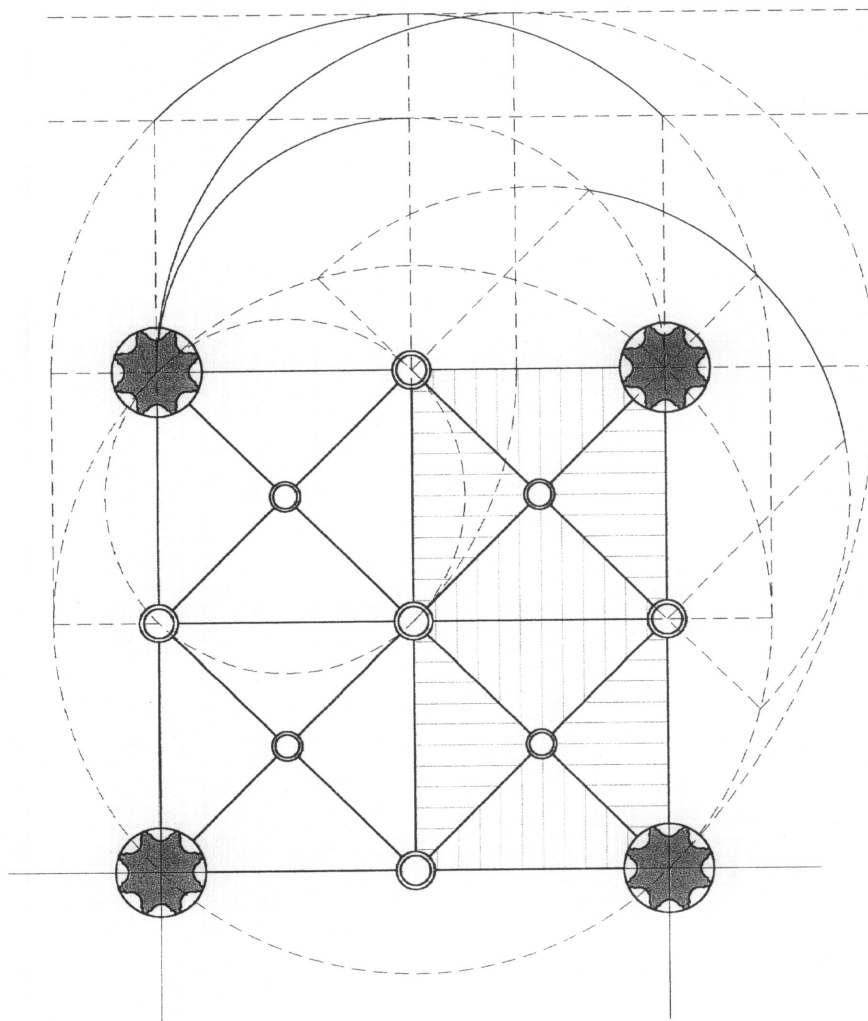

VALENCIA. LA LONJA. SALÓN COLUMNARIO.
TRAZA, MONTEA Y DISPOSICIÓN DE LA PLEMENTERÍA.

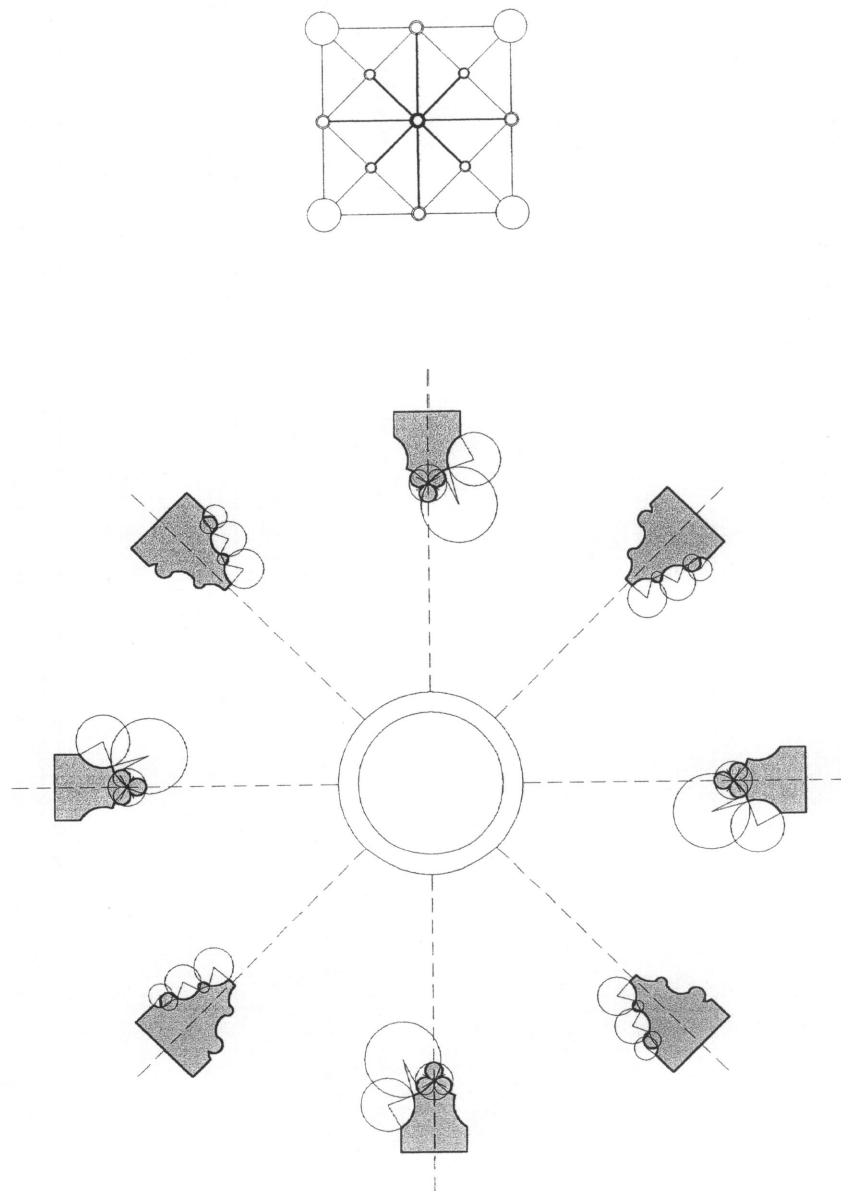

VALENCIA. LA LONJA. SALÓN COLUMNARIO.
HAZ DE NERVIOS CRUCEROS Y RAMPANTES A LA CLAVE POLAR.

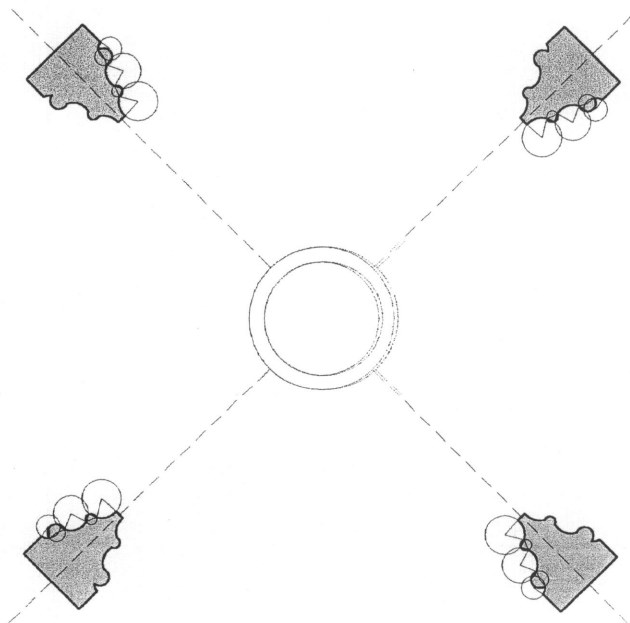
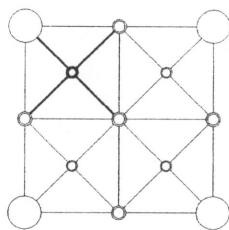

VALENCIA. LA LONJA. SALÓN COLUMNARIO.
HAZ DE NERVIOS CRUCEROS Y LIGADURAS A LA CLAVE SECUNDARIA.

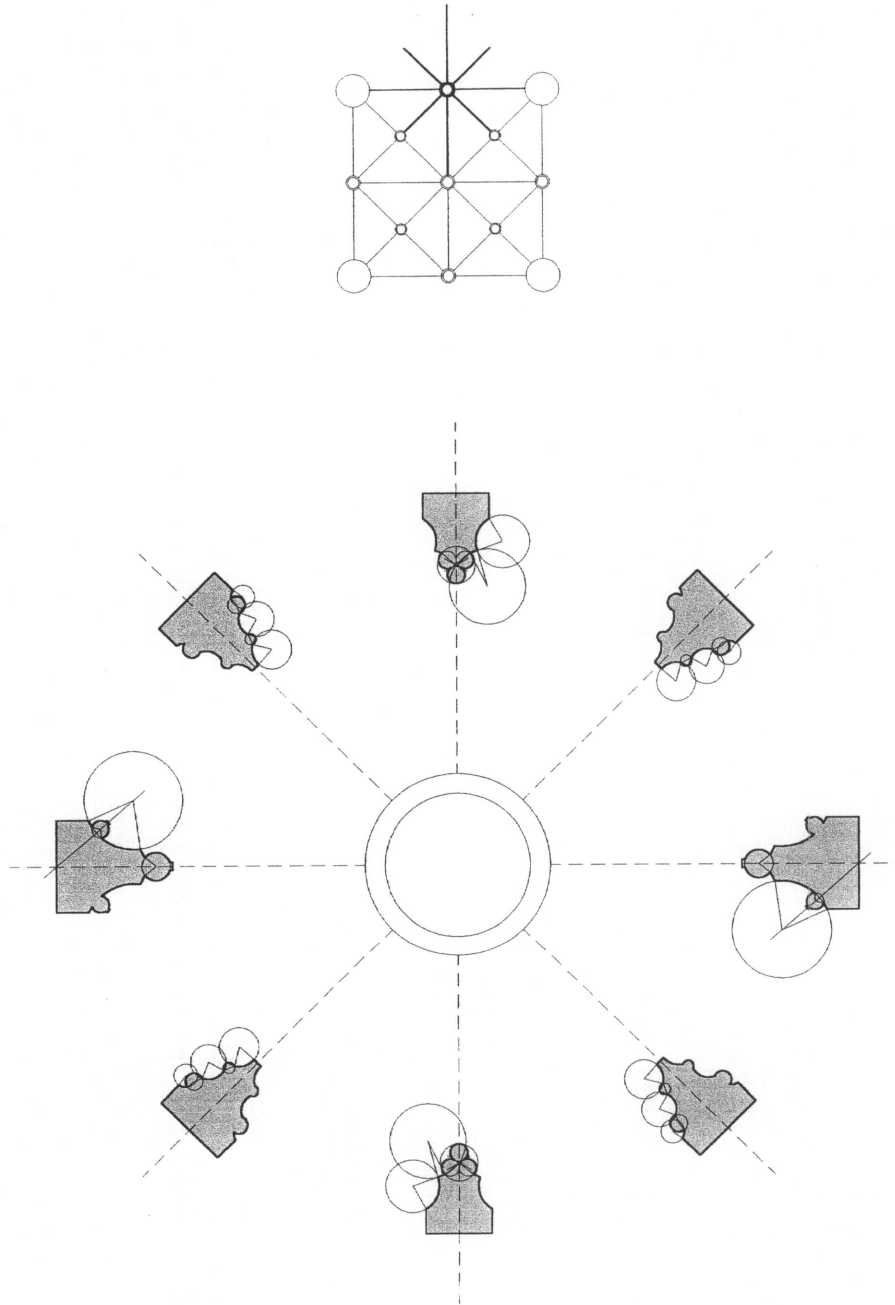

VALENCIA. LA LONJA. SALÓN COLUMNARIO.
HAZ DE NERVIOS PERPIAÑOS, LIGADURAS Y CRUCEROS SECUNDARIOS A LA CLAVE DE PERPIAÑOS.

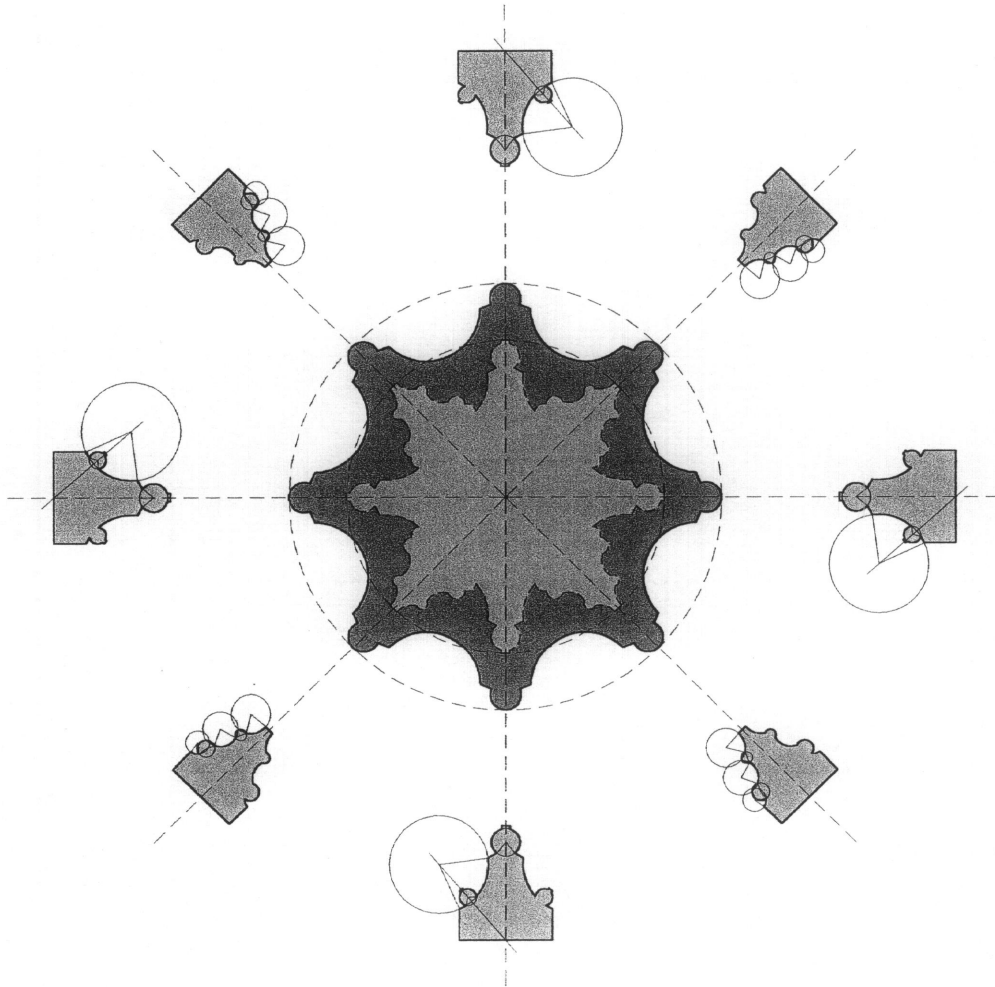
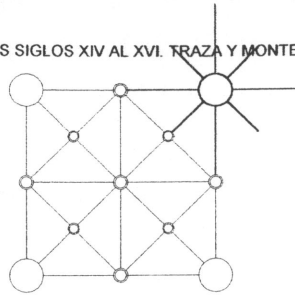

VALENCIA. LA LONJA. SALÓN COLUMNARIO.
LECHO INFERIOR, ENCIMA DE IMPOSTA. JARJA..

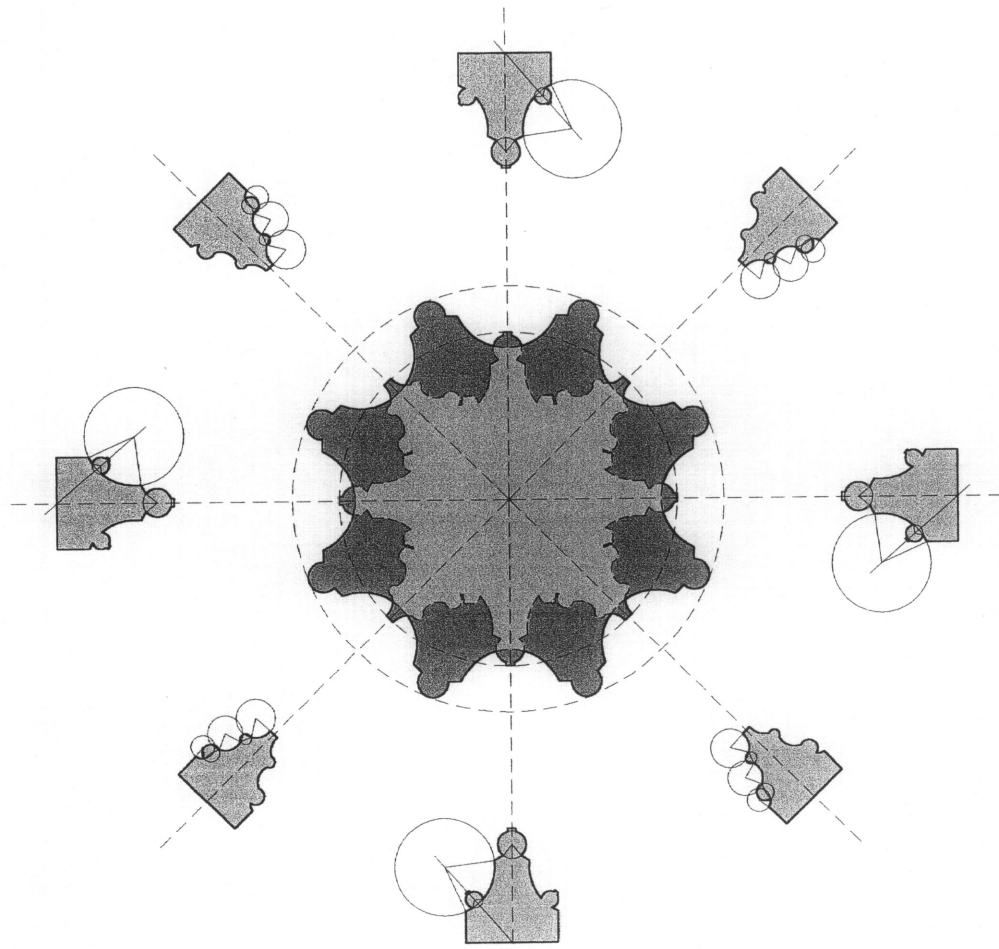
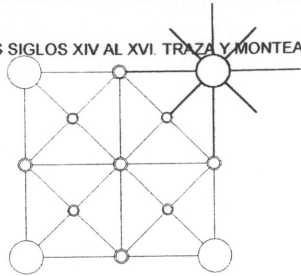

VALENCIA. LA LONJA. SALÓN COLUMNARIO.
LECHO INTERMEDIO. JARJA.

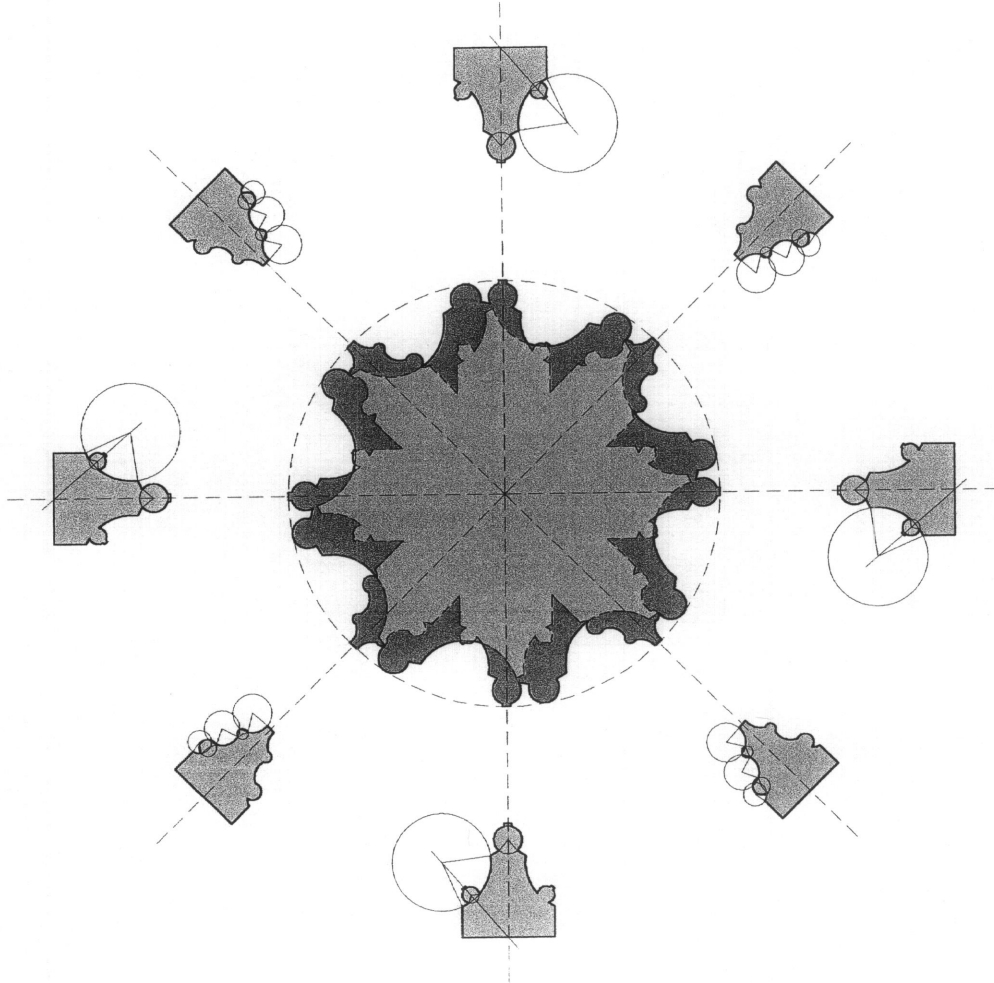
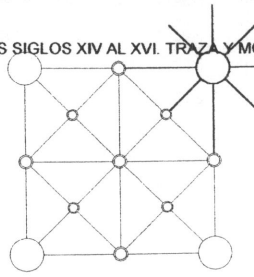

VALENCIA. LA LONJA. SALÓN COLUMNARIO.
LECHO SUPERIOR. JARJA.

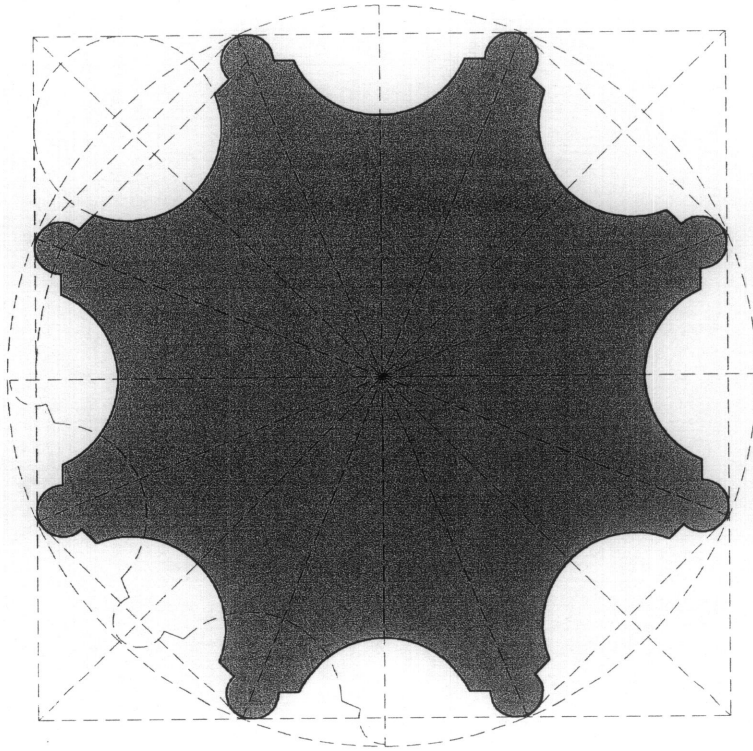

**VALENCIA. LA LONJA. SALA DE CONTRATACION.
PILAR SOGUEADO.**

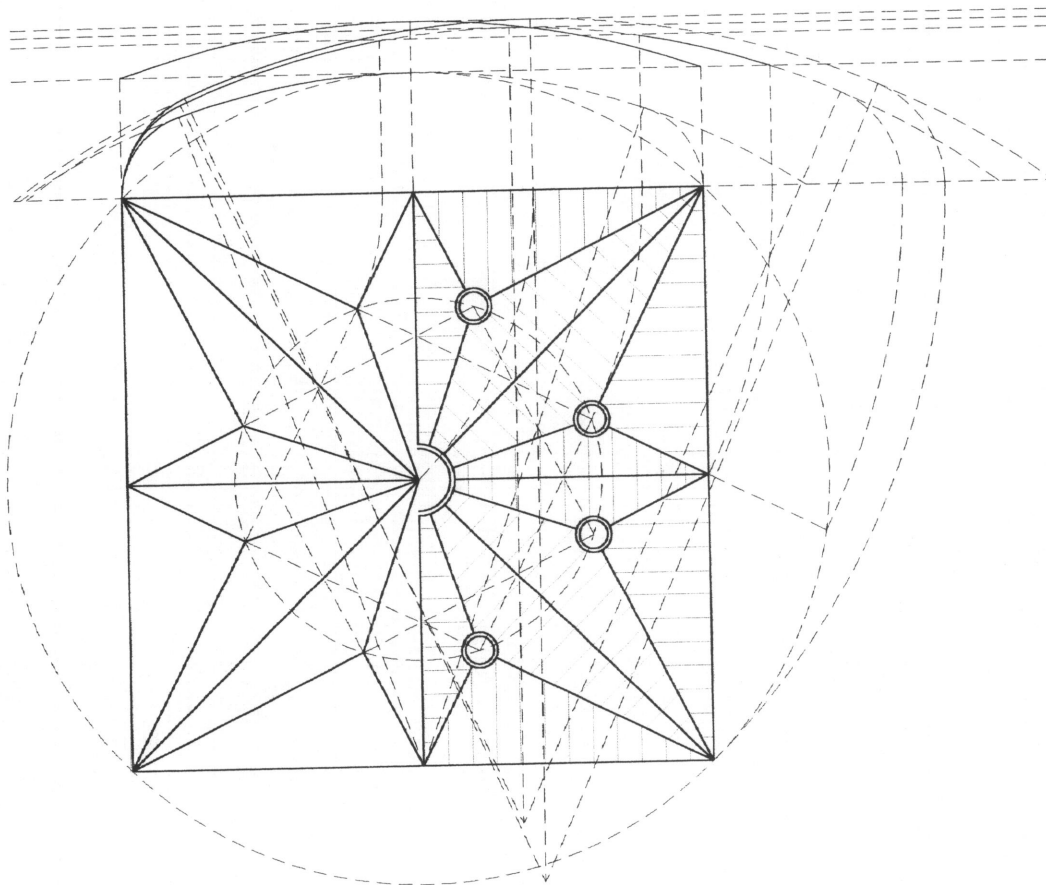

VALENCIA. LA LONJA. CAPILLA.
TRAZA, MONTEA Y DISPOSICIÓN DE PLEMENTERIA.

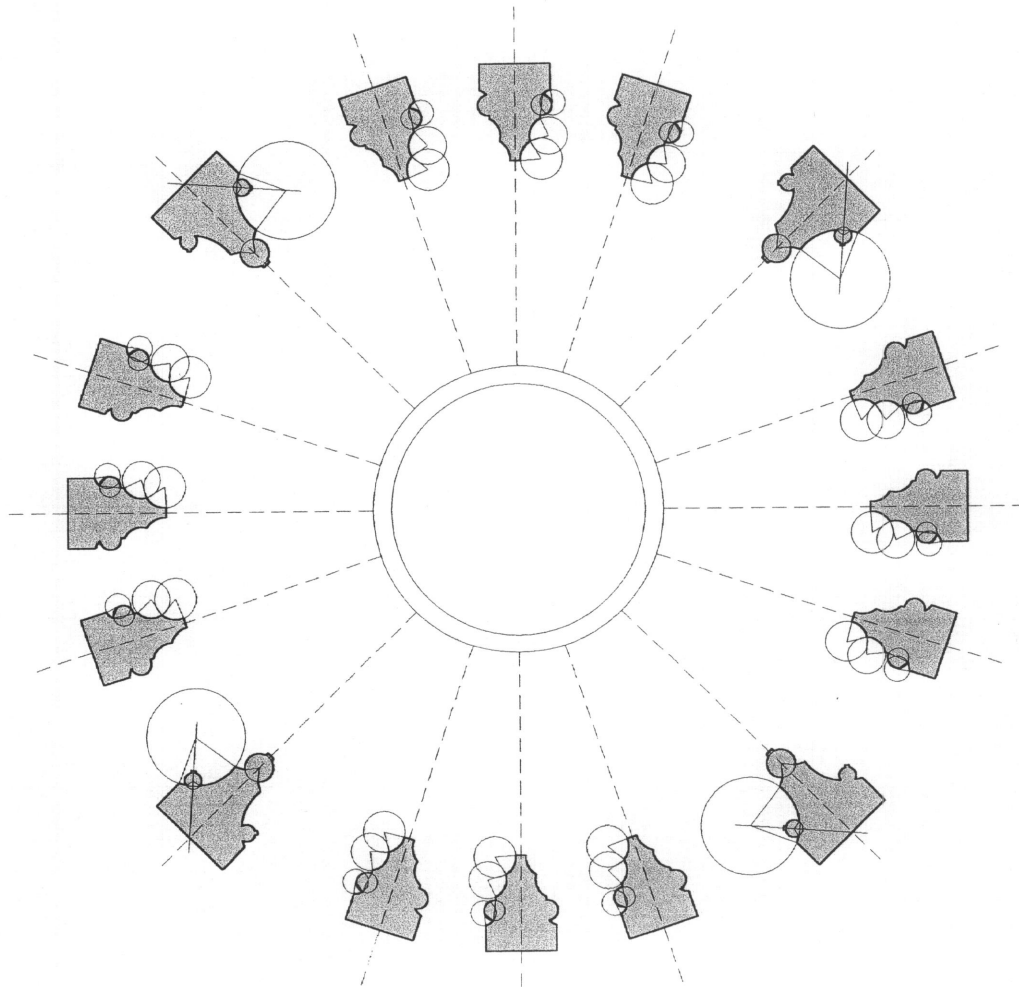
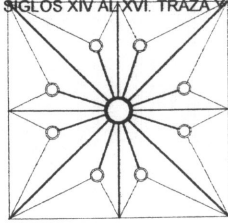

VALENCIA. LA LONJA. CAPILLA.
HAZ DE NERVIOS CRUCEROS, TERCELETES Y LIGADURAS A LA CLAVE POLAR.

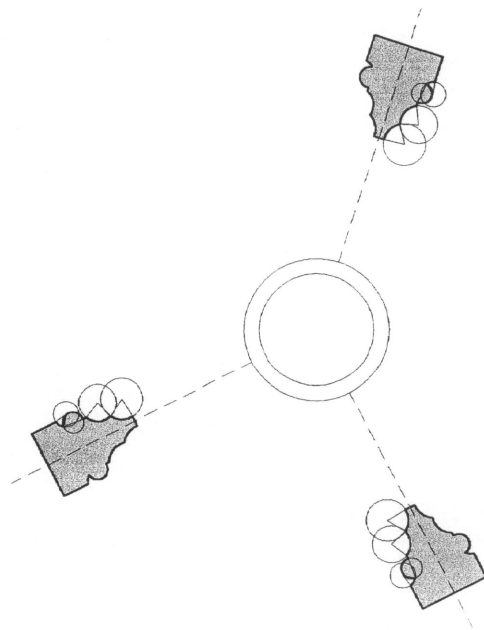
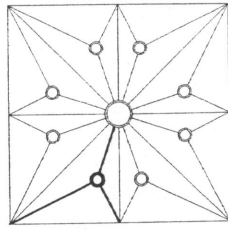

VALENCIA. LA LONJA. CAPILLA.
HAZ DE NERVIOS TERCELETES Y LIGADURAS A LA CLAVE DE TERCELETES.

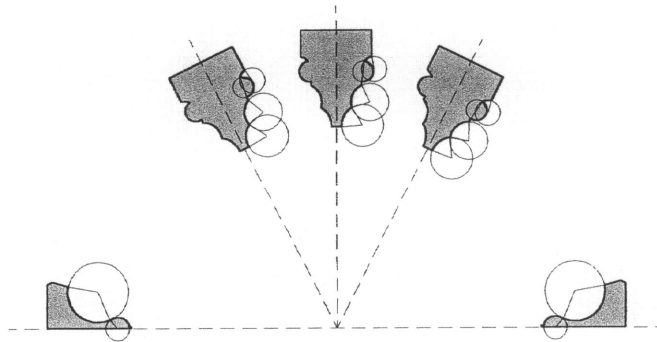
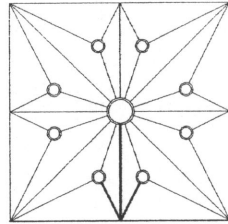

VALENCIA. LA LONJA. CAPILLA.
HAZ DE NERVIOS TERCELETES, FORMEROS Y LIGADURAS.

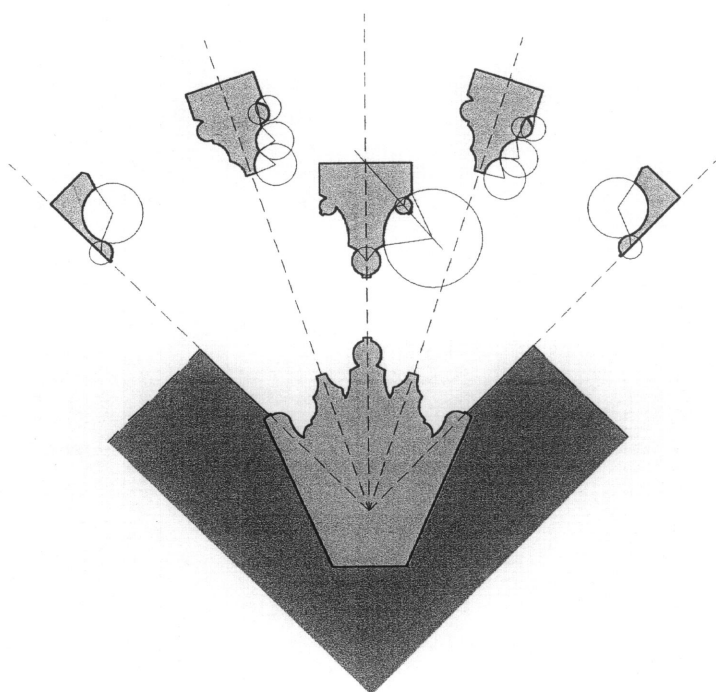
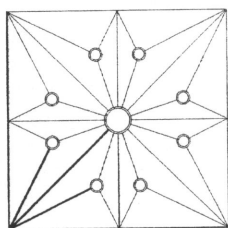

VALENCIA. LA LONJA.
CAPILLA. JARJA.

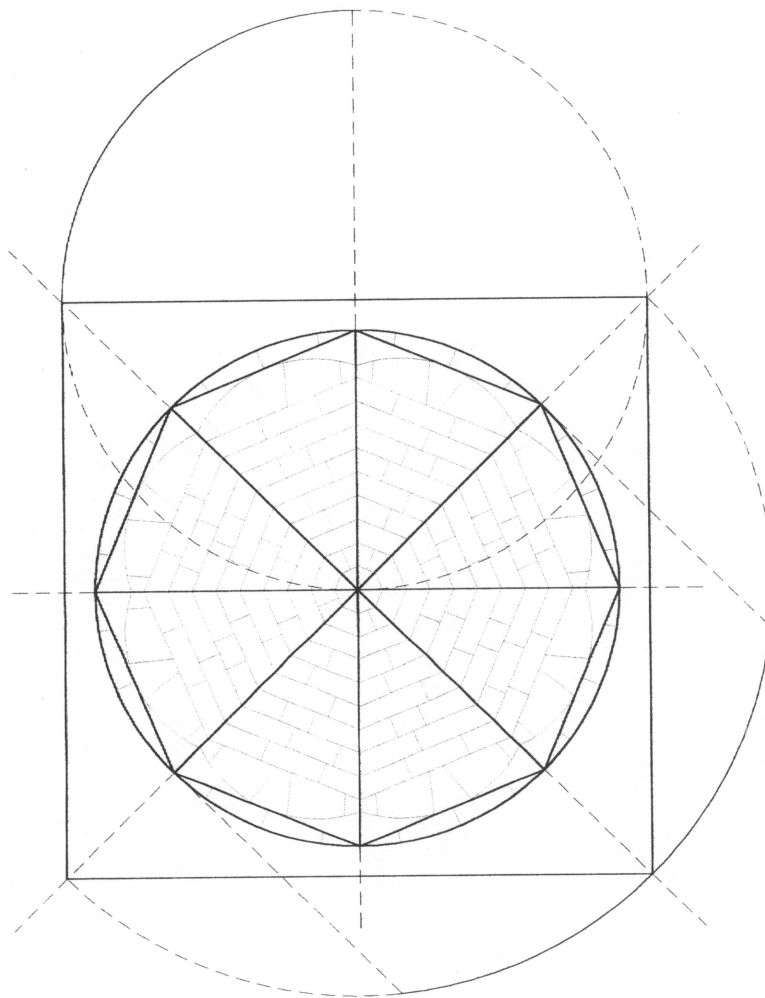

VALENCIA. TORRE DE LA LONJA. PRIMER PISO. BÓVEDA
ARISTADA GALLONADA SOBRE PECHINAS.
TRAZA, MONTEA Y DISPOSICIÓN DE LA PLEMENTERÍA.
(DESPIECE PLEMENTERÍA CONCÉNTRICO)

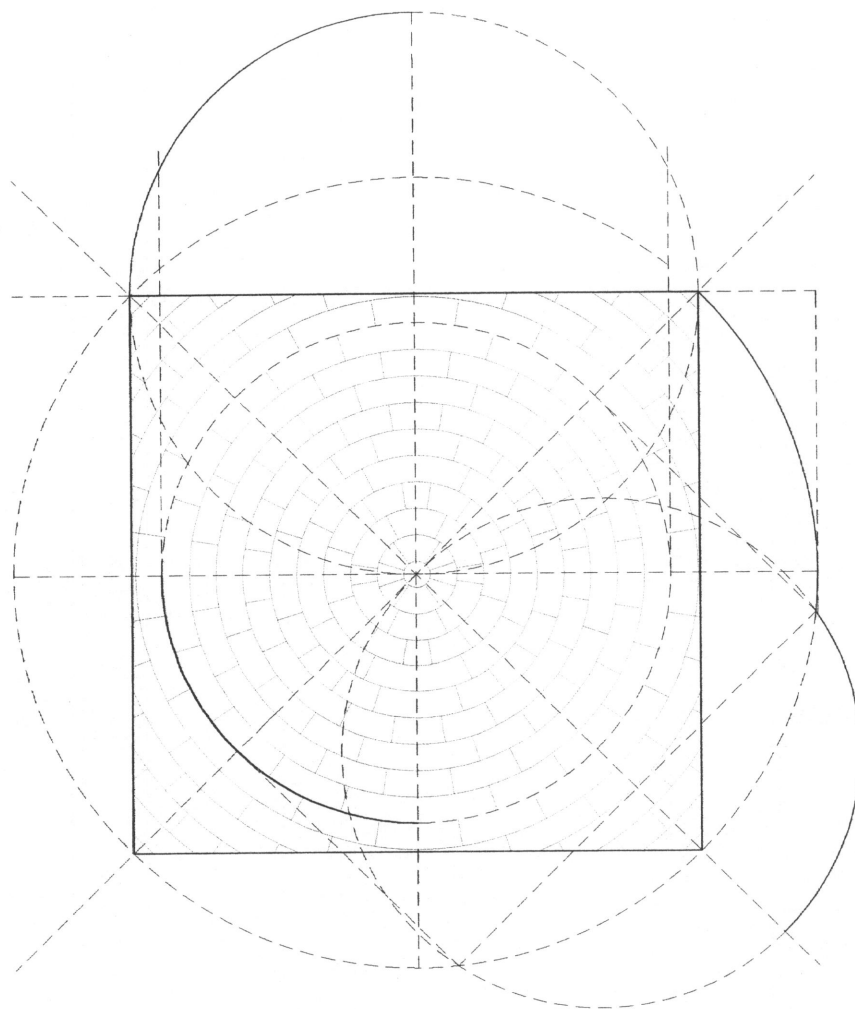

VALENCIA. TORRE DE LA LONJA. SEGUNDO PISO. CUPULA HEMISFÉRICA
REBAJADA SOBRE PECHINAS.
TRAZA, MONTEA Y DESPIECE DE LA PLEMENTERÍA EN CIRCULO.

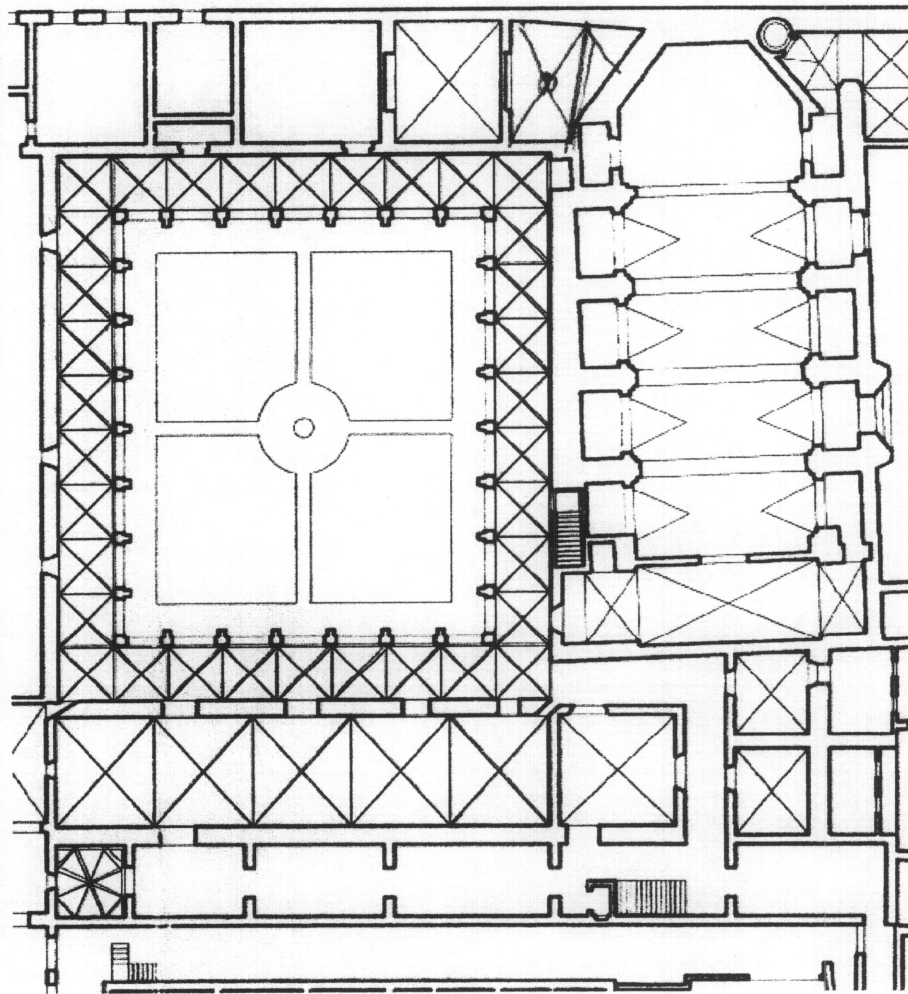

25. VALENCIA.
CONVENTO DE LA TRINIDAD.

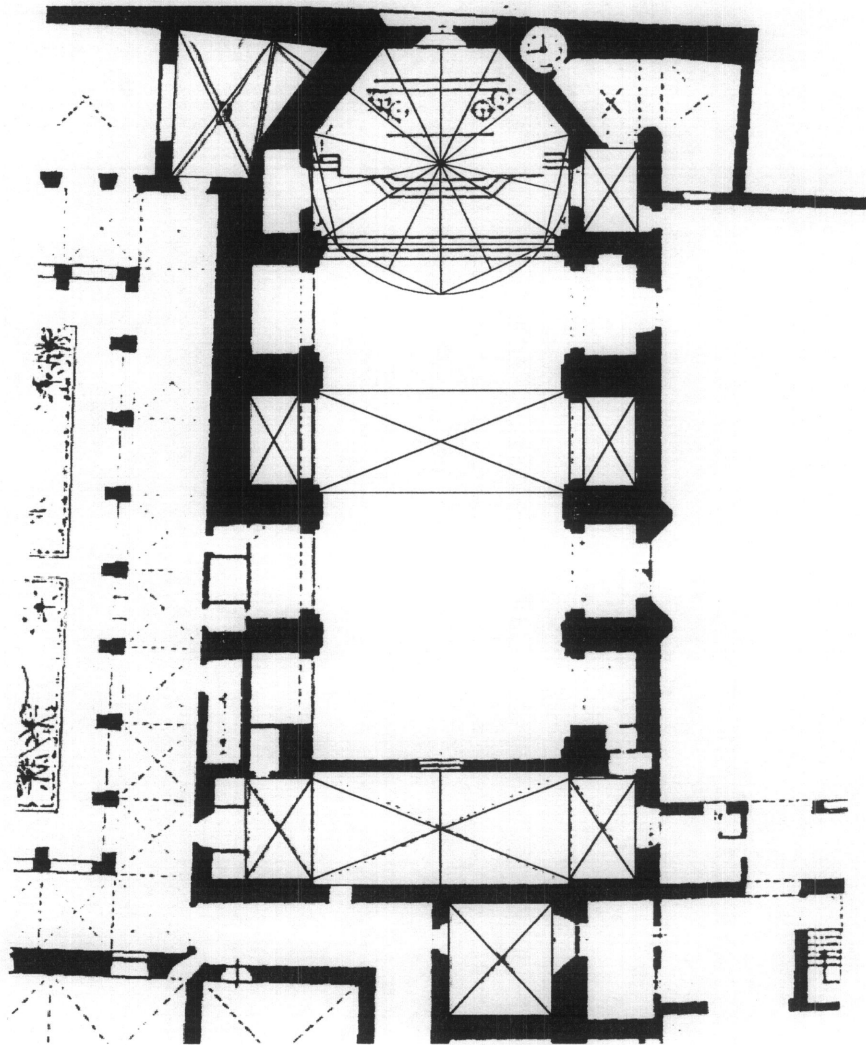

VALENCIA. CONVENTO DE LA TRINIDAD. IGLESIA

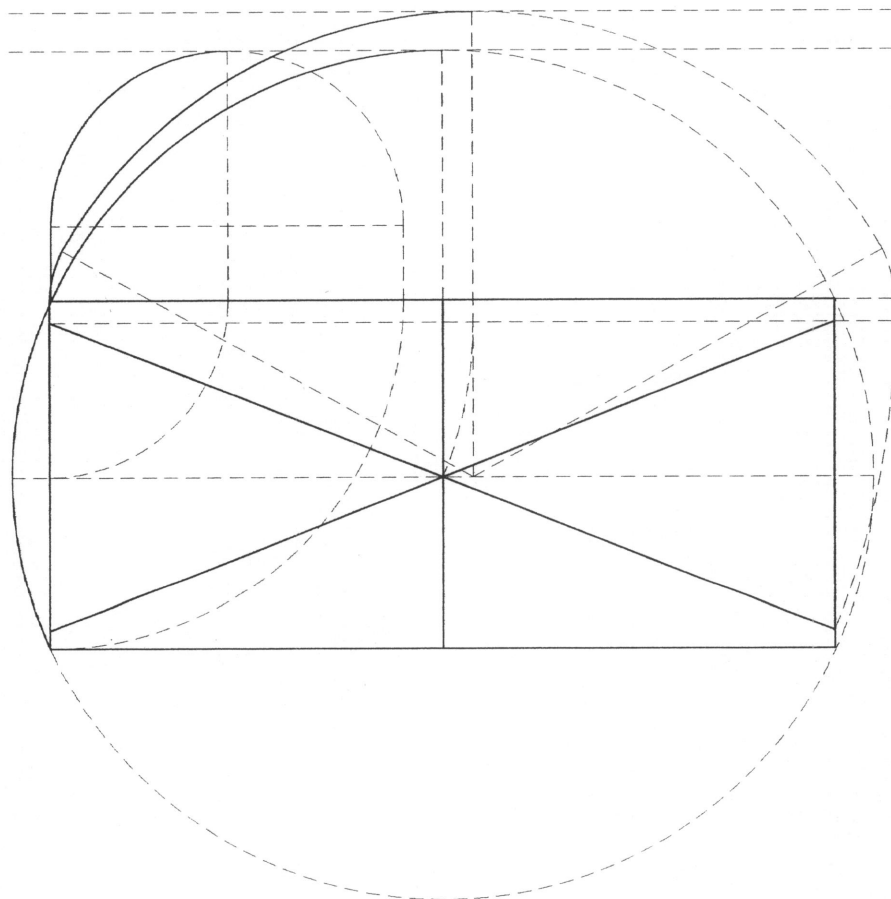

VALENCIA. CONVENTO DE LA TRINIDAD. CORO BAJO TRAMO CENTRAL.
TRAZA Y MONTEA.

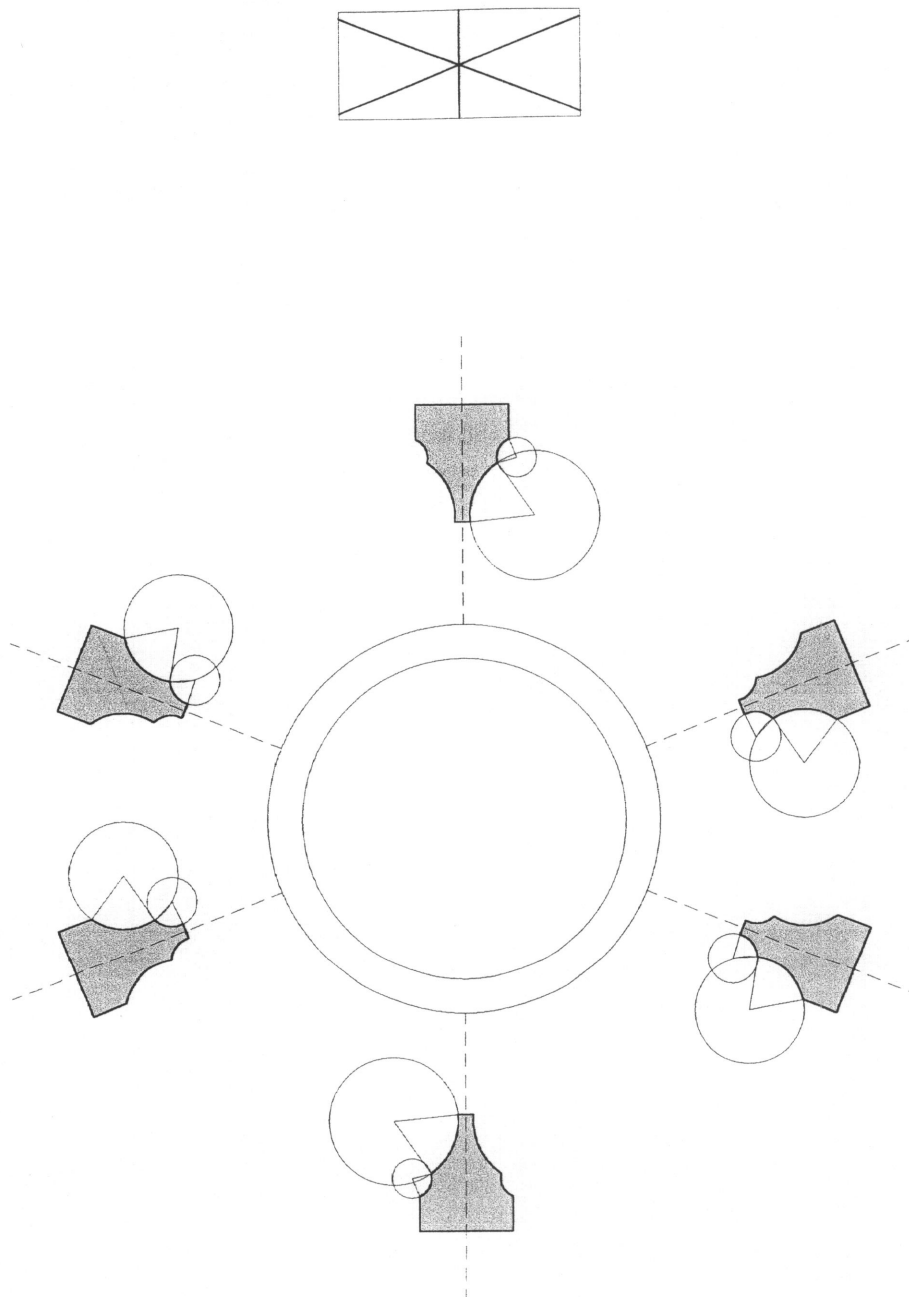

VALENCIA. MONASTERIO DE LA TRINIDAD. CORO BAJO. TRAMO CENTRAL.
HAZ DE NERVIOS CRUCEROS Y RAMPANTE A LA CLAVE POLAR.

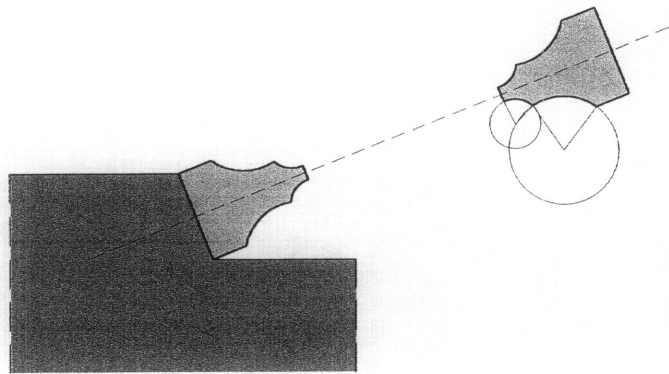
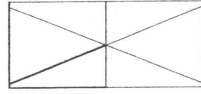

VALENCIA. MONASTERIO DE LA TRINIDAD.
CORO BAJO. TRAMO CENTRAL. JARJA.

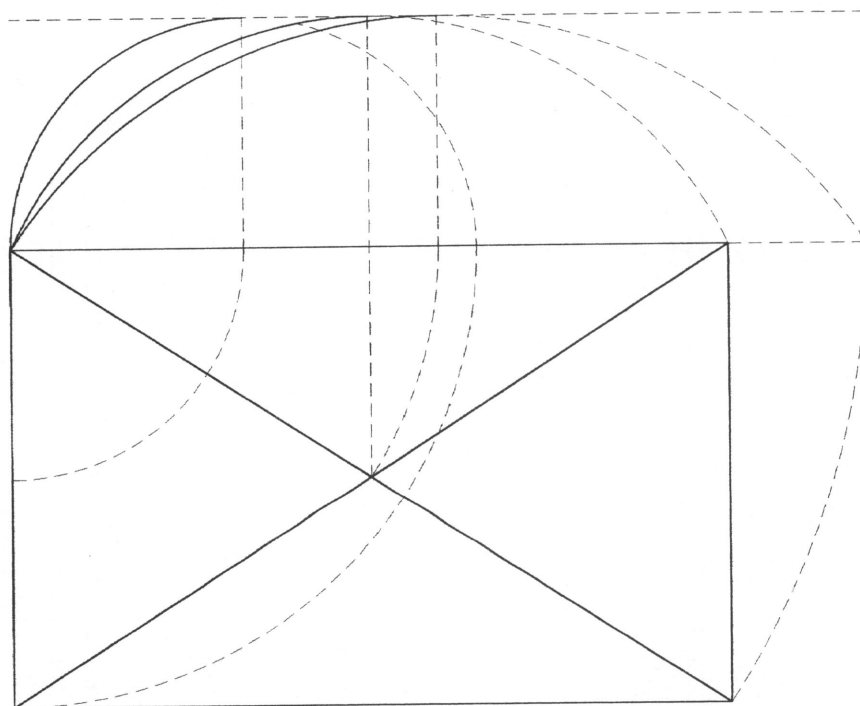

VALENCIA. MONASTERIO DE LA TRINIDAD. CORO BAJO. TRAMO LATERAL.
TRAZA Y MONTEA.

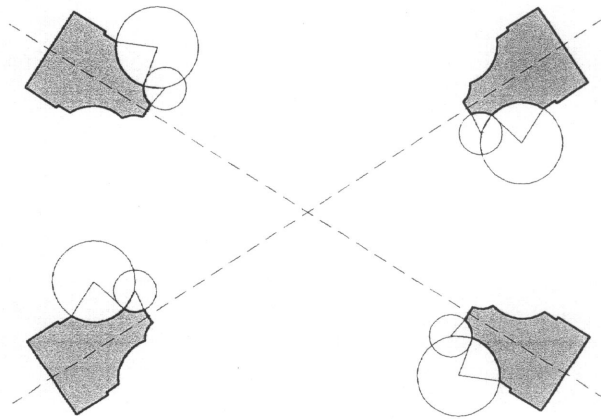
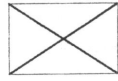

VALENCIA. MONASTERIO DE LA TRINIDAD. CORO BAJO. TRAMO LATERAL.
HAZ DE NERVIOS CRUCEROS.

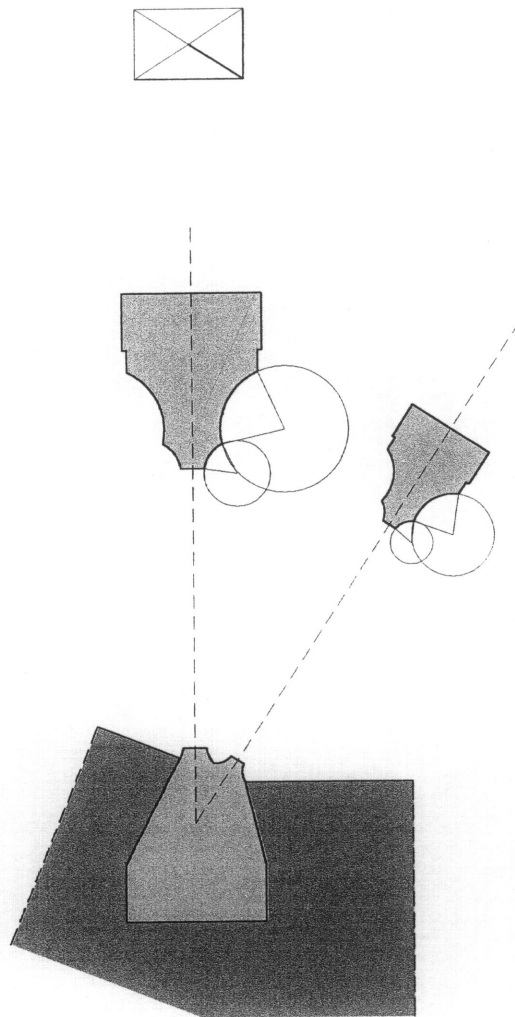

VALENCIA. MONASTERIO DE LA TRINIDAD.
CORO BAJO. TRAMO LATERAL. JARJA.

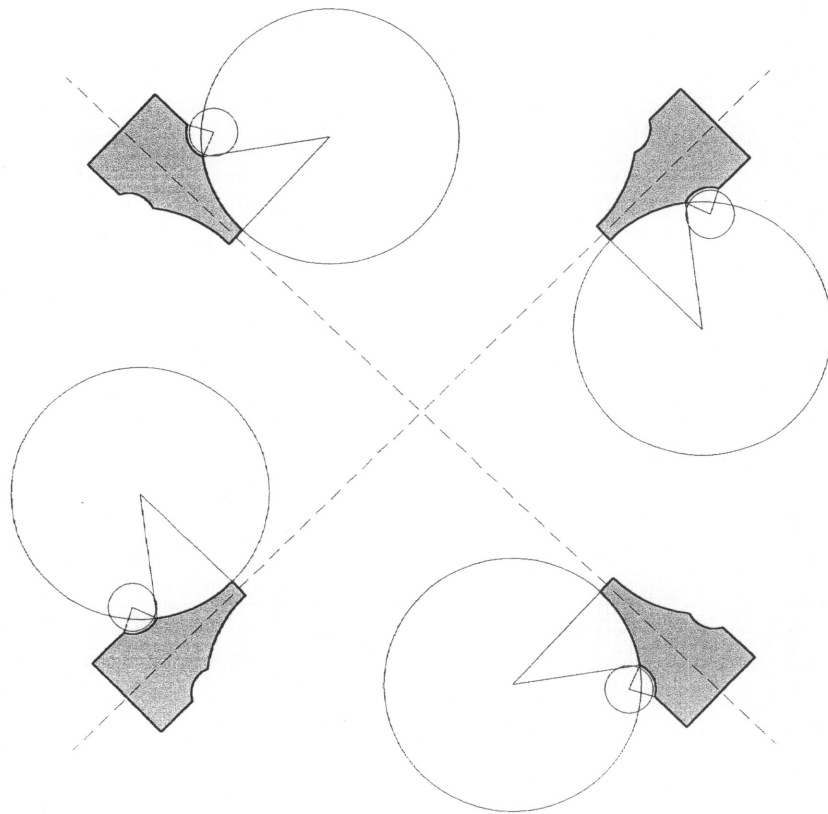
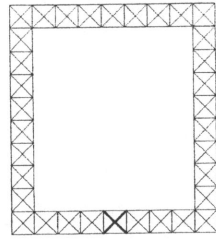

VALENCIA. CONVENTO DE LA TRINIDAD. CLAUSTRO.
HAZ DE NERVIOS CRUCEROS.

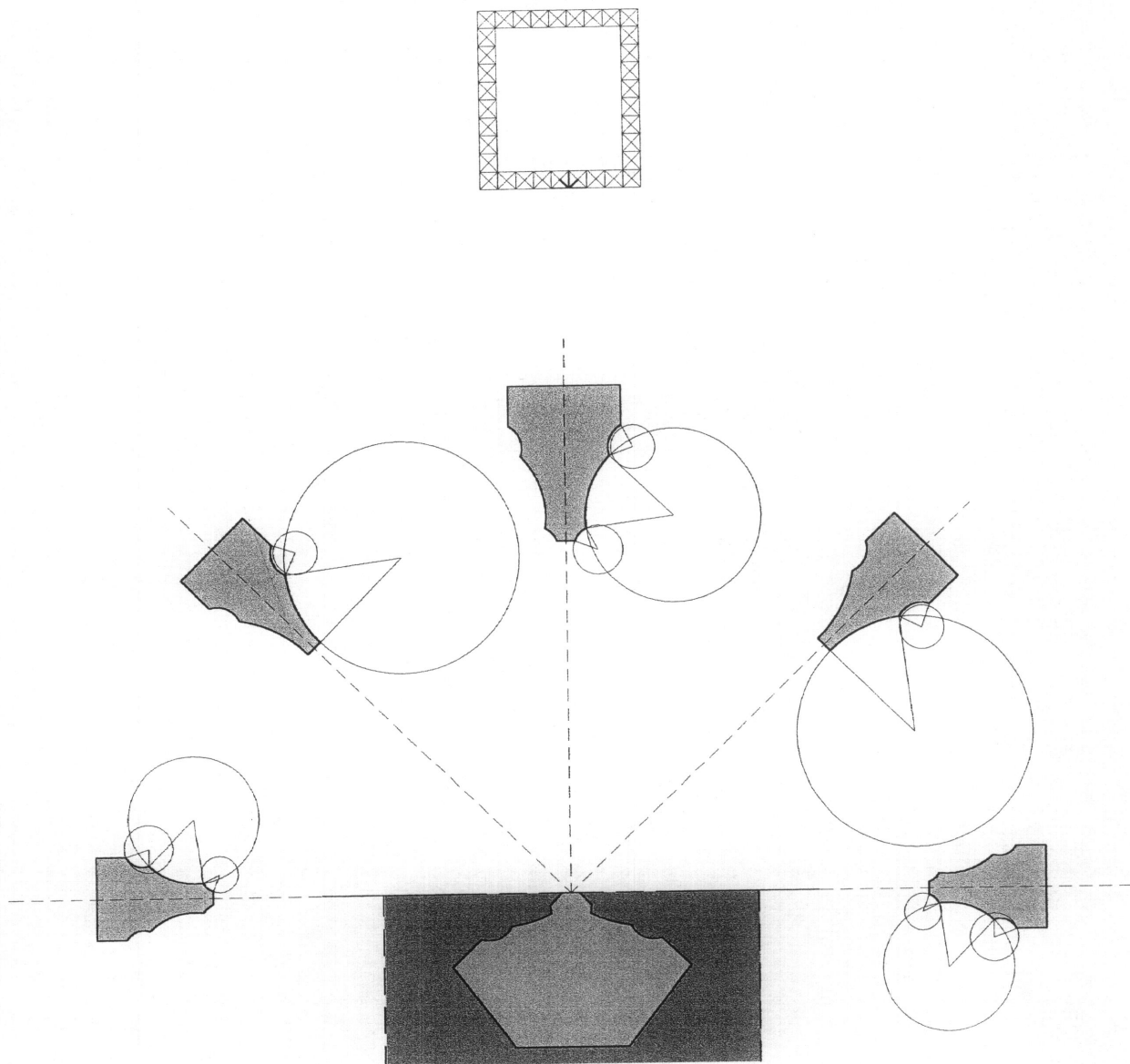

VALENCIA. CONVENTO DE LA TRINIDAD.
CLAUSTRO. JARJA.

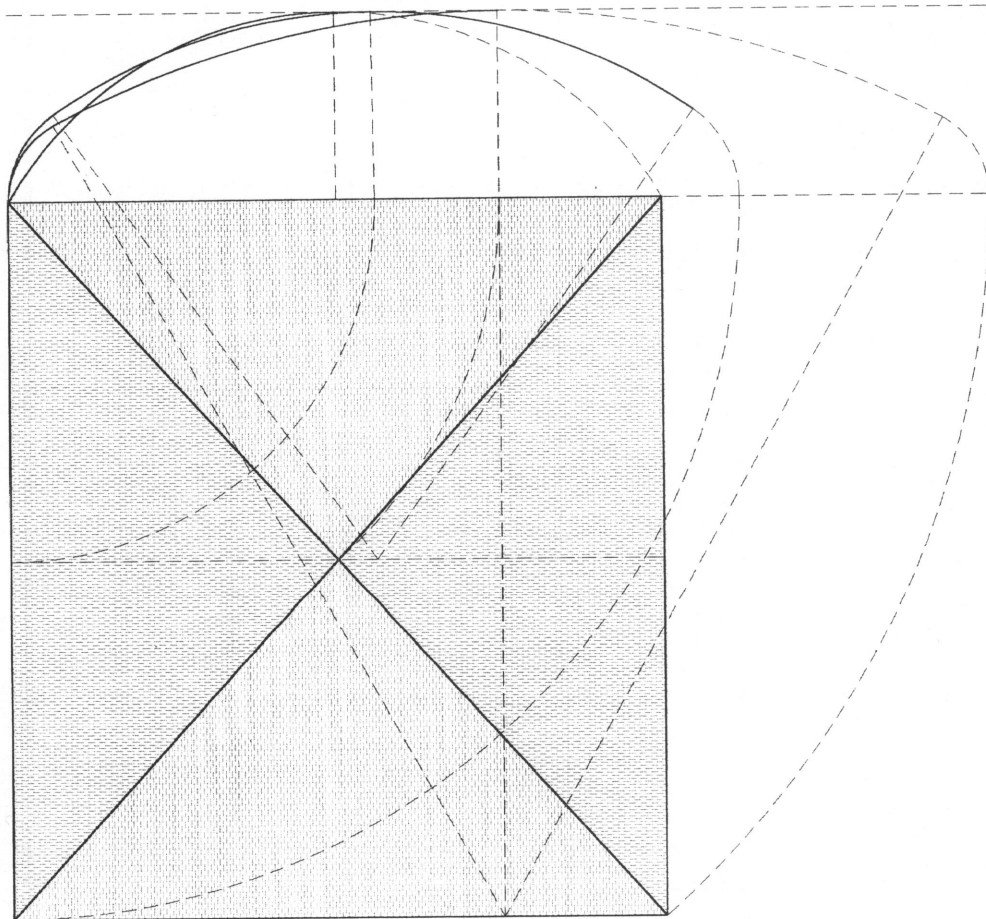

VALENCIA. CONVENTO DE LA TRINIDAD. REFECTORIO.
TRAZA, MONTEA Y DISPOSICIÓN DE LA PLEMENTERÍA.

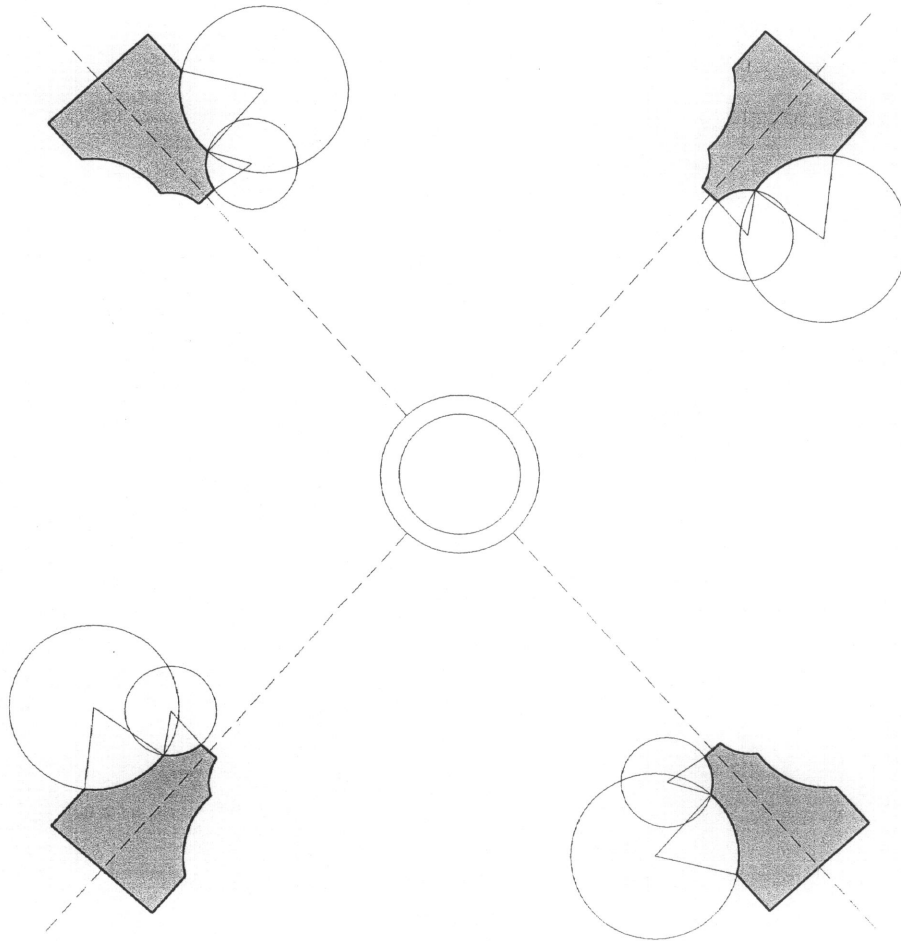
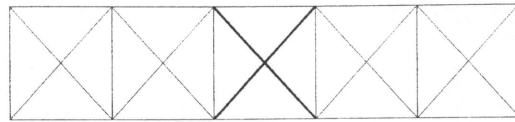

VALENCIA. CONVENTO DE LA TRINIDAD. REFECTORIO.
HAZ DE NERVIOS CRUCEROS A LA CLAVE POLAR.

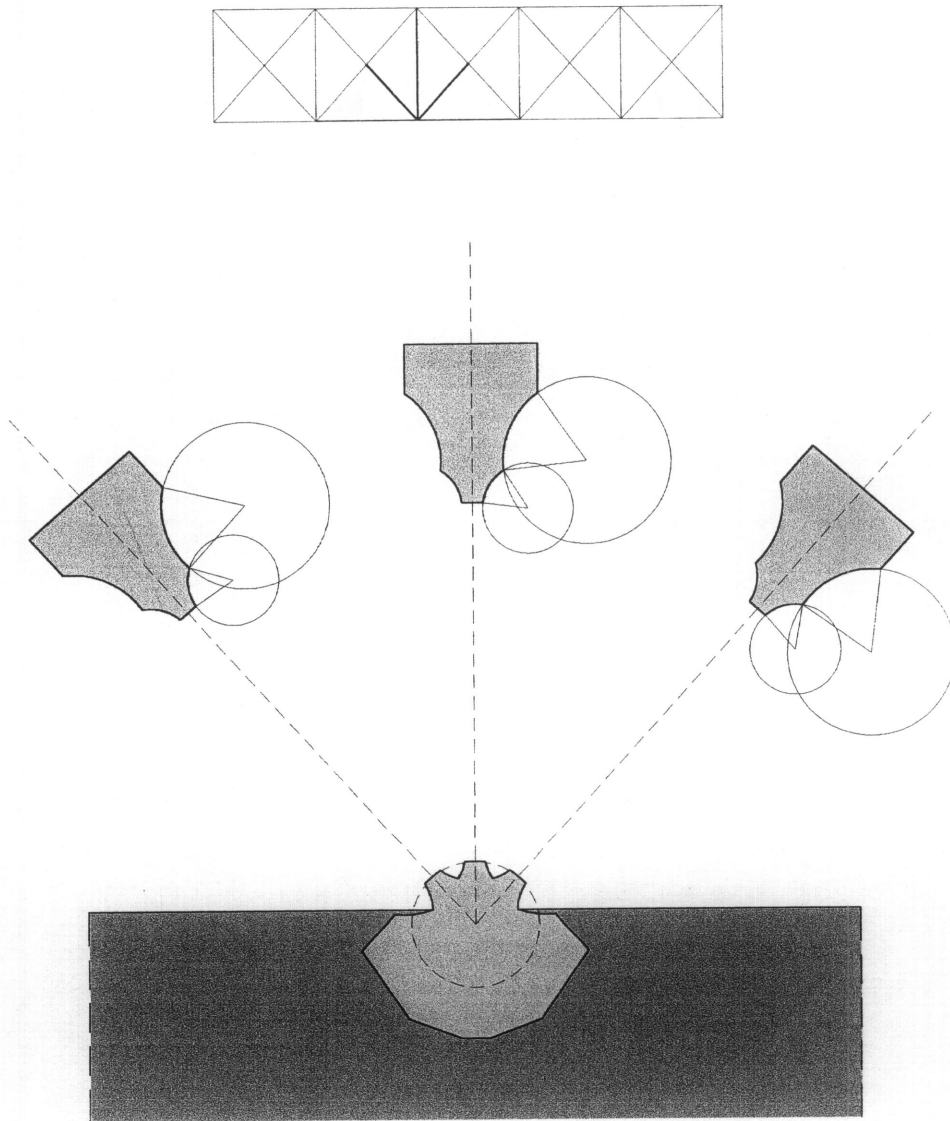

VALENCIA. CONVENTO DE LA TRINIDAD.
REFECTORIO. JARJA.

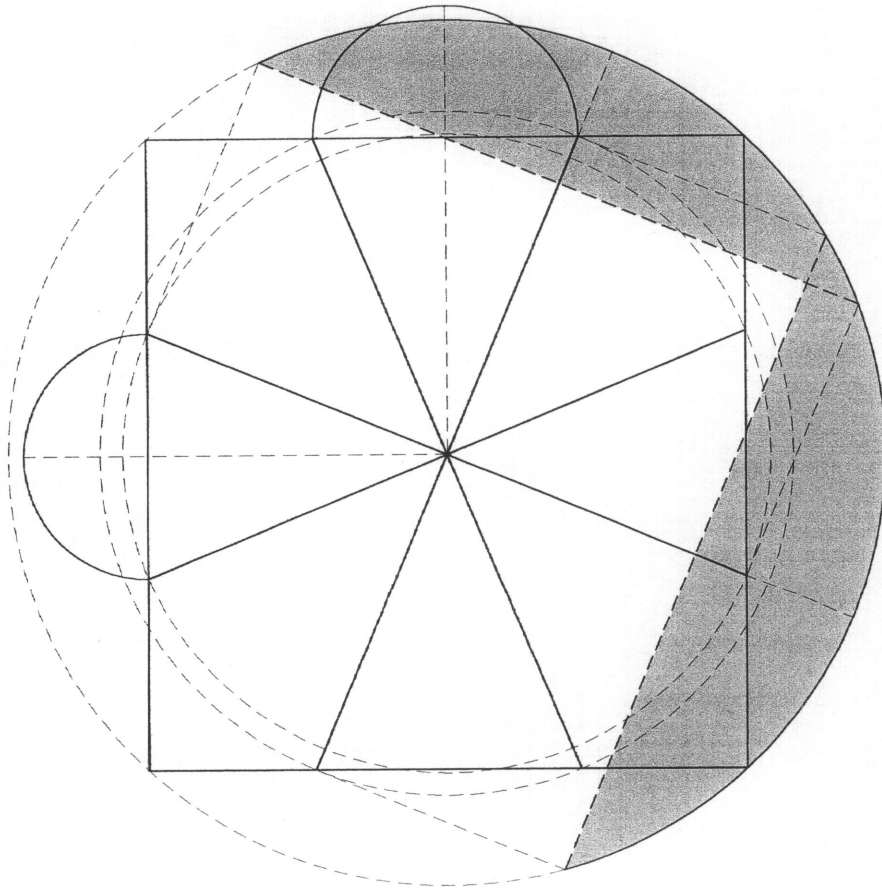

VALENCIA. CONVENTO DE LA TRINIDAD. LAVANDERÍA.
TRAZA, MONTEA Y DISPOSICIÓN DE LA PLEMENTERÍA.
(CRUCERÍA OCTOGONAL ARISTADA GALLONADA Y TABICADA. TODOS
LOS NERVIOS SON DE 1/2 PUNTO. ES UN OCTÓGONO DE LADOS
IRREGULARES AL ESTAR INSCRITO EN UN RECTANGULO)

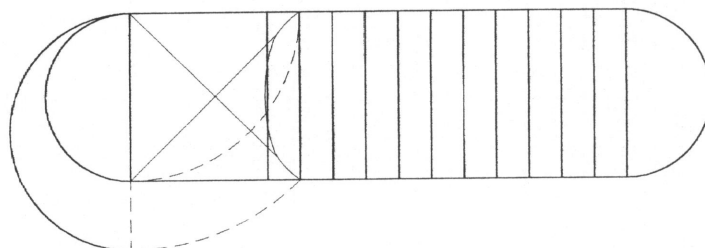
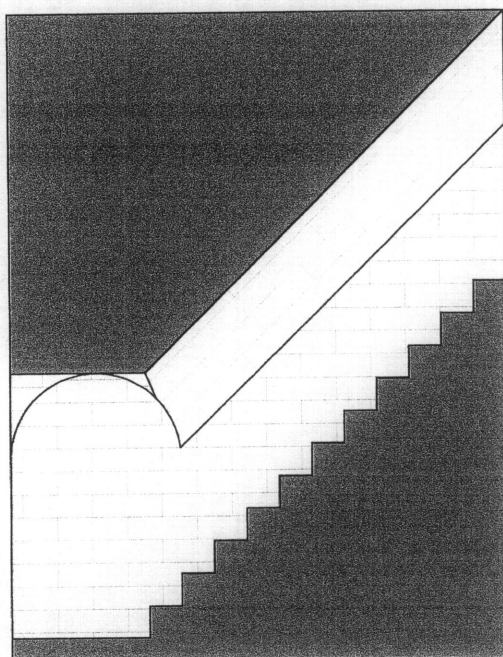
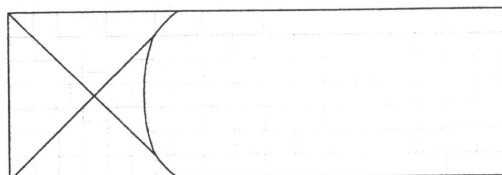

VALENCIA. CONVENTO DE LA TRINIDAD. BOVEDA DE ARISTA Y
"DECENDA DE CAVA".
TRAZA, MONTEA Y DISPOSICIÓN DE LA PLEMENTERÍA.

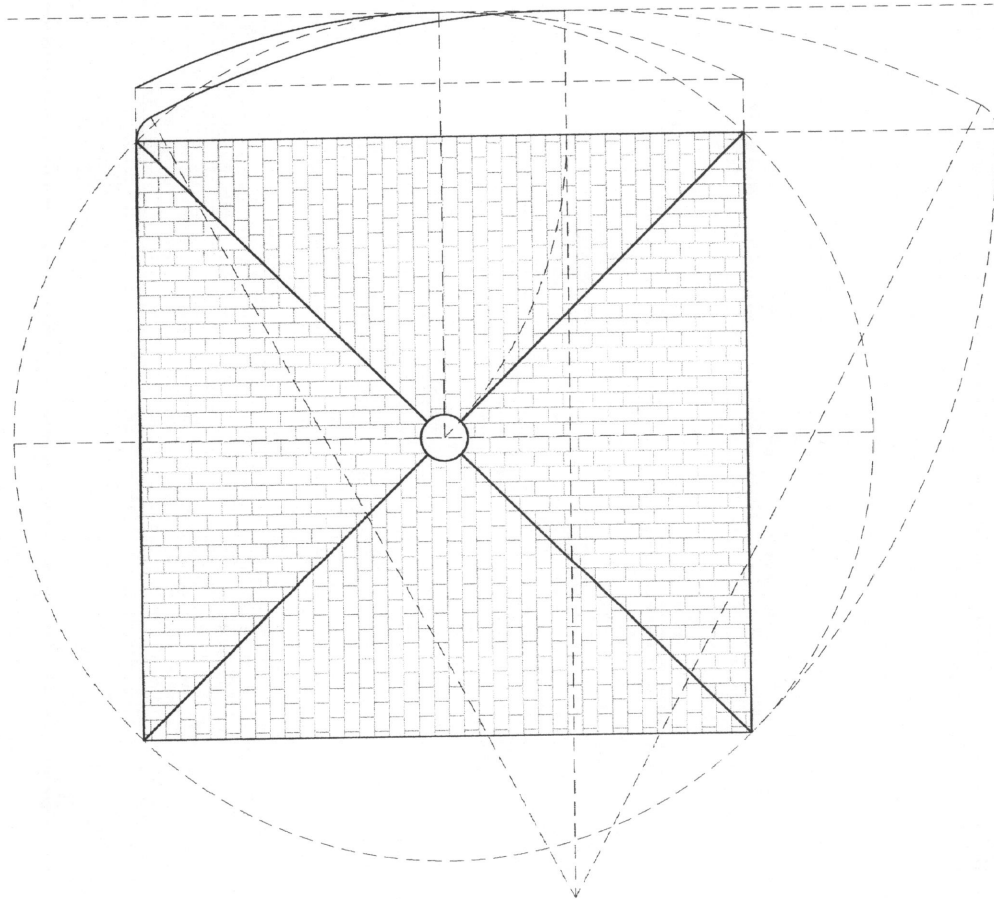

VALENCIA. CONVENTO DE LA TRINIDAD. SALA CAPITULAR.
TRAZA, MONTEA Y DISPOSICIÓN DE LA PLEMENTERÍA.
(PLANO DE ARRANQUE DE LOS CRUCEROS MAS BAJO QUE EL DE LOS FORMEROS)

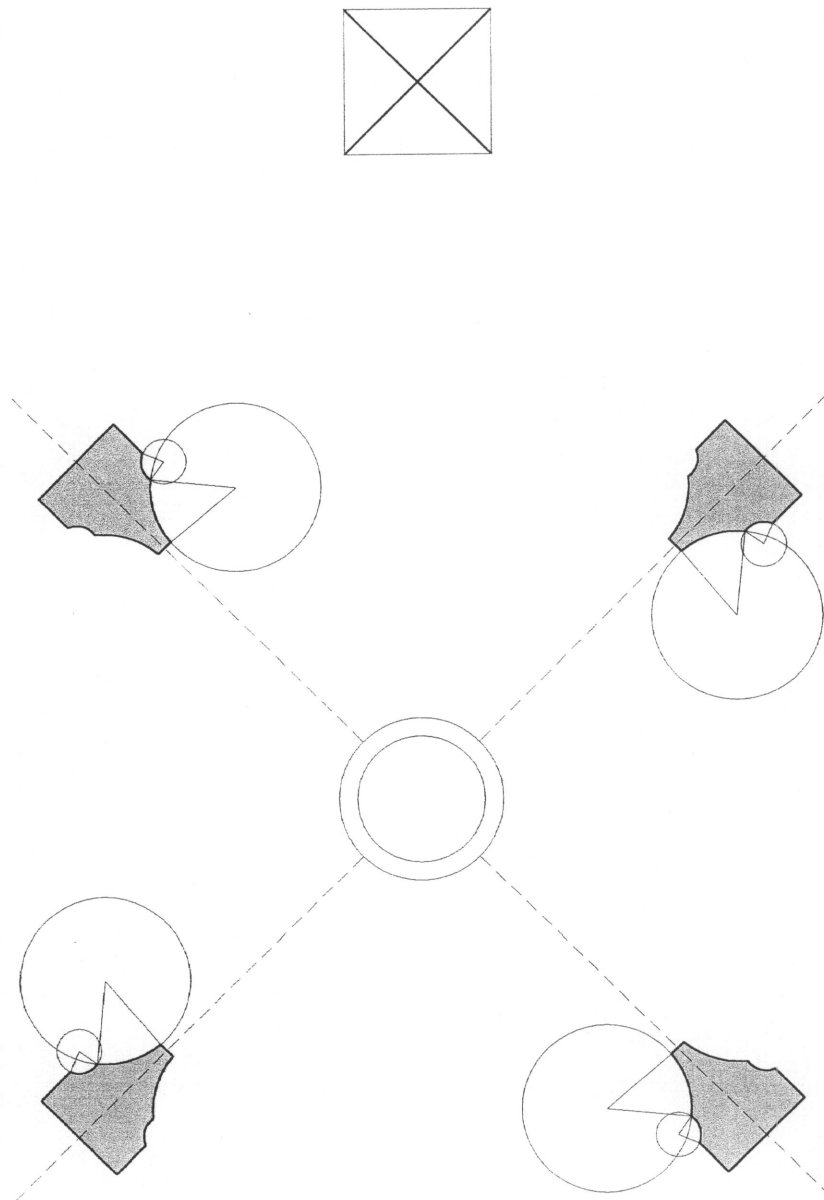

VALENCIA. CONVENTO DE LA TRINIDAD. SALA CAPITULAR.
HAZ DE NERVIOS CRUCEROS A LA CLAVE POLAR.

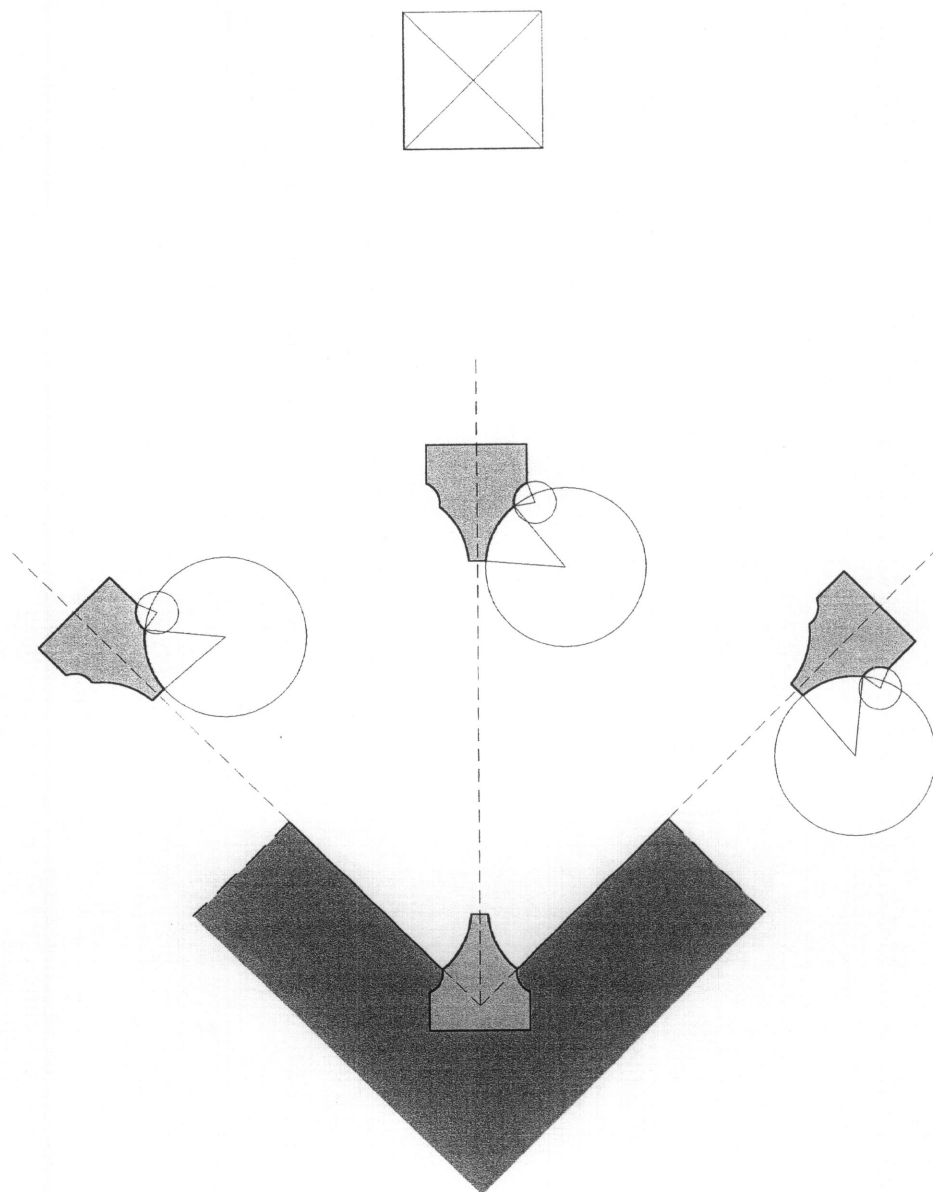

VALENCIA. CONVENTO DE LA TRINIDAD.
SALA CAPITULAR. JARJA.

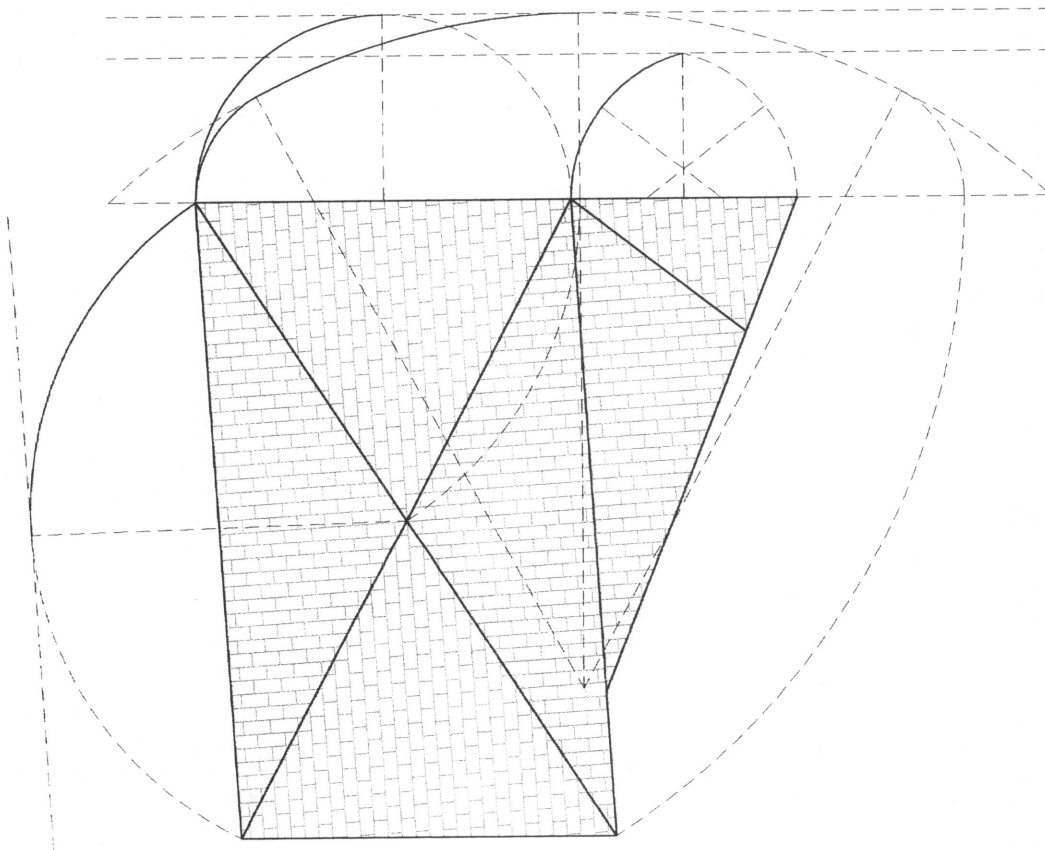

VALENCIA. CONVENTO DE LA TRINIDAD. SACRISTÍA.
TRAZA, MONTEA Y DISPOSICIÓN DE LA PLEMENTERÍA.

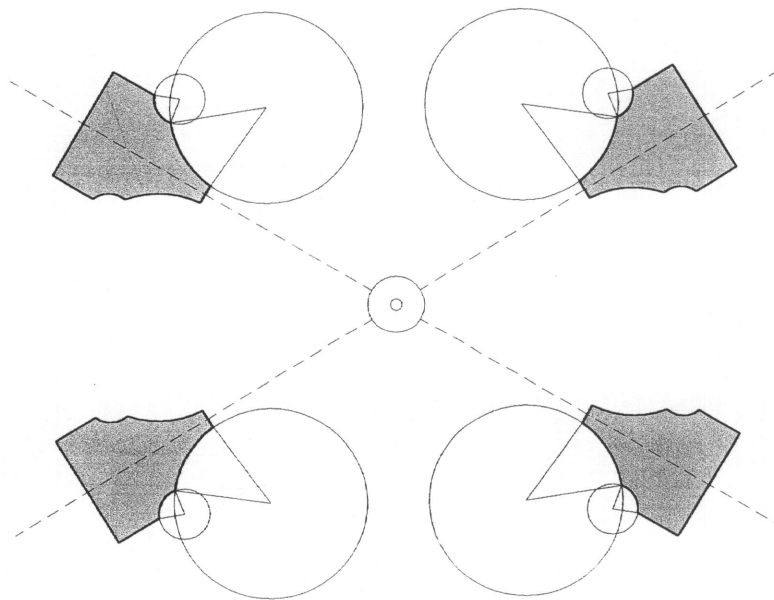
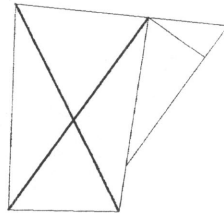

VALENCIA. CONVENTO DE LA TRINIDAD. SACRISTÍA.
HAZ DE NERVIOS CRUCEROS A LA CLAVE POLAR.

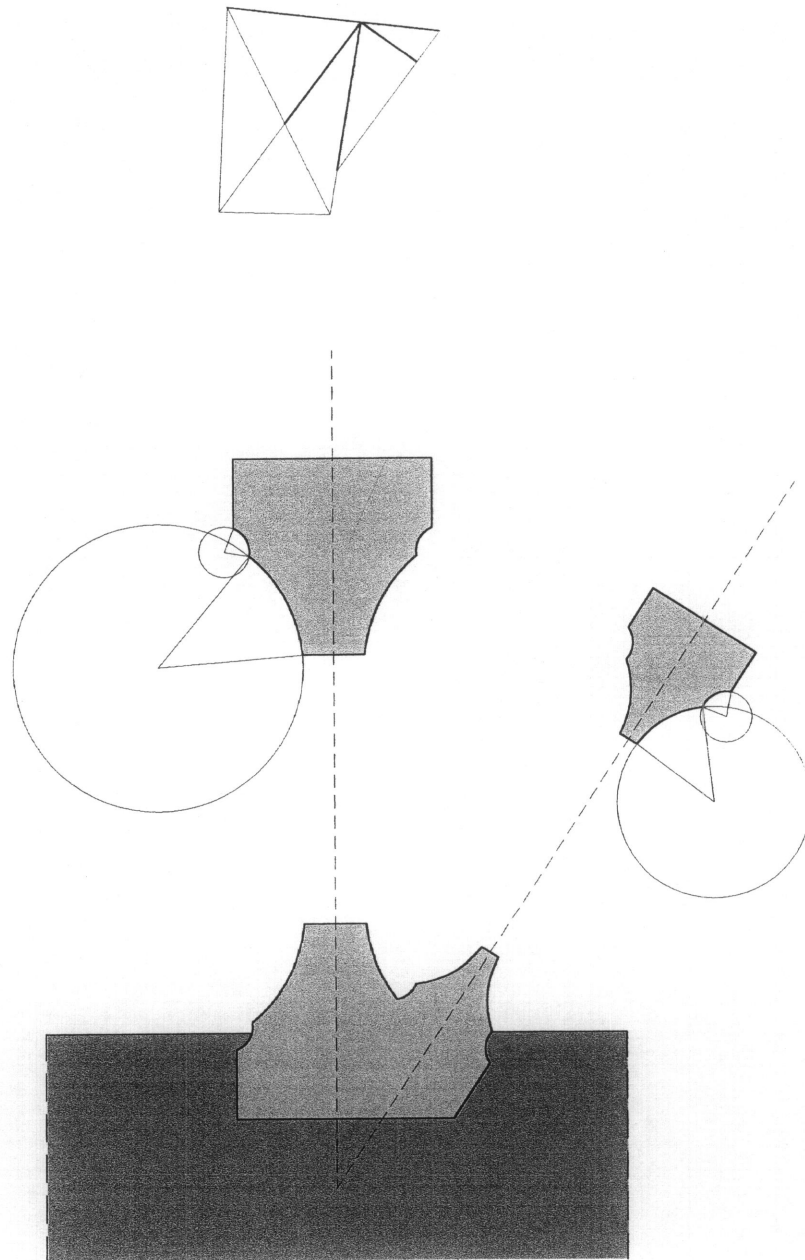

VALENCIA. CONVENTO DE LA TRINIDAD.
SACRISTÍA. JARJA.

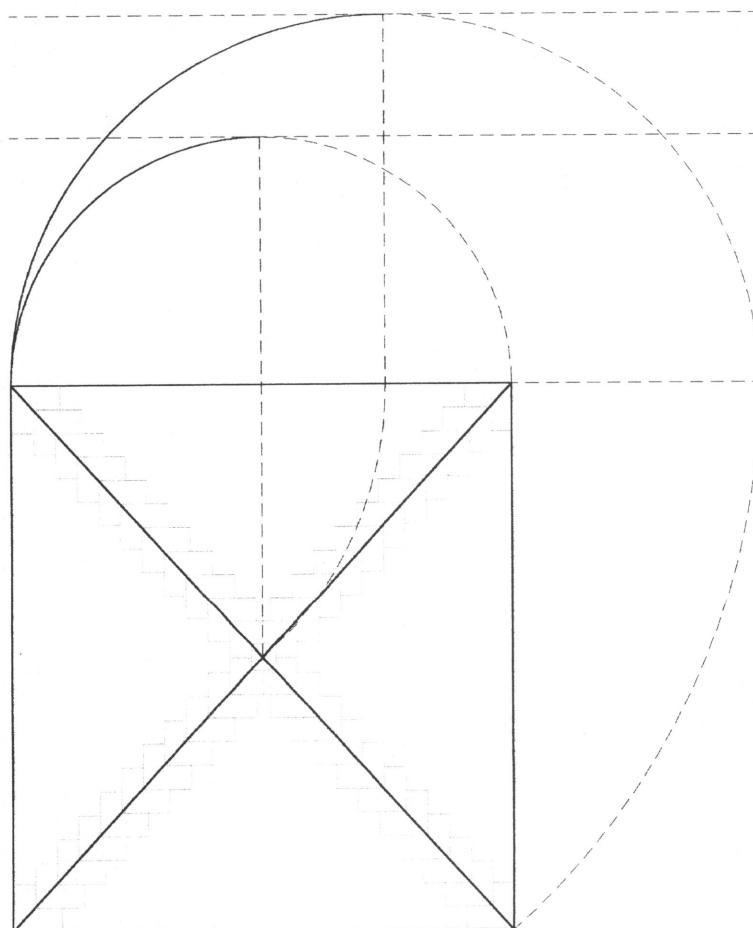

VALENCIA. CONVENTO DE LA TRINIDAD. LOCUTORIO.
TRAZA, MONTEA Y DISPOSICIÓN DE LA PLEMENTERÍA.
(ARISTAS DE CANTERÍA)

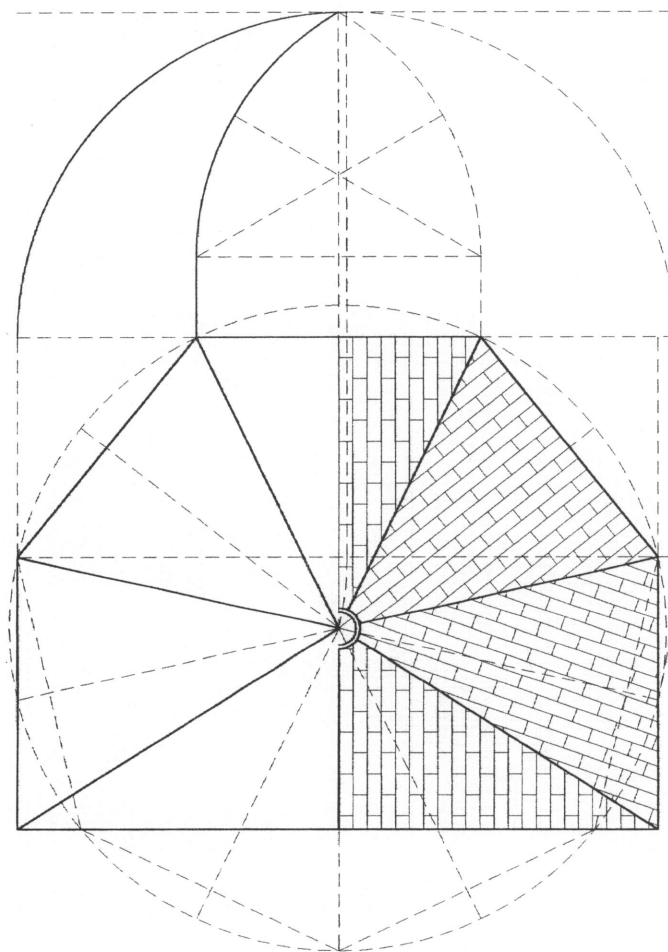

VALENCIA. CONVENTO DE LA TRINIDAD. ÁBSIDE.
HIPOTESIS DE TRAZAS. DISPOSICIÓN DE LA PLEMENTERÍA.
(LA PLANTA PARTE DE UN HEPTÁGONO)

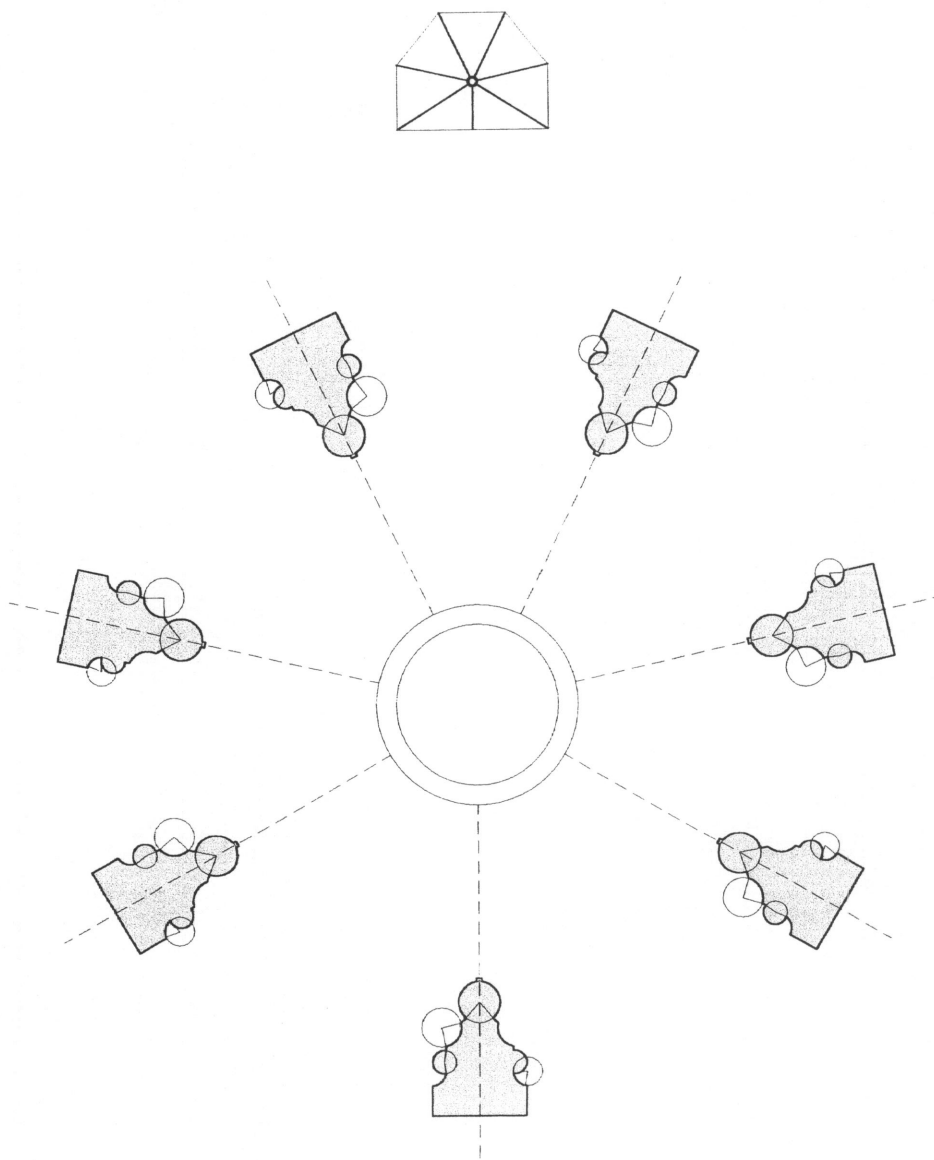

VALENCIA. CONVENTO DE LA TRINIDAD. ÁBSIDE.
HAZ DE NERVIOS CRUCEROS Y LIGADURA A LA CLAVE POLAR.

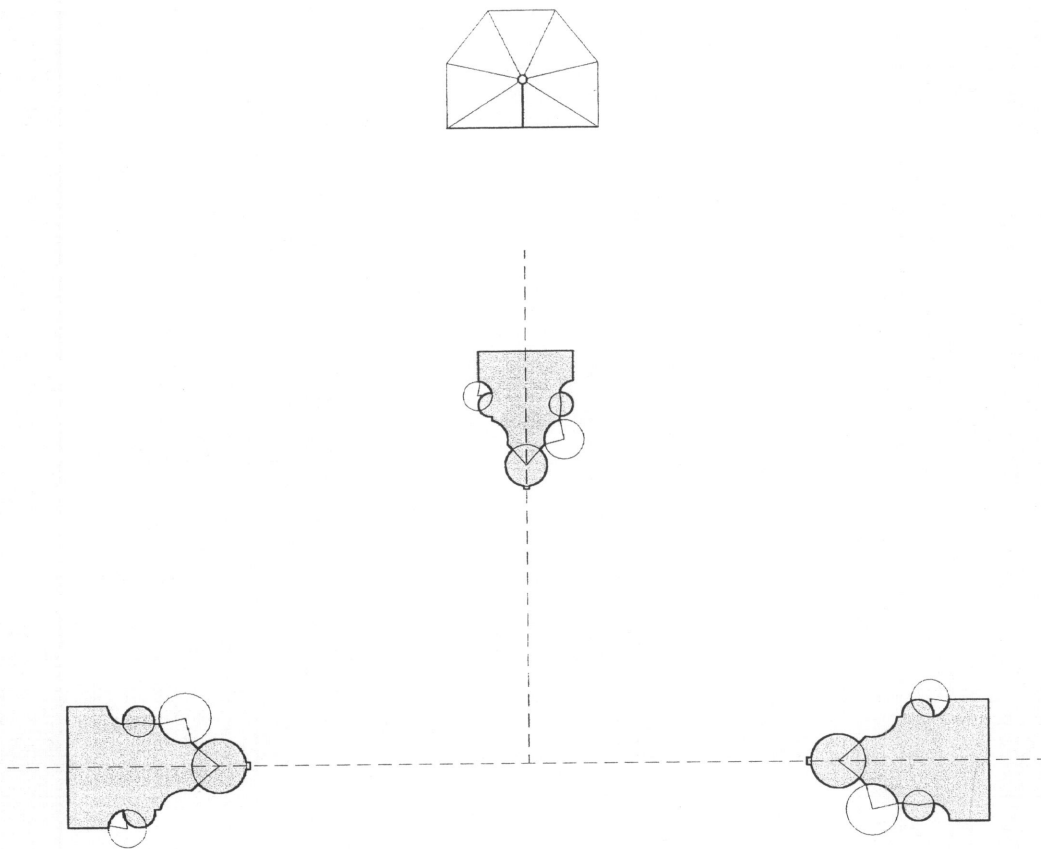

VALENCIA. CONVENTO DE LA TRINIDAD. ÁBSIDE.
HAZ DE NERVIOS FAJONES Y LIGADURA.

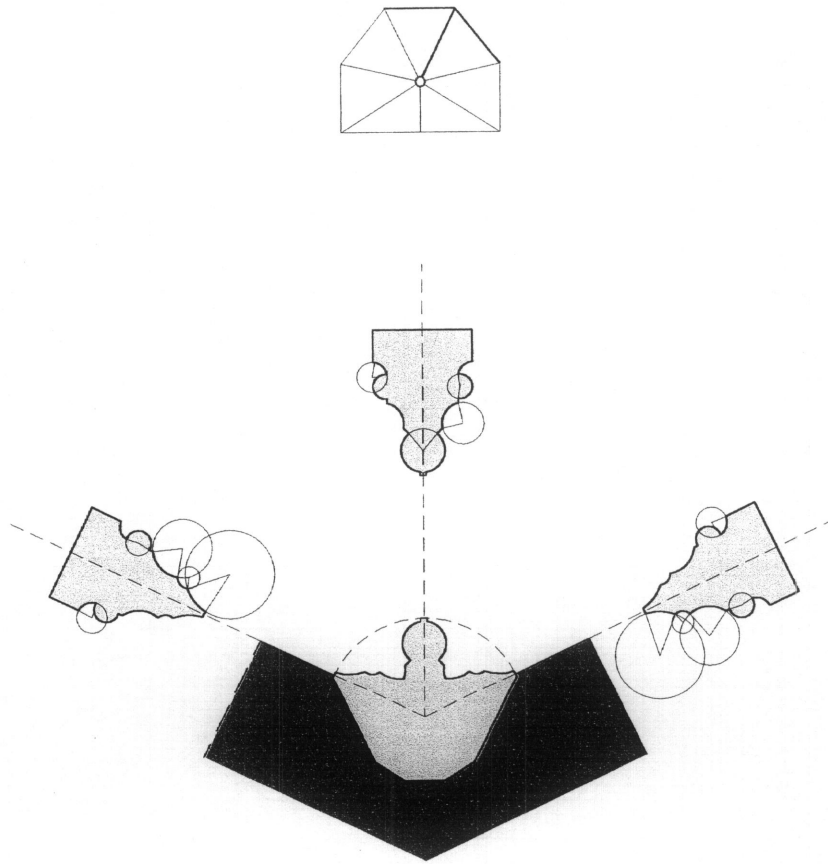

VALENCIA. CONVENTO DE LA TRINIDAD. ÁBSIDE.
SUPUESTA JARJA DEL ABSIDE DE LA TRINIDAD.
(SE ENCUENTRA OCULTA)

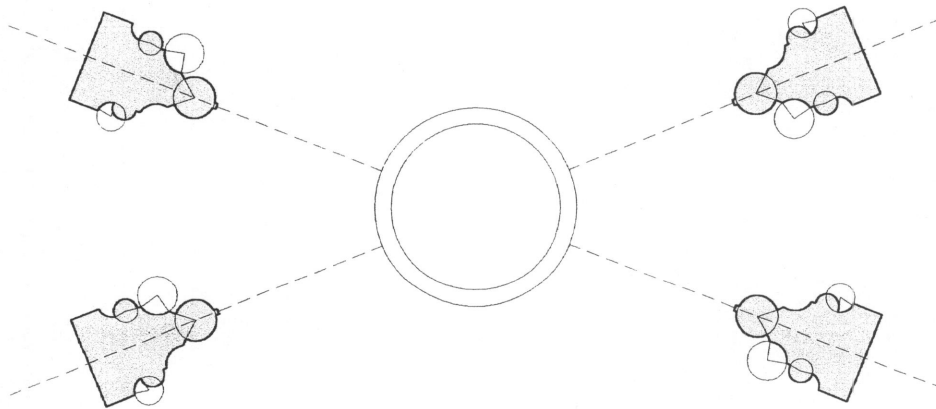
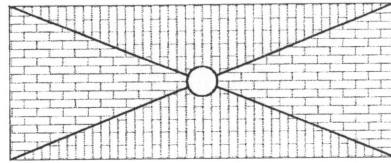

VALENCIA. CONVENTO DE LA TRINIDAD. NAVE ÚNICA.
SUPUESTO HAZ DE NERVIOS CRUCEROS A LA CLAVE POLAR.
(SE ENCUENTRA OCULTO)

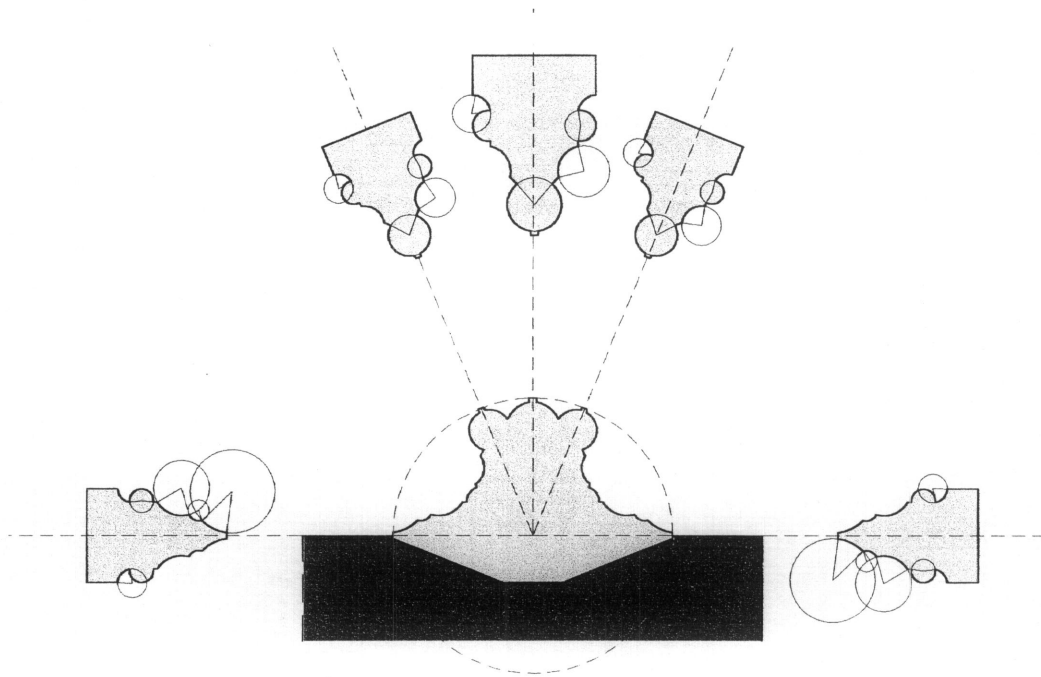
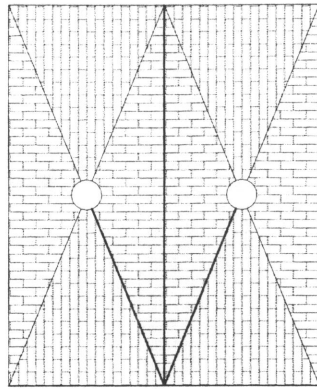

VALENCIA. CONVENTO DE LA TRINIDAD.
NAVE ÚNICA. SUPUESTA JARJA.
(SE ENCUENTRA OCULTA)

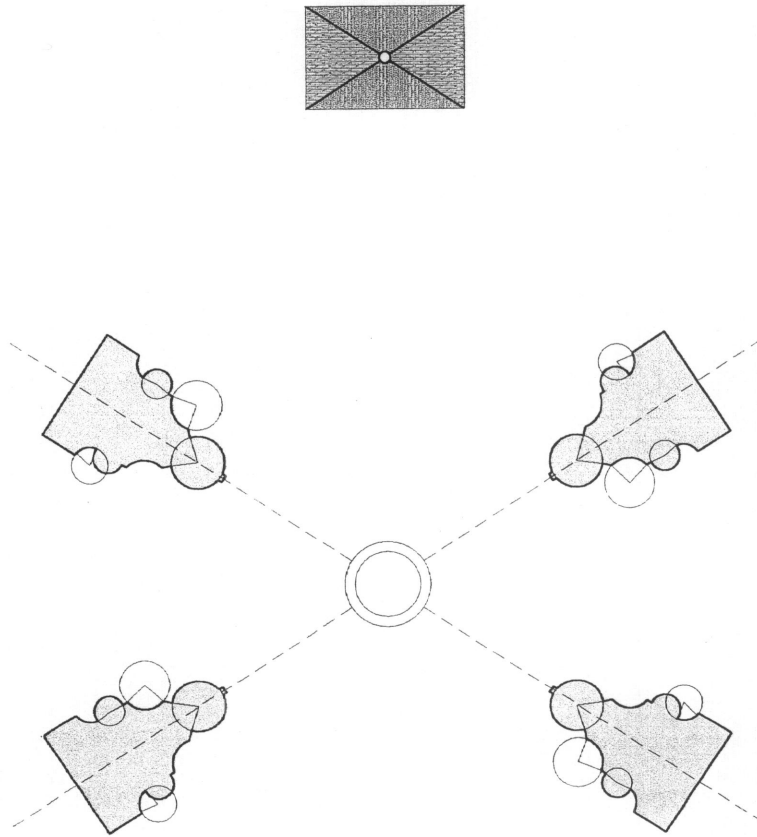

VALENCIA. CONVENTO DE LA TRINIDAD. TRIBUNA REAL.
HAZ DE NERVIOS CRUCEROS A LA CLAVE POLAR.

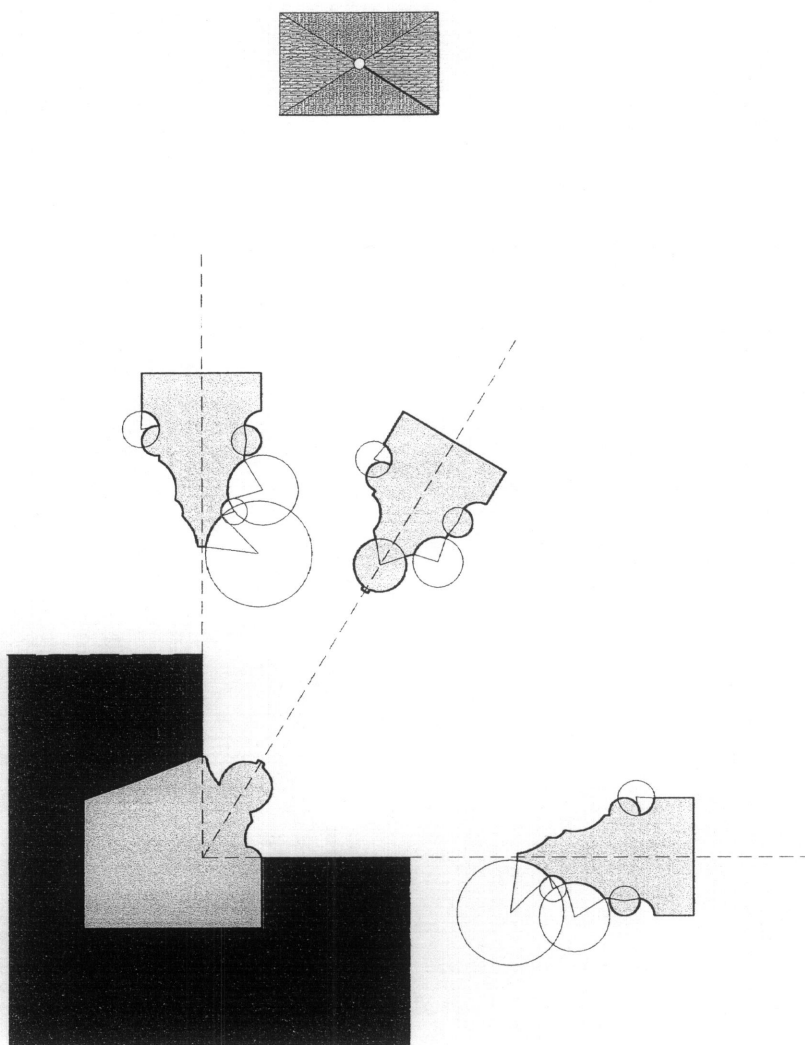

VALENCIA. CONVENTO DE LA TRINIDAD.
TRIBUNA REAL. JARJA.

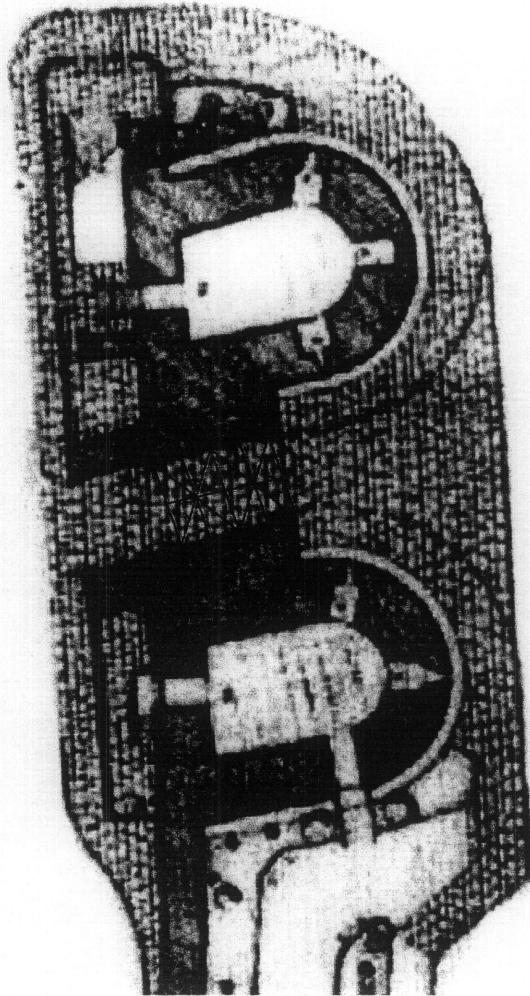

26. VALENCIA.
PORTAL DE QUART.

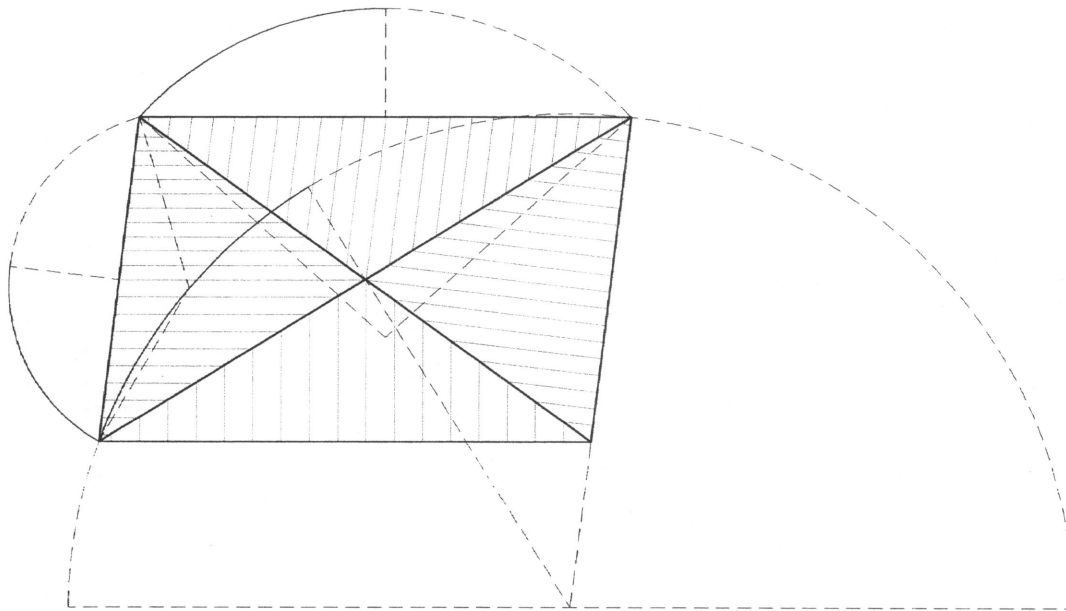

VALENCIA. PORTAL DE QUART. BÓVEDA TRIBUNA CENTRAL DE ARISTA.
TRAZA, MONTEA Y DISPOSICIÓN DE LA PLEMENTERÍA.
(ARCOS REBAJADOS DE 1/2 PUNTO)

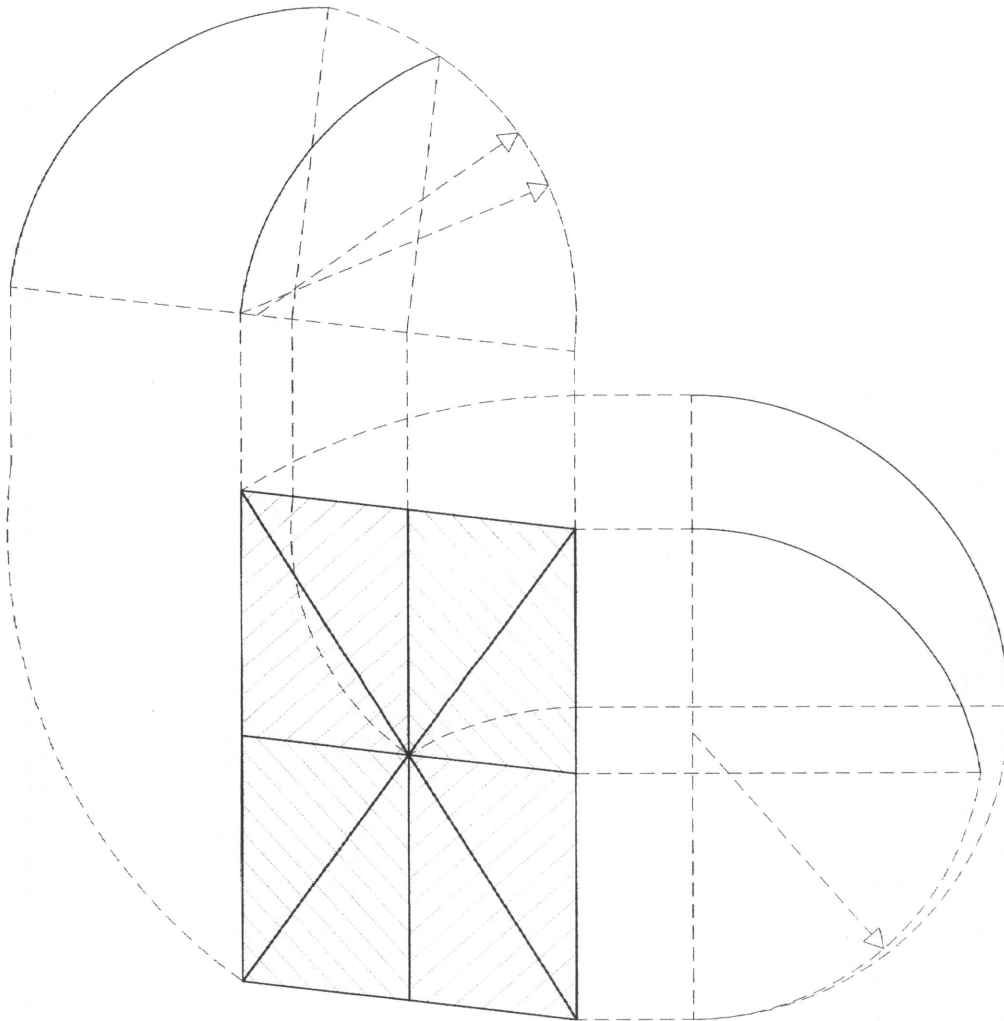

VALENCIA. PORTAL DE QUART. BÓVEDAS ARISTADAS DEL PISO.
TRAZA, MONTEA Y DISPOSICIÓN DE LA PLEMENTERÍA.
(PLEMENTERÍA DESPIECE ROMBOIDAL, RAMPANTE RECTO)

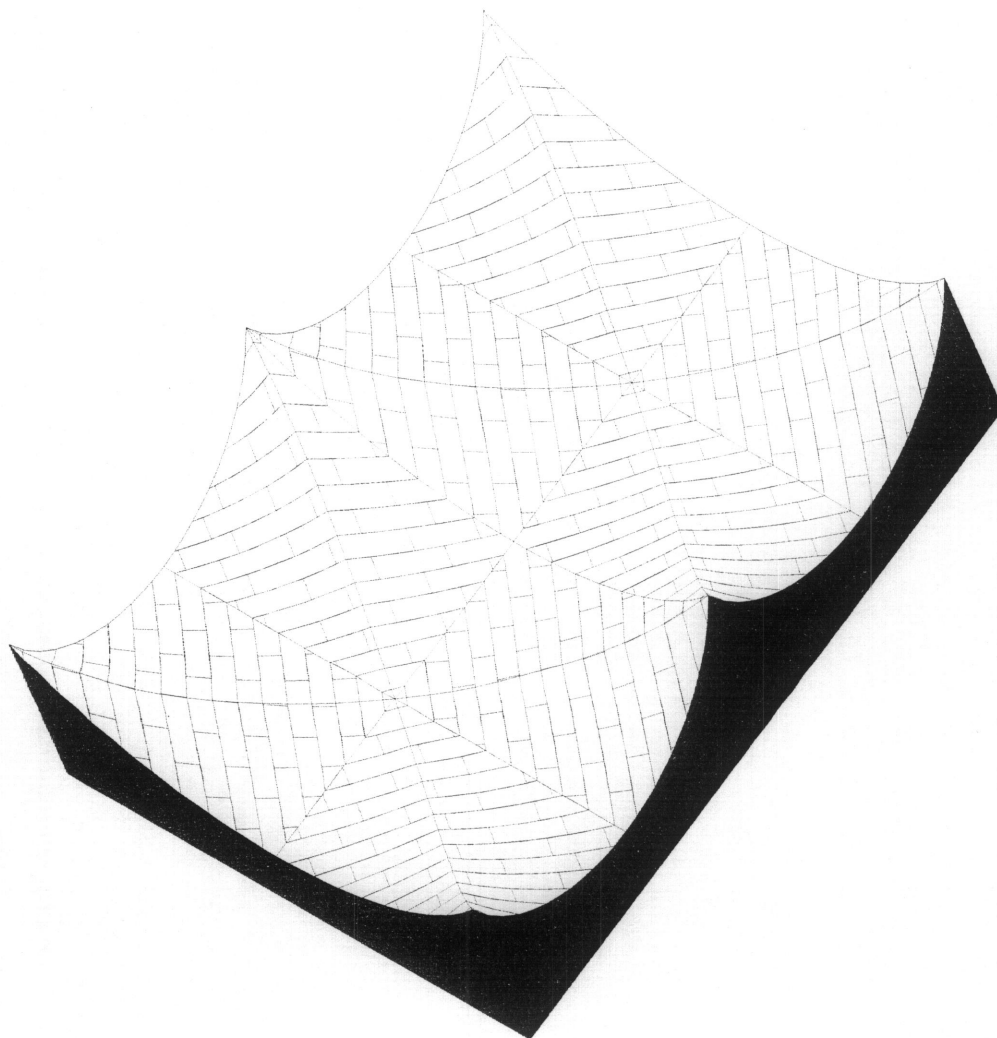

VALENCIA. PORTAL DE QUART. BÓVEDAS ARISTADAS DEL PISO.
VOLUMEN CON DESPIECE DE LA PLEMENTERÍA.

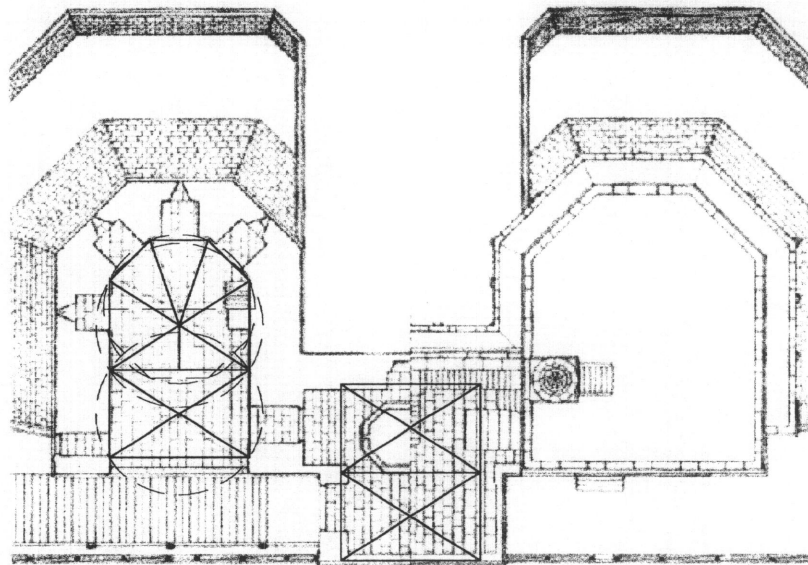

27. VALENCIA.
PORTAL DE SERRANOS.

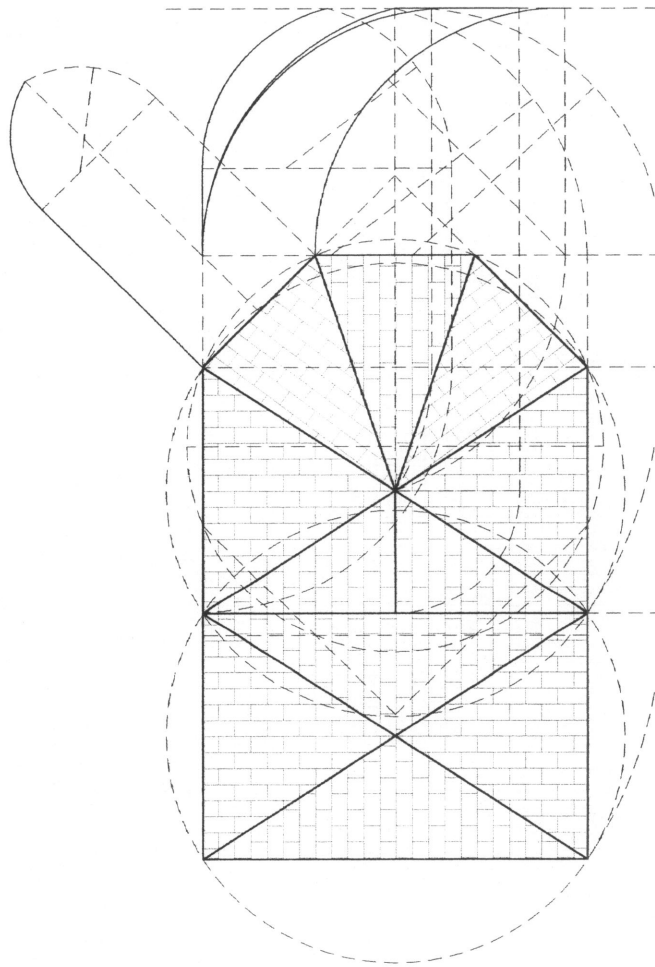

VALENCIA. PORTAL DE SERRANOS. BÓVEDA PLANTA BAJA.
TRAZA, MONTEA Y DISPOSICIÓN DE LA PLEMENTERÍA.

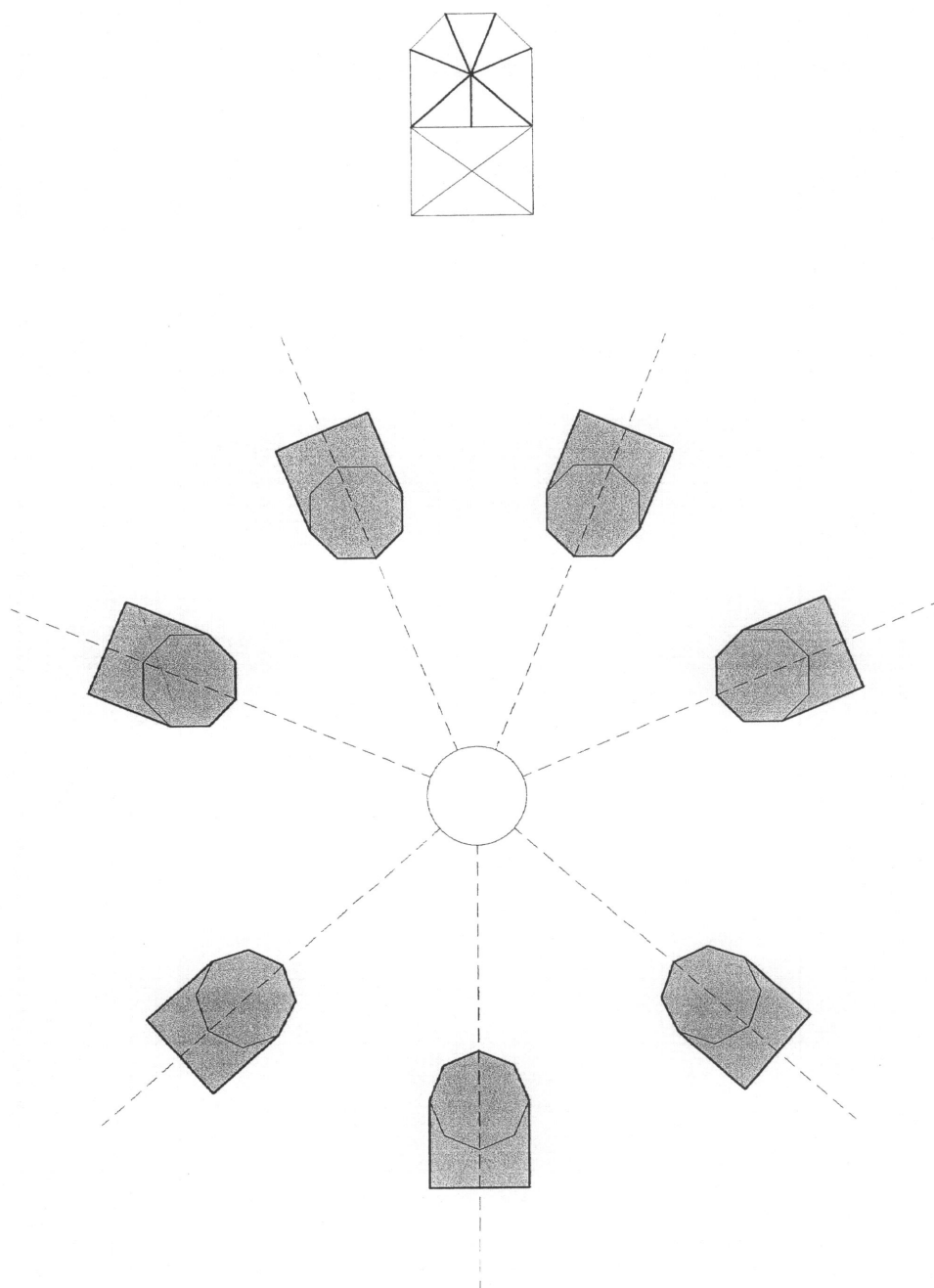

VALENCIA. PORTAL DE SERRANOS. BÓVEDAS PLANTA BAJA. CABECERA.
HAZ DE NERVIOS CRUCEROS Y LIGADURA A LA CLAVE POLAR.

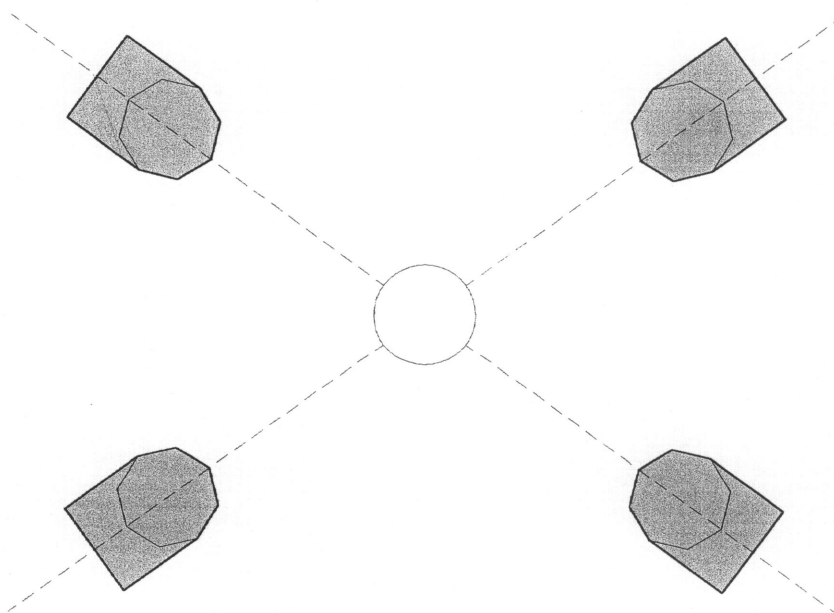
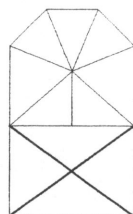

VALENCIA. PORTAL DE SERRANOS. BÓVEDAS PLANTA BAJA. TRAMO.
HAZ DE NERVIOS CRUCEROS A LA CLAVE POLAR.

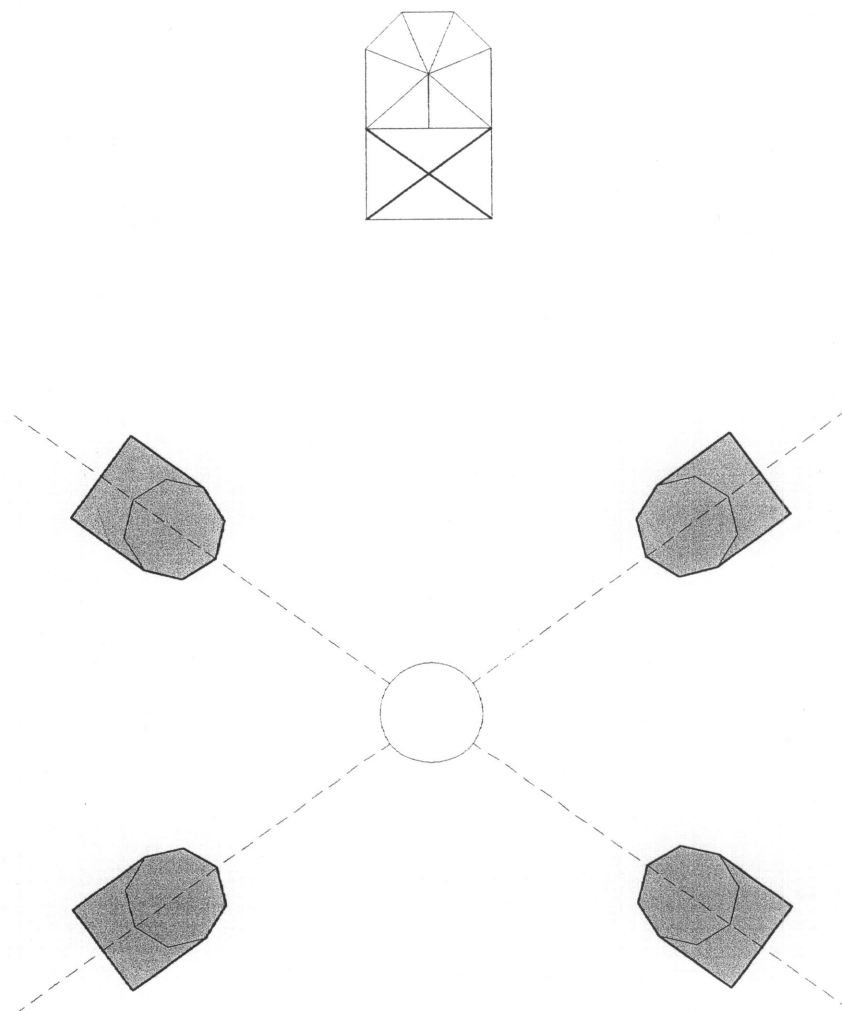

VALENCIA. PORTAL DE SERRANOS. BÓVEDAS PLANTA BAJA. TRAMO.
HAZ DE NERVIOS CRUCEROS A LA CLAVE POLAR.

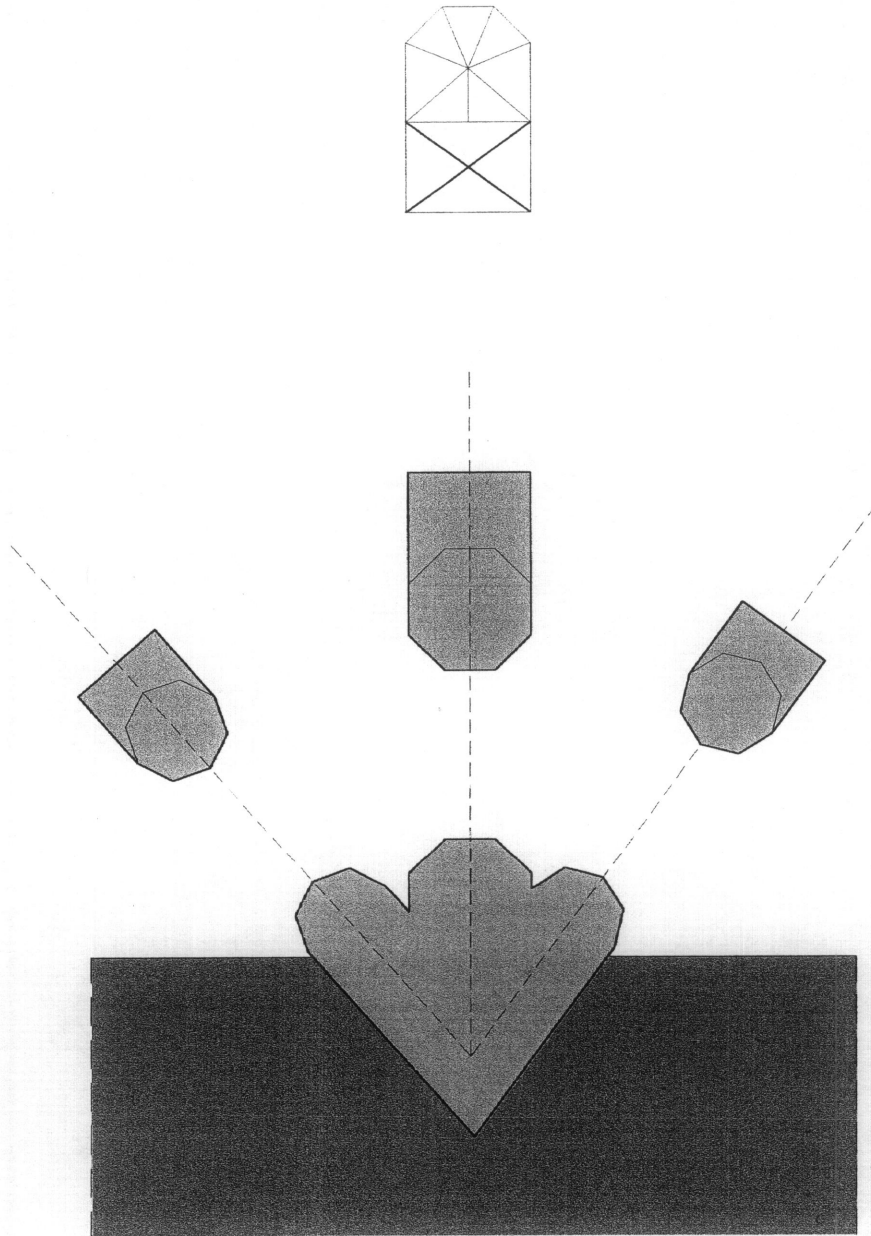

VALENCIA. PORTAL DE SERRANOS. BÓVEDAS PLANTA BAJA.
CABECERA Y TRAMO. JARJA

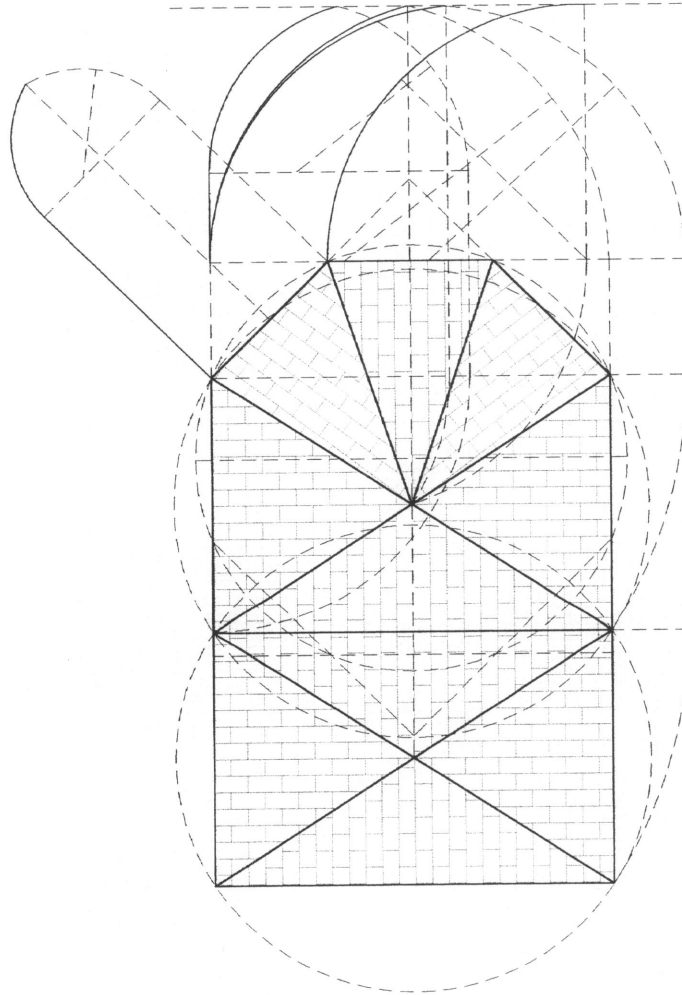

VALENCIA. PORTAL DE SERRANOS. BÓVEDAS PLANTA PRIMERA.
TRAZA, MONTEA Y DISPOSICIÓN DE LA PLEMENTERÍA.

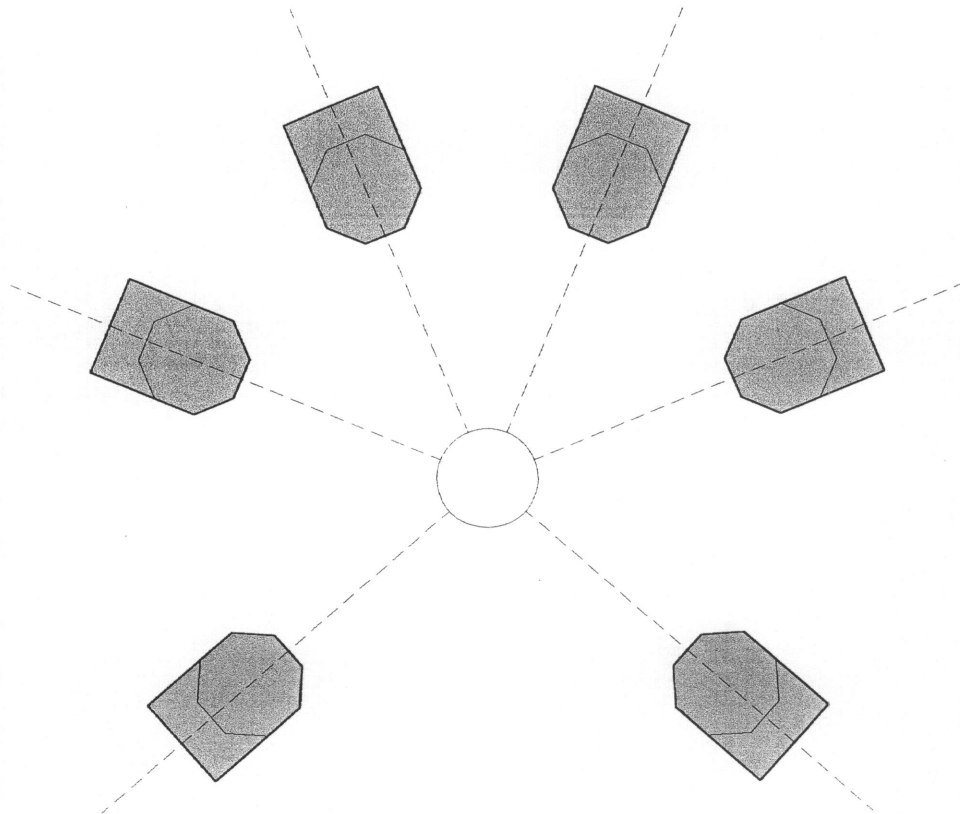
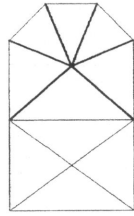

VALENCIA. PORTAL DE SERRANOS. BÓVEDAS PLANTA PRIMERA. CABECERA.
HAZ DE NERVIOS CRUCEROS A LA CLAVE POLAR.

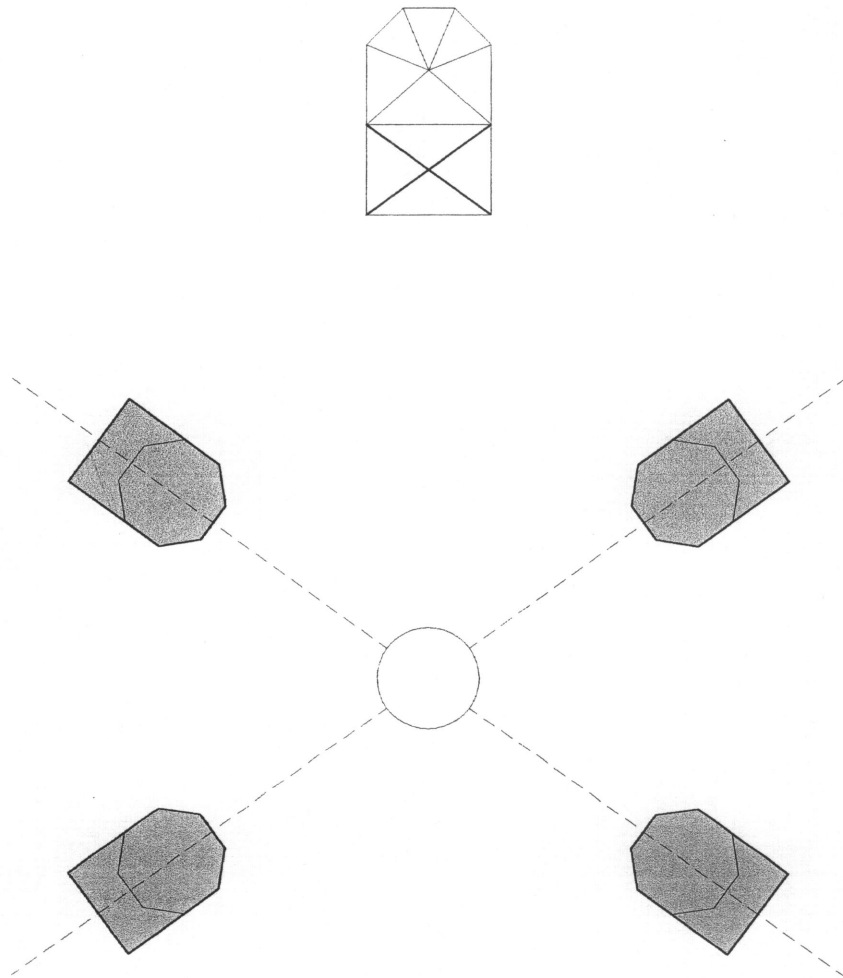

VALENCIA. PORTAL DE SERRANOS. BÓVEDAS PLANTA PRIMERA. TRAMO.
HAZ DE NERVIOS CRUCEROS A LA CLAVE POLAR.

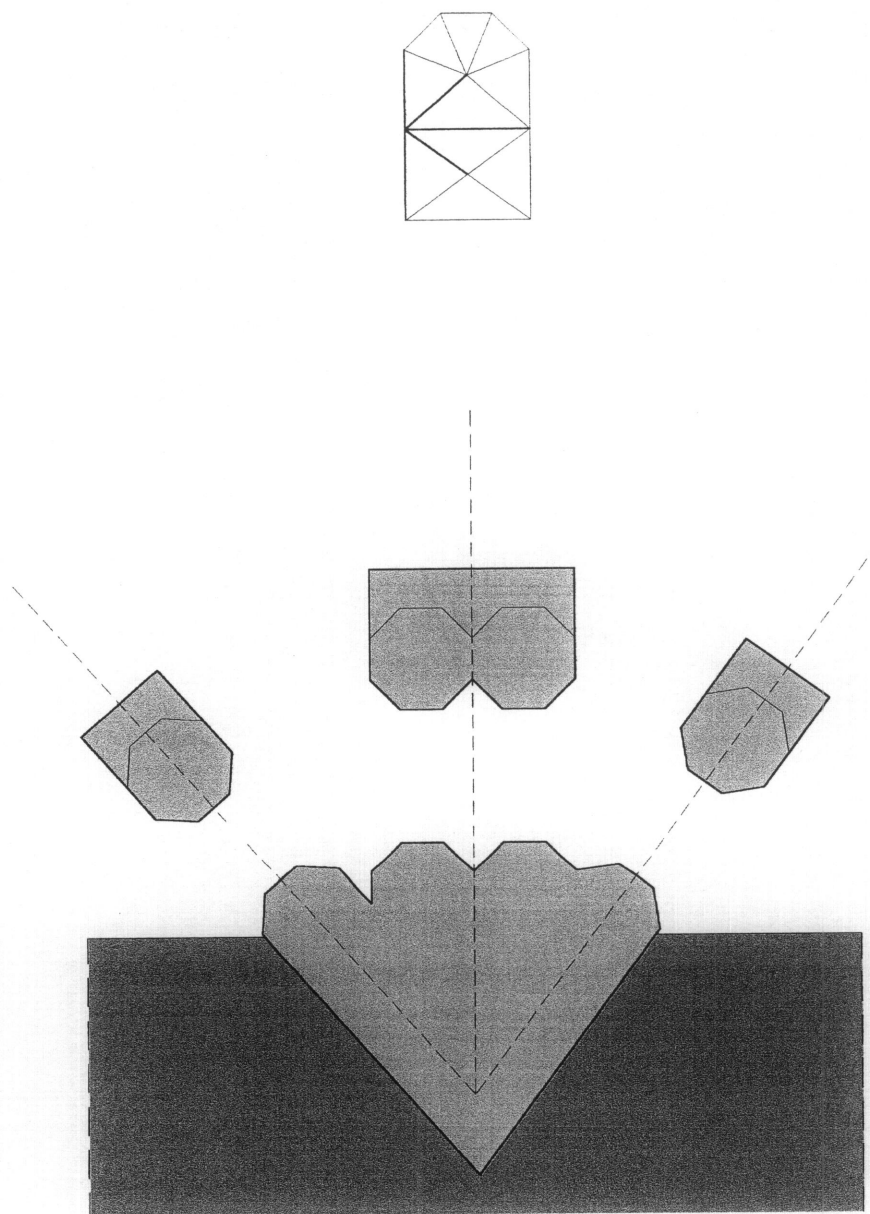

VALENCIA. PORTAL DE SERRANOS. BÓVEDAS PLANTA PRIMERA.
CABECERA Y TRAMO. JARJA.

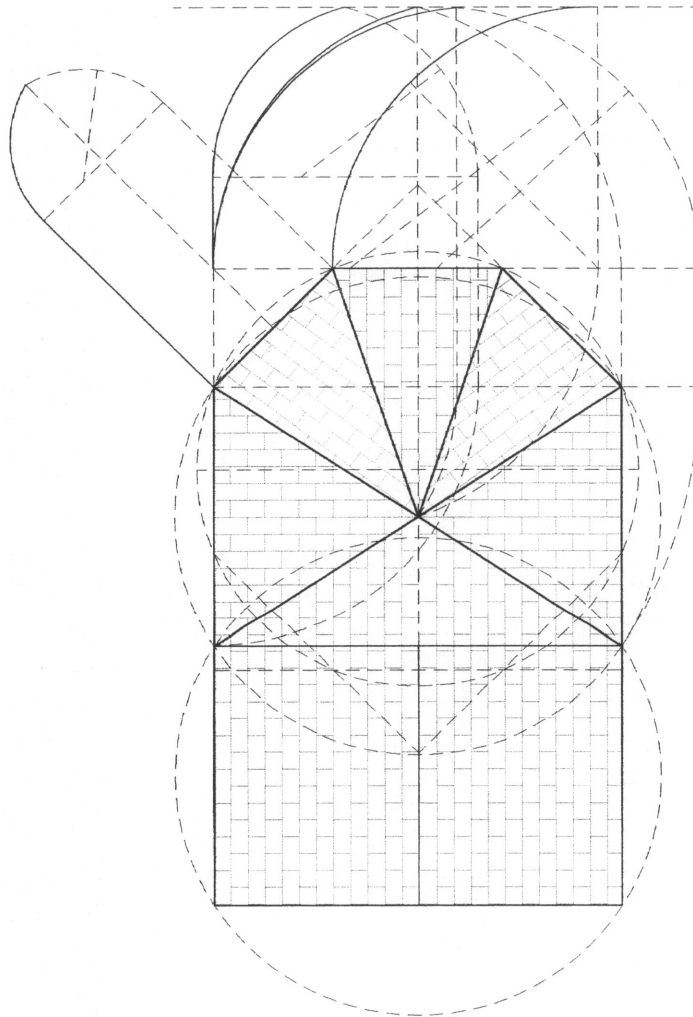

VALENCIA. PORTAL DE SERRANOS. BÓVEDA PLANTA SEGUNDA.
TRAZA, MONTEA Y DISPOSICIÓN DE LA PLEMENTERÍA.

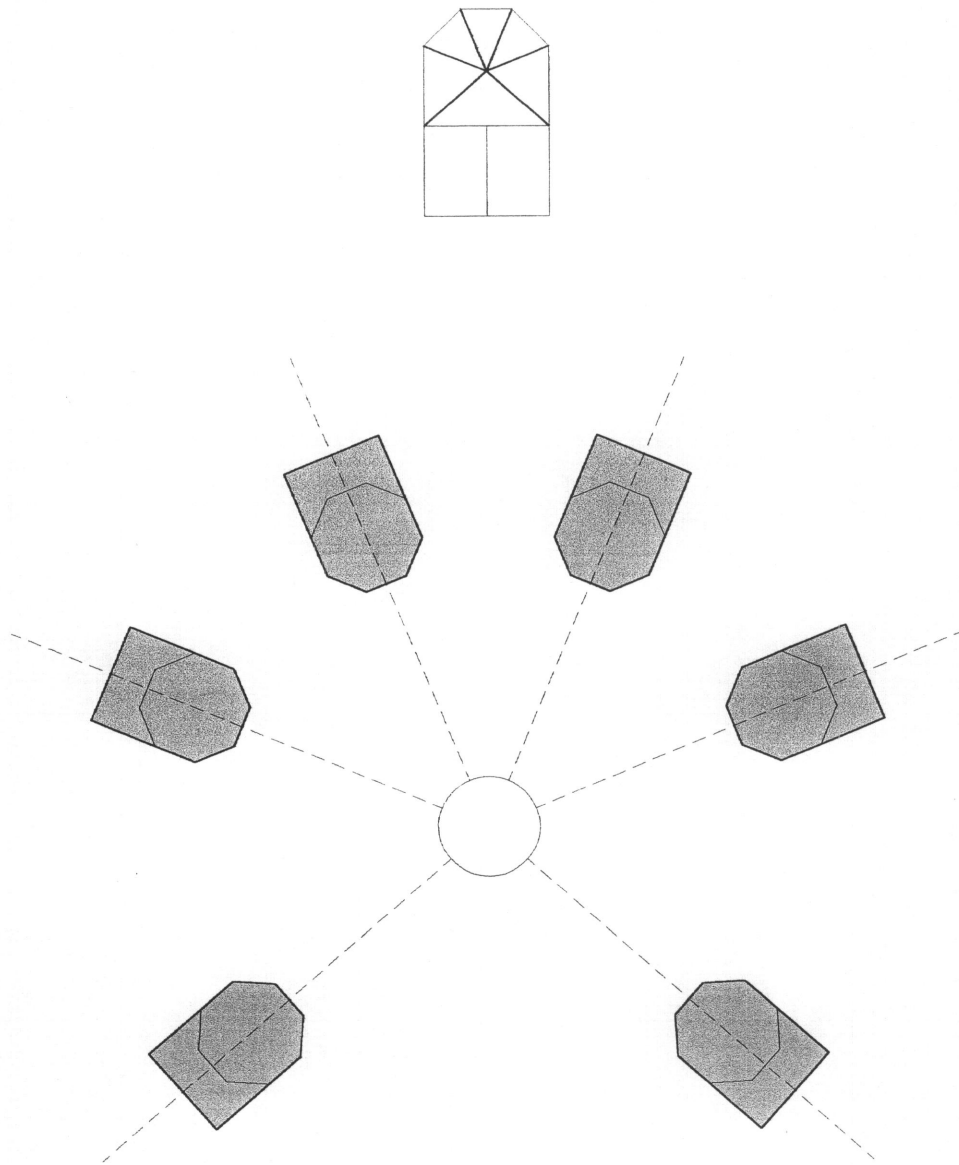

VALENCIA. PORTAL DE SERRANOS. BÓVEDAS PLANTA SEGUNDA. CABECERA.
HAZ DE NERVIOS CRUCEROS Y LIGADURA A LA CLAVE POLAR.

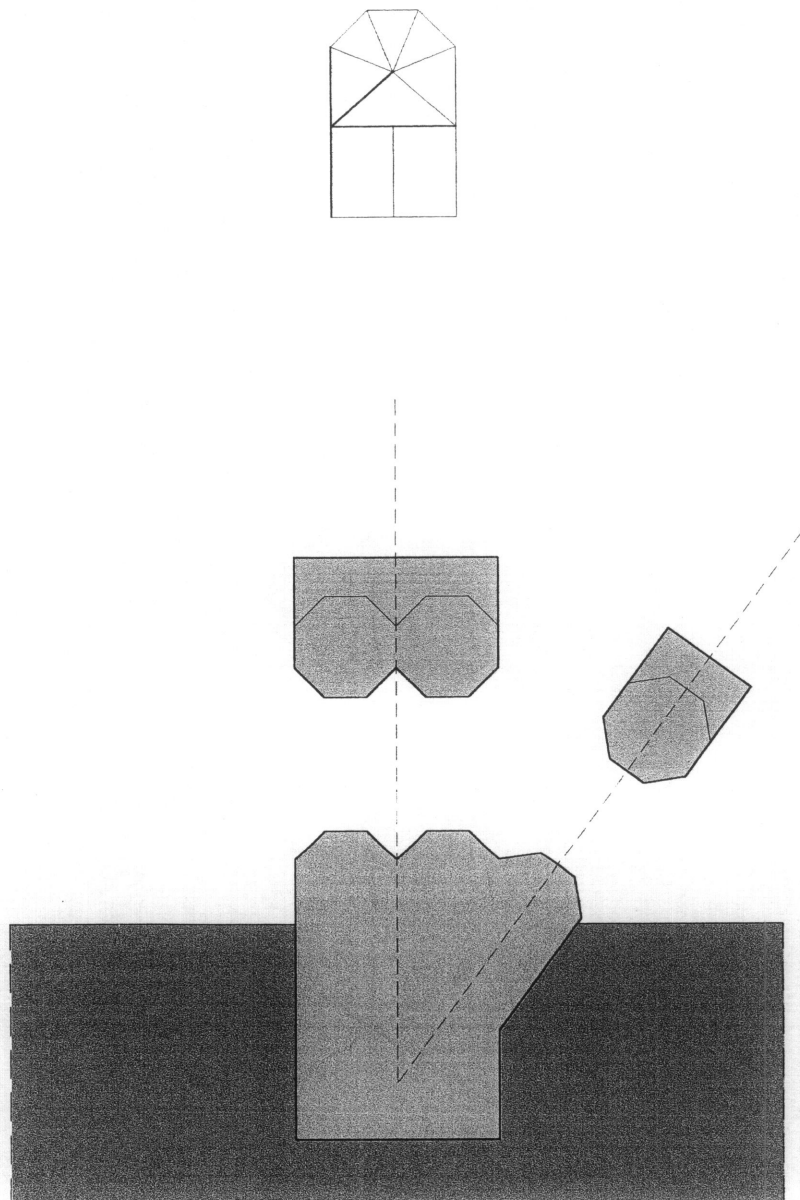

VALENCIA. PORTAL DE SERRANOS. BÓVEDAS PLANTA SEGUNDA.
CABECERA. JARJA

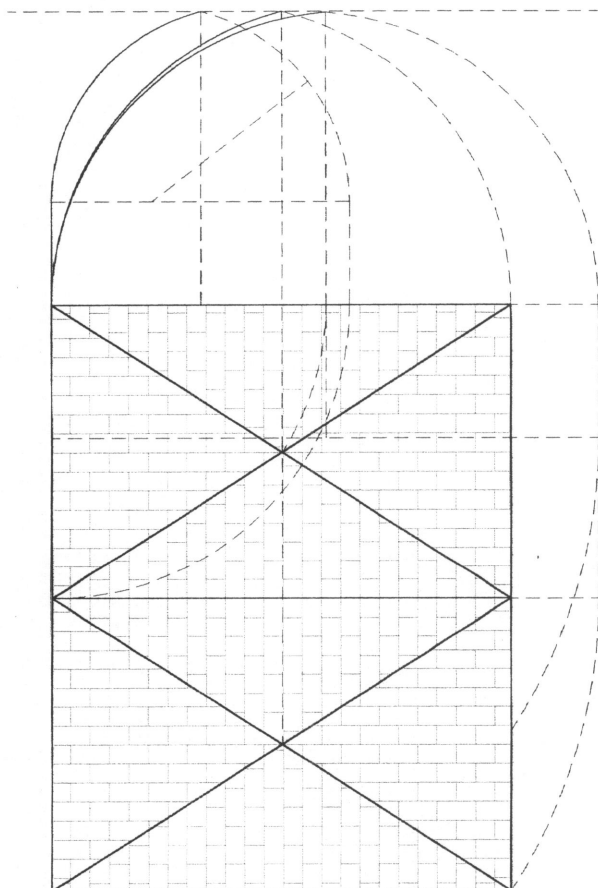

VALENCIA. PORTAL DE SERRANOS. BÓVEDAS TRIBUNA CENTRAL.
TRAZA, MONTEA Y DISPOSICIÓN DE LA PLEMENTERÍA.

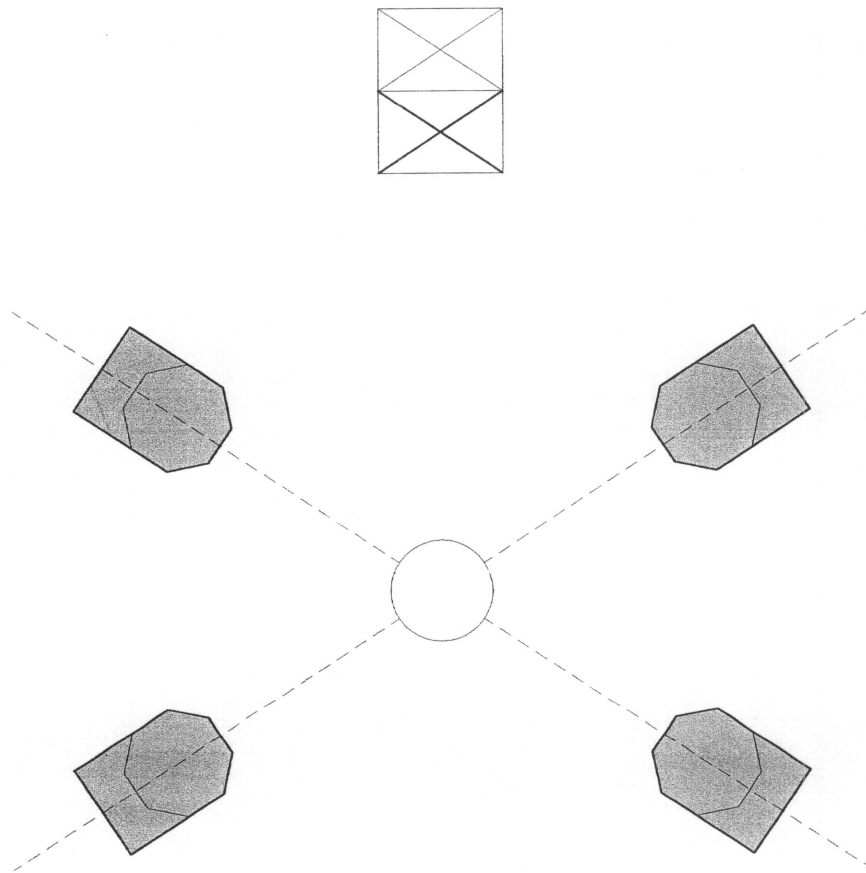

VALENCIA. PORTAL DE SERRANOS. BÓVEDAS TRIBUNA CENTRAL.
HAZ DE NERVIOS CRUCEROS A LA CLAVE POLAR.

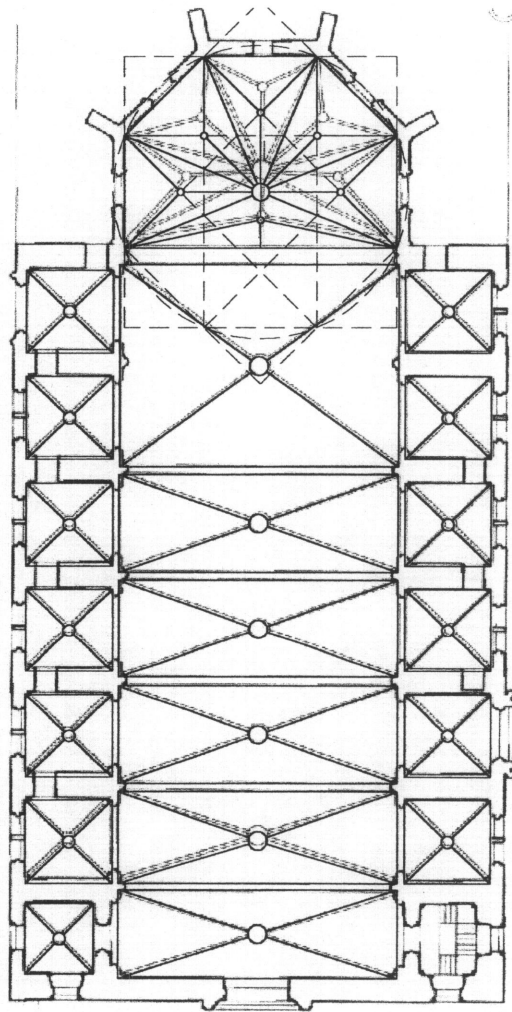

28. VALENCIA.
CONVENTO DE SAN AGUSTÍN.

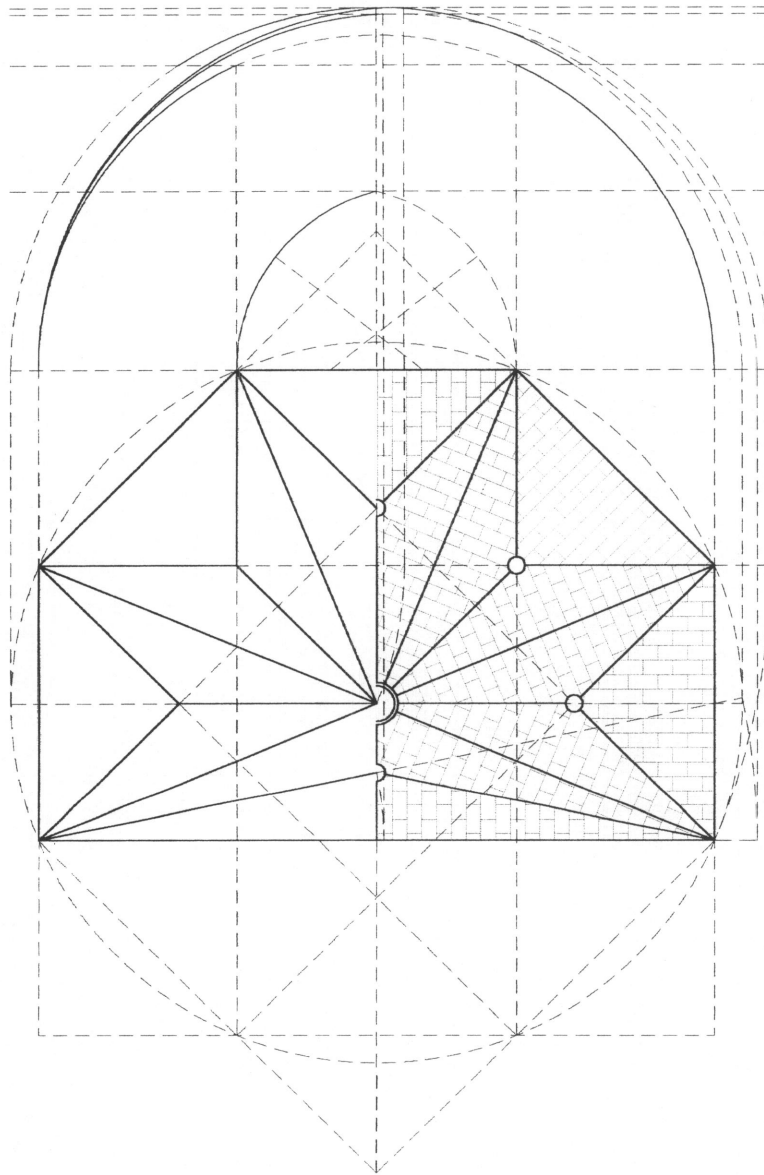

VALENCIA. CONVENTO DE SAN AGUSTÍN. ÁBSIDE.
TRAZA, MONTEA Y DISPOSICIÓN DE LA PLEMENTERÍA.

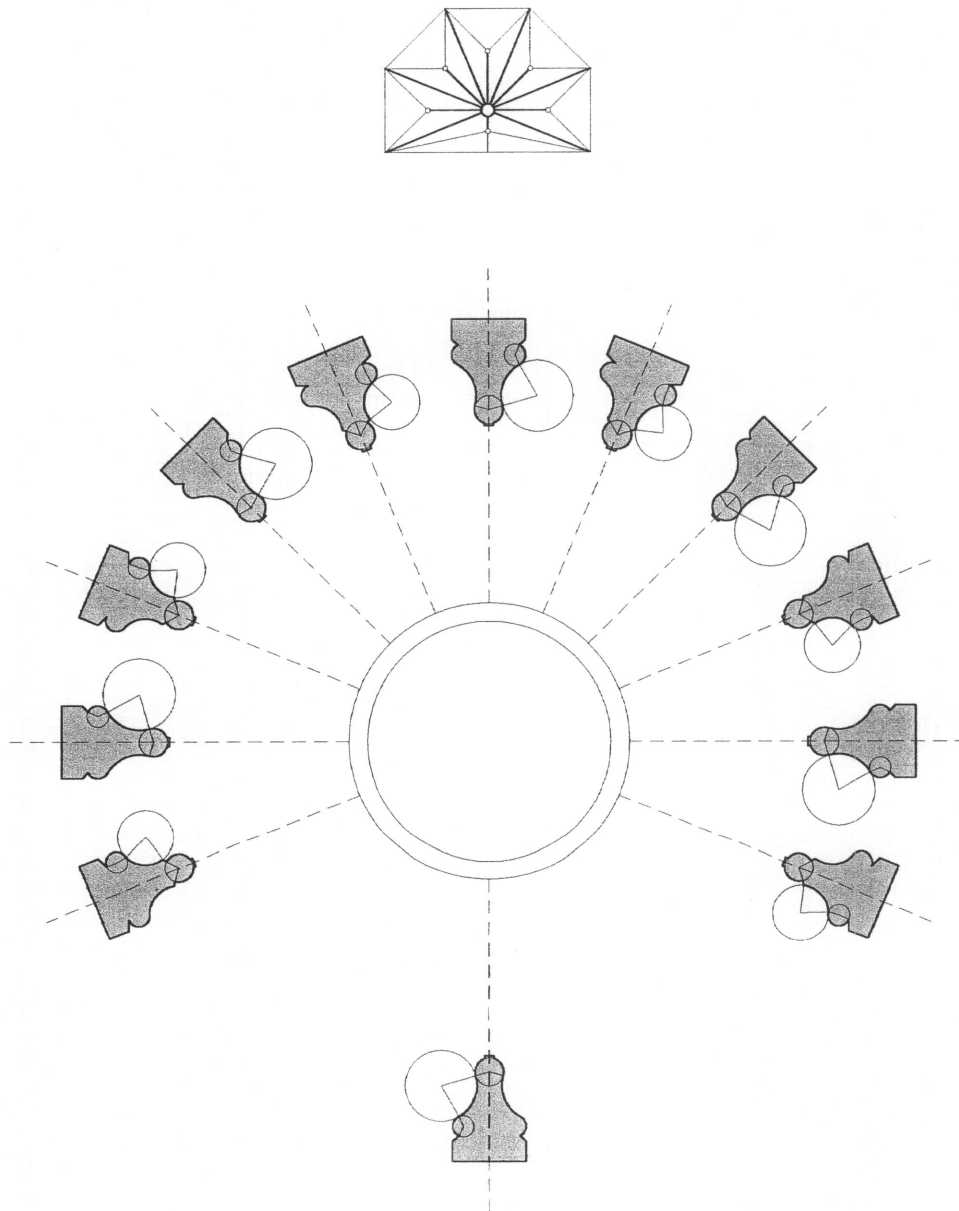

VALENCIA. CONVENTO DE SAN AGUSTÍN. ÁBSIDE.
HAZ DE NERVIOS CRUCEROS Y LIGADURAS A LA CLAVE POLAR.

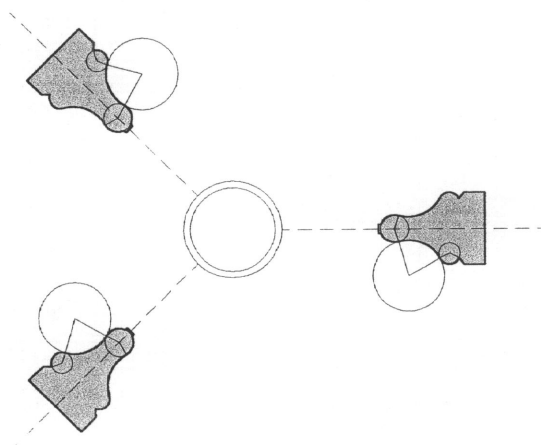
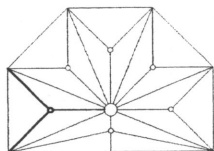

VALENCIA. CONVENTO DE SAN AGUSTÍN. ÁBSIDE.
HAZ DE LIGADURAS Y TERCELETE A LA CLAVE DE TERCELETE.

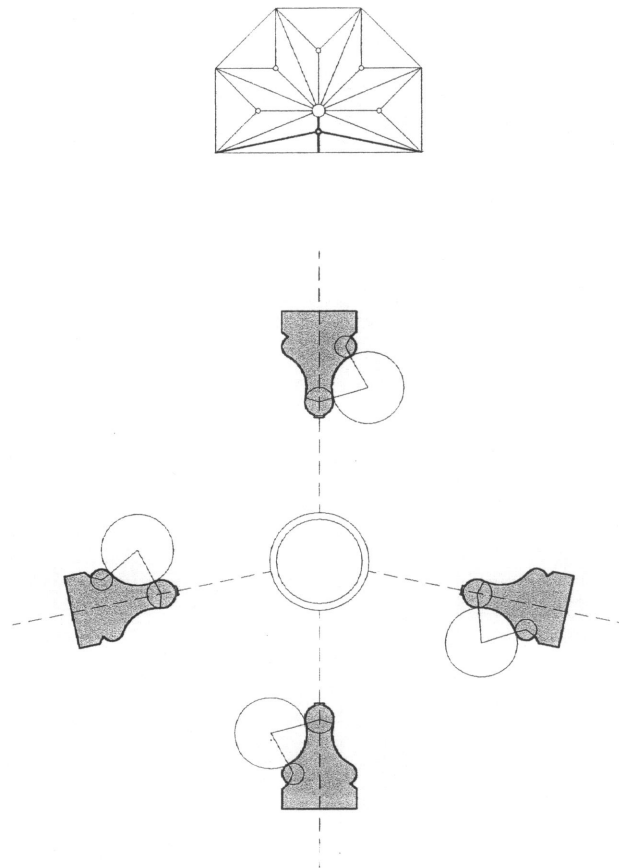

VALENCIA. CONVENTO DE SAN AGUSTÍN. ÁBSIDE.
HAZ DE LIGADURAS Y TERCELETES A LA CLAVE DE TERCELETE.

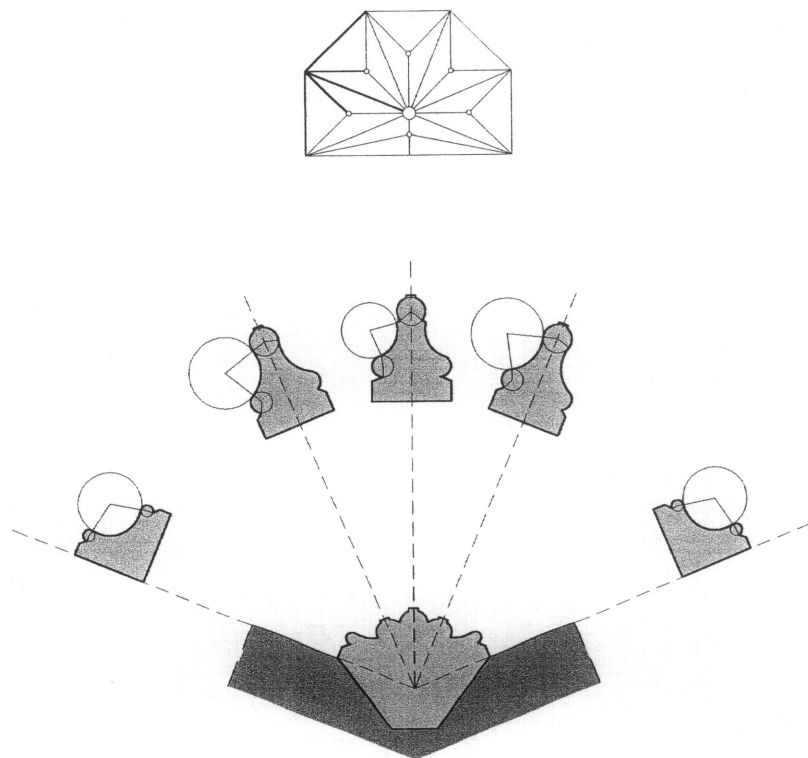

VALENCIA. CONVENTO DE SAN AGUSTÍN.
ÁBSIDE. JARJA.

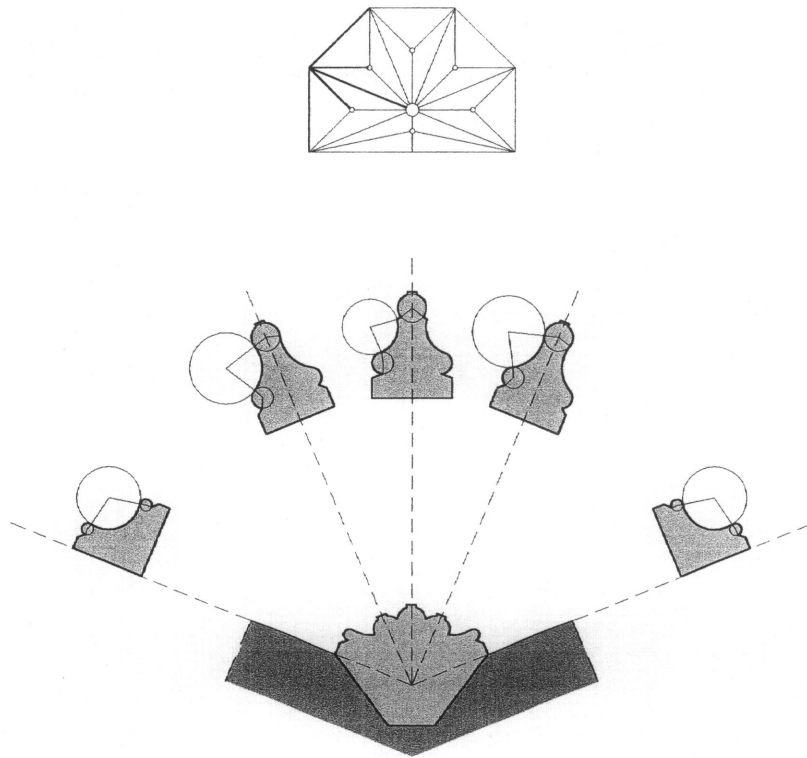

VALENCIA. CONVENTO DE SAN AGUSTÍN.
ÁBSIDE. JARJA.

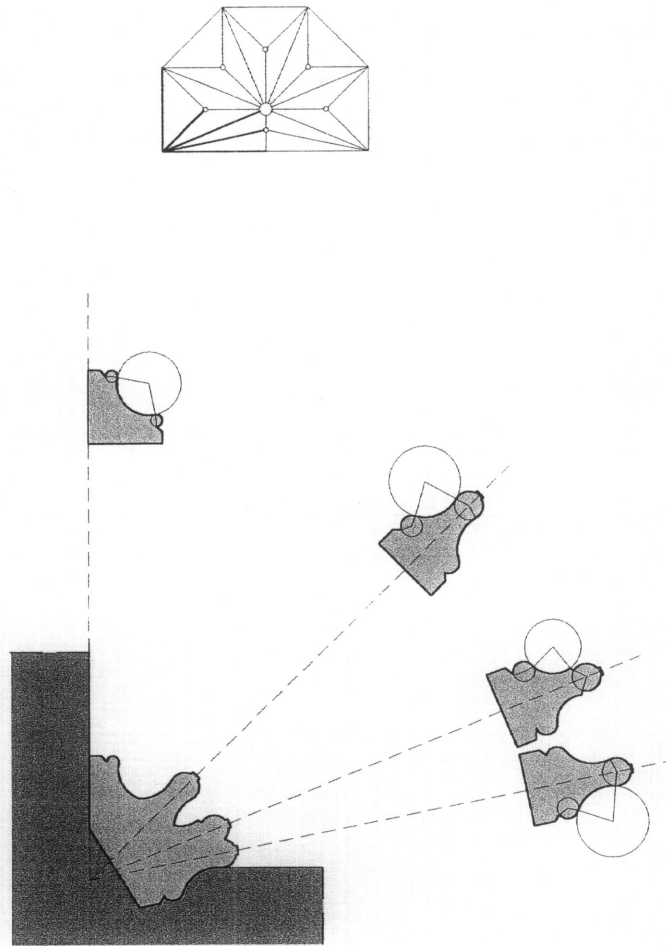

VALENCIA. CONVENTO DE SAN AGUSTÍN.
ÁBSIDE. JARJA.

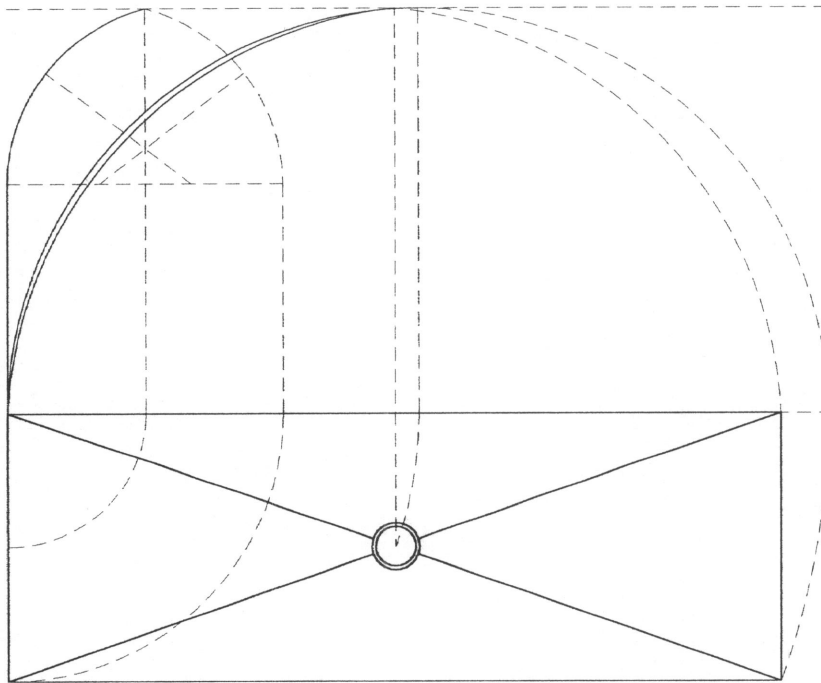

VALENCIA. CONVENTO DE SAN AGUSTÍN. NAVE ÚNICA.
TRAZA Y MONTEA.

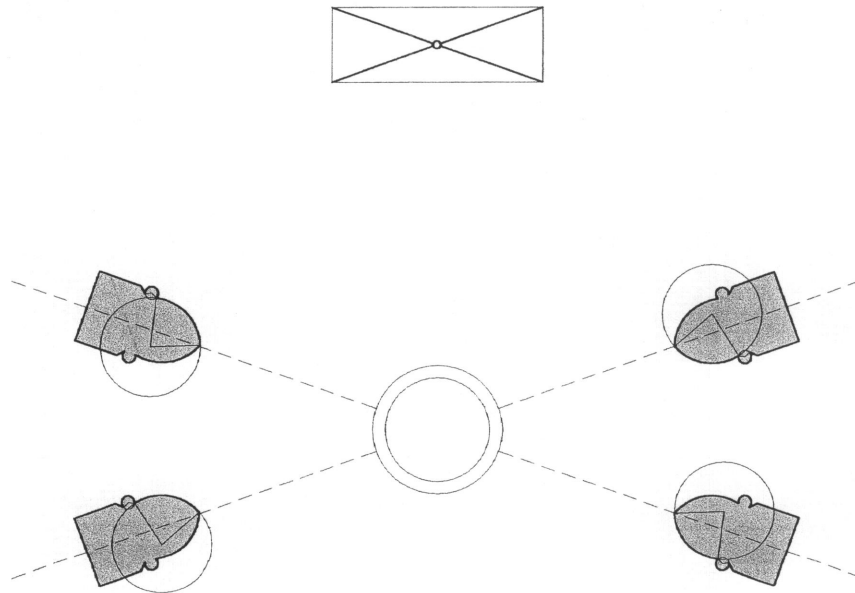

VALENCIA. CONVENTO DE SAN AGUSTÍN. NAVE ÚNICA.
HAZ DE CRUCEROS A LA CLAVE POLAR.

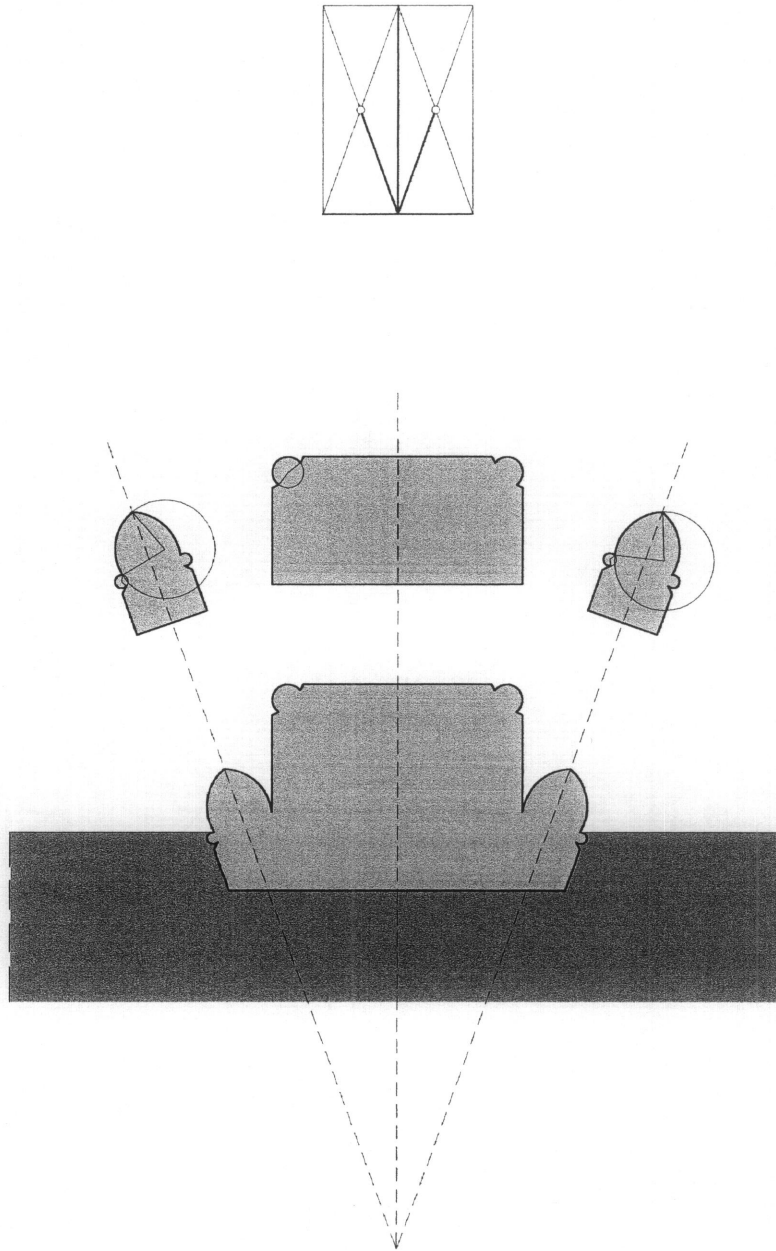

VALENCIA. CONVENTO DE SAN AGUSTÍN.
NAVE ÚNICA. JARJA.

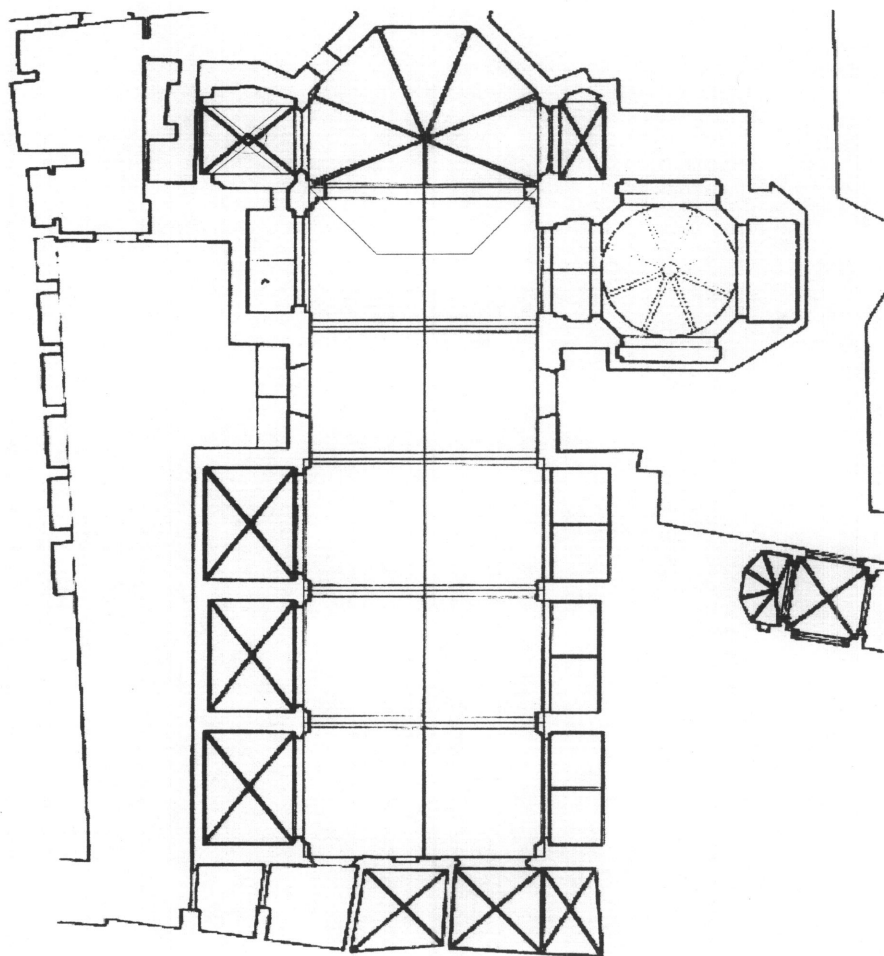

29. VALENCIA.
IGLESIA DE SAN JUAN DEL HOSPITAL.

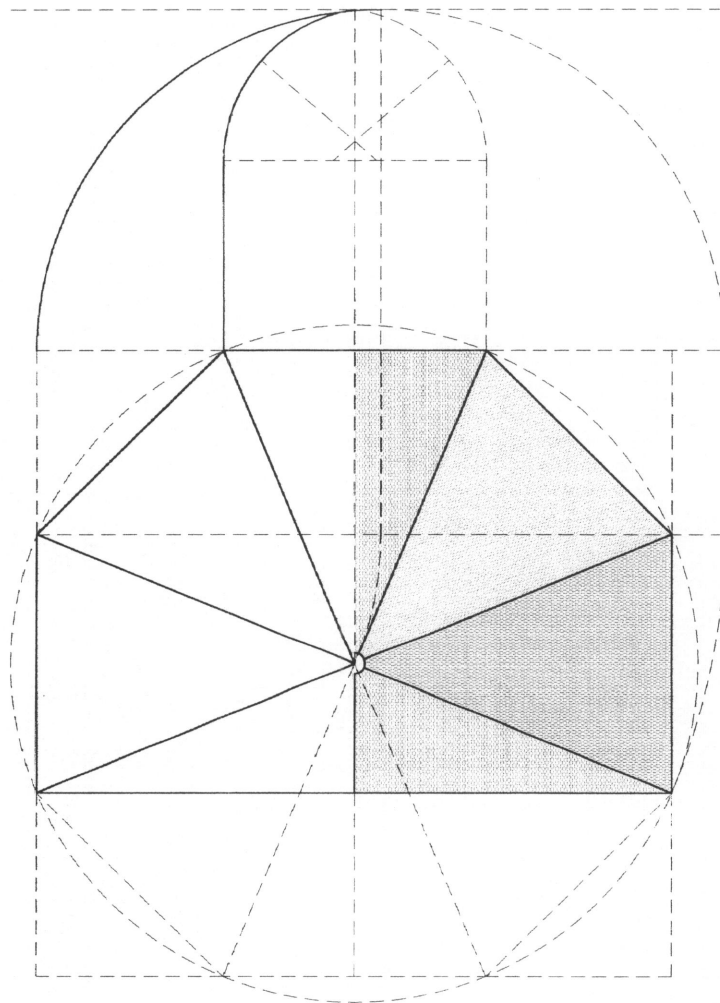

VALENCIA. IGLESIA DE SAN JUAN DEL HOSPITAL. ÁBSIDE.
TRAZA, MONTEA Y DISPOSICIÓN DE LA PLEMENTERÍA.

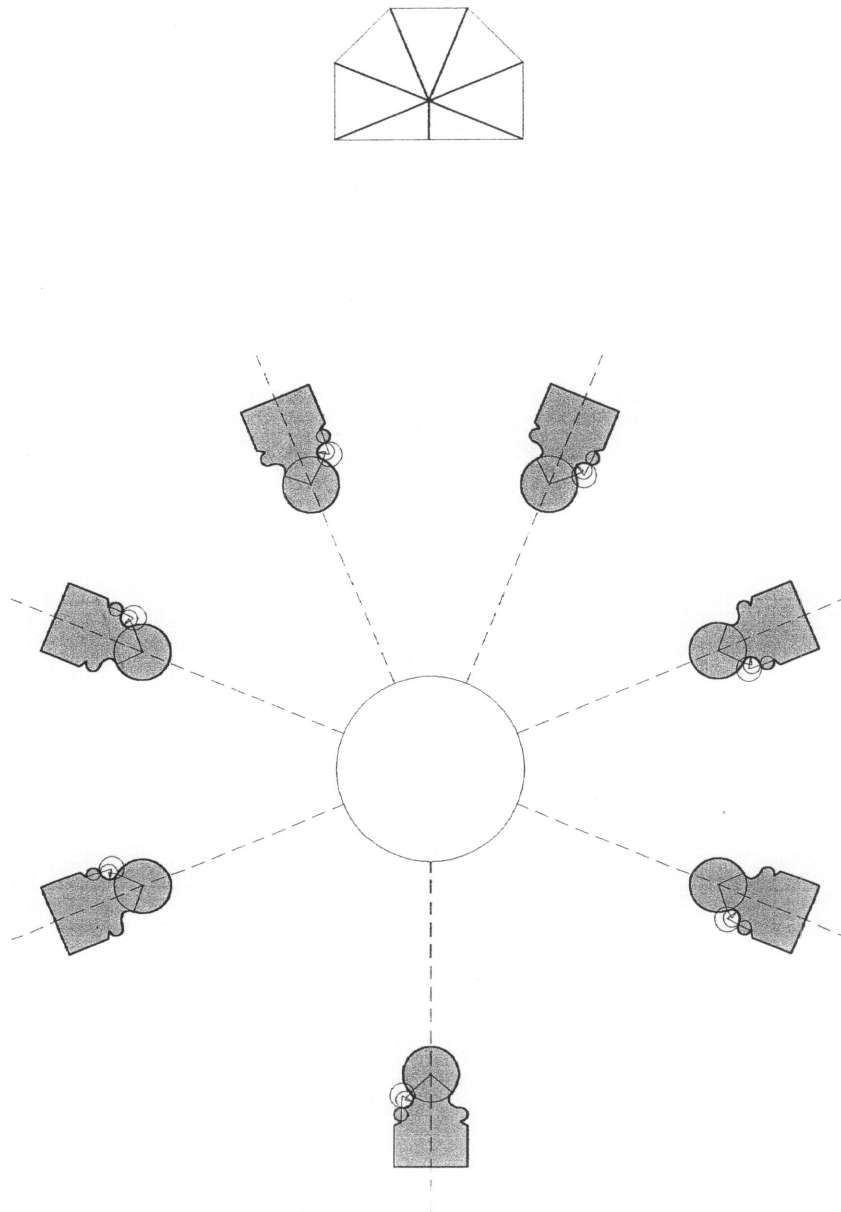

VALENCIA. IGLESIA DE SAN JUAN DEL HOSPITAL. ÁBSIDE.
HAZ DE NERVIOS CRUCEROS A LA CLAVE POLAR.

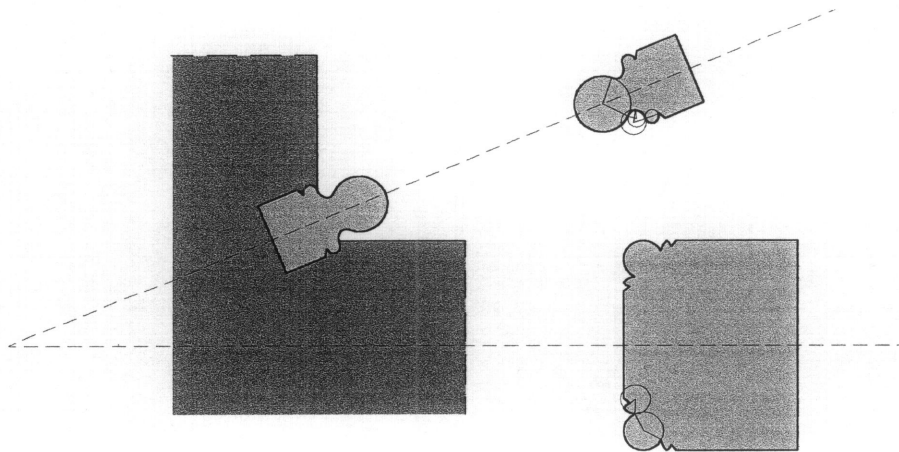
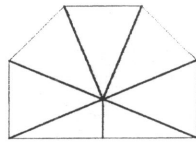

VALENCIA. IGLESIA DE SAN JUAN DEL HOSPITAL.
JARJA DEL ÁBSIDE..

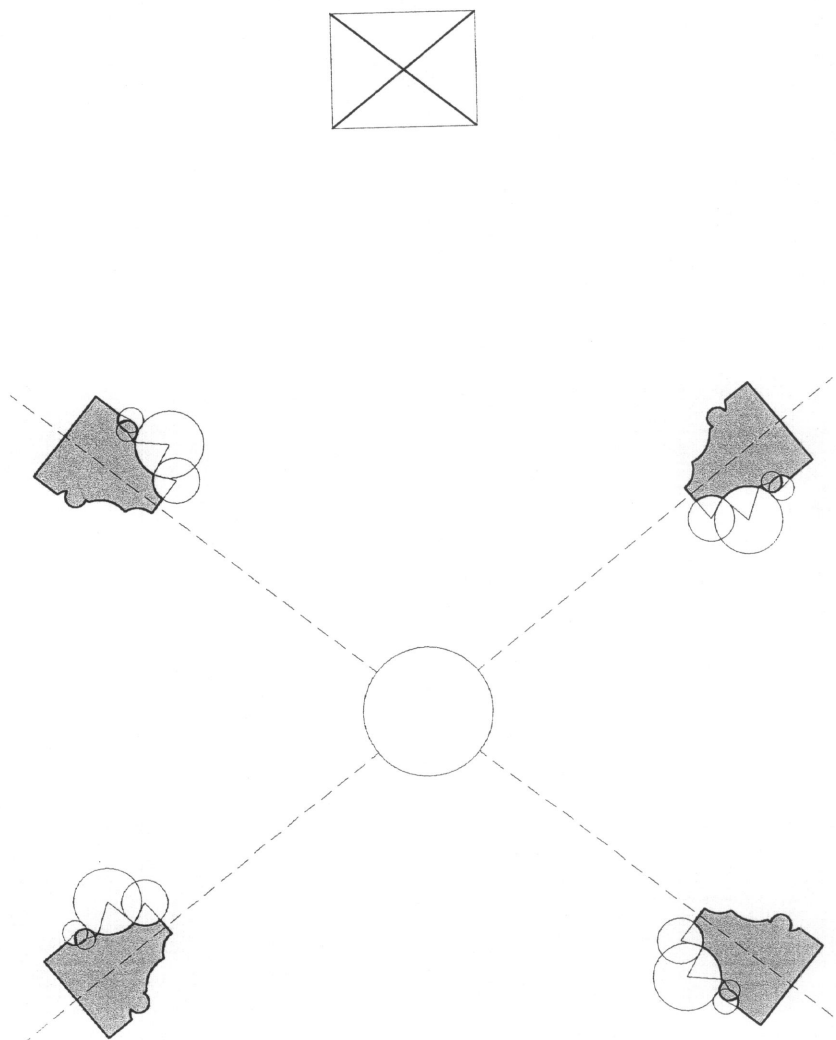

VALENCIA. IGLESIA DE SAN JUAN DEL HOSPITAL. CAPILLA LADO EVANGELIO.
HAZ DE NERVIOS CRUCEROS A LA CLAVE POLAR.

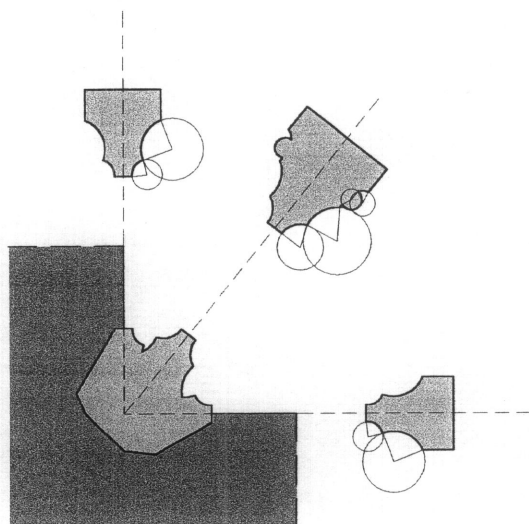
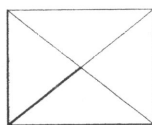

VALENCIA. IGLESIA DE SAN JUAN DEL HOSPITAL.
JARJA DE LA CAPILLA LADO EVANGELIO.

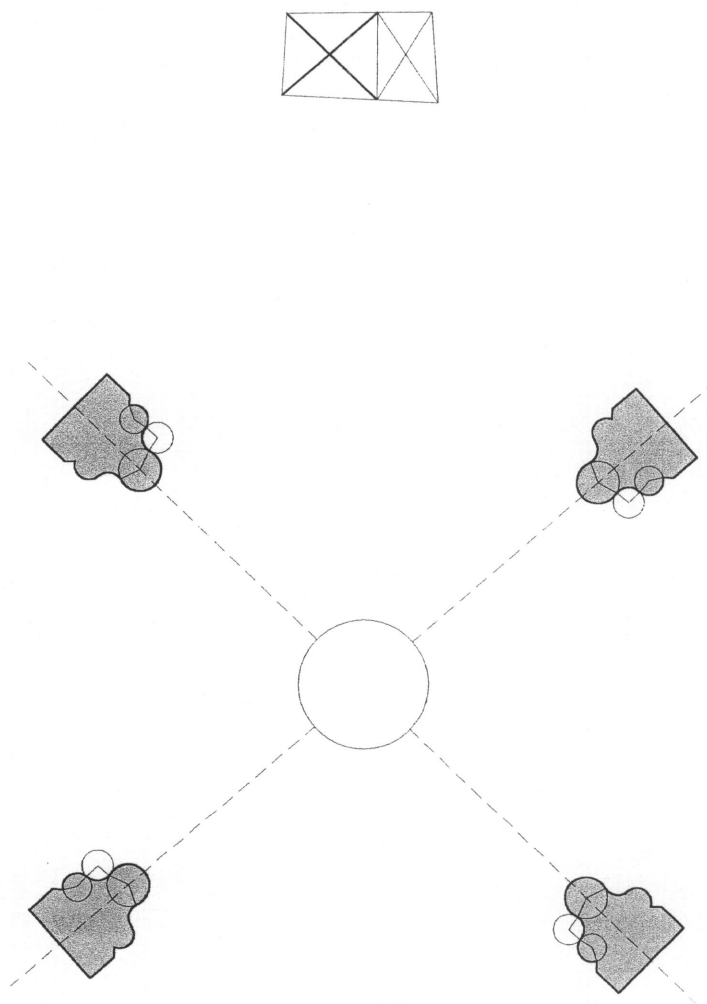

VALENCIA. IGLESIA DE SAN JUAN DEL HOSPITAL. CAPILLAS PIES.
HAZ DE NERVIOS CRUCEROS A LA CLAVE POLAR.

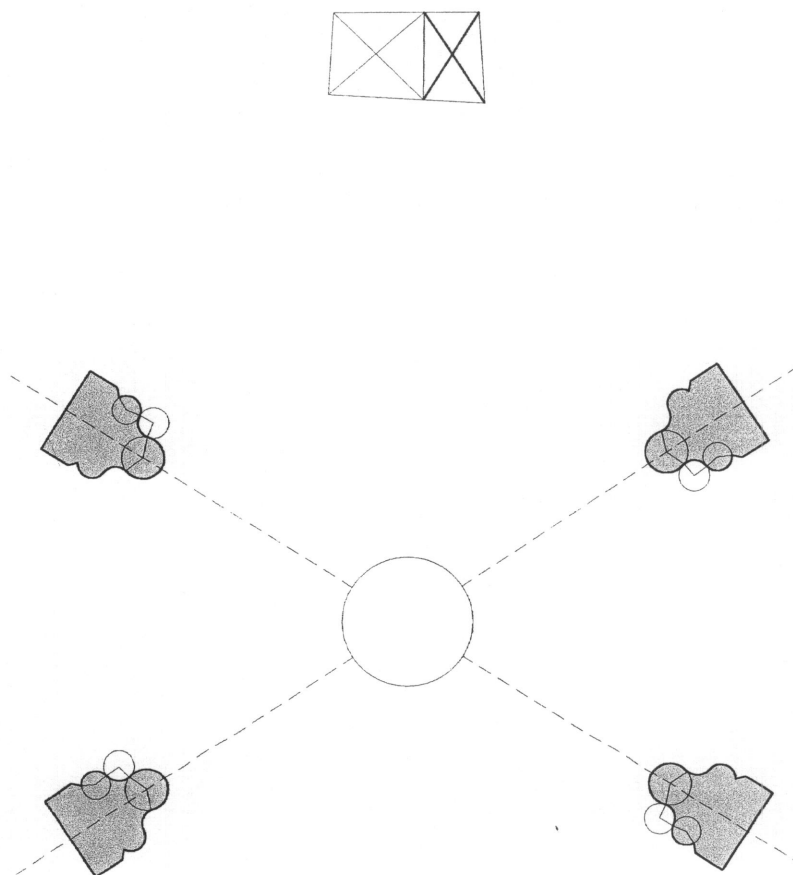

VALENCIA. IGLESIA DE SAN JUAN DEL HOSPITAL. CAPILLAS PIES.
HAZ DE NERVIOS CRUCEROS A LA CLAVE POLAR.

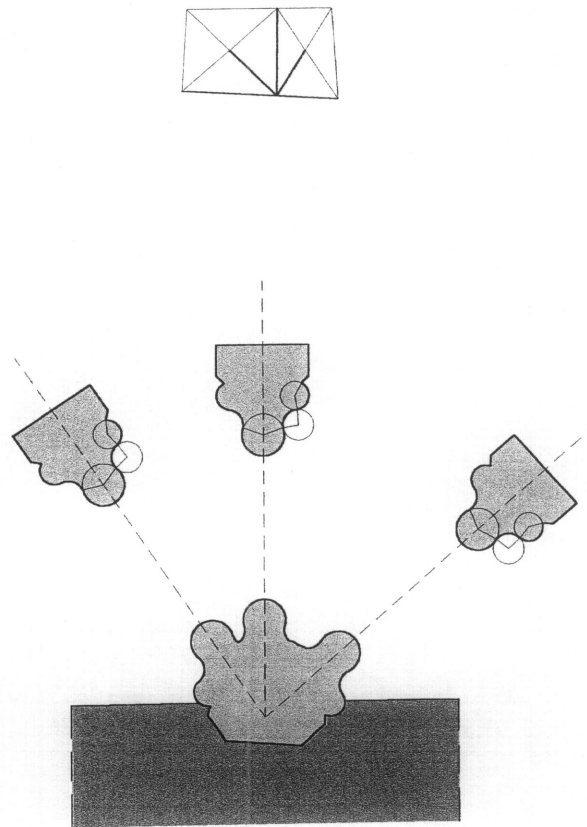

VALENCIA. IGLESIA DE SAN JUAN DEL HOSPITAL.
JARJA DE LAS CAPILLAS PIES.

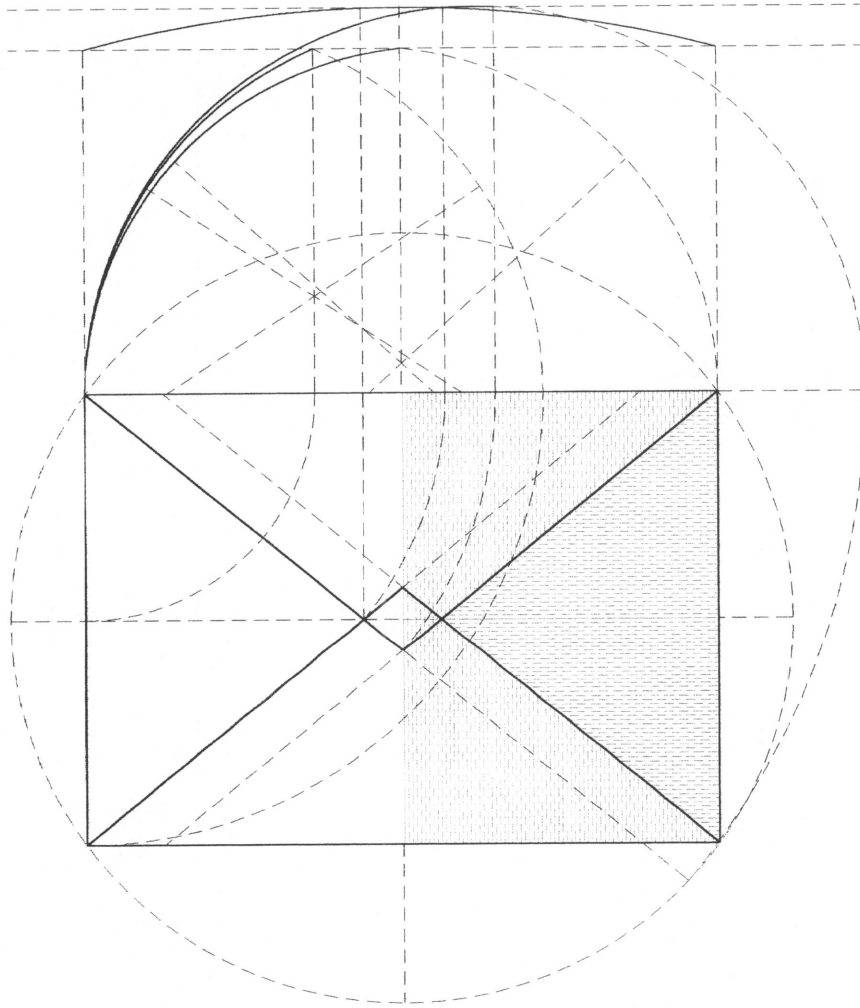

VALENCIA. IGLESIA DE SAN JUAN DEL HOSPITAL. CAPILLA ÁBSIDE.
TRAZA, MONTEA Y DISPOSICIÓN DE LA PLEMENTERÍA.
(LADRILLO A ROSCA OCULTO)

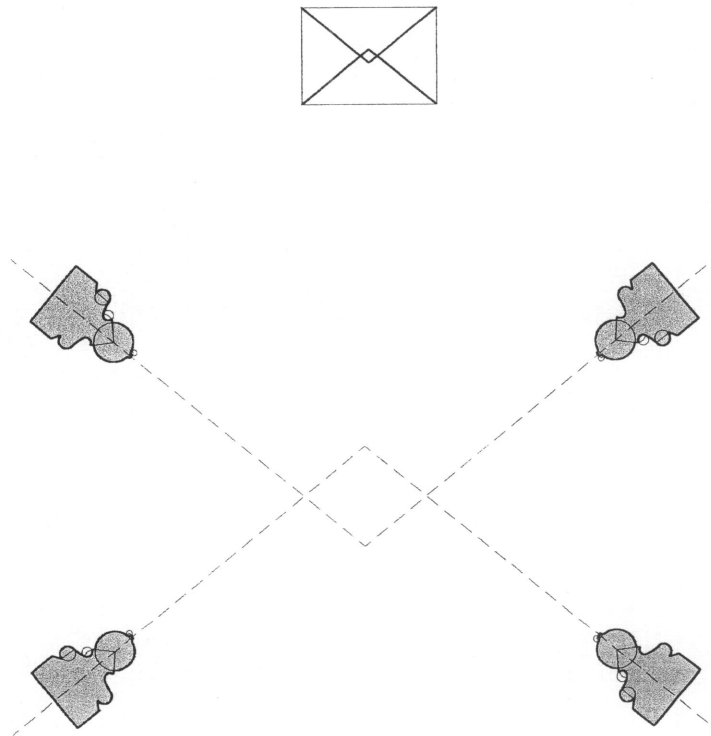

VALENCIA. IGLESIA DE SAN JUAN DEL HOSPITAL. CAPILLA ÁBSIDE.
HAZ DE NERVIOS CRUCEROS A LA CLAVE POLAR.

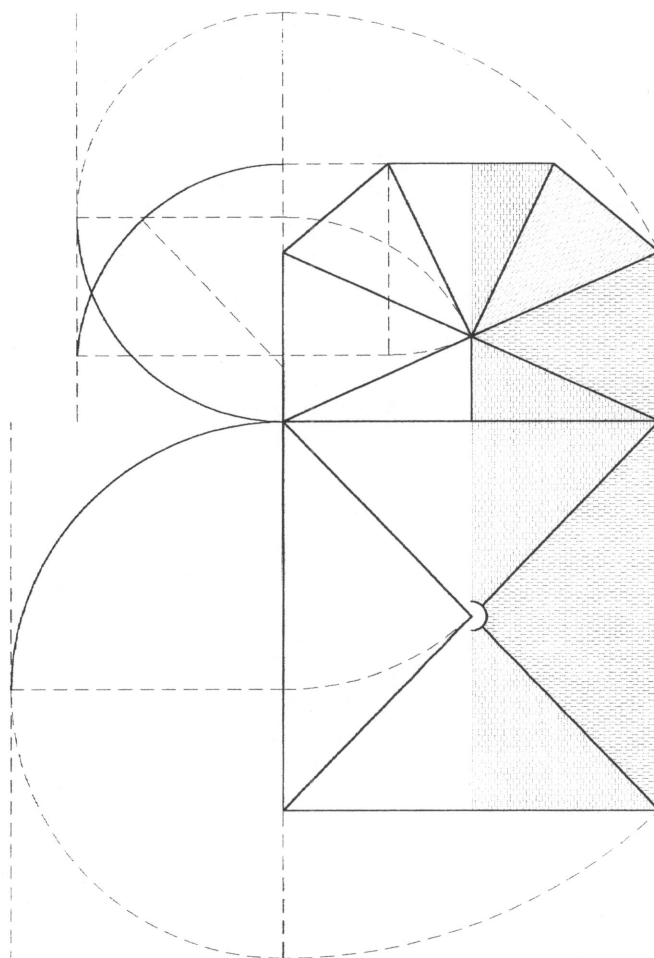

VALENCIA. IGLESIA DE SAN JUAN DEL HOSPITAL. CAPILLA DEL REY JAIME.
TRAZA, MONTEA Y DISPOSICIÓN DE LA PLEMENTERÍA.

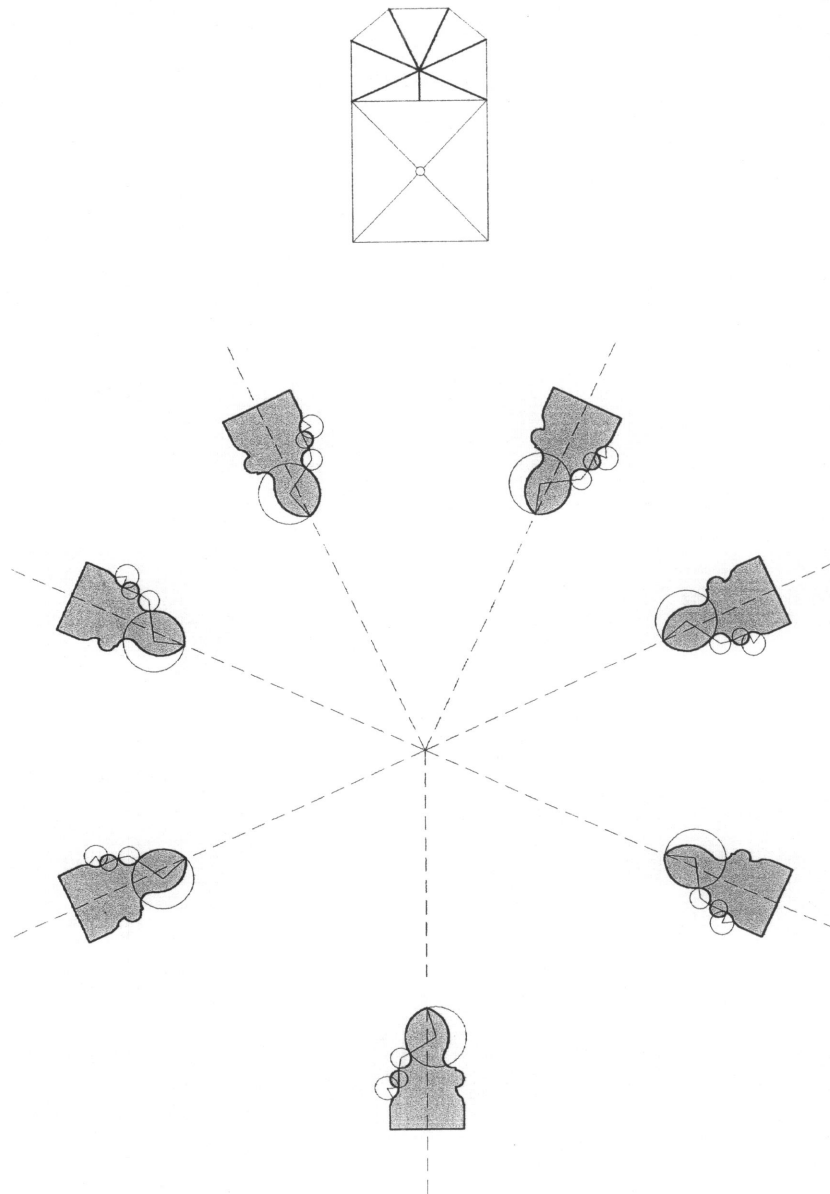

VALENCIA. IGLESIA DE SAN JUAN DEL HOSPITAL. CAPILLA DEL REY JAIME.
HAZ DE NERVIOS CRUCEROS A LA CLAVE POLAR.

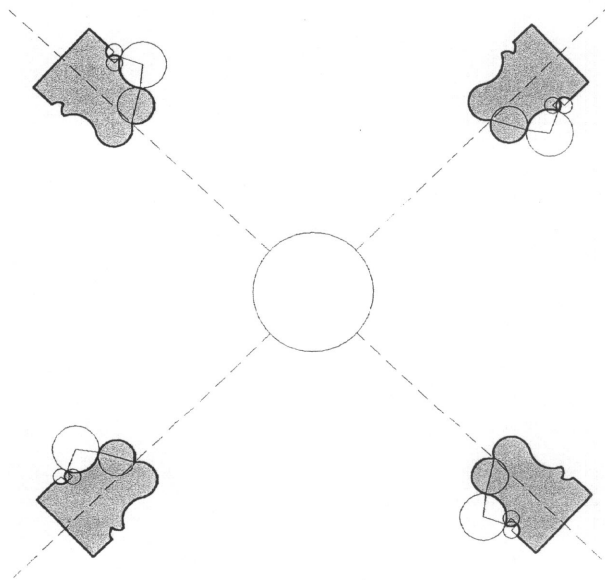
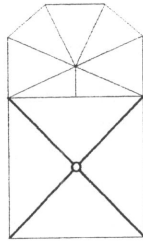

VALENCIA. IGLESIA DE SAN JUAN DEL HOSPITAL. CAPILLA DEL REY JAIME.
HAZ DE NERVIOS CRUCEROS A LA CLAVE POLAR.

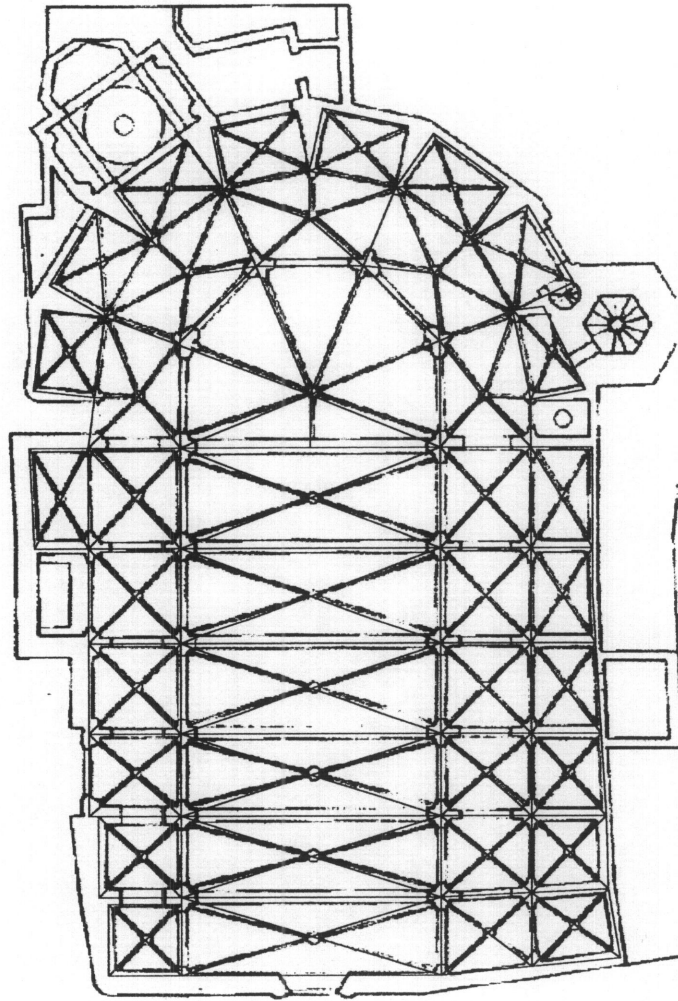

30. VALENCIA.
IGLESIA DE SANTA CATALINA.

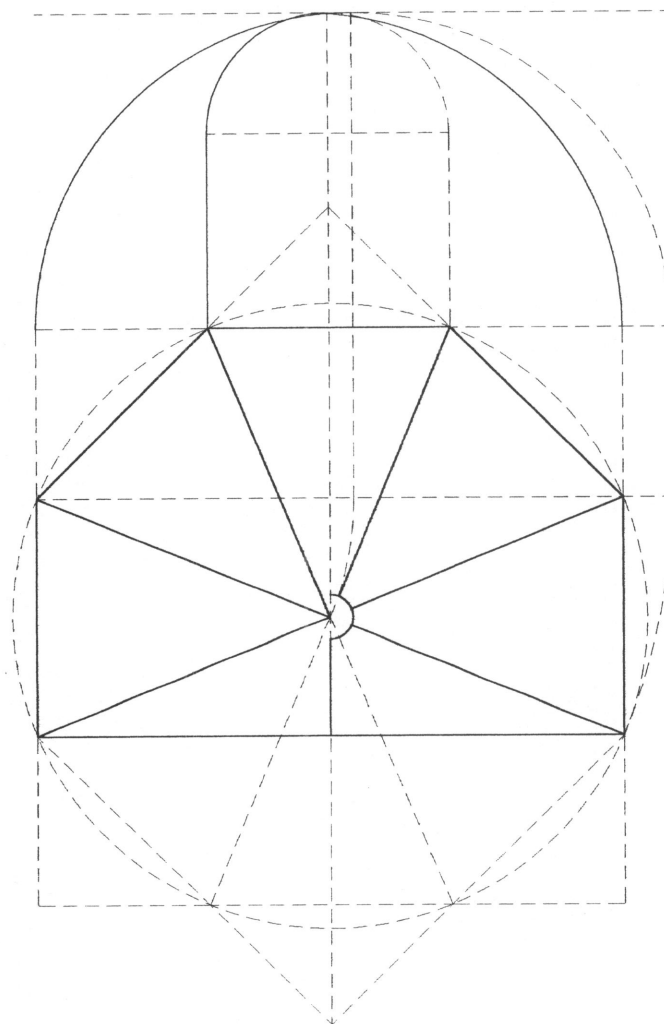

VALENCIA. IGLESIA DE SANTA CATALINA. ÁBSIDE.
TRAZA Y MONTEA.

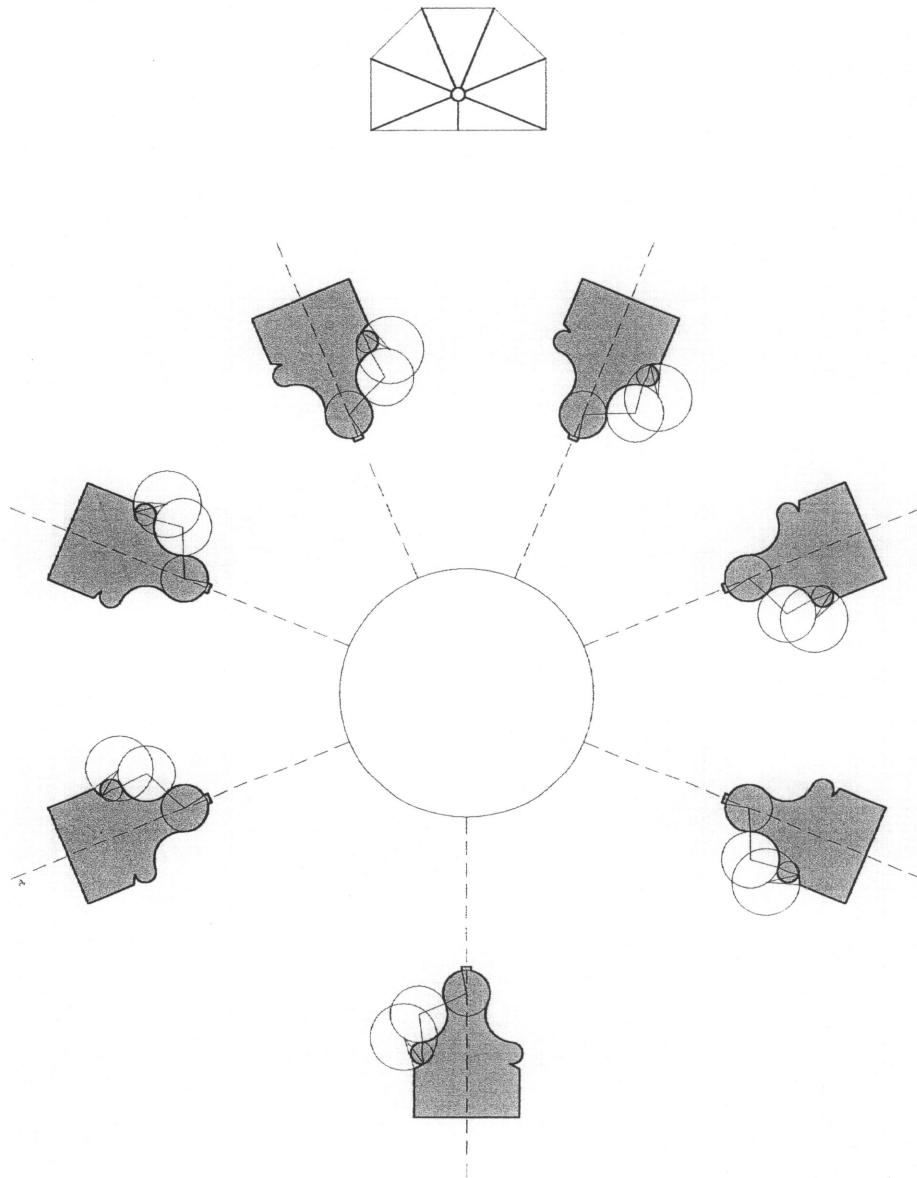

VALENCIA. IGLESIA DE SANTA CATALINA. ÁBSIDE.
HAZ DE NERVIOS CRUCEROS Y LIGADURA A LA CLAVE POLAR.

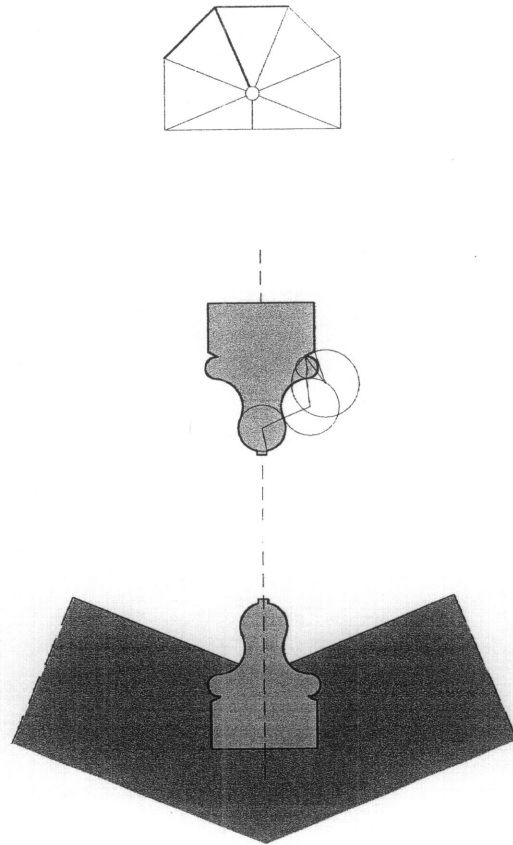

VALENCIA. IGLESIA DE SANTA CATALINA.
ÁBSIDE. JARJA.

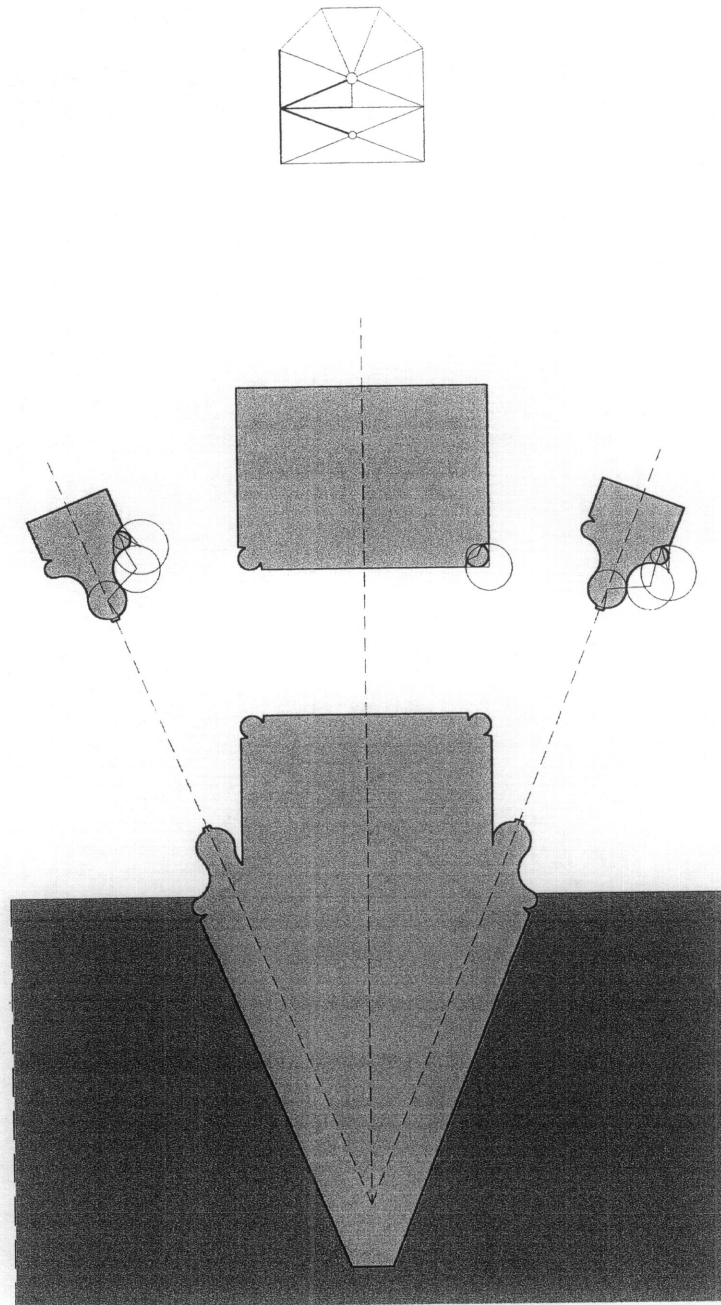

VALENCIA. IGLESIA DE SANTA CATALINA.
ÁBSIDE. JARJA.

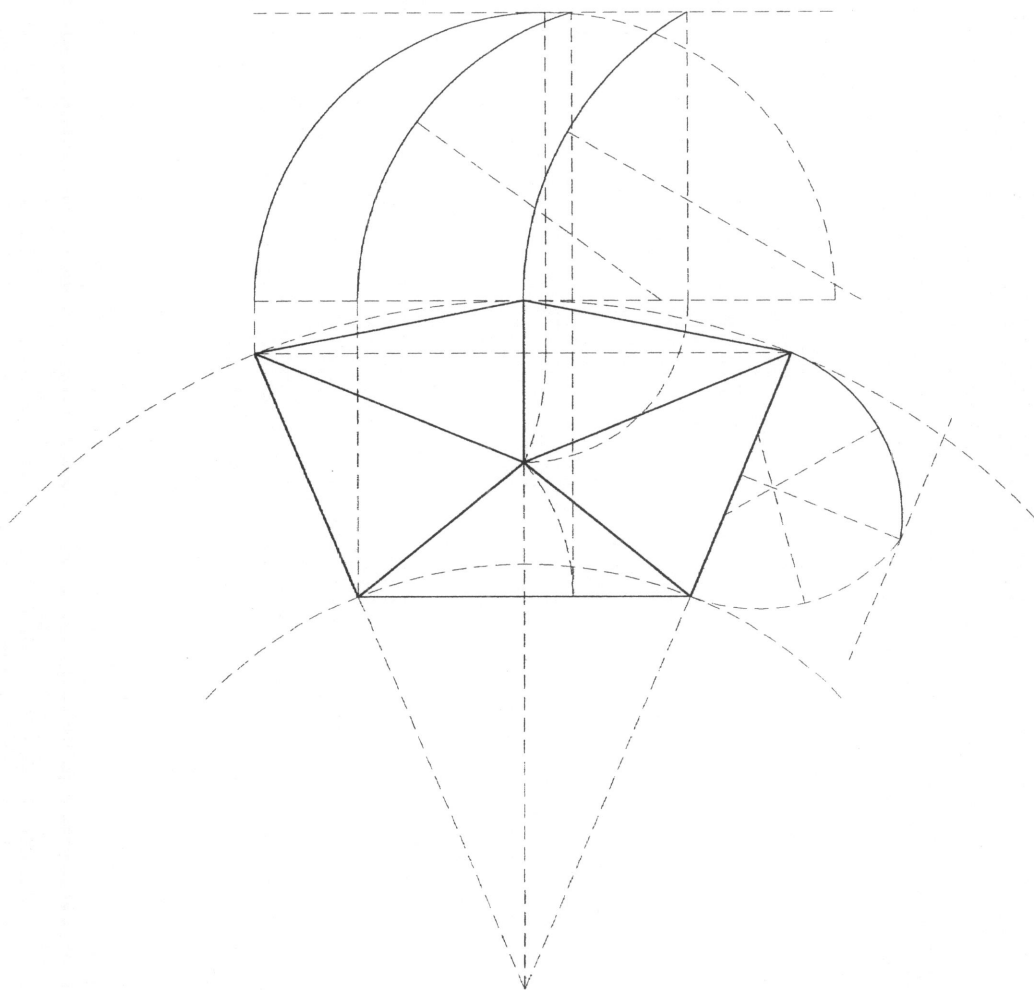

VALENCIA. IGLESIA DE SANTA CATALINA. GIROLA.
TRAZA, MONTEA Y DISPOSICIÓN DE LA PLEMENTERÍA.

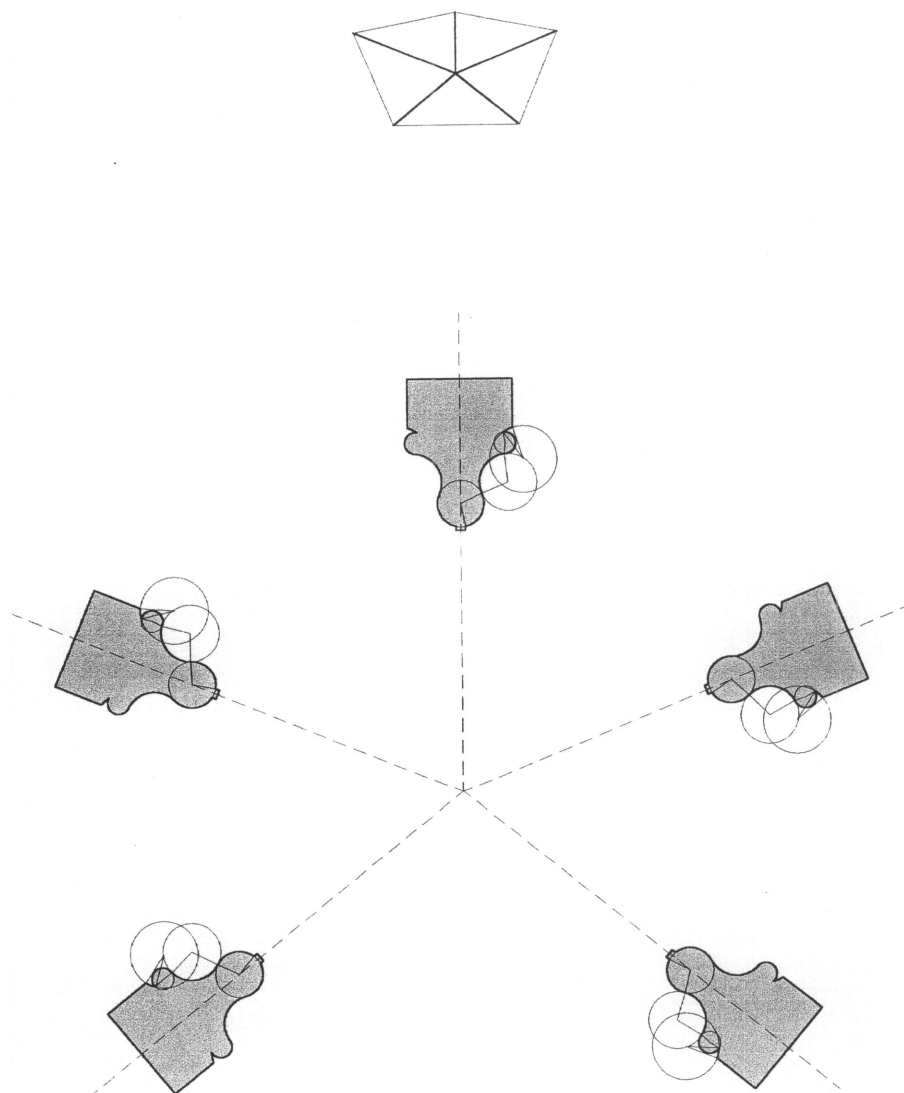

VALENCIA. IGLESIA DE SANTA CATALINA. GIROLA.
HAZ DE NERVIOS CRUCEROS A LA CLAVE POLAR.

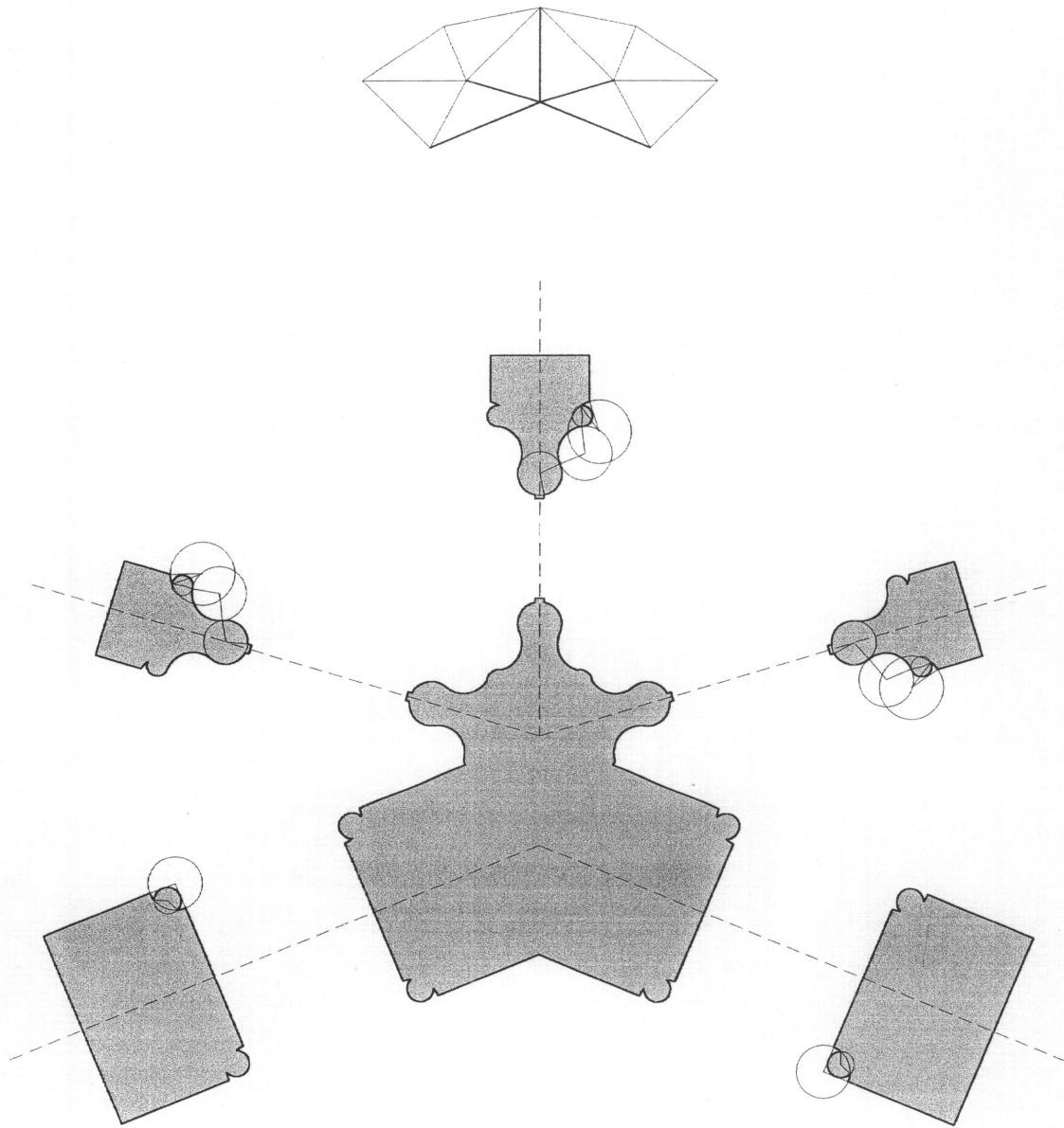

VALENCIA. IGLESIA DE SANTA CATALINA.
GIROLA. JARJA DE ESQUINA.

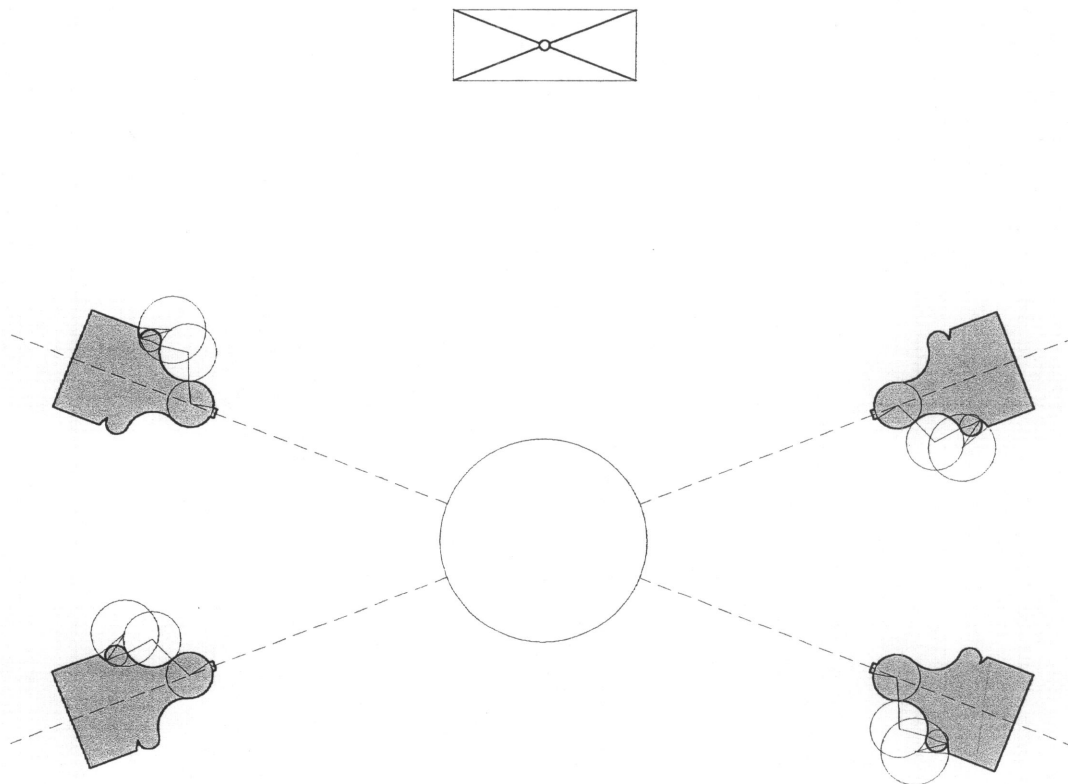

VALENCIA. IGLESIA DE SANTA CATALINA. NAVE CENTRAL.
HAZ DE NERVIOS CRUCEROS A LA CLAVE POLAR.
(TRAMO SEGUNDO, TERCERO Y CUARTO)

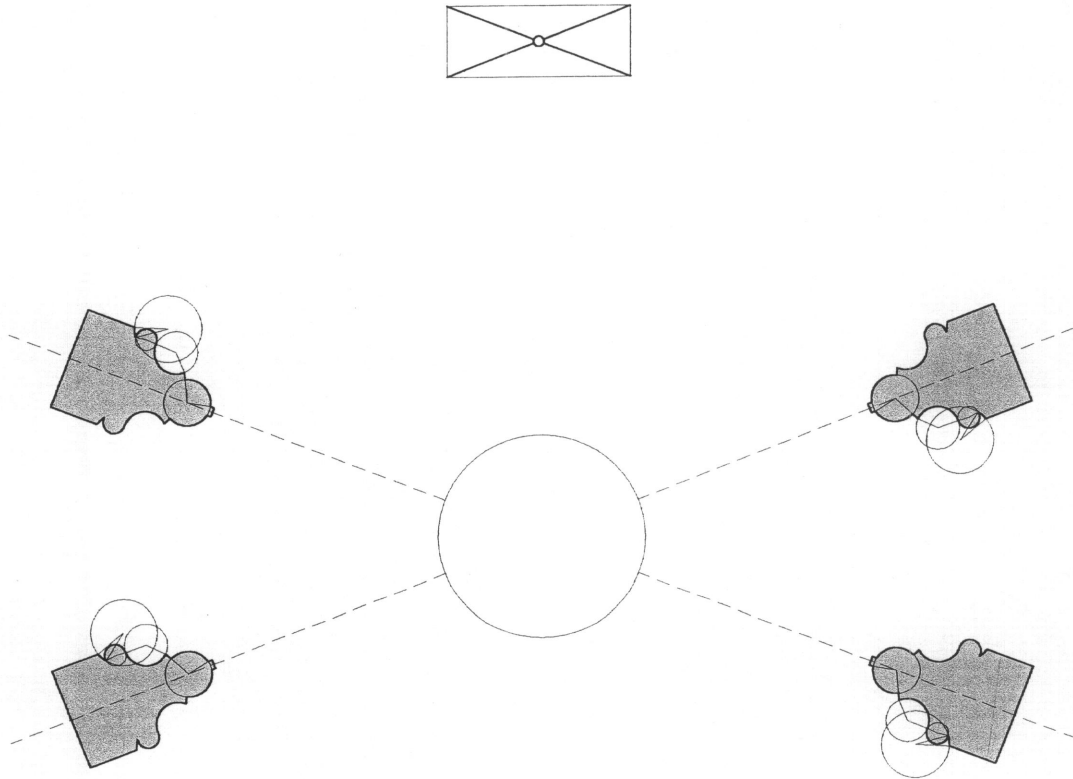

VALENCIA. IGLESIA DE SANTA CATALINA. NAVE CENTRAL.
HAZ DE NERVIOS CRUCEROS A LA CLAVE POLAR.
(TRAMO PRIMERO, QUINTO Y SEXTO)

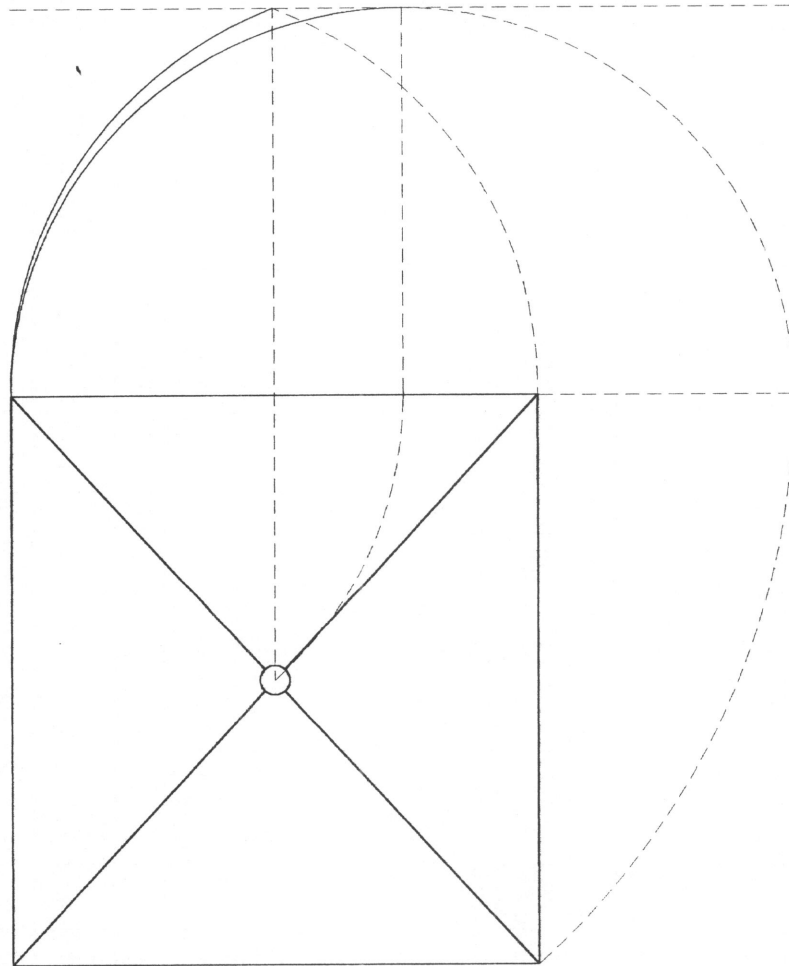

VALENCIA. IGLESIA DE SANTA CATALINA. NAVE LATERAL.
TRAZA, MONTEA Y DISPOSICIÓN DE LA PLEMENTERÍA.

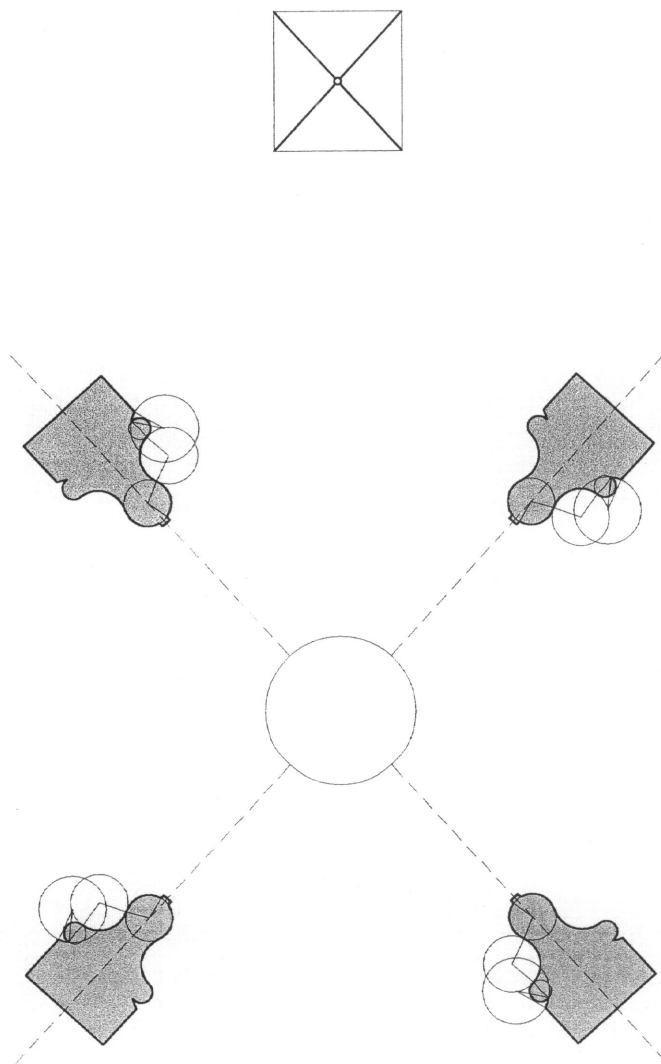

VALENCIA. IGLESIA DE SANTA CATALINA. NAVE LATERAL.
HAZ DE NERVIOS CRUCEROS A LA CLAVE POLAR.

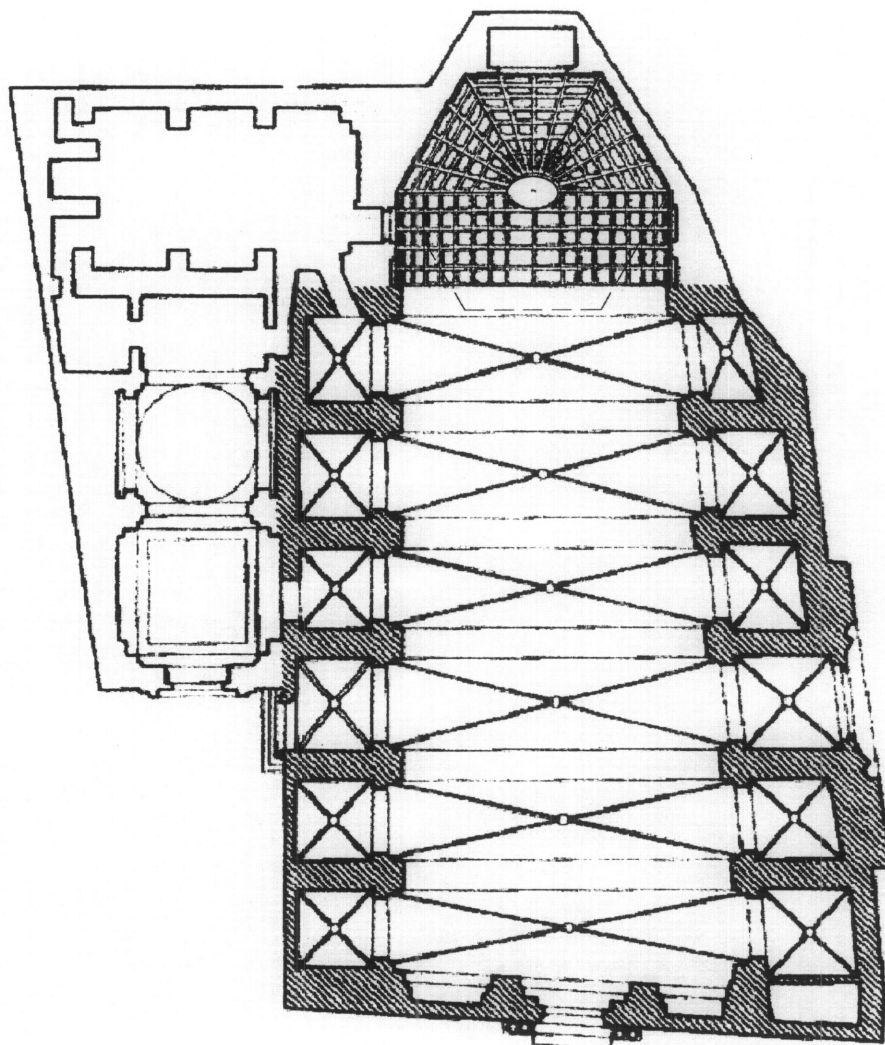

31. VALENCIA.
IGLESIA DE SAN MARTÍN.

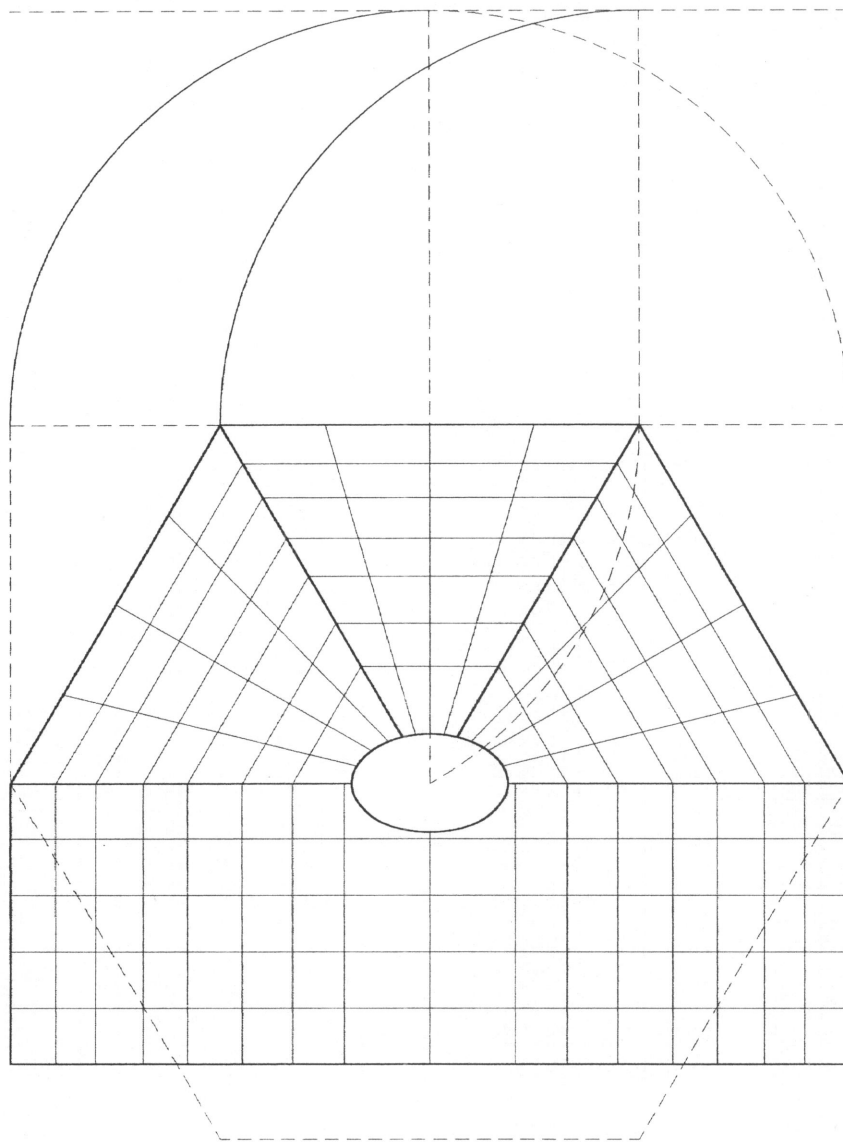

VALENCIA. IGLESIA DE SAN MARTÍN. BÓVEDA DE CABECERA.
TRAZA Y MONTEA.
(TODOS LOS NERVIOS ESTAN GENERADOS POR EL MISMO RADIO)

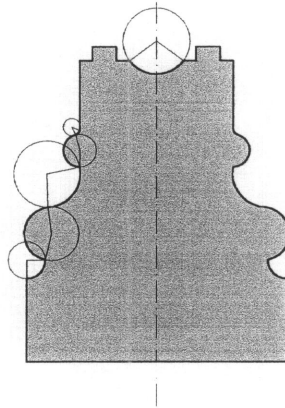

VALENCIA. IGLESIA DE SAN MARTÍN. BÓVEDA DE CABECERA.
MOLDURA "AL ROMANO" (RENACENTISTA)
(LABRADA EN YESO)

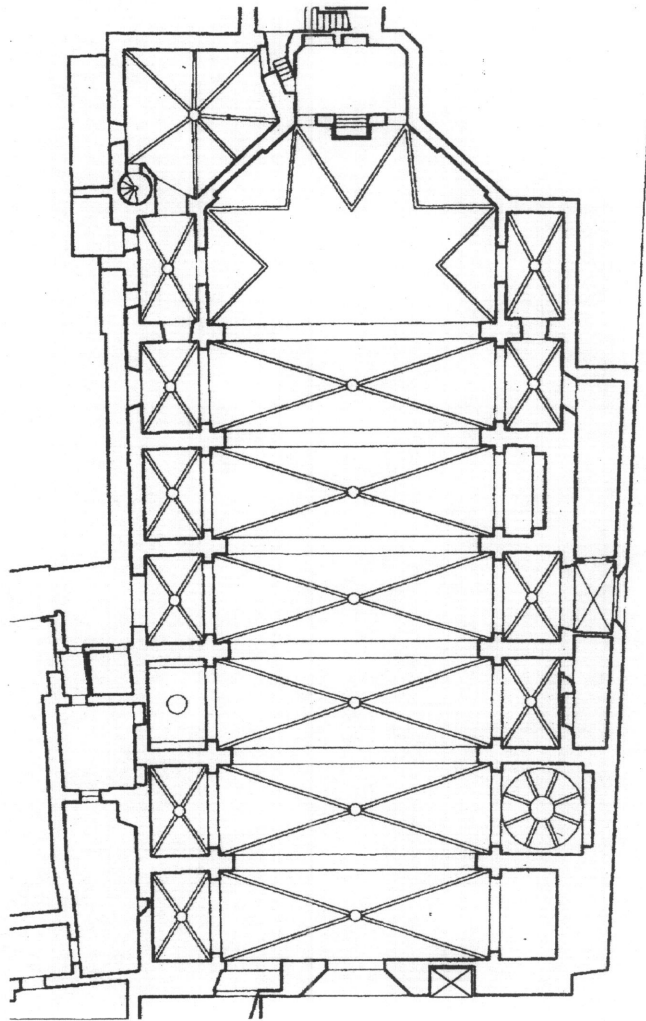

32. VALENCIA.
IGLESIA DE SAN NICOLAS.

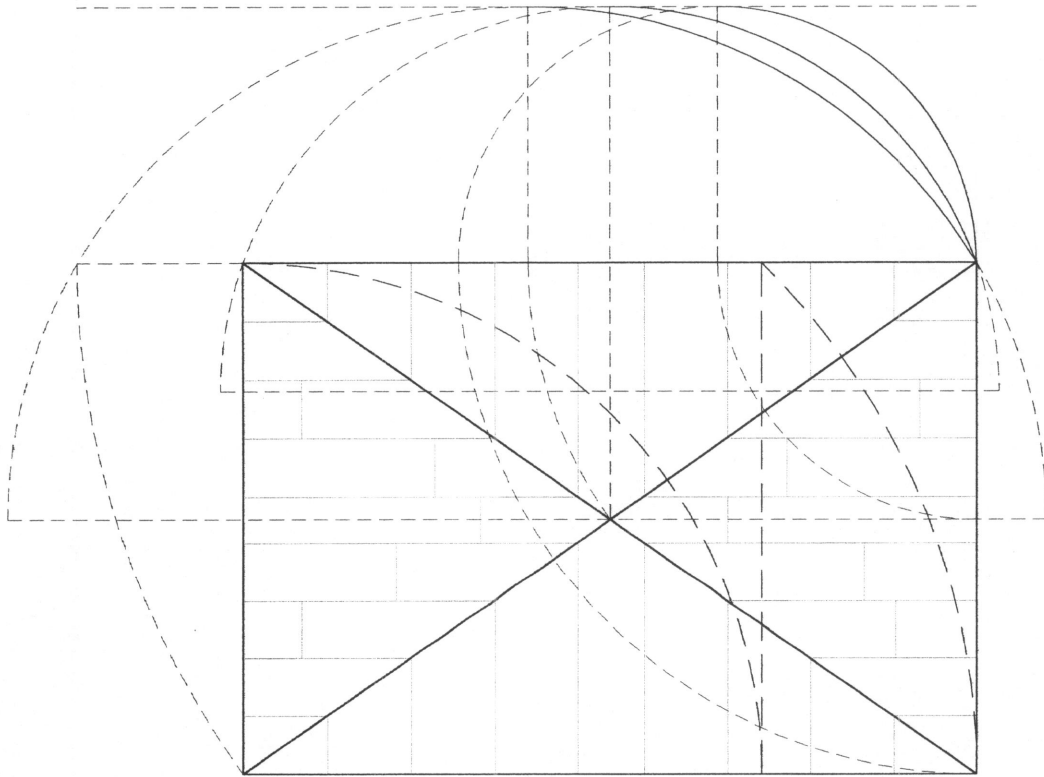

VALENCIA. IGLESIA DE SAN NICOLAS. CAPILLA DEL FOSAR.
TRAZAS, MONTEAS Y DISPOSICIÓN DE PLEMENTERÍA.
(BÓVEDA DE ARISTA. DIAGON PERFECTO)

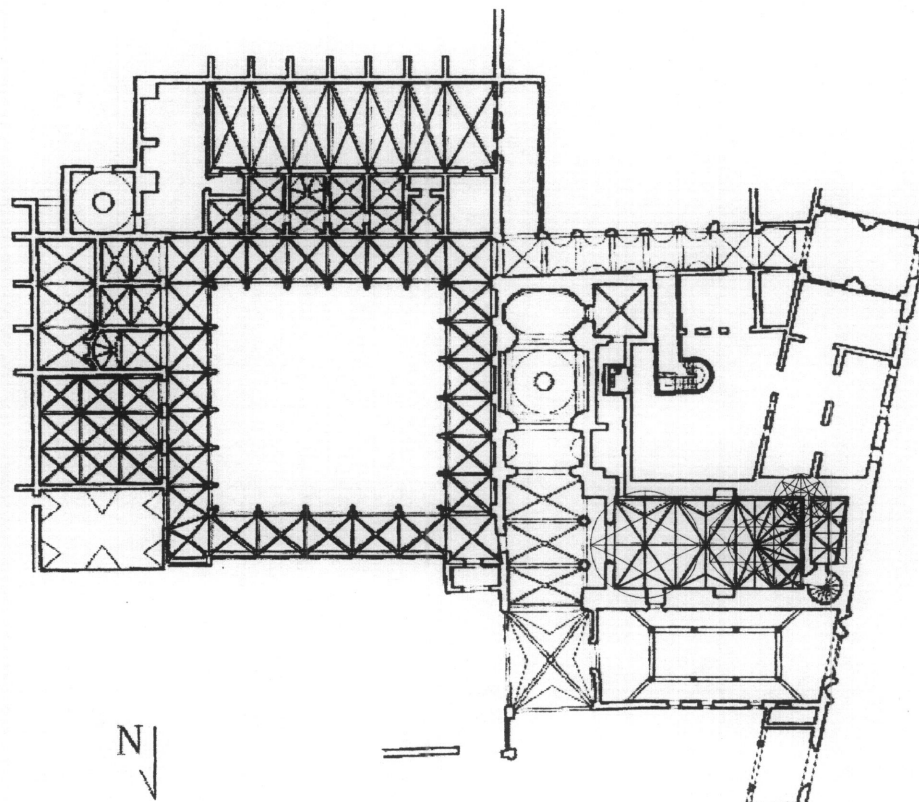

33. VALENCIA.
CONVENTO DE SANTO DOMINGO.

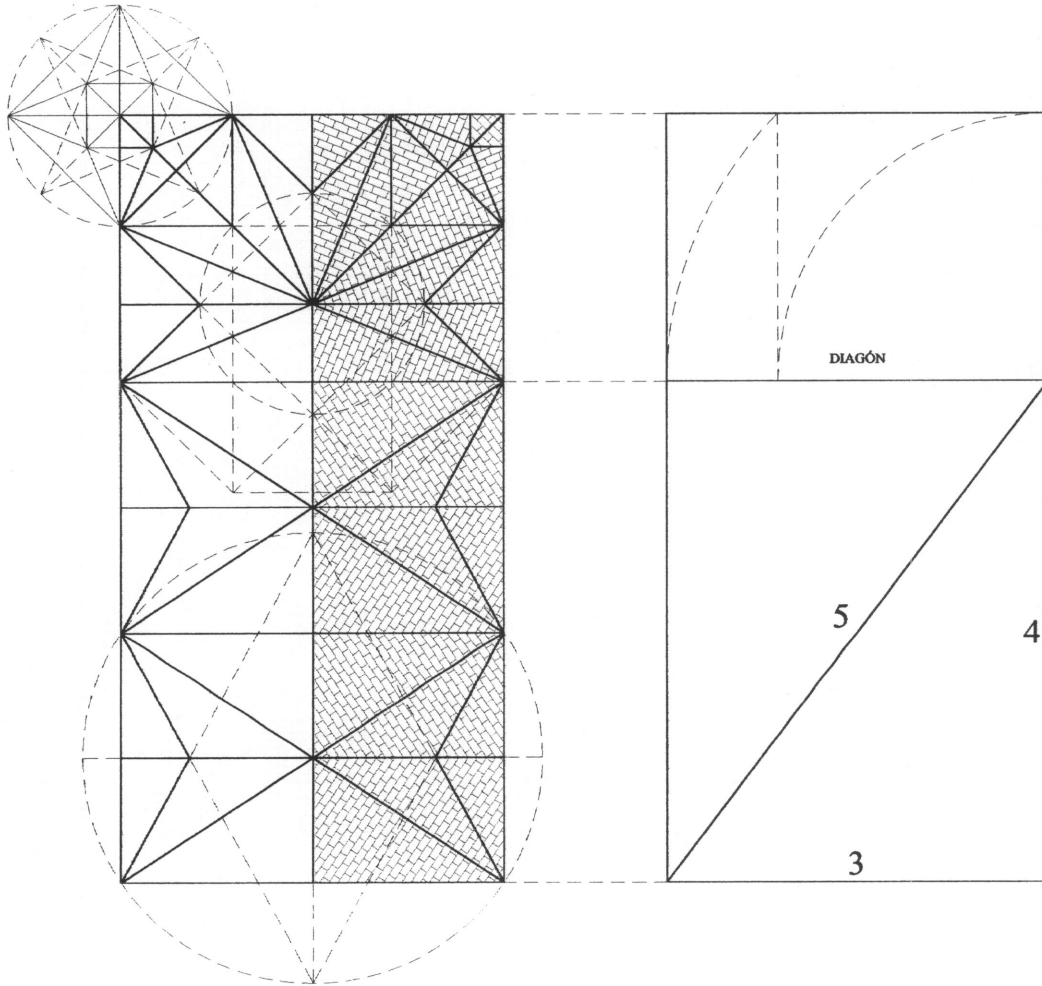

VALENCIA. CONVENTO DE SANTO DOMINGO. CAPILLA REAL.
TRAZAS Y DISPOSICIÓN DE LA PLEMENTERÍA.

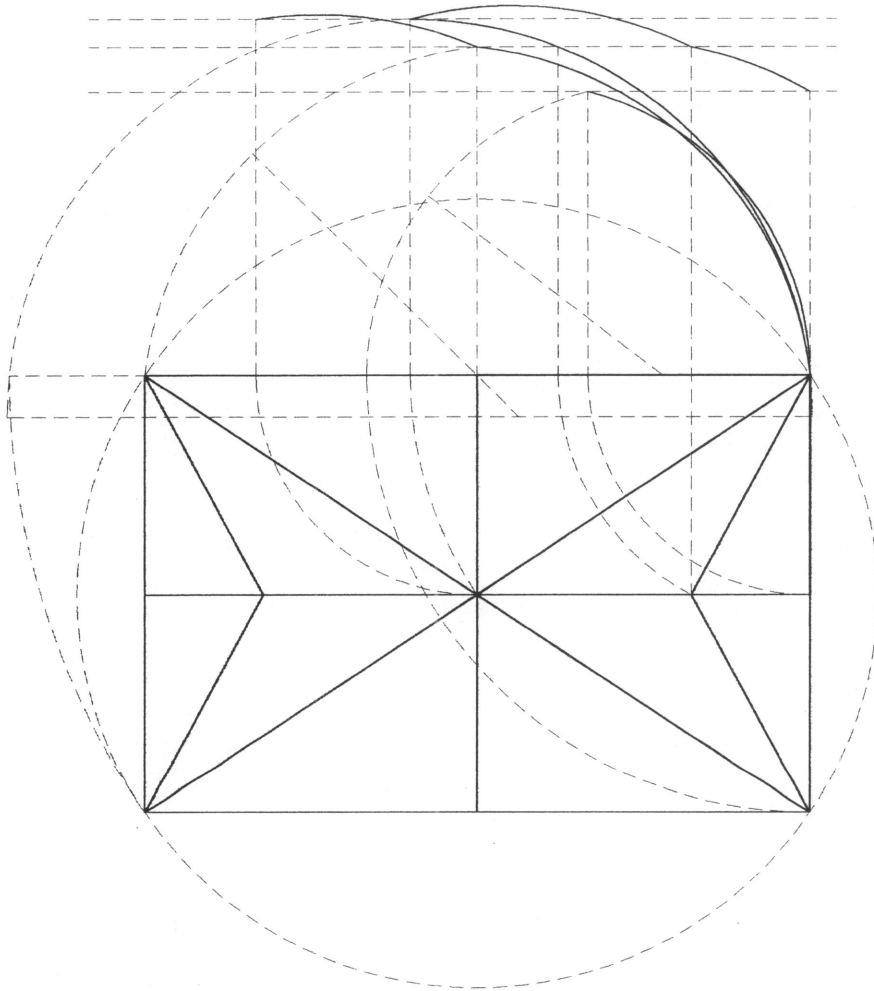

VALENCIA. CONVENTO DE SANTO DOMINGO. CAPILLA REAL.
TRAZA Y MONTEA.

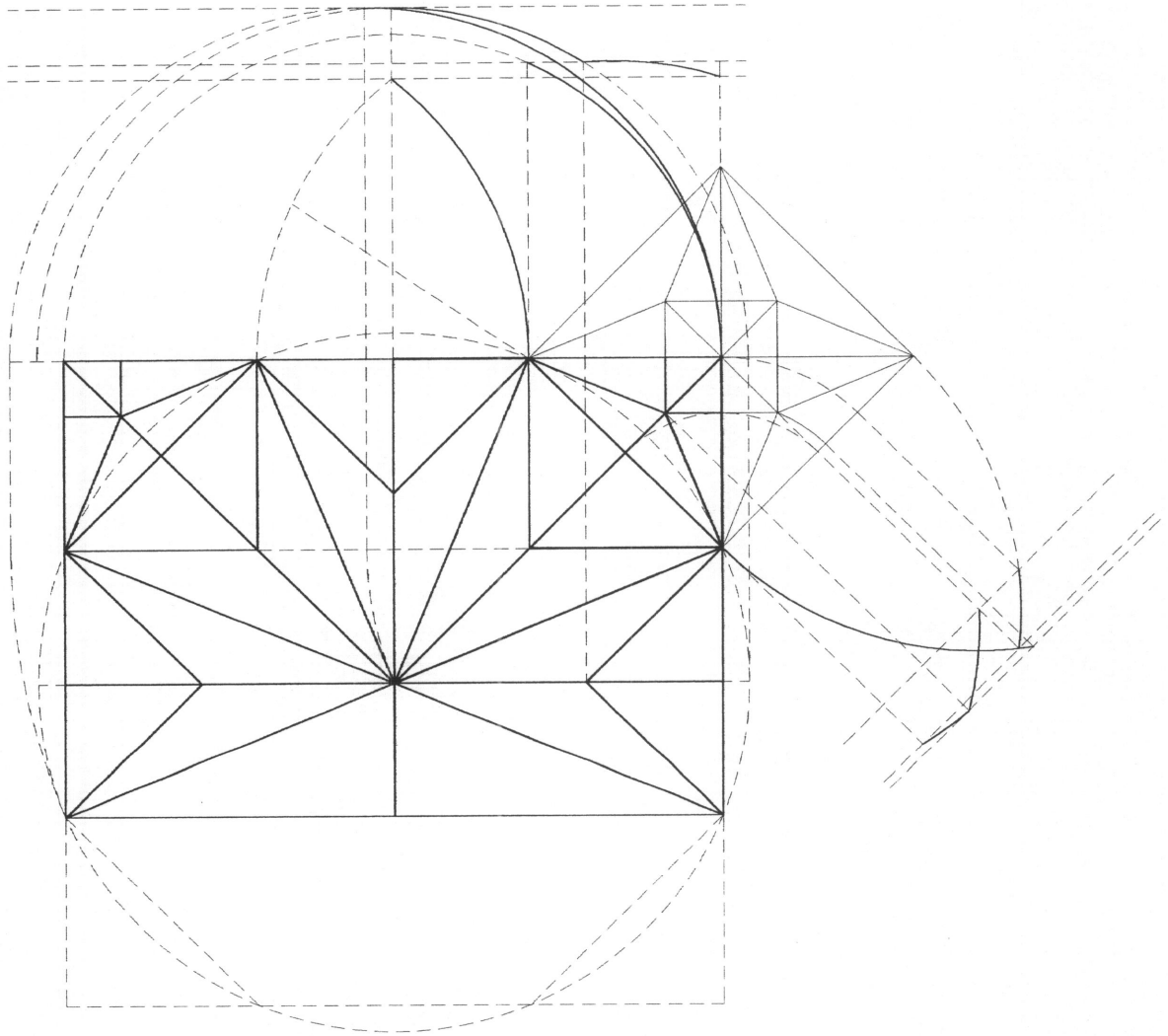

VALENCIA. CONVENTO DE SANTO DOMINGO. CAPILLA REAL.
TRAZA Y MONTEA.

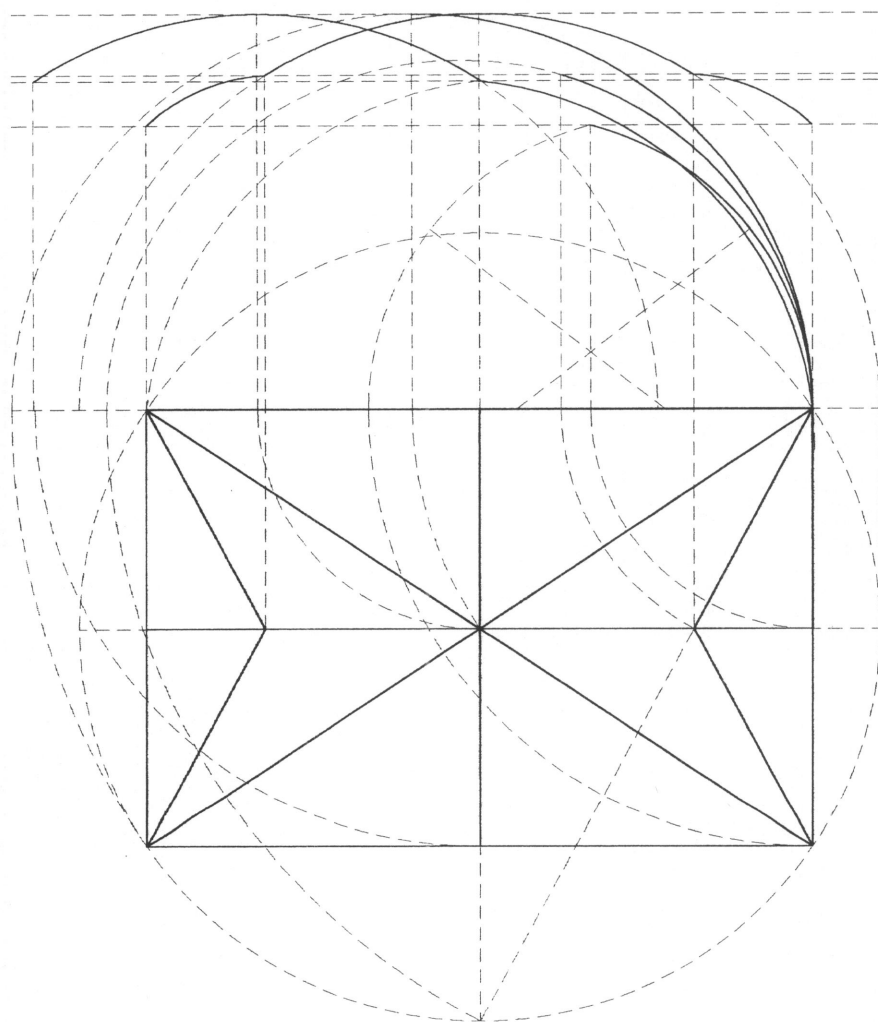

VALENCIA. CONVENTO DE SANTO DOMINGO. CAPILLA REAL.
TRAZA Y MONTEA.

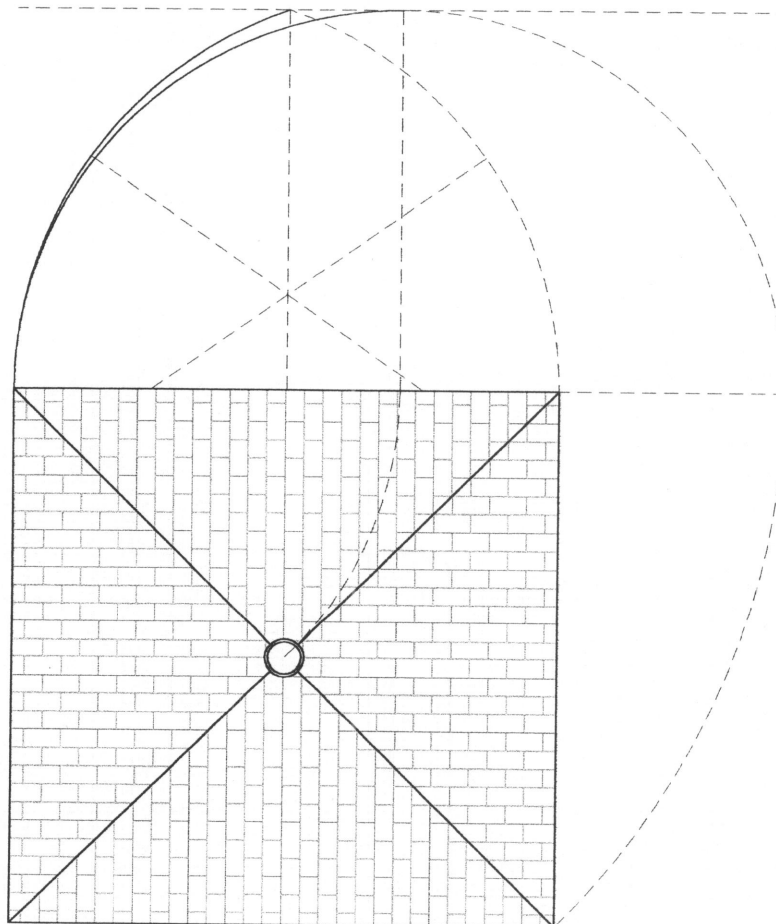

VALENCIA. CONVENTO DE SANTO DOMINGO. CLAUSTRO.
TRAZA, MONTEA Y DISPOSICIÓN DE LA TABIQUERÍA.

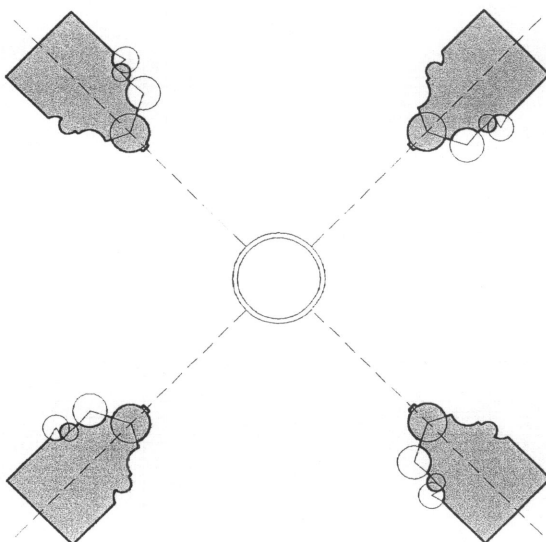
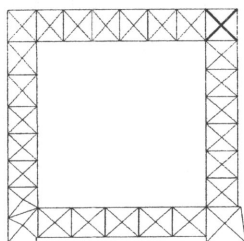

VALENCIA. CONVENTO DE SANTO DOMINGO. CLAUSTRO.
HAZ DE NERVIOS CRUCEROS A LA CLAVE POLAR.

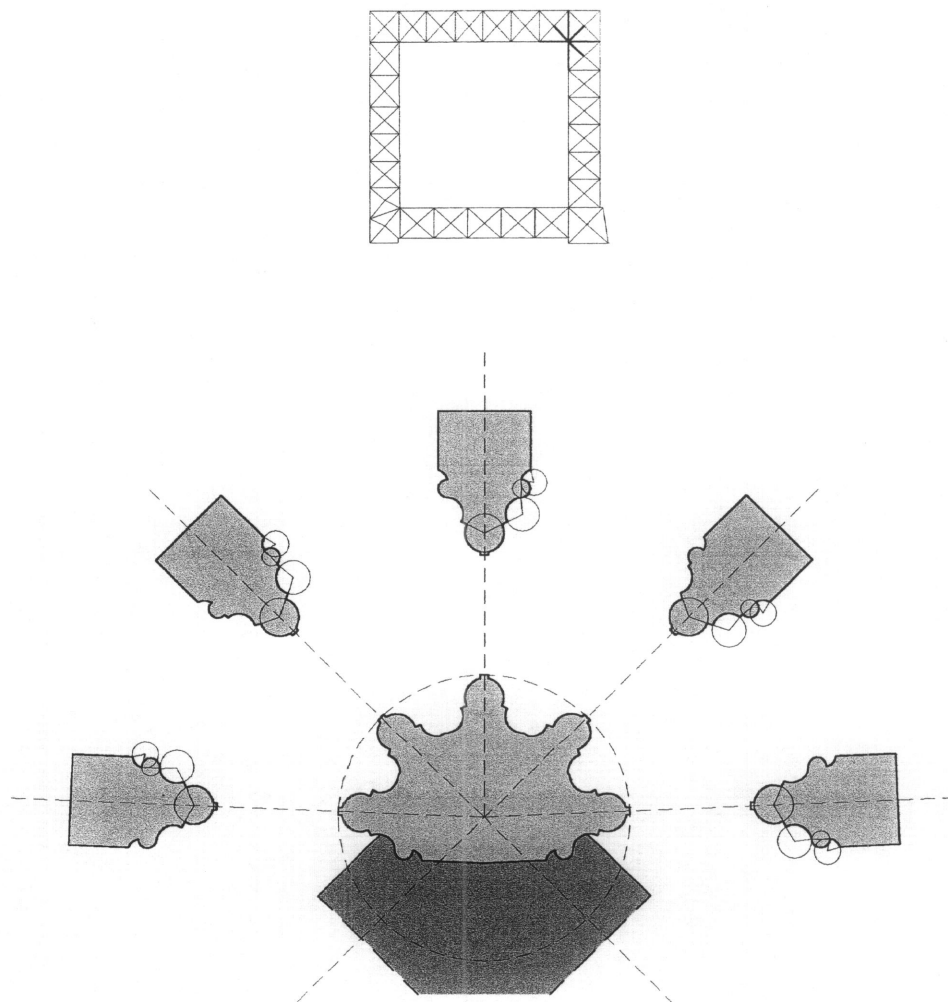

VALENCIA. CONVENTO DE SANTO DOMINGO. CLAUSTRO.
JARJA DE ESQUINA.

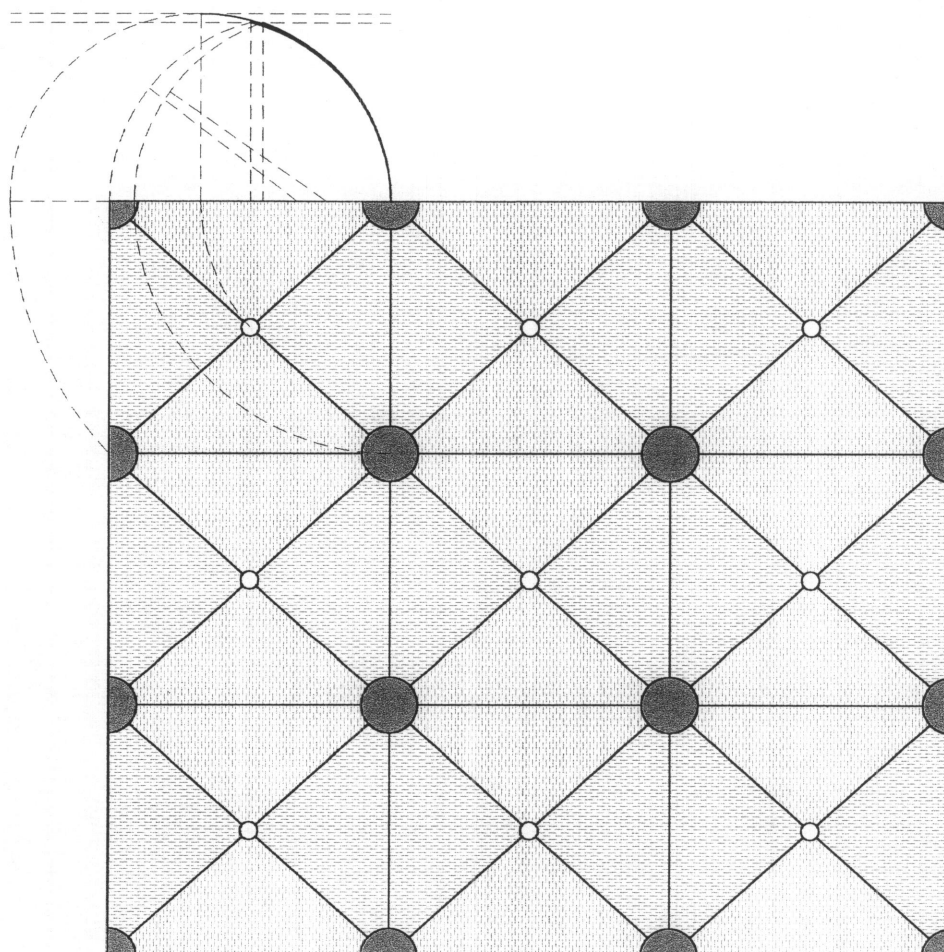

VALENCIA. CONVENTO DE SANTO DOMINGO. SALA CAPITULAR.
TRAZA, MONTEA Y DISPOSICIÓN DE LA PLEMENTERÍA.
(LADRILLO A ROSCA)

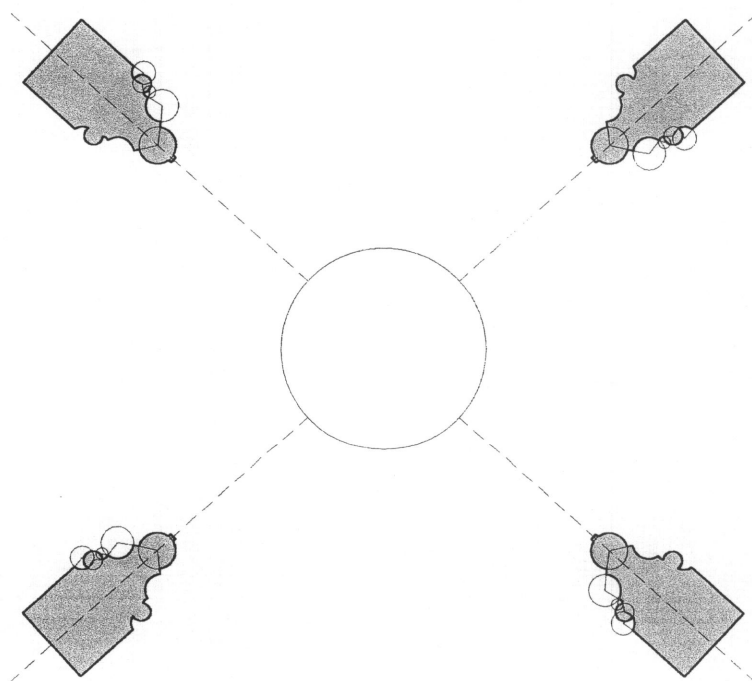
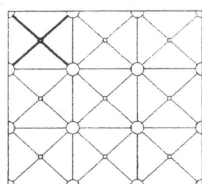

VALENCIA. CONVENTO DE SANTO DOMINGO. SALA CAPITULAR.
HAZ DE NERVIOS CRUCEROS A LA CLAVE POLAR.

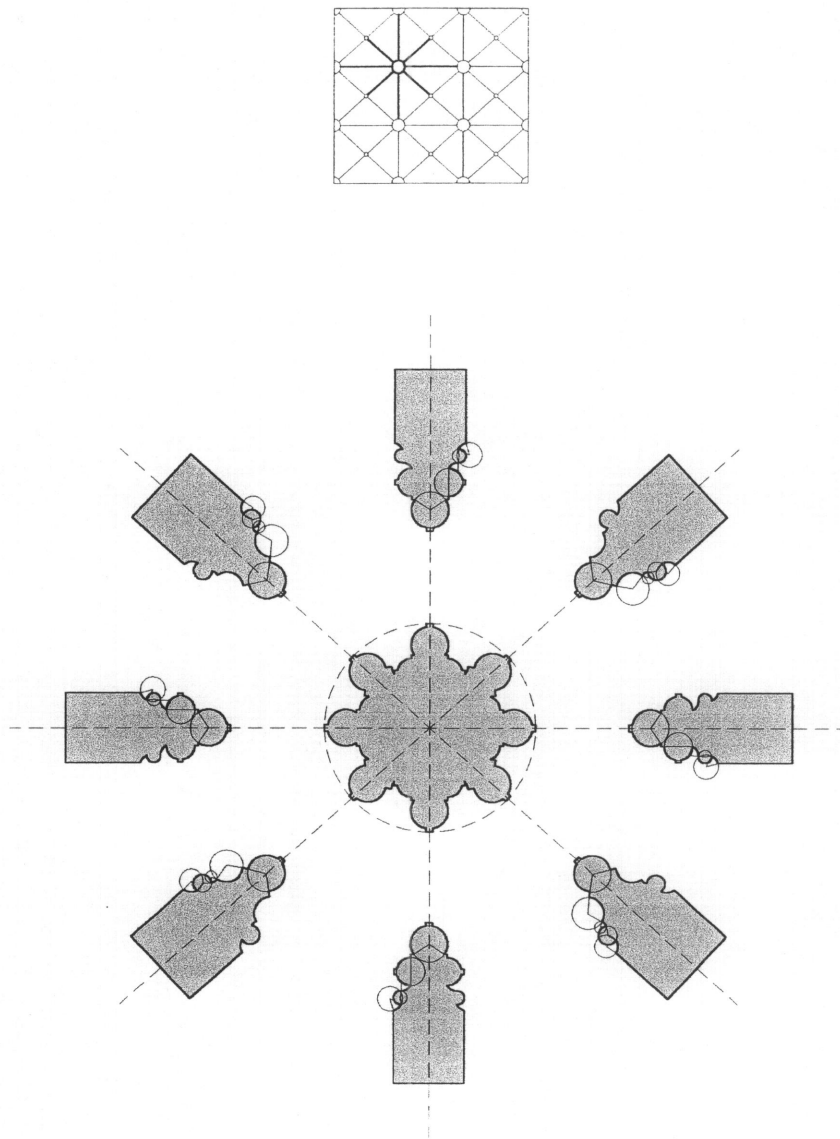

VALENCIA. CONVENTO DE SANTO DOMINGO. SALA CAPITULAR.
JARJA DE COLUMNA.

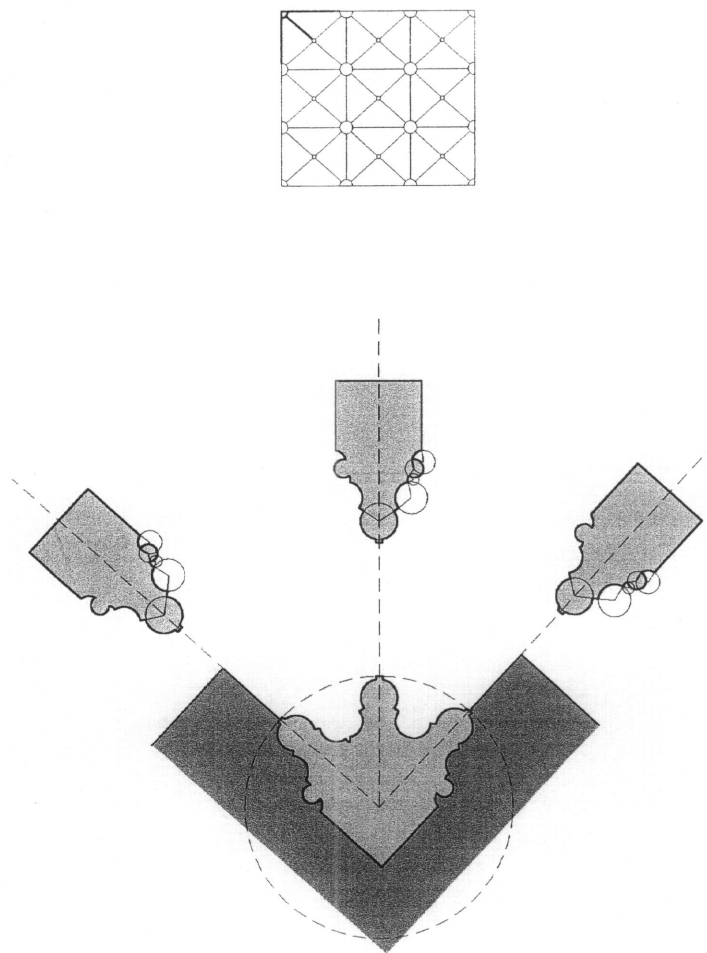

VALENCIA. CONVENTO DE SANTO DOMINGO. SALA CAPITULAR.
JARJA EN ESQUINA.

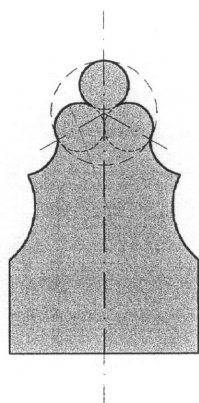

TERCELETE HELICOIDAL DE TRES SOGAS.

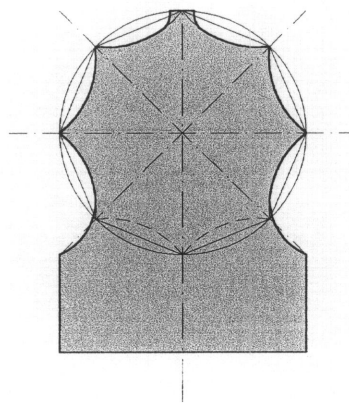

PERPIAÑO HELICOIDAL DE ARISTA VIVA.

VALENCIA. CONVENTO DE SANTO DOMINGO.
RESTOS DE LA CAPILLA DEL ROSARIO.

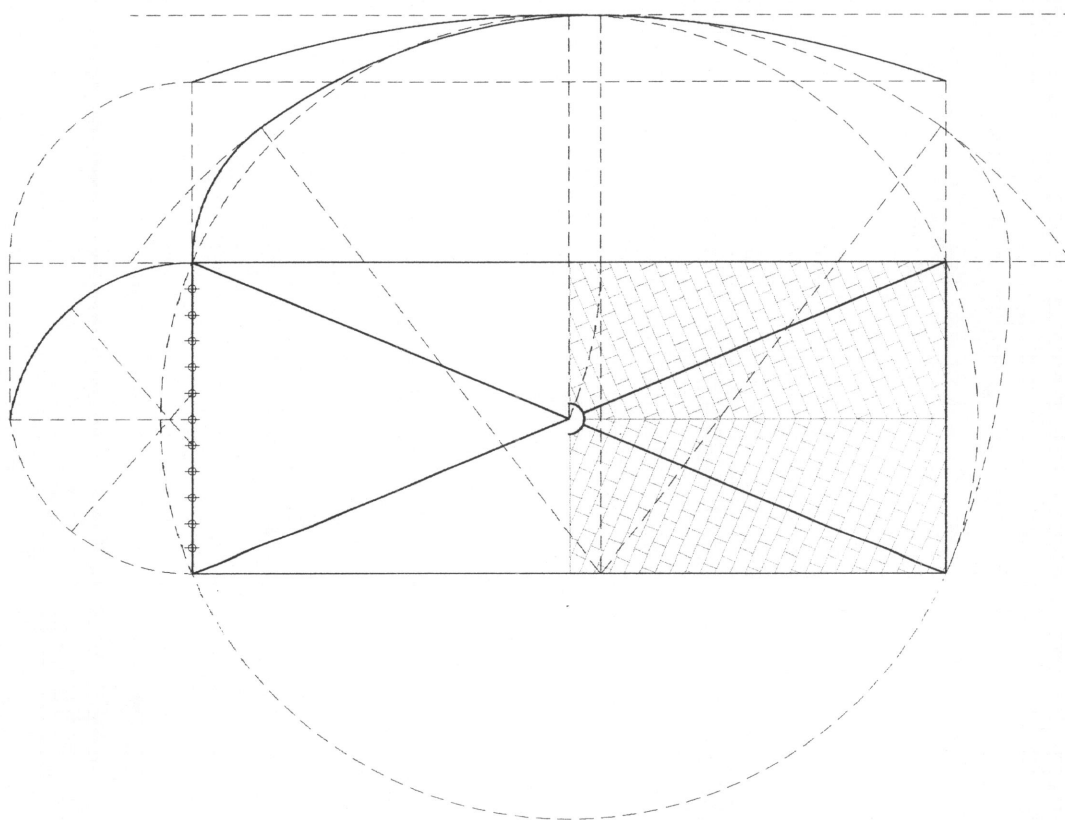

VALENCIA. CONVENTO DE SANTO DOMINGO. REFECTORIO.
TRAZA, MONTEA Y DISPOSICIÓN DE LA PLEMENTERÍA.

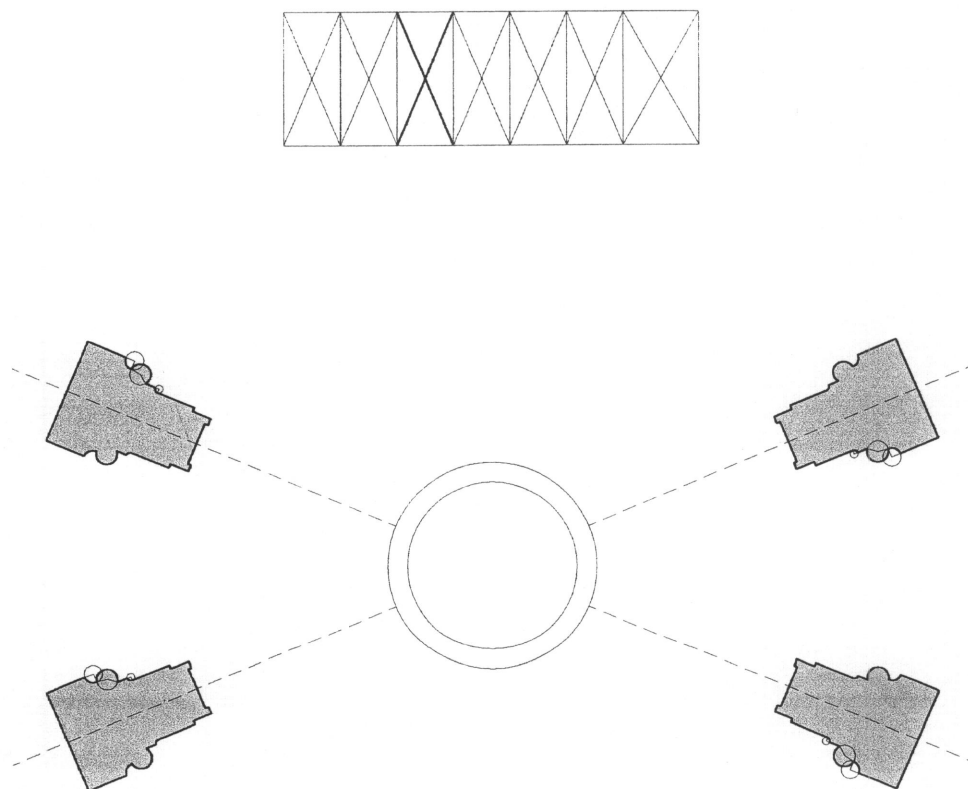

VALENCIA. CONVENTO DE SANTO DOMINGO. REFECTORIO
HAZ DE NERVIOS CRUCEROS A LA CLAVE POLAR.

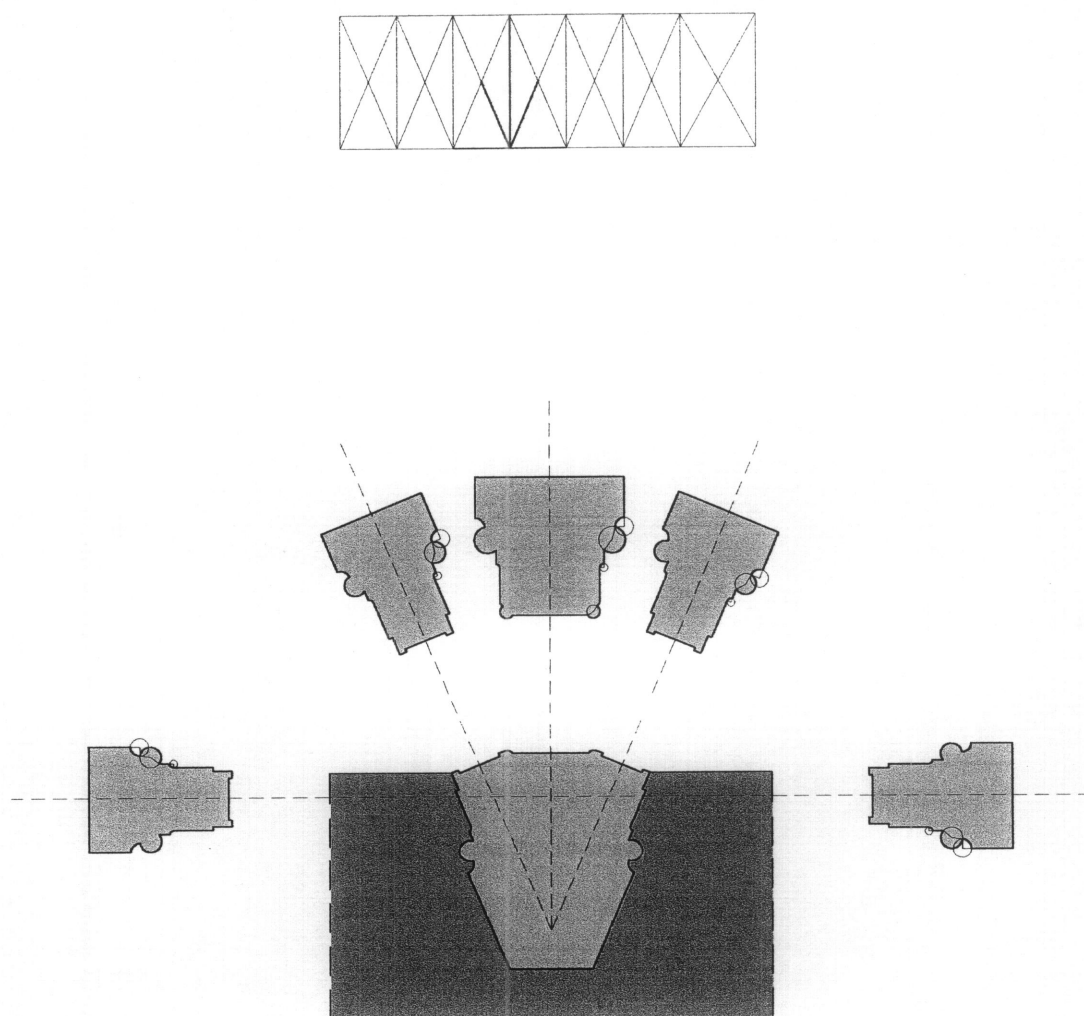

VALENCIA. CONVENTO DE SANTO DOMINGO.
JARJA DEL REFECTORIO. TRAMOS MEDIOS.

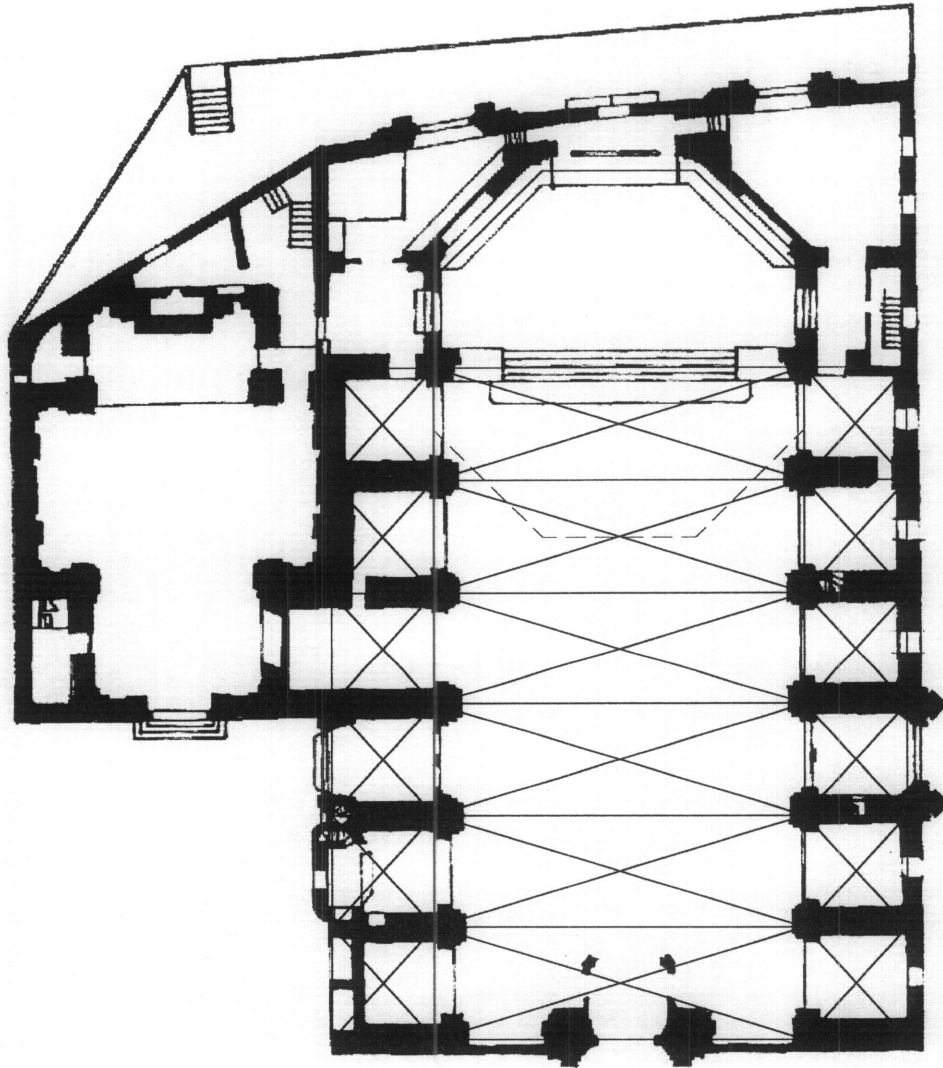

34. VALENCIA.
IGLESIA DE LOS SANTOS JUANES.

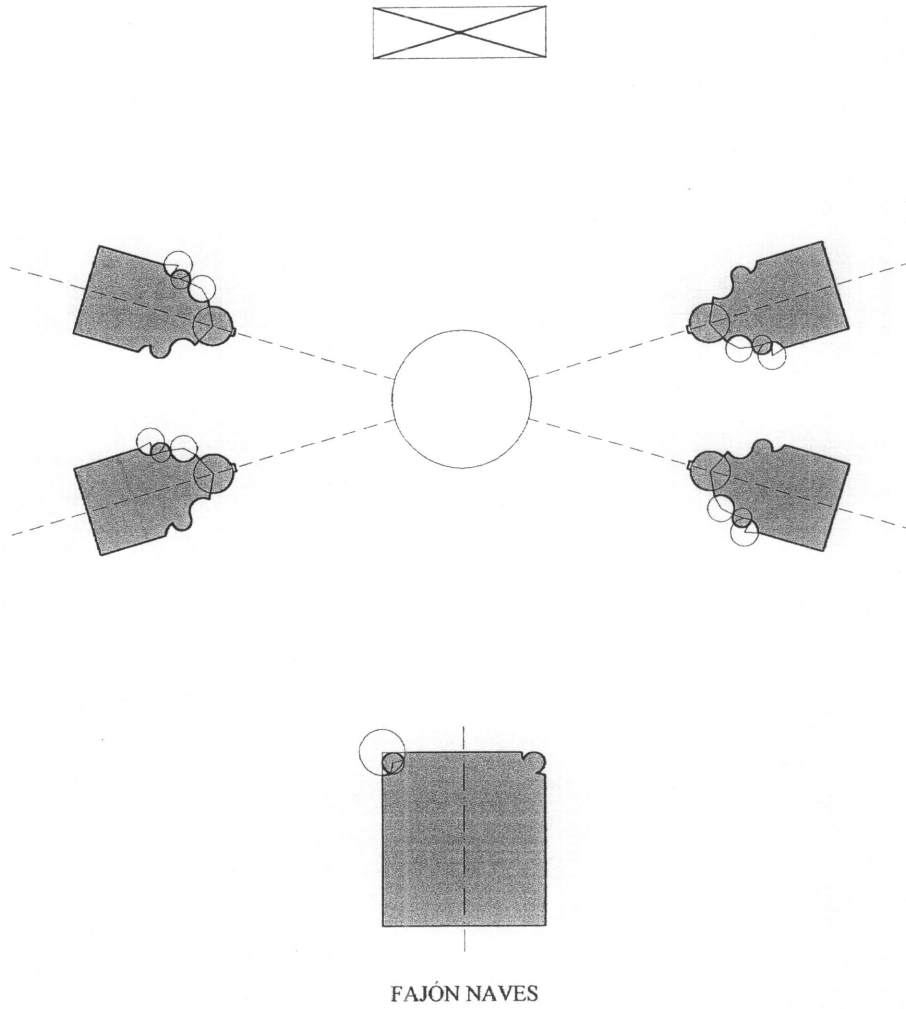

VALENCIA. IGLESIA DE LOS SANTOS JUANES. NAVE ÚNICA.
HAZ DE NERVIOS CRUCEROS A LA CLAVE DE POLAR.

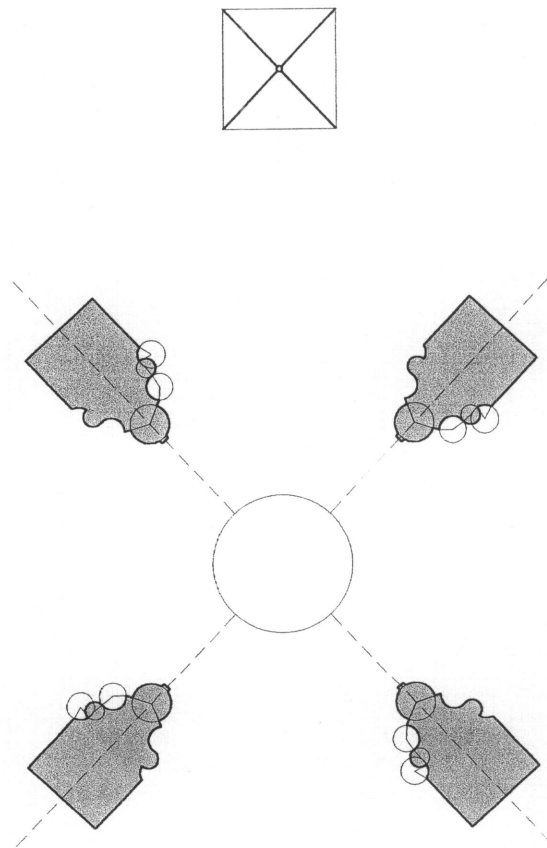

VALENCIA. IGLESIA DE LOS SANTOS JUANES. CAPILLAS LATERALES.
HAZ DE NERVIOS CRUCEROS A LA CLAVE DE POLAR.
(PLEMENTERÍA DE LAS CAPILLAS PINTADA FINGIENDO LADRILLO)

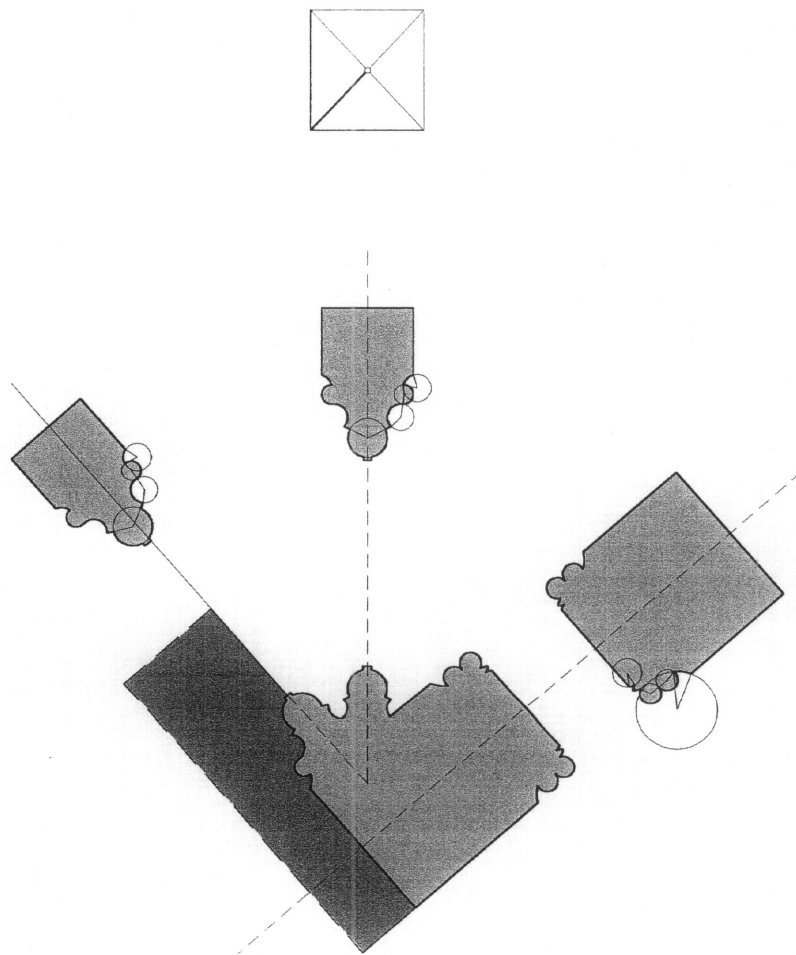

VALENCIA. IGLESIA DE LOS SANTOS JUANES.
CAPILLAS LATERALES. JARJA.

presentamos algunas hojas de contactos digitalizadas, que dan perfecta idea del trabajo realizado.

Algunas copias índice

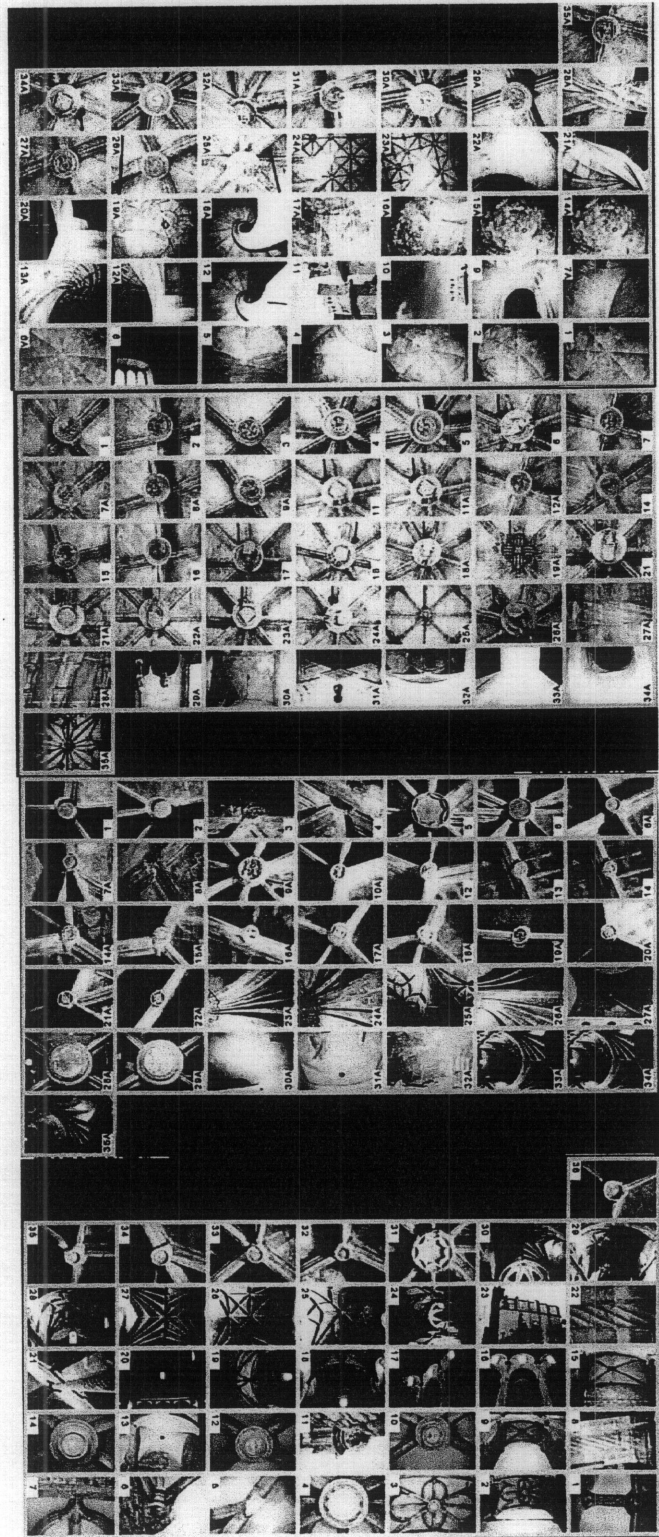

Croquis

La toma de datos de los elementos de detalle de las bóvedas se ha realizado siguiendo el principio de economía de medios mediante la ejecución de croquis rápidos a mano alzada. A pesar de la rapidez en su plasmación, se han procurado mantener unas proporciones y formas ajustadas a la realidad. Muchos de los dibujos elaborados se han tenido que deducir de la vista tridimensional que ofrece la fotografía. La aproximación al objeto se ha conseguido mediante la utilización de un teleobjetivo de 300 mm. que nos ha permitido su análisis formal, extremo de máximo interés para nuestro estudio, de las nervaduras, claves y plementería. De la imagen en volumen de cada elemento se han deducido por homología las secciones de los nervios con cada una de sus molduras. Los errores que se hayan podido cometer al trasladar las proporciones no habrán superado el 5% de la dimensión máxima y, por lo tanto, poco o nada afectan a la definición tipológica de la plantilla.

Un pequeño porcentaje de dovelas y claves, las encontradas en el suelo debido al estado ruinoso de la construcción, se ha podido croquizar y medir con absoluta precisión. También han facilitado las cosas las bóvedas que disponen de nervaduras cuya molduración es continuidad de los baquetones de los pilares. En este caso, con solo aproximarnos a la base de los mismos hemos podido dibujar y acotar las cabezas, que es lo único que aflora, de las nervaduras. De todos modos, nuestro interés no era dibujar milimétricamente todos los detalles, por otra parte labor casi imposible y sin sentido, más bien se trata de conseguir un dibujo lo más preciso posible del tipo de nervio para poder concretar las familias tipológicas que puedan generarse. Partimos siempre de la base de que los croquis realizados a mano alzada no son un fin en sí mismo, tan solo son un buen medio, algo que nos ayuda. El fin último es conseguir, con la mayor fidelidad posible, el dibujo que en su momento hubiera realizado el maestro artífice de las trazas. Se trata de dibujar las plantillas o escantillones que de forma práctica construyeron los maestros góticos para, seguidamente, poner a disposición de sus canteros, los cuales las aplicarían de modo seriado, y de esa manera labrarían las dovelas, claves y enjarjes. A continuación se incluyen algunos de los croquis que han servido para conseguir el trazado definitivo de las crucerías.

