

BID.T 1667 (I)

UNIVERSIDAD DE VALENCIA
FACULTAD DE FILOSOFIA Y CIENCIAS DE LA EDUCACION

"ANALISIS PEDAGOGICO DEL "CONTENIDO" DEL APRENDIZAJE LECTOR
(INICIAL) A TRAVES DE LOS TERMINOS DE LOS LIBROS DE TEXTO"

Tesis para la obtención del grado de
Doctor, presentada por PAZ CANOVAS
LEONHARDT.

Dirigida por el profesor Dr. José Luís
Castillejo Brull.

Valencia, Septiembre de 1986.



UMI Number: U607400

All rights reserved

INFORMATION TO ALL USERS

The quality of this reproduction is dependent upon the quality of the copy submitted.

In the unlikely event that the author did not send a complete manuscript and there are missing pages, these will be noted. Also, if material had to be removed, a note will indicate the deletion.



UMI U607400

Published by ProQuest LLC 2014. Copyright in the Dissertation held by the Author.
Microform Edition © ProQuest LLC.

All rights reserved. This work is protected against
unauthorized copying under Title 17, United States Code.



ProQuest LLC
789 East Eisenhower Parkway
P.O. Box 1346
Ann Arbor, MI 48106-1346

UNIVERSIDAD DE VALENCIA
FACULTAD DE FILOSOFIA
Y CIENCIAS DE LA EDUCACION
BIBLIOTECA
Reg. de Entrada: 12662
Fecha: 19-1-87
Signatura T.262 140

(1) BID.T 1667 (H)

D.471604

L.471622

Quisiera expresar mi más profundo agradecimiento a todas las personas que me han ayudado en la realización del presente trabajo.

En primer lugar al Director del mismo, Prof. Dr. José Luís Castillejo Brull, que ha seguido todo su desarrollo con especial dedicación. Sus acertadas correcciones y continuas sugerencias no hacen sino poner de manifiesto la profesionalidad y humanidad que en cualquier momento puede ofrecer.

A la Prof. Dra. Concepción Gómez Ocaña, profesora titular del Departamento de Fundamentos de la Educación, por sus oportunos consejos que han mejorado el contenido de este estudio.

En general, a todos los profesores del departamento de Fundamentos de la Educación por su predisposición y apoyo en todo momento prestado.

Merece también mi agradecimiento la profesora Amparo Fernández, por su valiosa ayuda en el procesamiento de los datos.

A todos, mi más sincero reconocimiento.

A Fernando, Paz y María

INDICE

| | |
|---|----|
| <u>1.- IDEOLOGIA Y PRAXIS EDUCATIVA EN EL APRENDIZAJE</u> | 1 |
| 1.1.- La educación como "hecho cultural" | 1 |
| 1.2.- Los mecanismos de "ideologización" en educación | 7 |
| 1.3.- El aprendizaje lector como mecanismo ideologizador | 13 |
| 1.3.1.- Los métodos de lectura | 14 |
| 1.3.2.- Materiales y recursos | 19 |
| 1.3.3.- La selección de términos en los métodos de lectura | 27 |
| 1.3.4.- Los procesos involucrados en el aprendizaje lector y su relevancia configuradora .. | 32 |
| 1.4.- La versión psicológica: PIAGET, VIGOTSKY Y LURIA | 42 |
| 1.5.- FREIRE: La propuesta socio-política | 53 |
| 1.6.- Aprendizaje lector y elaboración de actitudes ... | 58 |
| <u>2.- JUSTIFICACION DEL ESTUDIO Y DEL DISEÑO DE LA INVESTIGACION</u> | 67 |
| 2.1.- El problema y nuestra perspectiva de análisis ... | 67 |
| 2.2.- El desarrollo de la investigación | 72 |
| 2.2.1.- Estructura y fases del proceso | 72 |
| 2.2.2.- Las hipótesis y los objetivos del estudio.. | 78 |
| 2.2.3.- Los documentos de trabajo | 82 |
| 2.2.4.- El tratamiento de los datos: integración del enfoque cuantitativo y cualitativo.... | 88 |

| | |
|---|-----|
| <u>3.- EL PROCESO Y DESARROLLO DE LA INVESTIGACION.....</u> | 93 |
| 3.1.- Los "métodos" y su contextualización | 93 |
| 3.2.- Análisis de los términos | 116 |
| 3.2.1.- "Los datos" en cada método | 116 |
| 3.2.2.- El repertorio de términos y su frecuencia de uso | 117 |
| 3.2.3.- Categorías semánticas: justificación | 179 |
| 3.2.4.- Categorización de los términos: análisis... | 234 |
| 3.3.- Las aportaciones del "análisis factorial de correspondencias" | 236 |
| 3.3.1.- La técnica del análisis factorial de correspondencias | 236 |
| 3.3.2.- Los resultados obtenidos y su análisis | 246 |
| 3.4.- "Análisis discriminante" de las categorías relevantes | 742 |
| 3.4.1.- Aportaciones del análisis discriminante ... | 742 |
| 3.4.2.- El procesamiento de los datos y modelo utilizado | 745 |
| 3.4.3.- Los resultados obtenidos y su análisis | 753 |
| 3.5.- La técnica del "cluster analysis" | 768 |
| 3.5.1.- Aportaciones del "cluster analysis" | 768 |
| 3.5.2.- El procesamiento de los datos y modelo utilizado | 773 |
| 3.5.3.- Análisis de los resultados obtenidos | 777 |
| <u>4.- CONCLUSIONES Y RECOMENDACIONES</u> | 783 |

**1.- IDEOLOGIA Y PRAXIS EDUCATIVA
EN EL APRENDIZAJE LECTOR**

1.1.- LA EDUCACION COMO HECHO CULTURAL

Al referirnos al término "educación" nos encontramos ante un constructo histórico. Situados ante una realidad humana que desempeña un papel capital en orden a la justificación y conservación de la sociedad en general.

Tal como afirma LERENA (1984), estamos ante un objeto real o empírico, fruto de la división o partición realista de la realidad.

En opinión de JIMENEZ (1979) se concibe como realidad objetiva e inescapable a la hora de abordar la problemática de nuestro mundo y las alternativas que nos abre el futuro.

Así, la educación es el instrumento más poderoso que poseemos para transmitir aquella parte de nuestra cultura que puede resultar positiva para las nuevas generaciones (Castillejo, 1984).

Sin embargo, dentro del ámbito que nos ocupa se trata de explicitar la relación que existe entre el binomio cultura-educación como partes integrantes de un proceso relevante: El proceso de construcción del sujeto.

Si a un nivel epistemológico, intentamos profundizar en el término cultura, nos encontramos con un concepto polisémico, cargado de historia y de referentes múltiples: La cultura, en opinión de BOHANNAN (1973) consiste en el modo de codificar la información; para GEERTZ (1973) es el conjunto de resortes simbólicos para controlar la conducta; FREILICH (1972) afirma que la cultura es un sistema de orientación y guía para resolver los problemas humanos. Mientras que GOODENOUGH (1971) postula que cultura es la organización de los fenómenos en la mente de los sujetos.

En este sentido, aunque el término es complejo, podemos delimitar, en alguna medida, sus características más relevantes: Por una parte, la cultura afecta a todas las dimensiones humanas. Implica procesos cognitivos, afectivos, conativos e incluso sensoriomotrices como tal realidad simbólica.

La cultura se encuentra gradualmente organizada sobre la base de distintos niveles de formalización.

Una nueva precisión, que creemos importante, es que la cultura se transmite a través de la herencia superorgánica o exosomática, concepto que conviene diferenciar de la herencia endosomática que hace referencia, simplemente, a la información genética que recibimos.

Desde una perspectiva filogenética, podemos contemplar como el hombre, a través del proceso de hominización, se ha ido desarrollando hasta llegar a la forma actual, de ser inteligente y sociable. En opinión de MIRA (1984), el cerebro humano creció a lo largo de millones de años "con" la cultura: tan íntimamente unidos el desarrollo biológico y el cultural que, ahora, el cerebro del hombre no puede funcionar sin esa cultura, pues sin ella no sería capaz ni de organizar la experiencia ni de controlar y dirigir la conducta.

De ahí que la cultura sea exclusivamente del hombre, por cuanto que éste, en base al grado de complejidad adquirido, es el único ser capaz de desarrollar suficientemente la función simbólica e ir acumulando un contingente de símbolos de diverso grado o nivel de abstracción. Así, nos encontramos ante el papel más relevante de la cultura: posiblitar la humanización.

Ciertamente, la información cultural se vehiculiza a través de distintos sistemas de signos y símbolos. Así, la

cultura reviste el carácter de un vasto complejo simbólico cuyas raíces extraen de las realidades psicosociales una significación y ciertas manifestaciones específicas.

Sin embargo, dentro de este "intrincado simbólico" destacamos al lenguaje por sus manifiestas virtualidades a nivel comunicativo. En opinión de BLOOMFIELD (1961) cada una de las actividades superiores del hombre surgen de la estrecha adaptación entre los individuos y la sociedad, donde dicha adaptación se encuentra fundamentada en el lenguaje.

También nos parece válida la opinión de JIMENEZ (1979) en este sentido, al afirmar que no puede concebirse la cultura, su origen, su condición de atributo humano, su posibilidad de transmisión de una generación a otra, ni la compleja y variada organización social del hombre, sin la existencia del lenguaje.

En otra instancia, centrándonos en un enfoque cibernético, pensamos que las contribuciones de esta ciencia a nuestro estudio son pertinentes: Podemos considerar a la cultura como sistema, parte integrante y consustancial del sistema socio-cultural, y como tal sistema se encuentra configurado por un conjunto interrelacionado de elementos, con ciertas características relevantes que lo definen como totalidad, dinamicidad, estabilidad, tensión, retroacción e información. Ahora bien, entre los numerosos elementos relevantes, que de una forma u otra, integran el mencionado sistema, se encuentra la educación que, a su vez, se constituye como uno de los medios esenciales de transmisión cultural.

Ciertamente por la educación, el sujeto entra en contacto con la cultura, puesto que la educación, en tanto que universo material y simbólico, constituye, de este modo, la

forma histórica particular, propia de la sociedad actual, gracias a la cual se transmite y reproduce la cultura.

En este sentido, la educación supone la transmisión formal, sistematizada, efectiva y de amplio alcance para los miembros de una sociedad, de todo aquello que llamamos cultura.

Por tanto, cabe destacar que existe una perfecta simbiosis entre educación y cultura. La educación entendida como realidad humana es inexplicable sin estar referida a un marco socio-cultural concreto. Paralelamente, la cultura ejerce el papel de factor modulador de la educación, condicionando y posibilitando el desarrollo del proceso educativo (CASTILLEJO, 1981).

En efecto, la información y los patrones de comportamiento adquiridos y, por consiguiente, el producto de la educación vienen configurando el perfil sociocultural del propio contexto donde el sujeto se halla inmerso. En este sentido, no podemos limitar el efecto de la educación, simplemente, como el resultado directo que origina sobre cada individuo en particular. Sin duda, esta intervención sistemática alcanza tanto a la propia estructura como a la dinámica y evolución de la sociedad. Resultando, así, configuradora de la "Umwelt" o marco sociocultural.

No obstante, caeríamos en planteamientos reduccionistas, si definieramos a la educación como mero proceso de transmisión cultural, cuando la educación no solamente es morfoestática sino, también, se caracteriza por ser morfogenética. La educación es transmisora de la información cultural, pero al mismo tiempo posibilita su cambio. Gracias a la educación se produce la "innovación cultural". Y, en este sentido, la historia muestra como las diversas formas de interacción son indefinidamente compatibles con la esta-

bilidad y persistencia de las estructuras sociales (NISBERT; KUHN; WHYTE, 1979).

Siguiendo en la misma línea, RADCLIFFE-BROWN (1975) opina que hay procesos que son meros ajustes del equilibrio en la estructura social y procesos que generan un cambio de tipo en ella. Ciertamente, se trata de modificaciones e innovaciones en los patrones o estructuras de interpretar la realidad (GOMEZ OCAÑA, 1985), en las informaciones, roles y organizaciones cuya esencia responde a factores estrechamente conectados a la interacción simbólica entre los individuos.

Desde esta perspectiva, el proceso lector, objeto de estudio de la presente investigación, resulta altamente positivo para que la cultura obtenga mayor autonomía, para hacerla más independiente del contexto concreto donde surge. Así, se dota a la propia cultura de una mayor universalidad por medio de la educación, ya que se posibilita la mayor difusión tanto en el espacio como en el tiempo.

No queremos finalizar este apartado sin hacer referencia a otro proceso relevante de transmisión cultural, que discurre paralelamente al proceso educativo, denominado proceso de "enculturación". Así, pues, lo podemos definir como el proceso caracterizado entre otras notas fundamentales por su inintencionalidad y asistematización mediante el que cada individuo adquiere la cultura propia de la sociedad donde nace (JIMENEZ 1979).

En definitiva, adoptando una línea de actuación más estricta, estamos situados ante el binomio proceso educativo-procesos formativos. O, en otro sentido, educación-enculturación. Diferenciándolos sustancialmente, así, por la nota de propositividad referida a un patrón valioso (GOMEZ OCAÑA, 1982) que caracteriza a la educación.

De esta manera, en un sentido amplio, educación y enculturación se identificarían, mientras que en una óptica más concreta y específica, la educación es un tipo particular de enculturación o configuración dirigido a un patrón con las características, más o menos explícitas de propositividad, sistematización y normatividad (GOMEZ OCAÑA, 1984).

1.2.- LOS MECANISMOS DE "IDEOLOGIZACION" EN EDUCACION

El objetivo de este punto de nuestra investigación consiste en analizar y explicitar la fuerza configuradora que este elemento denominado "ideología" posee tanto en la teoría como en la praxis educativa, ya que como sostiene ORTEGA (1978), toda acción educativa está impregnada, inevitablemente, por posiciones y concepciones ideológicas. De esta forma, en la actividad educativa es imposible y utópica la asepsia, es decir, la "educación neutra", libre de todo contacto ideologizado.

Desde nuestra perspectiva, y en aras a una mayor sistematización y comprensión de las relaciones y estrechas conexiones existentes entre educación e ideología, nos parece conveniente comenzar por delimitar de forma clara y precisa, sus bases epistemológicas. En este sentido y teniendo en cuenta, como afirma WELCH (1980), que el concepto de ideología ha sido objeto de considerables usos y abusos, particularmente en la última década, y que, en otro sentido, su fundamentación terminológica obedece a criterios polisémicos. Así, estamos de acuerdo con GARCIA CARRASCO (1984), cuando puntualiza que el concepto de ideología es encrucijada de preocupaciones históricas, gnoseológicas y sociales. Y, en este sentido, se trata de un término de textura semántica ca abierta.

Por consiguiente y retomando, de nuevo, a ORTEGA (1984) podemos definir "ideología" como un constructo mental, conjunto o sistema de ideas o símbolos que, originados en una determinada realidad social, tienden a explicar, organizar y justificar una dominación social.

En nuestra opinión, toda ideología reviste una forma bastante sistemática, coherente y estructurada, por el mismo hecho de ser explícita y organizada. Ciertamente, presenen

ta un carácter totalizador. Y, desde este punto de vista, la consideramos como "weltanschauung" o cosmovisión, es decir, como una comprensión global del universo, en la que el hombre integra el sentido de la vida.

En otra instancia, el concepto de ideología aporta cierta función conativa, en la medida que presenta, en opinión de QUINTANILLA (1981), un carácter directa o indirectamente práctico, puesto que toda ideología implica o justifica una propuesta de determinados objetivos para la acción humana.

En definitiva, existen, pues, tres aspectos o funciones decisivas que lleva consigo toda ideología: En un primer momento, el de su validez objetiva, en cuanto que pretende convencer de su fundamentación.

En segundo lugar, encierra una función altamente social, en la medida en que intenta persuadir, mediante distintos razonamientos, acerca de la legitimidad de una acción, ya que, desde un prisma estrictamente sociológico, se trata de una tarea de pura racionalización.

Y, por último, refleja cierto elemento pertinente de utilidad a instancias de posibles avances o retrocesos de la actividad humana. De este modo como sostienen DAVIS y HEYL (1980) toda ideología incluye cierta disposición de preferencia social; alto nivel de significación; así como, también, comporta determinadas prioridades a nivel axiológico.

Situándonos a un nivel significativo diferencial, nos parece relevante subrayar, de igual modo, la profunda relación existente entre cultura e ideología. Efectivamente, creemos que la ideología se constituye como elemento integrante y significativo de la propia cultura, ya que según

ROCHER (1975) inspirándose a un tiempo en determinados valores y en elementos concretos de la situación, entre los que procura establecer una vinculación, e inspiradora de modelos, sanciones y símbolos, la ideología goza, ciertamente, en la cultura de una posición privilegiada. Así, la ideología es ese sector de la cultura que propone una orientación más explícita, más voluntaria y menos ambigua.

De este modo, podemos delimitar qué tipo de incidencia presenta la ideología en el plano educativo. La educación desempeña un papel significativo en cuanto a la justificación de la sociedad, al mismo tiempo que existe la educación porque existe el hombre, ya que como reflejábamos en el apartado precedente, la educación es una realidad humana y, por tanto, un hecho social e histórico. Y, al margen de sus niveles de practicidad y operatividad, consiste en un "universo ideológico", cultural, donde la propia educación funciona no como concepto sino como precepto y como precepto omnipresente, base de la legitimidad del ejercicio del poder dentro de ese universo (LERENA, 1984).

En líneas generales, la ideología, como afirma BROCCOLI (1977) tiene una entidad propia cuyos movimientos se expresan a través de la tarea educativa. Y, aún concretando más esta dirección explícita de incidencias, estamos de acuerdo con GARCIA CARRASCO (1985) en que la ideología juega dos papeles relevantes dentro del ámbito educativo: A nivel de formulación de intenciones generales y a nivel de objeto cultural. Así, la ideología produce, pues, discurso educacional, al mismo tiempo que se convierte en objeto para las secuencias de intervención pedagógica. En este sentido, ALTHUSSER (1975) denomina al sistema educativo formal: "Cinturón de transmisión ideológica". Ciertamente, toda acción educativa se muestra impregnada, al tiempo que actúa como transmisora de posiciones y concepciones ideológicas. Y su función principal, como puntualiza SHAPIRO (1984) consiste en

transmitir a las nuevas generaciones significados, valores, creencias y prácticas pertenecientes a una cultura dominante.

De esta forma, el sistema educativo formal se configura, integrado en un marco socio-cultural específico, como uno de tantos aparatos ideológicos cuyo fin prioritario es ser conducto de la ideología prevaleciente en el propio con texto.

Ahora bien, situándonos a un nivel operativo funcional, dentro del amplio marco de estudio e investigación en el que nos hallamos inmersos, se reclama la necesidad de precisar con exactitud aquellos mecanismos que, de forma directa o encubierta, se utilizan en el ámbito educativo como vehículos de transmisión ideológica.

En concreto, según nuestra opinión, existen tres meca nismos cuya incidencia y significación es relevante dentro del sistema educativo: El ideario de centro, los "curricula" y la metodología empleada. Aunque hay que señalar que, en realidad, el primer elemento citado, el ideario de centro, está condicionando de forma patente y manifiesta, la determinación del curriculum y, en otra instancia, su apropiada metodología.

Así, el ideario de un centro, se define en opinión de LOPEZ RODRIGUEZ (1985) como documento socio-filosófico que con carácter permanente expresa, a nivel teórico, los principios ideológicos que definen la identidad de un centro.

Actualmente supone un aspecto controvertido dentro del panorama político-educativo y, por ello, no entraremos en un ámbito que se escapa del tema que nos ocupa en el presente trabajo.

Sin embargo, queremos manifestar que actúa condicionando tanto la estructura organizativa del centro a nivel vertical, implicando bien un tipo de estructura centralizada que se encontraría dentro de un paradigma directivo de la educación. O, por el contrario, un modelo operativo descentralizado, cuya pirámide organizativa y características relevantes se contraponen taxativamente al modelo anterior.

También influye, lógicamente, en la estructura organizativa del centro a nivel horizontal, cuyas implicaciones más directas radican en el principio de división del trabajo, las tareas asumidas, etc. En suma, las funciones desempeñadas por cada miembro del centro.

Desde otra perspectiva, tanto el curriculum formal, entendido por MASCARO (1983) como el conocimiento definido oficialmente como válido que se refleja en los planes de estudio, así como el "hidden curriculum" o curriculum oculto que según VAZQUEZ (1985) podría estar formado por el conjunto de aprendizajes no previstos y, consiguientemente, no evaluados del sistema. Siguiendo dentro de la misma línea, y retomando de nuevo a VAZQUEZ (1985) diremos que la tarea escolar, desde la perspectiva ideológica respecto del currículo oculto, puede entenderse como la suscitación del espíritu de los educandos y su participación crítica en las explicaciones e interpretaciones de los problemas de la condición humana implícita o manifiestamente "impuestos" en la acción escolar, tanto en el habla conversacional, como en el lenguaje codificado de las disciplinas científicas y de los textos escolares.

En definitiva, y centrándonos en el objeto prioritario de nuestro estudio, la lectura -en concreto los soportes utilizados para su aprendizaje- constituyen un mecanismo relevante de transmisión de los componentes ideológicos, ya

que vehiculan a través de su propia estructura, ciertos elementos axiológicos, que son representantes manifiestos de determinadas concepciones ideológicas.

1.3.- EL APRENDIZAJE LECTOR COMO MECANISMO IDEOLOGIZADOR

La lectura se constituye en uno de los medios fundamentales para adquirir cualquier tipo de información dentro de las coordenadas espacio-temporales donde nos encontramos inmersos y, en especial, dentro del ámbito escolar.

Debido a su relevancia configuradora, el proceso lector -su consiguiente y consecuente enseñanza/aprendizaje- ha sido y continúa siendo hoy objeto de investigación de distintas disciplinas y enfoques científicos (Psicología Cognitiva, Psicolingüística, Teoría de la Educación, Didáctica, Inteligencia Artificial, etc.).

Por ello, como primera aproximación al tema que nos ocupa, creemos que es condición necesaria una conceptualización del proceso lector.

De acuerdo con ALONSO y MATEO (1985), podemos decir que leer no consiste única y exclusivamente en descifrar un código de signos, sino que además y fundamentalmente supone la comprensión del significado o mensaje que trata de transmitir el texto.

Así, la lectura, se puede explicar, según PEREZ GONZALEZ (1983), tanto como correspondencia sonora del signo escrito o desciframiento del mismo, como captación del mensaje del autor y su valoración crítica.

En definitiva, el proceso lector, en opinión de ROBLES (1974) implica:

- a) Actividad mental compleja. Un esforzarse por tener conciencia de lo que se lee.
- b) Un proceso mediante el cual se adquieren habilida-

- des que nos permiten reconocer signos impresos.
- c) Es una actividad instrumental. No se lee por leer, sino que se lee por y para algo.
 - d) Es un proceso de relacionar experiencias con los signos impresos.
 - e) Es una actividad que envuelve el reconocimiento visual de los signos, la asociación de éstos con las palabras, la relación de las palabras con las ideas y sentimientos que éstas contienen.
 - f) Es un acto que involucra más o menos simultáneamente, los siguientes procesos: sensación, percepción, comprensión y utilización.

1.3.1.- Los métodos de lectura

Si bien el término "método" ha sido, a lo largo del tiempo, el más comúnmente utilizado por el profesor tanto en la teoría como en la praxis educativa y, en general, ha venido implicando dos niveles diferenciales de actuación. Desde nuestra perspectiva, entendemos que dicho vocablo implica cierta estructura estática. Por ello, nos parece más idóneo, para nuestro trabajo, referirnos a estrategia didáctica, en tanto que incluye conceptos de rango superior y, por tanto, la posibilidad de ser más operativo (MOLINA, 1981).

Estamos de acuerdo con FERREIRO y GOMEZ PALACIO (1982) en definir estrategia como un amplio esquema que nos permite obtener, evaluar y utilizar cualquier tipo de información. Y en este sentido, pensamos que la lectura constituida como proceso dinámico, altamente complejo, se vale de ciertas estrategias que posibilitan su enseñanza y aprendizaje.

Establecidas estas premisas, podemos distinguir tres modalidades fundamentales de estrategias que, a su vez, in

cluyen tres niveles de procesamiento de la información, en opinión de ADAMS (1982), opuestos y diferenciales:

A) Estrategias de tipo sintético

Las estrategias sintéticas han sido las más tradicionales dentro de la enseñanza de la lectura.

Este tipo específico de estrategia comienza estudiando las letras, posteriormente pasa a las sílabas, a través de procesos de síntesis de varias letras. Finalizando el proceso con la composición de las palabras y, por último, la formación de frases.

De esta forma, implica niveles de procesamiento ascendente: La información se extiende mediante procesos de "abajo hacia arriba" ("bottom-up") a través del sistema. Se comienza por el reconocimiento visual de las letras. Es decir, se procede, en un primer momento, a la decodificación de los patrones figurales hasta alcanzar, por último, un nivel de procesamiento semántico estrechamente relacionado con la comprensión del significado. Esta idea, se encuentra recogida sobre todo, en las investigaciones realizadas por HUNT (1978), KEATING y BOBITT (1978) y JACKSON y McCLELLAND (1979) centradas todas ellas en el estudio de los procesos cognitivos mecánicos básicos.

Incluimos, dentro de las estrategias de tipo sintético, las aportaciones de LABERGE y SAMUELS (1974) en cuanto a la creación de un modelo de concepción serial, cuyo esquema presentamos a continuación, en el que concurren básicamente tres elementos básicos: La memoria visual, la memoria fonológica y la memoria semántica.

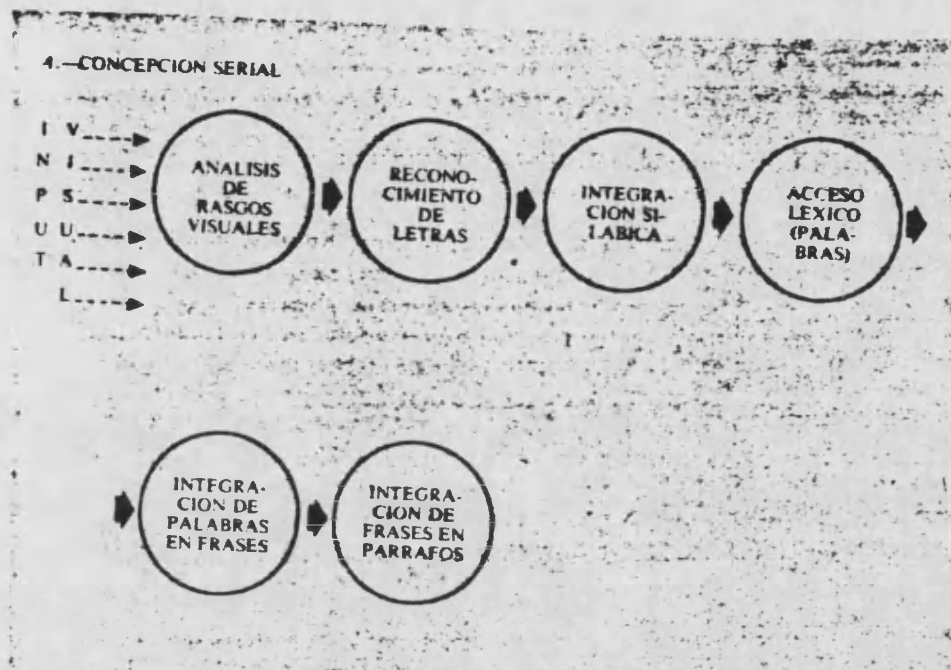

En líneas generales, las estrategias sintéticas han sido objeto de duras y fuertes críticas. En mayor medida por lo que se refiere a la excesiva dedicación temporal que reclaman las primeras fases del aprendizaje. Este hecho provoca la determinación lógica de actividades puramente mecánicas que desembocan, ineludiblemente, en el descenso progresivo del interés por parte del sujeto hacia esa actividad específica.

B) Estrategias de tipo Analítico

Las estrategias analíticas parten del estudio de la frase para, poco a poco, ir desglosando y analizando sus elementos hasta llegar a sus partículas más simples.

Este tipo de estrategias se encuentran sustentadas por ciertos principios de orden psicológico tales como la

globalización, el interés y la percepción visual. Desde esta perspectiva, se basa en la percepción eminentemente sin crítica que caracteriza al niño durante el período de aprendizaje de la lectura. Postulando, así, como en un primer momento la percepción del todo precede a las partes. Y, en otro sentido, fundamentadas en los centros de interés que se constituyen, en el caso de la lectura, como la necesidad que el sujeto siente de comunicarse con los demás y con el entorno.

Por consiguiente, las estrategias analíticas exigen niveles de procesamiento descendente, también denominado de "arriba hacia abajo" ("top-down"), centrados sobre todo en ciertas investigaciones (JUST y CARPENTER, 1980) que sostienen, así, que el individuo fija la mirada en cada pa labra como totalidad, independientemente de los patrones figurales que la componen.

La crítica más profunda realizada a este tipo de estrategia, ha consistido, en gran medida, en el escaso o nu lo uso que suele hacer de la síntesis en las primeras etapas de aproximación del niño a la lectura. Olvidando, así, tal y como puntualiza MOLINA (1981) que el proceso lector requiere simultáneamente procesos de análisis y de síntesis.

C) Estrategias eclécticas

Hoy por hoy no se sostiene ninguna tendencia de carácter unidireccional en el proceso de enseñanza-aprendizaje de la lectura.

En este sentido, parece ser que predominan ciertas es trategias eclécticas que, en alguna medida, vienen a sintetizar las contribuciones positivas de los dos tipos citados y ya explicitados con anterioridad. Así, se aceptan co

mo válidas las características de progresión, selección y desarrollo de técnicas de reconocimiento de patrones en el caso de las estrategias sintéticas. Así como la globalización y el interés, condiciones básicas en las estrategias de tipo analítico.

Desde esta perspectiva, se concibe la lectura como un proceso bidireccional, analítico-sintético, en el que entra en juego gran número de factores que vienen actuando en estrecha conexión.

Así, se imponen los modelos interactivos de procesamiento de la información, ya que en opinión de MCGINITIC, MARIA y KIMMEL (1982) en la lectura se participa en procesamientos paralelos a muchos niveles y al mismo tiempo. El procesamiento avanza en dos direcciones: de "abajo hacia arriba" ("bottom-up") y también, de "arriba hacia abajo" ("top-down"). En definitiva, la lectura supone una interacción funcional de niveles, tal y como podemos observar en este cuadro que supone una reformulación del esquema anterior de LABERGE y SAMUELS, quedando reflejado así, la propuesta ecléctica o integradora.



En nuestra opinión, reclamamos la utilización de este tipo de estrategias en el complejo proceso de enseñanza-aprendizaje lector, ya que las estrategias analíticas consideradas unidireccionalmente retrasan, de forma patente, la adquisición de automatismos al enfrentar al sujeto con la tarea en toda su complejidad y extensión. Y, en otro sentido, la utilización de estrategias sintéticas que exceden los conocimientos esquemáticos del niño, aparte del aspecto motivacional negativo que presentan, no posibilitan niveles de procesamiento descendente normales para la comprensión.

1.3.2.- Materiales y recursos

En líneas generales, tanto los materiales como los recursos utilizados en el complejo proceso de la enseñanza y el aprendizaje de la lectura, tienen como objetivo principal, motivar y promover la actividad del niño.

Así, todo material y recurso debe cumplir la importante misión de ser facilitador y amplificador de efectos para cualquier tipo de estrategia relacionada en el mencionado proceso.

Desde nuestra perspectiva, nos encontramos situados ante el aspecto informal del proceso, cuya finalidad consiste, sin duda alguna, en crear un medio educativo rico que suscite en todo instante, la actividad del niño (COHEN, 1980).

En un sentido amplio, los elementos facilitadores del proceso lector se constituyen en valiosos instrumentos auxiliares del libro de texto seleccionado por el profesor para la enseñanza-aprendizaje de la lectura. Convirtiéndose el texto de lectura en el documento de trabajo más rele

vante del proceso: Si la educación pudiera reducirse a un paso decisivo, éste sería el logro de la lectura y la escritura. Por lo tanto, no es de extrañar que se dedique tanta atención a cómo desarrollarlas del mejor modo posible (CROWDER, 1985), si bien el libro de texto, ya no es el agente informador exclusivo, sí sigue siendo considerado como elemento básico para el aprendizaje escolar (RICO, 1983). Y, ciertamente, en el caso que nos ocupa, pensamos que no existe sustituto alguno del libro de lectura antes denominado Catón, Cartilla, etc., por excelentes y óptimas condiciones que ofrezca.

En un sentido estricto, el libro de lectura, abarca todo el conjunto de material impreso, cuya intención explícita consiste en su utilización en la praxis educativa. Y, específicamente, debe ser apto para el desarrollo óptimo del proceso de enseñanza-aprendizaje de la lectura.

El texto seleccionado debe presentar determinados requisitos básicos: Además de incluir caracteres interesantes, descripciones vivas y significativas, frases coherentes que permitan al sujeto enfatizar, visualizar y pensar a través de las ideas que se le ofrecen y, sobre todo, con el autor. Desde una perspectiva formal, debe reunir características, todas ellas relevantes, de claridad, orden y rigor científico. También, nos parece pertinente destacar que siempre debe estar adaptado al momento evolutivo y al nivel que presente el sujeto. De igual forma, debe incluir la cualidad de sugeridor de actividades, estimulador de otras lecturas, al tiempo que conduce a enfrentarse y, así, enriquecerse con diversos materiales que, en líneas posteriores, pasamos a describir.

Fichas de trabajo

Generalmente este tipo de fichas contienen actividades reforzadoras de dimensiones específicas relativas a la comprensión, identificación de palabras (como por ejemplo, fonética, análisis estructural, etc.).

Las distintas fichas de trabajo deben estar siempre adaptadas al programa de actividades realizadas en clase, destinadas a la enseñanza-aprendizaje de la lectura. Y, paralelamente deben, también, estar programadas en base a las necesidades que requiere cada alumno, en particular.

Por otra parte, deben estar agrupadas según el orden previo, establecido en los documentos-base utilizados.

En suma, su objetivo principal y específico se puede centrar en tres aspectos importantes: Ayudar a fijar tanto vocales como consonantes y sílabas, introducir el uso de signos vocálicos y consonánticos, en general. Y, por último, ejercitar la relación entre secuencias temporales de sonido y secuencias espaciales de letras.

Láminas murales

El objetivo principal de este tipo de material didáctico es trabajar el aspecto fonético, a fin de que pueda irse construyendo progresivamente el aspecto gráfico.

En este sentido, podemos establecer ciertos objetivos mínimos que debe cubrir este material específico:

- Asegurar el vocabulario mínimo, como base significativa de la mecánica de la lectura que implica, de alguna manera, dotarla de sentido a través de la constante relación con su propia vida, la imagina-

ción, la memoria, la observación, el razonamiento, etc.

- Establecer el conocimiento y discriminación de todos los fonemas en sus posiciones básicas y frecuentes.
- Determinar el conocimiento y la discriminación de todas las grafías también en sus posiciones más elementales y frecuentes.

Puzzles o rompecabezas

Este tipo específico de material didáctico presenta el mensaje educativo a un nivel icónico-verbal.

Así, la imagen muestra una función de catalización de experiencias con el fin de suscitar y facilitar la verbalización.

Cajas de juegos

También se configuran como valiosos instrumentos auxiliares, distintas cajas de juegos, destinados a enseñar o reforzar, tanto palabras concretas como destrezas presentadas a nivel de comprensión.

Imprenta

Este material que denominamos como "pequeña imprenta", cumple, bajo nuestro punto de vista, una doble función: Por una parte, se convierte en elemento que ejerce una poderosa atracción sobre el niño. Y, paralelamente, le ofrece, plastificadas, el fundamento tanto de la lectura como de la escritura: la letra.

Libros de cuentos, folklore, historietas

La selección de estos libros debe realizarse con cierto rigor y precisión metodológicas. En este sentido, deben cumplir tres requisitos básicos: Poseer muy poco texto; el texto incluido debe presentar grandes caracteres y, en última instancia, debe establecerse una clara dominancia del mensaje de tipo icónico.

Recortes de periódicos y revistas

Válidos y recomendables desde el punto de vista de la estimulación y motivación del niño hacia el interés por la lectura.

La selección de los RECURSOS utilizados dentro del ámbito que nos ocupa se realizará fundamentalmente en base al desarrollo tecnológico que presenta el marco socio-cultural donde el sujeto se encuentra integrado.

Actualmente existen distintos recursos, que presentamos suficientemente explicitado en el cuadro 11, realizado por GRAYSON (1982) y que incluye, como el lector podrá apreciar técnicas "audio", "video" e "informática", con su correspondiente nivel de uso en cuanto a equipos y aplicaciones básicas.

En el caso de las dos primeras técnicas "audio" y "video", su bondad y pertenencia en la praxis educativa radica, por lo general, en que contribuye a incrementar el interés hacia la práctica de la lectura.

Por lo que respecta a la informática y al uso del ordenador como recurso educativo, podemos decir que es uno de los grandes retos con el que se enfrenta actualmente, el sistema educativo formal.

| TECNICA | NIVEL DE USO | | | |
|-----------------------|--|--|---|--|
| | USO LOCAL | | USO A DISTANCIA | |
| | Equipos | Aplicaciones básicas | Equipos | Aplicaciones básicas |
| Audio y audiográfico. | <ul style="list-style-type: none"> — Cintas magnetofónicas. | <ul style="list-style-type: none"> ● Lecciones. ● Discusiones. ● Normas e instrucciones. | <ul style="list-style-type: none"> — Radio. — Teléfono. — Pizarra electrónica. — Transmisor lento de televisión. — Facsímil. | <ul style="list-style-type: none"> ● Programas pre-producidos y grabados. ● Conferencias, seminarios y discusiones. ● Recuperación de información-audio. ● Transmisión de documentos, imágenes fijas e información escrita. ● Audio-conferencias. |
| Video. | <ul style="list-style-type: none"> — Videotape. — Videodisco. | <ul style="list-style-type: none"> ● Lecciones, conferencias y discusiones grabadas. ● Programas de instrucción interactivos. | <ul style="list-style-type: none"> — Servicios fijos de televisión instructiva. — TV por cable. — TV por satélites. — Emisores generales de televisión. | <ul style="list-style-type: none"> ● Programas pre-producidos y grabados. ● Lecciones, conferencias, seminarios y discusiones. ● Video-conferencias. |
| Informática. | <ul style="list-style-type: none"> — Microordenadores y ordenadores personales. | <ul style="list-style-type: none"> ● CAI. ● CMI. ● Evaluación asistida por ordenador. ● Resolución de problemas. | <ul style="list-style-type: none"> — Ordenadores centralizados. — Terminales remotas. — Computadora a tiempo compartido. | <ul style="list-style-type: none"> ● Recuperación de información. ● CAI y CMI. ● Evaluación por ordenador. ● Resolución de problemas. ● Correo electrónico. ● Conferencias por ordenador. |

En opinión de DE LA ORDEN (1986) se debería ir hacia una Enseñanza Basada en el ordenador (EBO) que incluiría tres grupos de funciones:

A) Funciones de apoyo a la enseñanza y al aprendizaje:

Por medio de estas funciones el ordenador determina el nivel actual de los conocimientos del sujeto, diagnostica deficiencias y posibles lagunas, prescribe actividades de recuperación y, por último, guía el propio progreso.

B) Instrucción interactiva: Se incluye dentro de esta función tanto la presentación del contenido al sujeto, como la posibilidad de ejercitarlo a nivel práctico, así como procesos de feed-back, la consolidación del propio aprendizaje y, por último, la facilitación de procesos de retención.

C) La simulación instructiva, permite al sujeto aplicar, analizar, integrar, y sintetizar sus conocimientos en el curso de la resolución de problemas reales que han sido almacenados en el ordenador.

Centrándonos ya en el ámbito que nos ocupa, pensamos que el "software" posee un papel relevante en la praxis educativa, sobre todo a nivel de educación preescolar, tanto dentro del aula como también, a nivel familiar.

Sin embargo, nos parece necesario reflejar que todo programa destinado a niños preescolares debe utilizar, en todo momento, caracteres divertidos, combinados con sonidos y colores, encaminados a la enseñanza fundamental de ciertas habilidades relevantes mediante una estrategia de actuación activa. Asimismo se reclama la participación activa tanto de padres como de profesores. Y, en otro sentido, el empleo de diversos materiales-soporte, sobre todo destinados a desarrollar niveles de comprensión.

Dentro del proceso de enseñanza-aprendizaje de la lectura podríamos establecer un programa secuencial básico con las siguientes fases:

Una primera fase destinada a desarrollar las habilidades más relevantes para el proceso del aprendizaje lector, tales como el reconocimiento de las letras, alfabeto, memoria, etc. Este nivel inicial, así como todas las fases posteriores, debe presentarse destacado, esencialmente, por su diversidad cromática e incluso integrando también caracteres del mundo animal tan sugestivo para el niño de esta etapa.

En un segundo momento se ofrecen actividades de refuerzo y desarrollo de los ejercicios realizados en el primer programa que, lógicamente, permitirán al sujeto percibir sus logros. Al mismo tiempo se presentan actividades encaminadas a la estimulación del pensamiento lógico y, también, dirigidas a un incremento del vocabulario.

La tercera etapa amplía las habilidades básicas ya enseñadas, al tiempo que le va confiriendo la confianza necesaria para moverse en el complejo mundo de la lectura.

Se introducen nombres, escenas relevantes, juegos de cartas, ejercicios que ayudan al sujeto a elegir entre palabras que presentan un sonido semejante.

Con el dominio de estas tres fases, el niño es capaz de leer más de treinta palabras.

En cuarto lugar, se utilizan actividades altamente estimuladoras que conducen al niño a trabajar con el alfabeto: Emparejando letras iniciales a palabras y descubriendo letras omitidas.

Este tipo de ejercicios contribuye a que el niño se familiarice con series simples dentro del propio alfabeto.

Por último, se muestra al niño el lenguaje posicional que resulta, a menudo, difícil de entender y recordar.

Utilizando gráficos claros y precisos se muestra el significado de términos relacionados con la orientación espacial, como detrás-delante, dentro-fuera, arriba-abajo, encima-debajo, etc.

Esta fase va encaminada a lograr un nivel de comprensión, paralelamente a la realización de dos juegos: El primero consiste en realizar asociaciones de imágenes con su descripción adecuada. Y el segundo radica en la selección de palabras o de frases posicionales correctas, incluyendo también procesos de deletreo.

1.3.3.- La selección de términos en los libros de lectura

Desde esta perspectiva, pensamos que nuestro trabajo ofrece una extensa y profunda línea de investigación sobre aquellos términos prioritarios que se han venido utilizando, y todavía hoy resultan válidos, para el complejo proceso de enseñanza-aprendizaje de la lectura. Así, el texto de lectura, -en concreto, la asimilación e integración de los vocablos seleccionados en cada uno de ellos-, juega el relevante rol de transmisor de la ideología dominante. En este sentido, como vehículo de tal ideología, el léxico utilizado desempeña un papel de primer orden, ya que la relación entre léxico e ideología se traduce tanto en la existencia de términos y expresiones lingüísticas propias como en el hecho de que los mismos presenten contenidos diversos en función del grupo ideológico que lo utiliza (GARCIA CRESPO, 1983).

Ciertamente, los términos que forman parte integrante de los libros de lectura se constituyen en patrones ideológicos que, en opinión de BELTH (1971) consisten en instrumentos para dirigir la conducta de los hombres y son fuente de los fines que ellos eligen perseguir.

Ahora bien, no podemos olvidar, como señala WOODS (1982) que la lectura se constituye como medio de comunicación social -y por lo tanto significado en términos de identidad social y cultural-, en diferentes ocasiones. La lectura está implicada en la visión o "weltanschauung" que se tenga del mundo. Y, por otro lado, tampoco se puede ignorar que la lectura se desarrolla en un contexto psicológico interno de redes semánticas organizadas de conocimiento del mundo que se reflejan parcialmente en el vocabulario del lector (CAZDEN, 1982).

En el caso concreto que nos ocupa, afirmamos que el sistema educativo formal, en general, como agencia educativa dirigida prioritariamente a la formación de estructuras mentales, contribuye como puntualiza MASCARO (1983) al mantenimiento de las relaciones de poder entre clases. En efecto, el objeto primordial de la ideología es la enseñanza del método de pensamiento. De ahí que exista consanguinidad entre ideología y pedagogía (GARCIA CARRASCO, 1985).

En un primer momento, dichas estructuras mentales comienzan a configurarse, valiéndose de ciertos mecanismos entre los que destacamos, evidentemente, al proceso lector. Y, de forma específica y prioritaria, a aquellos términos concretos seleccionados para cumplir este fin. Sin embargo, nos parece de extraordinario interés, reflexionar sobre la relevancia conformadora que poseen estos vocablos, ya que son los primeros que el sujeto aprende y que, en alguna medida, contribuyen a desarrollar sus esquemas mentales y estrategias de aprendizaje.

En este sentido, comprobamos como diversos factores condicionantes de la educación, -el sistema económico y los aparatos de dominación política-, se coupan básicamente de la transmisión de la ideología, utilizando, así, al sistema educativo formal como medio de transmisión e integración de las ideas tenidas por valiosas en un marco socio-cultural específico. Este hecho resulta claramente constatable en cartillas de lectura, aparecidas en determinadas coordenadas espacio-temporales, donde se hace referencia continua y expresa a términos relativos a la religión, familia, guerra, etc.

En definitiva, pensamos que, desde el ámbito estrictamente pedagógico, existe una falta absoluta de control técnico. Por ello, reclamamos como necesario la constante evaluación de los términos integrados con objeto de conseguir mayor optimización del proceso. Así, se trata de establecer ciertos sistemas de "feed-back" y "feed-before" con el fin de reformular o eliminar aquellos patrones terminológicos que, en alguna medida, no cumplan los requisitos de pertinencia y significación, a todos los niveles, como necesarios para el proceso.

Ciertamente, en la lectura, la tarea más relevante y prioritaria para el alumno es la obtención de significado (SMITH, 1971).

El proceso lector supone una forma de comunicación de ciertos patrones informativos vehiculizados a través de formas escritas.

En líneas generales, pensamos que la lectura debe procurar ser una actividad divertida para los niños. Y esta condición únicamente será alcanzada y satisfecha, si los términos incluidos en la estrategia de lectura seleccionada van acompañados de juegos y actividades sugestivas y

atrayentes para los propios sujetos.

Si esto sucede así, como consecuencia inmediata, el alumno no solamente querrá aprender a leer, sino que verdaderamente sentirá gran interés por consolidar este aprendizaje instrumental tan relevante y significativo, no solamente para posteriores aprendizajes del sujeto, sino también pertinente y, por tanto, necesario para la configuración de cada uno en particular y del marco sociocultural, en general.

De esta forma, los alumnos que realmente estén motivados, estimulados intelectualmente y que, lógicamente, les divierte la tarea que realizan, aprenderán gustosamente y, en ocasiones no les importará aplicar cierto nivel de esfuerzo superior.

En definitiva, creemos que resulta probablemente más optimizante intercalar cierto tipo de actividades encaminadas al aprendizaje de la lectura con otras actividades que podríamos denominar, de alguna forma, lúdicas. Desde esta perspectiva, la actividad lectora aparecerá siempre novedosa y podrá ser reiniciada, en cualquier momento, con rapidez y gran facilidad. La aplicación de continuos y adecuados estímulos y refuerzos ayudará a mantener el nivel de interés ante la actividad y motivará, sin duda alguna, a buena parte de los alumnos.

Centrándonos ya en la selección de términos o frases en los libros de lectura, nos parece fundamental establecer que dicha selección se debería realizar en base a determinados contextos específicos. Estamos de acuerdo con LYONS (1969) cuando afirma que el contexto es relevante para todos los niveles tanto de estructuración como de análisis semántico.

De este modo, la selección debería efectuarse teniendo en cuenta lo que denominamos contextos particulares o sets de contextos. Así, se reclama como necesario que reflejen algún tipo de sentido contextual, es decir, significación en una situación contextual determinada. Como, por ejemplo, objetos, experiencias, acciones, disposiciones e incluso sucesos latentes en el medio que rodea al niño. Si no se cumplen estos requisitos, los items carecerán de interés para el sujeto y, consecuentemente, el aprendizaje ofrecerá un índice de dificultad más elevado.

En un sentido más estricto, delimitamos tres vías distintas, a nuestro entender perfectamente concatenadas entre sí, que deberían tenerse en cuenta, como factores posibilitantes y de alta relevancia configuradora en cualquier tipo de selección de términos realizada en función del proceso enseñanza-aprendizaje de la lectura.

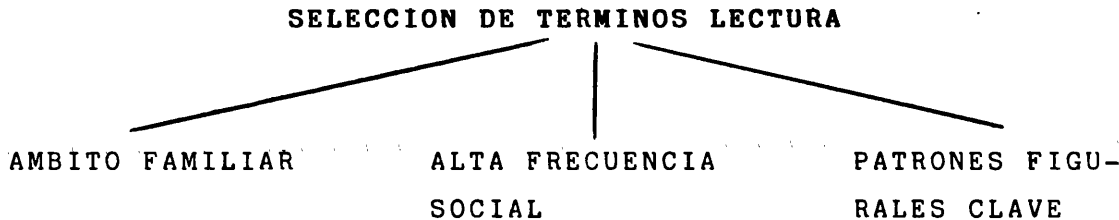

La primera vía denominada por nosotros "AMBITO FAMILIAR" indica que la selección de términos debe establecerse, en alguna medida, en aquellos vocablos de uso frecuente dentro de su contexto familiar.

En un segundo momento, nos parece interesante que se determinen aquellos términos destacados por su amplia y extensa utilización social y que denominamos en el esquema adjunto "ALTA FRECUENCIA SOCIAL".

La tercera y última vía de selección la constituyen aquellas palabras que resultan fácilmente decodificables

para el sujeto, al mismo tiempo que incluyen "PATRONES FIGURALES CLAVE" para el aprendizaje de la lectura.

En suma, pensamos que las tres vías delimitadas, deben actuar estrechamente interrelacionadas en función de una correcta y óptima selección de términos en cualquier texto de lectura.

1.3.4.- Los procesos involucrados en el aprendizaje lector y su relevancia configuradora

La lectura es una de las actividades que necesita simultáneamente la integración de un elevado número de procesos complejos. Presentándose, así, como actividad altamente estructurada que implica tanto niveles de codificación como decodificación (COHEN, 1980).

De esta forma, tal y como sostiene GOODMAN (1982), la lectura implica una serie de esquemas para obtener, evaluar y utilizar información. Este tipo de esquemas van encaminados a la consecución de un patrón último: obtener el significado de un texto específico.

Los procesos que intervienen en el aprendizaje lector son de diversa índole y su grado de implicación también es distinto. Desde esta perspectiva, los podemos definir como: procesos madurativos de tipo neuropsicológico que determinan, en alguna medida, la estructura interna del sujeto. La dimensión emocional y afectiva. Las condiciones ambientales que rodean al sujeto. El lenguaje oral, y por último, el aspecto motivacional.

A) Procesos madurativos de tipo neuropsicológico

Existen toda una serie de procesos madurativos

de tipo neuropsicológico que se hallan estrechamente vinculados al aprendizaje de la lectura y, por lo tanto, pensamos que es necesario tenerlos en cuenta dada su alta relevancia configuradora.

A.1.- Discriminación perceptiva: Discriminación auditiva y visual

Los resultados de distintas investigaciones (STEVENSON y col., 1976; SCHALLER y HARRIS, 1974; WILKINSON, 1979) reflejan que tanto la discriminación auditiva como visual se encuentran implicadas y relacionadas en el aprendizaje lector.

Parece evidente que un aspecto fundamental para este tipo de aprendizaje instrumental consiste en la habilidad para distinguir sonidos semejantes y diferentes. Sin esta destreza, una de las condiciones previas y básicas sobre la cual se debe apoyar el mencionado aprendizaje, pensamos que el sujeto no podrá adquirir niveles de complejidad crecientes.

Desde esta perspectiva, cualquier tipo de deficiencia a este nivel puede desembocar en una pérdida patente de potencial de significado. Así, ante cualquier déficit producido a nivel auditivo, se puede presentar un intercambio entre las conexiones letra-sonido.

Por otra parte, consideramos que la discriminación visual también juega un papel relevante en el aprendizaje de la lectura.

Entendemos por discriminación visual aquella habilidad presentada para establecer semejanzas y diferencias entre formas gráficas, símbolos, letras y palabras.

Por lo que respecta a la lectura, el sujeto debe ser capaz tanto de diferenciar formas como también de establecer procesos de reconocimiento de las mismas. Si ésto no sucediera, correremos el peligro de asistir a una confusión de formas geométricas o gráficos borrosos.

A.2.- Atención

En el punto precedente establecíamos la importancia de la discriminación perceptiva -auditiva y visual-, en el aprendizaje lector. Sin embargo, estos dos factores necesitan de un proceso básico llamado "atención" cuya relevancia tiene efecto, no solamente en los procesos básicos del aprendizaje, sino también en sus aplicaciones a la praxis educativa.

En este sentido, estamos de acuerdo con ARDILA (1973) cuando afirma que los organismos responden de forma diferencial en dos situaciones, lo que indica que existen estímulos diferenciales y que estos elementos, al menos en parte, están controlando el comportamiento. También compartimos la opinión de VEGA (1984) cuando establece que la atención nos permite sincronizar los procesos mentales con una fracción del flujo de inputs que recibimos a cada instante.

Tal y como sostiene POSNER y BOIES (1971), la atención actúa tanto como mecanismo de selección de información, como mecanismo de capacidad limitada y también ejerce una función de alerta.

Está bien probado que los déficits en este campo puede provocar alteraciones en cualquier aprendizaje instrumental básico (lectura, escritura y cálculo), ya que como mantiene REED (1972) un trastorno en los mecanismos selectivos, debidos tanto a una estimulación excesiva como a estados de fatiga pueden conducir a cierta incapacidad en

cuanto a la discriminación de aspectos o estímulos de una situación, con la consiguiente sobrecarga de la capacidad de procesamiento.

A.3.- Coordinación viso-motora

Pensamos con VACCHIANO (1985) que la coordinación viso-motriz consiste en un trabajo conjunto y ordenado entre la actividad motora y la actividad visual.

Desde esta perspectiva, se producen constantes procesos de "feed-back", en la medida que ante la percepción visual de cierto estímulo se obtiene una respuesta motora adecuada y voluntaria y, de esta forma, el movimiento se corresponde y adapta a los estímulos visuales recibidos.

Por lo que se refiere a la lectura, creemos que una buena coordinación visomotriz es fundamental, ya que exige un nivel óptimo de coordinación entre la percepción visual y la respuesta motora.

A.4.- Habilidad perceptivo-motora

Este aspecto ha sido objeto de profundas controversias destinadas sobre todo a intentar clarificar si este tipo concreto de habilidad se configura o no como parte integrante y relevante del proceso lector.

Pensamos que se necesitan investigaciones más convincentes para descubrir el grado de influencia que ejerce la coordinación a nivel muscular, el equilibrio y otros tipos de habilidades específicas.

Sin embargo, aparecen dentro de este planteamiento, dos aspectos con un mayor grado de credibilidad: En un sentido, el papel significativo que juega la lateralidad so-

bre todo en el aprendizaje de ciertas lenguas. Algunos autores opinan que este aspecto se constituye en uno de los principios básicos para el aprendizaje de la lectura, puesto que resulta, a todas luces evidente, la estrecha relación existente entre predominio hemisférico y lenguaje en toda su extensión.

Así, VAYER (1977) afirma que las alteraciones en la lateralidad provocan dificultades paralelas ante los aprendizajes tanto de la lectura como de la escritura.

Por último, debemos destacar cierta habilidad motora básica consistente en la destreza adquirida por un sujeto de tal forma que sea capaz de coger un libro y pasar detenidamente sus páginas.

A.5.- Estructuración espacial

Desde el ámbito que nos ocupa, es evidente que cada objeto ocupa tanto una extensión como también cierta disposición. Así, el espacio se presenta como cualidad de cada objeto, al igual que otras muchas características. Por consiguiente, para que el espacio se configure como estructura de explicación, es decir, de localización de objetos, personas, etc., es necesario desprender la extensión del objeto del lugar que ocupa, para una representación unificada de lugares en un espacio abstracto y homogéneo. Se trata de desdoblar el espacio real en el espacio mental, tarea que irá logrando el niño poco a poco a lo largo de su proceso ontogenético.

Centrándonos ya en el aprendizaje de la lectura, MOLINA (1981) afirma que la estructuración espacial, en este sentido, se entiende como la capacidad para percibir las diferentes partes de que consta un todo y poderlas también, recomponer entre sí. Por consiguiente, abarca conjuntamen-

te comportamientos de tipo práxico y grósico.

En definitiva, el aprendizaje de la lectura supone cierta capacidad de organización de las relaciones en el espacio lineal. Es decir, se reclama la aprehensión inmediata de los conjuntos (dispuestos en serie lineal en el espacio).

A.6.- Estructuración rítmico-temporal

Aunque como afirma BENTON (1971) se posee bastante desconocimiento acerca de las bases neuropsicológicas de las funciones rítmico-temporales. Sin embargo, tal y como sostiene MOLINA (1981), existe cierto acuerdo entre los investigadores en establecer una correlación altamente positiva entre la correcta estructuración rítmico-temporal que supone reconocimiento y repetición de estructuras de este tipo seriadas y el aprendizaje de la lectura.

B) Dimensión emocional y afectiva

En ocasiones, el factor ansiedad emocional o fuertes sentimientos de inseguridad pueden interferir en la concentración requerida para el proceso enseñanza-aprendizaje de la lectura. Así, pensamos que el nivel de equilibrio/desequilibrio, en este sentido, aporta un mayor o menor gradiente de dificultad en este importante aprendizaje.

Por otra parte, es evidente que una de las premisas básicas necesarias tanto para el desarrollo de la personalidad como para la adquisición normal del lenguaje consiste en que el niño establezca relaciones estables dentro del ámbito familiar y escolar. En definitiva, que se mueva en un clima de seguridad y confianza.

C) Condiciones ambientales

Los numerosos factores que se establecen en cualquier situación de aprendizaje se encuentran implicados directa o indirectamente en su desarrollo.

Entre el amplio "background" de elementos exógenos que rodean al proceso lector, podemos citar como más significativos: Por una parte, aquellas características relevantes que presenta el espacio físico concreto donde el proceso lector se va a desarrollar. Y en otro sentido, las características propias de los sujetos que rodean al alumno. En particular, nos estamos refiriendo a la relación establecida entre docente-discente, configurados como los elementos más relevantes dentro del sistema educativo formal.

A un nivel más restringido, resultan esenciales las condiciones físicas del espacio donde se desarrolla este proceso: Tamaño del aula, elementos de la misma, espacio disponible para el movimiento, etc. De este modo, pensamos que unas condiciones físicas óptimas posibilitan la realización de diversos trabajos y juegos, tanto a nivel individual como en grupo, referidos a la lectura.

En otro sentido, de la misma forma que opinamos que cada sujeto es único, pensamos también que cada profesor posee unas características específicas. Así, el profesor no solamente se distingue por sus condiciones físicas, sino también por su estilo personal y por su formación pedagógica que, de alguna forma, estará sustentada e impregnada de su experiencia docente. Por tanto, las actividades tanto innatas como adquiridas, se combinan e interaccionan estrechamente con su formación y experiencia. De tal manera, que todo este conjunto contribuye a delimitar, con exactitud, sus actitudes y posiciones sobre la praxis educativa, en concre-

to, presenta una incidencia patente sobre los sujetos activos de la educación. Y, también, como es lógico se manifiesta en el planteamiento adoptado acerca del proceso lector.

Por consiguiente, creemos que las actitudes y opiniones forjadas le conducirán a un tipo específico de estrategias didácticas y no a otras. Al igual que ocurre con la selección de las actividades que acompañarán al mencionado proceso.

En conclusión, creemos que la mayor parte de los elementos relacionados con el profesor poseen gran efecto e incidencia a la hora de seleccionar una estrategia adecuada. Y, sobre todo, influyen de forma significativa en el nivel alcanzado por los alumno. Pues, no debemos olvidar como afirma COHEN (1980) que el papel del educador se precisa: Es el animador el que, aprovechando los intereses de los niños, crea las situaciones, marca los cauces en el punto de partida, ayuda a crear un ambiente rico y susceptible de motivar al niño y suscitar actividades estimulantes para la reflexión, comparaciones, analogías o diferencias.

D) Lenguaje oral

Según nuestra opinión, el lenguaje oral resulta otro factor altamente implicado y, al mismo tiempo, condicionante del proceso lector. Estamos de acuerdo con LOBROT (1974) cuando afirma que el lenguaje escrito no se contenta con significar ideas por medio de signos escritos en un soporte, sino que integra, de un modo difícil de comprender y de analizar, el lenguaje hablado mismo, el cual representa a la vez un papel de significante y de significado intermediario.

Es evidente que los niños hablan y comprenden antes de iniciarse en la lectura. Este último proceso supone un sistema posterior de comunicación que, en su inicio, se presenta estrechamente relacionado con el lenguaje oral.

Tal y como la define DURKIN (1972) la capacidad para aprender a leer no se podría concebir sin un desarrollo de todas las formas verbales de comunicación tales como el habla y la escritura.

En este sentido, nos parece también válida la opinión de STEINBERG (1982) cuando establece que un niño con dificultades a nivel de expresión oral presentará, de igual forma, cierta dificultad en el aprendizaje de las representaciones gráficas. En suma, pensamos que un correcto desarrollo del lenguaje oral actúa como facilitador y potenciador pertinente para el aprendizaje de la lectura.

E) Motivación

La motivación se considera como un facilitador del "input" en cuanto que predispone al sujeto a estar dispuesto para aprender y recibir información.

Según CASTILLEJO (1985) es un sistema de activación/apertura/disposición del sistema para procesar las acciones educativas propuestas.

Desde esta perspectiva, pensamos que la motivación es un factor poderoso que afecta, claramente, al desarrollo de la lectura. Sin embargo, nos parece importante resaltar, dentro del ámbito que nos ocupa, dos vías significativamente diferenciales de actuación: A un nivel intrínseco, se debe intentar que el sujeto llegue, paulatinamente, a considerar la lectura como medio de enriquecimiento personal. Y en esta línea se debe tratar de enfatizarlos de diversos

modos: Disfrutando con la exposición de distintos sucesos o iniciativas, así como respondiendo por diferentes medios de satisfacción personal al material escrito.

Por el contrario, en ciertas ocasiones es necesario motivar a un nivel extrínseco: Mediante refuerzos constantes y frecuentes se posibilita el mantener la atención y se contribuye, en alguna medida, a la realización de las tareas más idóneas.

1.4.- LAS VERSIONES PSICOLOGICAS: PIAGET, VIGOTSKY Y LURIA

Desde una perspectiva estrictamente psicológica, cabe destacar las aportaciones de tres eminentes investigadores, PIAGET, VIGOTSKY y LURIA, que han contribuido de manera indirecta, pero relevante, a la explicitación e interpretación del proceso lector, con determinadas aportaciones significativas que pasamos a definir en líneas posteriores.

En primer lugar, consideramos las contribuciones presentadas por PIAGET desde un prisma constructivista, ya que como afirma VEGA (1984) el sujeto construye su conocimiento del mundo a partir de la acción. Y en esta idea fundamental descansa la propuesta de PIAGET. Paulatinamente se van engendrando estructuras y operaciones a través de la organización de acciones sucesivas ejercidas sobre los objetos.

Así, el conocimiento procede siempre de la acción y toda acción que se repite o generaliza por aplicación a nuevos objetos engendra un esquema. Concepto éste práxico explicado por PIAGET, en alguna medida, para interpretar los procesos de pensamiento de los niños.

En otro sentido, destacamos como todo conocimiento se constituye no como una simple asociación entre objetos, sino mediante un principio fundamental de asimilación de éstos a determinados esquemas que ya posee el sujeto. Pero el proceso no concluye con esta asimilación, sino que tiene lugar otro fenómeno relevante que PIAGET denomina "acomodación" que es resultante, sin duda alguna, de la propia experiencia del sujeto. Paralelamente, se va estableciendo un proceso de equilibración dinámica, tendente a la vez a conservar el esquema y a tener en cuenta las propiedades del objeto. Y también, si es necesario, dispuesto a la creación

de nuevos esquemas que conllevarán, como es lógico, su propio equilibrio.

Como explicitación y concretización a su teoría constructivista, establece ciertos estadios evolutivos que testimonian, de alguna forma, ese proceso continuo de construcción humana.

Sin embargo, debemos destacar que, en el presente trabajo, solamente haremos referencia expresa a las dos primeras etapas, por ser las que verdaderamente se encuentran implicadas en nuestro estudio.

En principio, PIAGET determina un período denominado SENSORIO-MOTOR, anterior a la aparición del lenguaje propiamente dicho, en el que en opinión de SIGUAN (1984) se establecen esquemas de acción, se alcanza una organización estable de la realidad caracterizada por la estructuración espacio-temporal (factor configurativo básico para el aprendizaje de la lectura) y la constitución y permanencia de los objetos.

En un segundo momento (2-7 años) se determina ya cierta conceptualización de las acciones y se producen representaciones con un descubrimiento de funciones entre fenómenos e identidades, sin llegar todavía a una reversibilidad de operaciones ni tampoco a la noción de conservación.

Sin embargo, nos parece importante destacar dentro de este punto, por la evidente relación con el tema que nos ocupa, la configuración de la función simbólica o semiótica, puesto que como afirma PIAGET (1983) esta función se constituye en el curso del segundo año, siendo el lenguaje un caso particular de dicha función.

La función simbólica lleva implícita dos características relevantes para el proceso lector: Por una parte, la imitación entendida tanto como mera repetición intencional y adecuada del comportamiento de los objetos, como también interpretada como imitación interiorizada que produce imágenes interiores y representaciones mentales, así como la imitación diferida que consiste en la repetición de esquemas en ausencia del objeto-modelo.

Por otra parte, destacamos el papel significativo que cumple el juego simbólico como forma manifiesta de representación simbólica y que viene actuando simultánea e interrelacionadamente con las distintas formas de imitación.

Otro aspecto esencial que aporta PIAGET a nuestro estudio es su concepción sobre la enseñanza, considerada como desarrollo progresivo de las distintas funciones intelectuales.

Así, PIAGET (1969) afirma que una verdad no queda realmente asimilada en tanto que verdad, en la medida que solamente ésta haya sido reconstruida o redescubierta por medio de una actividad suficiente. En este sentido, estamos de acuerdo con COHEN (1980) en que el aprendizaje debe respetar dos componentes fundamentales: Una actividad auténtica de los alumnos y una práctica individual de búsqueda, ya que los niños deben descubrir, por ellos mismos, las verdades que hay que asimilar.

También nos parece de gran interés destacar, una vez llegados a este punto, las aportaciones relevantes de dos importantes investigadores de la Escuela Soviética: L.S. VIGOTSKY y A.R. LURIA.

Resaltaremos, en primer lugar, la teoría sobre el desarrollo y el aprendizaje mantenida por VIGOTSKY. Teoría que,

según nuestra opinión, incide directamente, en nuestros días, sobre la problemática educativa. Y, por consiguiente, en el tema que nos ocupa, reclamando la necesidad de marcos de referencia teóricos y conceptuales que, en alguna medida, expliciten, de forma suficiente, los procesos que intervienen en la construcción humana.

VIGOTSKI (1983) respecto a la relación establecida entre desarrollo-aprendizaje mantiene que el proceso de desarrollo sigue al del aprendizaje, que es el que origina una zona de desarrollo potencial. Ciertamente, el rasgo esencial del aprendizaje consiste en engendrar este área de desarrollo que posibilita el nacimiento, la estimulación y activación en el niño, de ciertos procesos internos de desarrollo dentro del marco de las interrelaciones con otros que, a continuación, son absorbidos por su curso interno y se convierten en adquisiciones del mismo tipo para el niño (VIGOTSKI, 1984).

Por ello, pensamos que estas aseveraciones realizadas por VIGOTSKI reclaman, de alguna forma, la necesidad de estimular al niño precozmente, puesto que partimos de la base de que es el propio aprendizaje el que favorece la madurez y el desarrollo. Y como afirma COHEN (1980), los aprendizajes precoces definen estilos cognitivos (WITKIN-GOODENOUGH, 1985) o modos de aprender a aprender. También BRUNER (1960) opina, dentro de esta misma línea, que se puede abrir camino al desarrollo intelectual suministrando oportunidades estimulantes que empujarán al niño hacia adelante en su propio desarrollo.

En definitiva, el aprendizaje es un aspecto universal y necesario del proceso de desarrollo culturalmente organizado y especialmente humano de las funciones psicológicas (VIGOTSKI, 1984). Y, además, cada materia escolar tiene una relación propia con el curso del desarrollo del niño. Esta

correspondencia cambia con el paso del niño de una etapa a otra.

Por lo tanto, toda esta problemática incide, de forma manifiesta, en la cuestión de las disciplinas formales, es decir, en el papel relevante que cada materia posee en el desarrollo psicointelectivo general del niño (VIGOTSKI, 1984).

La consecuencia más relevante que se desprende del análisis del proceso educativo es demostrar que el dominio inicial de ciertas materias instrumentales proporciona la base necesaria para el subsiguiente desarrollo de una serie de procesos internos sumamente complejos en el pensamiento del niño. Así, pensamos que la perfecta integración de los aprendizajes básicos (lectura, escritura y cálculo) se configura como la condición previa y necesaria para alcanzar positivamente cualquier otro tipo de aprendizajes que posea un gradiente de dificultad más elevado.

Otro aspecto a resaltar, significativo para nuestro estudio, de la teoría de VIGOTSKI es su concepción sobre el lenguaje. En opinión del propio VIGOTSKI (1984), el lenguaje se convierte, a lo largo del desarrollo, en el instrumento fundamental de la acción y el pensamiento. De este modo, el lenguaje, como medio de comunicación, se incorpora a los sistemas de mediación instrumental del sujeto y se convierte, a lo largo del proceso de desarrollo, en su regulador esencial.

En un primer momento, el lenguaje sirve, única y exclusivamente, como medio de comunicación. Más tarde, surge su interiorización, transformándose en función mental interna y actuando, así, como mediador de su pensamiento.

Desde esta perspectiva, según ALVAREZ y DEL RÍO (1984), las herramientas semióticas más poderosas, tanto en el contacto social como en la regulación interna de la conducta, son las palabras. Resultan, en un sentido sustancial, convenciones humanas construidas por la cultura para la comunicación e interregulación de la conducta humana.

De igual forma, VIGOTSKI (1983) afirma que la verdadera comunicación requiere significado, es decir, precisa tanto de generalización como de significación. Y, en este sentido, la concepción del significado de la palabra, como unidad que comprende tanto el pensamiento generalizado como el intercambio fundamental, es de gran valor para el estudio del pensamiento y del lenguaje. Así, el lenguaje no resulta un componente externo para el pensamiento, sino que establece una dirección categorial, de manera que el pensamiento existente no sólo se expresa mediante las palabras, sino lo que resulta más relevante, existe a través de ellas.

En suma, el pensamiento y el lenguaje se muestran como clave de la naturaleza de la conciencia humana, donde las propias palabras presentan un papel destacado, no solamente en el desarrollo del pensamiento, sino también en el progreso histórico de la conciencia en su totalidad. Así, una palabra refleja un microcosmos de conciencia humana (VIGOTSKI 1979).

Las contribuciones más relevantes presentadas por A.R. LURIA, discípulo de L.V. VIGOTSKI, a nuestro estudio, se centran en dos grandes líneas: La primera de ellas, radica en las aportaciones ofrecidas en cuanto al estudio neuropsicológico de las funciones mentales superiores.

La segunda contribución significativa consiste en su idea sobre los fundamentos sociales del conocimiento y el amplio alcance que presenta cualquier tipo de intervención

en el desarrollo del sujeto.

Desde una perspectiva neuropsicológica, LURIA (1974) sostiene que todos los procesos mentales -percepción, memorización, gnosia y práxis, lenguaje y pensamiento, y también actividades como escritura, lectura y aritmética- no pueden ser consideradas como facultades independientes, ni tampoco indivisibles, a las que se pueda suponer función directa de limitados grupos de células o estar localizados en áreas particulares del cerebro.

Sin embargo, todas estas funciones se encuentran interrelacionadas, organizándose, así, en zonas, donde cada una de ellas se configura como parte integrante de un sistema funcional, jugando de esta forma un rol específico que, lógicamente, revierte en las restantes funciones. Si bien, este único sistema funcional complejo implica siempre la existencia de tres unidades básicas cuyo cometido prioritario consiste: En un primer momento, en la importante misión de la regulación del tono muscular.

La segunda unidad básica consiste en el almacenamiento y procesamiento de la información procedente del mundo exterior, a través de procesos de codificación, percepción y comprensión que actúan estrechamente relacionados y se constituyen en operaciones que procesan influencia ambiental (DE VEGA, 1984).

Por último, existe otra unidad básica dentro de este múltiple sistema, cuyo cometido es programar, regular y verificar la actividad mental.

En este sentido, LURIA (1980) puntualiza que sólo el hombre es capaz de formular por sí mismo una tarea en el discurso y asimilar los principios abstractos de su cumplimiento; se hace capaz de transmitir la estrategia de su ac-

tividad basándose, no en las imágenes directas, sino en esquemas discursivos abstractos. Y, así, sus planes y programas de acción adquieren carácter libre, haciéndose independientes de la situación inmediata. Surgen en él nuevas formas de comportamiento auténticamente intelectual, bajo el que las tareas complejas se realizan, primero en el plano mental y, posteriormente, se ejecutan en los actos externos.

Nos situamos, ahora, en el rol prioritario que ejerce la psicolingüística como ciencia que se ocupa del estudio de la producción y comprensión de los mensajes lingüísticos y, en líneas más generales, se dedica a la investigación de las relaciones establecidas entre lenguaje y pensamiento.

Actualmente este tipo de estudios se centran, en opinión de SIGUAN (1983), en el análisis profundo de la génesis y desarrollo del lenguaje en el niño, como medio para aclarar la relación establecida entre lenguaje y conocimiento de la realidad.

Desde esta perspectiva y tal como afirma LURIA (1980), el lenguaje es un sistema objetivo de códigos, formado en el transcurso de la historia social y el habla es el proceso psicológico de formulación y transmisión del pensamiento por medio del lenguaje.

Centrándonos ya en el lenguaje escrito, observamos que cumple otra función importante: Además de ejercer como medio de comunicación, sirve de vehículo para consumir el pensamiento y desempeñar el relevante papel de precisar la actividad intelectual del sujeto.

En este sentido, tanto como sostenía VYGOTSKY (1978) y mantiene también LURIA (1980), el pensamiento se codifica en el lenguaje para adquirir verdadera claridad. Esta es la razón por la que el lenguaje no implica, exclusivamente, ser

un medio de comunicación, sino que también supone la representación de un instrumento del pensamiento.

En cuanto al lenguaje específico, LURIA (1980) distingue tres planos fundamentales relacionados a nivel neurológico: El plano más simple se corresponde con el tipo de lenguaje repetitivo. Así, reclama la necesidad de una óptima percepción auditiva, implicando, de igual forma, los sistemas del cortex temporal y un sistema preciso de articulaciones. Participando, en este sentido, las zonas interiores del cortex postcentral del hemisferio izquierdo. Por último, en este primer plano, la conexión establecida bien entre articulaciones o bien entre palabras, requiere la actuación del cortex premotor del hemisferio izquierdo.

El plano referido a la denominación de objetos posee un nivel de dificultad mayor que el ya reflejado, puesto que exige el concurso de zonas más complejas del cortex. Por otra parte, reclama un nivel óptimo de percepción visual, activándose, así, la zona temporo-occipital del citado hemisferio. También, se integra la estructura acústica del lenguaje con la función de los sistemas de audición del mismo en la región temporal izquierda. Al mismo tiempo que se exige la participación de zonas corticales terciarias (parieto-occipitales) que actúan, bien como posibilitantes de la aparición del significado o, por el contrario, como inhibidores de aquellos datos irrelevantes que aparecen en el curso del proceso.

Finalmente, se considera sustancial, dentro de este plano, la implicación directa de las zonas inferiores del área premotora izquierda, conocida como el "área de Broca" y, también, la contribución de la región frontotemporal izquierda que, conjuntamente, suscitan la movilidad de los procesos nerviosos.

El último plano, se refiere exclusivamente a la narración que supone la recodificación del lenguaje. Reclamando, así, la necesidad del lenguaje interior que implica la etapa entre la idea y el lenguaje externo y, también la creación de esquemas lineales de frase engendrados o generativos de los diversos enunciados (LURIA, 1980).

Todavía hoy, no se conoce con claridad donde radica la base neurológica de esta función tan significativa. Aunque se intuye su localización en las estructuras de las zonas frontal inferior del hemisferio izquierdo.

Situándonos en un nivel diferencial de las aportaciones de LURIA a nuestro trabajo, pensamos que podríamos enmarcarlo dentro de un modelo intervencionista de la educación ya que mantiene, coincidiendo en alguna medida con VYGOTSKY, que las posibilidades del sujeto para realizar ciertos progresos pueden y deben ser aceleradas y, también, transformadas por una intervención exterior. De este modo, encontramos a LURIA claramente enfrentado con los autores que consideran a la educación desde un paradigma de desarrollo. Así, LURIA (1969) afirma que la maduración de las capacidades mentales por un proceso espontáneo, relega la influencia de la educación a un lugar secundario, considerándola a lo sumo como medio para acelerar o frenar la maduración natural cuyo curso, por definición, ya está premeditado.

Desde nuestra perspectiva, pensamos que la educación se configura como factor relevante de intervención. Y, así, estamos de acuerdo con LURIA (1976) cuando puntualiza que el desarrollo de la vida mental del niño tiene lugar en el proceso de intervención social. Y ésto, evidentemente, implica la forma más sistematizada de interacción que es la educación, cuyo cometido prioritario, es la conformación de su desarrollo, la creación de nuevas formas mentales y el desarrollo, también, de procesos mentales superiores.

Si bien la educación, en ocasiones, parece ir a remolque del desarrollo. Por el contrario, pensamos que siempre se convierte en su fuerza desencadenante y decisiva. Así, tal como afirman FORMAN y CAZDEN (1984), la forma fundamental, específicamente humana, en el desarrollo consiste en la asimilación de la experiencia humana en el proceso educativo y se establece, en última instancia, en la relación biunívoca adulto-niño que posibilita dicha asimilación como forma más relevante de desarrollo mental en el proceso ontogenético.

1.5.- FREIRE: LA PROPUESTA SOCIOPOLÍTICA

Desde una perspectiva sociológica, podemos contemplar el aprendizaje lector como proceso eminentemente social que, siempre, se desarrolla en contextos sociales y culturalmente organizados con fines sociales tanto como personales (STUBBS, 1980).

En este sentido, nos parece oportuno incluir, en nuestro trabajo, las aportaciones más significativas de Paolo FREIRE relacionadas, en líneas generales, con el ámbito educativo. Y, en términos más estrictos, implicados en el aprendizaje de la lectura.

Situándonos en la óptica de una antropología moderna y actual, percibimos que la estructura humana se caracteriza, precisamente por su indeterminación, inconclusión, apertura biológica y que se opera a través de la inteligencia, constituida en la raíz antropológica de la misma educabilidad.

El método propuesto por FREIRE arranca, lógicamente, de una ideología que responde a una realidad sociocultural basada, en alguna medida, en características relevantes incardinadas, dentro de una antropología moderna. Recordemos que ese ser indeterminado se encuentra ubicado en unas coordenadas espacio-temporales específicas. Sin embargo, el hombre es capaz de transformar su contexto y hacerlo, así, objeto de su realidad ontológica: ser-sujeto-crítico.

La acción educadora, desde una perspectiva "freiriana", parte de la reflexión sobre el hombre, como ser de relaciones, sujeto crítico, con capacidad para trascender y actuar "en" y "sobre" el mundo, como factor de cultura y sujeto de la historia integrado en la sociedad con una clara valoración ontológica (BLANCO, 1978).

Esta idea se contrapone a otro modelo educativo denominado por Freire "educación bancaria". Este paradigma aboga por el adiestramiento como sistema de implantación, a través de moldes rígidos e inflexibles, de hábitos convencionales, negando las posibilidades creadoras del hombre (DEBESSE, 1967). También, desde nuestro punto de vista, presenta alguna semejanza con el paradigma enciclopédico, en el sentido que se considera al hombre como ser vacío al que hay que llenar de conocimientos.

Por lo tanto, FREIRE (1978) postula que en este tipo de educación es unidireccional, pues el educador es el único agente de transmisión de información y, además, se siente obligado a dominar y deshumanizar al hombre, sujeto prioritario, según nuestra opinión, del proceso educativo.

Por el contrario, y como ya apuntábamos en líneas precedentes, la acción educativa de FREIRE tiene como objetivo final una verdadera liberación del hombre (GUTIERREZ ZULUAGA, 1982), fundamentada en una visión humanista que lo reconoce como persona, al mismo tiempo, que lo considera insertado en una realidad concreta, cuya estructura, evidentemente, lo condiciona a niveles diferenciales de direccionalidad y profundización.

Desde esta perspectiva, se reclama un paradigma educativo que conduzca a continuos cambios de actitudes, a la sustitución de hábitos obsoletos, cuya característica prioritaria consiste en la pasividad, por hábitos novedosos de participación e ingerencia acordes con el nuevo contexto socio-cultural y sus exigencias.

Sin embargo, entender, así, el proceso educativo significa e implica, en un primer momento, cierto proceso de concientización. Supone, como primer paso, la superación de la esfera espontánea de aprehensión de la realidad, por una es

fera crítica, en la que esa misma realidad se ofrece, ahora, como un objeto cognoscible donde el hombre asume una posición epistemológica: busca conocer.

Centrado en este aspecto, nos encontramos, de forma manifiesta, ante la función crítica como categoría antropológica. Así, tal y como afirma CERVERA (1984): Gracias a ella se abre la posibilidad de acceso a lo real, a través de la distancia, pero en el modo más alto de inmediatez, que es la presencia. Una presencia que lleva al hombre a sentirse en medio de las cosas sin ser una cosa más, y a verse trascendiendo la realidad sin alejarse de ella.

Por consiguiente, el aprendizaje tanto de la lectura como de la escritura posibilita la integración en el mundo de la comunicación escrita, en el mundo y con el mundo, como sujeto y no como objeto.

A partir de ese instante se produce un cambio de actitud y el hombre se descubre como hacedor de su propio nicho cultural. De tal modo que siente críticamente, la necesidad de aprender a leer, donde el sujeto es, en realidad, el único agente de su aprendizaje.

El rol del educador se reduce a simple colaborador, ya que asistimos a un proceso más bien horizontal, desde dentro hacia afuera, mediatizado, como es lógico, por el mundo. En opinión de FREIRE (1978) el educador debe proponer problemas acerca de las situaciones existenciales codificadas para, así, ayudar a que progresivamente se llegue a una situación crítica, cada vez mayor, de la realidad. En este sentido, se reclama como necesario el diálogo, pues toda situación de diálogo implica el pensamiento crítico y, por otra parte, también es capaz de generarlo.

El aprendizaje de la lectura se entiende de este modo, como acto de conocimiento, en el que, de forma sustancial, se asiste a cierta reflexión crítica sobre el mismo proceso y, también, a un estudio semántico del lenguaje. Y en tanto que acto de conocimiento supone la existencia de dos niveles operativos que vienen actuando en estrecha relación: El diálogo, por una parte, y los datos e informaciones procedentes del medio exterior que se convierten en objeto de análisis profundo por el primer nivel mencionado.

Centrándonos en una perspectiva de estudio más concreta, realizaremos una síntesis de las líneas más generales del método de alfabetización creado por FREIRE, cuyo patrón primigenio consiste en la concientización de la realidad individual, teniendo presente que siempre se encontrará intervenida por su propio contexto.

En un primer momento, y a través de distintos encuentros entre los adultos, se obtiene un mínimo de palabras que, al mismo tiempo, poseen máxima polivalencia fonémica con el fin de obtener el universo vocabular. Como es lógico, estas palabras son vocablos ligados a la experiencia del grupo, con cierto sentido existencial para el mismo.

La segunda fase consiste en extraer determinadas palabras generadoras, cuya virtualidad consiste en propiciar la conformación de otras, a través de la combinación de sus elementos básicos. Así, poseen grandes posibilidades fonémicas y amplia carga semántica. En definitiva, este hecho supone mayor pluralidad en el compromiso de las palabras con la realidad social, cultural, política, etc.

Los términos se codifican por medio de recursos de diversa índole (filminas, posters, etc.), que se muestran representativos de distintas situaciones experienciales del propio sujeto y que él mismo tiene la posibilidad de "ad-mi

rar", distanciándose de esa realidad. En concreto, se problematiza la realidad, según FREIRE (1975) y comienza el proceso significativo, y por tanto relevante para el sujeto, de la decodificación. Mediante este proceso, se posibilitan tareas de análisis, reflexión y apertura a posibilidades concretas. Al tiempo que se logra una cierta objetivación del mundo, donde surge la comunicación y, por tanto, el diálogo. Y, así, se despierta la función crítica como generadora de nuevas reformulaciones cognitivas que, al expresarse en consistencias de conducta, van configurando un ser personal específico.

1.6.- APRENDIZAJE LECTOR Y ELABORACION DE ACTITUDES

Debemos señalar, de forma taxativa, el carácter predisposicional que comporta toda actitud, pues tal como afirma ALLPORT (1977), la actitud es un estado funcional de predisposición. Y podemos precisar que esta predisposición resulta, más o menos permanente, más o menos específica, capaz en ciertas situaciones de intervenir y orientar la acción del sujeto en una dirección determinada.

Por ello, la actitud implica, en alguna medida, movilización tanto física como psicológica, dotada ya de por sí de significación y por la que el sujeto se dirige al exterior, posibilitando, así, la preparación para la acción.

Situándonos a un nivel más operativo, podemos diferenciar, según TRIANDIS (1974) tres componentes básicos en toda actitud que vienen actuando interrelacionadamente, en perfecta integración: Por una parte, toda actitud implica un componente perceptivo-cognoscitivo que supone la idea consistente, por lo general, en cierta categoría utilizada por los sujetos al pensar. En este sentido ejerce una gran influencia la cultura y el lenguaje, en cuanto que son elementos facilitadores de la categorización. Así, las categorías se encuentran organizadas a niveles de discriminación y abstracción.

De esta forma, el sujeto efectúa el desarrollo del componente perceptivo a través de cuatro fases, relevantes todas ellas para la investigación que presentamos: En un primer momento, adquiere la discriminación perceptiva, para más tarde aprender la categoría con los objetos de actitud que conllevan y su puesta en acción.

En un segundo momento, aprende a relacionar unas categorías con otras con su lógico nivel de complejidad. Este

paso representa la condición previa para realizar valoraciones y poder emitir juicios sobre ellos que se irán haciendo más diferenciadores en el transcurso del tiempo ontogenético y vital del sujeto.

Por otra parte, toda actitud conlleva un elemento afectivo. Este componente posibilita que una vez formada e interpretada perceptivamente una categoría se susciten estados, bien positivos o bien negativos en el sujeto, ya que retomando de nuevo a TRIANDIS (1974) podemos señalar que el componente afectivo de las actitudes se caracteriza por la presencia de emoción positiva o negativa.

En última instancia, aparece otro elemento configurador de las actitudes. El componente comportamental, que se encuentra estrechamente relacionado con la influencia relevante que ejercen los demás sobre nuestro comportamiento y, más directamente, está relacionado con las normas sociales, de algún modo, establecidas por la propia sociedad donde el individuo se halla inmerso.

Sin embargo, cuando hablamos de actitud, no nos referimos a un acto aislado, sino que toda actitud se genera a partir de un amplio número de comportamientos diversos. Y es ella misma la que les confiere unión al dotarlos de sentido. Por consiguiente, la actitud es una estructura permanente de consistencia en las respuestas.

De igual forma adoptamos la postura de TRIANDIS (1974) al establecer que el componente comportamental de la actitud está relacionado necesariamente con las normas sociales que configuran aquellas ideas aceptadas a nivel grupal sobre la oportunidad o incorrección de ciertos comportamientos.

En definitiva, parece ser que el individuo llega a compartir rápidamente las actitudes de su grupo o grupos de pertenencia. Sin que, a pesar de todo, exista una uniformidad total entre sus propios miembros. Por ello, la actitud es eminentemente social, en la medida en que ella, sobre la base de los sistemas de valores, proporciona las categorías de juicio.

Así, la actitud es deudora de todos los valores centrales. Y, por otro lado, dirige todo el abanico de comportamientos que responden a la diversidad del mundo. Y, de esta forma, debe procurar ser flexible en la acción que inspira y firme en la significación de su contenido.

Al principio, mencionábamos la característica de relativa estabilidad que presentan las actitudes: Sin embargo, nos parece necesario precisar que, en ocasiones, las actitudes pueden resultar modificadas. Y ésto sucede cuando bien por medio del azar o, por el contrario, por intervención propositiva se provoca algún tipo de cambio en cualquiera de sus componentes. Así, se puede producir un nivel significativo diferencial, tanto cuantitativo como cualitativo, de la información, un elemento experiencial distinto o bien cierta modificación por lo que respecta a las normas sociales.

Como último aspecto, dentro de esta amplia panorámica que presentamos, nos parece también relevante destacar que las actitudes son adquiridas. Y este hecho se encuentra, evidentemente, relacionado con el proceso de socialización en tanto en cuanto este proceso consiste en posibilitar, mediante la educación, actitudes conformes a las exigencias del grupo.

Ciertamente, estamos de acuerdo con CASTILLEJO (1981) en que operativizar la formación de actitudes, precisar su

concepto y clarificar su función, deben ser virtualidades del modelo educativo porque la educación pretende precisamente, y en última instancia, fomentar actitudes positivas hacia la realidad más valiosa.

Situándonos en una perspectiva de estudio más cercana a nuestra problemática, debemos referirnos a la relación existente entre aprendizaje lector y elaboración de actitudes.

La incesante actividad desencadenada al producir y procesar la información es un fenómeno que, manifiestamente, ha crecido y en la actualidad sigue su vertiginoso camino, a pesar de su complejidad y, también, a pesar del amplio despliegue de los restantes medios de comunicación social dentro de nuestra sociedad tecnológica.

La idea relevante, latente en nuestro contexto, es que "saber leer" se configura como uno de los patrones más considerados dentro del marco sociocultural donde nos hallamos integrados. De tal manera, que los sujetos aprenden a valorar la lectura, si en alguna medida, se les enseña este importante aprendizaje instrumental teniendo presente la premisa, ya mencionada, como base de todo el proceso.

Enseñar a leer no resulta tan simple como la misma frase parece implicar: Un analfabeto se encuentra en situación de deprivación cultural dentro de su civilización. De la misma forma, que un sujeto alfabeto que manifiesta total desinterés y falta de deseo de utilización de la lectura, también, de algún modo, es un sujeto deprivado.

Por consiguiente, el profesor posee no solamente la responsabilidad de enseñar a leer, sino también la enorme preocupación de fomentar actitudes positivas hacia la lectura.

Pensamos que ambos procesos son interdependientes y, por tanto, ambos son necesarios. Como es lógico, nadie puede fomentar actitudes positivas hacia la lectura, si previamente no ha tenido algún tipo de experiencias satisfactorias frente a este aprendizaje concreto.

La tarea del profesor consiste en provocar distintas situaciones de aprendizaje en un contexto que atraiga a los niños hacia ese mismo aprendizaje. Y, en cierto sentido, se extienda esa misma gravitación más allá de la propia enseñanza.

En definitiva, enseñar a los niños a valorar la lectura como recurso de información y de satisfacción personal es uno de los objetivos más relevantes a cubrir en los primeros niveles del sistema educativo formal.

Sin embargo, creemos que el profesor debe ser realista tanto por lo que respecta al desarrollo individual de actitudes positivas hacia la lectura como en cuanto a su propio aprendizaje. Adoptar un alto nivel de expectativas, bien esperando demasiado del alumno o, por el contrario, con niveles de velocidad superiores, puede llevar a consecuencias aciágas. De igual modo que puede traducirse como negativo, un nivel bajo de expectativas hacia el alumno.

Pensamos que las actitudes se deben desarrollar, paulatinamente, en la medida que se configuran como reflexiones del sistema general de valores del sujeto.

Desde esta perspectiva, afirmamos que, únicamente, una situación positiva con materiales significativos y profesores motivadores coadyuvará al desarrollo de este importante aprendizaje.

Sin embargo, la clave para fomentar actitudes positivas hacia la lectura no se encuentran simplemente en ofrecer al alumno diversos y atractivos materiales, aunque esto, en alguna medida actúe como facilitador del proceso.

Así, el verdadero poder para generar actitudes positivas hacia la lectura radica en establecer unas sólidas relaciones a nivel comunicativo y de experiencia directa entre el niño y el adulto. Siguiendo a KRATHWOHLT(1965) podemos decir que las situaciones de aprendizaje deben ser siempre bidireccionales, donde tanto el profesor como el alumno se hallan implicados en un proceso interactivo.

En este sentido, el aprendizaje vicario es una propuesta efectiva para la elaboración y desarrollo de las actitudes. Ciertamente, las actitudes que el profesor refleja dentro del aula, ejercen de igual forma, un profundo impacto e influencia tanto en la dirección como en la intensidad de las actitudes del sujeto.

Los padres también presentan un papel relevante en el desarrollo de las actitudes de sus hijos hacia la lectura. Sin embargo, este efecto puede tomar un doble cariz: positivo o negativo. En el sentido que existen padres que intentan firmemente y con premura fomentar este tipo de predisposiciones hacia la lectura. Y, desde nuestro punto de vista, este hecho perjudica cuando se establezca posteriormente el aprendizaje en la escuela.

Por el contrario, existe otro tipo de padres que manifiestan indiferencia o, en algunos casos, se muestran despreciativos y desinteresados con las tareas realizadas por sus hijos referentes a la lectura.

En definitiva, pensamos que debe existir una total conexión padres-profesores. Y, a través de diversos encuen

tros, el profesor podrá ir estableciendo las directrices necesarias para, bien hacerles ver que la ansiedad y la presión por su parte se configuran como, negativos en el proceso. O, a un nivel contrapuesto, intentará motivar a los propios padres, fomentando en ellos actitudes positivas hacia la propia lectura.

En líneas generales, la actuación de los padres se podría delimitar y concretar en los siguientes puntos: Proporcionar algún tipo de material relacionado con la lectura, seleccionar los programas de televisión, procurar leer delante de ellos, así como estimularlos para que se vayan integrando, progresivamente, en conversaciones sobre temas específicos.

También nos parece, en este sentido, misión de la familia, escuchar los logros -éxitos o fracasos- obtenidos en la escuela. al mismo tiempo que deberían establecer todo un programa de refuerzos pertinentes para la consolidación de ciertas conductas.

En suma, parece evidente, ante numerosos estudios realizados (CUNNINGHAM, P., SHARON, V.A., 1977; HEATHINGTON, B.S., ESTILL, J.A. 1978) que los sujetos, en cuyo ámbito familiar existe una actitud favorable hacia la lectura, por regla general, no se cuestionan su relevancia configuradora. Por el contrario, aquellos otros que están inmersos en contextos donde leer resulta infrecuente, no solamente se hace difícil valorar este complejo proceso, sino que también su mismo proceso de aprendizaje resulta más extenso en el vector temporal.

Centrándonos en un prisma sensiblemente diferencial, podemos precisar que el fomento de las actitudes hacia este ámbito concreto se puede determinar, también, en base a la interacción entre pequeños grupos dentro del aula, con

el proposito de compartir experiencias específicas en este campo. Por consiguiente, se reclama la necesidad de establecer grupos dinámicos y flexibles donde los alumnos que presenten actitudes positivas hacia la lectura se relacionen con aquellos otros cuya predisposición sea menos favorable. Así, afirmamos que el sujeto que muestre ciertas actitudes positivas no sólo hacia este ámbito sino hacia otros en general, puede ejercer y de hecho ejerce cierta influencia sobre aquellos que no la manifiestan,

Además, las actitudes se consolidan, progresivamente, por medio de la satisfacción de experiencias personales, establecidas, en parte, por la proximidad de modelos semejantes y en ninguna medida con el distanciamiento de ellos puesto que como afirma CASTILLEJO (1985) los modelos como dimensión del input consisten en la exposición de patrones observables para potenciar, promover aprendizaje vicario, pueden y deben cubrir todas las dimensiones humanas.

Ahora bien, en el caso concreto que nos ocupa, pensamos que según lo que se lea, es decir, dependiendo del texto de lectura que se utilice y, de forma más directa, en base a los términos incluidos en el texto, así como teniendo en cuenta los facilitadores (motivación, refuerzos, etc) empleados para este caso específico por el profesor. Y, por último, considerando, también, la forma de tratamiento del mensaje -como se aprende a leer-, resulta evidente que se generará un tipo concreto de actitudes y no otras. En este sentido, cabe destacar que, en ocasiones, estas actitudes integradas en el sujeto ante el proceso lector, según sus niveles de incidencia cualitativa manifiesta, se mostrarán contrapuestas o acordes con diversos patrones tenidos socialmente por valiosos. Posibilitando así, que las actitudes generales en el proceso lector subyazcan a la ideología dominante, entendida como aquella que ejerce una poderosa influencia en la sociedad, imponiendo sus propios

rasgos culturales. O, por el contrario, manifestando dichas actitudes su patente decantación e integración en la ideología de los "dominados", que, en cierto modo, tal y como afirma ROCHER (1975) entraña al mismo tiempo diferenciaciones y divisiones sociales. Poniendo de relieve los rasgos distintivos comunes a una colectividad que permite identificarla por contraste con las demás.

En definitiva, la relevante cuestión ideología-generación de actitudes, si es que de algún modo puede resolverse hasta el fin, como puntualiza RODRIGUEZ ARAMBERRI (1984) solo podrá serlo mediante un refinamiento de nuestros instrumentos teóricos y una más eficaz relación entre conocimiento y acción.

**2.- JUSTIFICACION DEL ESTUDIO Y DEL
DISEÑO DE LA INVESTIGACION**

2.1.- EL PROBLEMA Y NUESTRA PERSPECTIVA DE ANALISIS

Consideramos de capital importancia el tema central de nuestro estudio -la lectura-, ya que se nos ofrece como un espléndido laboratorio natural para el estudio del proceso de conocimiento y se puede relacionar con casi todos los procesos cognitivos, desde la sensación y la percepción hasta la comprensión y el razonamiento (CROWDER, 1985).

La idea prioritaria de la presente investigación consiste en reflexionar acerca del papel relevante que juega la lectura dentro del Sistema Educativo formal. Ciertamente, en opinión de ROCKWELL (1982), la lectura aparece como eje del proceso escolar, tanto por ser el conocimiento inicial -junto con la escritura-, y más relevante, que se transmite escolarmente, como por ser el aprendizaje básico y fundamental de otros conocimientos. Así, la escuela representa, entre otros, uno de los espacios donde confluyen el proceso individual (psicogenético) y el histórico (sociogenético) de construcción del conocimiento.

En este sentido, la lectura cobra existencia social. Así, retomando, de nuevo, a ROCKWELL (1982) establecemos que la lectura se configura tanto como vehículo de mayor apropiación o socialización de conocimientos como, paralelamente, de instrumento de destrucción, mistificación y ejercicio del poder. La conciencia clara y manifiesta de estos dos procesos divergentes pero, al mismo tiempo, confluyentes, nos ha conducido a estudiar con profundidad el apasionante, y también complejo, proceso de la enseñanza-aprendizaje de la lectura. Pues, ciertamente, consideramos que el sujeto no solamente es capaz de construir, a través de la lectura, diversos conocimientos a partir de los elementos que se le ofrecen. De igual forma, la lectura se constituye como alternativa histórica, en donde la visión del mundo y

los valores culturales se encuentran estrechamente comprometidos en una relación estructural dinámica (WOODS, 1982). En este sentido consideramos a la lectura como "práctica cultural", ya que como afirman ANDERSON y TEALE (1982) este término alude a las actividades recurrentes y dirigidas hacia un fin que son construidas y mantenidas por grupos particulares de sujetos. De este modo, ofrecemos un marco de referencia analítico que muestra la esencia de las diversas funciones, al tiempo que sirve de nexo entre cultura y concimiento.

En concreto, el trabajo que presentamos representa un intento de aproximación entre las profundas relaciones existentes entre la praxis educativa -en concreto entre el complejo y, también, relevante proceso enseñanza-aprendizaje de la lectura- y la ideología o ideologías dominantes.

En definitiva, tratamos de demostrar como los libros de lectura se utilizan, ciertamente, como canales de transmisión e integración de la ideología prevaleciente en unas coordenadas espacio-temporales específicas.

Pues, desde esta perspectiva, como afirma MOLES (1978) el estudio del vocabulario proporciona una vía de acceso a la investigación de las tendencias de nuestra cultura. Así, la fuerza de la cultura se encuentra sustancialmente ligada a ciertas probabilidades de asociaciones. Supone, paralelamente, densidad y extensión de ese cúmulo de conocimientos sobre el que la sociedad se proyecta para configurarse como tal. Por ello, las palabras que representan el soporte de la cultura, debería medirse tanto en su amplitud como, también, por la totalidad de sus elementos en cuanto a su riqueza combinatoria.

En consecuencia, se debería contemplar bajo una triple

dimensión que aglutinará, en alguna medida, la relevancia cuantitativa objetiva, el grado de abstracción o inteligibilidad y, por último, cierto nivel de profundización.

Pensamos que para esta ardua tarea es fundamental acudir al "análisis de contenido" pertinente, en consecuencia, para nuestro trabajo por las amplias virtualidades manifiestas en su totalidad. Como afirma HOLSTI (1968), el análisis de contenido consiste en cualquier técnica para obtener inferencias mediante una significación objetiva y sistemática de las características específicas de los mensajes. De esta forma, el análisis de contenido se extiende tanto a la recogida de datos como a su propio análisis.

Situándonos en una perspectiva metodológica, podemos comprobar como este tipo de análisis se centra en métodos lógico-semánticos que engloban dos paradigmas, aparentemente contrarios, como son los métodos formales de orden lingüístico y los métodos hermenéuticos.

En opinión de MANHEIM (1982), la tarea del investigador, en este análisis específico, se encuentra relacionada con la selección o muestreo de los mensajes, la determinación de las categorías a utilizar en el análisis (el tema del mensaje y su tratamiento concreto), la selección de unidades de análisis (palabras, frases, párrafos) y las unidades utilizadas para la enumeración (la frecuencia o intensidad de diversos tipos de unidad de análisis).

Presentamos, a continuación, el siguiente cuadro elaborado por HOLSTI (1968), referente a los ámbitos principales de aplicación del "análisis de contenido".

CUADRO N° 2

| Propósito | Preguntas | Tipos de comparaciones | Rama de la semiótica | Problemas típicos |
|---|------------------|--|-----------------------------|---|
| Describir características de la comunicación. | ¿Qué? | Mensajes tipo A: 1. Variable X en diferentes tiempos, situaciones y audiencias. | Semántica (signo-referente) | ● Describir tendencias en el contenido de la comunicación (*Bibliometría...) |
| | ¿Cómo? | 2. Variable X e Y dentro de un mismo documento. Mensajes tipo A relacionados con tipo B. | Sintáctica (signo-signo) | ● Relacionar características de las fuentes y los mensajes que producen. |
| | ¿A quién? | Criterios de comparación de los mensajes: 1. <i>A priori</i> . 2. Deducido del contenido. 3. Agregado. | | ● Analizar las técnicas de persuasión. ● Analizar el estilo. ● Relacionar las características de la audiencia con los mensajes producidos para ella. ● Describir patrones de comunicación. |
| Realizar *inferencias sobre los *antecedentes de la comunicación (*codificación). | ¿Por qué? | Los datos del contenido deben ser comparados, directa o indirectamente, con algún índice conductual independiente y objetivo (relación símbolo/dato). | Pragmática (emisor-signo) | ● Obtener información secreta sobre otro estado. ● Analizar rasgos psicológicos de individuos. ● Inferir aspectos de cambios culturales o legales. ● Proporcionar evidencia legal. ● Estudios de autoría de documentos. |
| | ¿Quién? | | | |
| Realizar inferencias sobre los efectos de la comunicación (*decodificación). | ¿Con qué efecto? | Relación entre el emisor del mensaje y el receptor del mismo. Relación entre el emisor del mensaje y los datos conductuales del receptor del mismo. | Pragmática (signo-receptor) | ● Medida de la lecturabilidad del texto. ● Medida del cambio de actitud que produce una lectura específica. ● Evaluar respuestas a una determinada comunicación. ● Analizar el flujo de información. |

Por ello, tomando como base y punto de partida, las técnicas propias del análisis de contenido, delimitamos, así, las distintas líneas de acción a seguir en nuestra investigación.

En suma, los ámbitos de nuestro trabajo se pueden explicitar y concretizar en cuatro campos extensos: La primera perspectiva adoptada consiste en la realización de un análisis de los distintos documentos de trabajo utilizados

en el estudio. Determinando, así, un método de estudio e interpretación de los datos longitudinal o diacrónico.

En la segunda línea de trabajo, centrándonos en un enfoque meramente descriptivo, intentamos realizar un análisis a nivel de términos significativos aparecidos en los diversos textos y sus correspondientes frecuencias de uso e intensidad de los distintos tipos de unidades de análisis.

Desde otra óptica, situados a un nivel diametralmente opuesto, efectuamos otro tipo de análisis de categorización semántica de los términos más relevantes. Este análisis específico, nos permite, más tarde, la posibilidad de enriquecer cualitativamente nuestra investigación llevando a cabo, en cierto modo, diferentes modelos analíticos tanto a nivel de intragrupos como intergrupos que consideramos idóneos y necesarios para el logro de los objetivos planteados en el comienzo del presente estudio.

2.2.- EL DESARROLLO DE LA INVESTIGACION

El objeto prioritario de este apartado se centra en delimitar las fases seguidas en el proceso de nuestro trabajo.

La formulación de cualquier problema de investigación consiste, generalmente, en un planteamiento sistematizado que se utiliza como fundamento para cualquier otro tipo de decisiones, que se puedan adoptar a lo largo del trabajo.

Dentro del contexto científico de las Ciencias Humanas, por lo común y aún atendiendo en ocasiones a las particularidades que pueda presentar algún punto en concreto, el esquema que se ofrece suele ser coincidente con el que sigue.

Podríamos sintetizar la estructura general del progreso de nuestro estudio en tres fases complementarias:

- Estructura y fases del proceso
- Tratamiento de los datos
- Condiciones y límites en la elaboración de conclusiones

2.2.1.- Estructura y fases del proceso

Desde una perspectiva global, el proceso que hemos seguido, se puede concretar en las siguientes fases que, de forma precisa, desarrollaremos a continuación:

1º Planteamiento general del problema

Esta primera fase consiste, a grandes rasgos, simplemente en un planteamiento general del tema y, también, su posible fustificación y bases previas. Así, pensamos que debe ser proyectado con solicitud y, al mismo tiempo, redacta

do de forma precisa, puesto que, evidentemente, servirá más tarde para las fases posteriores y el desarrollo progresivo de la investigación.

2º Formulación de los objetivos del trabajo

La delimitación de los objetivos específicos de cualquier trabajo, consiste en la exposición precisa y formal de las hipótesis del propio estudio. De este modo, se reclama la necesidad de su formulación puntual, la explicitación de la función que desempeñan, su normativa de cientificidad, así como los ejes.-epistemológico, metodológico y experiencial- que la sustentan.

En suma, toda hipótesis radica en una proposición que afirma una supuesta relación entre dos o más objetos. Por tanto, viene a expresar una conexión conjetural y provisional que puede ser supuesta o posible. Y así, con el fin de servir como punto de partida a cualquier trabajo deberá, por una parte, manifestarse con criterios de simplicidad y transparencia. En otro sentido, sus términos conformadores serán fácilmente reconocibles. También, su verificación deberá ser realizada por medio de técnicas disponibles. Y, en última instancia, su comprobación deberá dar respuesta al problema, objeto de estudio de la investigación. Ello implica, en alguna medida, su posible aceptación o rechazo.

3º Selección de las fuentes de documentación

Por el tipo específico de trabajo que presentamos y las características de las hipótesis planteadas, la selección de las fuentes de información se convierten en una de las etapas más relevantes para nuestro estudio.

Ciertamente, en esta fase concreta del proceso se acota el ámbito de trabajo, se delimitan los documentos-base

de información, también se selecciona otro tipo de textos complementarios para la investigación. Y, lógicamente, se especifica, de alguna forma, los criterios que han posibilitado la determinación bidireccional del material de trabajo.

4º Recogida de los datos

Una vez cubiertas las etapas anteriores, debemos, ahora, decidir y, por tanto, definir, el procedimiento exacto que se utilizará en la recogida de los datos. Sin embargo, debemos tener presente que el método seguido para la recogida de los datos sobre los que se realizará, posteriormente, un tratamiento especial, viene siempre determinado por la finalidad de la investigación, así como por las propias características del objeto de estudio y, también, en cierto modo, por las posibilidades que se encuentran al alcance del investigador.

En definitiva, en esta fase del proceso se recopila la información más relevante y significativa exigida por la investigación. Por ello, su objetivo es único e integrado: Presentar el conjunto de "enunciados observacionales" sobre los que verificaremos, más tarde, las hipótesis.

Se trata, en definitiva, de obtener los referentes terminológicos. Y, por consiguiente, deberán delimitarse con rigor y suma precisión los criterios descriptivos, así como se exige realizar con excesiva cautela su transcripción.

5º Elaboración y preparación de los datos

Las fases descritas con anterioridad nos van a posibilitar la obtención de nuestro campo de trabajo, bajo ciertas condiciones que posibilitan tanto su fiabilidad como su validez.

Ahora bien, el objetivo de esta etapa, en concreto, se centra en configurar datos perfectamente ordenados y organizados, susceptibles de ser sometidos, posteriormente, a distintos niveles procesuales de análisis, síntesis o integración, diferenciación y comparación.

En suma, se trata de elaborar un conjunto de datos que, en alguna medida, reúnan los requisitos de objetividad, significación, congruencia y totalización.

Con el fin de alcanzar los requisitos mencionados, se reclama la necesidad de establecer un proceso complejo de codificación de los datos en su totalidad. Este paso supone la realización de diversas tablas de codificación que conducen a una reelaboración de los datos iniciales.

También codificamos su nivel operativo (vocal, consonante o sílaba) mostrado por cada vocablo en cuestión. Del mismo modo, codificamos la forma de tratamiento-presentación del mensaje (icónico, escrito, ecléctico).

Por otra parte, debemos someter a procesos de codificación a las categorías semánticas delimitadas para nuestra investigación, tal y como podemos observar en el anexo nº

A partir de aquí nuestra tarea fundamental debe consistir en la elaboración de dos tipos de matriz significativamente diferenciales. En primer lugar, aclaramos que entendemos por matriz una tabla rectangular cuyos elementos pertenecen a un cuerpo conmutativo K . Así, si la tabla tiene m filas y n columnas, la matriz es una matriz rectangular de orden $m \times n$. Por el contrario, cuando el número de filas es igual al de las columnas, la matriz se convierte en cuadra-

da de orden n . En nuestro caso, generalmente, las matrices presentadas, tanto en un sentido como en otro, son rectangulares de orden $m \times n$, ya que, aunque con alguna excepción, el número de filas es distinto al de las columnas.

En un primer momento, realizamos tantas matrices como categorías semánticas vayamos delimitando. De esta forma establecemos un total de 45 matrices. En el caso que nos ocupa, las matrices son de correspondencias entre los términos integrantes de cada una de las categorías determinadas en particular y los vectores temporales acotados para nuestro estudio. También hay que destacar que elaboramos otro código/clave distinto tanto para los términos como para los períodos, por exigencias del tipo de ordenador en que la información va a ser procesada. Asimismo, cabe destacar que las matrices de correspondencias se elaboran, porque nos parece más idóneo, con datos porcentuales extraídos a partir de las frecuencias totales presentadas por cada término dentro de su categoría e integrado en un vector temporal específico; precisamente esta decisión trata de salvaguardar pérdidas de significación por manipulaciones indebidas y artificiosas y uso de instrumentos no pertinentes.

En otra instancia, efectuamos un modelo diferente de matriz, lógicamente, destinado hacia un propósito diametralmente opuesto al mencionado en líneas precedentes. Así, realizamos, tal y como se puede comprobar en el Anexo III una matriz de doble entrada donde en filas aparecen los documentos base seleccionados para nuestro trabajo y la variable periodo. Y en columnas aparecen cada una de las categorías delimitadas para el tipo de análisis específico que posteriormente pasamos a realizar. Por consiguiente, en la mencionada matriz tanto el vector temporal como las categorías semánticas quedan determinadas como variables; en el primer caso ejercen el papel de variable independiente y las co-

rrespondientes al segundo juegan el rol de variables dependiente. De igual forma, respondiendo a las exigencias que requiere el proceso de informatización de los datos, hemos de utilizar códigos/clave tanto para los períodos como para las categorías. También destacamos que la realización de esta matriz, en concreto, se efectúa en base a frecuencias totales, puesto que pensamos que es más pertinente trabajar a este nivel en función del tipo de análisis que, más tarde pretendemos realizar.

6º Tratamiento e interpretación de los datos

La relevancia de esta fase del proceso de nuestra investigación, está centrada en dos aspectos prioritarios: Por una parte, aparece determinada por el tipo de análisis estadístico-matemático seleccionado al respecto; y, en otro sentido, se muestra condicionada por los análisis explicativo-interpretativos que implican, en alguna medida, el dominio lógico de las técnicas estadísticas, así como un conocimiento profundo y preciso de los datos con los que se opera.

Según nuestra opinión, esta etapa es la clave, así como resulta la justificación científica del mismo proceso.

7º Elaboración de conclusiones

El último momento de cualquier proceso investigador consiste en la elaboración de las conclusiones que, en todos los casos, deben estar fundamentadas en la confirmación sobre la verificación de las hipótesis establecidas con anterioridad. Así resultarán, bien sancionadas positivamente y, consecuentemente, este hecho implicaría su lógica aceptación. O, por el contrario, negativamente, suponiendo en este sentido su rechazo. Ciertamente, presumen siempre la integración o la consiguiente reformulación del marco teórico

donde se hallan inmersas. Por regla general, actúan como facilitadores de tendencias novedosas que podrán ser aplicadas, sin duda alguna, en análisis posteriores.

En suma, las conclusiones elaboradas por el investigador deben expresar, así, referencia con los objetivos específicos e hipótesis de trabajo delimitadas en un primer momento.

2.2.2.- Las hipótesis y los objetivos del estudio

Toda indagación científica tiene dos vías referenciales. Por un lado, la que podríamos denominar "de objetivos", metas o logros, que subraya el sentido, finalidad y hasta utilidad del esfuerzo investigador; de otro, la que viene rotulada como de hipótesis -es decir, de "anticipada explicación" del fenómeno- que el trabajo sancionará en un sentido u otro.

Una cierta tradición, sin embargo, en los trabajos del área de las Ciencias Sociales, y seguramente por un afán de ofrecer una "face validity" de mayor significación, ha privilegiado la vía de las "hipótesis", más utilizada en el ámbito científico-positivo, en detrimento, incluso obvio, de la de los objetivos, finalidades o metas, más vinculada a la dimensión Social y humana.

En nuestra opinión, sin embargo, creemos que debe mantenerse la doble vía referencial -de suerte que una no agota a la otra-, siendo reclamable la complementariedad por una correcta explicitación de la actividad científica, posibilitando así precisión en la comprensión del proceso y de los resultados.

Además, en los trabajos de investigación pedagógica, no pueden obviarse ambas instancias, ya que la de las hipótesis, expresa la vertiente indagatoria, desveladora y explicativa, mientras que la de los objetivos, presenta la versión práxica (normativa y tecnológica) en la que todo proceso educativo se resuelve.

a) Las hipótesis de trabajo, a la luz del análisis previo realizado en el planteamiento del problema, pueden concretarse en las siguientes:

- I. La selección de los "términos" a utilizar en el material de lectura, dada la escasa tecnificación pedagógica que muestran tanto en la fundamentación metodológica como por la ausencia de criterios explícitos de selección, se realiza en base a parámetros de tradición (repetición de otros libros), modos, facilidad de representación icónica, etc.
- II. La repetitividad de los "términos" en el material de lectura (frecuencia de uso en distintas etapas, modalidades metodológicas, tipos de materia, contextos, etc.) es una constante histórica, que no ha sido alterada por la impronta de las diferentes corrientes pedagógicas que han pretendido aportar innovaciones educativas.
- III. En la selección de los "terminos", aunque puedan identificarse intentos explícitos de adoctrinamiento (política y religión, sobre todo) no ha sobrepasado en ningún caso los vocablos mínimos de constancia reclamados por la tecnología de la génesis de las consistencias. Por ello los "efectos" posibles en los sujetos son en todo caso mínimos.

- IV. Las posibles "familias", redes, ámbitos, etc. identificables son de tal variedad, que no justifican la formulación de identidades susceptibles de ser analizadas de los parámetros de pertinencia o valiosidad pedagógicas.
- V. La "arbitrariedad" en la selección de los términos debe estar vinculada a los criterios generales, no explícitos de autores y editoriales.
- VI. La adecuación de los "términos", tanto morfológica como semánticamente a los objetivos formales en el currículum, es una legalidad pedagógica no cumplida.
- VII. Los requisitos de facilidad y claridad perceptiva de los significantes, reclamada por la psicología evolutiva, sólo se emplean incidentalmente.
- VIII. La condición de "cercanía" o "proximidad" vivencial del contenido semántico de los términos, es también irregularmente satisfecha, y en todo caso, atribuible más al azar que a supuestos de análisis científico.
- IX. Por todo ello, la ausencia de criterios psicopedagógicos en el proceso de selección de los términos, debe ser constatable a la luz del análisis de los observables registrados. Por el contrario la tradición de uso, debe permitir mostrar un repertorio de términos de alta frecuencia de presencia, de suerte que éste sea el patrón más explicativo del fenómeno.
- X. Los "términos" y "contenidos" (significantes y significados) en el aprendizaje inicial lector, que pudieran actuar de activadores de la actividad del educando y, que podrían ser ejes de integración de aprendizajes

(estructuras operativas para los procesos de organización y estructuración), no cumplen tal papel, al menos mayoritariamente.

XI. Verificar si en los últimos años se produce como sería esperable, un cierto cambio significativo, vinculando a la normativa pedagógica, resultante de los esfuerzos realizados tanto en el perfeccionamiento del profesorado, como de la difusión de los requerimientos de la psicología evolutiva y de las legalidades pedagógicas del proceso educativo temprano.

XII. Verificar la supuesta validez de las técnicas factoriales, de las técnicas de cluster y de los discriminantes como modalidades metodológicas cuantitativas pertinentes para el estudio de indentificación de redes o familias nomológicas.

b) Con respecto a los objetivos, el trabajo pretende, prioritariamente, proporcionar una normativa pedagógica, que permita:

I. Elaborar "criterios pedagógicos" capaces de armonizar las exigencias impuestas por los "patrones educativos", las legalidades evolutivas, y la normativa "técnico-pedagógica de la acción educativa específica.

II. Elaborar una metodología de análisis, válida para el estudio del problema, y para otros análogos, especialmente referidos a la contextualización conceptual, jerarquías de conceptos y marcos terminológicos del ámbito pedagógico.

III. Desvelar las legalidades pedagógicas, psicológicas y

sociológicas que permitan explicar el repertorio de los "términos" que se utilizan en el aprendizaje lector inicial.

- IV. Explicitar los "núcleos" o "familias" de términos utilizados mayoritariamente, para poderlos someter tanto a validaciones pedagógicas (adecuación al contexto, necesidades, grado de dificultad perceptiva, complejidad conceptual, etc.), como a la valoración sociopolítica desde la perspectiva de adecuación a los patrones educativos propuestos por la comunidad.
- V. Efectuar nuevas líneas de investigación más específicas que posibiliten transformaciones en el material adecuado para, especialmente, desde el punto de vista de adecuación a los "patrones educativos" reclamados en los objetivos curriculares.

2.2.3.- Los documentos de trabajo

Los documentos de información se configuran como el elemento base y la condición sustancial en las primeras fases del trabajo. Y, evidentemente, los resultados que podamos obtener estarán, de alguna forma, supeditados a las propias fuentes de información.

Por ello, se hace necesario su explicitación y concretización, como paso previo para la realización de las diferentes perspectivas de análisis ya reflejadas en el apartado anterior.

Ciertamente, todo documento y, en mayor medida, la información proveniente de los libros de lectura, hace referencia a los mensajes impregnados por los hombres que viven en determinado contexto social. En este sentido, los docu-

mentos de trabajo se establecen como soportes escritos de información de interés inigualable y, al mismo tiempo, presentan gran valor científico para la praxis educativa.

En suma, los documentos de trabajo conforman el punto de arranque o flujo de distribución, determinando, así, el conjunto de los contenidos posibles de los mensajes de cierto sistema.

Nos pareció importante recopilar los "métodos", "libros", "cartillas", etc., específicamente elaborados para la enseñanza-aprendizaje de la lectura de los niños, en el contexto del Estado Español y de lengua castellana.

Una primera aproximación, se realizó en base a la identificación de los documentos en:

- Bibliotecas escolares, inspección, maestros, etc.
- Instituto Nacional del libro
- Registros de Censura, Propiedad intelectual, etc.
- Editoriales

En una segunda instancia, se abordó la tarea de localizar los documentos para su estudio, en todo tipo de instituciones personales, académicas, comerciales..., para conocer el universo disponible.

La tercera fase consistió en concretar y determinar los documentos de trabajo, es decir, en definir la muestra de trabajo. En este sentido y dado que el estudio no pretende un análisis histórico -aún sin despreciar la propuesta diacrónica-, se adoptó un primer criterio referido a la variedad oferta, que se concretó alrededor de 1954. Ciertamente, pensamos que los graves sucesos acaecidos en nuestro país entre los años 1936-1939, etapa que determina el comienzo y

el término de la GUERRA CIVIL, están ya muy lejanos en el tiempo y, por tanto, considerarlos en toda su extensión suponía, en cierta medida para el presente trabajo y la hipótesis planteadas en un primer momento, abrir el amplio abanico de los "extremos ideologizados", teniendo que considerar, así, las lecturas provenientes de uno y otro bando, nacional y republicano. No obstante, para no perder esta perspectiva -valiosa sobre todo a nivel cualitativo- se incluyen dos obras significativas, bajo nuestro punto de vista, pertenecientes una al año 1936 y otra a 1939.

Un segundo criterio -ha sido el de la difusión- obviando, por tanto, los inconvenientes de ejemplos muy localizados, dada la índole de nuestro trabajo. Sin embargo y para contrastar el posible grado diferencial se incluyen en el repertorio definitivo algunos genuinamente representativos (Alfa, 1965; Faro, 1973; Tilín-tilín, 1977; Voy a leer, 1979; Ven a leer, 1983).

Un tercer y último criterio ha sido el de la diversificación editorial -de modo que no se produjeran polarizaciones excesivas-, aunque, si bien hemos respetado la diferenciada oferta, también se ha tratado de ponderar la presencia de los más conocidos.

Los textos que componen la muestra definitiva son los siguientes:

- 1.- "PRIMER LIBRO" (1936) - Plá cargol, Dalmau Carles, Pla S.A. Gerona.
- 2.- "PRIMER LIBRO ESCOLAR" (1939) - A. Nat Escola, Salvatella (6ª Edición), Barcelona
- 3.- "NUEVO CATON" (1955) - Edelvives, ed. Luis Vives
- 4.- "CARTILLA ALBUM" (1955) - J.M. Toral, J. Cartero ed. Barcelona (11ª y 9ª Ed.)

- 5.- "SILABARIO MODERNO" (1958) - Edelvives, ed. Luis Vives S.A., Zaragoza.
- 6.- "CAMPANILLAS" (1958) - J.M. Toral, Cantero ed.
- 7.- "CARTEL" (1962) - A. Maillo, Rivadeneyra, S.A. Madrid (2ª ed.)
- 8.- "PITI" (1963) - Pla Dalmau, Dalmau Carles S.A. Gerona.:
- 9.- "EL CARRO VERDE" (1964) - N. García Hoz, Magisterio Español, Madrid (3ª ed.)
- 10.- "LUCES" (1964) - J. Navarro Higuera, Salvatella. Barcelona.
- 11.- "RAYAS" (1964) - A. Rodríguez Álvarez, Sánchez Rodrigo ed, Plasencia (Cáceres).
- 12.- "ALFA" (1965) - J.M. Sanz Trallero, Benjamín Ballester ed., Valencia.
- 13.- "EL CAMARADA" (1965) - J. Dalmau Carles S.A. Gerona
- 14.- "CU-CU" (1967) - J. Navarro Higuera, Salvatella, Barcelona.
- 15.- "CARTILLA ABIERTA" (1967) - Anaya, Salamanca.
- 16.- "MI CARTILLA" (1967) - J. y A. Alvarez, Miñón, Valladolid.
- 17.- "NUEVAS LETRAS" (1968) - W. Ezquerro, Rivadeneyra, S.A.
- 18.- "BEBE" (1968) - Salvatella, Barcelona.
- 19.- "SILABARIO DISNEY" (1971) - F. Capdevilla, Susaeta, Madrid.
- 20.- "ABECEDARIO DISNEY" (1971) - Susaeta, Madrid.
- 21.- "AVENTURA" (1972) - Cincel, Madrid.
- 22.- "ALONDRA" (1972) - A. Palau. Everest. León (1ª ed.).
- 23.- "FARO" (1973) - V. Barquero. Igrecá.
- 24.- "BRUÑO" (1973) - Mª P. Lebrero Baena. Bruño. Madrid.
- 25.- "JUANSIO" (1974) - M. Melendrés - Studium. Barcelona.
- 26.- "QUI-QUIRI-QUI" (1974) - F. Rodríguez Sala. Salvatella Barcelona.
- 27.- "VENTANAL" (1974) - M. Sanjuan. J. Vázquez. Escuela Española. Madrid.
- 28.- "COLASIN, LEE Y ESCRIBE" (1974) - M. Ferrer y otros. Salvatella. Barcelona.

- 29.- "PEQUEÑO LECTOR" (1974) - Equipo Pedagógico Vicens-Vives, Vicens Vives, Barcelona (1ª Ed.).
- 30.- "AURORA" (1975) - F. Blázquez Castro, Narcea. Madrid.
- 31.- "SAETA" (1975) - Santillana, Madrid.
- 32.- "SENDERO" (1977) - Departamento Investigación de Santillana, Santillana. Madrid.
- 33.- "PASITOS" (1977) - E. Jané, Salvatella, Barcelona.
- 34.- "RETAMA" (1977) - M.D. Torrents, Teide. (2ª ed.), Barcelona.
- 35.- "TILIN-TILIN" (1977) - M. Melendrés y J.M. Toral, Bibliograf, Barcelona.
- 36.- "APRENDO A LEER" (1978) - A, J y J.Mª Alvarez, Miñón, Valladolid.
- 37.- "TELEO" (1978) - N. Pach y J. Vives, Trevert ed. Barcelona.
- 38.- "AMIGUITOS" (1978) - A. Arias, Santiago Rodríguez, ed. Burgos (88ª ed.).
- 39.- "LEE Y ESCRIBE" (1978) - D. Lozano, Crisanto, Anaya.
- 40.- "ABC" (1978) - Salvatella, Barcelona.
- 41.- "NENE" (1978) - Salvatella, Barcelona.
- 42.- "VOY A LEER" (1979) - N. Gallégo y otros, S.M. Madrid.
- 43.- "SENDERUELA" (1979) - E. González Amat, Teide (3ª ed.) Barcelona.
- 44.- "LEO, JUEGO Y ESCRIBO" (1979) - T. Sanmartín, Vicens Vives Básica (3ª ed.). Barcelona.
- 45.- "ARDILLA 1" (1979) - A. Garriga, Teide (14ª ed.) Barcelona.
- 46.- "BALBUCEOS" (1979) - A. Palau, Anaya. Madrid.
- 47.- "PALAU" (1980) - A. Palau, Anaya, Madrid.
- 48.- "ESTRELLA" (1980) - Santillana, Madrid.
- 49.- "VIVENCIAS" (1981) - I. González y otros. C.E.P.E., S.A., Madrid.
- 50.- "PALABRAS" (1981) - T. Sabaté, F. Capell. Salvatella, Barcelona.
- 51.- "¡HALE, VAMOS" (1981) - A. Pérez, S.M. Madrid.

- 52.- "NUEVO ABECEDARIO" (1981) - Susaeta, Madrid.
- 53.- "MI SILABARIO" (1981) - F. Capdevilla, Interediciones, Madrid.
- 54.- "QUIERO LEER Y ESCRIBIR" (1981) - D. Quecedo (15ª ed.) Santiago Rodríguez, S.A. Burgos.
- 55.- "LETRA POR LETRA" (1982) - Equipo R. Sensat. La Galera Barcelona.
- 56.- "COMENZAR" (1982) - M. L. Fernández. A. Pellicer. Anaya, Madrid.
- 57.- "NUEVA CARTILLA" (1982) - Susaeta, Madrid.
- 58.- "LEO, ESCRIBO, COLOREO" (1982) - A. cabañuz, Almazan, Casals, Barcelona (1ª ed.).
- 59.- "ERASE UNA VEZ" (1982) - A. Usero. Ed. Luis Vives, Zaragoza.
- 60.- "JOGUCAM" (1983) - J. Guardiola, ed. J. Guardiola, (3ª ed.), Valencia.
- 61.- "VEN A LEER" (1983) - Servicio Pedagógico Municipal Benetursen. Diputación Provincial Valencia. Valencia.
- 62.- "LEO Y ESCRIBO CON ANA" (1983) P. Marcos, J.L. Vega, Everest, León (3ª ed.)
- 63.- "MICO" (1983) - Emilia Canga Argüelles y otros, Bruño Madrid.
- 64.- "AEIOU" (1983) - J.L. Luceño y otros. Anaya, Madrid.
- 65.- "APRENDO A LEER Y A ESCRIBIR (1984) - L. Garrido y C. Chico. Magisterio Español.
- 66.- "EL PARQUE DE PAPEL" (1984) - M. Castillo, E. Sanjuan, S.M. Madrid.
- 67.- "VAMOS A LEER" (1984) - T. Buñuel y otros. Vicens Vives Básica (3ª ed.), Barcelona.

Se han utilizado, además otros documentos que denominamos "complementarios". Así, su función prioritaria consiste en ayudarnos en la compleja tarea de realizar la taxonomía de las categorías semánticas cuya delimitación es necesaria para análisis posteriores.

Las fuentes auxiliares que contribuyen, en alguna medida, a distribuir los términos seleccionados en amplias agrupaciones semasiológicas están representadas por:

- "W. S. GRAY" de Chicago.
- "KNIPP LIST"
- "GRAND LAROUSSE INFANTIL"
- "IMAGIER" de Pere Castor.
- "DER FRÖHLIGE WAGENER" de Michel Ende.
- "VOCABULARIO BASICO INFANTIL" de Rosa Sensat.
- "VOCABULARIO FUNDAMENTAL" de V. García Hoz.
- "DICCIONARIO IDEOLOGICO DE LA LENGUA ESPAÑOLA" de Julio Casares.
- "TRATADO GENERAL DE LEXICOLOGIA CASTELLANA" de J. Cruz Aufrere.
- "INTRODUCTION A LA LEXICOGRAPHIE: LE DICTIONNAIRE" - Larousse.
- "DICCIONARIO IDEOGRAFICO POLIGLOTO" - Aguilar.

2.2.4.- El tratamiento de los datos: Integración de enfoques cualitativos y cuantitativos

En este punto del proceso de nuestra investigación y, posteriormente, a la recogida de datos y, también, a su elaboración específica en matrices destinadas a este efecto concreto, se reclama como necesario y vital realizar ciertos análisis sistemáticos de la información obtenida que, como es lógico, nos llevará, en alguna medida, a alcanzar los objetivos específicos determinados al comienzo del estudio.

Así, el tratamiento técnico y metodológico de nuestros datos exige, de alguna forma, la consideración de sus aspectos tanto cuantitativos como cualitativos. Ciertamente, pensamos que la diferenciación que es frecuente realizar entre estos dos tipos de análisis no se sostiene, en realidad, co

mo divergencia significativa, sobre todo en el tipo de trabajo que realizamos en nuestro caso. Por ello, creemos que los "conceptos cualitativos", los "topológicos" y los "métricos", tienen en nuestro caso una secuencia impecable y pueden presentarse perfectamente integrados y concatenados, pues no olvidemos que, de algún modo, nos encontramos enfrentados sustancialmente en modalidades metodológicas de análisis de contenido y de formación de categorías o tipologías.

Sin embargo, la etapa ya descrita y definida desde nuestra perspectiva como "elaboración de los datos", nos permite cierta integración inicial de los mismos, tanto a nivel cualitativo como cuantitativo. De esta forma, la confección de las matrices asume perfecta y simultáneamente información cualitativa y cuantitativa.

En este instante específico de la investigación debe seleccionarse el tratamiento de los datos más idóneos para la verificación de nuestras hipótesis. Sin embargo, no podemos olvidar que los diversos procedimientos estadísticos de limitados en función del tratamiento de los datos resultan simplemente apoyos para la toma de decisiones que todo investigador adopta para defender, en cierto modo, sus aseveraciones.

En definitiva, teniendo presente que en nuestra investigación la doble perspectiva cualitativa-cuantitativa se encuentra a niveles de integración cuasi-perfecta, el repertorio de técnicas a utilizar, en el tratamiento específico de los datos, se puede concretar en base a cuatro amplias posibilidades:

a) Técnicas tradicionales

El primer paso en el tratamiento y posterior aná-

lisis de los datos en cualquier investigación consiste, por lo general, en la utilización de técnicas descriptivas.

La clave fundamental de su empleo radica, esencialmente, en ciertos procesos de síntesis y descripción de los datos obtenidos. Según nuestra opinión, pensamos que este tipo concreto de análisis descriptivo es válido y necesario, sobre todo, cuando existe una amplia variedad de datos informativos tanto a nivel cuantitativo como cualitativo. De modo que el individuo se muestra incapaz, por sí mismo, de asimilarlos en su totalidad o dotarlos de sentido.

Por consiguiente, el paso más elemental consiste en disponer los datos en una distribución de frecuencias. Así, se procede a su recuento, cuantificación de yuxtaposición, índices y, por último, a la elaboración de tablas y gráficos.

b) Técnicas factoriales

También utilizamos técnicas de análisis factorial en la versión y concretización del análisis factorial de correspondencias, procedimiento que nos pareció adecuado para nuestro estudio, al presentar virtualidades manifiestas, en el sentido de admitir y posibilitar una perfecta optimización a nivel de integración de los distintos elementos de nuestro estudio.

En opinión de YELA (1957) el análisis factorial, en su sentido más amplio, tiene por objeto descubrir las dimensiones de variabilidad existente en un cierto campo de fenómenos. Así, a través de este método de análisis, se alcanzan experimentalmente, las unidades funcionales que operan en la conducta empírica.

En sentido más estricto, este procedimiento estadístico se centra en la noción de correlación, así como en la utilización de índices numéricos que expresan el grado de relación existente entre dos variables.

En definitiva, entendemos que con la incorporación de esta técnica, en concreto, a nuestro trabajo, se pueden lograr, con bastante rigurosidad científica, determinados objetivos específicos formulados en páginas anteriores.

c) Técnica del análisis discriminante

Cuando en determinada investigación aparecen dos o más variables podemos utilizar procedimientos estadísticos multivariados, tipo de análisis en el que intervienen simultáneamente diversas variables. En nuestro caso, nos pareció conveniente, de entre todas las técnicas multivariadas, seleccionar el método de "análisis discriminante". Ciertamente, este tipo de análisis presenta virtualidad para el estudio que nos ocupa, en el sentido que permite comprobar la acción de una o más variables independientes sobre la variable dependiente mediante el análisis de la significación de las diferencias existentes entre las medidas obtenidas en dos o más muestras. En el caso de contar con una sola variable independiente, como es nuestra situación específica, nos permite verificar si los cambios efectuados en dicha variable afectan o no a la variable dependiente.

d) Técnica de "cluster"

Utilizamos la técnica específica del "cluster" para realizar agrupaciones de variables basándonos en las intercorrelaciones establecidas en una matriz de correlaciones.

En suma, la virtualidad del "cluster analysis", para nuestro trabajo, supone un mejor conocimiento e interpretación de las variables y su configuración, pues dicho procedimiento ofrece un análisis preciso de sus diversas agrupaciones.

El proceso matemático y estadístico, más minucioso, tanto del análisis factorial de correspondencias, como del análisis discriminante y de la técnica del "cluster" nos parece más adecuado incluirlo, en aras a una mejor sistematización del trabajo, en el apartado 3 referido al proceso y desarrollo de la investigación.

3.- EL PROCESO Y DESARROLLO DE LA INVESTIGACION

3.1.- LOS METODOS Y SU CONTEXTUALIZACION

El texto de lectura no se comprende, al igual que ocurre con cualquier otro aspecto educativo, desvinculado de su contexto. En efecto, se originan en determinadas coordenadas espacio-temporales que inciden o intervienen, manifiestamente, en su desarrollo y significación.

Ciertamente, los métodos de lectura, considerados como la fuente prioritaria de información, en nuestro trabajo, se configuran como su elemento esencial en las primeras fases de la investigación, ya que su gran valor como documentos de diversas épocas es innegable y, en otro sentido, son plausibles sus amplias posibilidades de profundización.

Situándonos, en un primer momento, en una perspectiva de análisis simplemente diacrónica, tal y como podemos observar en el siguiente gráfico (nº 1) delimitamos los textos en el vector temporal acotado, a este efecto, entre los años 1936 y 1984.

GRAFICO Nº 1

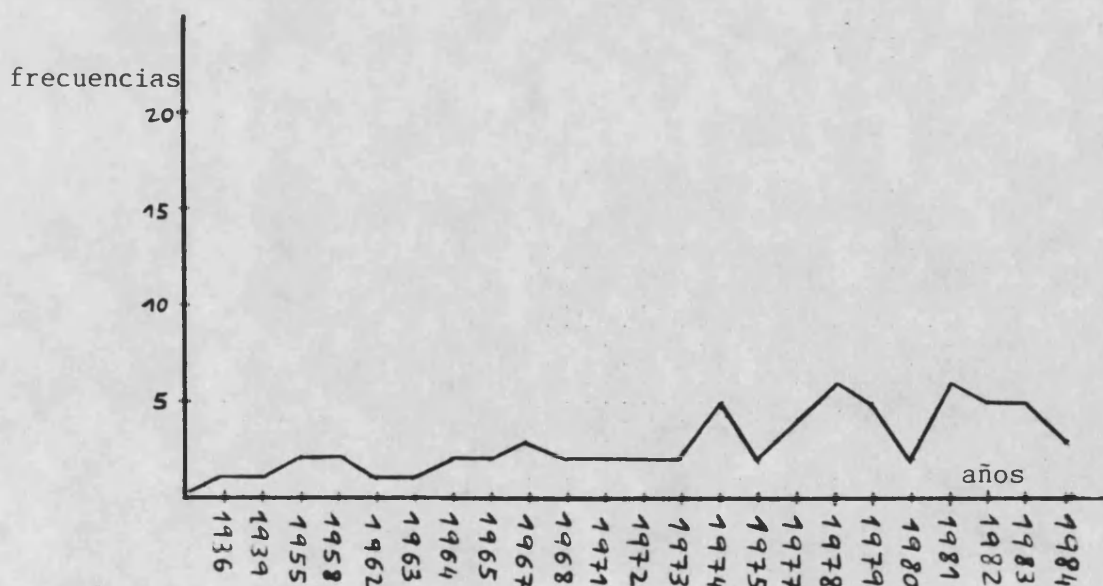

Sin embargo en una segunda instancia y por necesidad de concretizar más nuestra línea de actuación, estimamos pertinente señalar ciertos puntos temporales estables que cumplan la relevante función de variables-criterio, o si se quiere variables independientes, en nuestra investigación.

Pensamos que, desde un punto de vista hermeneútico, la contextualización de los diversos catones, cartillas o libros de lectura, es de gran importancia, ya que hace posible la inclusión del texto concreto en el marco de las condiciones -históricas, geográficas, económicas, sociales, etc.- bajo las que fue escrito.

Así, los períodos o variables-criterio delimitados, que justificaremos a continuación, son los siguientes:

- Período de la GUERRA CIVIL (1936-1939)
- Período de la DICTADURA FRANQUISTA de tipo AUTARQUICO (1939-1956)
- Período de la DICTADURA FRANQUISTA de tipo TECNOCRATICO (1957-1975)
- Período SISTEMA DEMOCRATICO (1976-1984)

1º GUERRA CIVIL (1936-1939)

Los tres años que duró la contienda marcaron, sin duda alguna, un hito importante, cuyas graves consecuencias arrastramos durante largo tiempo.

Evidentemente la guerra que vivió nuestro país fue la mayor tragedia de la historia de España.

Se han ofrecido distintas explicaciones al tema que nos ocupa, y una de ellas es la reflejada por THOMAS (1979) al delimitar tres factores fundamentales de clara incidencia: En primer lugar, se aceptaba comúnmente que la nación

necesitaba regenerarse; segundo, había una gran diversidad en las soluciones propuestas para lograrlo; y, en tercer lugar, la mayoría de los que proponían soluciones no sintieron la necesidad de llegar a acuerdos de compromiso con los otros.

Según otro prestigioso historiador, TUÑÓN DE LARA (1982) la guerra del 36 supuso un enfrentamiento bélico acompañado de una revolución de hecho en un lado, el republicano, y una contrarrevolución social desde el otro que, al mismo tiempo, va creando el embrión institucional y los equipos políticos de un tipo de estado llamado a tener una vigencia histórica de cuatro decenios. En este sentido, se convirtió, en opinión de VIÑAS (1979) en la traducción global y contrapuesta de la lucha de clases, de la lucha de regiones y de la lucha de ideas e instituciones.

Tampoco podemos ignorar la intervención de distintos factores internacionales que influyeron tanto en su inicio como en su desarrollo y desenlace. Pues, centrándonos ya, en este último aspecto, parece claro que la victoria de la derecha se consiguió por poseer mejor organización de su unidad política, estar dirigida militarmente en condiciones superiores y, por supuesto, recibir gran ayuda del exterior, así como administrar mejor los recursos proporcionados, sin duda alguna, por sus contactos internacionales.

Desde una perspectiva global, cabe destacar que cada uno de los bandos se guió, como es lógico, por una determinada ideología que justificó la idea de la misma guerra y que, evidentemente, presentó altas consecuencias en el ámbito educativo. En este sentido pensamos con FERNANDEZ SORIA (1984) que la guerra no sólo hace irreconciliables las posturas, sino antagónicas, hasta el extremo de que la pervivencia de una exige la muerte de otra.

Por otra parte y en aras a una sistematización del trabajo, nos pareció conveniente delimitar aquellos aspectos educativos, más relevantes que se produjeron en ambos frentes.

En el republicano, siguiendo una larga tradición, se concedió mayor preocupación por la cultura (TUÑÓN DE LARA, 1974), creándose distintos Institutos Obreros, el Consejo Nacional de la Infancia evacuada, nuevas Escuelas de Adultos, las famosas Milicias de Cultura (Decreto del 2 de febrero de 1937) que contribuyeron a la alfabetización de numerosos soldados. Se celebró, por otra parte, el Congreso Internacional de Escritores, nació la revista Hora de España, se creó, en Valencia, la casa de la Cultura, y un sin fin de eventos que avalan esta honda inquietud y lo convirtieron en un proceso básico de dinamización cultural (MAINER, 1981).

En cuanto al sistema educativo formal, hay que destacar la especial atención prestada a la enseñanza primaria considerada, desde este punto de vista, como base prioritaria de toda reforma en el campo educativo. Por ejemplo, entre otras muchas innovaciones podemos reflejar las mencionadas por FERNANDEZ SORIA (1984): el principio de actividad, la supresión de la doctrina cristiana, la importancia concedida al ejemplo del maestro, el estudio de la Historia según el conocimiento de hecho histórico en los que interviene el pueblo, el enfoque de la literatura escolar enseñada en base al elemento aglutinador del momento: el antifascismo, el estudio del lenguaje y la introducción de las llamadas actividades creadoras.

La enseñanza media no fue objeto de especial reforma, regulándose tan sólo, su forma de acceso mediante una prueba de aptitud.

En cuanto al Magisterio, se le encomendó la importante labor de preparación ideológica de los alumnos, al tiempo que se les guiaba hacia el conocimiento real y directo de la escuela, preocupándose, por consiguiente, de su preparación pedagógica.

Por lo que se refiere a la Formación Profesional, su misión principal fue, por una parte, adaptarse a la realidad social del momento y, por otra, dotar de libre acceso a este tipo de enseñanza sin distinción de sexo (VAZQUEZ, 1975). De igual forma destacamos la atención prioritaria prestada a la enseñanza agrícola fundamentada en la reforma agraria decretada por aquellos años.

Respecto a la educación Especial hay que mencionar la creación de un centro de este tipo de educación para Minusválidos (Orden del 15 de febrero de 1937).

Por último, nos faltaría mencionar las innovaciones acaecidas en el nivel de enseñanza universitaria. En este sentido, hay que resaltar toda una serie de reformas acometidas en cuanto al acceso a dicho nivel, modificación de los currícula, selección del profesorado que estuvo sujeto, evidentemente a una depuración ideológica. Y, para finalizar, destacamos la consideración prioritaria prestada a la Universidad como medio fundamental para satisfacer las necesidades de un determinado momento.

En realidad, estamos de acuerdo con FERNANDEZ SORIA (1984) en afirmar que la España republicana sorprenda con un frente cultural que arroja un balance altamente positivo.

Situándonos en el nivel distinto como es el del "frente nacional" y realizando una primera aproximación general, podemos afirmar que ciertas características ideológicas fijadas en este período permanecieron durante largo tiempo.

En este sentido, se van a ir delimitando determinados rasgos básicos del totalitarismo político entre los que destacan, según RAMIREZ (1978), la exaltación del Estado, el antiliberalismo, la proclamación de la verdad oficial del Estado, el intento de configurar un partido único, la exaltación carismática del Jefe, la potenciación de una élite política y, por último, el control de los medios de comunicación y socialización. Desde esta perspectiva hay que destacar la postura adoptada por la Iglesia en la Guerra Civil, ya que en opinión de MADARIAGA (1978), desde el principio se puso al lado de la fuerza militar. Por ello, existe un elemento característico que representa la versión ideológica de este bando: el nacional-catolicismo.

Centrándonos en el aspecto cultural, apreciamos que las iniciativas e intentos dentro de este ámbito concreto fueron, más bien, escasas debido a la honda preocupación existente por vencer la guerra.

Sin embargo, en el ámbito de la educación formal encontramos diversos aspectos cuyas contribuciones relevantes nos parece conveniente reflejar. En este sentido seguiremos en el mismo orden establecido por el frente opuesto.

En primer lugar, la enseñanza primaria, así como sus currícula, presentaba las siguientes características: patriótica, tradicional, católica, física, cívica y militarista. Por tanto, se revaloriza la enseñanza por órdenes religiosas a expensas de la enseñanza estatal, devolviendo a la Iglesia el control y la función legitimadora. Según PUELLES (1980) la Iglesia aparecerá como la única fuerza social capacitada y políticamente legitimada para asumir la función docente.

Sin embargo, la verdadera reforma se produjo en la enseñanza Media con la "Ley sobre la Reforma de la Enseñanza

Media" de 20 de septiembre de 1938 (B.O.E. del 23), basada en tres principios básicos tales como el filosófico, jurídico y el pedagógico. Con ella se consiguió prioritariamente una recuperación y expansión de la enseñanza privada y al mismo tiempo, un desarrollo de la formación clásica y humanística. Señalamos, que los currícula determinados por dicha ley de 1938 se mantuvieron inamovibles durante los quince años siguientes.

En cuanto al Magisterio se produjo, al igual que en el otro bando, cierta depuración ideológica y, también, los podríamos caracterizar por dos notas esenciales: patriotismo y religiosidad. Por ello la selección de los maestros se realizó más a nivel ideológico que profesional.

Respecto a la Formación Profesional poco podemos decir, ya que fue un ámbito dentro del sistema Educativo Formal casi olvidado. Encontramos una breve alusión sobre dicho nivel en la Carta del Fuero del Trabajo (XII, 6 y V, 2). Ahora bien, no sucede lo mismo con la Educación Especial cuya ignorancia y descuido fue absoluto en el lado nacional.

La Enseñanza Universitaria, debido a la situación del momento, redujo, simplemente, su actividad a determinadas secciones impartidas sobre temas humanísticos y patrióticos, así como algún que otro curso destinado a extranjeros. Sin embargo, a finales de verano de 1938, y preocupados por encontrar una vía de continuidad a la Enseñanza Media, comenzó la reorganización del nivel universitario.

Como síntesis de la somera descripción realizada sobre los logros alcanzados por el frente nacional y comparándolos con el del bando republicano podemos concluir afirmando que los esfuerzos nacionales, se encontraban centrados en conseguir la victoria más que en alcanzar un óptimo nivel cultural y, por tanto, educativo.

2º DICTADURA FRANQUISTA DE TIPO AUTARQUICO (1939-1956)

El período que, a continuación, pasamos a justificar, se denomina "AUTARQUICO", pues pensamos que es el término que más fielmente refleja aquellos años de la vida española. No obstante, conviene precisar que, si bien en su origen el concepto "autárquico" se refiere a determinado régimen de gobierno que tiende a bastarse a sí mismo en el plano económico. Extendemos su significado al conjunto de factores condicionantes de la época, entre los que, evidentemente, el económico ocupaba un lugar prioritario.

El atento lector podrá apreciar que ciertos investigadores marcan el final del mencionado período en el año 1959. Sin embargo, en nuestro trabajo, creímos oportuno fijar su término tres años antes, en 1956. Este tiempo concreto determina una serie de hechos, significativos todos ellos, para el posterior desarrollo de nuestro país. Entre los que, por ejemplo, destacamos la entrada en escena de la primera generación que no participó en la guerra, el desencanto de algunos sectores de la clase media, la repetición de conflictos sociales manifiestos. Así como ciertos factores exógenos, tan significativos, como una mayor facilidad de intercambios con otros países a nivel intelectual y el giro esencial de la Iglesia desde la elevación al Solio Pontificio Juan XXIII.

A continuación, nos centramos en las características generales del período estudiado como una primera aproximación para la posterior interpretación de los hechos más relevantes acaecidos en el ámbito educativo.

En cuanto al factor económico, según VIÑAS (1982), la economía española estuvo basada en un esquema de introversión, es decir, de crecimiento generado por la movilización de las fuerzas productivas y de los recursos internos. Por

ello, la economía estuvo fundamentada, principalmente, en la agricultura tanto de tipo minifundista como latifundista. Y, en este sentido, se polarizó la atención hacia este sector específico.

Respecto a la política exterior seguida durante el denominado período AUTARQUICO quedó, sin lugar a dudas, establecida a expensas de las necesidades internas del régimen y también, condicionada en parte, por la situación de guerra mundial en el exterior.

Desde una perspectiva estrictamente sociológica, y por lo que se refiere a la estimación demográfica, podemos destacar que en los años inmediatos al término de la Guerra Civil se manifestó un movimiento de retorno al mundo rural, con el consiguiente decrecimiento de la población urbana e industrial.

Sin embargo, a finales de los años cuarenta y principios de la década siguiente, asistimos a un proceso inverso: Las principales ciudades fueron atrayendo grandes núcleos de población.

Desde el ámbito que nos ocupa, parece evidente que la educación ejerció un rol significativo a dos niveles: En cuanto a la función ejercida como medio de control social y también, como factor de cambio en manos de la Iglesia y del Estado. Por tanto, estamos de acuerdo con RUIZ y PALACIO (1983) en que este período viene definido por un fuerte control ideológico, defensa de la iniciativa privada, convivencia Estado-Iglesia Católica, lo que implica que la religión se va a convertir en el basamento ideológico del nuevo régimen. Y todo esto se vehiculiza a través de las dos agencias educativas por excelencia: la Familia y la Escuela.



Ciertamente, encontramos dentro de este período histórico ciertas leyes, a parte de un sinfín de órdenes y decretos, que regulan, de forma más o menos precisa, el sistema educativo formal de aquella época.

Situándonos en una perspectiva diacrónica pasaremos a referirnos a cada una de ellas:

La primera ley educativa de esta época se dictó el 29 de julio de 1943 (B.O.E. del 31 de julio) y regulaba la ordenación de la Universidad Española. Se caracterizó por su manifiesto cariz falangista, pues en ella se reclamaba, abiertamente, su servicio y dependencia a dicho movimiento y también, como no, su confesionalidad. Al mismo tiempo que reconocía los derechos docentes de la propia Iglesia en materia educativa universitaria. Como afirma PUELLES (1980) es, quizá, el máximo exponente de la exaltación ideológica en materia educativa.

Seguidamente se estableció la ley de 17 de julio de 1945 (B.O.E. del 18 de julio) sobre la Enseñanza Primaria. La mencionada ley reconoce a la Iglesia su derecho para la creación de escuelas primarias, otorgándole la facultad de expedir títulos, así como la vigilancia e inspección de toda enseñanza en los centros públicos y privados de este grado, en cuanto tenga relación con la Fé y las costumbres (art. 3).

En concreto la nueva ley giró en torno a un principio fundamental: el religioso.

Sin embargo, la citada ley de 1945, no traería consigo cambios sustanciales, pormenorizando, más bien, todos aquellos aspectos que resaltan el espíritu religioso y patriótico (RUIZ y PALACIO, 1983).

La ley de 16 de julio de 1949 sobre la Enseñanza Media y Profesional surgió en opinión de UTANDE (1975) ante la demanda de educación, cada vez más apremiante y la conciencia que la sociedad iba adquiriendo de su propia existencia. Dicha ley supuso la creación de un bachillerato laboral o técnico de cinco años de duración.

El primero de ellos de carácter formativo común y los cuatro restantes de especialización profesional (agrícola, ganadera, industrial, minera, marítima y "profesiones femeninas").

En el año 1951 se asiste a un cambio, en lo que respecta a política educativa, con el nombramiento de RUIZ GIMENEZ como Ministro de Educación Nacional. Ciertamente, el giro que experimentó la política educativa del momento, expresó resultados totalmente parciales, ya que afectó exclusivamente al principio radical racionalista en el que se encontraba implicado todo el sistema. Sin embargo, se mantuvo la confesionalidad de la enseñanza, reforzada en mayor grado, si cabe, por la firma del concordato con la Santa Sede en el año 1953.

La ley de ordenación de la Enseñanza Media del 26 de febrero de 1953 (B.O.E. del 27 de febrero) nació ante la inminente evolución de las circunstancias históricas, el desenvolvimiento de los métodos pedagógicos y otras hondas razones de carácter social y político (PUELLES, 1980).

En cuanto a planes de estudio, admitió su pluralidad sobre la base común de la división en dos grados: elemental y superior, a lo que se añadía un último curso preuniversitario.

Desde otro punto de vista, nos parece importante destacar el papel que la Iglesia siguió ejerciendo en la enseñan

za, ya que en el art. 4 de la citada ley se manifiesta su acción espiritual y moral en todos los centros oficiales y no oficiales de Enseñanza Media.

Podemos concluir la justificación del período AUTARQUICO, afirmando con RUIZ y MAYORDOMO (1983) que este primer período de la postguerra está marcado por la pugna entre la Iglesia y el Estado en materia de educación y, consecuentemente, por la necesidad de enseñanza religiosa como condicionamiento ineludible para la catolicidad de España.

3º DICTADURA FRANQUISTA DE TIPO TECNOCRÁTICO (1957-1975)

Definimos al modelo de organización política y social que rigió nuestro país, durante esta época, como TECNOCRÁTICO, puesto que pretendió racionalizar la actividad política mediante el control de las funciones de Gobierno por distintos especialistas o técnicos en diversas materias con el fin de incrementar el desarrollo.

Sin embargo, como ya apuntábamos en el período anterior, los sucesos acaecidos en el año 1956 marcaron, sin duda alguna, el final de una época en la que, según TUÑÓN DE LARA (1982), el bloque dominante se había mantenido de legitimaciones y "slogans" procedentes de la guerra y del instrumental ideológico de aquel tiempo.

El cambio en el orden económico y social que España experimentó, a finales de los años cincuenta y durante la década de los 60 resultó, a todas luces, evidente.

A continuación, y para poder interpretar la realidad educativa del momento, pasaremos a analizar globalmente las características más relevantes de dicho período que, de forma gradual, fueron cambiando el talante de España y, como

es lógico, ejercieron profundo impacto sobre las mentalidades.

En primer lugar, nos referiremos a las transformaciones más significativas producidas en cuanto a política económica, entendida, así, como marco condicionante e irreversible de la propia sociedad. Desde esta perspectiva, podemos mencionar el conocido "plan de estabilización". Si bien sus efectos, a corto plazo, resultaron positivos, no sucedió lo mismo con los logros obtenidos a largo alcance: En este sentido, se produjo una notable paralización de la actividad económica y, además, un aumento considerable del paro que tuvo como consecuencia el éxodo masivo de trabajadores hacia determinados puntos de Europa.

También podemos citar, como significativo, los planes de desarrollo creados durante estos años, ya que ese mismo desarrollo se convirtió en una necesidad histórica. Y, en opinión de FUSI (1983), constituía una necesidad, en primer lugar, para incorporarse al proceso de integración europea y, en segunda instancia, en beneficio de la propia continuidad y vigencia del régimen franquista.

En suma, asistimos en este período a la interacción de una serie de factores que, sin duda, contribuyeron a la modernización del país. Entre ellos podemos mencionar como más significativo el éxodo rural, el ingente trasvase de fuerza producido de trabajo del campo a otros sectores, a la industria primero y, enseguida, a los servicios (DE MIGUEL, 1983), la revolución turística que constituyó una sólida base económica, así como estímulo para el cambio, el incremento del nivel de vida, un alto índice demográfico y la decisiva intervención de ciertos medios de comunicación social, entre los que cabe destacar a la televisión como principal instrumento de cambio a nivel individual y colectivo, que constituyen un estado de opinión omnipresente que

genera las controversias más apasionadas (DE MIGUEL, 1983). Destacamos de igual forma, entre estos factores relevantes, al consumismo que, ciertamente, se considera la cima donde desemboca el desarrollo en su sentido más pleno. Por ello, esta época representa la eclosión de todos los símbolos relativos a la comodidad del hogar, al status y confort personal que, lógicamente, se constituyen en clara manifestación del consumismo predominante en los años sesenta.

Como es lógico, este ámbito no queda exento de transformaciones, producidas más en términos cuantitativos que cualitativos, debido, sin duda alguna, al auge económico experimentado y también, como no, a la explosión demográfica producida no solamente dentro de nuestro contexto, sino en algún sentido a nivel mundial.

Por ello, se produjo un cambio sustancial en la estructura social que declinó en la disminución del monopolio educativo de la Iglesia. Desde este punto de vista, pensamos que, como es lógico, influyó también la crisis interna latente en la misma institución. Y, como contrapunto, tuvo que ser el Estado quien asumiera la educación de una España en evolución acelerada (FUSI, 1983).

En este sentido, el poder estatal se vió obligado a invertir en educación, convirtiéndolo en uno de los objetivos prioritarios del régimen.

En las líneas siguientes pasaremos a delimitar los sucesos más relevantes acaecidos en el ámbito del sistema educativo formal durante este período tecnocrático.

En un primer momento y, como consecuencia lógica de la preocupación dominante por el desarrollo, se produjo una atención prioritaria para las Escuelas Técnicas Superiores.

Concretamente, la ley de 20 de julio de 1957 suprime el tradicional y tan temido examen de ingreso para acceder a dichas Escuelas, y los sustituye por un curso selectivo conectado con los currícula de las facultades.

Por consiguiente, se triplica la matrícula en las citadas Escuelas y, posteriormente, se promulga en el año 1964 la ley de Reordenación de las Enseñanzas Técnicas que asimila las Escuelas Superiores a las Facultades tradicionales.

Este mismo año y, en concreto, el 29 de abril se dicta una nueva ley que determina el período de la escolaridad obligatoria hasta los 14 años.

El 21 de diciembre de 1965 se determina una nueva ley sobre la Reforma de la Enseñanza Primaria referida a la necesidad del Título de Bachiller Superior para el ingreso en Escuelas Normales. También, en dicha ley dispone, por vez primera, la gratuidad de la Enseñanza Primaria de manera prioritaria en los centros estatales.

El 8 de abril de 1967 (B.O.E. del 11 de abril) aparece otra ley sobre la "Unificación del primer ciclo de la Enseñanza Media" con la consiguiente desaparición del Bachillerato Laboral Elemental.

Con la llegada al Ministerio de Educación y Ciencia de VILLAR PALASI, en el año 1968, se consideró la posible reforma del sistema educativo en su totalidad.

Al año siguiente se publicó el famoso "Libro Blanco" que a decir de numerosos críticos resultó uno de los textos más polémicos y debatidos de los cuarenta años de dictadura. Parte del libro supuso una amplia crítica, a todos los niveles, del sistema educativo español. Según PUELLES (1980), uno de los méritos del Libro Blanco estuvo en reconocer pú-

blicamente la existencia de una grave discriminación en la misma base del sistema. Y la segunda parte a sentar las bases y principios necesarios de esa reforma.

En suma, la orientación del Libro Blanco respondía al interés concreto de adaptar las estructuras educativas a las necesidades de producción y, al mismo tiempo, responder a una demanda social creciente.

Tomando como base el citado texto se creó un proyecto de Ley General de Educación en el año 1969. Sin embargo, dicha Ley General de Educación y Financiamiento de la Reforma Educativa no se sancionó hasta el 4 de Agosto de 1970.

Dicha ley supuso una reforma, más o menos coherente, de todos los niveles del sistema educativo formal, desde la Educación Preescolar hasta la enseñanza Universitaria. Se estructuró en base a una Educación General Básica, común y obligatoria de los 6 a los 14 años, un Bachillerato Unificado y Polivalente que comprendía la etapa de los 14 a 16 años y, un último curso de Orientación Universitaria. En el ámbito universitario destacamos dos innovaciones, ambas fracasadas, como son la posibilidad, a través del primer ciclo universitario, de promover profesiones cortas y, encomendar el perfeccionamiento del profesorado a los Institutos de Ciencias de la Educación.

En cuanto a la Formación Profesional, se le concedió un trato especial integrándola en el sistema educativo y, por otra parte, distintas vías de acceso a diversos niveles de enseñanza partiendo de la misma Formación Profesional.

Desde una perspectiva global, nos parece oportuno delimitar que principios más relevantes fueron los impulsores de esta reforma. Entre ellos destacamos los siguientes: Igualdad de oportunidades, modificación de los currícula,

preocupación por la calidad de la educación, autonomía de los centros, innovaciones pedagógicas, cierta inquietud por la formación y el perfeccionamiento del profesorado, estrecha relación entre educación y trabajo y, por último, implantación gradual de la reforma.

Como virtualidades presentadas por la mencionada ley, cabe citar la creación de un sistema global y estructurado y, en otro sentido, la generalización de la E.G.B. hasta los catorce años. Sin embargo, presentó, también crasos errores tales como ausencia de sólidas previsiones presupuestarias y financieras, su génesis en un contexto autoritario que imposibilitó la participación de todos los elementos que componen el Sistema Educativo y otra grave equivocación supuso su rápida puesta en marcha, sin contar antes, como base, con una auténtica experiencia pedagógica.

No obstante, podemos apreciar que con la ley de 1970 avanzó notablemente la escolarización, al tiempo que se consiguió reforzar la expansión de la enseñanza estatal.

4º SISTEMA DEMOCRATICO (1976-1984)

El último período determinado en nuestro estudio lo constituye la etapa que atraviesa, actualmente, nuestro país.

En un primer momento, nos parece necesario precisar que, si bien la denominación de "período histórico" es válida para los dos primeros establecidos y, de forma parcial para el tercero con anterioridad justificado. Sin embargo, no ocurre lo mismo con los últimos años de la dictadura franquista de tipo tecnocrático y la fase que, en estos momentos cuestionamos. Pues un mínimo de veinte años es lo menos que se puede pedir para que las fuentes sean más accesi

bles, las generaciones protagonistas vayan pasando a otro plano, la carga ideológica sea menor, la perspectiva más de sapasionada (TUÑON DE LARA, 1982).

Por ello, pasaremos a referirnos a las características más relevantes que han acaecido durante los últimos años. Pensamos que la historia ya se encargará de juzgarlas con el transcurso del tiempo. Y, posteriormente, intentaremos delimitar la situación en el ámbito educativo de la recién estrenada democracia española.

El lapso de tiempo transcurrido desde la muerte de Franco hasta el año 1984, fecha límite de nuestro trabajo, presenta dos etapas claramente diferenciadas: La primera de ellas, contempla el proceso de transición política que, como es evidente, marcó una serie de hitos significativos a distintos niveles: En un primer momento destacamos la aprobación masiva de la Reforma política (15 diciembre de 1976). Por otra parte, se inició un acercamiento a las fuerzas políticas más relevantes de la oposición (por ejemplo, legitimación de las centrales sindicales en otoño de 1976, legalización del P.C.E. el 6 de abril de 1977, etc.), con el fin de comprometer en el proceso de la citada reforma a todo el amplio espectro ideológico.

En tercer lugar, la convocación de elecciones generales con la participación de todas las fuerzas políticas, donde los centristas no alcanzan la mayoría absoluta y se ven obligados a gobernar, mediante acuerdo de legislatura, con otros partidos cada vez que se requiera aprobar una norma en el Parlamento.

El cuarto hecho importante fue la constitución de los Pactos de la Moncloa, un amplio programa para intentar combatir los graves problemas (crisis económica, terrorismo, etc.) que acuciaban a España y, en definitiva, tratar de es

tabilizar la frágil y peculiar democracia española. En opinión de GIRONES (1986) constituyeron, sin lugar a dudas, la verificación de una vía de entendimiento que pronto se demostraría sumamente eficaz a la hora de elaborar la Constitución, aprobada mediante Referendum el 6 de diciembre de 1978.

A partir de esta última fecha señalada, fijamos la segunda etapa del período DEMOCRÁTICO, en la que se produce la lucha por la conquista electoral del país desde una legalidad comúnmente aceptada. Situándonos en esta línea, nos parece conveniente destacar dos nuevas ocasiones de consulta, nos referimos, como es lógico, a las elecciones generales de 1979, donde, una vez más, consiguieron alcanzar la victoria los centristas, y, por otra parte, las últimas elecciones celebradas, en octubre de 1982, que supusieron el triunfo del socialismo moderado.

Centrándonos ya en el ámbito estrictamente educativo, podemos destacar, en un principio, la continuidad de la Ley General de Educación de 1970, exceptuando algunas innovaciones que a continuación citaremos, hasta prácticamente la entrada en vigor de la Ley Orgánica, de 3 de agosto de 1985, reguladora del Derecho a la Educación que, evidentemente no trataremos en el presente trabajo por alejarse tangencialmente de los límites finales acotados en nuestro trabajo.

No obstante, el 19 de junio de 1980, se estableció una Ley Orgánica (L.O.E.C.E.) mediante la que se regulaba el Estatuto de Centros Escolares cuyos objetivos prioritarios fueron: Lograr el pleno desarrollo de la personalidad del alumno mediante una formación humana integral y el respeto a los principios democráticos de convivencia, a los de más y a las libertades fundamentales.

Y en segundo nivel pretendió asegurar la adquisición de hábitos intelectuales y de trabajo y la capacitación para el ejercicio de actividades profesionales.

Dicha Ley Orgánica, en opinión de GOMEZ DACAL (1985), nació como consecuencia de una doble exigencia:

- Incorporar a la actividad de las Instituciones docentes españolas los principios jurídicos y pedagógicos que recoge el art. 27 de la Constitución Española de 1978 en cuanto a libertad de enseñanza, libertad de cátedra, participación de la comunidad educativa en el gobierno de los centros docentes y, por último, una educación basada en principios sociales renovados, como son la tolerancia, el pluralismo y la democracia.

- Sentar las bases de un modelo organizativo que permita la renovación de la escuela que impulsa la Ley de 1970.

En suma, podemos decir que la incidencia de dicha ley resultó muy escasa y sólo se consiguieron cotas mínimas por lo que respecta a la constitución de órganos colegiados de gobierno en los centros.

Con anterioridad a la mencionada L.O.E.C.E., los centros de Bachillerato sufrieron cierta revisión y, en este sentido, el 21 de enero de 1977, mediante un Real Decreto, se aprobó el Reglamento Orgánico de los Institutos Nacionales de Bachillerato.

También cabe destacar un Real Decreto de 9 de enero de 1981 que en su artículo primero estructura la E.G.B. en los Ciclos Inicial (1º y 2º), Medio (3º, 4º y 5º) y Superior (6º, 7º y 8º). Según LOPEZ DEL CASTILLO (1981), el ciclo viene a significar la necesidad de integrar varios cursos que poseen características semejantes en una unidad diferenciada dentro de la unidad superior que constituye cada nivel educativo.

Por tanto, en este mismo decreto, se fijan los niveles mínimos (aquellos que han de alcanzar todos los alumnos al término de los distintos ciclos de la E.G.B.) para las materias de Lengua Castellana, Matemáticas, Experiencia Social y Natural en el Ciclo Inicial, así como el horario mínimo exigido para dicho ciclo.

En cuanto a los niveles del Ciclo Medio quedaron fijados por Real Decreto de 12 de febrero de 1982 para las asignaturas de Lengua Castellana, Matemáticas, Ciencias Sociales y Ciencias de la Naturaleza, estando pendiente su regulación definitiva para el Ciclo Superior.

El horario exigido para el Ciclo Medio quedó regulado en un Real Decreto de 24 de julio de 1982.

De igual forma, se establecieron, mediante Ordenes Ministeriales del 17 de enero de 1981 y 8 de mayo de 1982 respectivamente, los niveles básicos de referencia u objetivos mínimos que, según ROTGER (1981), constituyen un punto de referencia importante para la promoción y homologación de los resultados.

Una vez determinadas las características más significativas de las cuatro variables independientes establecidas en nuestro trabajo, y centrándonos ya en perspectiva de estudio estrictamente funcional, podemos apreciar en el gráfico nº 2; como vienen actuando interrelacionadamente tanto PERIODOS como METODOS.

Cada método específico insertado en un marco de referencia amplio (contexto), nos permite investigar y profundizar en aquellos matices diferenciales que, por el contrario considerándolos descontextualizados o extraídos de sus ámbitos de origen -donde adquieren sentido concreto- no sería posible captar.

GRAFICO Nº 2

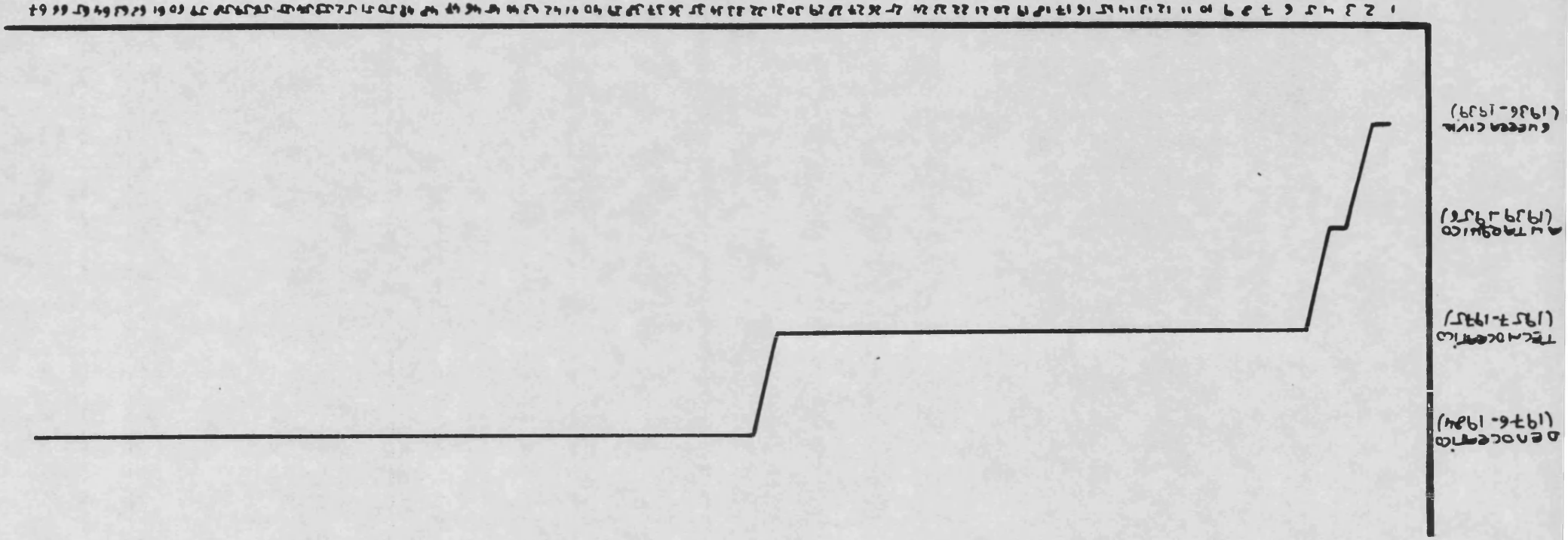

METODOS

PERIODOS

0 NOVEMBRO (1976-1984)

1 DEZEMBRO (1977-1978)

2 JANEIRO (1979-1980)

3 FEVEREIRO (1981-1982)

Se puede detectar que los dos primeros períodos se encuentran, a nivel cuantitativo, en inferioridad de condiciones si establecemos un análisis comparativo con los dos restantes. Sin embargo, los factores causales ya mencionados y explicitados en el apartado precedente y, por otra parte, la determinación de estos dos primeros como períodos históricos, por integrar características, todas ellas relevantes para nuestro estudio. Por consiguiente, nos parecen razones altamente significativas para configurarlas como variables criterio con apreciables aportaciones a nivel cualitativo.

Dentro del ámbito que nos ocupa, percibimos que a partir de los años setenta existe una mayor aglutinación de mé todos. La interpretación de este hecho radica, desde nuestro punto de vista, en dos niveles significativos diferenciales: Por una parte, es a partir de estos años cuando se empieza a conceder cierta atención, en nuestro país, a la educación, considerando, que en alguna medida, la inversión en materia educativa es rentable para incrementar el nivel de desarrollo social.

Por otra parte, asistimos, también, a una proliferación de las editoriales, percibidas dentro de nuestro campo como elementos auxiliares, en tanto que proporcionan valiosos instrumentos, en nuestro caso los métodos de lectura, que se constituyen en recursos prioritarios. Dentro de esta línea, asistimos a un despliegue de la oferta editorial que configura, a nivel cuantitativo, un panorama amplio y diverso, sobre todo si establecemos un análisis comparativo con la situación anterior, comprendida entre 1936 y 1970 donde resulta, a todas luces evidente, que los dos elementos fundamentales, ya citados, mostraron escasa incidencia y, consecuentemente, este hecho inhibió, de alguna forma, la diversificación de estos libros de texto.

En definitiva, pensamos que la percepción de cualquier texto de lectura varía en función del contexto espacio-temporal en el que se inserta, influyendo, así decisivamente en su configuración perceptiva e incluso en su significado.

3.2.- ANÁLISIS DE LOS TÉRMINOS

3.2.1.- Los datos en cada método

El punto de partida de nuestro estudio consiste en la identificación de los "datos" (enunciados observables), de cada método objeto de análisis.

En este sentido, la extracción de la información más relevante de cada uno de los textos seleccionados para nuestro estudio es la tarea fundamental. Así, intentamos aislar relaciones de pertenencia lo más estrictas posibles, identificando el modelo y, también los factores subyacentes a los datos.

De esta forma, tratamos cada uno de los 67 documentos-base de información, en particular. Sometiéndolos, por tanto, a un análisis exhaustivo y profundo.

De cada texto-base extraemos, tal como podemos observar en las tablas presentadas en el anexo, no solamente aquellos términos seleccionados por su autor para la enseñanza de la lectura, sino también reflejamos su nivel funcional: Bien si el término en cuestión va dirigido, propositivamente a la enseñanza de determinada vocal, consonante o sílaba (directa o inversa). Sin embargo, llegados a este punto, hemos de advertir que en ciertos métodos, como es fácil observar, no aparecen reflejadas las vocales. Pensamos que, en estos casos específicos, se vió la conveniencia de valerse de otro procedimiento que no vamos a tratar, pues escapan de nuestro objeto de estudio.

Por último, delimitamos, también, la forma de tratamiento del mensaje, ya que existe clarificación en cuanto al código, los contenidos del mensaje, así como por lo que

hace referencia al canal, entendido como el medio-soporte del contenido del mensaje (SARRAMONA, 1983). Resta por precisar la forma de presentación de los contenidos. Así, fijamos tres modos relevantes de tratamiento y presentación: Mensaje de tipo icónico (cuando se utilizan únicamente elementos icónicos estructurados en la comunicación), mensaje escrito (uso exclusivo de la palabra escrita), y, en última instancia, el mensaje de tipo ecléctico, resultante de la combinación de la palabra escrita con su correspondiente imagen.

3.2.2.- El repertorio de términos y su frecuencia de uso

Antes de realizar los análisis pertinentes referentes a la relación o correspondencia existente entre categorías (intragrupos) y discriminante (intergrupos) y también agrupamientos de los métodos estudiados, a través de la técnica de "Cluster", nos pareció interesante efectuar un análisis descriptivo, a nivel de frecuencias, de aquellos términos aparecidos en los 67 métodos de lectura que constituyen la muestra de nuestra investigación.

Por tanto, como primer paso, realizamos un "listado" con la totalidad de los términos presentados en dichos métodos y obtuvimos un total de 1965 vocablos que presentamos en la siguiente tabla (nº 2), donde no solamente se expresan las frecuencias de cada palabra, sino también se refleja su porcentaje alcanzado con relación a la totalidad.

En aras a la funcionalidad y significación del estudio nos centramos exclusivamente en aquellos que recibieron, al menos, más de un treinta por cien de presencia.

En este sentido y tomando como punto de partida el ya mencionado criterio, establecimos un "ranking-class" (ta-

bla nº 2), método que apreciamos válido para establecer, de forma patente, aquellos vocablos con mayor peso específico.

Así pues, el "ranking" que presentamos consta de 22 categorías y se compone de 57 términos.

Una primera aproximación a los resultados expuestos en la tabla nº 3 , pone de manifiesto que los 57 vocablos determinados con alta significación, dentro de nuestra clasificación, están situados a nivel de cierta simplicidad. Por otra parte, son conceptos de tipo concreto que reflejan, sin duda, cierto sentido para el niño.

Desde esta perspectiva, podemos destacar que la conducta del niño, en esta etapa, siempre se guía de datos específicos. Por ello, la enseñanza de materias instrumentales, que constituyen la base fundamental de posteriores aprendizajes situados a un nivel de complejidad mayor, debe girar alrededor de este mundo concreto.

En este sentido, nos parece básico adaptar los contenidos a los intereses del niño, caracterizados comúnmente por estar referidos al ámbito restringido, familiar o escolar donde éste se desenvuelve. Y, también definidos como eminentemente activos, hecho que le conduce a polarizar su atención hacia cierto tipo de seres animados, tal y como lo demuestra la aparición de numerosos términos relativos al atractivo y apasionante mundo de los animales y de las plantas.

TABLA 2

| PALABRAS | FRECUENCIA | PORCENTAJE |
|----------|------------|------------|
| Uvas | 52 | 77.61 |
| Casa | 46 | 68.65 |
| Queso | 46 | 68.65 |
| Gato | 44 | 65.67 |
| Oso | 44 | 65.67 |
| Dedo | 43 | 64.17 |
| Mamá | 42 | 62.68 |
| Kilo | 41 | 61.19 |
| Guitarra | 37 | 55.22 |
| Vaso | 37 | 55.22 |
| Indio | 36 | 53.73 |
| Globo | 36 | 53.73 |
| Zapatos | 36 | 53.73 |
| Llave | 35 | 52.23 |
| Perro | 34 | 50.74 |
| Ojo | 33 | 49.25 |
| Mesa | 32 | 47.76 |
| Niño | 32 | 47.76 |
| Chino | 32 | 47.76 |
| Rosa | 32 | 47.76 |
| Nido | 31 | 46.26 |
| Elefante | 30 | 44.77 |
| Iglesia | 30 | 44.77 |
| Luna | 30 | 44.77 |
| Pato | 29 | 43.28 |
| Papa | 29 | 43.28 |
| Taxi | 29 | 43.28 |
| Yema | 29 | 43.28 |
| Sol | 27 | 40.29 |
| Rata | 27 | 40.29 |
| Xilofón | 27 | 40.29 |
| Uña | 26 | 38.80 |
| Humo | 26 | 38.80 |
| Cigueña | 25 | 37.31 |

| PALABRAS | FRECUENCIA | PORCENTAJE |
|----------|------------|------------|
| Clavel | 25 | 37.31 |
| Pez | 24 | 35.82 |
| Burro | 24 | 35.82 |
| Pipa | 24 | 35.82 |
| Pera | 24 | 35.82 |
| Yate | 24 | 35.82 |
| Aro | 23 | 34.32 |
| Libro | 23 | 34.32 |
| Fresa | 23 | 34.32 |
| Gusano | 23 | 34.32 |
| Silla | 23 | 34.32 |
| Nene | 23 | 34.32 |
| Pluma | 23 | 34.32 |
| Ala | 22 | 32.83 |
| Flor | 22 | 32.83 |
| Cuna | 22 | 32.83 |
| Velas | 22 | 32.83 |
| Flores | 22 | 32.83 |
| Arbol | 21 | 31.34 |
| Enano | 21 | 31.34 |
| Jirafa | 21 | 31.34 |
| Reloj | 21 | 31.34 |
| Nena | 21 | 31.34 |
| Embudo | 20 | 29.85 |
| Isla | 20 | 29.85 |
| Hacha | 20 | 29.85 |
| Plato | 20 | 29.85 |
| Flecha | 19 | 28.35 |
| Araña | 19 | 28.35 |
| Tren | 19 | 28.35 |
| Lobo | 19 | 28.35 |
| Tomate | 19 | 28.35 |
| Foca | 19 | 28.35 |
| Gorra | 19 | 28,35 |

| PALABRAS | FRECUENCIA | PORCENTAJE |
|----------|------------|------------|
| Rana | 19 | 28.35 |
| Zorra | 19 | 28.35 |
| Taza | 19 | 28.35 |
| Platano | 19 | 28.35 |
| Pala | 18 | 26.86 |
| Cubo | 18 | 26.86 |
| Lluvia | 18 | 26.86 |
| Blusa | 18 | 26.86 |
| Cabra | 18 | 26.86 |
| Fruta | 18 | 26.96 |
| Aguila | 17 | 25.37 |
| Piña | 17 | 25.37 |
| Cerezas | 17 | 25.37 |
| Kimono | 17 | 25.37 |
| Niña | 17 | 25.37 |
| Torre | 17 | 25.37 |
| Clavos | 17 | 25.37 |
| Red | 16 | 23.88 |
| Mano | 16 | 23.88 |
| Mono | 16 | 23.88 |
| Uno | 16 | 23.88 |
| Ballena | 16 | 23.88 |
| Gallo | 16 | 23.88 |
| Tigre | 16 | 23.88 |
| Grillo | 16 | 23.88 |
| Hoja | 16 | 23.88 |
| Jarra | 16 | 23.88 |
| Loro | 16 | 23.88 |
| Pozo | 16 | 23.88 |
| Sapo | 16 | 23.88 |
| Avión | 15 | 22.38 |
| Estrella | 15 | 22.38 |
| Vaca | 15 | 22.38 |
| Teléfono | 15 | 22.38 |

| PALABRAS | FRECUENCIA | PORCENTAJE |
|-----------|------------|------------|
| Conejo | 15 | 22.38 |
| Llama | 15 | 22.38 |
| Zorro | 15 | 22.38 |
| Submarino | 15 | 22.38 |
| Trigo | 14 | 20.89 |
| Asno | 14 | 20.89 |
| Molino | 14 | 20.89 |
| Pollo | 14 | 20.89 |
| Nube | 14 | 20.89 |
| Bicicleta | 14 | 20.89 |
| Cine | 14 | 20.89 |
| Coche | 14 | 20.89 |
| Cuadro | 14 | 20.89 |
| Gitana | 14 | 20.89 |
| Juguete | 14 | 20.89 |
| Hada | 14 | 20.89 |
| Huevo | 14 | 20.89 |
| Pavo | 14 | 20.89 |
| Setas | 14 | 20.89 |
| Boxeo | 14 | 20.89 |
| Cruz | 14 | 20.89 |
| Hoz | 13 | 19.40 |
| Luz | 13 | 19.40 |
| Helado | 13 | 19.40 |
| Pelota | 13 | 19.40 |
| Pollitos | 13 | 19.40 |
| Bota | 13 | 19.40 |
| Caracol | 13 | 19.40 |
| Chimenea | 13 | 19.40 |
| Foto | 13 | 19.40 |
| Hilo | 13 | 19.40 |
| Kiosco | 13 | 19.40 |
| León | 13 | 19.40 |
| Muñeca | 13 | 19.40 |

| PALABRAS | FRECUENCIA | PORCENTAJE |
|-----------|------------|------------|
| Atleta | 13 | 19.40 |
| Olmo | 13 | 19.40 |
| Cactus | 13 | 19.40 |
| Dragón | 13 | 19.40 |
| Asa | 12 | 17.91 |
| Bombilla | 12 | 17.91 |
| Cepillo | 12 | 17.91 |
| Copa | 12 | 17.91 |
| Chocolate | 12 | 17.91 |
| Nudo | 12 | 17.91 |
| Faro | 12 | 17.91 |
| Gallina | 12 | 17.91 |
| Yugo | 12 | 17.91 |
| Gemelo | 12 | 17.91 |
| Mariposa | 12 | 17.91 |
| Pan | 12 | 17.91 |
| Máquina | 12 | 17.91 |
| Toro | 12 | 17.91 |
| Sable | 12 | 17.91 |
| Sopa | 12 | 17.91 |
| Payaso | 12 | 17.91 |
| Bandera | 12 | 17.91 |
| Imán | 11 | 16.41 |
| Pino | 11 | 16.41 |
| Olla | 11 | 16.41 |
| Bebe | 11 | 16.41 |
| Mosca | 11 | 16.41 |
| Hucha | 11 | 16.41 |
| Rueda | 11 | 16.41 |
| Flauta | 11 | 16.41 |
| Tortuga | 11 | 16.41 |
| Lima | 11 | 16.41 |
| Mula | 11 | 16.41 |
| Castillo | 11 | 16.41 |

| PALABRAS | FRECUENCIA | PORCENTAJE |
|----------|------------|------------|
| Prado | 11 | 16.41 |
| Zumo | 11 | 16.41 |
| Yoyo | 11 | 16.41 |
| Y | 11 | 16.41 |
| Ermita | 11 | 16.41 |
| Baul | 11 | 16.41 |
| Pueblo | 11 | 16.41 |
| Ardilla | 10 | 14.92 |
| Auto | 10 | 14.92 |
| Cama | 10 | 14.92 |
| Oveja | 10 | 14.92 |
| Oca | 10 | 14.92 |
| Barco | 10 | 14.92 |
| Saco | 10 | 14.92 |
| Ducha | 10 | 14.92 |
| Dominó | 10 | 14.92 |
| Gitano | 10 | 14.92 |
| Girasol | 10 | 14.92 |
| Jaula | 10 | 14.92 |
| Tijeras | 10 | 14.92 |
| Tela | 10 | 14.92 |
| Martillo | 10 | 14.92 |
| Sombrero | 10 | 14.92 |
| Negro | 10 | 14.92 |
| Puño | 10 | 14.92 |
| Raqueta | 10 | 14.92 |
| Paquete | 10 | 14.92 |
| Tambor | 10 | 14.92 |
| Pito | 10 | 14.92 |
| Ventana | 10 | 14.92 |
| Raiz | 10 | 14.92 |
| Bruja | 10 | 14.92 |
| Flan | 10 | 14.92 |
| Palmera | 10 | 14.92 |

| PALABRAS | FRECUENCIA | PORCENTAJE |
|------------|------------|------------|
| Via | 10 | 14.92 |
| Erizo | 9 | 13.43 |
| Tubo | 9 | 13.43 |
| Bolso | 9 | 13.43 |
| Bote | 9 | 13.43 |
| Cebolla | 9 | 13.43 |
| Choza | 9 | 13.43 |
| Sofa | 9 | 13.43 |
| Familia | 9 | 13.43 |
| Guerra | 9 | 13.43 |
| Hormiga | 9 | 13.43 |
| Mona | 9 | 13.43 |
| Suma | 9 | 13.43 |
| Buque | 9 | 13.43 |
| Rey | 9 | 13.43 |
| Rayo | 9 | 13.43 |
| Vino | 9 | 13.43 |
| Exágono | 9 | 13.43 |
| Aspa | 9 | 13.43 |
| Maiz | 9 | 13.43 |
| Brazo | 9 | 13.43 |
| Brocha | 9 | 13.43 |
| Campana | 9 | 13.43 |
| Clueca | 9 | 13.43 |
| Cocodrilo | 9 | 13.43 |
| Dromedario | 9 | 13.43 |
| Preso | 9 | 13.43 |
| Tarta | 9 | 13.43 |
| Vid | 9 | 13.43 |
| Escoba | 8 | 11.94 |
| Espada | 8 | 11.94 |
| Limón | 8 | 11.94 |
| Ola | 8 | 11.94 |
| Moto | 8 | 11.94 |
| Lupa | 8 | 11.94 |

| PALABRAS | FRECUENCIA | PORCENTAJE |
|----------|------------|------------|
| Bañera | 8 | 11.94 |
| Botella | 8 | 11.94 |
| Cerdo | 8 | 11.94 |
| Chivo | 8 | 11.94 |
| Falda | 8 | 11.94 |
| Fila | 8 | 11.94 |
| Farol | 8 | 11.94 |
| Grifo | 8 | 11.94 |
| Higuera | 8 | 11.94 |
| Grua | 8 | 11.94 |
| Jabalí | 8 | 11.94 |
| Jota | 8 | 11.94 |
| Jardín | 8 | 11.94 |
| Lazo | 8 | 11.94 |
| Ladrillo | 8 | 11.94 |
| Nave | 8 | 11.94 |
| Puro | 8 | 11.94 |
| Rio | 8 | 11.94 |
| Tapa | 8 | 11.94 |
| Saxofón | 8 | 11.94 |
| Antena | 8 | 11.94 |
| Arco | 8 | 11.94 |
| Optico | 8 | 11.94 |
| Laud | 8 | 11.94 |
| Urbano | 8 | 11.94 |
| Cartera | 8 | 11.94 |
| Cráter | 8 | 11.94 |
| Cromo | 8 | 11.94 |
| Madre | 8 | 11.94 |
| Plumero | 8 | 11.94 |
| Primero | 8 | 11.94 |
| Pared | 8 | 11.94 |
| Abanico | 7 | 10.44 |
| Mar | 7 | 10.44 |

| PALABRAS | FRECUENCIA | PORCENTAJE |
|------------|------------|------------|
| Estufa | 7 | 10.44 |
| Lápiz | 7 | 10.44 |
| Urna | 7 | 10.44 |
| Azul | 7 | 10.44 |
| Buho | 7 | 10.44 |
| Baño | 7 | 10.44 |
| Carro | 7 | 10.44 |
| Chupete | 7 | 10.44 |
| Chaleco | 7 | 10.44 |
| Chorizo | 7 | 10.44 |
| Cuchillo | 7 | 10.44 |
| Día | 7 | 10.44 |
| Dos | 7 | 10.44 |
| Fuma | 7 | 10.44 |
| Feo | 7 | 10.44 |
| Golondrina | 7 | 10.44 |
| Guerrero | 7 | 10.44 |
| Jamón | 7 | 10.44 |
| Jarro | 7 | 10.44 |
| Lata | 7 | 10.44 |
| Paloma | 7 | 10.44 |
| Llora | 7 | 10.44 |
| Montaña | 7 | 10.44 |
| Mapa | 7 | 10.44 |
| Moño | 7 | 10.44 |
| Rifle | 7 | 10.44 |
| Sobre | 7 | 10.44 |
| Sal | 7 | 10.44 |
| Vuela | 7 | 10.44 |
| Abside | 7 | 10.44 |
| Nuez | 7 | 10.44 |
| Crema | 7 | 10.44 |
| Cresta | 7 | 10.44 |
| Flaco | 7 | 10.44 |

| PALABRAS | FRECUENCIA | PORCENTAJE |
|-------------|------------|------------|
| Frasco | 7 | 10.44 |
| Galgo | 7 | 10.44 |
| Granada | 7 | 10.44 |
| Granja | 7 | 10.44 |
| Reptil | 7 | 10.44 |
| Traje | 7 | 10.44 |
| Tres | 7 | 10.44 |
| Trucha | 7 | 10.44 |
| Angel | 6 | 8.95 |
| Escudo | 6 | 8.95 |
| Misa | 6 | 8.95 |
| Titi | 6 | 8.95 |
| Oreja | 6 | 8.95 |
| Osa | 6 | 8.95 |
| Susi | 6 | 8.95 |
| Balón | 6 | 8.95 |
| Balcón | 6 | 8.95 |
| Cebra | 6 | 8.95 |
| Cisne | 6 | 8.95 |
| Caballo | 6 | 8.95 |
| Banco | 6 | 8.95 |
| Leche | 6 | 8.95 |
| Chaqueta | 6 | 8.95 |
| Ficha | 6 | 8.95 |
| Gafas | 6 | 8.95 |
| Gota | 6 | 8.95 |
| Yegua | 6 | 8.95 |
| Hoguera | 6 | 8.95 |
| Pinguino | 6 | 8.95 |
| Helicoptero | 6 | 8.95 |
| Joyas | 6 | 8.95 |
| Naranja | 6 | 8.95 |
| Lola | 6 | 8.95 |
| Sello | 6 | 8.95 |

| PALABRAS | FRECUENCIA | PORCENTAJE |
|-----------|------------|------------|
| Miau | 6 | 8.95 |
| Manzana | 6 | 8.95 |
| Nariz | 6 | 8.95 |
| Peine | 6 | 8.95 |
| Caña | 6 | 8.95 |
| Pañuelo | 6 | 8.95 |
| Pepa | 6 | 8.95 |
| Ratón | 6 | 8.95 |
| Aldea | 6 | 8.95 |
| Blanco | 6 | 8.95 |
| Libros | 6 | 8.95 |
| Circo | 6 | 8.95 |
| Craneo | 6 | 8.95 |
| Disco | 6 | 8.95 |
| Glotón | 6 | 8.95 |
| Haz | 6 | 8.95 |
| Lámpara | 6 | 8.95 |
| Planta | 6 | 8.95 |
| Plomada | 6 | 8.95 |
| Primavera | 6 | 8.95 |
| Tractor | 6 | 8.95 |
| Trebol | 6 | 8.95 |
| Azada | 5 | 7.46 |
| Verde | 5 | 7.46 |
| Pio | 5 | 7.46 |
| Urraca | 5 | 7.46 |
| Bombo | 5 | 7.46 |
| Bata | 5 | 7.46 |
| Buey | 5 | 7.46 |
| Cesta | 5 | 7.46 |
| Pico | 5 | 7.46 |
| Cuchara | 5 | 7.46 |
| Serrucho | 5 | 7.46 |
| Dinero | 5 | 7.46 |

| PALABRAS | FRECUENCIA | PORCENTAJE |
|------------|------------|------------|
| Diez | 5 | 7.46 |
| Farola | 5 | 7.46 |
| Goma | 5 | 7.46 |
| Guardia | 5 | 7.46 |
| Paragüero | 5 | 7.46 |
| Hipopótamo | 5 | 7.46 |
| Hebilla | 5 | 7.46 |
| Hueso | 5 | 7.46 |
| Kepis | 5 | 7.46 |
| Polo | 5 | 7.46 |
| Veleta | 5 | 7.46 |
| Arena | 5 | 7.46 |
| Nano | 5 | 7.46 |
| Ñandú | 5 | 7.46 |
| Pie | 5 | 7.46 |
| Pupa | 5 | 7.46 |
| Ramo | 5 | 7.46 |
| Rana | 5 | 7.46 |
| Parra | 5 | 7.46 |
| Tarro | 5 | 7.46 |
| Suelo | 5 | 7.46 |
| Tía | 5 | 7.46 |
| Volante | 5 | 7.46 |
| Alto | 5 | 7.46 |
| Armario | 5 | 7.46 |
| Encina | 5 | 7.46 |
| Ignorante | 5 | 7.46 |
| Rail | 5 | 7.46 |
| Obstáculo | 5 | 7.46 |
| Octógono | 5 | 7.46 |
| Once | 5 | 7.46 |
| Bloque | 5 | 7.46 |
| Clase | 5 | 7.46 |
| Cristal | 5 | 7.46 |

| PALABRAS | FRECUENCIA | PORCENTAJE |
|------------|------------|------------|
| Crucifijo | 5 | 7.46 |
| Doctor | 5 | 7.46 |
| Ladra | 5 | 7.46 |
| Padre | 5 | 7.46 |
| Flotador | 5 | 7.46 |
| Fragua | 5 | 7.46 |
| Cofre | 5 | 7.46 |
| Grande | 5 | 7.46 |
| Magnolia | 5 | 7.46 |
| Pastel | 5 | 7.46 |
| Pistola | 5 | 7.46 |
| Plaza | 5 | 7.46 |
| Pradera | 5 | 7.46 |
| Premio | 5 | 7.46 |
| Pulpo | 5 | 7.46 |
| Sarten | 5 | 7.46 |
| Transporte | 5 | 7.46 |
| Trenza | 5 | 7.46 |
| Trineo | 5 | 7.46 |
| Cuatro | 5 | 7.46 |
| Trompeta | 5 | 7.46 |
| Trompo | 5 | 7.46 |
| Avestruz | 5 | 7.46 |
| Asno | 4 | 5.97 |
| Pastor | 4 | 5.97 |
| Equipo | 4 | 5.97 |
| Pelo | 4 | 5.97 |
| Muro | 4 | 5.97 |
| Boa | 4 | 5.97 |
| Bellota | 4 | 5.97 |
| Butano | 4 | 5.97 |
| Bebe | 4 | 5.97 |
| Barbas | 4 | 5.97 |
| Cepillo | 4 | 5.97 |

| PALABRAS | FRECUENCIA | PORCENTAJE |
|------------|------------|------------|
| Racimo | 4 | 5.97 |
| Cocina | 4 | 5.97 |
| Trapezio | 4 | 5.97 |
| Caño | 4 | 5.97 |
| Sube | 4 | 5.97 |
| Barca | 4 | 5.97 |
| Carreta | 4 | 5.97 |
| Ocho | 4 | 5.97 |
| Lechuza | 4 | 5.97 |
| Dardo | 4 | 5.97 |
| Delfín | 4 | 5.97 |
| Radio | 4 | 5.97 |
| Fuelle | 4 | 5.97 |
| Fideos | 4 | 5.97 |
| Fusil | 4 | 5.97 |
| Café | 4 | 5.97 |
| Futbolista | 4 | 5.97 |
| Gorro | 4 | 5.97 |
| Gol | 4 | 5.97 |
| Colegio | 4 | 5.97 |
| Hamaca | 4 | 5.97 |
| Haba | 4 | 5.97 |
| Hielo | 4 | 5.97 |
| Hombres | 4 | 5.97 |
| Pájaro | 4 | 5.97 |
| Caja | 4 | 5.97 |
| Jinete | 4 | 5.97 |
| Mujer | 4 | 5.97 |
| Lavabo | 4 | 5.97 |
| Lee | 4 | 5.97 |
| Loli | 4 | 5.97 |
| Palo | 4 | 5.97 |
| Maleta | 4 | 5.97 |
| Melón | 4 | 5.97 |

| PALABRAS | FRECUENCIA | PORCENTAJE |
|-------------|------------|------------|
| Pata | 4 | 5.97 |
| Calle | 4 | 5.97 |
| Navaja | 4 | 5.97 |
| Patinete | 4 | 5.97 |
| Nieve | 4 | 5.97 |
| Pipo | 4 | 5.97 |
| Popa | 4 | 5.97 |
| Quijote | 4 | 5.97 |
| Torero | 4 | 5.97 |
| Osito | 4 | 5.97 |
| Tranvía | 4 | 5.97 |
| Topo | 4 | 5.97 |
| Tejas | 4 | 5.97 |
| Patatas | 4 | 5.97 |
| Sexto | 4 | 5.97 |
| Examen | 4 | 5.97 |
| Boxeador | 4 | 5.97 |
| Zueco | 4 | 5.97 |
| Pizarra | 4 | 5.97 |
| Yo | 4 | 5.97 |
| Yeso | 4 | 5.97 |
| Hoyo | 4 | 5.97 |
| Miel | 4 | 5.97 |
| Instrumento | 4 | 5.97 |
| Obtuso | 4 | 5.97 |
| Octavo | 4 | 5.97 |
| Ultimo | 4 | 5.97 |
| Urbano | 4 | 5.97 |
| Tabla | 4 | 5.97 |
| Bombón | 4 | 5.97 |
| Liebre | 4 | 5.97 |
| Caldero | 4 | 5.97 |
| Carta | 4 | 5.97 |
| Ancla | 4 | 5.97 |

| PALABRAS | FRECUENCIA | PORCENTAJE |
|------------|------------|------------|
| Cremallera | 4 | 5.97 |
| Perdiz | 4 | 5.97 |
| Piedra | 4 | 5.97 |
| Florero | 4 | 5.97 |
| Friega | 4 | 5.97 |
| Frutero | 4 | 5.97 |
| Fruteria | 4 | 5.97 |
| Futbol | 4 | 5.97 |
| Gamba | 4 | 5.97 |
| Gordo | 4 | 5.97 |
| Grano | 4 | 5.97 |
| Cangrejo | 4 | 5.97 |
| Grulla | 4 | 5.97 |
| Hojas | 4 | 5.97 |
| Mil | 4 | 5.97 |
| Papel | 4 | 5.97 |
| Playa | 4 | 5.97 |
| Armario | 4 | 5.97 |
| Rancho | 4 | 5.97 |
| Recta | 4 | 5.97 |
| Saltan | 4 | 5.97 |
| Insecto | 4 | 5.97 |
| Insignia | 4 | 5.97 |
| Trabajo | 4 | 5.97 |
| Vestido | 4 | 5.97 |
| Ave | 4 | 5.97 |
| Abeja | 3 | 4.47 |
| Ana | 3 | 4.47 |
| Agua | 3 | 4.47 |
| Televisión | 3 | 4.47 |
| Espejo | 3 | 4.47 |
| Lágrimas | 3 | 4.47 |
| Nino | 3 | 4.47 |
| Oro | 3 | 4.47 |

| PALABRAS | FRECUENCIA | PORCENTAJE |
|----------|------------|------------|
| Rojo | 3 | 4.47 |
| Bigote | 3 | 4.47 |
| Buzo | 3 | 4.47 |
| Bala | 3 | 4.47 |
| Bocina | 3 | 4.47 |
| Bola | 3 | 4.47 |
| Banana | 3 | 4.47 |
| Baco | 3 | 4.47 |
| Nabo | 3 | 4.47 |
| Cero | 3 | 4.47 |
| Cenicero | 3 | 4.47 |
| Pecera | 3 | 4.47 |
| Ciruelo | 3 | 4.47 |
| Acera | 3 | 4.47 |
| Camisa | 3 | 4.47 |
| Camino | 3 | 4.47 |
| Noche | 3 | 4.47 |
| Cheque | 3 | 4.47 |
| Churros | 3 | 4.47 |
| Delantal | 3 | 4.47 |
| Dulces | 3 | 4.47 |
| Soda | 3 | 4.47 |
| Flamenco | 3 | 4.47 |
| Feria | 3 | 4.47 |
| Fuente | 3 | 4.47 |
| Felipe | 3 | 4.47 |
| Semáforo | 3 | 4.47 |
| Bufanda | 3 | 4.47 |
| Gata | 3 | 4.47 |
| Gamo | 3 | 4.47 |
| Gula | 3 | 4.47 |
| Genio | 3 | 4.47 |
| Giba | 3 | 4.47 |
| General | 3 | 4.47 |
| Guiso | 3 | 4.47 |

| PALABRAS | FRECUENCIA | PORCENTAJE |
|-----------|------------|------------|
| Harina | 3 | 4.47 |
| Cohete | 3 | 4.47 |
| Almohada | 3 | 4.47 |
| Zanahoria | 3 | 4.47 |
| Tejado | 3 | 4.47 |
| Jesús | 3 | 4.47 |
| Pijama | 3 | 4.47 |
| Viejo | 3 | 4.47 |
| Jersey | 3 | 4.47 |
| Jardinero | 3 | 4.47 |
| Reja | 3 | 4.47 |
| Kaki | 3 | 4.47 |
| Kikiriki | 3 | 4.47 |
| Leona | 3 | 4.47 |
| Lila | 3 | 4.47 |
| Lulu | 3 | 4.47 |
| Col | 3 | 4.47 |
| Llana | 3 | 4.47 |
| Anillo | 3 | 4.47 |
| Mimi | 3 | 4.47 |
| Ama | 3 | 4.47 |
| Marinero | 3 | 4.47 |
| Nota | 3 | 4.47 |
| Nueve | 3 | 4.47 |
| Nana | 3 | 4.47 |
| Piano | 3 | 4.47 |
| Peña | 3 | 4.47 |
| Riña | 3 | 4.47 |
| Leño | 3 | 4.47 |
| Popy | 3 | 4.47 |
| Pepe | 3 | 4.47 |
| Quinque | 3 | 4.47 |
| Químico | 3 | 4.47 |
| Quiniela | 3 | 4.47 |
| Croqueta | 3 | 4.47 |

| PALABRAS | FRECUENCIA | PORCENTAJE |
|------------|------------|------------|
| Rulo | 3 | 4.47 |
| Raya | 3 | 4.47 |
| Risa | 3 | 4.47 |
| Ropa | 3 | 4.47 |
| Mora | 3 | 4.47 |
| Noria | 3 | 4.47 |
| Velero | 3 | 4.47 |
| Sierra | 3 | 4.47 |
| Pesa | 3 | 4.47 |
| Siete | 3 | 4.47 |
| Seis | 3 | 4.47 |
| Tina | 3 | 4.47 |
| Pantalón | 3 | 4.47 |
| Excelente | 3 | 4.47 |
| Excavadora | 3 | 4.47 |
| Filoxera | 3 | 4.47 |
| Oxigenada | 3 | 4.47 |
| Felix | 3 | 4.47 |
| Zapatilla | 3 | 4.47 |
| Oye | 3 | 4.47 |
| Yunque | 3 | 4.47 |
| Yute | 3 | 4.47 |
| Actor | 3 | 4.47 |
| Accidente | 3 | 4.47 |
| Alcachofa | 3 | 4.47 |
| Album | 3 | 4.47 |
| Aldaba | 3 | 4.47 |
| Ampolla | 3 | 4.47 |
| Ambulancia | 3 | 4.47 |
| Antonio | 3 | 4.47 |
| Arma | 3 | 4.47 |
| Enchufe | 3 | 4.47 |
| Eptágono | 3 | 4.47 |
| Escuela | 3 | 4.47 |

| PALABRAS | FRECUENCIA | PORCENTAJE |
|------------|------------|------------|
| Espiga | 3 | 4.47 |
| Etna | 3 | 4.47 |
| Excursión | 3 | 4.47 |
| Exposición | 3 | 4.47 |
| Expósito | 3 | 4.47 |
| Ignición | 3 | 4.47 |
| Objeto | 3 | 4.47 |
| Obsequio | 3 | 4.47 |
| Optica | 3 | 4.47 |
| Ataud | 3 | 4.47 |
| Roble | 3 | 4.47 |
| Pablo | 3 | 4.47 |
| Cabrero | 3 | 4.47 |
| Brújula | 3 | 4.47 |
| Calcetín | 3 | 4.47 |
| Campo | 3 | 4.47 |
| Canguro | 3 | 4.47 |
| Cartero | 3 | 4.47 |
| Cascabel | 3 | 4.47 |
| Peces | 3 | 4.47 |
| Clava | 3 | 4.47 |
| Cuclillo | 3 | 4.47 |
| Corneta | 3 | 4.47 |
| Crin | 3 | 4.47 |
| Cristo | 3 | 4.47 |
| Inflado | 3 | 4.47 |
| Disfraz | 3 | 4.47 |
| Frente | 3 | 4.47 |
| Frio | 3 | 4.47 |
| Gancho | 3 | 4.47 |
| Inglés | 3 | 4.47 |
| Alegre | 3 | 4.47 |
| Ogro | 3 | 4.47 |
| Grua | 3 | 4.47 |
| Grupo | 3 | 4.47 |

| PALABRAS | FRECUENCIA | PORCENTAJE |
|-------------|------------|------------|
| Hospital | 3 | 4.47 |
| Cáliz | 3 | 4.47 |
| Feliz | 3 | 4.47 |
| Mermelada | 3 | 4.47 |
| Mixta | 3 | 4.47 |
| Monte | 3 | 4.47 |
| Monstruo | 3 | 4.47 |
| Tonel | 3 | 4.47 |
| Pescador | 3 | 4.47 |
| Pescado | 3 | 4.47 |
| Plástico | 3 | 4.47 |
| Profesor | 3 | 4.47 |
| Probeta | 3 | 4.47 |
| Puente | 3 | 4.47 |
| Raspa | 3 | 4.47 |
| Torax | 3 | 4.47 |
| Sandalia | 3 | 4.47 |
| Sexteto | 3 | 4.47 |
| Signo | 3 | 4.47 |
| Subterráneo | 3 | 4.47 |
| Texto | 3 | 4.47 |
| Tic-Tac | 3 | 4.47 |
| Tinta | 3 | 4.47 |
| Buitre | 3 | 4.47 |
| Entre | 3 | 4.47 |
| Trece | 3 | 4.47 |
| Triste | 3 | 4.47 |
| Metro | 3 | 4.47 |
| Tronco | 3 | 4.47 |
| Automóvil | 3 | 4.47 |
| Dama | 3 | 4.47 |
| Coz | 3 | 4.47 |
| Rie | 3 | 4.47 |
| Anade | 2 | 2.98 |

| PALABRAS | FRECUENCIA | PORCENTAJE |
|--------------|------------|------------|
| Amapola | 2 | 2.98 |
| Amarillo | 2 | 2.98 |
| Aldeano | 2 | 2.98 |
| Abuelo | 2 | 2.98 |
| Arado | 2 | 2.98 |
| Alicia | 2 | 2.98 |
| Emilio | 2 | 2.98 |
| Escopeta | 2 | 2.98 |
| Ele | 2 | 2.98 |
| Cena | 2 | 2.98 |
| Peso | 2 | 2.98 |
| Tere | 2 | 2.98 |
| Estuche | 2 | 2.98 |
| Cartera | 2 | 2.98 |
| Higo | 2 | 2.98 |
| Iris | 2 | 2.98 |
| Ignacio | 2 | 2.98 |
| Pili | 2 | 2.98 |
| Hi-Hi | 2 | 2.98 |
| Una | 2 | 2.98 |
| Orangután | 2 | 2.98 |
| Bastón | 2 | 2.98 |
| Salchichón | 2 | 2.98 |
| Cometa | 2 | 2.98 |
| Nueces | 2 | 2.98 |
| Ursula | 2 | 2.98 |
| Tuno | 2 | 2.98 |
| Beso | 2 | 2.98 |
| Botón | 2 | 2.98 |
| Barre | 2 | 2.98 |
| Bambi | 2 | 2.98 |
| Bruno | 2 | 2.98 |
| Blancanieves | 2 | 2.98 |
| Biberón | 2 | 2.98 |
| Bollo | 2 | 2.98 |

| PALABRAS | FRECUENCIA | PORCENTAJE |
|--------------|------------|------------|
| Abuelo | 2 | 2.98 |
| Barro | 2 | 2.98 |
| Búfalo | 2 | 2.98 |
| Bebida | 2 | 2.98 |
| Bisonte | 2 | 2.98 |
| Cenicienta | 2 | 2.98 |
| Doce | 2 | 2.98 |
| Cigarro | 2 | 2.98 |
| Cecilia | 2 | 2.98 |
| Cima | 2 | 2.98 |
| Aceite | 2 | 2.98 |
| Pincel | 2 | 2.98 |
| Bombo | 2 | 2.98 |
| Camello | 2 | 2.98 |
| Corona | 2 | 2.98 |
| Camión | 2 | 2.98 |
| Cuco | 2 | 2.98 |
| Careta | 2 | 2.98 |
| Cose | 2 | 2.98 |
| Cascarrabias | 2 | 2.98 |
| Come | 2 | 2.98 |
| Coco | 2 | 2.98 |
| Charro | 2 | 2.98 |
| Chapa | 2 | 2.98 |
| Misi | 2 | 2.98 |
| Chiva | 2 | 2.98 |
| Lechera | 2 | 2.98 |
| Chalet | 2 | 2.98 |
| Dibujo | 2 | 2.98 |
| Cafetera | 2 | 2.98 |
| Telefonea | 2 | 2.98 |
| Ferrocarril | 2 | 2.98 |
| Regadera | 2 | 2.98 |
| Guante | 2 | 2.98 |

| PALABRAS | FRECUENCIA | PORCENTAJE |
|------------|------------|------------|
| Galapago | 2 | 2.98 |
| Galleta | 2 | 2.98 |
| Mago | 2 | 2.98 |
| Gasolina | 2 | 2.98 |
| Guiño | 2 | 2.98 |
| Manguera | 2 | 2.98 |
| Hormiguero | 2 | 2.98 |
| ¡Eh! | 2 | 2.98 |
| Jabón | 2 | 2.98 |
| Jaca | 2 | 2.98 |
| Tinaja | 2 | 2.98 |
| Cojín | 2 | 2.98 |
| Kay | 2 | 2.98 |
| Mikey | 2 | 2.98 |
| Kilómetro | 2 | 2.98 |
| Kabila | 2 | 2.98 |
| Baku | 2 | 2.98 |
| Locomotora | 2 | 2.98 |
| Lana | 2 | 2.98 |
| Litro | 2 | 2.98 |
| Sala | 2 | 2.98 |
| Muela | 2 | 2.98 |
| Lio | 2 | 2.98 |
| Toalla | 2 | 2.98 |
| Llueve | 2 | 2.98 |
| Medalla | 2 | 2.98 |
| Llavero | 2 | 2.98 |
| Avellana | 2 | 2.98 |
| Valla | 2 | 2.98 |
| Media | 2 | 2.98 |
| Micrófono | 2 | 2.98 |
| Diana | 2 | 2.98 |
| Migas | 2 | 2.98 |
| Mima | 2 | 2.98 |

| PALABRAS | FRECUENCIA | PORCENTAJE |
|-------------|------------|------------|
| Noria | 2 | 2.98 |
| Nanny | 2 | 2.98 |
| Número | 2 | 2.98 |
| Naty | 2 | 2.98 |
| Puñetazo | 2 | 2.98 |
| Eñe | 2 | 2.98 |
| Pañito | 2 | 2.98 |
| Señorita | 2 | 2.98 |
| Ñu | 2 | 2.98 |
| Pinocho | 2 | 2.98 |
| Paraguas | 2 | 2.98 |
| Pipi | 2 | 2.98 |
| Puñal | 2 | 2.98 |
| Aupa | 2 | 2.98 |
| Pluto | 2 | 2.98 |
| Patito | 2 | 2.98 |
| Pasteleria | 2 | 2.98 |
| Quilla | 2 | 2.98 |
| Quema | 2 | 2.98 |
| Mantequilla | 2 | 2.98 |
| Rinoceronte | 2 | 2.98 |
| Reina | 2 | 2.98 |
| Regalo | 2 | 2.98 |
| Ratita | 2 | 2.98 |
| Oruga | 2 | 2.98 |
| Marrano | 2 | 2.98 |
| Perra | 2 | 2.98 |
| Porrón | 2 | 2.98 |
| Perrera | 2 | 2.98 |
| Salero | 2 | 2.98 |
| Masa | 2 | 2.98 |
| Televisión | 2 | 2.98 |
| Tú | 2 | 2.98 |
| Tiburón | 2 | 2.98 |
| Tulipán | 2 | 2.98 |

| PALABRAS | FRECUENCIA | PORCENTAJE |
|------------|------------|------------|
| Tenazas | 2 | 2.98 |
| Toma | 2 | 2.98 |
| Tío | 2 | 2.98 |
| Vaquero | 2 | 2.98 |
| Volcán | 2 | 2.98 |
| Viña | 2 | 2.98 |
| Eva | 2 | 2.98 |
| Vagabundo | 2 | 2.98 |
| Wendy | 2 | 2.98 |
| Mixto | 2 | 2.98 |
| Examina | 2 | 2.98 |
| Oxígeno | 2 | 2.98 |
| Máximo | 2 | 2.98 |
| Zambomba | 2 | 2.98 |
| Cazo | 2 | 2.98 |
| Tiza | 2 | 2.98 |
| Yogur | 2 | 2.98 |
| Desayuno | 2 | 2.98 |
| Haya | 2 | 2.98 |
| ¡Ay! | 2 | 2.98 |
| Yuma | 2 | 2.98 |
| Poyo | 2 | 2.98 |
| Admiración | 2 | 2.98 |
| Almanaque | 2 | 2.98 |
| Almena | 2 | 2.98 |
| Almejas | 2 | 2.98 |
| Ando | 2 | 2.98 |
| Ancora | 2 | 2.98 |
| Anguila | 2 | 2.98 |
| Apto | 2 | 2.98 |
| Arpa | 2 | 2.98 |
| Armónica | 2 | 2.98 |
| Atlas | 2 | 2.98 |
| Eccehomo | 2 | 2.98 |

| PALABRAS | FRECUENCIA | PORCENTAJE |
|-------------|------------|------------|
| Piel | 2 | 2.98 |
| Embolo | 2 | 2.98 |
| Embalaje | 2 | 2.98 |
| Embutido | 2 | 2.98 |
| Cuento | 2 | 2.98 |
| Merienda | 2 | 2.98 |
| Puerta | 2 | 2.98 |
| Espina | 2 | 2.98 |
| España | 2 | 2.98 |
| Estudio | 2 | 2.98 |
| Expuesto | 2 | 2.98 |
| Extintor | 2 | 2.98 |
| Impedido | 2 | 2.98 |
| Impermeable | 2 | 2.98 |
| Instantaneo | 2 | 2.98 |
| Reir | 2 | 2.98 |
| Observar | 2 | 2.98 |
| Ombu | 2 | 2.98 |
| Onda | 2 | 2.98 |
| Orquesta | 2 | 2.98 |
| Oscuro | 2 | 2.98 |
| Umbela | 2 | 2.98 |
| Uncido | 2 | 2.98 |
| Nubes | 2 | 2.98 |
| Bizcocho | 2 | 2.98 |
| Nublado | 2 | 2.98 |
| Redobla | 2 | 2.98 |
| Habla | 2 | 2.98 |
| Tablas | 2 | 2.98 |
| Blas | 2 | 2.98 |
| Cable | 2 | 2.98 |
| Mueble | 2 | 2.98 |
| Doble | 2 | 2.98 |

| PALABRAS | FRECUENCIA | PORCENTAJE |
|--------------|------------|------------|
| Biblioteca | 2 | 2.98 |
| Boj | 2 | 2.98 |
| Bolsa | 2 | 2.98 |
| Paquebot | 2 | 2.98 |
| Burbujas | 2 | 2.98 |
| Calvo | 2 | 2.98 |
| Candado | 2 | 2.98 |
| Cántaro | 2 | 2.98 |
| Biceps | 2 | 2.98 |
| Cerca | 2 | 2.98 |
| Clarinete | 2 | 2.98 |
| Clínica | 2 | 2.98 |
| Inclinado | 2 | 2.98 |
| Clima | 2 | 2.98 |
| Ciclista | 2 | 2.98 |
| Compás | 2 | 2.98 |
| Constelación | 2 | 2.98 |
| Construyen | 2 | 2.98 |
| Construir | 2 | 2.98 |
| Cordero | 2 | 2.98 |
| Alacrán | 2 | 2.98 |
| Recreo | 2 | 2.98 |
| Criba | 2 | 2.98 |
| Escribe | 2 | 2.98 |
| Cristobal | 2 | 2.98 |
| Cruzar | 2 | 2.98 |
| Crujido | 2 | 2.98 |
| Curva | 2 | 2.98 |
| Charco | 2 | 2.98 |
| Cachimba | 2 | 2.98 |
| Chumbero | 2 | 2.98 |
| Navidad | 2 | 2.98 |
| Danza | 2 | 2.98 |
| Diccionario | 2 | 2.98 |

| PALABRAS | FRECUENCIA | PORCENTAJE |
|-------------|------------|------------|
| Cuadrado | 2 | 2.98 |
| Piedras | 2 | 2.98 |
| Madreña | 2 | 2.98 |
| Padrino | 2 | 2.98 |
| Madrid | 2 | 2.98 |
| Pedro | 2 | 2.98 |
| Madrugar | 2 | 2.98 |
| Chofer | 2 | 2.98 |
| Fraile | 2 | 2.98 |
| Freno | 2 | 2.98 |
| Frigorífico | 2 | 2.98 |
| Resfriado | 2 | 2.98 |
| Frota | 2 | 2.98 |
| Frunce | 2 | 2.98 |
| Furgoneta | 2 | 2.98 |
| Lagarto | 2 | 2.98 |
| Lagartija | 2 | 2.98 |
| Gladiador | 2 | 2.98 |
| Gladiolos | 2 | 2.98 |
| Reglas | 2 | 2.98 |
| Siglo | 2 | 2.98 |
| Bolígrafo | 2 | 2.98 |
| Graciosa | 2 | 2.98 |
| Granero | 2 | 2.98 |
| Tigres | 2 | 2.98 |
| Grito | 2 | 2.98 |
| Gris | 2 | 2.98 |
| Hipnotiza | 2 | 2.98 |
| Hirco | 2 | 2.98 |
| Horno | 2 | 2.98 |
| Husmea | 2 | 2.98 |
| Jazmin | 2 | 2.98 |
| Jilguero | 2 | 2.98 |
| Ojos | 2 | 2.98 |

| PALABRAS | FRECUENCIA | PORCENTAJE |
|-------------|------------|------------|
| Junco | 2 | 2.98 |
| Lancha | 2 | 2.98 |
| Olas | 2 | 2.98 |
| Color | 2 | 2.98 |
| Columpio | 2 | 2.98 |
| Madalenas | 2 | 2.98 |
| Animal | 2 | 2.98 |
| Mezquita | 2 | 2.98 |
| Palma | 2 | 2.98 |
| Pantalla | 2 | 2.98 |
| Pandero | 2 | 2.98 |
| Cesped | 2 | 2.98 |
| Pierna | 2 | 2.98 |
| Pigmeo | 2 | 2.98 |
| Pinza | 2 | 2.98 |
| Sopla | 2 | 2.98 |
| Aplicada | 2 | 2.98 |
| Precio | 2 | 2.98 |
| Prensa | 2 | 2.98 |
| Primo | 2 | 2.98 |
| Principe | 2 | 2.98 |
| Princesa | 2 | 2.98 |
| Prisma | 2 | 2.98 |
| Prismáticos | 2 | 2.98 |
| Prudencia | 2 | 2.98 |
| Prueba | 2 | 2.98 |
| Puerta | 2 | 2.98 |
| Rítmica | 2 | 2.98 |
| Rombo | 2 | 2.98 |
| Sandia | 2 | 2.98 |
| Sastre | 2 | 2.98 |
| Casas | 2 | 2.98 |
| Sed | 2 | 2.98 |
| Insignia | 2 | 2.98 |

| PALABRAS | FRECUENCIA | PORCENTAJE |
|---------------|------------|------------|
| Mantel | 2 | 2.98 |
| Toldo | 2 | 2.98 |
| Trapo | 2 | 2.98 |
| Transbordador | 2 | 2.98 |
| Pupitre | 2 | 2.98 |
| Termómetro | 2 | 2.98 |
| Otros | 2 | 2.98 |
| Zig-Zag | 2 | 2.98 |
| Colonia | 2 | 2.98 |
| Muchacho | 2 | 2.98 |
| Niños | 2 | 2.98 |
| Asado | 1 | 1.49 |
| Amalia | 1 | 1.49 |
| Yodo | 1 | 1.49 |
| Arquimedes | 1 | 1.49 |
| Empedrado | 1 | 1.49 |
| Encajera | 1 | 1.49 |
| Escamas | 1 | 1.49 |
| Equilátero | 1 | 1.49 |
| Elena | 1 | 1.49 |
| Nube | 1 | 1.49 |
| Cuaderno | 1 | 1.49 |
| Felicidades | 1 | 1.49 |
| Invierno | 1 | 1.49 |
| Isidro | 1 | 1.49 |
| Ilusionista | 1 | 1.49 |
| Ibiza | 1 | 1.49 |
| Iberia | 1 | 1.49 |
| Italia | 1 | 1.49 |
| Igore | 1 | 1.49 |
| Ines | 1 | 1.49 |
| Pajaritos | 1 | 1.49 |
| Piso | 1 | 1.49 |
| Bolos | 1 | 1.49 |
| Ocho | 1 | 1.49 |

| PALABRAS | FRECUENCIA | PORCENTAJE |
|----------|------------|------------|
| Olga | 1 | 1.49 |
| Oscar | 1 | 1.49 |
| Caramelo | 1 | 1.49 |
| Miedo | 1 | 1.49 |
| Esquina | 1 | 1.49 |
| Urano | 1 | 1.49 |
| Ungenio | 1 | 1.49 |
| Ulises | 1 | 1.49 |
| Guau | 1 | 1.49 |
| Capucha | 1 | 1.49 |
| Batín | 1 | 1.49 |
| Barril | 1 | 1.49 |
| Burra | 1 | 1.49 |
| Balcón | 1 | 1.49 |
| Loba | 1 | 1.49 |
| Baco | 1 | 1.49 |
| Baila | 1 | 1.49 |
| Boina | 1 | 1.49 |
| Batuta | 1 | 1.49 |
| Babero | 1 | 1.49 |
| Baja | 1 | 1.49 |
| Benita | 1 | 1.49 |
| Bayeta | 1 | 1.49 |
| Arriba | 1 | 1.49 |
| Tocino | 1 | 1.49 |
| Cirio | 1 | 1.49 |
| Cepa | 1 | 1.49 |
| Acemila | 1 | 1.49 |
| Cirilo | 1 | 1.49 |
| Cinco | 1 | 1.49 |
| Celia | 1 | 1.49 |
| Palacio | 1 | 1.49 |
| Policia | 1 | 1.49 |
| Llover | 1 | 1.49 |

| PALABRAS | FRECUENCIA | PORCENTAJE |
|--------------|------------|------------|
| Carretilla | 1 | 1.49 |
| Cuba | 1 | 1.49 |
| Cura | 1 | 1.49 |
| Camarero | 1 | 1.49 |
| Collar | 1 | 1.49 |
| Paco | 1 | 1.49 |
| Cometa | 1 | 1.49 |
| Capa | 1 | 1.49 |
| Cacerola | 1 | 1.49 |
| Cadena | 1 | 1.49 |
| Cohete | 1 | 1.49 |
| Cae | 1 | 1.49 |
| Toca | 1 | 1.49 |
| Saca | 1 | 1.49 |
| Cabeza | 1 | 1.49 |
| Campanilla | 1 | 1.49 |
| Cuaderno | 1 | 1.49 |
| Chocolatinas | 1 | 1.49 |
| Churreria | 1 | 1.49 |
| Chico | 1 | 1.49 |
| Chilaba | 1 | 1.49 |
| Chica | 1 | 1.49 |
| Chato | 1 | 1.49 |
| Erre | 1 | 1.49 |
| Bicho | 1 | 1.49 |
| Chip | 1 | 1.49 |
| Chopo | 1 | 1.49 |
| Chumbo | 1 | 1.49 |
| Muchacha | 1 | 1.49 |
| Champan | 1 | 1.49 |
| Chata | 1 | 1.49 |
| Chuta | 1 | 1.49 |
| Chupa | 1 | 1.49 |
| Deportes | 1 | 1.49 |

| PALABRAS | FRECUENCIA | PORCENTAJE |
|------------|------------|------------|
| Dedal | 1 | 1.49 |
| Dumbo | 1 | 1.49 |
| Candi | 1 | 1.49 |
| Seda | 1 | 1.49 |
| Diadema | 1 | 1.49 |
| Limonada | 1 | 1.49 |
| Dami | 1 | 1.49 |
| Duele | 1 | 1.49 |
| Dame | 1 | 1.49 |
| Duna | 1 | 1.49 |
| Dormilón | 1 | 1.49 |
| Donald | 1 | 1.49 |
| Fauna | 1 | 1.49 |
| Fiesta | 1 | 1.49 |
| Fieras | 1 | 1.49 |
| Fallera | 1 | 1.49 |
| Fama | 1 | 1.49 |
| Bufete | 1 | 1.49 |
| Fofo | 1 | 1.49 |
| Fogonero | 1 | 1.49 |
| Fígaro | 1 | 1.49 |
| Búfalo | 1 | 1.49 |
| Faca | 1 | 1.49 |
| Afeitado | 1 | 1.49 |
| Felisa | 1 | 1.49 |
| Afila | 1 | 1.49 |
| Filete | 1 | 1.49 |
| Perfume | 1 | 1.49 |
| Josefina | 1 | 1.49 |
| Gaviotas | 1 | 1.49 |
| Gorila | 1 | 1.49 |
| Amigo | 1 | 1.49 |
| Goofy | 1 | 1.49 |
| Gasolinera | 1 | 1.49 |

| PALABRAS | FRECUENCIA | PORCENTAJE |
|------------|------------|------------|
| Paraguas | 1 | 1.49 |
| Golfillo | 1 | 1.49 |
| Domingo | 1 | 1.49 |
| Cogujada | 1 | 1.49 |
| Lago | 1 | 1.49 |
| Guadaña | 1 | 1.49 |
| Paga | 1 | 1.49 |
| Golosinas | 1 | 1.49 |
| Soga | 1 | 1.49 |
| Goterás | 1 | 1.49 |
| Viga | 1 | 1.49 |
| Angelita | 1 | 1.49 |
| Gemela | 1 | 1.49 |
| Gerona | 1 | 1.49 |
| Gerardo | 1 | 1.49 |
| Coge | 1 | 1.49 |
| Rogelio | 1 | 1.49 |
| Gigante | 1 | 1.49 |
| Gepetto | 1 | 1.49 |
| Gema | 1 | 1.49 |
| Página | 1 | 1.49 |
| Ciervo | 1 | 1.49 |
| Pedigüño | 1 | 1.49 |
| Guijarro | 1 | 1.49 |
| Miguel | 1 | 1.49 |
| Guia | 1 | 1.49 |
| Guisantes | 1 | 1.49 |
| Guerrera | 1 | 1.49 |
| Guita | 1 | 1.49 |
| Jugue | 1 | 1.49 |
| Guedeja | 1 | 1.49 |
| Guija | 1 | 1.49 |
| Fotografía | 1 | 1.49 |
| Horchata | 1 | 1.49 |

| PALABRAS | FRECUENCIA | PORCENTAJE |
|--------------|------------|------------|
| Helice | 1 | 1.49 |
| Herreria | 1 | 1.49 |
| Heno | 1 | 1.49 |
| Huele | 1 | 1.49 |
| Herramientas | 1 | 1.49 |
| Hierro | 1 | 1.49 |
| Horacio | 1 | 1.49 |
| ¡Ah! | 1 | 1.49 |
| ¡Oh! | 1 | 1.49 |
| ¡Uh! | 1 | 1.49 |
| Juego | 1 | 1.49 |
| Jaguar | 1 | 1.49 |
| Jaco | 1 | 1.49 |
| Javi | 1 | 1.49 |
| Jefe | 1 | 1.49 |
| Joyero | 1 | 1.49 |
| Judia | 1 | 1.49 |
| Botijo | 1 | 1.49 |
| Jarabe | 1 | 1.49 |
| Jorgito | 1 | 1.49 |
| Juanito | 1 | 1.49 |
| Jaimito | 1 | 1.49 |
| Berenjena | 1 | 1.49 |
| José | 1 | 1.49 |
| Aguja | 1 | 1.49 |
| Ja-Ja | 1 | 1.49 |
| Ajo | 1 | 1.49 |
| Junio | 1 | 1.49 |
| Japonesa | 1 | 1.49 |
| Juez | 1 | 1.49 |
| Eje | 1 | 1.49 |
| Joc | 1 | 1.49 |
| Koala | 1 | 1.49 |
| Katuska | 1 | 1.49 |
| Kermese | 1 | 1.49 |

| PALABRAS | FRECUENCIA | PORCENTAJE |
|-----------|------------|------------|
| Kaiser | 1 | 1.49 |
| Koa | 1 | 1.49 |
| Kiko | 1 | 1.49 |
| Kenia | 1 | 1.49 |
| Lejia | 1 | 1.49 |
| Lame | 1 | 1.49 |
| Lona | 1 | 1.49 |
| Lobito | 1 | 1.49 |
| Lali | 1 | 1.49 |
| Lunar | 1 | 1.49 |
| Lechero | 1 | 1.49 |
| Pila | 1 | 1.49 |
| Lupe | 1 | 1.49 |
| Molinillo | 1 | 1.49 |
| Valle | 1 | 1.49 |
| Tallo | 1 | 1.49 |
| Brillan | 1 | 1.49 |
| Billete | 1 | 1.49 |
| Llena | 1 | 1.49 |
| Mariquita | 1 | 1.49 |
| Memo | 1 | 1.49 |
| Imprenta | 1 | 1.49 |
| Ana | 1 | 1.49 |
| Minero | 1 | 1.49 |
| Músico | 1 | 1.49 |
| Música | 1 | 1.49 |
| Momi | 1 | 1.49 |
| Mudito | 1 | 1.49 |
| Mulo | 1 | 1.49 |
| Mila | 1 | 1.49 |
| Mu | 1 | 1.49 |
| Mocoso | 1 | 1.49 |
| Mateo | 1 | 1.49 |
| Amelia | 1 | 1.49 |

| PALABRAS | FRECUENCIA | PORCENTAJE |
|-----------|------------|------------|
| Niña | 1 | 1.49 |
| Novia | 1 | 1.49 |
| Nada | 1 | 1.49 |
| Nata | 1 | 1.49 |
| No | 1 | 1.49 |
| Nini | 1 | 1.49 |
| Manolo | 1 | 1.49 |
| Anita | 1 | 1.49 |
| Ene | 1 | 1.49 |
| Leñadores | 1 | 1.49 |
| Año | 1 | 1.49 |
| Señora | 1 | 1.49 |
| Maño | 1 | 1.49 |
| Reñido | 1 | 1.49 |
| Moño | 1 | 1.49 |
| Leña | 1 | 1.49 |
| Noñuda | 1 | 1.49 |
| Sueño | 1 | 1.49 |
| Otoño | 1 | 1.49 |
| Piñones | 1 | 1.49 |
| Meñique | 1 | 1.49 |
| Castaña | 1 | 1.49 |
| Paño | 1 | 1.49 |
| Pintor | 1 | 1.49 |
| Pua | 1 | 1.49 |
| Portería | 1 | 1.49 |
| Público | 1 | 1.49 |
| Papo | 1 | 1.49 |
| Pepi | 1 | 1.49 |
| Puma | 1 | 1.49 |
| Pomo | 1 | 1.49 |
| Pantera | 1 | 1.49 |
| Pote | 1 | 1.49 |
| Panadería | 1 | 1.49 |

| PALABRAS | FRECUENCIA | PORCENTAJE |
|--------------|------------|------------|
| Equipaje | 1 | 1.49 |
| Frutales | 1 | 1.49 |
| Frontera | 1 | 1.49 |
| Pequeña | 1 | 1.49 |
| Construcción | 1 | 1.49 |
| Rosquillas | 1 | 1.49 |
| Quiosco | 1 | 1.49 |
| Esquimal | 1 | 1.49 |
| Quesera | 1 | 1.49 |
| Quinto | 1 | 1.49 |
| Taquilla | 1 | 1.49 |
| Quita | 1 | 1.49 |
| Boquilla | 1 | 1.49 |
| Barquillos | 1 | 1.49 |
| Boya | 1 | 1.49 |
| Moqueta | 1 | 1.49 |
| Ruso | 1 | 1.49 |
| Ruleta | 1 | 1.49 |
| Ramón | 1 | 1.49 |
| Romántico | 1 | 1.49 |
| Rodilla | 1 | 1.49 |
| Rizo | 1 | 1.49 |
| Rema | 1 | 1.49 |
| Reno | 1 | 1.49 |
| Romano | 1 | 1.49 |
| Moro | 1 | 1.49 |
| Sirena | 1 | 1.49 |
| Pirulí | 1 | 1.49 |
| Para | 1 | 1.49 |
| Coro | 1 | 1.49 |
| Cirujano | 1 | 1.49 |
| Pandereta | 1 | 1.49 |
| Pirata | 1 | 1.49 |
| Mira | 1 | 1.49 |

| PALABRAS | FRECUENCIA | PORCENTAJE |
|-------------|------------|------------|
| Caramelo | 1 | 1.49 |
| Diario | 1 | 1.49 |
| Federico | 1 | 1.49 |
| Duro | 1 | 1.49 |
| Morera | 1 | 1.49 |
| Parada | 1 | 1.49 |
| Arito | 1 | 1.49 |
| Morito | 1 | 1.49 |
| Cámara | 1 | 1.49 |
| Marino | 1 | 1.49 |
| Lidra | 1 | 1.49 |
| Sopera | 1 | 1.49 |
| Cocinera | 1 | 1.49 |
| Panadero | 1 | 1.49 |
| Camarera | 1 | 1.49 |
| Tierra | 1 | 1.49 |
| Erro | 1 | 1.49 |
| Perrito | 1 | 1.49 |
| Arruinado | 1 | 1.49 |
| Borra | 1 | 1.49 |
| Arre | 1 | 1.49 |
| Barraca | 1 | 1.49 |
| Corro | 1 | 1.49 |
| Herrero | 1 | 1.49 |
| Morro | 1 | 1.49 |
| Herradura | 1 | 1.49 |
| Sarrica | 1 | 1.49 |
| Porra | 1 | 1.49 |
| Correc | 1 | 1.49 |
| Parrilla | 1 | 1.49 |
| Erre | 1 | 1.49 |
| Puerro | 1 | 1.49 |
| Serpiente | 1 | 1.49 |
| Saltamontes | 1 | 1.49 |

| PALABRAS | FRECUENCIA | PORCENTAJE |
|------------|------------|------------|
| Sillón | 1 | 1.49 |
| Paso | 1 | 1.49 |
| Saya | 1 | 1.49 |
| Sesos | 1 | 1.49 |
| Sifón | 1 | 1.49 |
| Solapa | 1 | 1.49 |
| Sabio | 1 | 1.49 |
| Peseta | 1 | 1.49 |
| Camiseta | 1 | 1.49 |
| Sansón | 1 | 1.49 |
| Pasea | 1 | 1.49 |
| Tea | 1 | 1.49 |
| Toto | 1 | 1.49 |
| Tila | 1 | 1.49 |
| Tienda | 1 | 1.49 |
| Té | 1 | 1.49 |
| Tapia | 1 | 1.49 |
| Sota | 1 | 1.49 |
| Tomás | 1 | 1.49 |
| Pimienta | 1 | 1.49 |
| Timoteo | 1 | 1.49 |
| Toni | 1 | 1.49 |
| Tocadiscos | 1 | 1.49 |
| Títere | 1 | 1.49 |
| Navío | 1 | 1.49 |
| Viejecita | 1 | 1.49 |
| Vagoneta | 1 | 1.49 |
| Venado | 1 | 1.49 |
| Avioneta | 1 | 1.49 |
| Ven. | 1 | 1.49 |
| Nevaba | 1 | 1.49 |
| Servilleta | 1 | 1.49 |
| Verdugo | 1 | 1.49 |
| Waterpolo | 1 | 1.49 |

| PALABRAS | FRECUENCIA | PORCENTAJE |
|-------------|------------|------------|
| Winchester | 1 | 1.49 |
| Winnie | 1 | 1.49 |
| Winifred | 1 | 1.49 |
| Exito | 1 | 1.49 |
| Sexo | 1 | 1.49 |
| Exótico | 1 | 1.49 |
| Xana | 1 | 1.49 |
| Xilófago | 1 | 1.49 |
| Oxido | 1 | 1.49 |
| Expres | 1 | 1.49 |
| Zoquete | 1 | 1.49 |
| Zoilo | 1 | 1.49 |
| Azuela | 1 | 1.49 |
| Zarigüeña | 1 | 1.49 |
| Zancos | 1 | 1.49 |
| Calzada | 1 | 1.49 |
| Zapatería | 1 | 1.49 |
| Mazo | 1 | 1.49 |
| Zócalo | 1 | 1.49 |
| Maza | 1 | 1.49 |
| Capazo | 1 | 1.49 |
| Azucarera | 1 | 1.49 |
| Disfrazados | 1 | 1.49 |
| Yayo | 1 | 1.49 |
| Yoga | 1 | 1.49 |
| Rayito | 1 | 1.49 |
| Yero | 1 | 1.49 |
| Yola | 1 | 1.49 |
| Laya | 1 | 1.49 |
| Arroyo | 1 | 1.49 |
| ¡Uy! | 1 | 1.49 |
| Yumbo | 1 | 1.49 |
| Yolanda | 1 | 1.49 |
| Absorbe | 1 | 1.49 |

| PALABRAS | FRECUENCIA | PORCENTAJE |
|-------------|------------|------------|
| Abdomen | 1 | 1.49 |
| Abderramán | 1 | 1.49 |
| Absorto | 1 | 1.49 |
| Actinia | 1 | 1.49 |
| Admisión | 1 | 1.49 |
| Adnomitor | 1 | 1.49 |
| Acentuaís | 1 | 1.49 |
| Aliviaís | 1 | 1.49 |
| Alta | 1 | 1.49 |
| Alce | 1 | 1.49 |
| Albañil | 1 | 1.49 |
| Algas | 1 | 1.49 |
| Alamo | 1 | 1.49 |
| Altar | 1 | 1.49 |
| Alforja | 1 | 1.49 |
| Amparito | 1 | 1.49 |
| Ambo | 1 | 1.49 |
| Anciana | 1 | 1.49 |
| Anciano | 1 | 1.49 |
| Aptero | 1 | 1.49 |
| Arturo | 1 | 1.49 |
| Artillería | 1 | 1.49 |
| Arca | 1 | 1.49 |
| Asta | 1 | 1.49 |
| Días | 1 | 1.49 |
| Atletismo | 1 | 1.49 |
| Atmósfera | 1 | 1.49 |
| Azteca | 1 | 1.49 |
| El | 1 | 1.49 |
| Elvira | 1 | 1.49 |
| Elda | 1 | 1.49 |
| Empuja | 1 | 1.49 |
| Empaque | 1 | 1.49 |
| Empanadilla | 1 | 1.49 |

| PALABRAS | FRECUENCIA | PORCENTAJE |
|-------------|------------|------------|
| Dados | 1 | 1.49 |
| Almendra | 1 | 1.49 |
| Catedral | 1 | 1.49 |
| Cidral | 1 | 1.49 |
| Dracma | 1 | 1.49 |
| Ladrar | 1 | 1.49 |
| Madres | 1 | 1.49 |
| Padres | 1 | 1.49 |
| Andrés | 1 | 1.49 |
| Nodriza | 1 | 1.49 |
| Madrina | 1 | 1.49 |
| Droguería | 1 | 1.49 |
| Cilindro | 1 | 1.49 |
| Padrón | 1 | 1.49 |
| Mendrugó | 1 | 1.49 |
| Durmiendo | 1 | 1.49 |
| Alfange | 1 | 1.49 |
| Enfermo | 1 | 1.49 |
| Fernando | 1 | 1.49 |
| Firme | 1 | 1.49 |
| Infla | 1 | 1.49 |
| Inflado | 1 | 1.49 |
| Fleco | 1 | 1.49 |
| Flequillo | 1 | 1.49 |
| Rifles | 1 | 1.49 |
| Fliper | 1 | 1.49 |
| Embarcación | 1 | 1.49 |
| Empieza | 1 | 1.49 |
| Ensalada | 1 | 1.49 |
| Encerado | 1 | 1.49 |
| Ermita | 1 | 1.49 |
| Ernesto | 1 | 1.49 |
| Hierba | 1 | 1.49 |
| Ermitaño | 1 | 1.49 |

| PALABRAS | FRECUENCIA | PORCENTAJE |
|---------------|------------|------------|
| Almuerzo | 1 | 1.49 |
| Espinaca | 1 | 1.49 |
| Española | 1 | 1.49 |
| Explorador | 1 | 1.49 |
| Excursionista | 1 | 1.49 |
| Experimento | 1 | 1.49 |
| Exquisito | 1 | 1.49 |
| Exvoto | 1 | 1.49 |
| Excusabaraja | 1 | 1.49 |
| Jaez | 1 | 1.49 |
| Reid | 1 | 1.49 |
| Ignícola | 1 | 1.49 |
| Igneo | 1 | 1.49 |
| Imperdible | 1 | 1.49 |
| Intestino | 1 | 1.49 |
| Institutriz | 1 | 1.49 |
| Instructor | 1 | 1.49 |
| Objetivo | 1 | 1.49 |
| Observatorio | 1 | 1.49 |
| Octogenario | 1 | 1.49 |
| Octava | 1 | 1.49 |
| Oftalmólogo | 1 | 1.49 |
| Oftalmía | 1 | 1.49 |
| Campeón | 1 | 1.49 |
| Ordena | 1 | 1.49 |
| Ordeña | 1 | 1.49 |
| Orza | 1 | 1.49 |
| Rios | 1 | 1.49 |
| Ostra | 1 | 1.49 |
| Osculo | 1 | 1.49 |
| ¡Uf! | 1 | 1.49 |
| Baul | 1 | 1.49 |
| Untar | 1 | 1.49 |
| Un | 1 | 1.49 |
| Abad | 1 | 1.49 |

| PALABRAS | FRECUENCIA | PORCENTAJE |
|------------|------------|------------|
| Baile | 1 | 1.49 |
| Baldosas | 1 | 1.49 |
| Bar | 1 | 1.49 |
| Báscula | 1 | 1.49 |
| Bastón | 1 | 1.49 |
| Bieldo | 1 | 1.49 |
| Subir | 1 | 1.49 |
| ¡Bla-Bla! | 1 | 1.49 |
| Niebla | 1 | 1.49 |
| Blanca | 1 | 1.49 |
| Tiemblan | 1 | 1.49 |
| Temblar | 1 | 1.49 |
| Dirigible | 1 | 1.49 |
| Amable | 1 | 1.49 |
| Tablero | 1 | 1.49 |
| Terrible | 1 | 1.49 |
| Sables | 1 | 1.49 |
| Cables | 1 | 1.49 |
| Neblina | 1 | 1.49 |
| Bli-Bli | 1 | 1.49 |
| Diablillos | 1 | 1.49 |
| Pueblo | 1 | 1.49 |
| Establo | 1 | 1.49 |
| Tablón | 1 | 1.49 |
| Diablura | 1 | 1.49 |
| Bombero | 1 | 1.49 |
| Bosque | 1 | 1.49 |
| Obra | 1 | 1.49 |
| Labrador | 1 | 1.49 |
| Siembra | 1 | 1.49 |
| Branca | 1 | 1.49 |
| Arte | 1 | 1.49 |
| Cabrero | 1 | 1.49 |
| Bretona | 1 | 1.49 |

| PALABRAS | FRECUENCIA | PORCENTAJE |
|------------|------------|------------|
| Lumbre | 1 | 1.49 |
| Libreta | 1 | 1.49 |
| Libreria | 1 | 1.49 |
| Fábrica | 1 | 1.49 |
| Brisa | 1 | 1.49 |
| Brincán | 1 | 1.49 |
| Equilibrio | 1 | 1.49 |
| Bromista | 1 | 1.49 |
| Broche | 1 | 1.49 |
| Broma | 1 | 1.49 |
| Bruma | 1 | 1.49 |
| Bus | 1 | 1.49 |
| Carcaj | 1 | 1.49 |
| Caldo | 1 | 1.49 |
| Chacal | 1 | 1.49 |
| Campeño | 1 | 1.49 |
| Cambiado | 1 | 1.49 |
| Canta | 1 | 1.49 |
| Captura | 1 | 1.49 |
| Cápsula | 1 | 1.49 |
| Carmen | 1 | 1.49 |
| Carbón | 1 | 1.49 |
| Carlos | 1 | 1.49 |
| Carne | 1 | 1.49 |
| Cárcel | 1 | 1.49 |
| Castaño | 1 | 1.49 |
| Cascada | 1 | 1.49 |
| Cerdito | 1 | 1.49 |
| Cid | 1 | 1.49 |
| Alguacil | 1 | 1.49 |
| Cinturón | 1 | 1.49 |
| Clara | 1 | 1.49 |
| Claro | 1 | 1.49 |
| Mezclar | 1 | 1.49 |

| PALABRAS | FRECUENCIA | PORCENTAJE |
|-------------|------------|------------|
| Teclas | 1 | 1.49 |
| Anclas | 1 | 1.49 |
| Chicle | 1 | 1.49 |
| Clementina | 1 | 1.49 |
| Motocicleta | 1 | 1.49 |
| Eclipse | 1 | 1.49 |
| Clip | 1 | 1.49 |
| Triciclo | 1 | 1.49 |
| Clo-Clo | 1 | 1.49 |
| Ciclón | 1 | 1.49 |
| Clusita | 1 | 1.49 |
| Colmena | 1 | 1.49 |
| Comba | 1 | 1.49 |
| Concha | 1 | 1.49 |
| Constantino | 1 | 1.49 |
| Constructor | 1 | 1.49 |
| Constipado | 1 | 1.49 |
| Corcho | 1 | 1.49 |
| Pulcra | 1 | 1.49 |
| Lacre | 1 | 1.49 |
| Creador | 1 | 1.49 |
| Crecer | 1 | 1.49 |
| Crimen | 1 | 1.49 |
| Crio | 1 | 1.49 |
| Cri-Cri | 1 | 1.49 |
| Cripta | 1 | 1.49 |
| Jesucristo | 1 | 1.49 |
| Cristina | 1 | 1.49 |
| Acrobacia | 1 | 1.49 |
| Cruce | 1 | 1.49 |
| Cruzo | 1 | 1.49 |
| Crustaceos | 1 | 1.49 |
| Noches | 1 | 1.49 |
| Ciudad | 1 | 1.49 |

| PALABRAS | FRECUENCIA | PORCENTAJE |
|-------------|------------|------------|
| Danzarina | 1 | 1.49 |
| Arder | 1 | 1.49 |
| Desván | 1 | 1.49 |
| Desnudo | 1 | 1.49 |
| Diagnóstico | 1 | 1.49 |
| Buldog | 1 | 1.49 |
| Tenedor | 1 | 1.49 |
| Dormir | 1 | 1.49 |
| Verbena | 1 | 1.49 |
| Victor | 1 | 1.49 |
| David | 1 | 1.49 |
| Violeta | 1 | 1.49 |
| Pavos | 1 | 1.49 |
| Vuelco | 1 | 1.49 |
| Sayas | 1 | 1.49 |
| Bueyes | 1 | 1.49 |
| Rayos | 1 | 1.49 |
| Monos | 1 | 1.49 |
| Cumplis | 1 | 1.49 |
| Sola | 1 | 1.49 |
| Solo | 1 | 1.49 |
| Tunel | 1 | 1.49 |
| Pinos | 1 | 1.49 |
| Piñas | 1 | 1.49 |
| Profesora | 1 | 1.49 |
| Rosal | 1 | 1.49 |
| Clarín | 1 | 1.49 |
| Cleo | 1 | 1.49 |
| Lacres | 1 | 1.49 |
| Compras | 1 | 1.49 |
| Correo | 1 | 1.49 |
| Sana | 1 | 1.49 |
| Coliflor | 1 | 1.49 |

| PALABRAS | FRECUENCIA | PORCENTAJE |
|-------------|------------|------------|
| Fragata | 1 | 1.49 |
| Frase | 1 | 1.49 |
| Franela | 1 | 1.49 |
| Fractura | 1 | 1.49 |
| Franciscano | 1 | 1.49 |
| Francisca | 1 | 1.49 |
| Cafre | 1 | 1.49 |
| Alfredo | 1 | 1.49 |
| Freir | 1 | 1.49 |
| Fresón | 1 | 1.49 |
| Fregona | 1 | 1.49 |
| Fresnos | 1 | 1.49 |
| Frito | 1 | 1.49 |
| Sufrir | 1 | 1.49 |
| Frotando | 1 | 1.49 |
| Fruto | 1 | 1.49 |
| Fuerte | 1 | 1.49 |
| Zagal | 1 | 1.49 |
| Ganso | 1 | 1.49 |
| Jugar | 1 | 1.49 |
| Gas | 1 | 1.49 |
| Gentes | 1 | 1.49 |
| Egipcio | 1 | 1.49 |
| Glacial | 1 | 1.49 |
| Arregla | 1 | 1.49 |
| Arreglan | 1 | 1.49 |
| Juglar | 1 | 1.49 |
| Arreglar | 1 | 1.49 |
| Siglas | 1 | 1.49 |
| Glorieta | 1 | 1.49 |
| Camas | 1 | 1.49 |
| Soplan | 1 | 1.49 |
| ¡Glu-Glu! | 1 | 1.49 |
| Glucosa | 1 | 1.49 |

| PALABRAS | FRECUENCIA | PORCENTAJE |
|-------------|------------|------------|
| Golpes | 1 | 1.49 |
| Góndola | 1 | 1.49 |
| Vagón | 1 | 1.49 |
| Higos | 1 | 1.49 |
| Gracias | 1 | 1.49 |
| Gracia | 1 | 1.49 |
| Gramola | 1 | 1.49 |
| Gran | 1 | 1.49 |
| Negras | 1 | 1.49 |
| Greca | 1 | 1.49 |
| Paje | 1 | 1.49 |
| Alegres | 1 | 1.49 |
| Grieta | 1 | 1.49 |
| Gripe | 1 | 1.49 |
| Agrio | 1 | 1.49 |
| Gritar | 1 | 1.49 |
| Logro | 1 | 1.49 |
| Peligro | 1 | 1.49 |
| Engrudo | 1 | 1.49 |
| Guindas | 1 | 1.49 |
| Guirnalda | 1 | 1.49 |
| Hambre | 1 | 1.49 |
| Hermano | 1 | 1.49 |
| Hermosa | 1 | 1.49 |
| Hércules | 1 | 1.49 |
| Hierba | 1 | 1.49 |
| Hilvana | 1 | 1.49 |
| Hinchas | 1 | 1.49 |
| Historia | 1 | 1.49 |
| Hombrecillo | 1 | 1.49 |
| Hongo | 1 | 1.49 |
| Horquilla | 1 | 1.49 |
| Horca | 1 | 1.49 |
| Humberto | 1 | 1.49 |

| PALABRAS | FRECUENCIA | PORCENTAJE |
|------------|------------|------------|
| Hunde | 1 | 1.49 |
| Hundido | 1 | 1.49 |
| Ojal | 1 | 1.49 |
| Abejas | 1 | 1.49 |
| Ovejas | 1 | 1.49 |
| Tejed | 1 | 1.49 |
| Vejez | 1 | 1.49 |
| Perejil | 1 | 1.49 |
| Job | 1 | 1.49 |
| Cajón | 1 | 1.49 |
| Jorge | 1 | 1.49 |
| Ajos | 1 | 1.49 |
| Conejos | 1 | 1.49 |
| Bailan | 1 | 1.49 |
| Largo | 1 | 1.49 |
| Larva | 1 | 1.49 |
| Perlas | 1 | 1.49 |
| Velas | 1 | 1.49 |
| Lectura | 1 | 1.49 |
| Lentes | 1 | 1.49 |
| Belén | 1 | 1.49 |
| Oler | 1 | 1.49 |
| Caracoles | 1 | 1.49 |
| Rosales | 1 | 1.49 |
| Lezna | 1 | 1.49 |
| Limpiar | 1 | 1.49 |
| Salir | 1 | 1.49 |
| Lis | 1 | 1.49 |
| Taller | 1 | 1.49 |
| Capullos | 1 | 1.49 |
| Magnífico | 1 | 1.49 |
| Magnetofón | 1 | 1.49 |
| Maldad | 1 | 1.49 |
| Malvado | 1 | 1.49 |

| PALABRAS | FRECUENCIA | PORCENTAJE |
|-------------|------------|------------|
| Caimán | 1 | 1.49 |
| Manta | 1 | 1.49 |
| Manchamos | 1 | 1.49 |
| Masticar | 1 | 1.49 |
| Merluza | 1 | 1.49 |
| Mes | 1 | 1.49 |
| Monje | 1 | 1.49 |
| Monda | 1 | 1.49 |
| Muerte | 1 | 1.49 |
| Multa | 1 | 1.49 |
| Mamut | 1 | 1.49 |
| Naipe | 1 | 1.49 |
| Pinar | 1 | 1.49 |
| Canasta | 1 | 1.49 |
| Buenas | 1 | 1.49 |
| Neptuno | 1 | 1.49 |
| Codorniz | 1 | 1.49 |
| Nuncio | 1 | 1.49 |
| Coñac | 1 | 1.49 |
| Señal | 1 | 1.49 |
| Tañer | 1 | 1.49 |
| Señor | 1 | 1.49 |
| ¡Paf! | 1 | 1.49 |
| Espalda | 1 | 1.49 |
| Parche | 1 | 1.49 |
| Leopardo | 1 | 1.49 |
| Parque | 1 | 1.49 |
| Pardo | 1 | 1.49 |
| Pasta | 1 | 1.49 |
| Pectoral | 1 | 1.49 |
| Persiana | 1 | 1.49 |
| Percha | 1 | 1.49 |
| Perspectiva | 1 | 1.49 |
| Pescadería | 1 | 1.49 |

| PALABRAS | FRECUENCIA | PORCENTAJE |
|------------|------------|------------|
| López | 1 | 1.49 |
| Pintura | 1 | 1.49 |
| Pinta | 1 | 1.49 |
| Aeroplano | 1 | 1.49 |
| Placa | 1 | 1.49 |
| Aplauso | 1 | 1.49 |
| Plano | 1 | 1.49 |
| Platillo | 1 | 1.49 |
| Coplas | 1 | 1.49 |
| Completo | 1 | 1.49 |
| Cumpleaños | 1 | 1.49 |
| Cumplen | 1 | 1.49 |
| Plisado | 1 | 1.49 |
| Explicar | 1 | 1.49 |
| Cumplirá | 1 | 1.49 |
| Aplicátese | 1 | 1.49 |
| Plis-Plas | 1 | 1.49 |
| Escoplo | 1 | 1.49 |
| Ejemplo | 1 | 1.49 |
| Explorador | 1 | 1.49 |
| Cataplun | 1 | 1.49 |
| Poste | 1 | 1.49 |
| Comprado | 1 | 1.49 |
| Predica | 1 | 1.49 |
| Pregunta | 1 | 1.49 |
| Presumido | 1 | 1.49 |
| Siempre | 1 | 1.49 |
| Préstamo | 1 | 1.49 |
| Prima | 1 | 1.49 |
| Cipriano | 1 | 1.49 |
| Prodigio | 1 | 1.49 |
| Próximo | 1 | 1.49 |
| Progreso | 1 | 1.49 |
| Problema | 1 | 1.49 |

| PALABRAS | FRECUENCIA | PORCENTAJE |
|------------|------------|------------|
| Protesta | 1 | 1.49 |
| Proa | 1 | 1.49 |
| Prudencio | 1 | 1.49 |
| Imprudente | 1 | 1.49 |
| Prudente | 1 | 1.49 |
| Puerto | 1 | 1.49 |
| ¡Puf! | 1 | 1.49 |
| Punto | 1 | 1.49 |
| Peral | 1 | 1.49 |
| Arar | 1 | 1.49 |
| Peras | 1 | 1.49 |
| Merengue | 1 | 1.49 |
| Restar | 1 | 1.49 |
| Nazaret | 1 | 1.49 |
| Almirez | 1 | 1.49 |
| Pérez | 1 | 1.49 |
| Motorista | 1 | 1.49 |
| Ritmo | 1 | 1.49 |
| Rompió | 1 | 1.49 |
| Rompe | 1 | 1.49 |
| Roscón | 1 | 1.49 |
| Feroz | 1 | 1.49 |
| Jarrón | 1 | 1.49 |
| Turrón | 1 | 1.49 |
| Marrón | 1 | 1.49 |
| Perros | 1 | 1.49 |
| Arroz | 1 | 1.49 |
| Salmón | 1 | 1.49 |
| Santo | 1 | 1.49 |
| Santiago | 1 | 1.49 |
| Sector | 1 | 1.49 |
| Coser | 1 | 1.49 |
| Sextante | 1 | 1.49 |
| Silvia | 1 | 1.49 |

| PALABRAS | FRECUENCIA | PORCENTAJE |
|----------------|------------|------------|
| Sirve | 1 | 1.49 |
| Sixto | 1 | 1.49 |
| Sombrilla | 1 | 1.49 |
| Televisor | 1 | 1.49 |
| Osos | 1 | 1.49 |
| Stop | 1 | 1.49 |
| Subcabo | 1 | 1.49 |
| Asusta | 1 | 1.49 |
| Tanque | 1 | 1.49 |
| Tartana | 1 | 1.49 |
| Tartamudo | 1 | 1.49 |
| Ternera | 1 | 1.49 |
| Termino | 1 | 1.49 |
| Tercero | 1 | 1.49 |
| Tiesto | 1 | 1.49 |
| Timbre | 1 | 1.49 |
| Tintero | 1 | 1.49 |
| Patín | 1 | 1.49 |
| Tortilla | 1 | 1.49 |
| Tormenta | 1 | 1.49 |
| Tornillo | 1 | 1.49 |
| Tos | 1 | 1.49 |
| Traca | 1 | 1.49 |
| Encuentra | 1 | 1.49 |
| Retrato | 1 | 1.49 |
| Transparente | 1 | 1.49 |
| Transatlántico | 1 | 1.49 |
| Entrar | 1 | 1.49 |
| Letras | 1 | 1.49 |
| Estrecha | 1 | 1.49 |
| Entretenida | 1 | 1.49 |
| Treinta | 1 | 1.49 |
| Trilla | 1 | 1.49 |
| Rastrillo | 1 | 1.49 |

| PALABRAS | FRECUENCIA | PORCENTAJE |
|-----------|------------|------------|
| Triángulo | 1 | 1.49 |
| Atril | 1 | 1.49 |
| Beatriz | 1 | 1.49 |
| Tropa | 1 | 1.49 |
| Trono | 1 | 1.49 |
| Potro | 1 | 1.49 |
| Otro | 1 | 1.49 |
| Astro | 1 | 1.49 |
| Teatro | 1 | 1.49 |
| Trotona | 1 | 1.49 |
| Trovador | 1 | 1.49 |
| Trola | 1 | 1.49 |
| Trompa | 1 | 1.49 |
| Nosotros | 1 | 1.49 |
| Tumbado | 1 | 1.49 |
| Betún | 1 | 1.49 |
| Vampiro | 1 | 1.49 |
| Resta | 1 | 1.49 |
| Luisa | 1 | 1.49 |
| Soplar | 1 | 1.49 |
| Comprar | 1 | 1.49 |
| Brinco | 1 | 1.49 |
| Brote | 1 | 1.49 |
| Bruto | 1 | 1.49 |
| ¡Ih! | 1 | 1.49 |
| Berta | 1 | 1.49 |
| Juguemos | 1 | 1.49 |
| Jaime | 1 | 1.49 |
| Gimnasia | 1 | 1.49 |
| Salva | 1 | 1.49 |
| Pasos | 1 | 1.49 |
| Marta | 1 | 1.49 |
| Niños | 1 | 1.49 |
| Hiena | 1 | 1.49 |

| PALABRAS | FRECUENCIA | PORCENTAJE |
|-----------|------------|------------|
| Burrito | 1 | 1.49 |
| Farolillo | 1 | 1.49 |
| Confeti | 1 | 1.49 |
| Anorak | 1 | 1.49 |
| Criar | 1 | 1.49 |

TABLA 3
RANKING-CLASS

| PALABRAS | RANGO | PORCENTAJE |
|----------|-------|------------|
| Uvas | 1 | 77.61 |
| Casa | 2 | 68.65 |
| Queso | | |
| Gato | 3 | 65.67 |
| Ojo | | |
| Dedo | 4 | 64.17 |
| Mamá | 5 | 62.68 |
| Kilo | 6 | 61.19 |
| Guitarra | 7 | 55.22 |
| Vaso | | |
| Indio | 8 | 53.73 |
| Globo | | |
| Zapatos | | |
| Llave | 9 | 52.23 |
| Perro | 10 | 50.74 |
| Ojo | 11 | 49.25 |
| Mesa | 12 | 47.76 |
| Niño | | |
| Chino | | |
| Rosa | | |
| Nido | 13 | 46.26 |
| Elefante | 14 | 44.77 |
| Iglesia | | |
| Luna | | |
| Pato | 15 | 43.28 |
| Papa | | |
| Taxi | | |
| Yema | | |
| Sol | 16 | 40.29 |
| Rata | | |
| Xilofón | | |

| PALABRAS | RANGO | PORCENTAJE |
|----------|-------|------------|
| Uña | 17 | 38.80 |
| Humo | | |
| Cigueña | 18 | 37.31 |
| Clavel | | |
| Pez | 19 | 35.82 |
| Burro | | |
| Pipa | | |
| Pera | | |
| Yate | | |
| Aro | 20 | 34.32 |
| Libro | | |
| Fresa | | |
| Gusano | | |
| Silla | | |
| Nene | | |
| Pluma | | |
| Ala | 21 | 32.83 |
| Flor | | |
| Cuna | | |
| Velas | | |
| Flores | | |
| Arbol | 22 | 31.34 |
| Enano | | |
| Jirafa | | |
| Reloj | | |
| Nena | | |

3.2.3.- Categorías semánticas: Justificación

Los 1965 términos aparecidos en los 67 métodos de lectura estudiados tratamos de enmarcarlos en 74 categorías semánticas cuya denominación explícita y justificación presentamos a continuación. No obstante y como paso previo, creemos necesario delimitar lo que entendemos por categoría semántica.

Pensamos que toda categoría semántica está integrada por un conjunto de palabras que se refieren a una misma parte de la realidad, tienen en común un contenido, pero cada uno de los términos posee sus propios rasgos que la diferencian de los demás.

ULLMAN (1965) define el campo o categoría semántica como un sistema organizado en el que todo se equilibra, en el que los elementos se delimitan recíprocamente y obtienen su valor de las posiciones que ocupan en el seno del campo.

Desde este punto de vista, percibimos como el léxico se estructura en cierto número de campos de constelaciones, que unen las palabras sobre la base de su comunidad semántica (FERNANDEZ; HERVAS; BAEZ, 1979). Por ello, cada categoría semántica descompone esa parcela de la realidad antes mencionada, que se refleja por un medio determinado inherente a la lengua. Y, sin duda, expresan una validez o realidad cognoscitiva, tal y como lo refleja BURLING (1964). Por ello, cada campo descompone con precisión las porciones que representa. Sin embargo, no hay que pensar que se trata de una organización rigurosa de formas léxicas, que constituyen una especie de mosaico, tal como pensaba TRIER y WEISGERBER (1954), sino que más bien pensamos que la determinación de un campo léxico conserva siempre un cierto

carácter arbitrario.

Por último, nos parece necesario precisar que el referente no se estructura de igual forma en todas las lenguas, de ahí que las oposiciones entre los vocablos y su sistematización varíen de una lengua a otra.

CATEGORIAS SEMANTICAS

- 1.- Parentesco
- 2.- Identificación niñas
- 3.- Identificación niños
- 4.- Identificación personas (masculino)
- 5.- Identificación personas (femenino)
- 6.- Identificación personas a nivel colectivo
- 7.- Autoridades
- 8.- Religión
- 9.- Personajes de los cuentos (ciencia ficción, mitología, etc.)
- 10.- Personajes de los cuentos (reales)
- 11.- Profesiones/ocupaciones (masculino)
- 12.- Profesiones/ocupaciones (femenino)
- 13.- Razas
- 14.- Nacionalidades
- 15.- Pronombres
- 16.- Partes del cuerpo
- 17.- Emisiones relacionadas con las necesidades primarias
- 18.- Pecados
- 19.- Estados evolutivos
- 20.- Modas
- 21.- Designativos de prendas de vestir
- 22.- Objetos personales
- 23.- Aseo personal e higiene
- 24.- Alimentos/Bebidas
- 25.- Utensilios y objetos relacionados con la comida y bebida
- 26.- Actividades relacionadas con la comida/bebida
- 27.- Juegos y objetos para jugar
- 28.- Juegos/objetos relacionados con la guerra
- 29.- Instrumentos musicales/actividades relacionadas con la música
- 30.- Deportes

- 31.- Accidentes
- 32.- Remedios
- 33.- Herramientas
- 34.- Dinero
- 35.- Designativos de animales
- 36.- Anatomía de los animales/instrumentos relacionados con los mismos
- 37.- Designativos de las plantas/sus partes
- 38.- Partes de la casa
- 39.- Elementos constitutivos de la casa
- 40.- Objetos familiares de la casa
- 41.- Objetos relacionados con la limpieza y el aseo de la casa
- 42.- Actividades e instrumentos relacionados con el colegio
- 43.- Designativos de lugares
- 44.- Instrumentos más usuales relacionados con los lugares
- 45.- Medios de locomoción
- 46.- Objetos relacionados con los medios de locomoción
- 47.- Accidentes geográficos
- 48.- Fenómenos atmosféricos
- 49.- Astronomía
- 50.- Nombres propios (personas)
- 51.- Nombres propios (animales)
- 52.- Nombres propios (lugares)
- 53.- Colores
- 54.- Referentes temporales
- 55.- Referentes situacionales
- 56.- Determinantes cuantitativos
- 57.- Determinantes numerales
- 58.- Adverbios
- 59.- Conjunciones
- 60.- Artículos
- 61.- Determinantes indefinidos
- 62.- Elementos geométricos
- 63.- Materias primas

- 64.- Materias derivadas
- 65.- Agentes físicos
- 66.- Alfabeto
- 67.- Signos de puntuación
- 68.- Descripción de las personas
- 69.- Estados adquiridos de las personas
- 70.- Cualidades de los objetos, vegetales, etc.
- 71.- Estados adquiridos de los objetos, vegetales, etc.
- 72.- Acciones rutinarias
- 73.- Acciones excepcionales
- 74.- Interjecciones y onomatopeyas

1.- PARENTESCO

Esta categoría semántica comprende todos aquellos términos referidos a personas unidas por lazos de consanguinidad y que, de forma más o menos próxima, consideramos elementos integrantes de la agencia educativa por antonomasia (CASTILLEJO, 1981) denominada familia.

Constituye, de facto, el primer grupo social en el que percibimos manifiestamente la determinación de distintos roles en función tanto de la posición como de las tareas desempeñadas. Por ello, cada miembro de la familia obedece a unos patrones organizados de conducta que vienen a definir su acción en un conjunto interaccional de elementos.

Y, también, podemos precisar que la mencionada agencia educativa participa de un sistema de valores implícitos que se pone de manifiesto a partir de los diversos roles.

Pensamos con AZNAR (1986) que la familia constituye una estructura operativa que actúa como mecanismo de intervención en educación en cuanto que, genera estímulos, propicia situaciones de puesta en práctica de los aprendizajes, ofrece una normativa que trata de configurar la conducta de los hijos de acuerdo a unos patrones de referencia tenidos por válidos y proporciona modelos de actuación.

En otro sentido, afirmamos que la cantidad y calidad de las intervenciones educativas desarrolladas por la familia dependerá tanto del patrón familiar como de los diferentes miembros del grupo. Teniendo en cuenta que no todos los elementos integrantes de la misma ejercen idéntico tipo de influencia en el niño. Y en este punto de vista, nos

situariamos bajo la óptica de los niveles diferenciales y significativos de relación, según el grado de mayor o menor acercamiento producido entre el sujeto y determinado componente de la familia.

También nos parece conveniente destacar, y bajo este prisma estaríamos de acuerdo con SCHAFFER (1979) en subrayar la tendencia del niño, ya desde los primeros momentos de su vida, de procurar la proximidad de otros miembros de terminados de la especie, representando, así, un requisito básico del ser humano. Consideramos, por tanto, la influencia significativa y relevante ejercida por esta agencia educativa, en cuanto al complejo proceso de socialización. El individuo, bajo la intervención de distintas agencias educativas y, en primera instancia, concretamente, por la familia, va asimilando e interiorizando una serie de modelos socio-culturales hasta convertirlos en parte integrante de su propia personalidad.

Sin duda, la primera infancia constituye el período más intenso de socialización. De ahí la importancia desempeñada tanto por la familia como por la escuela, ya que nos encontramos en la etapa donde el individuo posee una mayor plasticidad y, por tanto, adquiera una facilidad manifiesta para que se establezcan distintos aprendizajes.

2-5.- IDENTIFICACION SEXUAL

El término identificación, en sus distintas acepciones, incluye como bien puede verse, diferencias en función de la variable sexo, y al igual que ocurre con la variable raza, se trata de una variable objeto de estudio claramente perceptible para el investigador.

En otro sentido, cabe señalar que fijamos dichas categorías no, exclusivamente, en base al mencionado criterio, sino también teniendo presente las peculiaridades de los términos de las distintas etapas evolutivas tales como la infancia, adolescencia y, por último, la edad adulta. Sin embargo, nos parece necesario delimitar el concepto de identificación -válido, según nuestra opinión, para englobar las cuatro categorías ya citadas- definiéndolo como aquel mecanismo, evidentemente psicológico, que supone la asimilación por parte del sujeto de un aspecto concreto. De hecho, apreciamos que tanto el desarrollo como la maduración implican toda una serie de identificaciones relevantes.

Por otra parte, pensamos que el sujeto se va identificando con todos aquellos patrones de conducta procedentes del marco socio-cultural donde se encuentra inmerso. En este sentido, un papel sexual culturalmente definido refleja las conductas y actitudes que se acepten, en general, dentro de una cultura como masculinas o femeninas (WARD, 1973). Por ello, estamos enfrentados ante una tipificación de los papeles sexuales ya desde la niñez. Este proceso concreto ejerce, sin lugar a dudas, efectos profundos y de largo alcance sobre la conducta de los niños (HURLOCK, 1984). Ciertos aprendizajes siguen un patrón predecible en el que tanto padres como maestros y, también, como no, los iguales, juegan papeles determinantes. Para finalizar el apartado, queremos reflejar la enorme variabilidad, a nivel diferencial, de tal manera que se impone la conclusión de considerar lo masculino y lo femenino, no como entidades irreducibles, sino como grados sucesivos de desarrollo de una función única, la sexualidad (BACHS, 1980).

6.- IDENTIFICACION DE PERSONAS A NIVEL COLECTIVO

En esta categoría semántica, incluimos todos aquellos términos genéricos de presentación de un sujeto a nivel colectivo aparecidos en los libros de lectura.

Pensamos que la utilización de ciertas acepciones viene condicionada por motivaciones funcionales dentro de una situación concreta en la que el individuo se halla inmerso. Desde la instancia que nos ocupa, y puesto que el sujeto se encuentra en un marco sociocultural específico, podemos comprobar como, en numerosas ocasiones, se ve arrastrado y, lógicamente, se deja llevar por movimientos de masas, participando de forma anónima y, en definitiva, impersonal.

7.- AUTORIDADES

Introducimos, dentro de esta categoría todos aquellos vocablos referidos a personas que poseen el derecho y el poder de mandar y hacerse obedecer por el niño.

PETERS (1969) distingue dos acepciones del término "autoridad". Por una parte, el estar en una posición de autoridad (en la esfera del control social) y, por otra, ser una autoridad (en la esfera del conocimiento y del saber). Así, podemos apreciar como dentro del citado campo semántico aparecen los conceptos de "profesor", "ama", "institutriz" que representan, todos ellos, las primeras personas que ejercen algún tipo de potestad sobre el niño, fuera del ámbito familiar, tanto desde una perspectiva del control social como desde el plano del conocimiento.

Dentro de este contexto nos parece conveniente distinguir el concepto de autoridad educativa del paradigma auto

ritario o tradicional que limita la educación a mera transmisión cultural de la generación adulta a los jóvenes y convierte al educador inexcusablemente en un "agente de autoridad" que, al menos se piensa, mantiene un "orden" externo (CASTILLEJO, 1984). Ahora bien, la verdadera autoridad en la praxis educativa responde a una auténtica necesidad del niño, en el sentido que éste todavía se muestra incapaz de elegir y actuar por sí mismo y, por ello, siente la precisión de alguien que represente una experiencia primera de los valores y le sirva como modelo, al mismo tiempo, que ejerce el rol de estimulador de su conducta. No obstante, esta idea reclama el elemento flexibilidad que, sin lugar a dudas, se constituirá en factor posibilitante que, a su vez, permitirá favorecer y canalizar la iniciativa del niño.

Pensamos con SUTTER (1972) que la autoridad es verdaderamente educativa, en la medida en que ella es y quiere ser el flexible y provisional instrumento que introduce la libertad en su puesto. Por el contrario, la falta de autoridad se produce, en efecto, cuando las intervenciones son vacilantes, inconsistentes, pero también, cuando ésta se plantea de forma que le imposibilita cumplir su misión.

8.- RELIGION

El término que utilizamos para englobar todos los conceptos que se aglutinan en la mencionada categoría es el de "RELIGION", pues según nuestra opinión, es el vocablo que mejor refleja, de forma genérica y global, todo el conjunto de prácticas y dogmas propios de una confesión religiosa. En nuestro caso, hemos de señalar que casi todas las expresiones aparecidas se refieren a la religión católica, ya que España, durante largos años, se mantuvo

como Estado confesional. Y este hecho se manifestó, indudablemente, en los libros de lectura donde la ideología predominante de cada época se muestra como mecanismo decisivo de intervención.

Entendemos que los posibles enfoques del hecho religioso siempre aparecen marcados por la huella de la experiencia, positiva o negativa, teórica o práctica a nivel individual. Así, en opinión de MAUSS (1971), las vivencias nunca son comparables de forma directa y sólo son comprensibles dentro de una determinada estructura que hay que descubrir mediante el análisis.

Sin embargo, desde una perspectiva global y objetiva, no podemos ignorar que la religión, considerada como factor condicionante de la educación dentro de unas coordenadas espacio-temporales concretas, viene interactuando junto a otros muchos factores, bien coadyuvando al óptimo desarrollo del proceso educativo o, por el contrario, limitando o restringiendo la realización del mismo.

En consecuencia, podemos concluir con VERGOTE (1975), estableciendo que la religión es un comportamiento y un sistema de creencias y sentimientos. Y nosotros añadiríamos más diciendo que consiste en una forma particular de interpretar el mundo, una cosmovisión, dotándolo de un sentido trascendente que conforma un aspecto relevante de la realidad humana.

9-10.- PERSONAJES DE LOS CUENTOS (ciencia ficción/mitología y vida real)

Estas dos categorías abarcan todas aquellas variables referidas tanto a personajes de cuentos relativos

a la ciencia ficción y mitología como, también, diversas figuras que aparecen, en los textos estudiados, de la vida real.

Partimos de la definición de cuento como una narración en prosa de sucesos imaginados que se limita a captar personajes en un momento determinado de su actuación (PETRINI, 1981). En otro sentido, consideramos que a través del cuento y, como es lógico, mediante los personajes tanto reales como ficticios que se ofrecen en ellos, el niño se encuentra inmerso en un contexto con ciertos rasgos o situaciones significativas que despiertan su interés, tanto hacia los valores estéticos como a otro tipo de valores incluidos en la lengua escrita y que contribuyen, en alguna medida, a la formación integral del sujeto. Y, así, posibilitan el desarrollo de ciertas actitudes positivas hacia la lectura de obras literarias.

En líneas generales, apreciamos que estos textos se basan o deben estar centrados en las características específicas de sus receptores. Por ello, los personajes reflejados en nuestros textos presentan, según nuestra opinión, ciertas matizaciones altamente significativas para el niño. Ciertamente, pensamos que debemos tener presente una constante en el ámbito específico que nos ocupa: la idea relevante que el pensamiento infantil se caracteriza, en la etapa preescolar, por ser animista, mágico. Y, desde esta perspectiva, resulta evidente que el amplio mundo de los cuentos se convierte en su mundo real.

11-12.- PROFESIONES/OCUPACIONES (MASCULINAS/FEMENINAS)

Este campo semántico comprende, por una parte, todos aquellos términos referidos a profesiones que impli-

can cierta actividad estable utilizada como medio de vida, y al tiempo son determinantes de un grupo profesional concreto.

Creemos oportuno diferenciar aquellas profesiones donde de la variable sexo masculino predomina, de aquellas tipificadas como femeninas. Sin embargo, debemos destacar que estos últimos manifiestan escasa incidencia en los libros de lectura, objeto de estudio de nuestra investigación. Este hecho tiene fácil explicación, ya que la mujer ha venido realizando un papel secundario en la sociedad, polarizando su atención, exclusivamente, hacia tareas muy específicas.

Al realizar un análisis más detallado de los datos obtenidos, verificamos como las distintas profesiones varían con el transcurso del tiempo y los consiguientes cambios en los usos sociales, con el fin de adaptarse a las necesidades más inmediatas de cada contexto socio-cultural.

Asimismo, nos parece conveniente introducir dentro de la citada categoría semántica otros conceptos relativos a determinadas ocupaciones del sujeto. Así, entendemos por ocupación, toda forma útil, no remunerada, con que el individuo llena su tiempo, tanto desde la perspectiva de su propia elección libre o, en otro sentido, por imposición de la misma sociedad.

Ciertamente, si nos situamos en un punto de vista estrictamente sociológico, podemos percibir, manifiestamente, como se asiste, de forma vertiginosa, a una profunda diversificación del mundo del trabajo, ya que éste se fragmenta, tanto a nivel cuantitativo como cualitativo, en una multiplicidad de tareas. Y, sin lugar a dudas, este hecho contribuye a establecer cierta división jerarquizada cuya relevante misión consiste en determinar la identidad social

peculiar de cada individuo con respecto a sí mismo y también, como es lógico, relacionada con los demás.

13.- RAZAS

Contemplamos este campo semántico como representativo de una de las variables diferenciales, claramente perceptibles, que intervienen, de forma determinante, en el desarrollo del sujeto y que, por tanto, se constituyen en amplio objeto de estudio por parte de la Pedagogía Diferencial. Por ello, nos parece necesario tener presente que este enfoque específico y básico de la educación, se estructura en torno a un eje central: el de la diferenciación humana. Por consiguiente, la variable raza aparece como muestra de la diferenciación, actuando así, como factor determinante en el proceso educativo. En opinión de PINILLOS (1983) es una variedad relativamente estable dentro de una especie, esto es, un conjunto de individuos que poseen un sistema de características diferenciales genéticamente fundadas.

14.- NACIONALIDADES

Incluimos en dicho campo semántico los términos aparecidos en los libros de lectura cuyo significado expresa determinadas nacionalidades.

Nos parece significativa su justificación, en el sentido que cualquier característica peculiar de los individuos de cierto contexto implica su pertenencia al mismo, con todo lo que este hecho supone, tanto a nivel ecológico como social, ejerciendo, como es lógico, un papel determinante en el comportamiento humano. Y uno de los datos más relevantes es, precisamente, poseer todo un simbolismo sig

nificativo y expresivo para los miembros de esa sociedad, ya que se utilizan para mantener vivo el sentimiento de pertenencia y también, como no, para suscitar y conservar la unión entre los sujetos y evidenciar, de esta forma, su existencia.

Sin embargo, centrándonos en la praxis educativa, podemos establecer un paralelismo absoluto, a nivel funcional, entre el medio donde el sujeto se encuentra integrado y la escuela. En este sentido, parece claro que todos los elementos que configuran unas coordenadas espacio-temporales específicas vienen actuando como facilitadores o limitantes del sistema educativo y, por tanto, de igual forma, posibilitan o dificultan el desarrollo individual.

15.- PRONOMBRES

Esta categoría la componen exclusivamente dos términos "yo" y "nosotros", ya que tan solo dichas palabras tienen cierta incidencia en los métodos de lectura estudiados.

Consideramos que los pronombres citados simbolizan, por una parte, la significación concedida, inicialmente, al yo corporal en el desarrollo del sujeto. Ciertamente, el niño percibe como primer objeto a su propio cuerpo y, de forma progresiva, se va reconociendo independientemente de las situaciones.

Desde esta perspectiva, nos encontramos situados ante un proceso de diferenciación y sistematización. Para llegar, más tarde, a la conciencia del yo cuando es capaz de tener formada una imagen o representación de sí mismo (AJURIAGUERRA, 1976).

En un segundo momento, podemos apreciar como el sujeto, a partir de la acción de ese "yo", organiza gradualmente el conocimiento de los objetos y del mundo que le rodea. Así, esta actividad le posibilita ir reconociendo tan extenso y amplio campo, diferenciándose, sin duda alguna, y ejerciendo funciones paralelas de adaptación e integración.

16.- PARTES DEL CUERPO

Incluimos dentro de esta categoría semántica todos aquellos términos relativos a las partes del cuerpo, que aparecen en los métodos de lectura, objeto de estudio de nuestra investigación.

Nos parece relevante destacar, desde esta perspectiva, que el cuerpo es el soporte necesario y natural de la denominada vida psíquica. En este sentido, existe un alto nivel de correlación entre desarrollo motor y la evolución biológica natural. Sin duda alguna, el educador tiene a su alcance los medios necesarios para que este desarrollo se produzca, con normalidad, dentro de unos cauces lógicos. Y, al mismo tiempo, contribuye a la integración del sujeto en su medio social circundante, siendo un elemento preciso y, por consiguiente, prioritario, para el correcto desarrollo de los posteriores aprendizajes instrumentales básicos.

Por ello, afirmamos con VAYER (1977) que todos los aspectos del desarrollo del niño están íntimamente vinculados a ese dato fundamental de la personalidad que es la elaboración del esquema corporal. Situándonos en esta línea, parece indudable que dicha elaboración supone la interiorización del propio cuerpo, conociendo cada una de las partes que lo conforman, pero entendiéndolo, sin duda, como conjunto o interacción de todas ellas. Y a partir de ese momento concreto, se adquiere la posibilidad de estructu

turar el espacio próximo y lejano, afirmar y definir la lateralidad, asociar y disociar movimientos, romper automatismos, ir ejercitando procesos de memoria y atención, interiorizar el sentido global del ritmo de forma progresiva, etc. No obstante, hay que destacar que todas las actividades mencionadas se realizan por y a través del juego. Y, en otro sentido, suponen una preparación, básica y determinante, para el aprendizaje tanto de la lectura como de la escritura.

17.- EMISIONES RELACIONADAS CON LAS NECESIDADES PRIMARIAS

Dentro de esta categoría semántica agrupamos todos aquellos términos que, de una forma u otra, se encuentran implicados en el extenso ámbito de las necesidades humanas. En este sentido, nos referimos no tanto a la necesidad como tal sino, más bien, a la modificación en el equilibrio de una función biológica. Por ello, nos encontramos ante un proceso de deprivación, a nivel fisiológico, con el consiguiente desencadenamiento de un impulso con el fin de satisfacer dicha carencia y lograr un proceso homeostático, vital, para el óptimo desarrollo individual.

Ciertamente, las necesidades no están yuxtapuestas sino que se presentan perfectamente concatenadas, y, en opinión de MASLOW (1962), cada una de ellas se pueden explicar como parte integrante de una pirámide de necesidades, donde tanto las motivaciones de tipo orgánico como las de seguridad, pertenencia y estima presentan contribuciones relevantes en el estudio de la personalidad del sujeto.

18.- PECADOS

Dentro de la citada categoría aparece, exclusivamente el término "gula". Este dato, según nuestra opinión, refleja en alguna medida el aspecto negativo de la religión, es decir, su vertiente coercitiva, de prohibición. Al tiempo que la sitúa en la línea de creación a nivel de sentimientos de culpabilidad. En este sentido, pensamos que el único concepto mostrado estaría en estrecha relación con el tipo de sociedad predominante en los últimos años: la sociedad de consumo. Donde, a nivel objetivo, una de sus características prioritarias consiste en no saber diferenciar lo necesario de aquello superfluo. Y, evidentemente, este hecho conduce al hombre, en numerosas ocasiones, a la acción sin reflexión. Sin embargo, desde un nivel significativo diferencial, se reclama la necesidad de autocontrol. Aprendiendo, así, a reflexionar sobre la propia conducta y adoptando, de igual modo, decisiones y puestas en acción, en función de determinados criterios válidos desde nuestra óptica personal.

19.- ESTADOS EVOLUTIVOS

En la categoría semántica así denominada, incluimos todos los términos que establecen cierta relación con alguna etapa del desarrollo humano. Desde esta perspectiva, entendemos que cada fase se identifica por tener una serie de características comunes, que dan lugar a una forma de vida peculiar (MONEDERO, 1976).

Centrándonos en el ámbito educativo, parece conveniente precisar que la idea de estadio evolutivo implica cierto cambio, tanto a nivel cuantitativo como cualitativo, en el que intervienen, de igual forma, tanto los factores madurativos como los distintos aprendizajes.

Pensamos que los momentos del desarrollo se perciben como patrones evolutivos, entendiendo por patrón; en un sentido amplio, todo modelo ideal y valioso (GOMEZ OCAÑA, 1985) que, evidentemente muestra determinadas características relevantes como son la secuencialidad, irreversibilidad, interdependencia e integración en dimensiones nuevas, expectativas sociales en cada una de las etapas, etc.

Sin embargo, en numerosas ocasiones se ha desvirtuado su utilización como paradigma educativo, ya que si bien posee ciertos aspectos positivos, cuando se adopta como único criterio es evidente que reduce la educación a adaptación por individualizada que sea, cuando también es optimizadora, morfogenética y creadora de dimensiones (CASTILLO, 1984).

20.- MODA

En el estudio que realizamos sobre los métodos de lectura, únicamente aparece el término "Ye-ye", que incluimos en la mencionada categoría.

Pensamos, sin duda alguna, que este campo semántico se convierte en muestra representativa de la sociedad en general. Ciertamente, supone siempre un comportamiento social que, en sentido estricto, conduce a la renovación incesante de las modalidades de uno o varios usos. Difundiéndose, de forma súbita, para desaparecer también rápidamente en beneficio de otras innovaciones, por supuesto, más novedosas.

Por consiguiente, nos encontramos, como es evidente, ante una retroalimentación sin fin del proceso. Donde aparentemente esta moda no se caracteriza por su racionalidad sino que depende, exclusivamente, de una cierta arbitrariedad.

dad, respondiendo a una necesidad, constante y acuciante del cambio por el cambio que siente el sujeto.

21.- DESIGNATIVOS DE PRENDAS DE VESTIR

Esta categoría semántica se encuentra, evidentemente, relacionada con la ya expuesta, en el apartado anterior, sobre la moda. Este hecho se puede explicar reflexionando sobre como se ha considerado y se continúa apreciando dichos elementos como su principal objeto. E incluso, en algunos casos siendo el factor exclusivo que suscita la creación de un auténtico estilo de vida.

Sin embargo, el vestido, además de cumplir una función manifiesta que consiste en la protección del cuerpo, se configura, de igual forma, como uno de los símbolos de posición percibidos por el marco sociocultural concreto donde se halla inmerso el individuo. Afectando, así, al desarrollo de la personalidad mediante ciertos efectos sobre su autoconcepto.

Desde este punto de vista, el vestido satisface, en un primer momento, necesidades tales como la autonomía, impresión de crecimiento, atención, individualidad, identificación con el grupo de coetáneos, adecuación sexual y ocultamiento (HURLOCK, 1984). No obstante, determinadas precisiones producidas durante la infancia, varían en función de la variable edad. Pues, parece claro que los adultos se rigen por otro tipo de motivaciones e intereses dentro de este campo, pero sin dejar de lado el papel prioritario que ejercen las prendas de vestir como determinantes de la personalidad.

22.- OBJETOS PERSONALES

Aglutinamos en la mencionada categoría todos aquellos términos que, de una u otra forma, representan objetos referentes a cierto modo de diferenciación, tanto a nivel sexual como jerárquico.

Desde la perspectiva que nos ocupa, consideramos que los citados objetos se constituyen en manifestaciones de ciertas conductas simbólicas cuya expresión es el prestigio social, dentro de unas coordenadas espacio-temporales específicas. Y, para poder acceder a ellos, se reclama por parte del marco sociocultural, como condición suficiente, corresponder el nivel de aspiración con el nivel económico.

Centrándonos en una línea de actuación más concreta, podemos afirmar que dichos objetos, en la infancia, forman un poderoso elemento de atracción para los niños, ya que, de manera continuada reclaman su atención. Y; en otro sentido, se determinan, en numerosas ocasiones, como símbolo de crecimiento y acceso a la edad adulta.

23.- ASEO PERSONAL E HIGIENE

Agrupamos dentro del campo semántico denominado "ASEO PERSONAL E HIGIENE" todos aquellos términos que presentan determinada relación con la misma.

Nos parece una categoría revestida de gran relevancia, pues según nuestra opinión, comporta el desarrollo de ciertas actitudes y hábitos que se encuentran estrechamente conectados con una Educación para la Salud, considerada como elemento importante para la formación y como objetivo común de diversas instituciones responsables de la "calidad de vida en un territorio" (GALLEGO, 1985). Esta idea bási-

ca se encuentra refrendada por dos derechos fundamentales contemplados en nuestra Constitución, como son el Derecho a la Educación y el Derecho a la Salud (art. 27 y art. 43). Por ello, juzgamos que se constituyen en dos aspectos prioritarios a desarrollar y potenciar tanto a nivel familiar como escolar. En este sentido, el objetivo hacia el niño escolarizado es obtener una serie de hábitos y actitudes positivas en relación con la salud (SIERES, 1984). Desde este punto de vista, la escuela puede y debe ejercer una triple función educativa: Por una parte, una función social y preventiva, básicas para favorecer el desarrollo armónico de la personalidad del alumno en particular. Y, por otra, la relevante misión de elevar el nivel de vida de la sociedad en general.

24.- ALIMENTOS/BEBIDAS

Esta categoría semántica comprende todos los vocablos referidos a diversos tipos de alimentos y bebidas que forman parte de un fenómeno global como es el hecho alimenticio, en tanto que lo consideramos uno de los elementos centrales en torno al que gira la civilización humana. Por ello, los vocablos aparecidos resultan componentes fundamentales que sirven para satisfacer ciertas necesidades cíclicas de los organismos (ARDILA, 1973).

Desde un punto de vista más amplio, el hecho alimenticio ha sido y continúa actuando como factor prioritario de configuración y caracterización de la cultura propia de determinado contexto. Y el nivel significativo que ocupa dentro de cada marco socio-cultural, lo captamos por medio de las más variadas costumbres, ritos y cuantos hechos manifiesta. Por tanto, el comportamiento alimenticio no se refiere al individuo aislado, sino al hombre integrado en un conjunto organizado que adopta el mismo modo de vida, rela

cionado, de esta forma, entre sí por innumerables vínculos. Así, los alimentos y bebidas expresan un conjunto de prácticas que asumen las actitudes de los grupos humanos, mostrándose siempre como manifestación de una civilización de terminada y un contexto social concreto.

Si nos situamos en un nivel explicativo diametralmente opuesto, podemos establecer que una alimentación correcta es básica a lo largo de la vida y nos atreveríamos a decir que decisiva en la infancia, puesto que durante la citada etapa se produce el crecimiento y maduración de todos los órganos, mostrando el sujeto una especial plasticidad y receptividad en cuanto a la formación de hábitos y rasgos, que van a influir, directamente, en la configuración del estilo personal.

25.- UTENSILIOS Y OBJETOS RELACIONADOS CON LA COMIDA Y BEBIDA

Todos los términos mostrados en los libros de lectura que, de una forma u otra, presentan cierta relación funcional con la alimentación, los agrupamos dentro de la citada categoría semántica.

Pensamos que todos estos instrumentos son válidos en la medida en que se configuran como medio para conseguir cierto objetivo: la satisfacción de dos necesidades primarias y, por tanto, vitales para el desarrollo humano. A este nivel podemos explicarlas en términos de impulso fisiológico y, como consecuencia, de afirmación del propio motivo que, básicamente, las sustenta.



26.- ACTIVIDADES RELACIONADAS CON LA COMIDA/BEBIDA

Aglutinamos en la mencionada categoría semántica, todos aquellos términos relacionados, esencialmente, con dos necesidades básicas para el sujeto.

En efecto, se presentan ciertas carencias cuyo origen es manifiestamente fisiológico. Sin embargo, muestran como tales cierto carácter voluntario y consciente como actividades deseadas, preparadas y asumidas por el individuo que selecciona, al tiempo que establece, también, los medios para alcanzarlo.

27.- JUEGOS Y OBJETOS PARA JUGAR

Incluimos dentro de esta categoría semántica todos aquellos vocablos referidos tanto a juegos específicos como a juguetes, entendidos como medio de realización de ciertas actividades lúdicas.

Desde una perspectiva global, podemos definir el juego como conducta libre en principio, que, sin duda, conserva, si la comparamos con otras actividades humanas, cierto carácter de ficción y gratuidad.

Centrándonos a partir del mismo momento del nacimiento humano, apreciamos como el niño va respondiendo a su entorno, a las personas que le rodean y también, lógicamente a los objetos que le resultan atractivos. En este sentido, el papel que ejercen los juguetes, como medio de estimulación, es fundamental, ya que, progresivamente, contribuyen a enriquecer y rodear de sensibilidad al ser humano. Y aún más, si consideramos que, en los primeros años de vida, el niño aprende única y exclusivamente a través del juego y, como es evidente, valiéndose de ciertos medios que lo posi

bilitan.

Estamos de acuerdo con HURLOCK (1982) en afirmar que el juego contribuye al progreso del niño, no solamente en cuanto a la característica antes señalada, sino también en lo que respecta al desarrollo físico, fomento de las comunicaciones, salida para la energía emocional acumulada, salida para las necesidades y deseos, estímulo para la creatividad, desarrollo del "insight", normas morales, desarrollo de rasgos de personalidad y, por último, integración en cualquier grupo social.

28.- JUEGOS/OBJETOS RELACIONADOS CON LA GUERRA

Esta categoría semántica comprende todos los términos aparecidos en los libros de lectura, que se encuentran relacionados con la guerra.

Ciertamente, se puede considerar, en alguna medida, como amplia muestra de juguetes bélicos hacia los que el niño se siente y se ha considerado siempre motivado.

En efecto, pensamos que existe demasiada presión social que fomenta el uso de este tipo concreto de elementos. Así, continuamente, podemos contemplar, a través de los medios de comunicación, imágenes de violencia donde los citados instrumentos forman parte destacada. Y, como es lógico, el niño se siente fuertemente arrastrado por este tipo de escenas que le conducen a imitar ciertas conductas manifestadas en los Mass-Media.

Dentro de esta línea, afirmamos que ciertos instrumentos, y por tanto, las actividades específicas que los sustentan, provocan una excitación que se manifiesta, en ocasiones, a través de comportamientos desinhibitorios y de

liberaciones instintivas: se cometén acciones inhabituales que, en situaciones normales, serían merecedoras de algún tipo de sanción. Por ello, los niños se sirven de estos juegos ante la enorme atracción que representa para ellos otros mundos fantásticos y poderosos.

Sin embargo, algunos adultos utilizan, con frecuencia, esas inclinaciones, afirmando que se constituyen en medio eficaz de liberación de la agresividad. Ahora bien, pensamos que existen otras muchas formas de liberación a nivel de tensiones, como el deporte, en cuanto que contribuye optimamente al desarrollo individual en todos sus aspectos.

29.- INSTRUMENTOS MUSICALES/ACTIVIDADES RELACIONADAS CON LA MUSICA

Este campo semántico comprende todos aquellos términos presentados en los métodos de lectura, que se encuentran relacionados con la música: Bien, porque representan alguno de sus medios de operativización. O, por el contrario, simbolizan algún tipo de actividad concreta.

Ciertamente, estamos situados frente al hecho, evidente, que los niños sienten especial atracción por actividades específicas, y la música forma parte de ellas desempeñando un papel decisivo en el desarrollo del sujeto. Por ello, el adulto debe aprovechar y encauzar, correctamente, determinadas manifestaciones a nivel de preferencias.

Pensamos con GLOTON y CLERO (1972) que la música es un lenguaje universal, completo, porque es intuitivo, puro y, quizá, la forma de expresión por excelencia de la espontaneidad.

Desde el punto de vista estrictamente educativo, su valor pedagógico es inigualable, en la medida que posibilita el desarrollo de dimensiones básicas como las sensoriales de tipo auditivo, la atención, creatividad, afectividad y, también, el factor estético. Sin olvidarnos, por otra parte, de su contribución específica como medio válido que interviene, de forma manifiesta, en el proceso de socialización, fomentando, así, la cooperación entre los sujetos.

30.- DEPORTES

En el citado campo semántico, incluimos todos aquellos términos cuyo significado expresa relación con el deporte.

Desde una perspectiva global, entendemos que las amplias dimensiones del fenómeno deportivo y su estrecha vinculación con los procesos de cambio, lo convierten en un elemento básico dentro de nuestro contexto. Así, pensamos que la identificación de ciertos patrones prioritarios de cambio y evolución del deporte plantean todo un conjunto de relaciones, concernientes tanto a la interacción social como al desarrollo histórico y cultural. Centrándonos en este punto, parece fundamental contemplar al deporte no sólo como simple aspecto lúdico del desarrollo cultural, sino también como dimensión del tiempo libre. En la medida que se considera integrado en la sociedad de consumo y, por otra parte, apuntando una alta contribución a la praxis educativa. Ahora bien, como educadores nos interesa, de manera prioritaria, el último nivel mencionado. En este sentido, apreciamos que las virtualidades del deporte en el campo educativo son innumerables, ya que su práctica implica aspectos básicos para el proceso de desarrollo vital tales como la formación de la voluntad y el carácter, el

autocontrol considerado como medio específico y referido al logro del objetivo general y prioritario de la autonomía (CASTILLEJO, 1985).

También incluye ciertos hábitos de convivencia y cooperación, el trabajo en equipo, así como la disciplina entendida, bajo nuestro punto de vista, como reforzador de las intervenciones educativas. Pues, en efecto, tal y como afirma CASTILLEJO (1984) concebimos la educación como un producto humano que trata de conformar al hombre, precisamente por las intervenciones y acciones que se propician, posibilitan y seleccionan.

31.- ACCIDENTES

El campo denominado "Accidentes" comprende aquellas acepciones que reflejan cierta disfunción del sistema, en cuanto que suponen una repercusión sobre la vida individual o colectiva.

En este sentido, la categoría semántica citada se nos ofrece cualitativamente amplia por ser diversas toda esa serie de alteraciones presentadas en los libros de lectura, objeto de estudio de nuestra investigación.

Así, aparecen agrupadas bajo la misma, desde términos relativos a enfermedades que podríamos definir como típicas, pasando por eventualidades concretas debidas, en ocasiones, bien a una deficiente coordinación o, por el contrario, a determinada falta de control emocional provocando, en ambos casos, daños físicos y/o psicológicos.

Llegando, por último, a la presencia del término "muerte", que simboliza un concepto, a nivel de inteligibilidad, oscuro, y con un elevado gradiente de dificultad

para el niño. Desde este punto de vista, pensamos que dicho índice se manifiesta superior a la comprensión de otros conceptos relativos, por ejemplo, a la vida. Ahora bien, resulta comprensible, de forma absoluta, exclusivamente cuando el sujeto comienza a diferenciar un sistema animado de otro inanimado.

En definitiva, situándonos en una perspectiva más general, apreciamos como se establecen, dentro del campo que nos ocupa, ciertas relaciones causa/efecto válidas, en la mayoría de los casos, en tanto que se producen en función de la experiencia personal.

32.- REMEDIOS

Agrupamos en este campo semántico todos aquellos términos cuyo significado se encuentra en la línea de constituirse como medios utilizados para resolver algún problema, bien sea de tipo físico, psicológico o social, ya que las dificultades que asedian nuestra propia vida nos empujan a proyectar nuevas vías de puestas en acción.

Desde un punto de vista global, la solución de ciertos problemas precisa, sin lugar a dudas, de una delimitación manifiesta del mismo, como primera condición, para poder enfrentarse con eficacia y eficiencia a su proceso resolutivo.

En este sentido, podemos considerar que el remedio, como tal, posee un alto valor simbólico y su presencia, a causa del sentimiento de seguridad que lleva implícito, atenúa o hace desaparecer determinado número de síntomas que se configuran en modalidad de su expresión.

33.- HERRAMIENTAS

Incluimos en este campo semántico todos aquellos términos que hacen referencia, de forma más o menos directa, a determinados medios instrumentales utilizados por el sujeto como vía de realización de su propio trabajo, en tanto en cuanto se consideran dotadas de eficacia para el desempeño de ciertas funciones prácticas.

Desde esta perspectiva, lo apreciamos como elemento clave de ciertos procesos prácticos que desempeñan un lugar prioritario tanto en la sociedad contemplada a nivel general como en la vida cotidiana de la totalidad de sus miembros. Por ello, nos parece relevante destacar que tanto el instrumento como el componente empleado se muestra siempre como variable dependiente del tipo de trabajo, y, por consiguiente, los procesos de cambio y progreso están determinados, de alguna forma, por la evolución de los propios medios de producción.

En definitiva, afirmamos que el progreso de la tecnología, sin duda alguna, se halla estrechamente vinculado a los progresos alcanzados por la Ciencia en sus diversas manifestaciones.

34.- DINERO

Dentro de la categoría determinada "dinero", agrupamos todos aquellos términos que, de una manera u otra, expresan cierta relación con ella.

Pensamos que la percepción del dinero se puede contemplar desde una doble vertiente: Por una parte, como una de las vías fundamentales de progreso, intercambio cultural,

seguridad a todos los niveles, etc. Y en otro sentido, se convierte en el estímulo más potente de la sociedad de consumo donde se refleja la gran tensión existente por el logro de las necesidades que ella misma genera. Partiendo de la base que la única manera de entender el problema de la génesis de las necesidades económicas no es tomándolo en abstracto, sino fundamentándonos en las necesidades concretas de una sociedad y época determinada (NAVARRO, 1984). Así, estamos de acuerdo con BRAUDILLARD (1976) en que sólo hay necesidades porque el sistema las necesita.

Actualmente existe una estrecha dependencia y vinculación del individuo respecto al mencionado elemento. Considerándolo como un fin, en lugar de juzgarlo como medio. Y en esta línea, su representación y uso provoca serios conflictos desde el amplio espectro ideológico. Ahora bien, no podemos ignorar que el factor económico constituye uno de los condicionantes de la educación, que actuando en continua interrelación con otros, de diversa naturaleza -culturales, éticos filosóficos y políticos, etc.-, interviene de manera clara y precisa, bien como facilitador o bien como inhibidor de la praxis educativa.

35.- DESIGNATIVOS DE ANIMALES

Este campo semántico comprende todos los términos referidos a designativos de animales que aparecen en los libros de lectura estudiados. El lector podrá observar que nos encontramos ante una categoría extraordinariamente rica y variada, tanto si la consideramos a nivel cualitativo como, por el contrario, si la percibimos bajo un prisma cuantitativo.

Ahora bien, situándonos ya en la praxis educativa, este hecho se hace inteligible, en base a que el área de ex-

periencias" constituye, sin lugar a dudas, uno de los ámbitos con mayor poder de atracción para el niño. Ciertamente pensamos que el sujeto en su estrecha conexión con el medio debe explorarlo, conocerlo y actuar dentro de sus posibilidades. Por ello, en este aspecto concreto se debe partir, realmente, de la observación e interacción con las personas y los objetos, ya que la misma estructura psíquica del pensamiento infantil exige un autoaprendizaje, a través de la experiencia y la comunicación. Y, sin duda alguna, en ese proceso al que se une, también, la imaginación, se va paulatinamente desarrollando la inteligencia que, según PIAGET (1975) se desarrolla cuando el niño logra asir fuertemente el medio que le rodea, y a medida que crece su curiosidad e interés por conocer, el niño va recurriendo más al pensamiento para interpretar el mundo (MUJINA, 1985).

36.- ANATOMIA DE LOS ANIMALES/INSTRUMENTOS RELACIONADOS CON LOS MISMOS

Los términos que configuran dicha categoría representan todos aquellos vocablos aparecidos en los métodos de lectura, objeto de estudio en nuestra investigación, referidos a determinados elementos estructurales inherentes a ciertos seres vivos. También aglutina, el citado campo, palabras que expresan, de alguna manera, su modo de vida. En sentido más estricto, podríamos precisar y concretizar, en mayor medida, esta idea, estableciendo así, que se configuran en medios naturales específicos, propios y exclusivos de quién, de una forma u otra, los ha producido.

37.- DESIGNATIVOS DE LAS PLANTAS/SUS PARTES

En el campo semántico así definido, agrupamos

aquellos términos cuyo significado expresa ciertos nombres genéricos relativos a las mismas.

Dicha categoría nos parece de capital importancia dentro de la etapa preescolar, al igual que sucede con la citada, anteriormente, sobre "designativos de animales".

Desde una perspectiva funcional, observamos como el niño en su proceso de descubrimiento y asimilación se va aproximando a los objetos que le rodean. Y, como primer paso, se interesa por todo aquello que podríamos calificar de animado. Así, se debe poner especial énfasis en el principio de actividad pues, en definitiva, es la actividad del niño en constante intercambio con el mundo que le rodea, la que va construyendo su propio conocimiento (LOPEZ DEL CASTILLO, 1981).

En este sentido, estamos de acuerdo con COLL (1978) cuando afirma que la actividad exploratoria constituye el principal elemento del proceso de investigación de la realidad.

38.- PARTES DE LA CASA

Incluimos en esta categoría todos aquellos términos, aparecidos en los métodos de lectura, cuyo significado expresa estrecha vinculación a una vivienda. En el sentido que sus posibles interrelaciones posibilitan su propia configuración.

Desde una perspectiva funcional y, situándonos dentro del ámbito educativo, nos parece relevante dicho campo semántico, en la medida que conforma el contexto situacional donde transcurre la propia vida. Estableciendo, así, un sistema espacial cerrado donde se propician relaciones de

diversa índole. Ahora bien, la concepción de dicho espacio varía en función de los diversos contextos. Ciertamente, se encuentra profundamente sometida a relevantes variaciones culturales como el factor económico, el modo de vida, las distintas manifestaciones de relación humana. En otro sentido, nos parece conveniente señalar, también, ciertos condicionantes que podríamos denominar naturales: Destacamos entre ellos, aquellos de tipo climático que, sin duda alguna, están interviniendo en la forma que adopta el habitat y, como es lógico, poseen un fuerte peso específico en el desarrollo del estilo personal.

39,40.- ELEMENTOS CONSTITUTIVOS DE LA CASA/OBJETOS FAMILIARES DE LA CASA

El epígrafe citado hace referencia a dos categorías semánticas distintas. No obstante, para su justificación, nos parece conveniente aglutinarlas, ya que, manifiestan evidentes similitudes.

En esta línea, pensamos que ambas suponen una revelación de la personalidad humana, en la medida que se convierten en procesos de organización y proyección a nivel individual.

Como subraya EKAMBI-SCHIMDT (1974) una casa es el resultado de una sutil apropiación del espacio, por parte de sus ocupantes que la impregnan de su ser, de su concepción de la vida y de su modo de habitar.

Por ello, personalizar una vivienda es impregnarla de un sentido, donde tanto la forma, el color, emplazamiento, etc., de sus componentes prioritarios y partes integrantes se muestran significativos de un lenguaje específico. Convirtiéndose así, en uno de sus medios de expresión.

41.- OBJETOS RELACIONADOS CON LA LIMPIEZA Y EL ASEO DE LA CASA

En la categoría así denominada agrupamos los vocablos que se muestran relacionados de una forma u otra, con el mantenimiento del habitat.

Ciertamente, pensamos que el referido campo semántico entraña profundas conexiones con otro ya explicitado con anterioridad, que hace referencia al factor higiénico, considerado desde un punto de vista individual como elemento de prevención y de educación para la salud.

Centrándonos en el tema específico que nos ocupa, y dado que la vivienda, también, constituye un elemento real de la vida cotidiana que permite satisfacer ciertas exigencias esenciales. Desde nuestra perspectiva se reclama la necesidad de su correcta organización, elaborándose, de esta forma, alrededor de diversas dimensiones que podríamos definir como básicas, entre las que el factor conservación sin duda alguna, ocupa un lugar prioritario.

42.- ACTIVIDADES E INSTRUMENTOS RELACIONADOS CON LA ESCUELA

El término "escuela" nos sirve para aglutinar una serie de vocablos, referidos a elementos materiales o actividades realizadas por el niño en esta agencia educativa, considerada como el marco donde se materializan las Ciencias de la Educación (FERRANDEZ y SARRAMONA, 1977). Resulta evidente que la praxis educativa está marcada por condicionantes sustanciales de tipo económico, cultural y geográfico. Ahora bien, también es cierto que existen otros muchos elementos de carácter estrictamente material que, de un modo directo, influyen en el aprendizaje escolar. Desde esta perspectiva, nos referimos tanto a las ca-

racterísticas físicas peculiares de cada centro docente como al mobiliario, útiles de trabajo y medios que intervienen decisivamente en la eficacia-eficiencia de todo proceso educativo.

Por otra parte, aparecen de igual forma, dentro de la mencionada categoría cierto tipo de actividades, centradas en áreas consideradas básicas dentro de los primeros niveles educativos. Entendiéndolas, así, en opinión de ASENSI (1983) como ejercitaciones que forman parte de la programación escolar y tienen por finalidad proporcionar a los alumnos la oportunidad de vivenciar y experimentar hechos o comportamientos tales como pensar, adquirir conocimientos, desarrollar actitudes sociales, integrar un esquema de valores e ideales y conseguir determinadas destrezas y habilidades específicas.

Sin embargo, hay que destacar, dentro de la línea que nos ocupa, una de las funciones prioritarias que, a nuestro entender debe cumplir la escuela: Desarrollar la metodología eficaz para lograr progresivamente que el individuo quiera aprender y aprenda a aprender. Así, nos encontramos situados ante la ardua, pero apasionante tarea, de conseguir que cada alumno vaya adquiriendo un estilo cognitivo propio. En este sentido, podemos afirmar con CASTILLEJO (1984) que la institución educativa deba facilitar procesos de elaboración, de análisis y crítica, de síntesis. Esto parece más interesante que llenar de contenidos y repeticiones. En definitiva, elaborar "estilos cognitivos".

43.- DESIGNATIVOS DE LUGARES

Dentro de la categoría semántica denominada "DESIGNATIVOS DE LUGARES", agrupamos todos aquellos términos aparecidos en los métodos de lectura cuyo significado ex-

presa relación, más o menos directa, con el habitat humano.

En este sentido, cualquiera de estos vocablos aporta argumentos convincentes para la identificación de la categoría: espacio predestinado, comunicabilidad, accesibilidad, modernidad, coyuntura económica... .

Situándonos en una perspectiva global, podemos afirmar que cada habitat corresponde a un tipo específico de contexto y, a su vez, pertenece a un amplio modelo social. Por ello, pensamos que, funcionalmente, dichas estructuras son producto, sin lugar a dudas, de ese mismo marco socio-cultural. Desde otro nivel significativo diferencial, resulta patente la conexión de la mencionada categoría con toda la problemática relativa al medio ambiente y su clara intervención en el desarrollo humano. Sin embargo, estamos de acuerdo en que hablar de medio ambiente, entendiendo como tal solo el medio natural sería restringir el concepto a límites muy reducidos. Cuando al manejar tal expresión, no podemos perder de vista que engloba, también, el medio modificado por el hombre, espacios urbanos, vías de comunicación, etc. (NOVO, 1985).

44.- INSTRUMENTOS MAS USUALES RELACIONADOS CON LOS LUGARES

En este campo semántico, incluimos todos aquellos términos mostrados en los libros de lectura y que, de una forma u otra, se constituyen en elementos básicos de ciertos contextos.

El lector podrá apreciar como la mencionada categoría se compone de datos, cualitativamente diversos, que, evidentemente, no son percibidos de igual modo. En este sentido pensamos que mientras unos son apreciados como constituyendo una especie de trama indistinta, difícil de descri-

bir y, también, de captar. Por el contrario, otros muchos se imponen al ser humano que participa, en alguna medida, de ellos.

Ciertamente, ofreciendo una visión global al tema concreto que nos ocupa, hay que destacar la decisiva intervención de las nuevas tecnologías que, sin lugar a dudas, actúan, a nivel proyectivo, influyendo en la evolución del medio tanto en lo que se refiere a su propio equilibrio como a los fenómenos de morfogénesis operados constantemente, pues nos encontramos, en efecto, ante un sistema dinámico, abierto al cambio.

45.- MEDIOS DE LOCOMOCION

Incluimos dentro de la mencionada categoría, aquellos términos cuyo significado representa algún medio de transporte utilizado por el hombre.

Nos parece fundamental dicho campo semántico, en tanto en cuanto los vocablos que lo configuran suponen determinadas posibilidades de desplazamiento, que, ciertamente, consideramos como factor de libertad.

Desde la perspectiva que nos ocupa, podemos observar que la sociedad evoluciona y progresa. Se aprecia, paralelamente, cierta ampliación, a nivel de extensión, de sus límites espaciales. Así, este hecho relevante permite acrecentar nuestro espectro de elección en cualquier ámbito.

En definitiva, estamos situados ante un proceso que, en opinión de ROCHER (1975) supone una secuencia y el encajamiento de los acontecimientos: de los fenómenos, de las acciones, cuya totalidad constituye el discurrir del cambio.

46.- OBJETOS RELACIONADOS CON LOS MEDIOS DE LOCOMOCION

Dentro del campo semántico así denominado, agrupamos todos aquellos términos cuyo significado implica relación, más o menos directa, con los medios de transporte producidos por el hombre.

No es suficiente, sin embargo, la simple identificación de dichos objetos. También, se reclama como necesario, con objeto de captar plenamente su incidencia, considerarlos a partir de los diversos medios, de quienes son parte integrante. Y así, podemos percibir como se encuentran perfectamente concatenados, de tal forma, que resulta inconcebible una separación entre procedimiento y partes constitutivas.

En otro sentido, observamos como la sociedad moderna y tecnológica se encuentra sometida, y ella misma genera continuos cambios y transformaciones tanto de los medios técnicos como de sus propios elementos, que se constituyen, al mismo tiempo, en causa y producto de las coordenadas espacio-temporales donde el sujeto se halla inmerso.

47.- ACCIDENTES GEOGRAFICOS

Dentro del citado campo semántico, agrupamos todos los términos referidos a aquellos elementos que podemos considerar físico-geográficos.

Desde una perspectiva global, el medio físico juega un papel relevante en tanto que no solamente constituye el hábitat humano, sino que también se convierte en fuente de la amplia variedad de recursos cuyo objetivo es la consiguiente satisfacción de ciertas necesidades humanas.

Estamos de acuerdo con GOMEZ OCAÑA (1984), en concebir el medio como un conjunto interrelacionado de sistemas configuradores, entre los que cabe citar el sistema cósmico, el ecológico y, por último, el social.

Centrándonos en el tema que nos ocupa, observamos que cada espacio está definido por su nicho ecológico, refiriéndonos, así, al lugar que cada uno ocupa en la naturaleza viviendo en un territorio determinado (CLAUDIO, 1986). Situado en una óptica funcional, resulta, a todas luces evidente, que la ya citada intervención del espacio no resulta una influencia propositiva. Ahora bien, sin duda alguna, incide directamente en la praxis educativa. En definitiva, tal y como afirma COLOM (1983), hay que ir profundizando y conociendo las formas y maneras como el espacio-ambiente va influyendo en ella.

48.- FENOMENOS ATMOSFERICOS

Agrupamos en la mencionada categoría todos aquellos términos cuyo significado guarda estrecha relación con la atmósfera, en tanto en cuanto es determinante, en cada momento y lugar, de las condiciones climáticas donde se desenvuelve la vida de los organismos.

Dicha categoría nos interesa, desde la consideración del sistema ecológico como uno de los principales sistemas configurativos de cada sujeto. Según nuestra opinión, el citado sistema se fundamenta en base a cuatro factores prioritarios: la descripción y ordenación del nicho, cuestiones prácticas relativas a los medios de subsistencia, fisiología y etología y, por último, el factor demográfico.

Ciertamente, hay que destacar la decisiva influencia que, tanto el medio social como el geográfico, ejercen en

el desarrollo individual. Y en este sentido, nos atrevemos a afirmar que la experiencia humana se modela así, constantemente, por las intervenciones procedentes del entorno, ofrecido por la naturaleza o alterado por la acción del hombre. Por consiguiente, el sujeto se muestra siempre como un reflejo de su condición de vida.

Desde un punto de vista estrictamente educativo, y centrándonos en la educación Preescolar, el campo semántico ya citado nos parece, de igual modo, válido en la medida que advertimos que, a través de estos fenómenos, se puede desarrollar la observación, posibilitar la sistematización del interés del niño por el entorno que le rodea, adquirir actitudes de reflexión, al mismo tiempo que tomar conciencia de las características específicas, y más relevantes, referidas a las coordenadas espacio-temporales donde se encuentra integrado.

49.- ASTRONOMÍA

Determinamos la inclusión en la mencionada categoría semántica de todos los términos, mostrados en los libros de lectura, relativos a la Astronomía entendida, sin lugar a dudas, en su sentido más amplio.

Desde un punto de vista general, resulta evidente la dependencia del hombre respecto del universo. Produciéndose, de esta forma, distintos niveles de intervención.

Así, tal y como lo define GOMEZ OCAÑA (1984) el sistema cósmico es el conjunto interrelacionado de elementos que forman el universo, por tanto, es un suprasistema que subsume el sistema ecológico y el sistema social.

Por otra parte, centrándonos en las características psicológicas del niño preescolar, podemos apreciar como todavía se muestra incapaz de relacionar las imágenes percibidas sobre los sucesos del mundo físico. Ni tampoco, logra diferenciar lo físico de aquello psíquico. Sintiéndose incapacitado, además, de establecer conexiones lógicas entre hechos e ideas. No obstante, existe cierta representación asociativa, muchas veces casual, que conecta a las situaciones entre sí.

En este sentido, observamos que el pensamiento, durante la mencionada etapa, se encuentra tildado por la imaginación eidética que, exclusivamente, al finalizar dicho período se verá superada por el interés sobre el conocimiento del mundo real.

50.- NOMBRES PROPIOS (PERSONAS)

La categoría semántica ya mencionada, comprende todos aquellos términos referentes a nombres de personas aparecidos en los métodos de lectura, objeto de estudio de nuestra investigación. Por otra parte, el atento lector observará la inclusión, en dicho campo, de ciertos apellidos caracterizados por dos notas específicas: Cuantitativamente son escasos, tan sólo se manifiestan dos en los 67 métodos estudiados. Y, a nivel cualitativo, podemos calificarlos como universales dentro de nuestro marco socio-cultural.

Desde un punto de vista estrictamente educativo, nos interesan los nombres en tanto que se constituyen en símbolo de identidad, utilizándolos así, para evocar a determinadas personas y establecer relación convencional con respecto a la misma.

Ciertamente, de forma progresiva, y a medida que el niño avanza en su proceso ontogenético, van adquiriendo influencia, cada vez más decisiva, sobre su autoconcepto. Definiéndolo como una imagen especular, determinada, en gran parte por los papeles que desempeñan sus relaciones con otros y lo que creen que son las reacciones de los demás hacia ellos. (HURLOCK, 1982).

En definitiva, comprobamos como la interacción de las dimensiones biológicas, psicológicas y sociales interviene en la configuración de la identidad personal definida, no exclusivamente, en relación a una conducta interna, sino también enfocada hacia una expresión social.

Por último, hay que destacar la significación que adquiere el estudio del fenómeno de identidad, antes citado, a partir de la imagen corporal, la identidad del yo y la imagen de sí mismo como proceso de individualización, sin duda alguna, propio de la adolescencia.

51.- NOMBRES PROPIOS (ANIMALES)

Incluimos en el así denominado campo semántico, todos aquellos términos que expresan símbolo de identificación a este nivel específico.

Nos parece interesante destacar que, cuantitativamente, resultan escasos los vocablos presentados en dicha categoría.

Sin embargo, desde una perspectiva cualitativa se configuran como apelativos, en cierta medida, generalizados y, por lo tanto estudiados y aceptados por determinados contextos.

52.- NOMBRES PROPIOS (LUGARES)

Agrupamos dentro de la citada categoría aquellos designativos de ciertos contextos limitados en función del espacio y señalados, manifiestamente, por los individuos.

Ahora bien, nos encontramos ante un campo cuya contribución e incidencia global es escasa, si la comparamos con otros muchos que ofrecen mayor valor interpretativo a todos los niveles.

53.- COLORES

Agrupamos en esta categoría todos los términos-designativos de algún color específico.

El campo semántico, así denominado, al igual que otros muchos presentados en nuestro trabajo, se constituye como ámbito prioritario dentro de la Educación Preescolar.

Desde un punto de vista estrictamente psicogenético, el niño no permanece encerrado en su cuerpo, sino que entra en relación con el mundo de los objetos y de los demás (LAPIERRE y AUCOUTURIER, 1977). Por ello, a partir de los diversos modos y manifestaciones de relación, el hombre va percibiendo tanto la realidad física como la realidad social.

Así, centrándonos en el mundo de los objetos, apreciamos como el sujeto recibe continuas impresiones procedentes de los mismos. En este sentido, utiliza patrones sensoriales como puntos de referencia, establecidos para estimar las diferencias en las propiedades de los objetos (MUJINA, 1985). En suma, desde una óptica funcional, podemos precisar que la utilización de los colores obedece, eviden

temente, a un interés concreto por la estimulación sensorial, en el sentido que la atracción por el color viene a representar un nexo entre el mundo real y el fantástico.

54.- REFERENTES TEMPORALES

Incluimos dentro de la categoría denominada "referentes temporales", todos aquellos términos cuyos significados expresan nociones relativas al tiempo.

Desde un punto de vista epistemológico, y, especialmente, centrándonos en los procesos superiores, apreciamos que existe estrecha relación entre inteligencia y estructuración, tanto a nivel espacial como temporal.

En efecto, dentro del tema que nos ocupa, la capacidad de organización de las relaciones en el espacio y tiempo resulta condición previa, a nivel de automatización de mecanismos, para conseguir un óptimo aprendizaje de la lectura. Sin embargo, tenemos que distinguir en cuanto al tiempo, dos aspectos básicos relacionados con los momentos del desarrollo infantil: El tiempo, en primer lugar, considerado como duración. Y, en otro sentido, el tiempo entendido como orden de sucesión (PIAGET, 1976).

Así, resulta claramente perceptible que el niño vive en el tiempo y su organismo reacciona al paso del tiempo. Por ello, la percepción objetiva de esta noción irá comportando, de forma progresiva, cierta capacidad de abstracción.

55.- REFERENTES SITUACIONALES

En esta categoría agrupamos todos aquellos térmi

nos que aparecen en los métodos de lectura, cuyo significado expresa una noción específica de situación.

Dicha categoría no aparece altamente significativa, en la medida en que resulta un tipo concreto de capacidad organizativa perceptiva. Configurándose así, en condición fundamental para el correcto aprendizaje de las materias instrumentales básicas -lectura, escritura y, también el cálculo-.

Desde esta perspectiva, cabe distinguir, por una parte, las alteraciones de la evolución del esquema corporal y de la orientación espacial que van ligadas a las patologías del comportamiento en general. Y, en otro sentido, diferenciamos las alteraciones de la representación y de la estructuración espacial, que van siempre asociadas a las dificultades implicadas en el aprendizaje de la lectura (VAYER, 1977).

Inicialmente y como paso previo a la discriminación del espacio, es esencial tener asumida la propia imagen corporal que se va ampliando, progresivamente, a la percepción del cuerpo en movimiento, para finalizar adquiriendo la noción de espacio y relaciones espaciales.

En este sentido, estamos de acuerdo con MUJINA (1985), cuando afirma que para poder formar una idea de las relaciones espaciales es prioritario el aprendizaje de las designaciones verbales que permitan destacar y fijar cada tipo de conexiones.

Así, en un primer nivel, nos referimos a una extensa variedad de conceptos relativos al espacio -nociones de forma, tamaño, lateralidad, dirección, distancia y profundidad-, básicas y relevantes en el ámbito de la educación preescolar.

En definitiva, desde una perspectiva global, pensamos que el espacio constituye un marco de referencia preciso para la elaboración de cualquier conocimiento.

56.- DETERMINANTES CUANTITATIVOS

Dentro de la categoría definida como "determinantes cuantitativos", agrupamos los términos que en los textos de lectura aparecen, ineludiblemente, relacionados con dicho campo.

Los vocablos que la conforman representan, en su mayoría, a determinados números que, según nuestra opinión, consideramos fundamentales, en tanto en cuanto se configuran como conceptos prioritarios que posibilitan al sujeto al aprendizaje de las matemáticas.

Desde un punto de vista estrictamente didáctico, se reclama la necesidad de que el alumno parta de la observación y manipulación de materiales concretos para la construcción de la idea de número y cantidad (LOPEZ DEL CASTILLO, 1981), así como para comprender el sentido de las operaciones matemáticas.

En suma, pensamos que el número como dispensor, posibilita una combinatoria automática, comenzando por el proceso previo de numeración.

57.- DETERMINANTES NUMERALES

Dentro de este campo semántico, agrupamos los términos, presentados en los métodos de lectura, cuyo significado expresa la idea de precisión del nombre. Ahora bien, los podemos clasificar como cuantitativos definidos,

ya que su objetivo prioritario radica en actualizar el nombre, aportando, de este modo, cierta información precisa de orden numérico.

58.- ADVERBIOS

En realidad, a través de todos los métodos de lectura estudiados, sólo aparece un adverbio de tipo negativo como es el término "no".

Desde esta perspectiva, pensamos que el niño capta con rapidez y facilidad su sentido, debido a su frecuente uso y al énfasis afectivo que conlleva. Hecho que, evidentemente, posibilita su acelerado aprendizaje. Sin embargo, cabe destacar que no siempre lleva implícita la idea de oposición, sino que, también, supone la ausencia de determinados objetos, personas, etc., o la inexistencia de cierto suceso.

59.- CONJUNCION

En dicha categoría semántica, aparece exclusivamente la conjunción "y". Ciertamente, este dato nos parece altamente significativo, ya que este tipo de conjunción copulativa es el primero que se manifiesta en el lenguaje infantil.

Así, una vez incorporada al lenguaje individual, podemos observar una larga etapa en la que se utiliza la yuxtaposición con mayor frecuencia que en el habla del adulto. Ahora bien, no será hasta los siete años, aproximadamente, cuando comience a disminuir esta profusión de conjunciones.

Y, en efecto, el hecho que se fije su uso, determinado por el idioma como óptimo, dependerá como es lógico, del correcto proceso enseñanza-aprendizaje, donde el individuo es parte integrante y prioritaria.

60.- ARTICULOS

La incidencia de términos en esta categoría resulta bastante escasa. Se manifiesta así, en un sentido, un artículo determinado cuya principal virtualidad consiste en señalar siempre que el sustantivo al que se refiere es ya conocido. Y, por otra parte, aparece aquel otro que representa cierto grado de indeterminación, significando, evidentemente, que el interlocutor puede pensar en cualquier individuo o grupo de los mismos, entre los de la especie designada por el sustantivo.

61.- DETERMINANTES INDEFINIDOS

El campo semántico, así definido, comprende escasos términos. No obstante, justificamos su relevancia, ya que actúan manifiestamente como elementos integrantes del lenguaje. Y, en este sentido, estamos de acuerdo con MALRUCU (1977) cuando afirma que la aparición de diversos tipos de expresión verbal depende, por una parte, de los progresos que el niño realice con su entorno. Y, en otro sentido, se encuentra subordinada al encadenamiento de sus progresos verbales.

En definitiva, centrándonos en el tema que nos ocupa, podemos decir que interesa, no tanto la significación de la acción, sino más bien, su diferenciación de otra factible.

62.- ELEMENTOS GEOMETRICOS

La categoría de "elementos geométricos" comprende todos los vocablos referentes a formas geométricas que aparecen en los libros de lectura, objeto de estudio en nuestra investigación.

En este sentido, fundamentamos la relevancia del mencionado campo ante la simple idea de apreciar que el hombre, en cualquier situación vital, recibe, desde un punto de vista cuantitativo numerosas sensaciones. Ahora bien, situándonos a nivel cualitativo, su procedencia se genera en la propia naturaleza de los objetos -en concreto, nos referimos a las cualidades de tamaño, forma, color, etc.-, desde el propio sujeto -posición, movimiento- y, por último, desde la óptica de los demás.

Ahora bien, cabe destacar que no toda sensación traspasa el umbral de la consciencia, a nivel de centros subcorticales, sino que, evidentemente, se opera una selección y sólo unas cuantas se convierten en percepciones. Si guiendo en esta línea, pero centrándonos en la praxis educativa, ocurre que, en una primera fase, el desarrollo perceptivo se debe trabajar mediante la manipulación concreta y la vivencia corporal de las situaciones. Teniendo en cuenta, así, que este modelo de desarrollo se establece, invariablemente, de lo concreto a lo abstracto. Por ello, el papel significativo y relevante que cumplen los elementos geométricos, en la edad preescolar, radica en que el niño se sirve de ciertos patrones de referencia. Entendiendo por éstos, aquellos conjuntos interrelacionados de elementos con propiedades bien definidas, entre las que se encuentran, según MUJINA (1985), los patrones de figuras geométricas cuya misión básica, en esta etapa, consiste en la captación y asimilación de ciertas formas.

63, 64.- MATERIAS PRIMAS/MATERIAS DERIVADAS

En realidad, el epígrafe descrito más arriba, agrupa dos categorías semánticas semejantes en cuanto a la idea general de su contenido. Ciertamente, ambas implican determinadas realidades configurativas de los objetos: Se muestran como el sustrato receptivo de la forma.

En otro sentido, y centrándonos en un nivel cualitativo, podemos observar su antagonismo, en la medida que, unos proceden de la propia naturaleza y el hombre los utiliza en su estado originario. Y, en cambio, otras se constituyen en derivadas, puesto que son objeto de diversas transformaciones, a partir siempre de cierto componente básico.

65.- AGENTES FISICOS

Dentro del campo semántico así determinado, agrupamos los términos que expresan alguna relación significativa con el mismo.

Situándonos en una perspectiva global, entendemos que este ámbito constituye un aspecto arduo para el preescolar, ya que le resulta difícil, en general, resolver problemas íntegros que requieren la comprensión de ciertas relaciones mecánicas y físicas, al tiempo que se manifiesta incapaz de utilizar dichos conocimientos en situaciones específicas hasta finalizar la mencionada etapa. Ahora bien, percibimos como progresivamente el sujeto, en su proceso ontogénico, va comprendiendo la causalidad concreta de cada fenómeno. Juzgada así, como condición básica y prioritaria que le permitirá alcanzar sin duda, posteriormente, la posibilidad expresada en líneas precedentes.

66.- ALFABETO

En la categoría semántica denominada "Alfabeto", agrupamos todos los términos cuyo significado expresa completa identificación con la misma.

Desde nuestra perspectiva, se configura como categoría relevante, ya que es representativa de todos aquellos elementos más simples, pero no por ésto menos importantes, del lenguaje y que, de alguna forma, vienen a constituir su base.

Ahora bien, hay que destacar, dentro de la didáctica de la lectura, ámbito central y puntual de nuestra investigación, su utilización exclusiva en numerosas ocasiones, como único método de su enseñanza-aprendizaje. Apoyándose, así, en cierto principio de orden básico: En cuanto que supone el paso de lo simple a lo compuesto. No obstante, el procedimiento plantea claras objeciones, tales como la ausencia de motivación y comprensión. Convirtiéndola, como es lógico, en una tarea puramente mecánica. Y, situándonos a otro nivel diferencial, provocando cierta inconexión entre grafía y significado.

67.- SIGNOS DE PUNTUACION

La categoría así denominada, comprende escasos enunciados observables dentro de los métodos de lectura estudiados, dato que nos revela su simplicidad a nivel cuantitativo. Ahora bien, desde una perspectiva cualitativa, se muestra como campo semántico relevante, puesto que tanto teórica como prácticamente, su importancia, profundizando en el estudio de los elementos mostrados, radica en constituirse en enlace correcto de las ideas en un texto específico.

De esta forma, el problema de la puntuación, en nuestro ámbito, se reduce a saber separar ideas sucesivas. Para ello, hay que comparar entre sí dos opiniones. Y ésto, necesariamente, equivale a retroceder mentalmente en la línea expositiva, pues siempre comparamos la segunda idea con su precedente, con el fin de delimitar, a partir de este instante, el signo de puntuación idóneo.

68, 70.- DESCRIPCION DE LAS PERSONAS/CUALIDADES DE LOS
OBJETOS, VEGETALES, ETC.

El presente enunciado engloba dos categorías semánticas pertenecientes a nuestro trabajo que justificamos conjuntamente, en función de su mejor sistematización.

Nos parece relevante dicho campo semántico, ya que el adjetivo, en un sentido u otro, aporta efectivamente gran variedad de matices a la noción significada por el nombre. Y se constituye, de igual forma, en elemento clave para cualquier descripción.

Centrándonos en el aspecto estrictamente educativo, percibimos como los adjetivos, en un primer momento, resultan fáciles de comprender por el niño. También, observamos como de manera progresiva, es capaz de utilizarlos adecuadamente dentro de un contexto determinado. Ciertamente, estamos sometidos a numerosos estímulos y sensaciones de índole diversa que provienen de la propia naturaleza de los objetos, de las personas, de uno mismo. Siendo, al mismo tiempo, simultáneas y sucesivas. Por ello, a través del lenguaje, considerado como vehículo de expresión y, en concreto, con ayuda del adjetivo, el sujeto manifiesta, de algún modo, las impresiones recibidas. Y esta idea específica va a explicitarse, sin lugar a dudas, en los primeros momentos de la vida, por medio de la vivencia y asimila-

ción del contraste. En este sentido, afirmamos con LAPIERRE y AUCOUTURIER (1977) que una situación se hace educativa cuando el interés del niño está polarizado hacia una percepción más precisa que no responde sólo a una necesidad inmediata, pero que puede ser analizada, organizada y memorizada y puede adquirir, mediante un proceso de concordancia u oposición con otras percepciones, un valor general o semántico.

69, 71.- ESTADOS ADQUIRIDOS DE LAS PERSONAS/ESTADOS ADQUIRIDOS DE OBJETOS, VEGETALES, ETC.

Antes de pasar a justificar la determinación de ambas categorías, nos parece conveniente advertir al lector que, en realidad, agrupamos campos semejantes en cuanto a su contenido global, con distintos niveles de significación e implicación cualitativa.

Cabe destacar que dentro de ellos, aglutinamos todos aquellos conceptos presentados como participios pasivos, ya que morfológicamente el verbo adopta dicha forma para funcionar como adjetivo. Y, así, expresar estados ya adquiridos en sus distintas acepciones.

72, 73.- ACCIONES RUTINARIAS/ACCIONES EXCEPCIONALES

Estos dos campos semánticos se encuentran determinados, en un sentido amplio, por la misma idea. Sin embargo, funcionalmente y en los distintos análisis estadísticos realizados en nuestro trabajo, nos parece conveniente diferenciarlos al apreciar que sus niveles explicativos son diametralmente opuestos.

Desde una perspectiva global, ambas categorías, suponen cierto principio de acción, considerada como elemento fundamental e indispensable de la configuración humana. Así, podemos destacar que la acción participa, de forma patente, de experiencias y en estrecha dependencia con ellas. Por ello, podemos establecer, en esta línea, un silogismo diciendo que, a medida que recibimos impresiones, se asimilan de manera progresiva y, también, como no, se producen procesos de acomodación a la propia estructura. Y, de este modo, se va posibilitando la capacidad de actuar.

Ahora bien, dentro de este ámbito, parece indiscutible distinguir cierto tipo de acciones que denominamos "voluntarias" en la que existe conciencia y fijación de un pattern, actualizado por la representación y caracterizado por su propositividad que se convierte en línea directriz de nuestra conducta. Sin olvidarnos que este tipo concreto de acción supone determinada organización de la ejecución que implica, de alguna manera, la reflexión y selección de medios apropiados para alcanzar el pattern establecido.

Encontramos otros modelos de acciones, definidos como experienciales. Ciertamente, parece evidente que el sujeto necesita desarrollarse a este nivel, con el fin de aprender y adaptarse a las sollicitaciones del medio exterior que le rodea.

Por último, cabe hablar de las acciones instintivas como respuestas a una situación que es vivenciada por el sujeto globalmente. Y se halla, al mismo tiempo, proyectadas hacia el mundo circundante e integradas en él.

74.- INTERJECCIONES/ONOMATOPEYAS

Este campo semántico comprende tanto interjecciou

nes como onomatopeyas, en tanto en cuanto unas y otras no se avienen a los patrones de formación característicos de los términos.

En efecto, pensamos que la calidad subjetiva, de mayor trascendencia, en el lenguaje es la producida por los sentimientos. Ciertamente, las interjecciones contienen la expresión de la emoción particular que las motiva. Por ello, este tipo específico de palabras tiene validez social dentro de un grupo determinado, donde también existen vocablos habilitados para desempeñar esa función concreta.

Desde otra perspectiva, hay que destacar que, en ocasiones, las onomatopeyas, definidas como palabras propias que sugieren, mediante mecanismos de imitación, la realidad extralingüística que designan, se nos presentan como interjecciones.

En definitiva, resulta una categoría altamente significativa, por su uso frecuente en el lenguaje infantil.

3.2.4.- Categorización de los términos: Análisis

Una vez realizada la relevante tarea de extraer aquellos términos más significativos presentados en los libros de lectura estudiados y, como es lógico, significar su frecuencia de uso con el fin de posibilitar la ejecución de posteriores análisis, también, determinamos ciertas categorías semánticas, tal como explicitamos en el apartado anterior, sin duda alguna, para poder efectuar el tipo de análisis que detallamos a continuación.

En este sentido, nuestro propósito se basa en fijar, consecuentemente, qué vocablos pertenecen, de forma manifiesta, a cada una de las categorías o campos semánticos delimitados en nuestro trabajo.

Para este fin, nos parece conveniente realizar un análisis exhaustivo, por categorías, estableciendo tantos gráficos como categorías existen. Pensamos que, así, el lector podrá apreciar, de forma más patente, la integración terminológica de cada campo.

Seguidamente mostramos los gráficos por categorías, donde aparecen tanto los términos incluidos en ellas como su frecuencia de uso. (Gráfico 3-76 - Anexo II)

Por último, según nuestra opinión, se reclama como necesario la realización de un análisis global que aglutina a la totalidad de categorías semánticas y al número de vocablos incluidos en las mismas. Así, para este efecto presentamos el gráfico nº 77, donde se puede diferenciar, como es lógico, aquellas categorías cuantitativamente más relevantes de aquellas otras cuya incidencia, a este nivel, es relativamente escasa. (Anexo II)

Desde esta perspectiva, comprobamos que la categoría con mayor peso específico, en cuanto a términos se refiere, es "Designativos de animales", seguida por "Alimentos/Bebidas", "Nombres propios de personas", "Acciones excepcionales", "Personajes de cuentos (Ciencia ficción y mitología)", "Designativos de plantas/sus partes", "Designativos de lugares" y "Profesiones/Ocupaciones (masculinos)", respectivamente.

Los restantes campos semánticos muestran escasa contribución frecuencial, tal como podemos observar en el gráfico adjunto.

3.3.- LAS APORTACIONES DEL "ANALISIS FACTORIAL DE CORRESPONDENCIAS

3.3.1.- La técnica del análisis factorial de correspondencias

El "ANALISIS FACTORIAL" es un método de análisis multivariado que intenta explicar, según un modelo lineal, un amplio conjunto de variables observables mediante un número reducido de variables hipotéticas denominadas factores.

Un aspecto peculiar de este tipo concreto de análisis consiste en que los factores no son directamente observables y responden, por tanto, a conceptos de naturaleza más abstracta que las variables originales.

Gráficamente, podemos decir que el ANALISIS FACTORIAL opera sobre n variables aleatorias observables,

$$X_1 \ X_2 \ \dots \ X_n$$

definidas sobre una misma población .

En definitiva, se trata de encontrar $m + n$ nuevas variables, llamadas factores,

$$F_1 \ \dots, \ F_m, \ U_1 \ \dots \ U_n$$

y determinar su contribución en las variables originales.

Por otra parte, en dicho tipo de análisis, es útil una representación geométrica vectorial de las variables aleatorias. De este modo, cabe destacar que un vector viene dado por una dirección y sentido, y también, por una norma (módulo o longitud del vector). Si queremos representar una variable por un vector, fijémonos que una variable es tanto más variable -más grande-, cuanto más dispersa se

encuentra respecto de su media. La medida de la mencionada dispersión es la "desviación típica".

Si expresamos $\sigma(X)$ como la norma de X, obtenemos que

$$X = \sigma(X)$$

Desde otra perspectiva, existen ciertas condiciones a tener en cuenta, para su propia validez:

A) La solución factorial se obtiene a partir de una Matriz de correlaciones donde,

$$R = (r_{ij})$$

siendo r_{ij} el coeficiente de correlación de PEARSON.

B) El modelo factorial al suponer que las variables son de combinación lineal, excluye, como es lógico, cualquier tipo de variables cualitativas.

C) La condición "sustancial" para que el modelo lineal sea válido es que la regresión entre las variables sea también de tipo lineal.

D) Por último, es necesario e indispensable que las variables presenten una razonable unidad experimental, con el fin de obtener un correcto y óptimo análisis.

Ahora bien, dentro del ANÁLISIS FACTORIAL podemos distinguir dos objetivos prioritarios:

- Extraer la máxima varianza. En este sentido, nos encontramos ante el Análisis de Componentes Principales.
- Reproducir, lo mejor posible, las correlaciones: Análisis Factorial Clásico.

Desde la perspectiva que nos ocupa, creemos conveniente utilizar el ANÁLISIS FACTORIAL DE CORRESPONDENCIAS

(A.F.C.), considerado como variante del Análisis de Componentes Principales ya citado.

El A.F.C. es un tipo concreto de análisis basado en una distancia especial llamada "ji-cuadrado". Y, en otro sentido, es pertinente para representar tablas de frecuencias.

Los datos responden siempre a dos criterios de clasificación, llamados "carácteres" y "poblaciones", distribuidos en una tabla de contingencia, tal y como ofrecemos en el gráfico que ofrecemos a continuación.

| | | CARACTERES | | | | |
|---|----------------|-----------------|-----------------|-------|-----------------|----------------|
| | | A ₁ | A ₂ | | A _n | |
| P O B L A C I O N E S | H ₁ | f ₁₁ | f ₂₂ | | f _{1n} | f ₁ |
| | H ₂ | f ₂₁ | f ₂₂ | | f _{2n} | f ₂ |
| | | ⋮ | | | | ⋮ |
| | H _k | f _{k1} | f _{k2} | | f _{kn} | f _k |
| | | f.1 | f.2 | | f.n | N |

Ciertamente, su principal virtualidad radica en conseguir una representación geométrica de las poblaciones H₁ ... H_k, en relación a la distribución de frecuencias relativas de los carácteres. Y, de manera general, efectuar una representación simultánea de poblaciones y caracteres ofrecidos por el vector de correspondencias.

Situándonos a un nivel de análisis diametralmente opuesto, pensamos que resulta difícil reflejar la historia

precisa de este método.

Las teorías principales señalan su inicio en los trabajos realizados por FISHER (1940) sobre tablas de contingencia. Estableciendo esta primera presentación bajo un cuadro de clasificación de inferencia estadística.

Sin embargo, el método fue introducido por BENZECRI (1965). Según este autor, se basan los siguientes principios: La Estadística no es probabilidad: los modelos deben seguir los datos y no al revés; los análisis deben realizarse con el mayor número de dimensiones posibles; el ordenador es indispensable en los datos complejos.

En definitiva, el Análisis Factorial de Correspondencias es la técnica donde mejor queda resuelta la dualidad entre variables y poblaciones, por la perfecta simetría que existe entre ellos. Y, también, su representación simultánea, ya advertida por KENDALL (1957) y estudiada, concretamente, por GOWER (1966), LEFEVRE (1976), CHARDY, GLEMAREC y LAUREC (1976) entre otros muchos investigadores.

Centrándonos en una perspectiva de estudio más operativa, hay que señalar que los Análisis Factoriales de Correspondencia se efectúan entre categorías semánticas y períodos. En este sentido, se exige como paso previo, la inclusión de todos los términos, obtenidos en análisis precedentes, en diversas categorías o campos semánticos.

Sin embargo, conviene precisar que no todas las categorías establecidas en un primer momento y ya suficientemente explicitadas en apartados anteriores, son objeto de este tipo de análisis. Ciertamente, tenemos que despreciar todas aquellas, cuyos términos integrantes presentan escaso índice frecuencial.

Reflejamos a continuación las categorías que integran este tipo específico de análisis.

- 1.- PARENTESCO
- 8.- RELIGION
- 9.- PERSONAJES DE LOS CUENTOS (CIENCIA FICCION, MITOLOGIA)
- 11.- PROFESIONES-OCUPACIONES (Masculino)
- 14.- NACIONALIDADES
- 16.- PARTES DEL CUERPO
- 21.- DESIGNATIVOS DE PRENDAS DE VESTIR
- 22.- OBJETOS PERSONALES
- 23.- ASEO PERSONAL E HIGIENE
- 24.- ALIMENTOS-BEBIDAS
- 25.- UTENSILIOS Y OBJETOS RELACIONADOS CON LA COMIDA Y LA BEBIDA
- 27.- JUEGOS Y OBJETOS PARA JUGAR
- 28.- JUEGOS Y OBJETOS RELACIONADOS CON LA GUERRA
- 29.- INSTRUMENTOS MUSICALES/ACTIVIDADES RELACIONADAS CON LA MUSICA
- 30.- DEPORTES
- 31.- ACCIDENTES
- 33.- HERRAMIENTAS
- 35.- DESIGNATIVOS DE ANIMALES
- 36.- ANATOMIA DE LOS ANIMALES/INSTRUMENTOS RELACIONADOS CON LOS MISMOS
- 37.- DESIGNATIVOS DE PLANTAS/SUS PARTES
- 38.- PARTES DE LA CASA
- 39.- ELEMENTOS CONSTITUTIVOS DE LA CASA
- 40.- OBJETOS FAMILIARES DE LA CASA
- 41.- OBJETOS RELACIONADOS CON LA LIMPIEZA Y EL ASEO DE LA CASA
- 42.- ACTIVIDADES E INSTRUMENTOS RELACIONADOS CON EL COLEGIO
- 43.- DESIGNATIVOS DE LUGARES
- 44.- INSTRUMENTOS MAS USUALES RELACIONADOS CON LOS LUGARES
- 45.- MEDIOS DE LOCOMOCION

- 46.- OBJETOS RELACIONADOS CON LOS MEDIOS DE LOCOMOCION
- 47.- ACCIDENTES GEOGRAFICOS
- 48.- FENOMENOS ATMOSFERICOS
- 49.- ASTRONOMIA
- 50.- NOMBRES PROPIOS (PERSONAS)
- 52.- NOMBRES PROPIOS (LUGARES)
- 53.- COLORES
- 54.- REFERENTES TEMPORALES
- 56.- DETERMINANTES CUANTITATIVOS
- 62.- ELEMENTOS GEOMETRICOS
- 63.- MATERIAS PRIMAS
- 64.- MATERIAS DERIVADAS
- 68.- DESCRIPCION DE LAS PERSONAS
- 70.- CUALIDADES DE LOS OBJETOS, VEGETALES, ETC.
- 72.- ACCIONES RUTINARIAS
- 73.- ACCIONES EXCEPCIONALES
- 74.- INTERJECCIONES Y ONOMATOPEYAS

A partir de la configuración definitiva de las categorías semánticas y con objeto de elaborar una matriz de correspondencias (o tabla de contingencias) entre los términos pertenecientes a cada categoría y períodos establecidos, se confecciona un código/clave tanto para TERMINOS como para PERIODOS, por exigencia del tipo de ordenador en que la información va a ser procesada.

El proceso estadístico y de análisis es el siguiente:

Una vez confeccionadas las matrices -TERMINOS de cada una de las CATEGORIAS SEMANTICAS incluidas en el A.F.C./PERIODOS-, se procede a la elaboración de los mencionados análisis.

Procesamos los datos en un computador SPERRY UNIVAC 1100 del Centro de Cálculo de la Universidad Politécnica

de Valencia.

Los estadísticos obtenidas en cada análisis vienen referidos a continuación:

- Tantos factores significativos por grupos de datos (Componente principal, factor 1; elemento secundario, factor 2).
- Valor lambda de Wilks (λ) de cada uno de los factores obtenidos.
- % de explicación de la variante de cada lambda.
- % de acumulación explicativa de la varianza.
- Coordenadas de los elementos, tanto de términos por categorías como de los períodos determinados en nuestro estudio.
- Contribuciones absolutas de estos mismos elementos a los factores obtenidos (en %).
- Contribuciones relativas de los factores a la inercia de cada elemento.

Así, obtenidos los valores de coordenadas, tanto de términos como de períodos, se procede a la representación gráfica de cada factor. Configurados por dos semiejes que quedan definidos, a su vez, por distintos elementos.

Ahora bien, con objeto de realizar dicha representación, se tienen en cuenta, los valores de las coordenadas de los elementos, mostrados en polarizaciones de + o -. Por consiguiente, calculamos su posición partiendo del origen, es decir, de un punto 0. Situando los valores positivos, como es lógico, por encima del cero y los negativos por debajo. De esta forma, los factores quedan definidos por sus componentes y también, configurados por dos semiejes.

Ofrecemos a continuación, un ejemplo gráfico con objeto de que el lector adquiriera mayor nivel de comprensión sobre el problema expuesto.

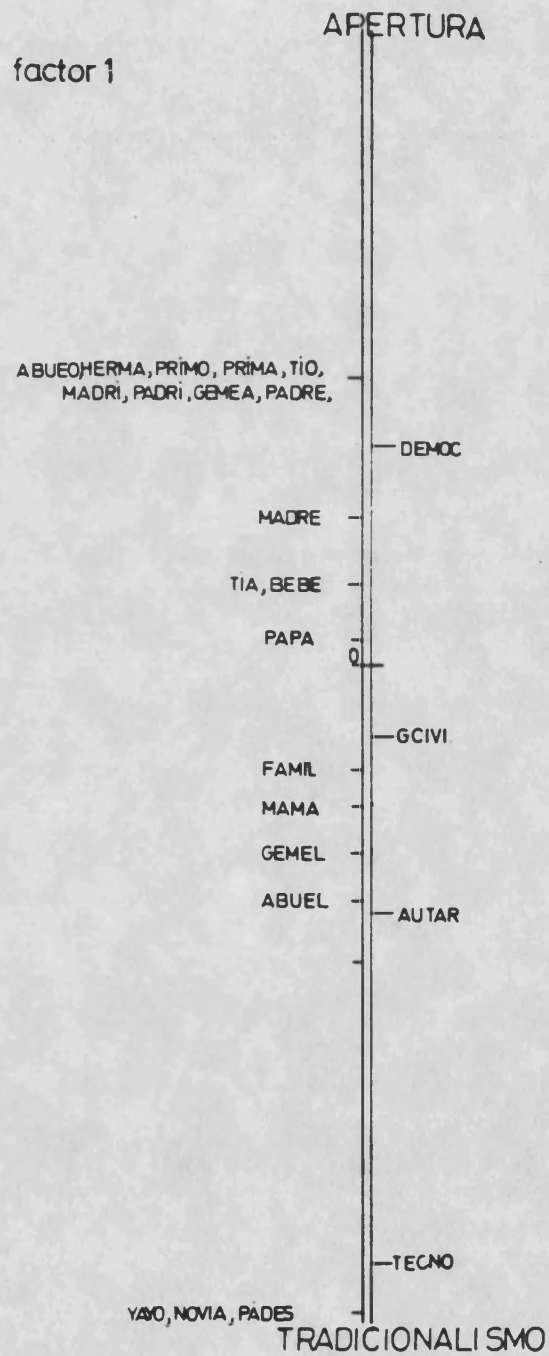

Posteriormente y, una vez realizada la representación gráfica de cada factor, pasamos a su interpretación.

Para este fin consideramos los valores absolutos de los elementos al factor, puesto que cada factor queda definido en función del valor absoluto tanto máximo como mínimo de un elemento.

Por ello, los elementos situados en los semiejes se encuentran en función del planteamiento de cada factor, y su interpretación gira en base al mismo. Por ejemplo, si un factor viene definido por su valor absoluto positivo y negativo como: APERTURA/TRADICIONALISMO, su interpretación se realizará en función de ese rótulo concreto.

Después de interpretar los factores explicativos de cada grupo, cruzamos los ejes (el 1 con el 2), obteniendo, así, un eje de coordenadas y abcisas. Sin embargo, cabe señalar que en ciertos análisis se omite el referido cruce de factores, ante el hecho patente y manifiesto de la obtención, exclusiva, de un solo componente principal (Factor 1) que alcanza un porcentaje de explicación suficiente.

Por último, con el fin de poder interpretar el citado cruce, se rotulan los factores, según el criterio seguido en el paso anterior. Interpretando, así, la distribución de los TERMINOS integrantes de cada CATEGORIAS y de los PERIODOS, en función de la identificación de los factores que componen el eje de coordenadas. En este sentido si, por ejemplo, el factor 1 lo habíamos definido como APERTURA/TRADICIONALISMO, y el factor 2 como DICTADURA/ESCISION, al cruzar los factores obtendremos un eje de coordenadas, tal y como el que ofrecemos a continuación.

De esta forma, vamos explicitando qué TERMINOS y PERIODOS se encuentran en cada una de las áreas definidas por los parámetros, en concreto. (Por ejemplo, el área determinada por TRADICIONALISMO/DICTADURA, el espacio delimitado por los parámetros APERTURA/ESCISION, y así, sucesivamente).

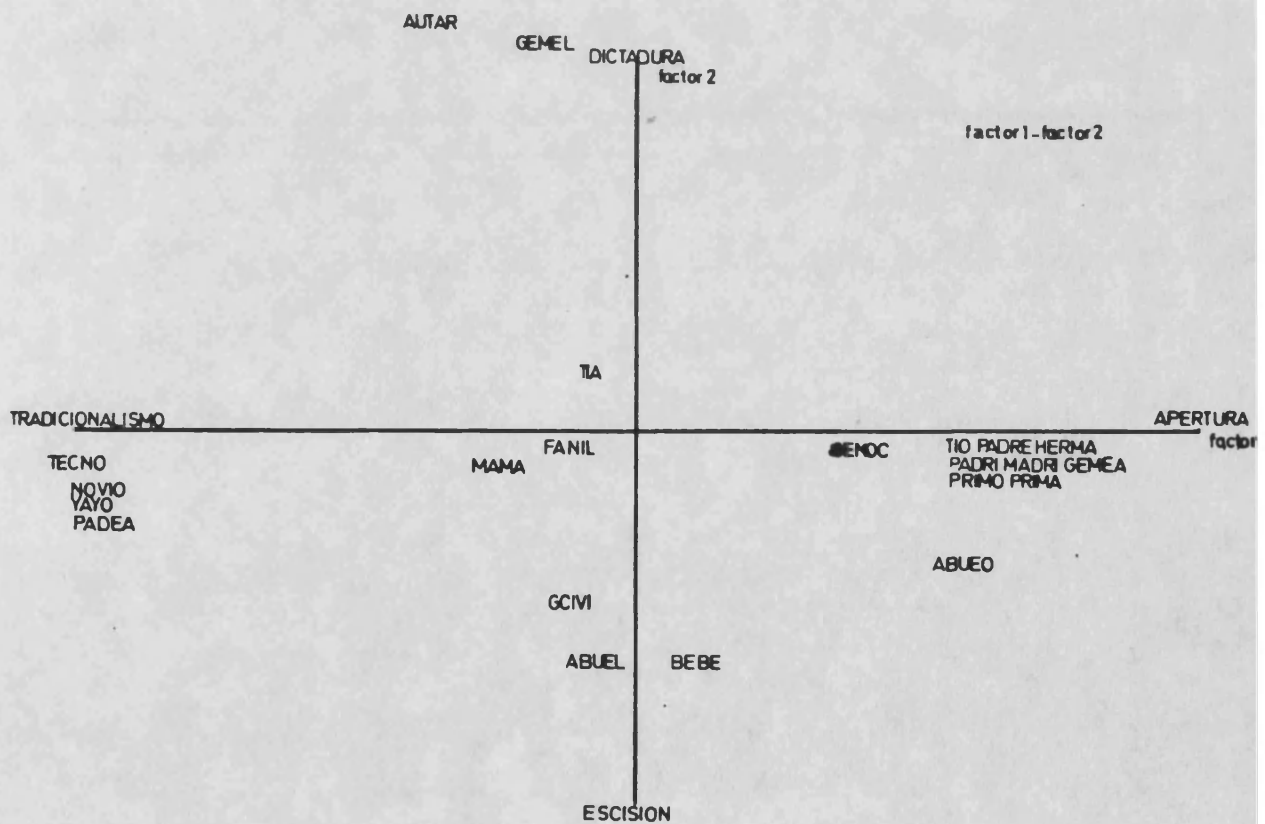

3.3.2.- Los resultados obtenidos y su análisis

CATEGORIA "PARENTESCO" Y PERIODOS

PARENTESCO

ABUEL - Abuela

MAMA -

BEBE

ABUEO - Abuelo

FAMIL - Familia

GEMEL - Gemelo

PAPA

TIA

YAYO

MADRE

PADRE

PADES - Padres

PADRI - Padrino

MADRI - Madrina

HERMA - Hermano

PRIMO

PRIMA

NOVIA

GEMEA - Gemela

PERIODOS

GCIVI - Período de la GUERRA CIVIL

AUTAR - Período de la DICTADURA FRANQUISTA de tipo AUTARQUICO.

TECNO - Período de la DICTADURA FRANQUISTA de tipo TECNOCRATICO

DEMOC - Período SISTEMA DEMOCRATICO

| TERMINOS | PERIODOS | | Matriz (%) | |
|----------|----------|----|------------|-----|
| | 1º | 2º | 3º | 4º |
| Abuela | | | 50 | 50 |
| Mamá | 3 | | 40 | 57 |
| Bebé | | | 20 | 80 |
| Abuelo | | | | 100 |
| Familia | | | 37 | 63 |
| Gemelo | | 10 | 40 | 50 |
| Papá | 3 | | 24 | 73 |
| Tía | | | 20 | 80 |
| Tío | | | | 100 |
| Yayo | | | 100 | |
| Madre | | | 13 | 87 |
| Padre | | | | 100 |
| Padres | | | 100 | |
| Padrino | | | | 100 |
| Madrina | | | | 100 |
| Hermano | | | | 100 |
| Primo | | | | 100 |
| Prima | | | | 100 |
| Novia | | | 100 | |
| Gemela | | | | 100 |

COORDENADAS DE LOS ELEMENTOS

| FILA | FACTOR 1 | FACTOR 2 |
|--------|----------|----------|
| ABUELO | 67.5270 | 65.2748 |
| MAMA | 67.5270 | 65.2748 |
| BOBE | 67.5270 | 65.2748 |
| ABUECO | 67.5270 | 65.2748 |
| FAMIL | 67.5270 | 65.2748 |
| GENEL | 67.5270 | 65.2748 |
| PAPA | 67.5270 | 65.2748 |
| TIA | 67.5270 | 65.2748 |
| TIO | 67.5270 | 65.2748 |
| YAYO | 67.5270 | 65.2748 |
| MADRE | 67.5270 | 65.2748 |
| PADRE | 67.5270 | 65.2748 |
| PABLO | 67.5270 | 65.2748 |
| PABLO | 67.5270 | 65.2748 |
| PABLO | 67.5270 | 65.2748 |
| PABLO | 67.5270 | 65.2748 |
| HERNA | 67.5270 | 65.2748 |
| PRIMO | 67.5270 | 65.2748 |
| PRIMA | 67.5270 | 65.2748 |
| NOVIA | 67.5270 | 65.2748 |
| GENEA | 67.5270 | 65.2748 |

| COLUMNA | FACTOR 1 | FACTOR 2 |
|---------|----------|----------|
| CCIVI | 67.5270 | 65.2748 |
| ACTAR | 67.5270 | 65.2748 |
| TECNO | 67.5270 | 65.2748 |
| DEMOC | 67.5270 | 65.2748 |

**CONTRIBUCIONES ABSOLUTAS DE
LOS ELEMENTOS A LOS FACTORES (EN %)**

| FILA | MASA | FACTOR 1 | FACTOR 2 |
|-------|--------|----------|----------|
| ABUEL | 37.000 | 23.990 | 80.440 |
| MAMA | 37.000 | 23.739 | 81.070 |
| BELLE | 37.000 | 23.241 | 81.100 |
| ABUEC | 37.000 | 1.7 | 81.079 |
| FAMIL | 37.000 | 23.338 | 81.109 |
| SEMEL | 37.000 | 23.372 | 81.044 |
| PAPA | 37.000 | 1.24 | 81.487 |
| TIA | 37.000 | 1.24 | 81.139 |
| TIO | 37.000 | 1.24 | 81.079 |
| YAYO | 37.000 | 23.216 | 81.100 |
| MADRE | 37.000 | 1.887 | 81.140 |
| PADRE | 37.000 | 1.771 | 81.079 |
| PADES | 37.000 | 23.216 | 81.100 |
| PADRI | 37.000 | 1.24 | 81.079 |
| MADRI | 37.000 | 1.771 | 81.079 |
| HERNA | 37.000 | 1.771 | 81.079 |
| PRINC | 37.000 | 1.771 | 81.079 |
| PRIMA | 37.000 | 1.771 | 81.079 |
| NOVIA | 37.000 | 23.400 | 81.100 |
| CUNCA | 37.000 | 1.771 | 81.079 |

| COLUMNA | MASA | FACTOR 1 | FACTOR 2 |
|---------|--------|----------|----------|
| CCIVI | 17.000 | 23.990 | 81.040 |
| ACTAF | 17.000 | 23.216 | 81.040 |
| TECNO | 27.000 | 272.050 | 81.040 |
| DEMOC | 72.000 | 27.700 | 81.040 |

GRAFICO N° 78



GRAFICO N° 79



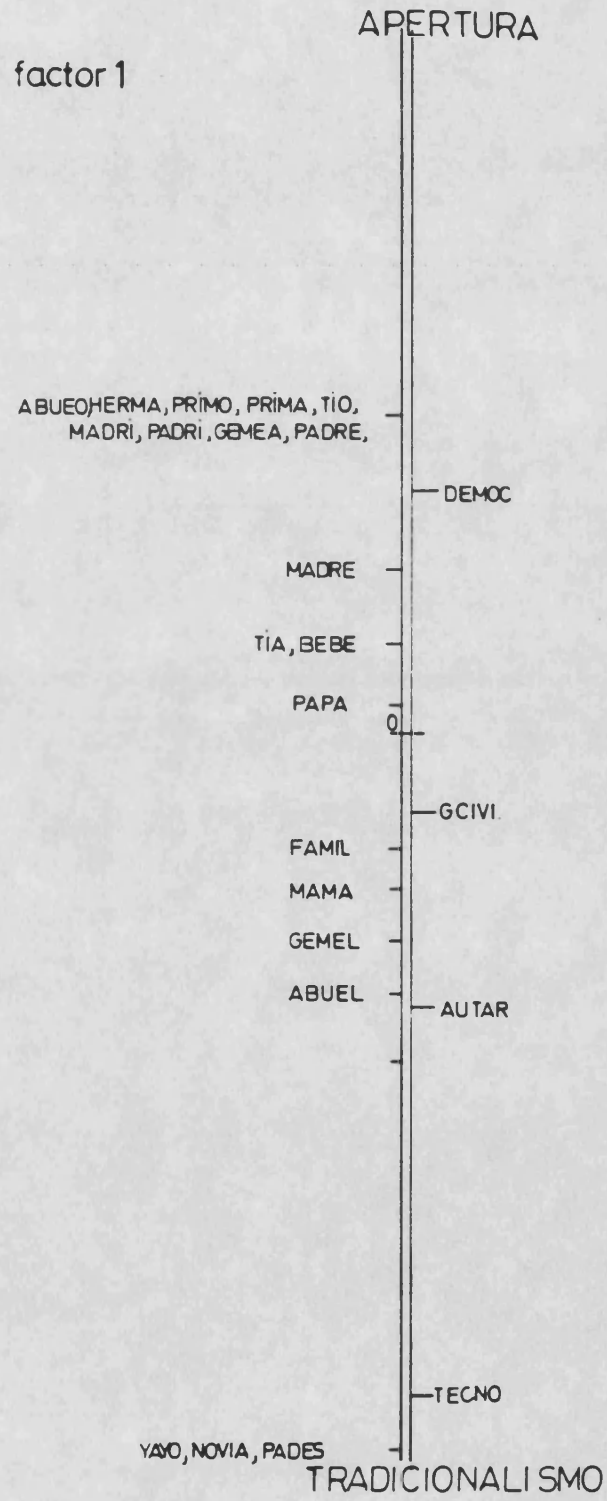
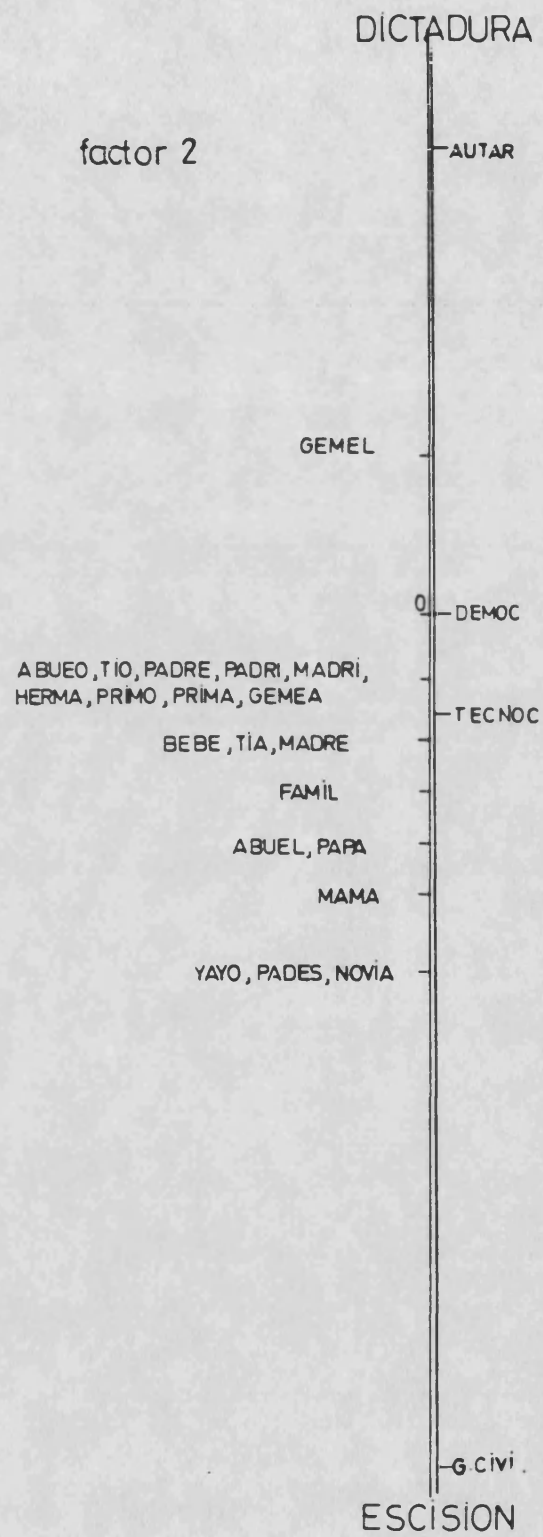
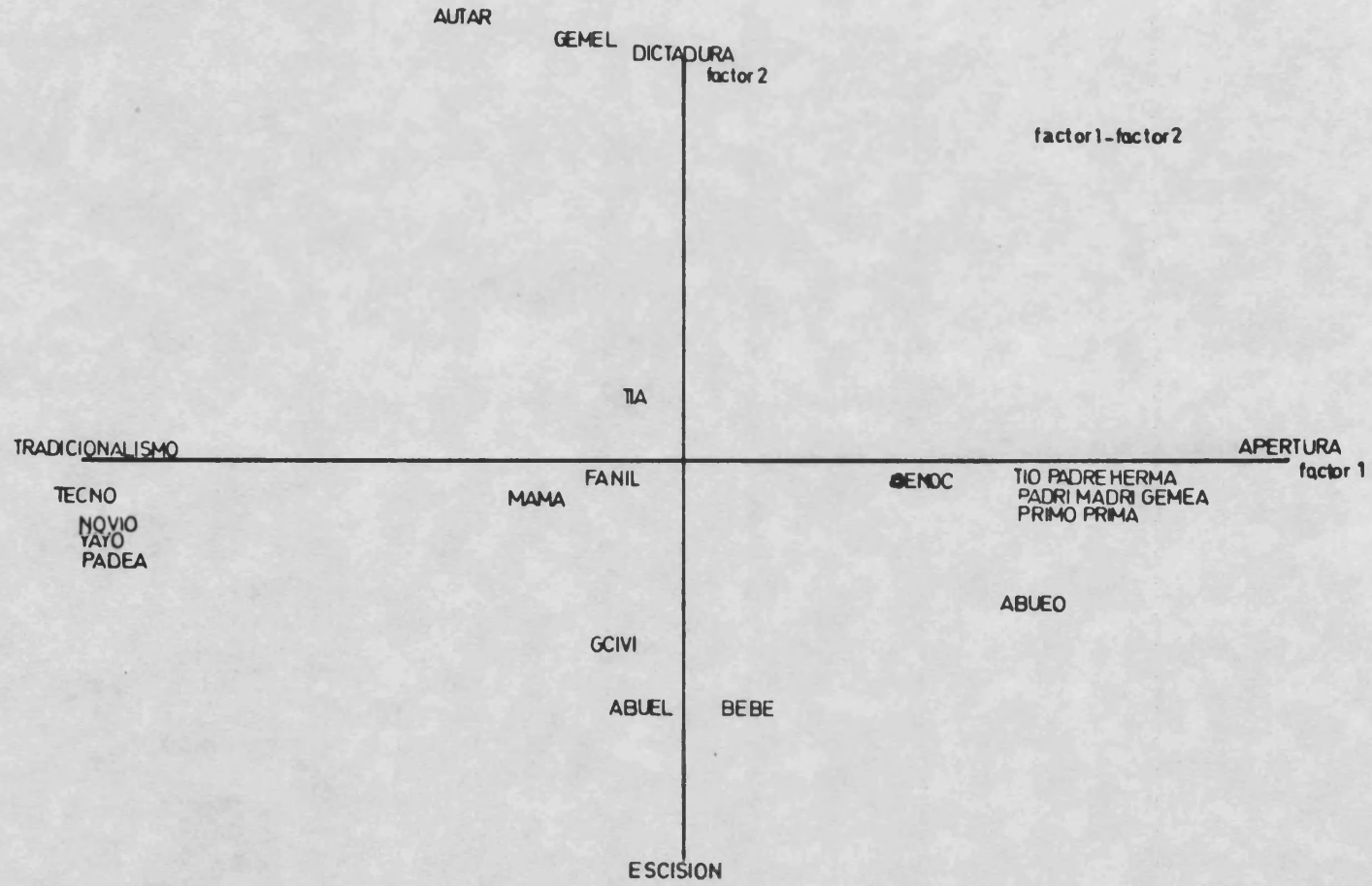

| FACTOR | LANDA | % EXPLIC. | % ACUMUL. |
|--------|--------|-----------|-----------|
| 1 | 0.6068 | 83.34 | 83.34 |
| 2 | 0.0945 | 12.98 | 96.32 |

Interpretación de los resultados

Los dos factores obtenidos en este análisis explican el 96'32% de la variabilidad existente entre la categoría "PARENTESCO" y los PERIODOS establecidos.

FACTOR 1

Este primer factor que explica el 83.34% de la variabilidad total, con una landa de 0.6068 lo podemos observar representado por sus coordenadas en el gráfico nº 78

Los períodos que definen al factor son el "DEMOCRATICO" frente al "TECNOCRATICO" que a su vez comprenden palabras que manifiestan carácter de roles específicos dentro de esta categoría denominada "PARENTESCO" como son "hermano", "primo", "prima", "tío", "gemela", "madrina", "padrino", "padre", "abuelo", pertenecientes a la etapa democrática y, "yayo", "novia" y "padres", referentes al período TECNOCRATICO.

El término "papá" se encuentra junto al origen, lo que nos indica que este vocablo ha venido apareciendo a lo largo de los cuatro períodos estudiados, plasmando la utilización de un concepto muy conocido para el niño dentro de su ámbito familiar. El rol paterno en la cohesión familiar, por una parte, estuvo determinado por encarnar el principio de autoridad, en los diversos condicionantes económicos y laborales, en la hegemonía jurídica y en el protagonismo, casi exclusivo, en las relaciones e integración con el entorno. Por otro lado, ha sido y es contemplado co

mo el modelo a imitar por el niño en los primeros años de su vida, ya que el padre representa a la sociedad donde éste deberá insertarse.

Nos parece interesante destacar, en este factor, la proximidad de las palabras "familia" y "mamá" al período de la GUERRA CIVIL. Se considera a la familia dentro de una concepción tradicionalista-católica del término, determinada, en este sentido, por influencias tanto endógenas como exógenas, sin duda, marcadas por factores históricos, socio-culturales y ecológicos. Desde esta perspectiva, contemplamos a la familia como una estructura formal y rígida configurada por la autoridad paterna, eje sobre el que gira toda la institución y donde la madre ejerce un rol importante: En un sentido amplio, se percibe a la figura materna como portadora de religión, cultura y civilización y, más concretamente, como el primer agente socializador del niño, cuya misión primordial es la atención y formación en sus primeros años de vida, decisivos para la configuración básica de la personalidad.

Cerca del período AUTARQUICO, encontramos el término "ABUELA", figura entrañable para la vida familiar que acentúa la solemnidad y longevidad de esta agencia educativa. También aparece el término "gemelo" que coadyuva a la interpretación de este modelo de familia tradicional, regularmente numerosa.

Este factor podría quedar definido en función de los parámetros: APERTURA/TRADICIONALISMO.

FACTOR 2

El segundo factor posee escaso peso específico dentro de este grupo, puesto que explica exclusivamente el 12.98% de la variabilidad total. (Gráfico nº 79)

Definimos a este factor mediante los parámetros: DICTADURA/ESCISION, en base a las contribuciones absolutas de los elementos al factor, que distribuye en dos polos contrapuestos al período AUTARQUICO y de la GUERRA CIVIL respectivamente.

FACTOR 1 y 2

La representación gráfica en el plano de los factores 1 y 2, distribuye períodos y palabras en función de los parámetros: APERTURA/TRADICIONALISMO y DICTADURA/ESCISION. (Gráfico nº 80)

Nos parece altamente explicativo este cruce de factores, ya que refleja la evolución seguida de un concepto de familia tradicional, marcada por un foco cultural innegable como es el cristianismo y limitada únicamente por la figura del padre y de la madre y, en algunas sociedades hiperespecíficas como, por ejemplo, en Cataluña, por la figura de la "tía", hacia un tipo de familia democrática o nuclear, como en algunas ocasiones se ha denominado, considerada desde esta óptica, como una estructura operativa, abierta y dinámica.

En el área definida como TRADICIONALISMO/DICTADURA se sitúa el período AUTARQUICO junto a los términos "gemelo" y "tía". El período TECNOCRÁTICO se muestra en el cuadrante delimitado por TRADICIONALISMO/ESCISION, así como la etapa de la GUERRA CIVIL. Dentro de este planteamiento se inscriben los términos "novia", "yayo", "padres", "mamá", "familia" y "abuela".

Finalmente, en el espacio denominado "APERTURA"/"ESCISION" se establece el período DEMOCRÁTICO con los términos "papá", "bebé", "madre", "abuelo", "tío", "padre", "hermano" "padrino", "madrina", "primo", "prima", "gemela" y "abuelo".

CATEGORIA "RELIGION" Y PERIODOS

RELIGION

| | |
|---------------------|-------------------|
| ANGEL | CAMPA - Campana |
| VIRGE - Virgen | ALTAR |
| JESUS | ERMIT - Ermita |
| ECCEH - Eccehomo | CRIPT - Cripta |
| CREAD - Creador | CRUCI - Crucifijo |
| CRIST - Cristo | CRUZ |
| JESUC - Jesucristo | MEZQU - Mezquita |
| FRAIL - Fraile | CAPIL - Capilla |
| FRANC - Franciscano | EXVOT - Exvoto |
| MONJE | CURA |
| NUNCI - Nuncio | GLORI - Gloria |
| BELEN | SANTO |
| CIRIO | ABAD |
| IGLES - Iglesia | CATED - Catedral |
| MISA | NAZAR - Nazaret |
| BODA | |

PERIODOS

GCIVI - Período de la GUERRA CIVIL

AUTAR - Período de la DICTADURA FRANQUISTA de tipo AUTAR-
QUICO

TECNO - Período de la DICTADURA FRANQUISTA de tipo TECNO-
CRATICO

DEMOC - Período SISTEMA DEMOCRATICO

| TERMINOS | PERIODOS | | Matriz (%) | |
|-------------|----------|----|------------|-----|
| | 1º | 2º | 3º | 4º |
| Angel | | | 33 | 67 |
| Virgen | | | | 100 |
| Jesús | | | 33 | 67 |
| Eccehomo | 50 | | 50 | |
| Creador | | | 100 | |
| Cristo | | | 33 | 67 |
| Jesucristo | | | 100 | |
| Fraile | | | 50 | 50 |
| Franciscano | | | 100 | |
| Monje | | | 100 | |
| Nuncio | | | 100 | |
| Belén | | | | 100 |
| Cirio | 100 | | | |
| Iglesia | 3 | | 45 | 52 |
| Misa | | | 38 | 62 |
| Boda | | | | 100 |
| Campana | 12 | | 44 | 44 |
| Altar | 100 | | | |
| Ermita | | | 50 | 50 |
| Cripta | | | | 100 |
| Crucifijo | | 25 | 75 | |
| Cruz | | | 28 | 72 |
| Mezquita | | 50 | 50 | |
| Capilla | | | | 100 |
| Exvoto | | | 100 | |
| Cura | | | 100 | |
| Gloria | | | 100 | |
| Santo | | | 100 | |
| Abad | | | | 100 |
| Catedral | | | | 100 |
| Nazaret | | | | 100 |

COORDENADAS DE LOS ELEMENTOS

| FILA | FACTOR 1 | FACTOR 2 |
|-------|----------|----------|
| ANGEL | 0,3758 | £0,3758 |
| VIRGE | 0,5012 | £1,0267 |
| JESUS | 0,3758 | £0,3708 |
| ECCEH | £1,5480 | 0,1905 |
| CREAD | 0,1211 | 0,9610 |
| CRIST | 0,3758 | £0,3708 |
| JESUC | 0,1211 | 0,9610 |
| FRAIL | 0,3112 | £0,0328 |
| FRANC | 0,1211 | 0,9610 |
| MONJE | 0,1211 | 0,9610 |
| NUNCI | 0,1211 | 0,9610 |
| BELEN | 0,5012 | £1,0267 |
| CIRIO | £3,2171 | £0,5801 |
| IGLES | 0,2186 | £0,1188 |
| MISA | 0,3568 | £0,2714 |
| BODA | 0,5012 | £1,0267 |
| CAMPA | £0,1122 | £0,0985 |
| ALTAR | £3,2171 | £0,5801 |
| ERMIT | 0,3112 | £0,0328 |
| CRIPT | 0,5012 | £1,0267 |
| CRUCI | 0,1319 | 1,2106 |
| CRUZ | 0,3948 | £0,4701 |
| MEZCU | 0,1428 | 1,4603 |
| CAPIL | 0,5012 | £1,0267 |
| EXVOT | 0,1211 | 0,9610 |
| CURA | 0,1211 | 0,9610 |
| GLORI | 0,1211 | 0,9610 |
| SANTO | 0,1211 | 0,9610 |
| ABAD | 0,5012 | £1,0267 |
| CATED | 0,5012 | £1,0267 |
| NAZAR | 0,5012 | £1,0267 |

| COLUMNA | FACTOR 1 | FACTOR 2 |
|---------|----------|----------|
| GCIVI | £2,9596 | £1,4863 |
| AUTAR | 0,1512 | 1,6427 |
| TECNO | 0,1114 | 0,8056 |
| DEMOÇ | 0,4611 | £0,8607 |

CONTRIBUCIONES ABSOLUTAS DE
LOS ELEMENTOS A LOS FACTORES (EN %)

| FILA | MASA | FACTOR 1 | FACTOR 2 |
|-------|-------|----------|----------|
| ANGEL | 3.226 | 0.538 | 60.631 |
| VIRGE | 3.226 | 0.958 | 64.839 |
| JESUS | 3.226 | 0.538 | 60.631 |
| ECCEH | 3.226 | 69.134 | 0.167 |
| CREAD | 3.226 | 0.056 | 4.239 |
| CRIST | 3.226 | 0.538 | 60.631 |
| JESUC | 3.226 | 0.056 | 4.239 |
| FRAIL | 3.226 | 0.369 | 60.005 |
| FRANC | 3.226 | 0.056 | 4.239 |
| MONJE | 3.226 | 0.056 | 4.239 |
| NUNCI | 3.226 | 0.056 | 4.239 |
| BELEN | 3.226 | 0.958 | 64.839 |
| CIRIO | 3.226 | 639.448 | 61.544 |
| IGLES | 3.226 | 0.182 | 60.065 |
| MISA | 3.226 | 0.485 | 60.338 |
| BODA | 3.226 | 0.958 | 64.839 |
| CAMPA | 3.226 | 60.048 | 60.045 |
| ALTAR | 3.226 | 639.448 | 61.544 |
| ERMIT | 3.226 | 0.369 | 60.005 |
| CRIPT | 3.226 | 0.958 | 64.839 |
| CRUCI | 3.226 | 0.066 | 6.728 |
| CRUZ | 3.226 | 0.594 | 61.015 |
| MEZCU | 3.226 | 0.778 | 9.788 |
| CAPIL | 3.226 | 0.958 | 64.839 |
| EXVOT | 3.226 | 0.056 | 4.239 |
| CURA | 3.226 | 0.056 | 4.239 |
| GLORI | 3.226 | 0.056 | 4.239 |
| SANTO | 3.226 | 0.056 | 4.239 |
| ABAD | 3.226 | 0.958 | 64.839 |
| CATED | 3.226 | 0.958 | 64.839 |
| NAZAR | 3.226 | 0.958 | 64.839 |

| COLUMNA | MASA | FACTOR 1 | FACTOR 2 |
|---------|--------|----------|----------|
| GCIVI | 8.598 | 688.472 | 62.876 |
| AUTAR | 2.419 | 0.065 | 9.289 |
| TECN O | 46.097 | 0.676 | 42.574 |
| CEMO C | 42.935 | 10.787 | 645.260 |

GRAFICO N° 81



GRAFICO N° 82



GRAFICO N° 83

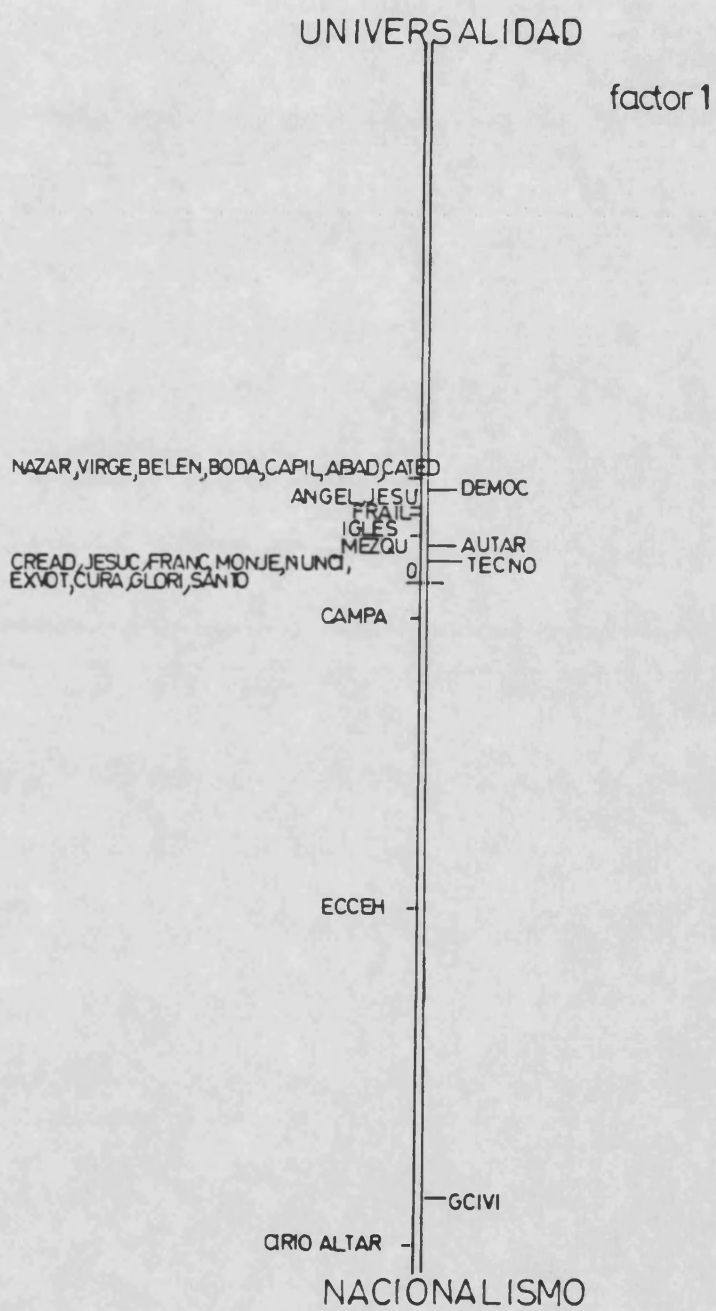

| FACTOR | LANDA | % EXPLIC. | % ACUMUL. |
|--------|--------|-----------|-----------|
| 1 | 0.8463 | 44.09 | 44.09 |
| 2 | 0.7028 | 36.62 | 80.71 |

Interpretación de los resultados

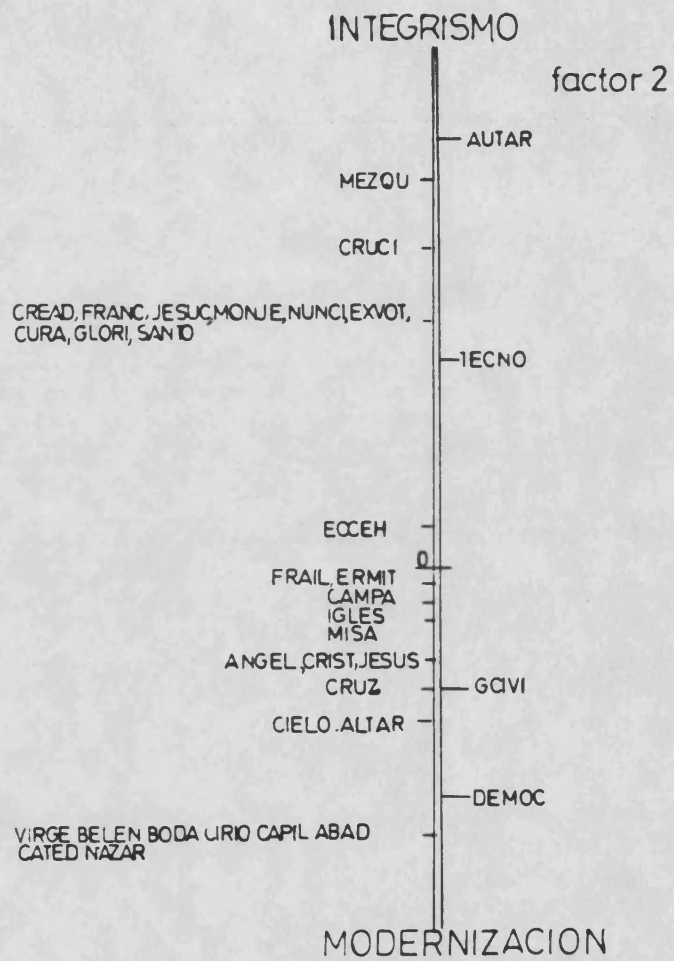
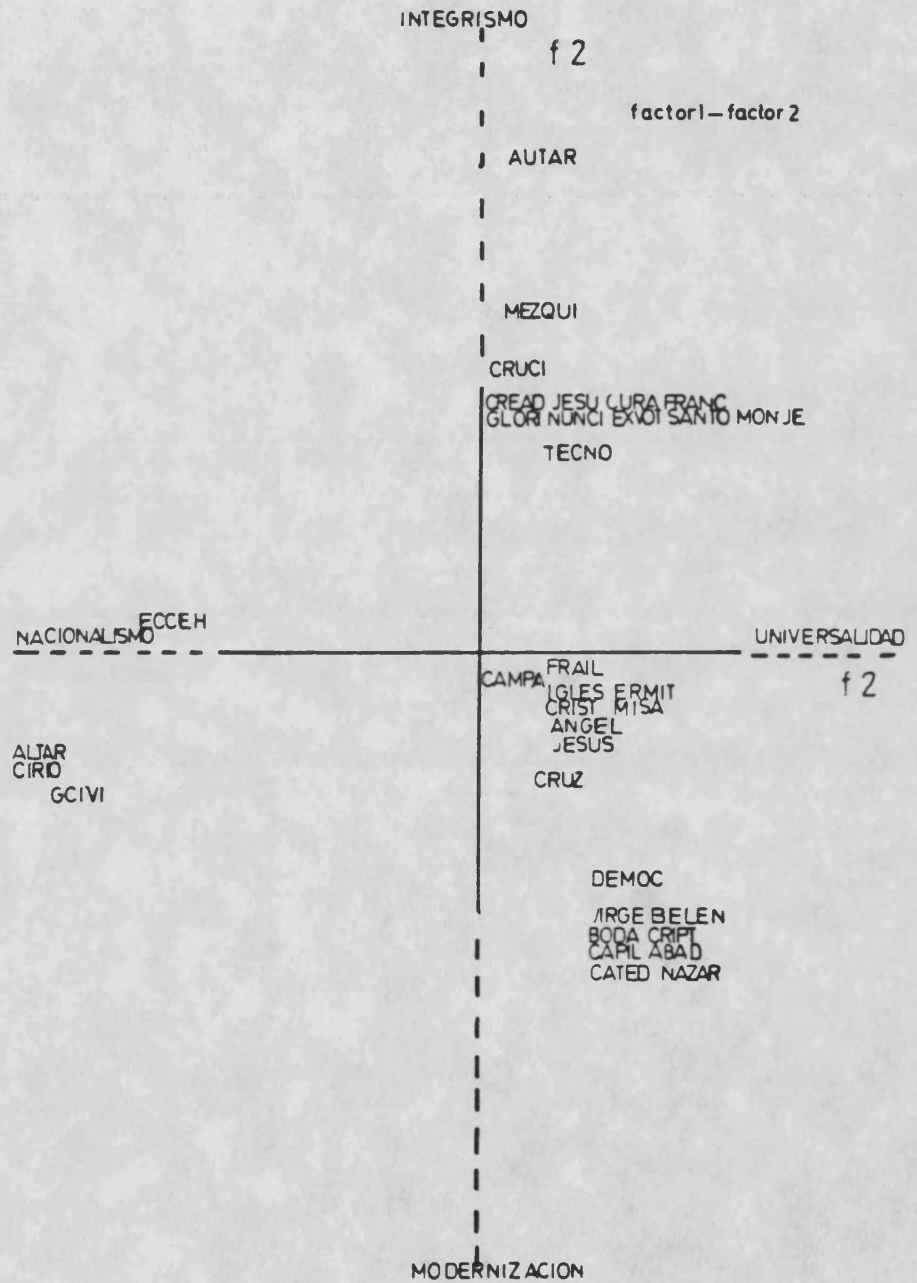
Los dos factores obtenidos en este grupo explican el 80.71% de la variabilidad existente entre los términos de la categoría "RELIGION" y los PERIODOS ESTABLECIDOS.

FACTOR 1

Este primer factor que explica el 44.09% de la variabilidad total, con una landa de 0.8463, lo observamos representado en el gráfico nº 81.

Definimos al factor como UNIVERSALIDAD/NACIONALISMO, ya que nos permite establecer un nivel diferencial entre el período DEMOCRATICO con palabras como "Nazaret", "Virgen", Belén", "Boda", "Capilla", "Abad" y "Catedral" y el período de la "GUERRA CIVIL" con los términos "cirio", "altar" y "Eccehomo". Por tanto, este factor se nos muestra como caracterizador de la dualidad existente entre dos enfoques del hecho religioso considerado, según nuestra opinión, como factor condicionante de la educación: Por una parte, se establece el aspecto mayestático y solemne de la RELIGION acompañado de una serie de formalidades que se revisten de extraordinaria importancia y grandeza. Desde otra perspectiva, contemplamos su vertiente expiatoria y de aflicción, idea recogida en casi todas las religiones, pero que en la religión católica se le ha otorgado, sin lugar a dudas, excesivo valor, interviniendo a sus miembros tanto individual como colectivamente a través de motivos y sanciones de tipo sobrenatural. En concreto, en este período histórico de la GUERRA CIVIL, se utilizó para justi-

car, en alguna medida, el hecho de la misma guerra, inmolando una situación humana.

Finalmente, hay que destacar la situación de los períodos AUTARQUICO y TECNOCRATICO junto a diversos términos que reflejan el carácter absolutista que tuvo la religión durante el período franquista en los subsistemas sociales. Ciertamente, todo queda impregnado de ese espíritu religioso, (familia, escuela, política, cultura, etc.), puesto que su origen y regulación es divino y, en este planteamiento, se reduce funcionalmente al hombre a la consideración de mero instrumento.

FACTOR 2

El segundo factor que explica el 36.62% de la variabilidad total y que presenta una landa de 0.7028, lo observamos representado por sus coordenadas en el gráfico nº 82.

Nos parece importante destacar, dentro de este factor, la proximidad del término "Mezquita" al período AUTARQUICO que representa la condición musulmana de algunas de nuestras ciudades. Y, también manifiesta, la política colonial desarrollada durante esta etapa de la vida española que tuvo su más grave contratiempo en el comienzo del período TECNOCRATICO con la pérdida ineluctable, durante esta época, de alguna posesión ejercida desde principios de siglo.

Como contrapunto a este planteamiento, se nos muestra el desarrollo de una sociedad, denominada "DEMOCRATICA", especialmente sensibilizada por el desarrollo de la función crítica en los individuos, creadora de aspiraciones a la libertad de pensamiento y de expresión y, como consecuen-

cia, de conflictos de valores, donde sin embargo, la religión católica, sigue manteniendo un fuerte peso específico sobre todo en determinados sectores sociales.

Definimos al factor en función de los parámetros: INTEGRISMO/MODERNIZACION.

FACTOR 1 y 2

La representación gráfica en el plano de los factores 1 y 2 distribuye a los términos de la categoría "RELIGION" y a los períodos establecidos en función de los parámetros: UNIVERSALIDAD/NACIONALISMO e INTEGRISMO/MODERNIZACION.

Dado el planteamiento de los factores, los períodos y palabras se sitúan en los cuadrantes superior e inferior derecho y, también, en el cuadrante inferior izquierdo.

En el área definida como UNIVERSALIDAD/MODERNIZACION, se sitúa el período DEMOCRATICO junto a los términos "campana", "fraile", "iglesia", "ermita", "Cristo", "Misa", "ángel", "Jesús", "Virgen", "Belén", "boda", "cripta", "capilla", "Abad", "catedral" y "nazaret".

El período de la "GUERRA CIVIL" se establece dentro del espacio delimitado por NACIONALISMO/MODERNIZACION con los vocablos "altar" y "cirio". El término "Eccehomo" se encuentra inmerso en el contexto denominado NACIONALISMO/INTEGRISMO. Ahora bien, al encontrarse próximo al eje de abscisas participa, en alguna medida, del planteamiento anterior.

En el cuadrante denominado como UNIVERSALIDAD/INTEGRISMO aparecen los períodos AUTARQUICO y TECNOCRATICO con

los términos "Mezquita", "Crucifijo", "Creador", "Jesucristo", "Cura", "Franciscanos", "Monje", "Gloria", "Nuncio", "exvoto" y "Santo".

Desde una perspectiva global, podemos interpretar este cruce de factores como el transvase de un tipo de sociedad tradicional y conservadora, donde la unidad católica y la unidad nacional eran coincidentes, formando un estado confesional. Hacia otro tipo de sociedad progresista caracterizado por el cambio e innovación incesantes. Entendidos siempre como las vías esenciales del progreso, es decir, de la optimización de las condiciones de la vida humana. Dentro de este contexto es innegable que la religión sigue latente. No obstante, ya no posee un carácter unidireccional y colectivo, sino que está dotado de cierto laicismo y pluralidad en sus manifestaciones, puesto que la función crítica y la libertad de pensamiento entrañan diversas opciones personales y, por lo tanto, una multiplicidad de actitudes éticas y religiosas.

CATEGORIA "PERSONAJES DE LOS CUENTOS" (C.FICCION) Y PERIODOS

PERSONAJES CUENTOS (C. FICCION)

| | |
|----------------------|-------------------|
| ARQUI - Arquimedes | KAY |
| ENANO | KAA |
| IGORE | KIKO |
| UNGEN - Ungenio | MIKEY - Mickey |
| BAMBI | LULU |
| BRUNO | LOBIT - Lobito |
| BLANC - Blancanieves | MOMI |
| BOBI | MUDIT - Mudito |
| CENIC - Cenicienta | MOCOS - Mocososo |
| CAMPA - Campanilla | MEMO |
| CHID | NANNY |
| DAMA | NANA |
| DIANA | PINOC - Pinocho |
| DUMBO | PAJE |
| DANI | POPY |
| DORMI - Dormilón | PAPO |
| DONAL - Donald | PLUTO |
| CANDY | REY |
| FIGAR - Figaro | REINA |
| GOOFY | MONST - Monstruo |
| MAGO | PRICI - Principe |
| GOLFI - Golfillo | PRISA - Princesa |
| GEPET - Gepetto | VAMPI - Vampiro |
| GENIO | ROMAN - Romántico |
| HADA | SIREN - Sirena |
| JORGI - Jorgito | SABIO |
| JUANI - Juanito | VAGAB - Vagabundo |
| JAIMI - Jaimito | WENDY |
| JACK | WINIE - Winnie |
| JOC | WINIF - Winifred |
| KOALA | CAMPE - Campeón |

PERSONAJES CUENTOS (C. FICCION)

DIBLI - Diablillo

BRUJA

NODRI - Nodriza

FLIPE - Flipper

OGRO

HOCIL - Hombrecillo

XANA

QUIJO - Quijote

PIRAT - Pirata

BACO

VERDU - Verdugo

VAQUE - Vaquero

ZAGAL

GLADI - Gladiador

JUGLA - Juglar

TROVA - Trovador

GUERE - Guerrero

ALICI - Alicia

HORAC - Horacio

HERCU - Hércules

PERIODOS

GCIVI - Período de la GUERRA CIVIL

AUTAR - Período de la DICTADURA FRANQUISTA de tipo AUTAR-
QUICO

TECNO - Período de la DICTADURA FRANQUISTA de tipo TECNO-
CRATICO

DEMOC - Período SISTEMA DEMOCRATICO

| TERMINOS | PERIODOS | | Matriz (%) | |
|--------------|----------|----|------------|-----|
| | 1º | 2º | 3º | 4º |
| Arquímedes | | | 100 | |
| Enano | | 10 | 28 | 62 |
| Igore | | | 100 | |
| Ungenio | | | 100 | |
| Bambi | | | 100 | |
| Bruno | | | 50 | 50 |
| Blancanieves | | | 50 | 50 |
| Bobí | | | 50 | 50 |
| Cenicienta | | | 50 | 50 |
| Campanilla | | | 100 | |
| Cáscarrabias | | | 100 | |
| Chip | | | 100 | |
| Dama | | | 33 | 67 |
| Diana | | | | 100 |
| Dumbo | | | 100 | |
| Dani | | | | 100 |
| Dormilón | | | 100 | |
| Donald | | | 100 | |
| Candy | | | | 100 |
| Fígaro | | | 100 | |
| Goofy | | | 100 | |
| Mago | | | | 100 |
| Golfillo | | | 100 | |
| Gepetto | | | 100 | |
| Genio | | | 67 | 30 |
| Hada | | | 38 | 62 |
| Jorgito | | | 100 | |
| Juanito | | | 100 | |
| Jaimito | | | 100 | |
| Jack | | | 100 | |
| Joc | | | 100 | |
| Koala | | | | 100 |
| Kay | | | 100 | |

| TERMINOS | PERIODOS | | Matriz (%) | |
|-----------|----------|----|------------|-----|
| | 1º | 2º | 3º | 4º |
| Kaa | | | 100 | |
| Kiko | | | | 100 |
| Mikey | | | 100 | |
| Lulú | | | | 100 |
| Lobito | | | 100 | |
| Moni | | | 100 | |
| Mudito | | | 100 | |
| Mocoso | | | 100 | |
| Memo | | | | 100 |
| Nanny | | | 100 | |
| Nana | | | 67 | 33 |
| Pinocho | | | 50 | 50 |
| Paje | | | 100 | |
| Popy | | | | 100 |
| Papo | | | | 100 |
| Pluto | | | 100 | |
| Rey | 11 | | 11 | 78 |
| Reina | | | | 100 |
| Monstruo | | 33 | 33 | 33 |
| Principe | | | | 100 |
| Princesa | | | 50 | 50 |
| Vampiro | | | 50 | 50 |
| Romántico | | | 100 | |
| Sirena | | | | 100 |
| Sabio | | | 100 | |
| Vagabundo | | | 100 | |
| Wendy | | | 50 | 50 |
| Winnie | | | 100 | |
| Winifred | | | 100 | |
| Campeón | | | 100 | |
| Diablillo | | | | 100 |
| Bruja | | | 37 | 63 |
| Nodriza | | | 100 | |

| TERMINOS | PERIODOS | | Matriz (%) | |
|-------------|----------|-----|------------|-----|
| | 1º | 2º | 3º | 4º |
| Flipper | | | | 100 |
| Ogro | | | 33 | 67 |
| Hombrecillo | | | | 100 |
| Xana | | 100 | | |
| Quijote | | 25 | 50 | 50 |
| Pirata | | | | 100 |
| Baco | | | 100 | |
| Verdugo | | | 100 | |
| Vaquero | | | | 100 |
| Zagal | | | 100 | |
| Gladiador | | | | 100 |
| Juglar | | | 100 | |
| Trovador | | | 100 | |
| Guerrero | | | 43 | 57 |
| Alicia | | | 100 | |
| Horacio | | | 100 | |
| Hércules | | | 100 | |

COORDENADAS DE LOS ELEMENTOS

| FILA | FACTOR 1 | FACTOR 2 |
|-------|----------|----------|
| ARQUI | £0,7629 | £0,0412 |
| ENANO | 0,7035 | 0,4760 |
| IGORE | £0,7629 | £0,0412 |
| UNGEN | £0,7629 | £0,0412 |
| BAMBI | £0,7629 | £0,0412 |
| BRUNO | 0,2825 | £0,1833 |
| BLANC | 0,2825 | £0,1833 |
| BOBI | 0,2825 | £0,1833 |
| CENIC | 0,2825 | £0,1833 |
| CAMPA | £0,7629 | £0,0412 |
| CASCA | £0,7629 | £0,0412 |
| CHID | £0,7629 | £0,0412 |
| DAMA | 0,6379 | £0,2317 |
| DIANA | 1,3279 | £0,3255 |
| DUMBO | £0,7629 | £0,0412 |
| DAMI | 1,3279 | £0,3255 |
| DORMI | £0,7629 | £0,0412 |
| DONAL | £0,7629 | £0,0412 |
| CANDY | 1,3279 | £0,3255 |
| FIGAR | £0,7629 | £0,0412 |
| GOOFY | £0,7629 | £0,0412 |
| MAGO | 1,3279 | £0,3255 |
| GOLFI | £0,7629 | £0,0412 |
| GEPET | £0,7629 | £0,0412 |
| GENIO | £0,0730 | £0,1350 |
| HADA | 0,5334 | £0,2174 |
| JORGI | £0,7629 | £0,0412 |
| JUANI | £0,7629 | £0,0412 |
| JAIMI | £0,7629 | £0,0412 |
| JACK | £0,7629 | £0,0412 |
| JOC | £0,7629 | £0,0412 |
| KOALA | 1,3279 | £0,3255 |
| KAY | £0,7629 | £0,0412 |
| KAA | £0,7629 | £0,0412 |
| KIKO | 1,3279 | £0,3255 |
| MIKEY | £0,7629 | £0,0412 |
| LULU | 1,3279 | £0,3255 |
| LOBIT | £0,7629 | £0,0412 |
| HOMI | £0,7629 | £0,0412 |
| MUDIT | £0,7629 | £0,0412 |
| MOCOS | £0,7629 | £0,0412 |
| MEMO | 1,3279 | £0,3255 |
| NANNY | £0,7629 | £0,0412 |
| NANA | £0,0730 | £0,1350 |
| PINOC | 0,2825 | £0,1833 |
| PAJE | £0,7629 | £0,0412 |
| POPY | 1,3279 | £0,3255 |
| PAPO | 1,3279 | £0,3255 |
| PLUTO | £0,7629 | £0,0412 |
| REY | 1,1095 | £0,3069 |
| REINA | 1,3279 | £0,3255 |

COORDENADAS DE LOS ELEMENTOS

| | | |
|-------|---------|---------|
| MONST | 0,5012 | 2,1755 |
| PRICI | 1,3279 | 80,3255 |
| PRISA | 0,2825 | 80,1833 |
| VAMPI | 0,2825 | 80,1833 |
| ROMAN | 80,7629 | 80,0412 |
| SIREN | 1,3279 | 80,3255 |
| SABIO | 80,7629 | 80,0412 |
| VAGAB | 80,7629 | 80,0412 |
| WENDY | 0,2825 | 80,1833 |
| WINIE | 80,7629 | 80,0412 |
| WINIF | 80,7629 | 80,0412 |
| CAMPE | 80,7629 | 80,0412 |
| DIBLI | 1,3279 | 80,3255 |
| BRUJA | 0,5543 | 80,2203 |
| NODRI | 80,7629 | 80,0412 |
| FLIPE | 1,3279 | 80,3255 |
| OGRO | 0,6379 | 80,2317 |
| HOCIL | 1,3279 | 80,3255 |
| XANA | 0,9386 | 6,8933 |
| QUIJO | 0,1851 | 1,6214 |
| PIRAT | 1,3279 | 80,3255 |
| BACO | 80,7629 | 80,0412 |
| VERDU | 80,7629 | 80,0412 |
| VAQUE | 1,3279 | 80,3255 |
| ZAGAL | 80,7629 | 80,0412 |
| GLADI | 1,3279 | 80,3255 |
| JUGLA | 80,7629 | 80,0412 |
| TROBA | 80,7629 | 80,0412 |
| GUERE | 0,4288 | 80,2032 |
| ALICI | 80,7629 | 80,0412 |
| HORAC | 80,7629 | 80,0412 |
| HERCU | 80,7629 | 80,0412 |

| COLUMNA | FACTOR 1 | FACTOR 2 |
|---------|----------|----------|
| GCIVI | 1,2670 | 80,3677 |
| AUTAR | 0,8258 | 5,7522 |
| TECNO | 80,6713 | 80,0344 |
| DEMOC | 1,1683 | 80,2716 |

CONTRIBUCIONES ABSOLUTAS DE
LOS ELEMENTOS A LOS FACTORES (EN %)

| FILA | MASA | FACTOR 1 | FACTOR 2 |
|-------|-------|----------|----------|
| ARGUI | 1.205 | 80.906 | 80.003 |
| ENANO | 1.205 | 0.770 | 0.392 |
| IGORE | 1.205 | 80.906 | 80.003 |
| UNGEN | 1.205 | 80.906 | 80.003 |
| BAMBI | 1.205 | 80.906 | 80.003 |
| BRUNO | 1.205 | 0.124 | 80.058 |
| BLANC | 1.205 | 0.124 | 80.058 |
| BOBI | 1.205 | 0.124 | 80.058 |
| CENIC | 1.205 | 0.124 | 80.058 |
| CAMPA | 1.205 | 80.906 | 80.003 |
| CASCA | 1.205 | 80.906 | 80.003 |
| CHID | 1.205 | 80.906 | 80.003 |
| DAMA | 1.205 | 0.633 | 80.093 |
| DIANA | 1.205 | 2.745 | 80.183 |
| DUMBO | 1.205 | 80.906 | 80.003 |
| DAMI | 1.205 | 2.745 | 80.183 |
| DORMI | 1.205 | 80.906 | 80.003 |
| DONAL | 1.205 | 80.906 | 80.003 |
| CANDY | 1.205 | 2.745 | 80.183 |
| FIGAR | 1.205 | 80.906 | 80.003 |
| GOOFY | 1.205 | 80.906 | 80.003 |
| MAGO | 1.205 | 2.745 | 80.183 |
| GOLFI | 1.205 | 80.906 | 80.003 |
| GEPET | 1.205 | 80.906 | 80.003 |
| GENIO | 1.205 | 80.008 | 80.032 |
| HADA | 1.205 | 0.443 | 80.082 |
| JORGI | 1.205 | 80.906 | 80.003 |
| JUANI | 1.205 | 80.906 | 80.003 |
| JAIMI | 1.205 | 80.906 | 80.003 |
| JACK | 1.205 | 80.906 | 80.003 |
| JOC | 1.205 | 80.906 | 80.003 |
| KCALA | 1.205 | 2.745 | 80.183 |
| KAY | 1.205 | 80.906 | 80.003 |
| KAA | 1.205 | 80.906 | 80.003 |
| KIKO | 1.205 | 2.745 | 80.183 |
| MIKEY | 1.205 | 80.906 | 80.003 |
| LULU | 1.205 | 2.745 | 80.183 |
| LOBIT | 1.205 | 80.906 | 80.003 |
| MOMI | 1.205 | 80.906 | 80.003 |
| MUDIT | 1.205 | 80.906 | 80.003 |
| MOCOS | 1.205 | 80.906 | 80.003 |
| MEMO | 1.205 | 2.745 | 80.183 |
| NANNY | 1.205 | 80.906 | 80.003 |
| NANA | 1.205 | 80.008 | 80.032 |
| PINOC | 1.205 | 0.124 | 80.058 |
| PAJE | 1.205 | 80.906 | 80.003 |
| POPY | 1.205 | 2.745 | 80.183 |
| PAPO | 1.205 | 2.745 | 80.183 |
| PLUTO | 1.205 | 80.906 | 80.003 |
| REY | 1.205 | 1.916 | 80.163 |
| REINA | 1.205 | 2.745 | 80.183 |

CONTRIBUCIONES ABSOLUTAS DE
LOS ELEMENTOS A LOS FACTORES (EN %)

| | | | |
|-------|-------|--------|--------|
| MONST | 1.193 | 0.387 | 8.108 |
| PRICI | 1.205 | 2.745 | 60.183 |
| PRISA | 1.205 | 0.124 | 60.058 |
| VAMPI | 1.205 | 0.124 | 60.058 |
| ROMAN | 1.205 | 60.906 | 60.003 |
| SIREN | 1.205 | 2.745 | 60.183 |
| SABIO | 1.205 | 60.906 | 60.003 |
| VAGAB | 1.205 | 60.906 | 60.003 |
| WENDY | 1.205 | 0.124 | 60.058 |
| WINIE | 1.205 | 60.906 | 60.003 |
| WINIF | 1.205 | 60.906 | 60.003 |
| CAMPE | 1.205 | 60.906 | 60.003 |
| DIBLI | 1.205 | 2.745 | 60.183 |
| BRUJA | 1.205 | 0.478 | 60.084 |
| NODRI | 1.205 | 60.906 | 60.003 |
| FLIPE | 1.205 | 2.745 | 60.183 |
| OGRO | 1.205 | 0.633 | 60.093 |
| HOCIL | 1.205 | 2.745 | 60.183 |
| XANA | 1.205 | 1.371 | 82.225 |
| QUIJO | 1.205 | 0.053 | 4.549 |
| PIRAT | 1.205 | 2.745 | 60.183 |
| BACO | 1.205 | 60.906 | 60.003 |
| VERDU | 1.205 | 60.906 | 60.003 |
| VAQUE | 1.205 | 2.745 | 60.183 |
| ZAGAL | 1.205 | 60.906 | 60.003 |
| GLADI | 1.205 | 2.745 | 60.183 |
| JUGLA | 1.205 | 60.906 | 60.003 |
| TROBA | 1.205 | 60.906 | 60.003 |
| GUERE | 1.205 | 0.286 | 60.071 |
| ALICI | 1.205 | 60.906 | 60.003 |
| HORAC | 1.205 | 60.906 | 60.003 |
| HERCU | 1.205 | 60.906 | 60.003 |

| COLUMNA | MASA | FACTOR 1 | FACTOR 2 |
|---------|--------|----------|----------|
| GCIVI | 0.133 | 0.272 | 60.026 |
| AUTAR | 2.024 | 1.783 | 96.191 |
| TECNO | 63.140 | 636.752 | 60.107 |
| DEMOC | 34.703 | 61.192 | 63.676 |

factor 1

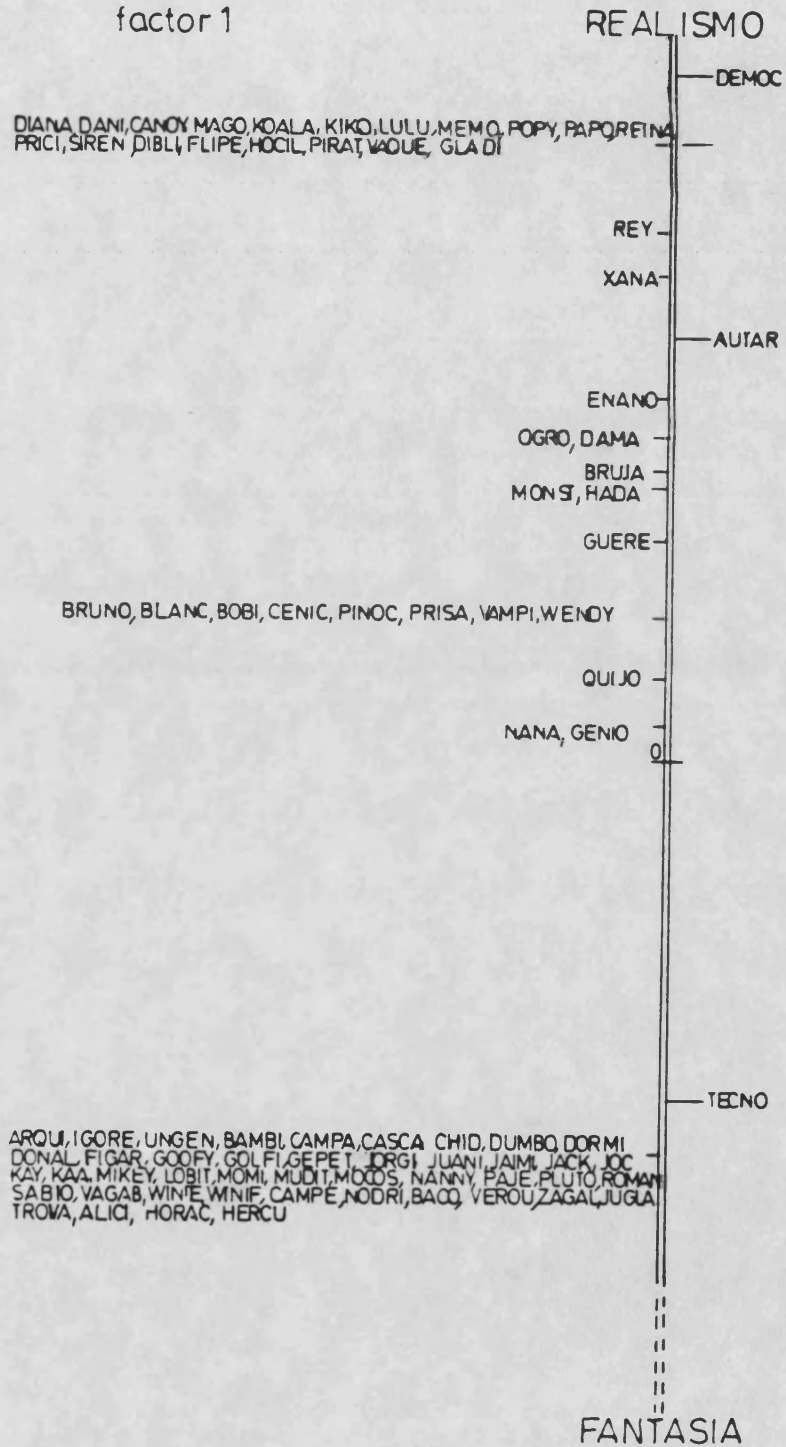

factor 2

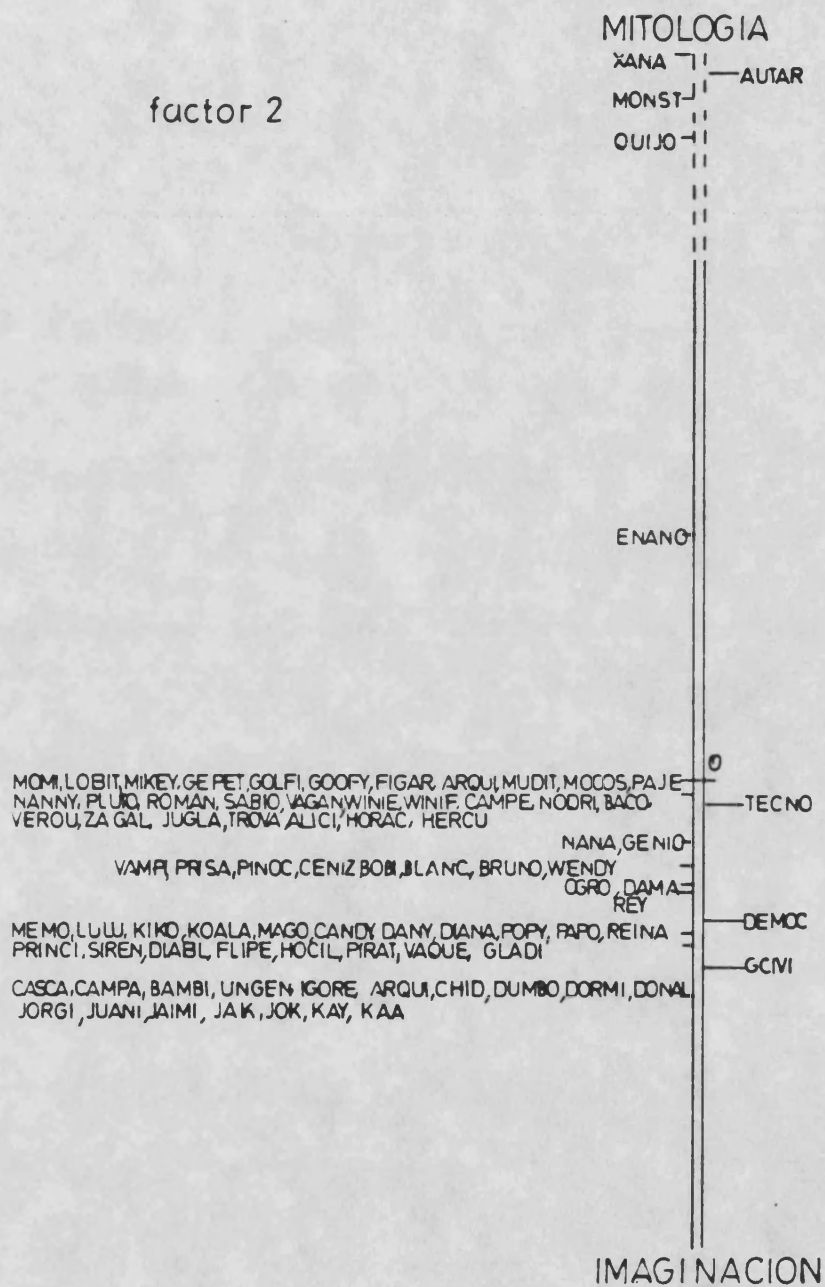

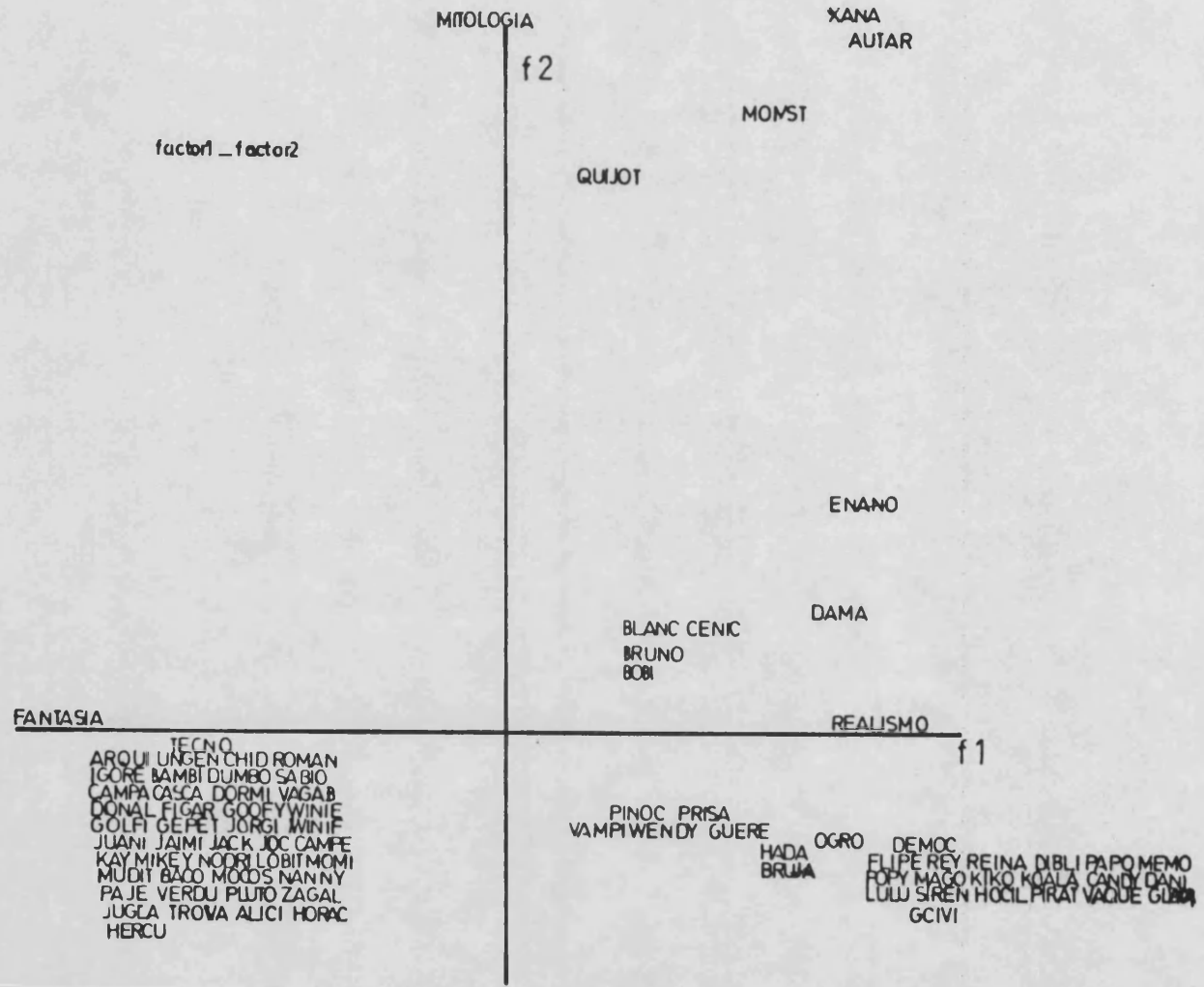

| FACTOR | LANDA | % EXPLIC. | % ACUMUL. |
|--------|--------|-----------|-----------|
| 1 | 0.7741 | 49.08 | 49.08 |
| 2 | 0.6943 | 44.15 | 93.23 |

Interpretación de los resultados

Los dos factores obtenidos en este análisis explican el 93.23% de la variabilidad existente entre los términos pertenecientes a la categoría denominada "PERSONAJES DE LOS CUENTOS" (ficción) y los PERIODOS ESTABLECIDOS.

FACTOR 1

El factor primero presenta una variabilidad del 49.08%, con una landa de 0.7741 y lo podemos observar representado por sus coordenadas en el gráfico nº 84.

Definimos al factor en función de los parámetros: REALISMO/FANTASIA. Se establece en este eje un nivel significativo diferencial entre los períodos de la GUERRA CIVIL, período AUTARQUICO y DEMOCRATICO versus el período TECNOCRATICO. El denominador común que unifica las tres etapas citadas, en primer lugar, podría ser la manifestación de una estructura real, inmersa en un contexto ficticio. Esta situación induce al niño a desplegarse, sin lugar a dudas, en un mundo donde necesita establecer contactos a través de lo fabuloso y lo real.

Por el contrario, aparece junto al período TECNOCRATICO numerosos vocablos que podríamos calificar como "antropomórficos", puesto que existe un mimetismo humanizado con el mundo de los animales. Desde esta perspectiva, nos parece importante resaltar la profunda concienciación por adecuar la estructura funcional de estos personajes al momen-

to evolutivo del sujeto, ya que los procesos mecánicos y el impacto de las sensaciones dominan su restringido mundo.

FACTOR 2

Este segundo factor posee una variabilidad del 44.15% y una lambda de 0.6943, pudiéndolo observar representado por sus coordenadas en el gráfico nº 85.

Definimos al factor mediante los parámetros: MITOLOGIA/CREATIVIDAD, ya que refleja, en un sentido, la realidad histórica, sociocultural y filosófica que constituye la representación opaca de la sociedad marcada, sin lugar a dudas, por un amplio didactismo con carácter de doctrina moralizante. Y, desde otro prisma, presenciemos todo un despliegue de elementos fantásticos que, según nuestra opinión, si bien en un primer momento cumplen una función dis-tractiva, también conllevan un aspecto claramente educativo como variables intervinientes que vienen actuando en el proceso.

FACTOR 1 y 2

La representación gráfica en el plano de los factores 1 y 2 (gráfico nº 86) distribuye a las palabras pertenecientes a la categoría "PERSONAJES DE CUENTOS" (ficción) y a los períodos establecidos en función de los parámetros: REALISMO/FANTASIA, MITOLOGIA/CREATIVIDAD.

El período TECNOCRÁTICO se sitúa en el área delimitada por FANTASIA/IMAGINACION junto a una amplia variedad de términos que, de forma global, reflejan el predominio de la imaginación. Y como, a través de ella, el niño se ejercita y opera en el mundo de lo fantástico, en idéntico modo a como obra en el mundo real o, también, como percibe,

desde su perspectiva, la actuación de los demás.

En el cuadrante definido por REALISMO/IMAGINACION se establecen los períodos de la GUERRA CIVIL y DEMOCRATICO con distintos términos que expresan la dualidad FANTASIA/REALISMO, porque evidentemente el niño se encuentra inmerso en el mundo de lo concreto y aquí se inserta para modificarlo o integrarlo dentro de sus posibilidades. Por otra parte, pensamos que no distingue claramente los límites entre el mundo real y el fantástico, pero, sin duda, precisa una coherencia interna, en el desarrollo de estos dos universos, sustentada por un equilibrio lógico, necesario y básico para su desarrollo.

CATEGORIA "PROFESIONES/OCUPACIONES" (MASCULINAS) Y PERIODOS

PROFESIONES

| | |
|---------------------|-----------------------|
| PASTO - Pastor | PAYAS - Payaso |
| ILUSI - Ilusionista | ACTOR |
| POLIC - Policia | ADMON - Admonitor |
| CAMA - Camarero | ALBAN - Albañil |
| FOGON - Fogonero | ATLET - Atleta |
| FUTBO - Futbolista | ERMIT - Ermitaño |
| GUARD - Guardia | EXPLO - Explorador |
| GENER - General | EXCUR - Excursionista |
| GUIA | OFTAL - Oftalmólogo |
| JEFE | OPTIC - Optico |
| JOYER - Joyero | URBAN - Urbano |
| JINET - Jinete | BOMBE - Bombero |
| JARDI - Jardinero | LABRA - Labrador |
| JUEZ | CABRE - Cabrero |
| LECHE - Lechero | CAMPE - Campesino |
| MARIN - Marinero | CARTE - Cartero |
| MINER - Minero | AGUAC - Alguacil |
| MUSIC - Músico | CICLI - Ciclista |
| LENAD - Leñador | CONST - Constructor |
| PINTO - Pintor | DOCTO - Doctor |
| QUIMI - Químico | CHOFE - Chofer |
| TORER - Torero | PESCA - Pescador |
| CIRUJ - Cirujano | MOTOR - Motorista |
| MAINO - Marino | SASTR - Sastre |
| PANAD - Panadero | SOLDA - Soldado |
| HERRE - Herrero | SUBCA - Subcabo |
| BOXEA - Boxeador | TUNO |
| BUZO | PRESO |

PERIODOS

GCIVI - Período de la GUERRA CIVIL

AUTAR - Período de la DICTADURA FRANQUISTA de tipo AUTAR-
QUICO

TECNO - Período de la DICTADURA FRANQUISTA de tipo TECNO-
CRATICO

DEMOC - Período SISTEMA DEMOCRATICO

| TERMINOS | PERIODOS | | Matriz (%) | |
|-------------|----------|-----|------------|-----|
| | 1º | 2º | 3º | 4º |
| Pastor | | | 50 | 50 |
| Ilusionista | | | | 100 |
| Policia | | | | 100 |
| Camarero | | | | 100 |
| Fogonero | | 100 | | |
| Futbolista | | 25 | 50 | 25 |
| Guardia | | | 20 | 80 |
| General | | | 33 | 67 |
| Guía | | | | 100 |
| Jefe | | | 100 | |
| Joyero | | | 100 | |
| Jinete | | | 75 | 25 |
| Jardinero | | | | 100 |
| Juez | | | | 100 |
| Lechero | | | | 100 |
| Marinero | | 33 | | 67 |
| Minero | | | | 100 |
| Músico | | | | 100 |
| Leñador | | | | 100 |
| Pintor | | | | 100 |
| Químico | | | 33 | 67 |
| Torero | | | 25 | 75 |
| Cirujano | | | | 100 |
| Marino | | | | 100 |
| Panadero | | | | 100 |
| Herrero | | | | 100 |
| Boxeador | | | 25 | 75 |
| Buzo | | | | 100 |
| Payaso | 8 | | 25 | 67 |
| Actor | | | | 100 |
| Admonitor | | 100 | | |
| Albañil | | | 50 | 50 |
| Atleta | 8 | 8 | 54 | 30 |

| TERMINOS | PERIODOS | | Matriz (%) | |
|---------------|----------|----|------------|-----|
| | 1º | 2º | 3º | 4º |
| Ermitaño | | | | 100 |
| Explorador | | | | 100 |
| Excursionista | | | 100 | |
| Oftalmólogo | | | 100 | |
| Optico | | 13 | 62 | 25 |
| Urbano | | | 67 | 33 |
| Bombero | | | | 100 |
| Labrador | | | | 100 |
| Cabrero | | | | 100 |
| Campesino | | | | 100 |
| Cartero | | | 33 | 67 |
| Alguacil | | | | 100 |
| Ciclista | | | 100 | |
| Constructor | | | | 100 |
| Doctor | | 20 | 20 | 60 |
| Chofer | | | | 100 |
| Pescador | | | | 100 |
| Motorista | | | | 100 |
| Sastre | | | | |
| Soldado | 25 | | 25 | 50 |
| Subcabo | | | 100 | |
| Tuno | | | 50 | 50 |
| Preso | | | 44 | 46 |

COORDENADAS DE LOS ELEMENTOS

| FILA | FACTOR 1 | FACTOR 2 |
|-------|----------|----------|
| PASTO | 80,1372 | 80,6058 |
| ILUSI | 80,3372 | 80,5589 |
| POLIC | 80,3372 | 80,5589 |
| CAMA | 80,3372 | 80,5589 |
| FOGON | 4,1459 | 80,7123 |
| FUTEC | 0,9837 | 80,5674 |
| GUARD | 80,2571 | 80,0931 |
| GENEP | 80,2051 | 80,2098 |
| GUIA | 80,3372 | 80,5589 |
| JEFE | 0,0631 | 80,7705 |
| JOYER | 0,0631 | 80,7705 |
| JINET | 80,3372 | 80,2881 |
| JARDI | 80,3372 | 80,5589 |
| JUEZ | 80,3372 | 80,5589 |
| LECHE | 80,3372 | 80,5589 |
| MARIN | 1,1421 | 80,6096 |
| MINER | 80,3372 | 80,5589 |
| MUSIC | 80,3372 | 80,5589 |
| LENAD | 80,3372 | 80,5589 |
| PINTO | 80,3372 | 80,5589 |
| QUIMI | 80,2051 | 80,2098 |
| TORER | 80,2371 | 80,0234 |
| CIRUJ | 80,3372 | 80,5589 |
| MATNO | 80,3372 | 80,5589 |
| PANAD | 80,3372 | 80,5589 |
| HERRE | 80,3372 | 80,5589 |
| BOXEA | 80,2371 | 80,0234 |
| BUZO | 80,3372 | 80,5589 |
| PAYAS | 80,2221 | 80,1143 |
| ACTOR | 80,3372 | 80,5589 |
| ADMEN | 4,1459 | 80,7123 |
| ALBAN | 80,1372 | 80,6058 |
| ATLET | 0,2526 | 80,7776 |
| ERMIT | 80,3372 | 80,5589 |
| EXPLO | 80,3372 | 80,5589 |
| EXCUR | 0,0631 | 80,7705 |
| OFTAL | 0,0631 | 80,7705 |
| OFTIC | 0,4930 | 80,8654 |
| UREAN | 80,0690 | 80,0018 |

COORDENADAS DE LOS ELEMENTOS

| | | |
|-------|---------|---------|
| BOBEE | 80.3372 | 80.5589 |
| LABRA | 80.3372 | 80.5589 |
| CABRE | 80.3372 | 80.5589 |
| CAMPE | 80.3372 | 80.5589 |
| CARTE | 80.2151 | 0.2093 |
| AGUAC | 80.3372 | 80.5589 |
| CICLI | 0.0631 | 1.7705 |
| CCNST | 80.3372 | 80.5589 |
| DOCTO | 0.6393 | 80.1237 |
| CHOFE | 80.3372 | 80.5589 |
| PESCA | 80.3372 | 80.5589 |
| MOTOR | 80.3372 | 80.5589 |
| SASTR | 80.3372 | 80.5589 |
| SOLDA | 80.1902 | 1.3074 |
| SUECA | 0.0631 | 1.7705 |
| TLNO | 80.3372 | 0.6063 |
| PRESO | 80.1473 | 0.5799 |

| COLUMNA | FACTOR 1 | FACTOR 2 |
|---------|----------|----------|
| GCIVI | 80.1282 | 0.4568 |
| AUTAR | 3.5574 | 80.5638 |
| TECNO | 0.0542 | 1.4112 |
| DEMOC | 80.2693 | 0.14423 |

CONTRIBUCIONES ABSOLUTAS DE
LOS ELEMENTOS A LOS FACTORES (EN %)

| FILA | MASA | FACTOR 1 | FACTOR 2 |
|-------|-------|----------|----------|
| PASTO | 1.789 | 80.046 | 1.048 |
| ILUST | 1.789 | 80.276 | 80.892 |
| PCLIC | 1.789 | 80.276 | 80.892 |
| CAMA | 1.789 | 80.276 | 80.892 |
| FUGON | 1.789 | 41.762 | 81.449 |
| FUTEO | 1.789 | 2.351 | 1.921 |
| GLARD | 1.789 | 80.051 | 80.820 |
| GENER | 1.789 | 80.102 | 80.126 |
| GUIA | 1.789 | 80.276 | 80.892 |
| JEFE | 1.789 | 8.953 | 8.953 |
| JCYER | 1.789 | 8.953 | 8.953 |
| JINET | 1.789 | 80.803 | 4.832 |
| JARDI | 1.789 | 80.276 | 80.892 |
| JUEZ | 1.789 | 80.276 | 80.892 |
| LECHE | 1.789 | 80.276 | 80.892 |
| MARIN | 1.789 | 3.170 | 81.861 |
| MINER | 1.789 | 80.276 | 80.892 |
| MUSIC | 1.789 | 80.276 | 80.892 |
| LENAD | 1.789 | 80.276 | 80.892 |
| PINTO | 1.789 | 80.276 | 80.892 |
| QUIMI | 1.789 | 80.102 | 80.126 |
| TORER | 1.789 | 80.137 | 1.002 |
| CIRUJ | 1.789 | 80.276 | 80.892 |
| MAINO | 1.789 | 80.276 | 80.892 |
| PANAD | 1.789 | 80.276 | 80.892 |
| HERRE | 1.789 | 80.276 | 80.892 |
| BOXEA | 1.789 | 80.137 | 1.002 |
| BUZO | 1.789 | 80.276 | 80.892 |
| PAYAS | 1.789 | 80.121 | 80.137 |
| ACTOR | 1.789 | 80.276 | 80.892 |
| ADMON | 1.789 | 41.762 | 81.449 |
| ALBAN | 1.789 | 80.046 | 1.048 |
| ATLET | 1.789 | 2.355 | 1.727 |
| ERMIT | 1.789 | 80.276 | 80.892 |
| EXFLO | 1.789 | 80.276 | 80.892 |
| EXCUR | 1.789 | 8.953 | 8.953 |
| OFTAL | 1.789 | 8.953 | 8.953 |
| OPTIC | 1.789 | 2.592 | 2.139 |
| UREAN | 1.789 | 80.012 | 2.066 |

**CONTRIBUCIONES ABSOLUTAS DE
LOS ELEMENTOS A LOS FACTORES (EN %)**

| | | | |
|-------|------|--------|--------|
| BOMBE | 1789 | 80.276 | 80.892 |
| LABRA | 1789 | 80.276 | 80.892 |
| CAERE | 1789 | 80.276 | 80.892 |
| CAMPE | 1789 | 80.276 | 80.892 |
| CARTE | 1789 | 80.276 | 80.892 |
| AGUAC | 1789 | 80.276 | 80.892 |
| CICLI | 1789 | 80.276 | 80.892 |
| CONST | 1789 | 80.276 | 80.892 |
| DOCTO | 1789 | 80.276 | 80.892 |
| CHUFE | 1789 | 80.276 | 80.892 |
| PESCA | 1789 | 80.276 | 80.892 |
| MOTOR | 1789 | 80.276 | 80.892 |
| SASTR | 1789 | 80.276 | 80.892 |
| SOLDA | 1789 | 80.276 | 80.892 |
| SLECA | 1789 | 80.276 | 80.892 |
| TUNO | 1789 | 80.276 | 80.892 |
| PRESO | 1789 | 80.276 | 80.892 |

| COLUMNA | MASA | FACTOR 1 | FACTOR 2 |
|---------|-------|----------|----------|
| GCIVI | 3733 | 80.276 | 80.892 |
| AUTAR | 5349 | 80.276 | 80.892 |
| TECNO | 25989 | 80.276 | 80.892 |
| DEMOC | 67923 | 80.276 | 80.892 |

GRAFICO N° 87

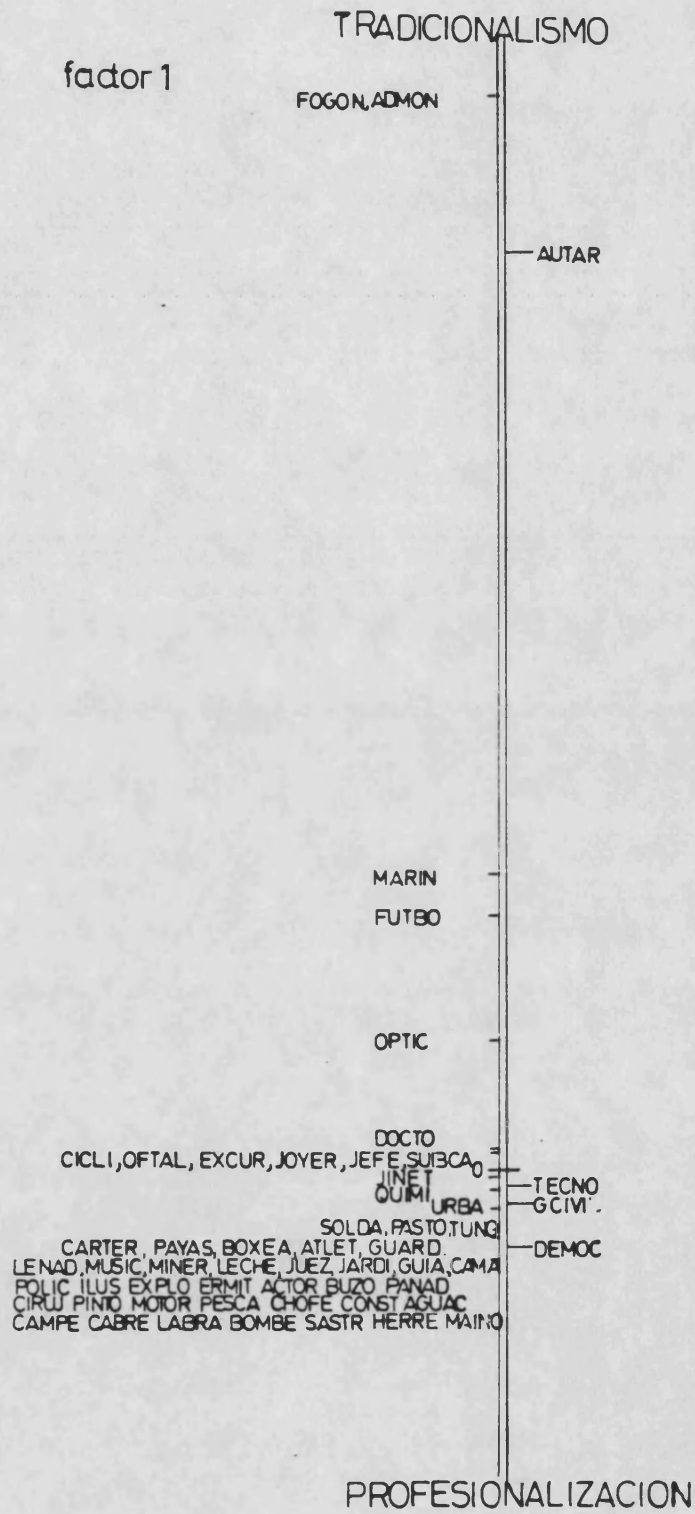



GRAFICO N° 89



| FACTOR | LANDA | % EXPLIC. | % ACUMUL. |
|--------|--------|-----------|-----------|
| I | 0.7363 | 47.84 | 47.84 |
| 2 | 0.6263 | 40.70 | 88.54 |

Interpretación de los resultados

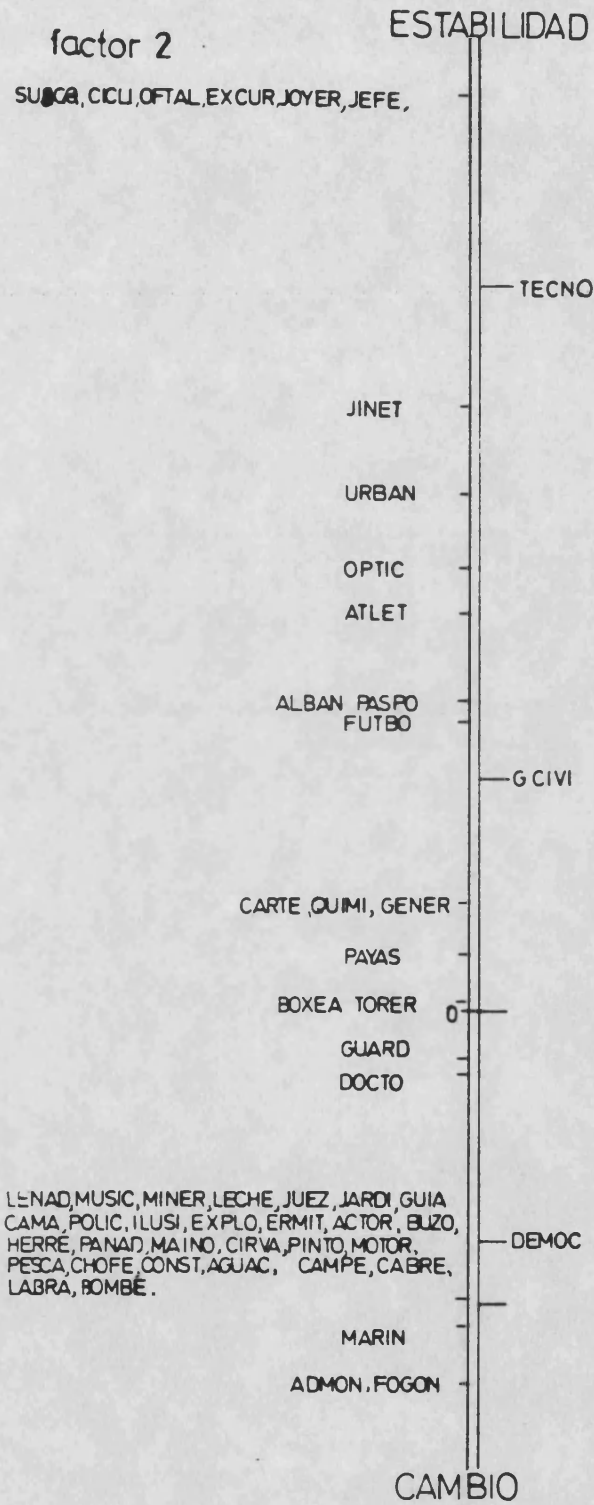
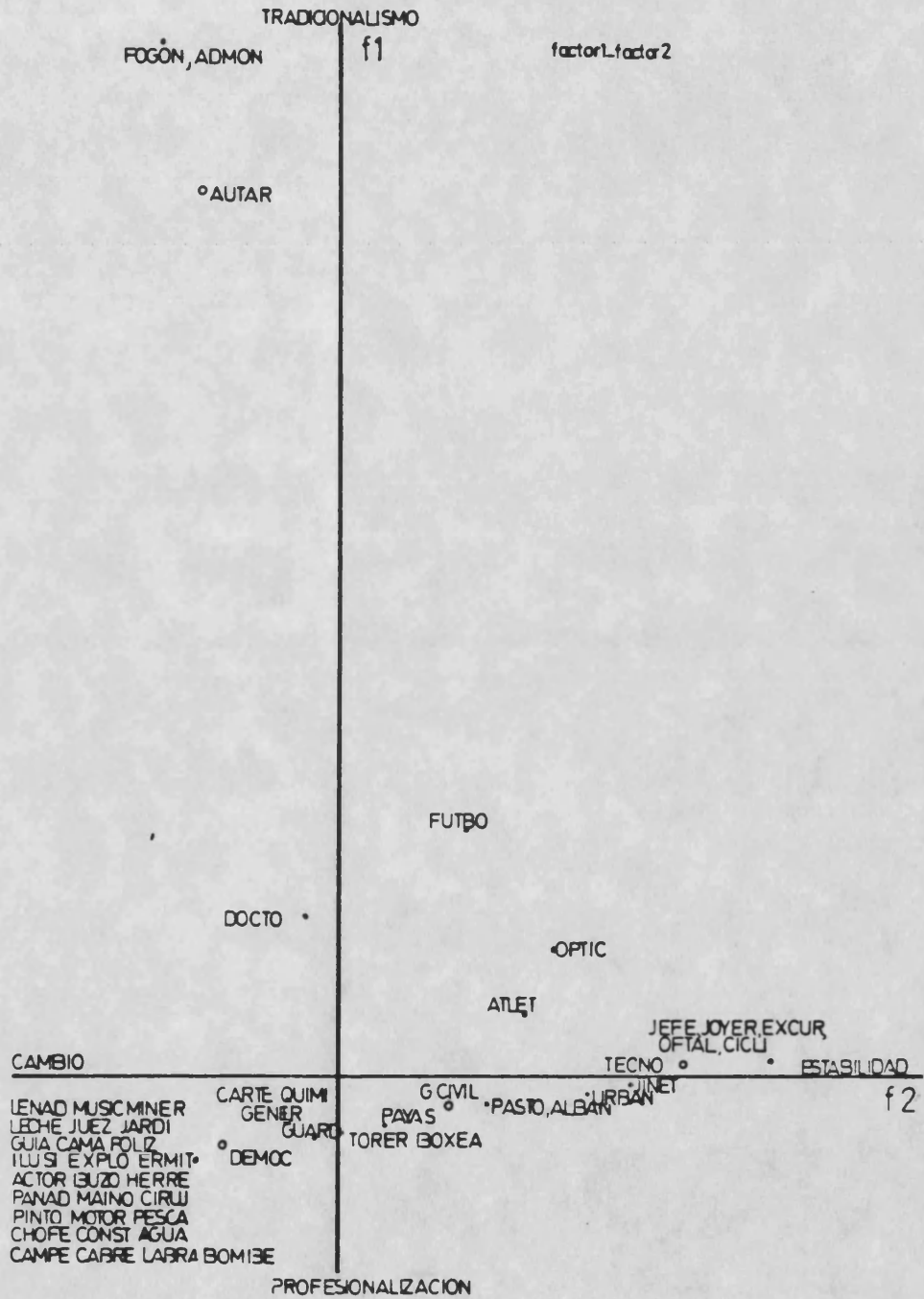
Los dos factores obtenidos en este análisis explican el 88.54% de la variabilidad existente entre la categoría "PROFESIONES/OCUPACIONES" (MASCULINAS) y los PERIODOS ESTABLECIDOS

FACTOR 1

Este primer factor explica el 47.84% de la concomitancia entre palabras de dicha categoría y períodos, de la inercia total, con una landa de 0.7363. Lo observamos representado por sus coordenadas en el gráfico nº 87.

La interpretación del factor primero se hace explícita al comprobar, en función de la disposición de los términos aparecidos, como se produce un cambio radical en cuanto al concepto de trabajo. Y, como consecuencia, respecto a la transformación del rol profesional que venía existiendo en una sociedad concreta: la España de la Postguerra, donde el trabajo era considerado como una obligación impuesta, de origen divino al igual que sucedía con la familia, y, en otro sentido, reportaba beneficios a la Patria y al propio individuo, situado en un contexto donde la división del trabajo se plantea como una jerarquización natural que lleva implícita la existencia de clases sociales y, por consiguiente, la consideración y las relaciones personales vienen delimitadas por ellas.

Frente a esta postura aparece el período DEMOCRATICO, representando a un tipo de sociedad progresista, abierta,

evolucionista, calificativos que inciden, también, en el campo profesional. En este aspecto asistimos a una especialización de las funciones profesionales. Desde el punto de vista individual, pensamos que el trabajo, en nuestra cultura, es un factor primario cuya misión principal consiste en la satisfacción de necesidades diversas y, por otra parte, consideramos que siempre está dirigido a la consecución del patrón primigenio, entendiéndolo en este sentido como el logro de la autorrealización personal.

Nos parece importante resaltar la presencia, en torno al origen y, por ello, común a todos los períodos, de una serie de vocablos entre los que destacamos, por una parte, aquellos como "doctor", "oftalmólogo", indicando la enorme atención que se le ha concedido y se sigue ofreciendo al organismo, sobre todo en cuanto a la conservación de la salud como uno de los derechos fundamentales de todo ser humano.

Encontramos, también, la palabra "jefe" muy próximo al valor central y, consecuentemente, extensiva al tiempo acotado en nuestro trabajo. Este término denota poderes organizativos y directivos y comporta, sin lugar a dudas, cierto número de expectativas de comportamiento.

Por último, se presentan algunos términos que hacen referencia expresa a los deportes, como son "jinete", "ciclista", "excursionista" y, otros, con implicaciones semánticas distintas como "joyero"; y "subcabo".

Este primer factor queda definido en función de los parámetros: TRADICIONALISMO/PROFESIONALIZACION.

FACTOR_2

El factor segundo explica el 40.70% de la variabilidad total, con una carga de 0.6263 y lo podemos observar representado en el gráfico nº 88.

Este factor viene definido por los parámetros ESTABILIDAD/CAMBIO, resaltando, por una parte, la desaparición de cierto tipo de profesiones en nuestra sociedad actual debido al profundo proceso de mecanización que, unas veces, transforma a los trabajadores en técnicos. Y, otras muchas conlleva la pérdida de determinadas profesiones dando lugar a otras más novedosas.

En contraposición con este planteamiento se muestran unos determinados roles profesionales, algunos de ellos referidos al campo deportivo, simbolizando el nacimiento de deportes que socialmente implican, mayor notoriedad, manifestando, evidentemente, cierto grado de estabilidad. Ahora bien, poco a poco, y a medida que avanza el tiempo, adquieren matices distintos, ya que la morfogénesis dentro del sistema social es innegable como sistema abierto y dinámico. Y es aquí donde radica la evolución o el cambio dentro de los campos profesionales, adoptando otros nuevos que socialmente poseen mayor peso específico y responden, de forma más precisa, a las necesidades vitales de los individuos.

FACTOR_1_y_2

La representación gráfica en el plano de los factores 1 y 2 (gráfico nº 89) distribuye a las palabras de la categoría "PROFESIONES/OCUPACIONES" (Masculinas) y los PERIODOS establecidos en función de los parámetros ESTABILIDAD/CAMBIO y TRADICIONALISMO/PROFESIONALIZACION.

El período AUTARQUICO se sitúa en el cuadrante definido como CAMBIO/TRADICIONALISMO junto a los términos "fogonero", "admonitor" y "doctor". Por el contrario, en el espacio delimitado por CAMBIO/PROFESIONALIZACION se establece el período DEMOCRATICO con vocablos tales como "leñador", "músico", "minero", "lechero", "juez", "jardinero", "guia", "camarero", "policia", "ilusionista", "explorador", "ermitaño", "actor", "buzo", "herrero", "panadero", "marino", "cirujano", "pintor", "motorista", "pescador", "chofer", "constructor", "alguacil", "campesino", "cabrero", "labrador", "bombero", "cartero", "químico", "general" y "guardia".

El período de la GUERRA CIVIL se nos muestra dentro del área denominada ESTABILIDAD/PROFESIONALIZACION y dentro de este planteamiento aparecen también los términos "jinete", "urbano", "albañil", "payaso", "torero" y "boxeador".

Finalmente, en el contexto delimitado por ESTABILIDAD/TRADICIONALISMO se halla el período TECNOCRATICO junto a las palabras "futbolista", "óptico", "atleta", "jefe", "jockey", "excursionista" y "ciclista".

En conclusión, podemos decir que el cruce de estos factores nos parece muy clarificador, ya que enfrenta dos tipos de sociedades hiperconcretas, como son la sociedad tradicional y la tecnológica con profundas implicaciones, sin duda alguna, en la praxis educativa. Por su parte, la sociedad tradicional presenta roles profesionales poco elaborados que lógicamente conducen al individuo hacia un desequilibrio constante, puesto que el trabajo se muestra como singular medio de anclaje en la realidad, posibilitando entre el hombre y los objetos, sólidos vínculos. Y nos atreveríamos a decir que, en este contexto, rige, por lo

general, una mentalidad empírica basada en la acumulación de informaciones.

Por el contrario, la sociedad tecnológica se caracteriza por su polarización hacia la producción, sometida a una elevación constante de las necesidades de consumo. En consecuencia, nos encontramos ante una sociedad profesionalizada, fragmentada por una multitud de ocupaciones originales, caracterizada por una incesante especialización de las tareas distribuidas jerárquicamente, en función de aspectos organizativos mediante la determinación de unos marcos de referencia concretos y la consolidación de modos prácticos de interacción.

CATEGORIA "NACIONALIDADES" Y PERIODOS

NACIONALIDADES

CHINO -
CHARO - Charro
JAPON - Japonés
MANO - Maño
ESQUI - Esquimal
RUSO -
ROMAN - Romano
MORO
MORA
AZTEC - Azteca
ESPAN - Español
CAFRE
EGIPC - Egipcio
INGLE - Inglés
INDIA
KABIL - Kabila
INDIO

PERIODOS

GCIVI - Período de la GUERRA CIVIL
AUTAR - Período de la DICTADURA FRANQUISTA de tipo AUTAR-
QUICO
TECNO - Período de la DICTADURA FRANQUISTA de tipo TECNO-
CRATICO
DEMOC - Período SISTEMA DEMOCRATICO

| TERMINOS | PERIODOS | | Matriz (%) | |
|----------|----------|-----|------------|-----|
| | 1º | 2º | 3º | 4º |
| Chino | 3 | 3 | 46 | 48 |
| Charro | | | 50 | 50 |
| Japones | | | 100 | |
| Maño | 100 | | | |
| Esquimal | | | | 100 |
| Ruso | | | | 100 |
| Romana | | | 100 | |
| Moro | | | | 100 |
| Mora | | | 33 | 67 |
| Morito | | | 100 | |
| Azteca | | | 100 | |
| Española | | | 100 | |
| Cafre | | | | 100 |
| Egipcio | | 100 | | |
| Inglés | | | | 100 |
| India | | | | 100 |
| Kabila | | 50 | | 50 |
| Indio | 3 | 6 | 30 | 61 |

COORDENADAS DE LOS ELEMENTOS

| FILA | FACTOR 1 | FACTOR 2 |
|-------|----------|----------|
| CHINO | 80,1193 | 80,2468 |
| CHINO | 80,2456 | 80,3581 |
| JAPON | 80,2450 | 80,2442 |
| HANOI | 3,9973 | 80,0429 |
| ESQUI | 80,2462 | 80,3282 |
| RUSO | 80,2462 | 80,3282 |
| ROMAN | 80,2450 | 80,2442 |
| MORO | 80,2462 | 80,3282 |
| MORO | 80,2453 | 80,1247 |
| AZTEC | 80,2450 | 80,2442 |
| ESPAÑ | 80,2450 | 80,2442 |
| CAFRE | 80,2462 | 80,3282 |
| EGIPC | 80,2929 | 80,4914 |
| INGLE | 80,2462 | 80,3282 |
| INDIA | 80,2462 | 80,3282 |
| KABIL | 80,2695 | 80,4098 |
| INDIO | 80,1213 | 80,0377 |

| COLUMNA | FACTOR 1 | FACTOR 2 |
|---------|----------|----------|
| GCIVI | 3,8790 | 80,0385 |
| AUTAR | 80,2942 | 80,2360 |
| TECNO | 80,2378 | 80,9372 |
| GENOC | 80,2389 | 80,2945 |



CONTRIBUCIONES ABSOLUTAS DE
LOS ELEMENTOS A LOS FACTORES (EN %)

| FILA | MASA | FACTOR 1 | FACTOR 2 |
|---------|--------|----------|----------|
| CHINO | 5,556 | 80,385 | 60,420 |
| CHARO | 5,556 | 80,356 | 60,884 |
| JAPON | 5,556 | 80,354 | 67,520 |
| MANO | 5,556 | 94,265 | 60,313 |
| ESQUI | 5,556 | 80,358 | 60,743 |
| RUSO | 5,556 | 80,358 | 60,743 |
| ROMAN | 5,556 | 80,354 | 67,520 |
| MORO | 5,556 | 80,358 | 60,743 |
| MORA | 5,556 | 80,356 | 60,107 |
| AZTEC | 5,556 | 80,354 | 67,520 |
| ESPAÑ | 5,556 | 80,354 | 67,520 |
| CAFRE | 5,556 | 80,358 | 60,743 |
| EGIPC | 5,556 | 80,356 | 42,800 |
| INGLE | 5,556 | 80,358 | 60,743 |
| INDIA | 5,556 | 80,358 | 60,743 |
| KABIL | 5,556 | 80,429 | 43,706 |
| INDIO | 5,556 | 80,327 | 60,313 |
| COLUMNA | MASA | FACTOR 1 | FACTOR 2 |
| GCIVI | 5,389 | 94,294 | 60,313 |
| AUTAR | 8,833 | 80,768 | 54,827 |
| TECNO | 36,611 | 87,198 | 679,922 |
| DEMOC | 43,567 | 82,951 | 5,241 |

GRAFICO N° 90



GRAFICO N° 91



GRAFICO N° 92

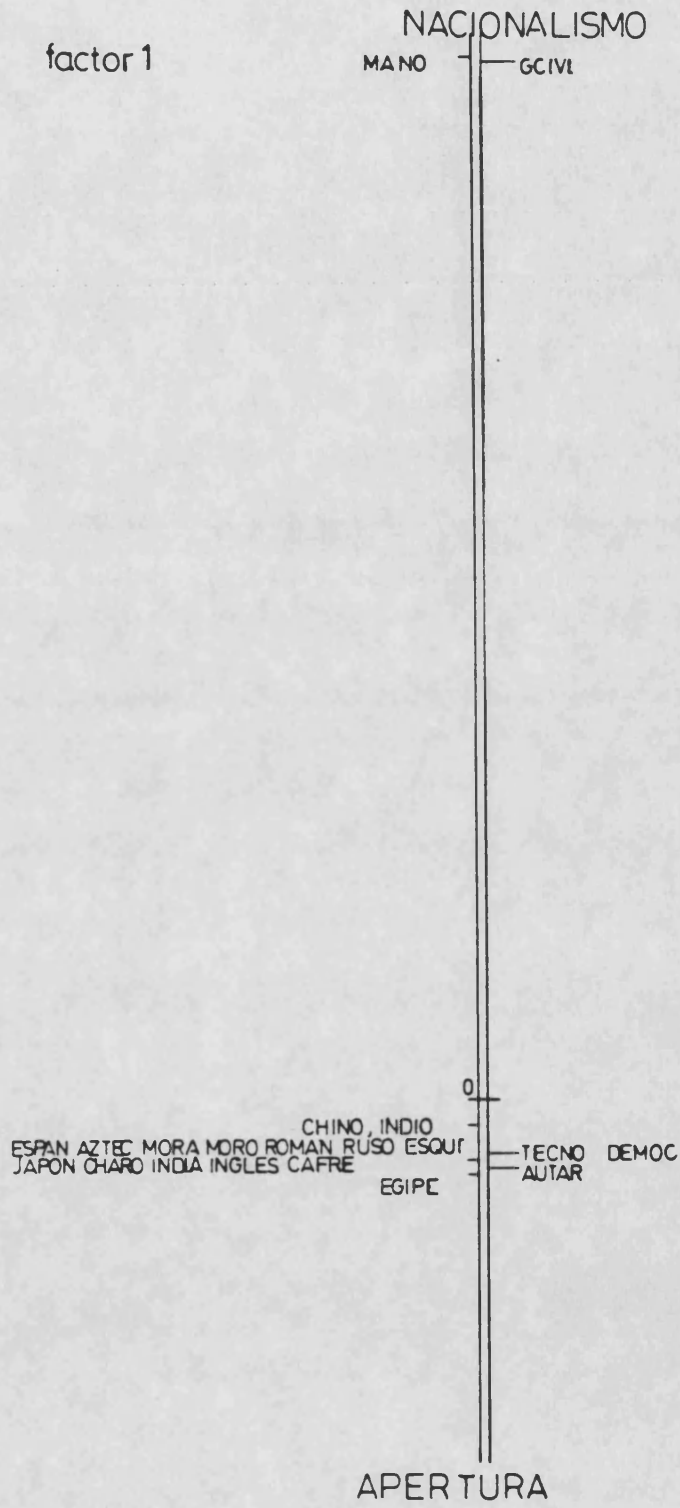

| FACTOR | LANDA | % EXPLIC. | % ACUMUL. |
|--------|--------|-----------|-----------|
| 1 | 0.9417 | 38.36 | 38.36 |
| 2 | 0.8056 | 32.81 | 71.17 |

Interpretación de los resultados

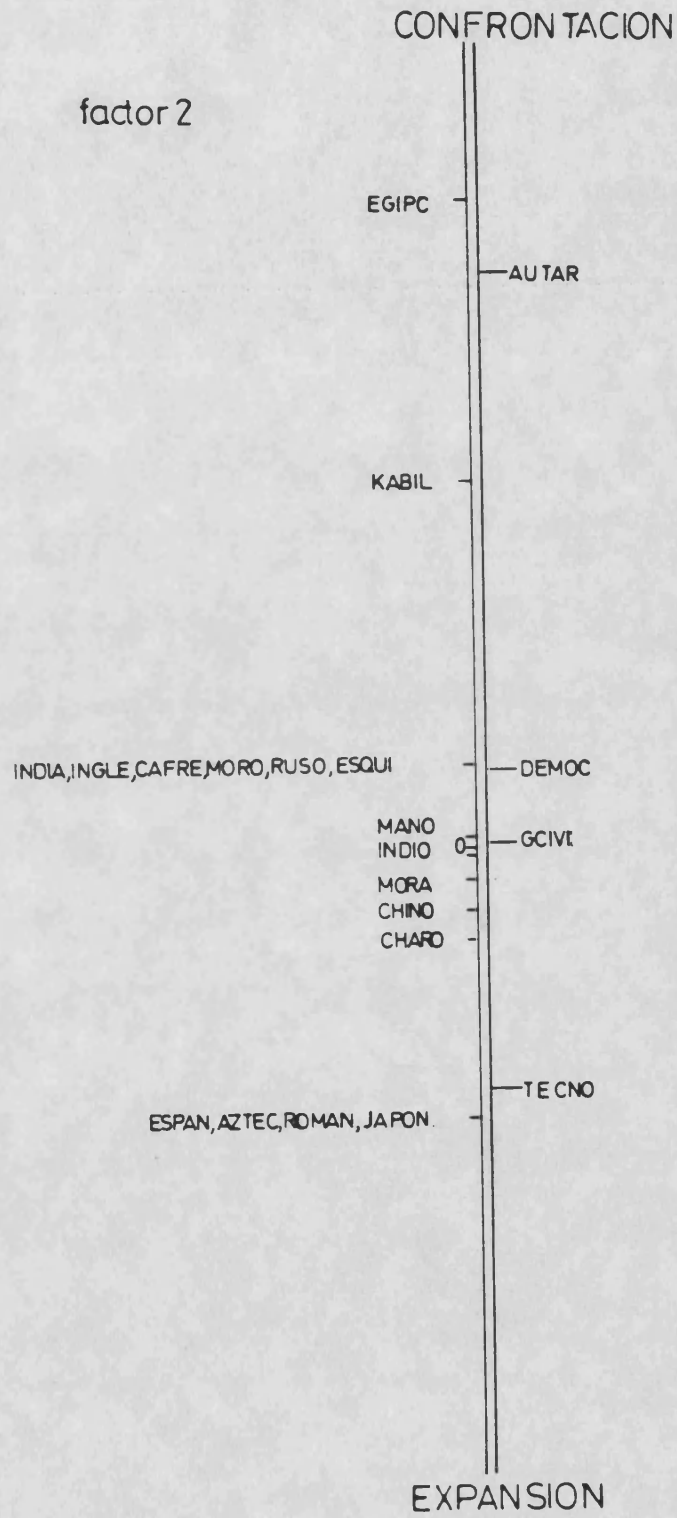
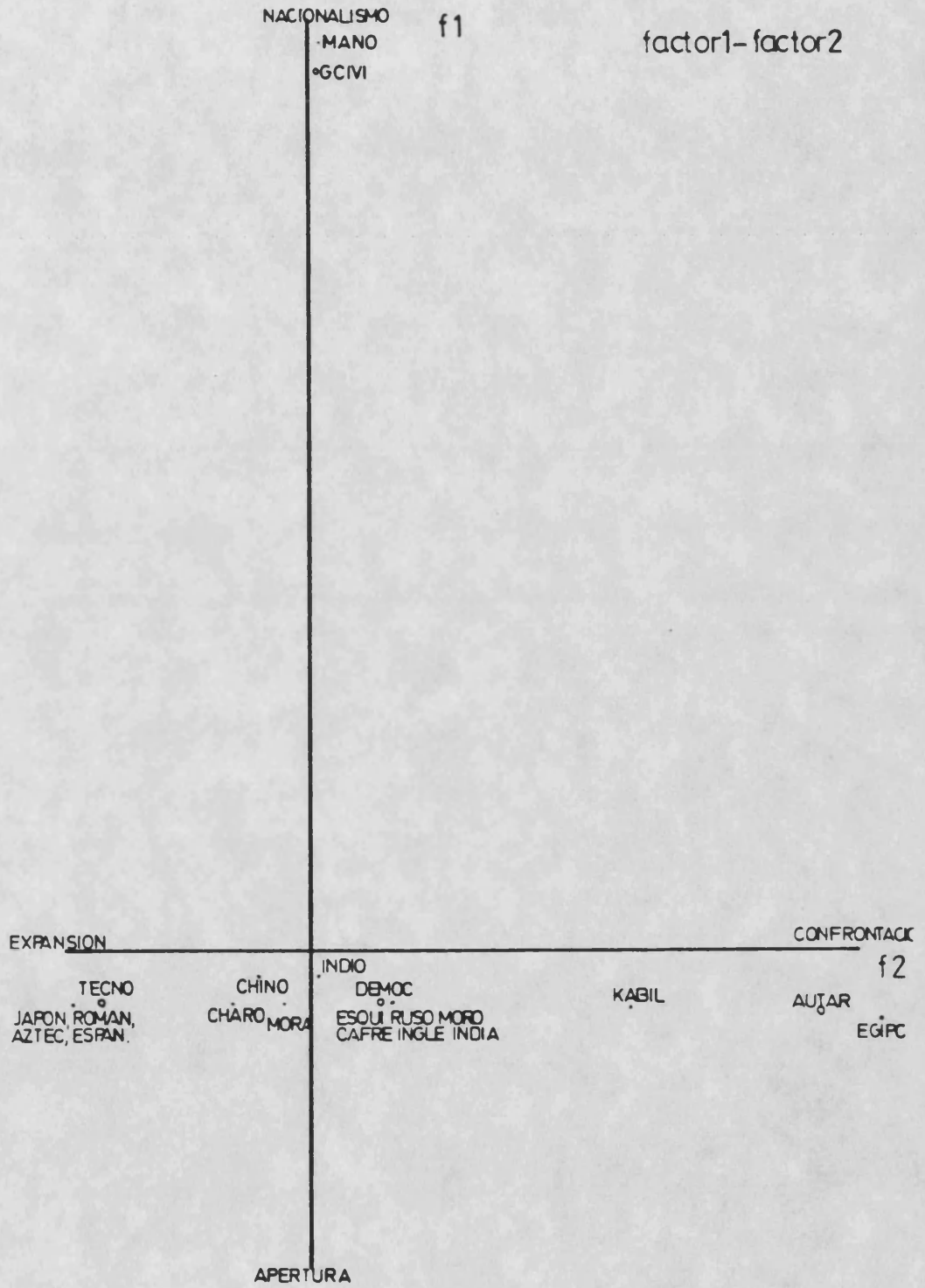
Los dos factores obtenidos en este análisis explican el 71.17% de la variabilidad existente entre los términos de la categoría "NACIONALIDADES" y los PERIODOS ESTABLECIDOS.

FACTOR 1

Este factor explica el 38.36% de la variabilidad total, con una landa de 0.9417 y lo observamos representado por sus coordenadas en el gráfico nº 90.

Podemos definir al primer factor mediante los parámetros: NACIONALISMO/APERTURA, ya que enfrenta manifiestamente a la etapa de la GUERRA CIVIL con los restantes periodos históricos. Todo ello implica, por una parte, la desintegración de nuestro país en un microcosmos de Españas diversas, pero encuadradas en dos marcos referenciales, claramente diferenciados y antagónicos. Inmerso en un proceso dinámico y altamente complejo que, según la opinión de prestigiosos historiadores sostuvo, implícitamente, un controvertido proceso de internacionalización de esta misma GUERRA y, por consiguiente, constituyó un adiestramiento de la Guerra Mundial.

Por otra parte y, como contrapunto a todo lo expuesto anteriormente, simboliza también, una transformación progresiva de apertura hacia el exterior. si bien, en un principio esta expansión tuvo carácter ineludible, más tarde, y por decisión voluntaria, se produjeron cambios significa

tivos dentro de un nuevo contexto político-internacional hasta desembocar, finalmente, en una identificación, casi absoluta, con nuestro continente.

FACTOR 2

El segundo factor que explica el 32.81% de la variabilidad total y posee una carga de 0.8056, lo podemos observar representado por sus coordenadas en el gráfico n° 91.

Definimos al factor mediante los parámetros: CONFRONTACION/EXPANSION. Por ello, lo interpretamos, en un sentido, como el vasto despliegue de una guerra, extensa en sus objetivos e intensa en sus impactos. Resultando una contienda de gran movilidad social, ya que implicó, en algún momento, a otros países en ese momento independientes pero que, sin embargo, durante nuestro período AUTARQUICO fueron sometidos a fuertes presiones que desembocaron en una profunda crisis social y, como consecuencia, reforzaron también, importantes cambios a nivel político.

Frente a esta postura se establece el período TECNOCRATICO junto a distintos términos, tales como "azteca", "morito", "romano" y "japones". De la misma manera, encontramos junto a estos vocablos, el término "española". Dato que, según nuestra opinión, consideramos altamente significativo y que nos revela el comienzo de la expansión española hacia el exterior.

Finalmente, cabe destacar la situación del período DEMOCRATICO agrupado con los términos "india", "inglés", "cafre", "moro", "esquimal" y "ruso". Tal planteamiento se constituye en aportación relevante al mostrarnos, desde una perspectiva funcional, el avance de las relaciones ex-

teriores de nuestro país a un sostenido ritmo, en particular con los países socialistas. Y en otro sentido, la política española en el norte de Africa, con todas las profundas implicaciones que este hecho supuso.

FACTOR 1 y 2

La representación gráfica en el plano de los factores 1 y 2 (gráfico nº 92) distribuye a los términos de la categoría "NACIONALIDADES" y los PERIODOS establecidos en función de los parámetros: NACIONALISMO/APERTURA y CONFRONTACION/EXPANSION.

En el cuadrante definido por EXPANSION/APERTURA se sitúa el período TECNOCRATICO con los términos "japonés", "romana", "morito", "azteca", "española", "chino", "charro" y "mora".

Mientras que el período AUTARQUICO y el DEMOCRATICO se establecen dentro del mismo contexto denominado CONFRONTACION|APERTURA. Sin embargo, debemos señalar que el primer período citado se halla bastante desplazado con el vocablo "egipcio" del segundo período, antes mencionado, que se aglutina con términos tales como "indio", "esquimal", "ruso", "moro", "cafre", "inglés", "india" y "kábila".

Finalmente y en el área delimitada mediante los parámetros CONFRONTACION/NACIONALISMO aparece, totalmente aislada, el período de la GUERRA CIVIL agrupado con el término "maño".

Nos parece importante destacar como la interpretación de este cruce de factores se podría realizar, prioritariamente, en base a los parámetros: CONFRONTACION/APERTURA/EXPANSION.

CATEGORIA "PARTES DEL CUERPO" Y PERIODOS

PARTES DEL CUERPO

| | |
|-----------------|-------------------|
| MANO | PIEL |
| PELO | INTES - Intestino |
| OREJA | BRAZO |
| OJO | BICEP - Biceps |
| OJOS | CRANE - Cráneo |
| UNA - Uña | FRENT - Frente |
| BIGOT - Bigote | ESPAL - Espalda |
| BARBA | PECTO - Pectoral |
| CABEZ - Cabeza | TORAX |
| DEDO | HUESO |
| MUELA | PUNO - Puño |
| LUNAR | |
| NARIZ | |
| MENIQ - Meñique | |
| PIE | |
| RIZO | |
| RODIL - Rodilla | |
| ABDOM - Abdomen | |

PERIODOS

GCIVI - Período de la GUERRA CIVIL
AUTAR - Período de la DICTADURA FRANQUISTA de tipo AUTAR-
QUICO
TECNO - Período de la DICTADURA FRANQUISTA de tipo TECNO-
CRATICO
DEMOC - Período SISTEMA DEMOCRATICO

| TERMINOS | PERÍODOS | | Matriz (%) | |
|-----------|----------|----|------------|-----|
| | 1º | 2º | 3º | 4º |
| Mano | 6 | | 19 | 75 |
| Pelo | | | 50 | 50 |
| Oreja | 14 | | 14 | 72 |
| Ojo | 3 | 3 | 25 | 69 |
| Uña | 4 | 4 | 15 | 77 |
| Bigote | | | 33 | 67 |
| Barbas | | | 25 | 75 |
| Cabeza | | | | 100 |
| Dedo | 2 | | 42 | 56 |
| Muela | | | 25 | 75 |
| Lunar | | | 100 | |
| Nariz | | | 33 | 67 |
| Meñique | | | | 100 |
| Pie | | | | 100 |
| Rizo | | | 100 | |
| Rodilla | | | 100 | |
| Abdomen | | | | 100 |
| Piel | | | 50 | 50 |
| Intestino | | | | 100 |
| Brazo | | | 44 | 58 |
| Biceps | | | 50 | 50 |
| Cráneo | | 17 | 33 | 50 |
| Frente | | | 67 | 33 |
| Espalda | | | | 100 |
| Pectoral | | | 100 | |
| Pierna | | 50 | 50 | |
| Torax | | 33 | 33 | 33 |
| Hueso | | | 60 | 40 |
| Puño | | | 10 | 90 |

COORDENADAS DE LOS ELEMENTOS

| FILA | FACTOR 1 | FACTOR 2 |
|-------|----------|----------|
| MANG | 0,4336 | 80,0184 |
| PELO | 80,1645 | 80,2357 |
| OREJA | 0,5354 | 0,0198 |
| OJO | 0,2279 | 80,0684 |
| OJOS | 0,7928 | 0,1522 |
| UNA | 0,3916 | 0,2311 |
| EICOT | 0,7511 | 80,1368 |
| BARBA | 0,3141 | 80,0668 |
| CABEZ | 0,7928 | 0,1522 |
| DEDO | 80,0398 | 80,2171 |
| MUELA | 0,3141 | 80,0668 |
| LUNAR | 80,1210 | 80,7236 |
| NARIZ | 0,1611 | 80,1368 |
| MENTE | 0,7928 | 0,1522 |
| PIE | 0,7928 | 0,1522 |
| RIZO | 80,1210 | 80,7236 |
| RODIL | 80,1210 | 80,7236 |
| ABDOM | 0,7928 | 0,1522 |
| PIEL | 80,1645 | 80,2857 |
| INTES | 0,7928 | 0,1522 |
| BRAZO | 80,0196 | 80,2337 |
| EICOF | 80,1645 | 80,2857 |
| CRANE | 80,3473 | 0,6417 |
| FRENT | 80,4970 | 80,4346 |
| ESPAL | 0,7928 | 0,1522 |
| PECTO | 80,1210 | 80,7236 |
| PIERN | 80,6454 | 0,0127 |
| TORAX | 80,8294 | 1,3859 |
| HUESO | 80,3560 | 80,3733 |
| PUNO | 0,6013 | 0,0646 |

| COLUMNA | FACTOR 1 | FACTOR 2 |
|---------|----------|----------|
| ECIVI | 0,6078 | 0,0458 |
| ACTAR | 80,5396 | 0,6417 |
| TECNC | 80,7343 | 80,4741 |
| DEMCC | 0,5545 | 0,0851 |

**CONTRIBUCIONES ABSOLUTAS DE
LOS ELEMENTOS A LOS FACTORES (EN %)**

| FILA | MASA | FACTOR 1 | FACTOR 2 |
|-------|-------|----------|----------|
| MANO | 3.334 | 4.282 | 60.304 |
| PELO | 3.334 | 60.795 | 60.373 |
| GREJA | 3.334 | 0.955 | 0.224 |
| OJC | 3.334 | 0.354 | 0.050 |
| OJOS | 3.334 | 4.287 | 0.243 |
| UNA | 3.334 | 2.440 | 0.432 |
| BIGOT | 3.334 | 2.177 | 60.200 |
| BARBA | 3.334 | 7.673 | 60.040 |
| CABEZ | 3.334 | 4.287 | 0.248 |
| DEDO | 3.334 | 60.001 | 60.504 |
| MUELA | 3.334 | 0.673 | 60.040 |
| LUNAR | 3.334 | 68.583 | 65.600 |
| NARIZ | 3.334 | 2.177 | 60.200 |
| MENIG | 3.334 | 4.287 | 0.243 |
| PIE | 3.334 | 4.287 | 0.240 |
| RIZO | 3.334 | 68.583 | 65.500 |
| RODIL | 3.334 | 68.583 | 65.600 |
| ABDOM | 3.334 | 4.267 | 0.240 |
| PIEL | 3.334 | 60.005 | 60.373 |
| INTES | 3.334 | 4.287 | 0.240 |
| BRAZO | 3.334 | 60.717 | 60.581 |
| BICEP | 3.334 | 60.795 | 60.873 |
| CRANE | 3.334 | 60.797 | 4.397 |
| FRENT | 3.334 | 61.637 | 60.020 |
| ESPAL | 3.334 | 4.267 | 0.240 |
| PECTO | 3.334 | 68.583 | 65.600 |
| PIERN | 3.334 | 618.354 | 42.890 |
| TORAX | 3.300 | 64.645 | 20.374 |
| HUESO | 3.334 | 60.864 | 61.470 |
| PLNO | 3.334 | 2.466 | 0.45 |

| COLUMNA | MASA | FACTOR 1 | FACTOR 2 |
|---------|--------|----------|----------|
| GCTVI | 3.967 | 0.730 | 0.007 |
| AUTAP | 3.568 | 6.61632 | 79.792 |
| TECNO | 35.945 | 645.232 | 6.8.823 |
| DEMOC | 59.520 | 37.406 | 1.372 |

GRAFICO N° 93



GRAFICO N° 94



GRAFICO N° 95

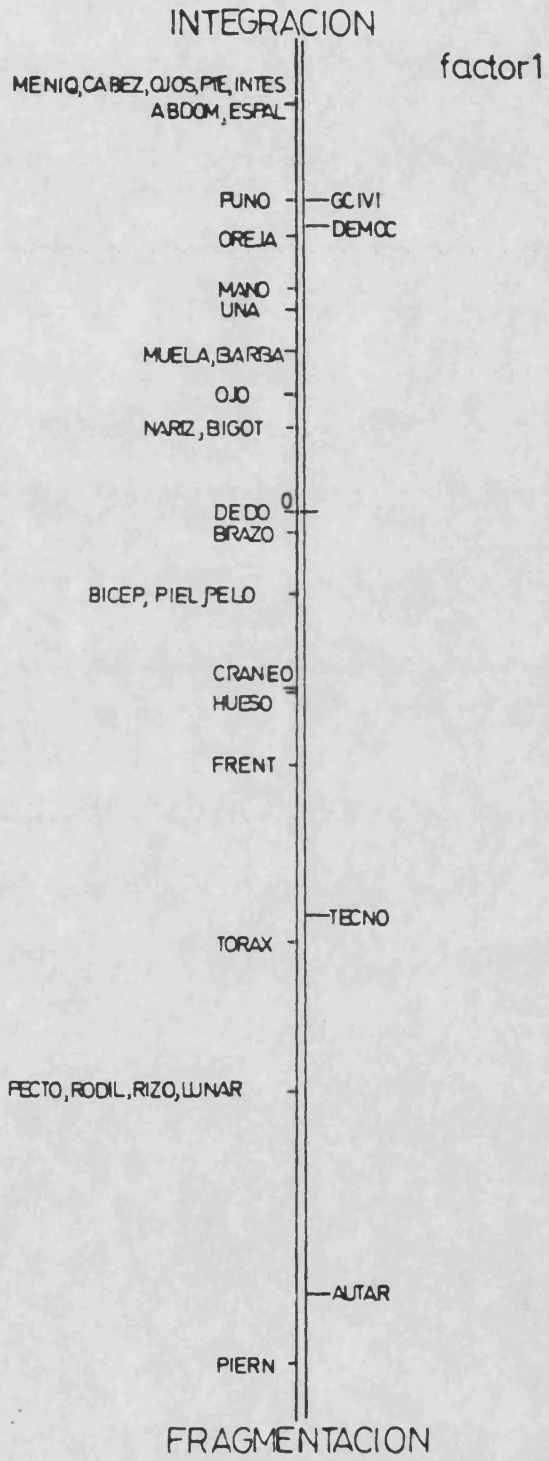

| FACTOR | LANDA | % EXPLIC. | % ACUMUL. |
|--------|--------|-----------|-----------|
| 1 | 0.4889 | 55.63 | 55.63 |
| 2 | 0.3118 | 35.48 | 91.12 |

Interpretación de los resultados

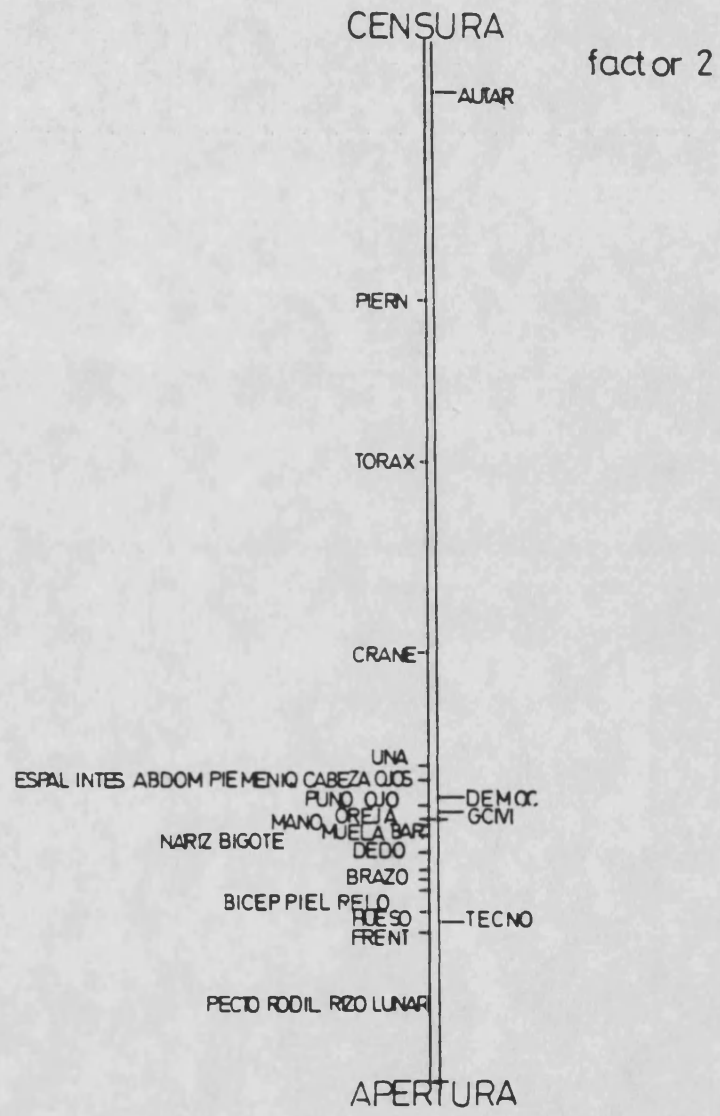
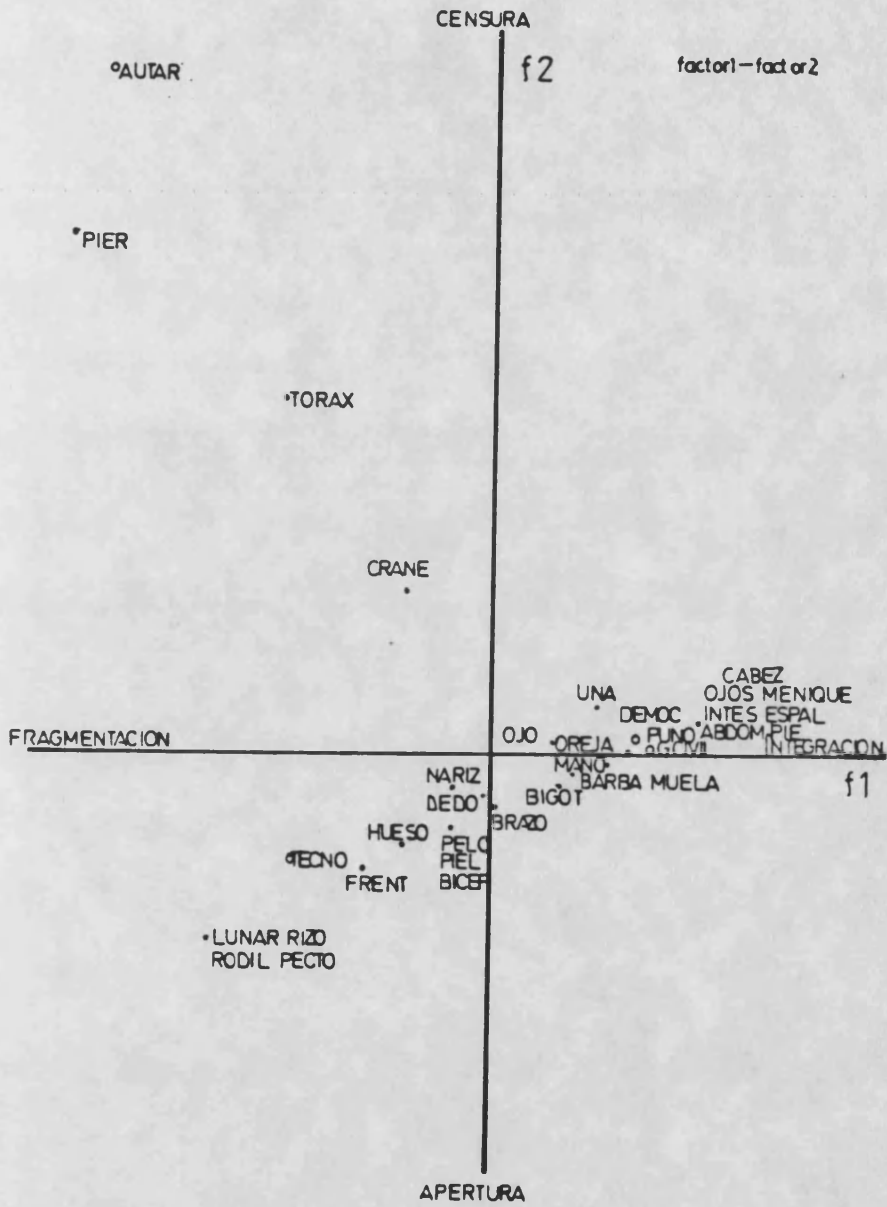
Los dos factores obtenidos en este análisis explican el 91.12% de la variabilidad existente entre la categoría "PARTES DEL CUERPO" y los PERIODOS determinados.

FACTOR 1

El primer factor que explica el 55.63% de la inercia total y posee una landa de 0.4889, lo podemos observar representado en el gráfico nº 93.

Definimos al factor en función de los parámetros: INTEGRACIÓN/FRAGMENTACION, puesto que nos permite establecer un nivel significativo diferencial entre dos aspectos fundamentales dentro de esta categoría: Por una parte, la consideración que actualmente se le concede al cuerpo como unidad funcional, entendiéndose por tanto, que el conocimiento corporal se inicia con la captación del mismo cuerpo, es decir, con la imagen o esquema corporal que, todos sabemos, consiste en la interiorización, concienciación y organización del propio cuerpo. Si bien, es verdad, basada en primer lugar, en un conocimiento de cada una de las partes que lo configuran, actuando siempre en continua interacción y, por consiguiente, constituyendo idéntico sistema con una función global.

Mientras que, desde una perspectiva diametralmente opuesta, se nos muestra otro tipo de teorías, por supuesto más arcaicas, que lo han venido considerando simplemente como materia orgánica constituida por distintas partes.

De manera más patente, en el período AUTARQUICO se acentuó la inteligibilidad o espiritualismo del cuerpo que, no es sólo materia como apuntábamos al principio, sino unión de materia y forma, tal y como lo establecía el dualismo cartesiano.

Finalmente, hay que destacar la aglutinación de términos básicos dentro de esta categoría ("dedo" y "brazo") junto al valor central, indicándonos su participación en los dos planteamientos ya descritos.

FACTOR 2

El segundo factor que explica el 35.48% de la variabilidad total y posee una landa de 0.3118, viene representado por sus coordenadas en el gráfico nº 94.

Este factor se encuentra claramente enmarcado por dos ejes que nosotros denominamos como "CENSURA"/"APERTURA", ya que podemos observar manifiestamente, una gradación de conceptos referentes al cuerpo que corresponden a dos etapas fundamentales de la vida española. En un primer momento, asistimos a un monolitismo ideológico que afectó, sin lugar a dudas y de forma absoluta, a la educación. Y en segundo lugar, nuestra sociedad fue objeto de una profunda y progresiva transformación: la realidad sociocultural vivida cotidianamente, tanto a nivel individual como colectivo, se traduce en mutaciones de las pautas culturales.

En el núcleo central se presenta una nube de conceptos junto a los períodos DEMOCRATICO y de la GUERRA CIVIL que participan, en mayor medida del primer período citado.

FACTOR 1 y 2

La representación gráfica en el plano de los factores 1 y 2 distribuye las palabras pertenecientes a la categoría "PARTES DEL CUERPO" y los períodos establecidos en función de los parámetros: INTEGRACION/FRAGMENTACION y CENSURA/APERTURA. (Gráfico nº 95)

En el área definida por los parámetros FRAGMENTACION/CENSURA se encuentra totalmente aislado de los restantes planteamientos, el período AUTARQUICO con tres términos altamente significativos como son "pierna", "torax" y "cráneo".

El período TECNOCRATICO se sitúa en el espacio denominado como FRAGMENTACION/APERTURA junto a los términos "lunar", "rizo", "rodilla", "pectoral", "hueso", "frente", "nariz", "dedo", "pelo", "piel" y "biceps".

En el cuadrante delimitado por INTEGRACION/CENSURA se establece el período DEMOCRATICO y el de la GUERRA CIVIL con vocablos tales como "uña", "ojo", "oreja", "puño", "cabeza", "pie", "abdomen", "intestino" y "espalda". Por último, en el área definida como INTEGRACION/APERTURA se hallan inmersos algunos términos: "brazo", "bigote", "barba", "muela" y "mano". Sin embargo, queremos destacar que ante su proximidad, junto los ejes de coordenadas y abcisas respectivamente, se manifiestan contagiados de los dos planteamientos colaterales.

Descrita la situación en el gráfico, podemos interpretar que los tres períodos citados anteriormente (GUERRA CIVIL, TECNOCRATICO y DEMOCRATICO) están configurando idéntico planteamiento, puesto que, de una forma u otra, tienden a considerar al hombre desde una perspectiva global, en

continua interacción con el mundo exterior, siendo parte integrante y del que dependen tanto para la satisfacción de sus propias exigencias como para la adquisición de respuestas con el fin de responder a las sollicitaciones exógenas.

Por el contrario, el período AUTARQUICO, se muestra caracterizador del concepto parcializado de la educación por el movimiento, reducido regularmente al uso de conceptos e ideas inconexas.

CATEGORIA "DESIGNATIVOS DE PRENDAS DE VESTIR" Y PERIODOS

DESIGNATIVOS DE PRENDAS DE VESTIR

| | |
|------------------|-------------------|
| ABRIG - Abrigo | CAETA - Camiseta |
| CAPUC - Capucha | PANTA - Pantalón |
| BATIN | ZUECO |
| BATA | ZAPAT - Zapato |
| BOTA | ZAILA - Zapatilla |
| BABER - Babero | BLUSA |
| CAMIS - Camisa | CALCE - Calcetín |
| CHALE - Chaleco | SANDA - Sandalia |
| CHAQU - Chaqueta | TRAJE |
| CHILA - Chilaba | VESTI - Vestido |
| DELAN - Delantal | ANORA - Anorak |
| FALDA | CAPA |
| GUERE - Guerrera | |
| PIJAM - Pijama | |
| JERSE - Jersey | |
| KIMON - Kimono | |
| MEDIA | |
| ROPA | |
| SAYA | |

PERIODOS

GCIVI - Período de la GUERRA CIVIL

AUTAR - Período de la DICTADURA FRANQUISTA de tipo AUTAR-
QUICO

TECNO - Período de la DICTADURA FRANQUISTA de tipo TECNO-
CRATICO

DEMOC - Período SISTEMA DEMOCRATICO

| TERMINOS | PERIODOS | | Matriz (%) | |
|-------------|----------|----|------------|-----|
| | 1º | 2º | 3º | 4º |
| Abrigo | | | | 100 |
| Capucha | | | | 100 |
| Batín | | | | 100 |
| Bata | | | 20 | 80 |
| Bota | | | 50 | 50 |
| Babero | | | | 100 |
| Camisa | | | | 100 |
| Chaleco | | 17 | 50 | 33 |
| Chaqueta | | | 29 | 71 |
| Chilaba | | | 100 | |
| Delantal | | | | 100 |
| Falda | | | | 100 |
| Guerrera | | | | 100 |
| Pijama | | | | 100 |
| Jersey | | | | 100 |
| Kimono | | 6 | 41 | 53 |
| Media | | | 50 | 50 |
| Ropa | | | 50 | 50 |
| Saya | | 25 | 25 | 50 |
| Camiseta | | | | 100 |
| Pantalón | | | | 100 |
| Zueco | | | 50 | 50 |
| Zapatos | 3 | 3 | 31 | 63 |
| Zapatilla | | 33 | 33 | 33 |
| Impermeable | | | 50 | 50 |
| Blusa | | 5 | 32 | 63 |
| Calcetín | | | | 100 |
| Sandalia | | 33 | | 67 |
| Traje | | | 14 | 86 |
| Vestido | | | 50 | 50 |
| Anorak | | | | 100 |
| Capa | | | | 100 |

COORDENADAS DE LOS ELEMENTOS

| FILA | FACTOR 1 | FACTOR 2 |
|-------|----------|----------|
| ABRIG | 80,5862 | 80,0551 |
| CAPUC | 80,5862 | 80,0551 |
| BATIN | 80,5862 | 80,0551 |
| EATA | 80,1152 | 80,1731 |
| EOTA | 0,5914 | 80,3500 |
| BABER | 80,5862 | 80,0551 |
| CAMIS | 80,5862 | 80,0551 |
| CHALE | 0,9019 | 0,5003 |
| CHACU | 0,0968 | 80,2262 |
| CHILA | 1,7590 | 80,6457 |
| DELAN | 80,5862 | 80,0551 |
| FALDA | 80,5862 | 80,0551 |
| GUERE | 80,5862 | 80,0551 |
| PIJAM | 80,5362 | 80,0551 |
| JERSE | 80,5862 | 80,0551 |
| KIMON | 0,4871 | 0,0134 |
| MEDIA | 0,5914 | 80,3500 |
| ROPA | 0,5914 | 80,3500 |
| SAYA | 0,4592 | 0,0467 |
| CAETA | 80,5362 | 80,0551 |
| PANTA | 80,5862 | 80,0551 |
| ZUECC | 0,5914 | 80,3500 |
| ZAPAT | 0,2343 | 80,0996 |
| ZAILA | 0,8070 | 0,0467 |
| IMPER | 0,5914 | 80,3500 |
| BLUSA | 0,2586 | 0,0064 |
| CALCE | 80,5862 | 80,0551 |
| SANDA | 0,0155 | 0,05966 |
| TRAJE | 80,2565 | 80,1377 |
| VESTI | 0,5914 | 80,3500 |
| ANCRA | 80,5862 | 80,0551 |
| CAPA | 80,5862 | 80,0551 |

| COLUMNA | FACTOR 1 | FACTOR 2 |
|---------|----------|----------|
| GCIVI | 0,3754 | 80,2018 |
| ASTAR | 0,7741 | 0,3311 |
| TECNO | 0,1041 | 80,3037 |
| DEMOC | 80,3659 | 80,0259 |

**CONTRIBUCIONES ABSOLUTAS DE
LOS ELEMENTOS A LOS FACTORES (EN %)**

| FILA | MASA | FACTOR 1 | FACTOR 2 |
|-------|-------|----------|----------|
| AERIG | 3,032 | 62,674 | 81,042 |
| CAPUC | 3,032 | 62,674 | 81,042 |
| BATIN | 3,032 | 62,674 | 81,042 |
| BATA | 3,032 | 62,674 | 81,042 |
| BOTA | 3,032 | 2,721 | 61,675 |
| BABER | 3,032 | 62,674 | 81,042 |
| CAMIS | 3,032 | 62,674 | 81,042 |
| CHALE | 3,032 | 6,329 | 3,429 |
| CHALU | 3,032 | 6,073 | 61,699 |
| CHILA | 3,032 | 4,350 | 65,660 |
| DELAN | 3,032 | 62,674 | 81,042 |
| FALDA | 3,032 | 62,674 | 81,042 |
| GUERE | 3,032 | 62,674 | 81,042 |
| PIJAM | 3,032 | 62,674 | 81,042 |
| JERSE | 3,032 | 62,674 | 81,042 |
| KIMON | 3,032 | 1,861 | 61,000 |
| MEDIA | 3,032 | 2,721 | 61,675 |
| ROPA | 3,032 | 2,721 | 61,675 |
| SAYA | 3,032 | 1,641 | 65,033 |
| CAETA | 3,032 | 62,674 | 81,042 |
| PANTA | 3,032 | 62,674 | 81,042 |
| ZUECO | 3,032 | 2,721 | 61,675 |
| ZAPAT | 3,032 | 7,427 | 60,136 |
| ZAILA | 3,032 | 5,025 | 27,158 |
| IMPER | 3,032 | 2,721 | 61,675 |
| ELUSA | 3,032 | 0,521 | 61,001 |
| CALCE | 3,032 | 62,674 | 81,042 |
| SANDA | 3,032 | 1,032 | 34,344 |
| TRAJE | 3,032 | 60,512 | 60,259 |
| VESTI | 3,032 | 2,721 | 61,675 |
| ANGRA | 3,032 | 62,674 | 81,042 |
| CAPA | 3,032 | 62,674 | 81,042 |

| COLUMNA | MASA | FACTOR 1 | FACTOR 2 |
|---------|--------|----------|----------|
| GCIVI | 1,091 | 2,033 | 60,033 |
| AUTAR | 3,698 | 5,687 | 90,614 |
| TECNO | 21,976 | 68,771 | 69,140 |
| DEMCC | 74,235 | 65,509 | 61,225 |

GRAFICO N° 96



GRAFICO N° 97



GRAFICO N° 98

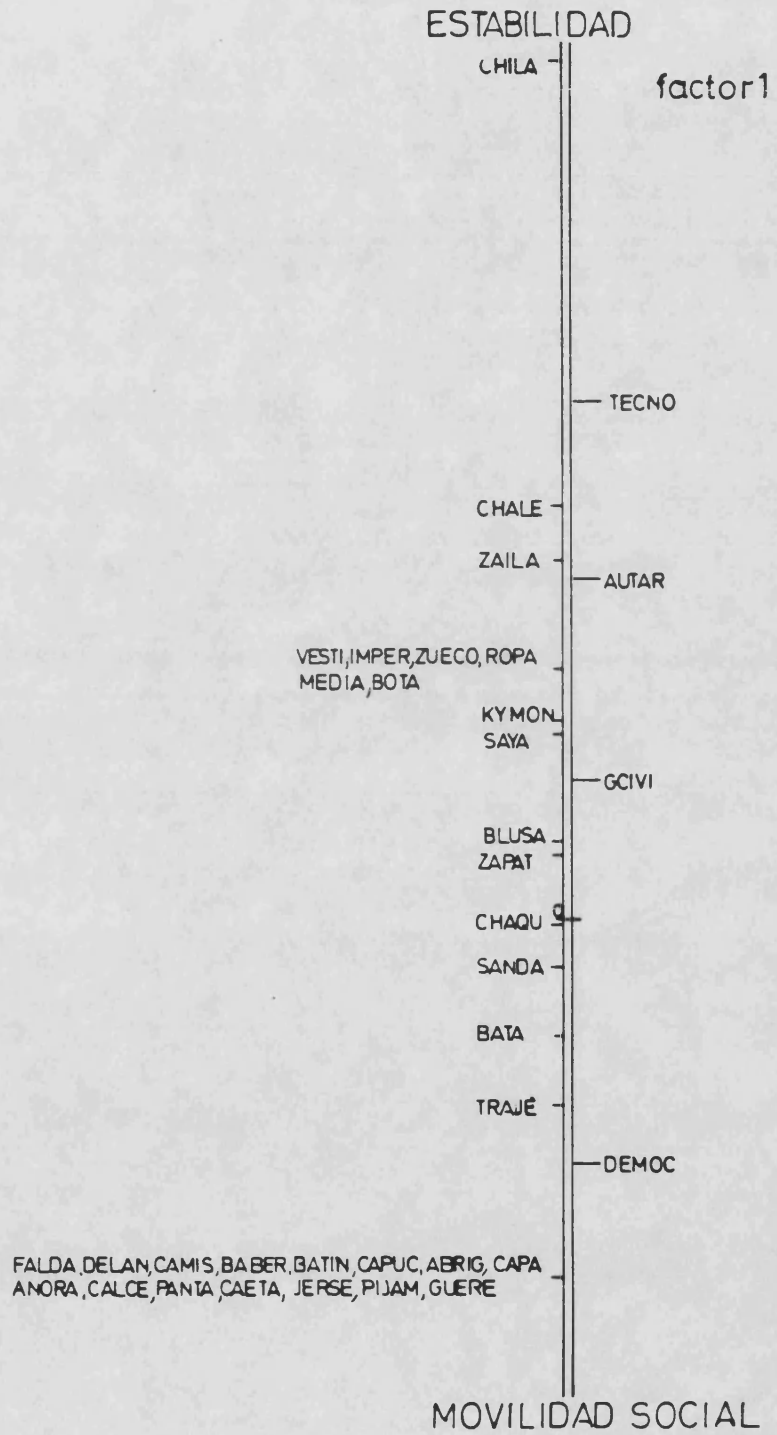

| FACTOR | LANDA | % EXPLIC. | % ACUMUL. |
|--------|--------|-----------|-----------|
| 1 | 0.3896 | 60.84 | 60.84 |
| 2 | 0.2218 | 34.63 | 95.48 |

Interpretación de los resultados

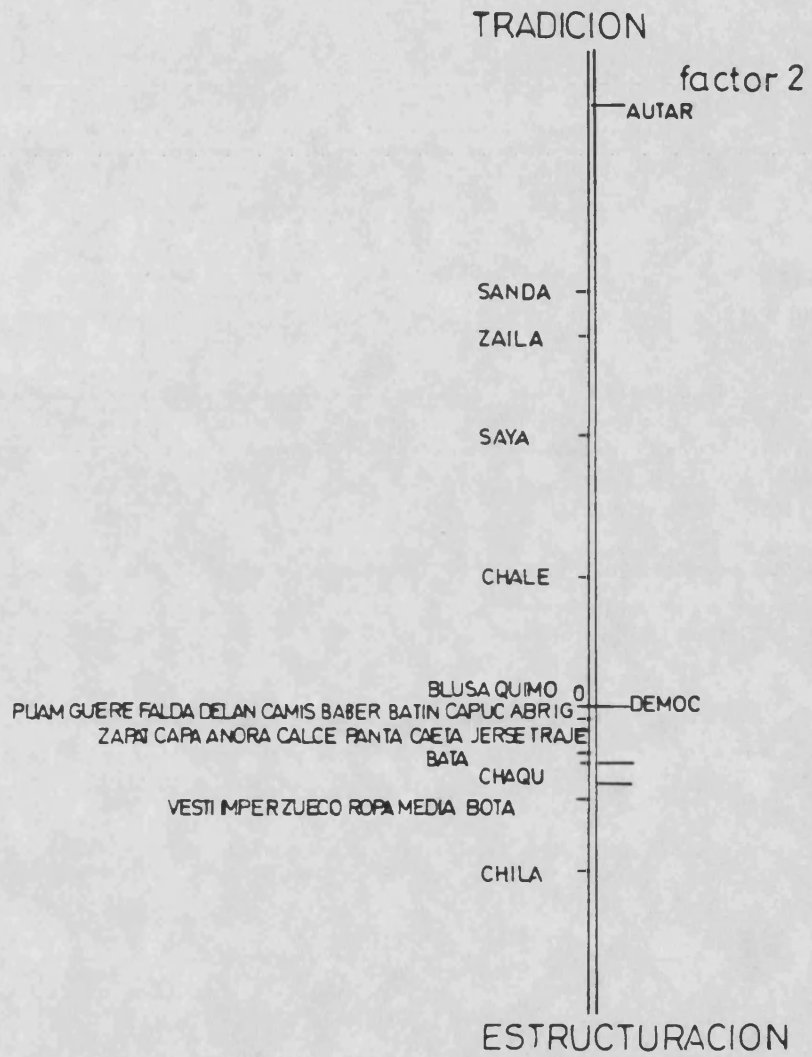
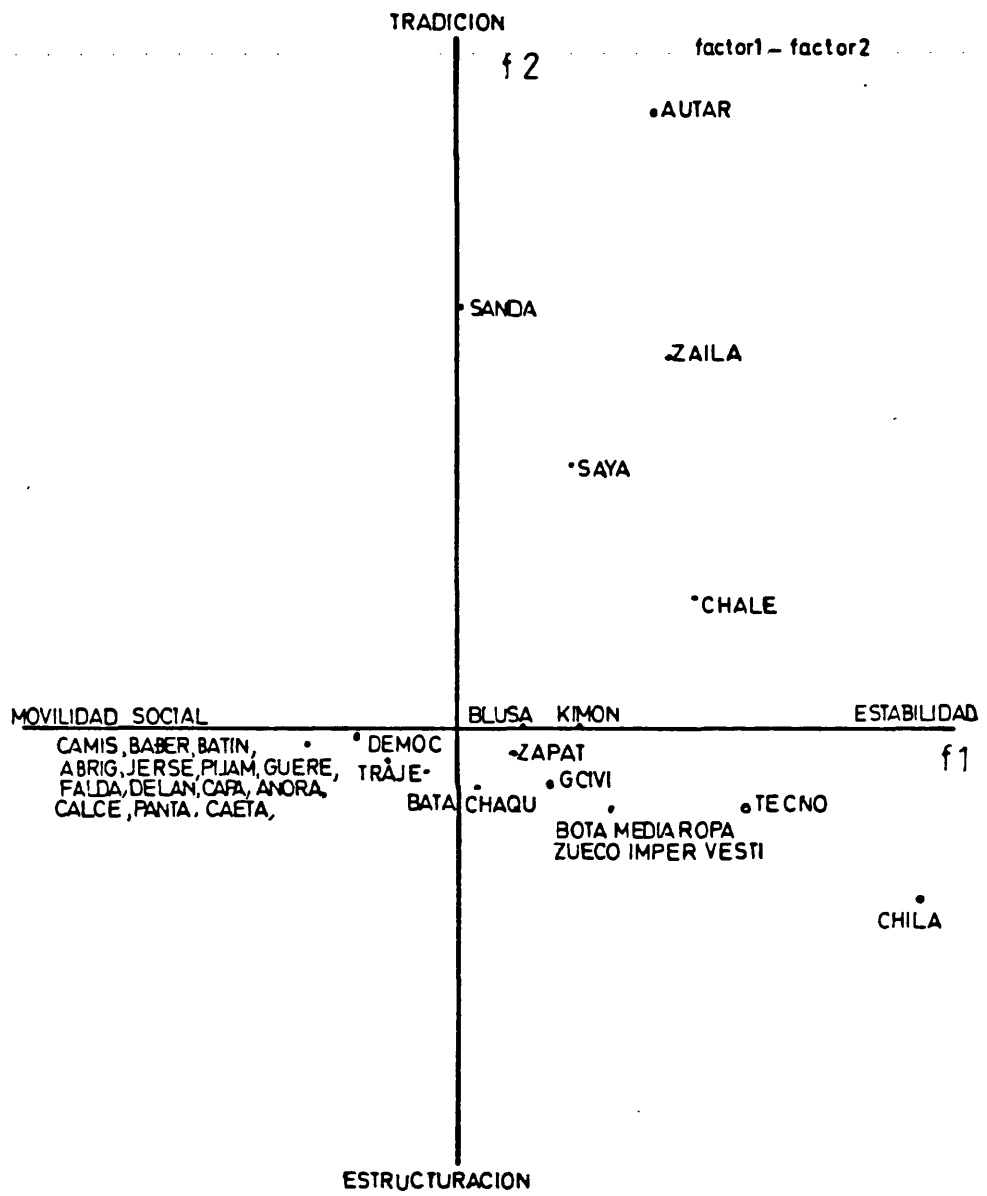
Los dos factores obtenidos en este análisis explican el 95.48% de la variabilidad existente entre los términos pertenecientes a la categoría "DESIGNATIVOS DE PRENDAS DE VESTIR" y los PERIODOS establecidos.

FACTOR 1

El factor primero explica el 60.84% de la variabilidad total, con una landa de 0.3896 y lo observamos representado mediante sus coordenadas en el gráfico nº 96.

Podemos interpretar este factor como caracterizador de la dualidad existente entre dos tipos de costumbres indumentarias, es decir, entre dos sociedades diferentes, ya que consideramos a la moda como la expresión de ciertas coordenadas espacio-temporales concretas. Por lo tanto, encontramos cómo aparece un determinado marco socio-cultural tradicional que conserva su indumentaria, puesto que el mismo conservadurismo constituye un sólido argumento, en torno al cual gira todo. En este sentido, se admiten pocas modificaciones y se cuenta con la fidelidad de los individuos hacia formas ya establecidas.

Como contrapuesto a este primer planteamiento, aparecen las tendencias occidentales, homologadas actualmente por la Mass Media, el intercambio cultural, el turismo, etc., que evidentemente evoluciona con los valores y en ella puede encontrarse de nuevo el reflejo de los cambios

sociales sucesivos: laicización de la sociedad, tendencia a la unificación de clases, elevación del nivel de vida, acceso de la mujer a la vida profesional.

Por último, hay que destacar la disposición, próxima al período AUTARQUICO y de la GUERRA CIVIL, de vocablos que, para nosotros expresan connotaciones morales, producto siempre de la civilización. En este sentido, la necesidad del vestido reside en un sentimiento de resguardo y re celo del propio cuerpo.

Este primer factor quedaría definido por los parámetros: ESTABILIDAD/MOVILIDAD SOCIAL.

FACTOR 2

El segundo factor que explica el 34.63% de la va riabilidad total y posee una carga de 0.2218, lo podemos observar representado en el gráfico nº 97.

En este factor se produce, de forma manifiesta, un en frentamiento entre el período AUTARQUICO, desplazado en el eje de coordenadas y los restantes períodos que se nos muestran formando una gran nube con distintos vocablos que, de alguna manera, participan de ello.

El factor viene determinado por los parámetros: TRADI CION/ESTRUCTURACION.

FACTOR 1 y 2

La representación gráfica en el plano de los fac tores 1 y 2 distribuye palabras y períodos en función de los parámetros: ESTABILIDAD/MOVILIDAD SOCIAL y TRADICION/ESTRUCTURACION. (Gráfico nº 98)

En el espacio delimitado por ESTABILIDAD/ESTRUCTURACION se sitúa el período de la GUERRA CIVIL y el TECNOCRÁTICO junto a términos como "zapato", "chaqueta", "bota", "media", "ropa", "zueco", "impermeable" y "vestido". Mientras que en el área delimitada como MOVILIDAD SOCIAL/ESTRUCTURACION, encontramos al período DEMOCRÁTICO con distintos términos que configuran una nube constreñida, tal y como lo apreciamos en su representación gráfica.

Obsérvese, por el contrario, como en el cuadrante superior derecho definido como ESTABILIDAD/TRADICION aparece una gran dispersión, ya que se presenta el período AUTARQUICO con una serie de términos inconexos ("sandalia", "zapa patilla", "saya" y "chaleco").

Por último, cabe destacar la situación de los vocablos "blusa" y "kimono" próximos al eje de abscisas.

Este dato nos indica su participación en los planteamientos: TRADICION/ESTABILIDAD/MOVILIDAD SOCIAL.

CATEGORIA "OBJETOS PERSONALES" Y PERIODOS

OBJETOS PERSONALES

| | |
|------------------|--------------------|
| ABANI - Abanico | LLAVE - Llaverero |
| BASTO - Bastón | SOMBR - Sombrero |
| BOTON | PANUE - Pañuelo |
| BOINA | BROCH - Broche |
| CINTA | CINTU - Cinturón |
| COLAR - Collar | CREMA - Cremallera |
| CADEN - Cadena | CACHI - Cachimba |
| DIADE - Diadema | GUIRN - Guirnalda |
| GAFAS | PERLA |
| BUFAN - Bufanda | PULSE - Pulsera |
| GUANT - Guantes | INSIG - Insignia |
| GORRO | REGAL - Regalo |
| PARAG - Paraguas | CHUPE - Chupete |
| GORRA | BOLSO |
| GEMEL - Gemelos | PIPA |
| JOYAS | BOQUI - Boquilla |
| RELOJ | CAMAR - Cámara |
| KEPIS | OBSEQ - Obsequio |
| ANILO - Anillo | CORON - Corona |
| MEDAL - Medalla | SOLAP - Solapa |

PERIODOS

GCIVI - Período de la GUERRA CIVIL

AUTAR - Período de la DICTADURA FRANQUISTA de tipo AUTAR-
QUICO

TECNO - Período de la DICTADURA FRANQUISTA de tipo TECNO-
CRATICO

DEMOC - Período SISTEMA DEMOCRATICO

| TERMINOS | PERIODOS | | Matriz (%) | |
|------------|----------|----|------------|-----|
| | 1º | 2º | 3º | 4º |
| Abanico | 14 | | 72 | 14 |
| Bastón | | | 33 | 67 |
| Botón | | | 50 | 50 |
| Boina | | | 100 | |
| Cinta | | | | 100 |
| Collar | | | 100 | |
| Cadena | | | | 100 |
| Diadema | | | | 100 |
| Gafas | | | 50 | 50 |
| Bufanda | | | | 100 |
| Guante | | | 50 | 50 |
| Gorro | | | 25 | 75 |
| Paraguas | | | | 100 |
| Gorra | | | 50 | 50 |
| Gemelos | | | | 100 |
| Joyas | | | 17 | 83 |
| Reloj | | | 60 | 40 |
| Kepis | | | 75 | 25 |
| Anillo | | | 33 | 67 |
| Medalla | | | 67 | 33 |
| Llavero | | 50 | 50 | |
| Sombrero | | | 60 | 40 |
| Pañuelo | | | 33 | 67 |
| Broche | | | | 100 |
| Cinturón | | | | 100 |
| Cremallera | | | 25 | 75 |
| Cachimba | | | 50 | 50 |
| Guirnalda | | | | 100 |
| Perlas | | | | 100 |
| Lentes | | | | 100 |
| Percha | | | | 100 |
| Pulsera | | | | 100 |

| TERMINOS | PERIODOS | | Matriz (%) | |
|----------|----------|----|------------|-----|
| | 1º | 2º | 3º | 4º |
| Lentes | | | | 100 |
| Percha | | | | 100 |
| Pulsera | | | | 100 |
| Insignia | | | | 100 |
| Regalo | | | 100 | |
| Chupete | | | | 100 |
| Bolsa | | | 44 | 56 |
| Pipa | | | 46 | 54 |
| Boquilla | | | 100 | |
| Cámara | | | | 100 |
| Obsequio | | | | 100 |
| Corona | | | | 100 |
| Solapa | | | | 100 |

COORDENADAS DE LOS ELEMENTOS

| FILA | FACTOR 1 | FACTOR 2 |
|--------|----------|----------|
| ABANI | 0,951 | 0,9349 |
| BASTO | 0,0380 | 0,1046 |
| BOTON | 0,2598 | 0,3169 |
| BOINA | 0,1359 | 0,9416 |
| CINTA | 0,6162 | 0,3077 |
| COLAR | 0,1359 | 0,9416 |
| CADEN | 0,6162 | 0,3077 |
| DIJAL | 0,6162 | 0,3077 |
| GAFAS | 0,2598 | 0,3169 |
| BUFAN | 0,6162 | 0,3077 |
| GUANT | 0,2598 | 0,3169 |
| GORRO | 0,1782 | 0,0046 |
| PARAG | 0,6162 | 0,3077 |
| GOPRA | 0,2598 | 0,3169 |
| GEMEL | 0,6162 | 0,3077 |
| JOYAS | 0,3184 | 0,0993 |
| RELOJ | 0,4351 | 0,4419 |
| KEPIS | 0,6979 | 0,6293 |
| ANILLO | 0,0380 | 0,1046 |
| MEDAL | 0,5577 | 0,5093 |
| LLAVE | 0,2329 | 0,2187 |
| SOMER | 0,4351 | 0,4419 |
| PANUE | 0,0380 | 0,1046 |
| BROCH | 0,6162 | 0,3077 |
| CINTU | 0,6162 | 0,3077 |
| CREMA | 0,1782 | 0,0046 |
| CACHI | 0,2598 | 0,3169 |
| GUIRN | 0,6162 | 0,3077 |
| PERLA | 0,6162 | 0,3077 |
| LENTE | 0,6162 | 0,3077 |
| PERCH | 0,6162 | 0,3077 |
| PULSE | 0,6162 | 0,3077 |
| INSIG | 0,6162 | 0,3077 |
| REGAL | 0,1359 | 0,9416 |
| CHUPE | 0,6162 | 0,3077 |
| BOLSO | 0,1547 | 0,2420 |
| PIPA | 0,1898 | 0,2670 |
| BOLLI | 0,1359 | 0,9416 |
| CAMAR | 0,6162 | 0,3077 |
| OBSEG | 0,6162 | 0,3077 |
| CORON | 0,6162 | 0,3077 |
| SULAP | 0,6162 | 0,3077 |

| COLUMNA | FACTOR 1 | FACTOR 2 |
|---------|----------|----------|
| GCIVI | 0,2212 | 0,4156 |
| AUTAR | 4,1510 | 4,8735 |
| TECNO | 0,8847 | 0,6219 |
| DEMOC | 0,4799 | 0,2132 |

**CONTRIBUCIONES ABSOLUTAS DE
LOS ELEMENTOS A LOS FACTORES (EN %)**

| FILA | MASA | FACTOR 1 | FACTOR 2 |
|--------|-------|----------|----------|
| ALANI | 2.381 | 3.551 | 84.771 |
| BASTO | 2.381 | 80.006 | 80.060 |
| ECTOR. | 2.381 | 0.265 | 80.548 |
| BOINA | 2.381 | 5.065 | 84.839 |
| CINTA | 2.381 | 81.491 | 81.517 |
| COLAP | 2.381 | 5.065 | 84.839 |
| CADEN | 2.381 | 81.491 | 81.517 |
| DIADA | 2.381 | 81.491 | 81.517 |
| GAFAS | 2.381 | 0.265 | 80.548 |
| BUFAN | 2.381 | 81.491 | 81.517 |
| GUANT | 2.381 | 0.265 | 80.548 |
| GORRO | 2.381 | 80.125 | 80.300 |
| PARAG | 2.381 | 81.491 | 81.517 |
| GORRA | 2.381 | 0.265 | 80.548 |
| GEMEL | 2.381 | 81.491 | 81.517 |
| JOYAS | 2.381 | 80.398 | 81.253 |
| RELOJ | 2.381 | 0.743 | 81.266 |
| KEPIS | 2.381 | 1.912 | 82.161 |
| ANILLO | 2.381 | 80.006 | 80.060 |
| MEDAL | 2.381 | 1.221 | 81.529 |
| LLAVE | 2.381 | 40.125 | 56.550 |
| SOMER | 2.381 | 0.743 | 81.266 |
| PANUE | 2.381 | 80.006 | 80.060 |
| BROCH | 2.381 | 81.491 | 81.517 |
| CINTU | 2.381 | 81.491 | 81.517 |
| CREMA | 2.381 | 60.125 | 60.100 |
| CACHI | 2.381 | 0.265 | 80.548 |
| GUIRN | 2.381 | 81.491 | 81.517 |
| PERLA | 2.381 | 81.491 | 81.517 |
| LENTE | 2.381 | 81.491 | 81.517 |
| PERCH | 2.381 | 81.491 | 81.517 |
| PULSE | 2.381 | 81.491 | 81.517 |
| INSIG | 2.381 | 81.491 | 81.517 |
| RECAL | 2.381 | 5.065 | 84.839 |
| CHUPE | 2.381 | 81.491 | 81.517 |
| BOLSO | 2.381 | 1.294 | 80.320 |
| PIPA | 2.381 | 0.141 | 80.382 |
| BOQUI | 2.381 | 5.065 | 84.839 |
| CAMAR | 2.381 | 81.491 | 81.517 |
| CESEQ | 2.381 | 81.491 | 81.517 |
| CORON | 2.381 | 81.491 | 81.517 |
| SOLAP | 2.381 | 81.491 | 81.517 |

| COLUMNA | MASA | FACTOR 1 | FACTOR 2 |
|---------|--------|----------|----------|
| GCIVI | 1.333 | 0.820 | 81.531 |
| AUTAR | 1.190 | 37.818 | 64.922 |
| TECNO | 30.714 | 39.631 | 87.231 |
| DEMOC | 67.762 | 825.732 | 6.416 |

GRAFICO N° 99



GRAFICO N° 100



GRAFICO N° 101

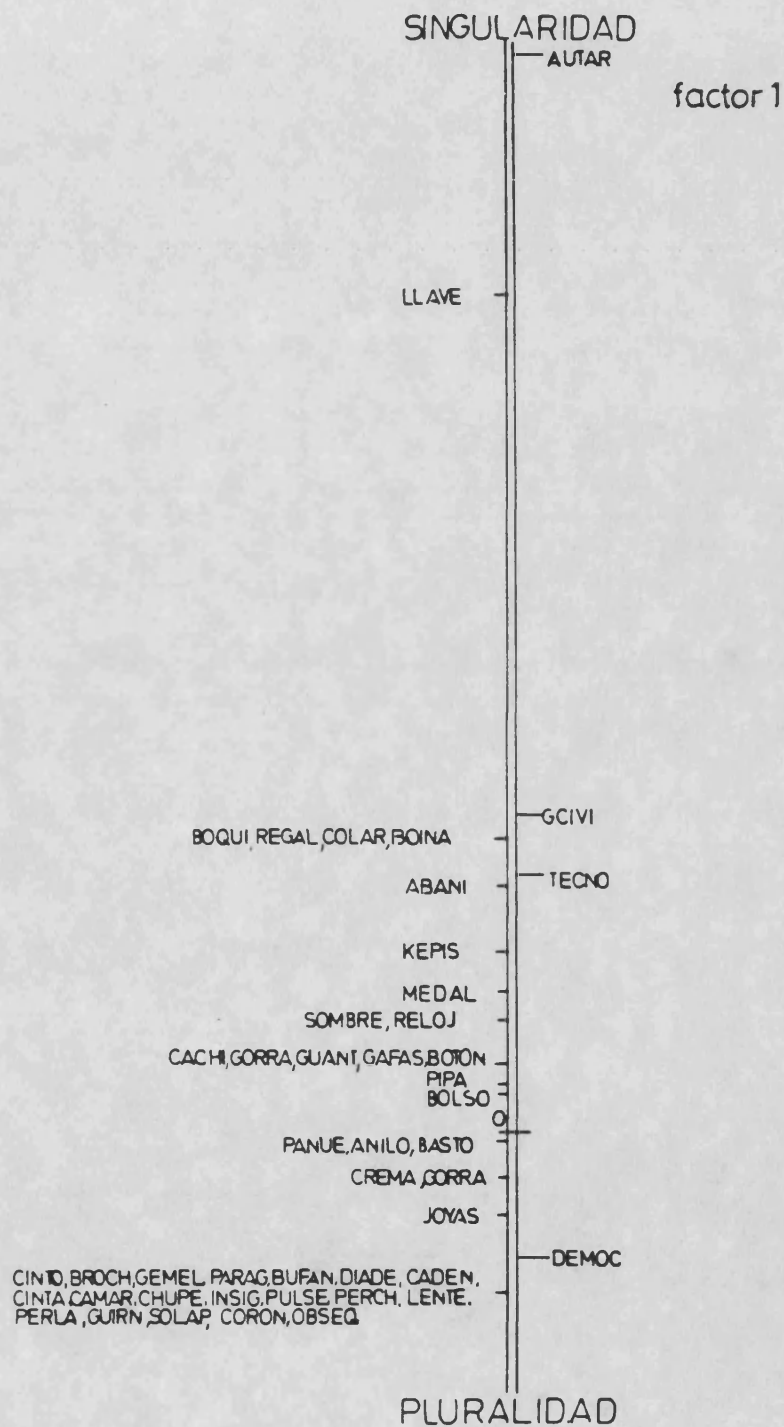

| FACTOR | LANDA | % EXPLIC. | % ACUMUL. |
|--------|--------|-----------|-----------|
| 1 | 0.6066 | 51.79 | 51.79 |
| 2 | 0.4362 | 37.24 | 89.03 |

Interpretación de los resultados

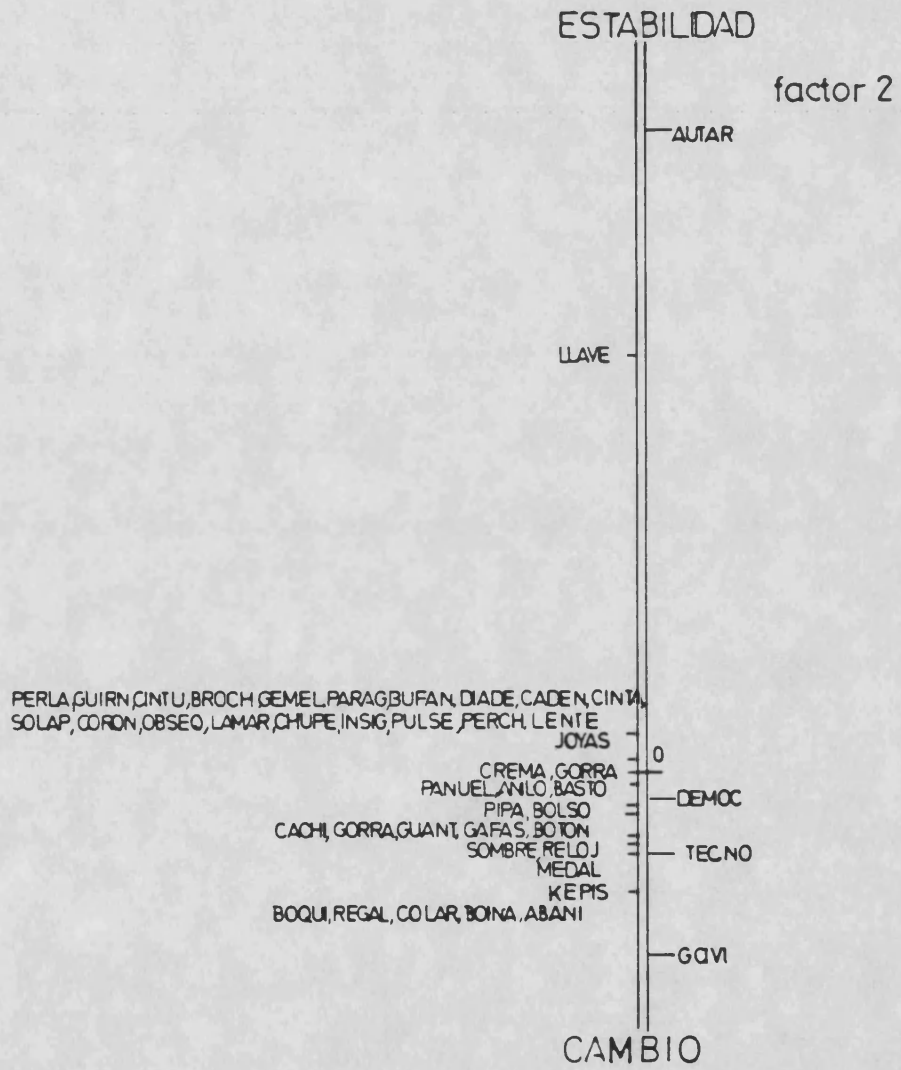
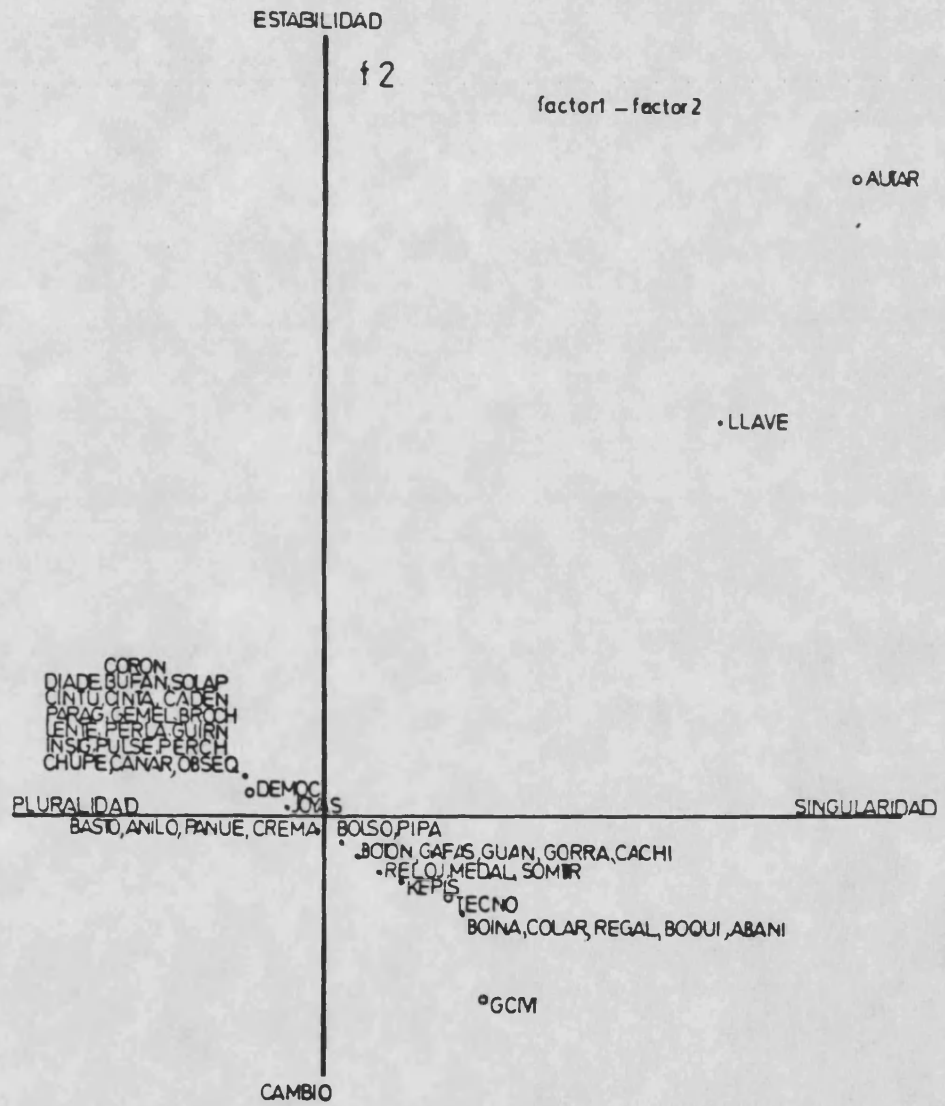
Los dos factores obtenidos en este análisis explican, en conjunto, el 89.03% de la variabilidad existente entre los términos pertenecientes a la categoría "OBJETOS PERSONALES" y los PERIODOS ESTABLECIDOS.

FACTOR 1

Este primer factor explica el 51.79% de la concomitancia entre períodos y palabras de la inercia total, con una landa de 0.6066. (Gráfico nº 99)

Definimos al factor mediante los parámetros: SINGULARIDAD/PLURALIDAD. Se nos presenta el período AUTARQUICO, con el término "llavero", enfrentado a los restantes períodos. Así mismo, se produce una gradación de términos hasta llegar al período DEMOCRATICO, aglutinado junto a vocablos tales como "broche", "gemelo", "diadema", "pulsera", "perla", "corona", etc.

Este dato implica, unas veces, el uso de determinados objetos, signos de diferenciación, en cuanto a una variable, claramente perceptible, como es el sexo. Y, en otras ocasiones, se convierten en expresión simbólica cuyo significado es el prestigio social y la pertenencia a un status concreto.

Observamos finalmente, como los términos "pipa", "bolsa", "pañuelo", "anillo" y "bastón", se agrupan en el centro del factor, participando, de algún modo, de los dos planteamientos expuestos.

FACTOR 2

El segundo factor explica el 37.24% de la variabilidad total y posee una carga de 0.4362. Lo observamos representado por sus coordenadas en el gráfico nº 100.

Atendiendo a las contribuciones absolutas de los elementos a este segundo factor, apreciamos como se establece un nivel significativo diferencial entre el período AUTARQUICO y el TECNOCRATICO. Desde otra perspectiva, lo interpretamos como caracterizador de la dualidad existente entre dos modelos de sociedad, a nuestro entender, diametralmente opuestas. Si bien estuvieron gobernadas bajo el mismo régimen, desde un eje funcional se caracterizaron por ser antagónicas.

Centrándonos en el aspecto que nos ocupa, es obvio que, en un primer momento, se le prestó poca importancia, ya que la reorganización social, a todos los niveles, era evidente signo de preocupación, sobre todo si pensamos en los acontecimientos acaecidos en el período anterior.

Sin embargo, se asiste progresivamente a una profunda transformación que tuvo relevantes aportaciones. Llegados a este punto, es necesario destacar, sobre todo, el incremento del nivel de producción y, como consecuencia lógica y su primer efecto, la creación de una sociedad de consumo, donde estos fenómenos, en ocasiones, solo pueden ofrecerse en un contexto que ha adquirido cierto bienestar.

Este factor podría quedar definido por los parámetros: ESTABILIDAD/CAMBIO.

FACTOR 1 y 2

La representación gráfica en el plano de los factores 1 y 2 (gráfico nº101) distribuye a los períodos y palabras de la categoría "OBJETOS PERSONALES" en función de los parámetros SINGULARIDAD/PLURALIDAD y ESTABILIDAD/CAMBIO.

En el cruce de factores se muestran, claramente, delimitados dos grandes nubes: La primera de ellas obedece al planteamiento denominado "PLURALIDAD/ESTABILIDAD". Dentro de este cuadrante aparece el período DEMOCRÁTICO con los términos "corona", "solapa", "bufanda", "cadena", "cinta", "cinturón", "broche", "gemelo", "paraguas", "guirnalda", "perla", "lente", "percha", "pulsera", "insignia", "chupete", "cámara", "obsequio" y "joyas". Por el contrario, la segunda nube se establece en el espacio definido por los parámetros SINGULARIDAD/CAMBIO, donde se halla aislado el período de la GUERRA CIVIL y, también, el período TECNOCRÁTICO junto a los vocablos "bastón", "anillo", "pañuelo", "crema", "bolso", "pipa", "botón", "gafas", "guante", "gorra", "cachimba", "reloj", "medalla", "sombrero", "kepis", "boina", "collar", "regalo", "boquilla" y "abanico".

El período AUTARQUICO se muestra desplazado con el término "llave" y, en este caso, encuadrado en el área denominada SINGULARIDAD/ESTABILIDAD.

CATEGORIA "ASEO PERSONAL E HIGIENE" Y PERIODOS

ASEO PERSONAL E HIGIENE

| | |
|--------------------|-----------------|
| CEPIL - Cepillo | TUBO |
| COLON - Colonia | PLANC - Plancha |
| DEDAL | PINZA |
| HEBIL - Hebilla | FLECO |
| PERFU - Perfume | FRUNC - Frunce |
| JABON | GRECA |
| AGUJA | OJAL |
| LIMA | NUDO |
| TOALA - Toalla | LAZO |
| PEINE | RULO |
| MONO - Moño | |
| MONA - Moña | |
| DIBLE - Imperdible | |
| BROHA - Brocha | |
| CREMA | |
| FRASC - Frasco | |
| HORQU - Horquilla | |
| TRENZ - Trenza | |
| BETUN | |
| FLEQU - Flequillo | |

PERIODOS INCLUIDOS

AUTAR - Período de la DICTADURA FRANQUISTA de tipo AUTAR-
QUICO

TECNO - Período de la DICTADURA FRANQUISTA de tipo TECNO-
CRATICO

DEMOC - Período SISTEMA DEMOCRATICO

PERIODOS EXCLUIDOS

GCIVI - Período de la GUERRA CIVIL

| TERMINOS | PERIODOS | | Matriz (%) | |
|------------|----------|----|------------|-----|
| | 1º | 2º | 3º | 4º |
| Cepillo | | 9 | 36 | 55 |
| Colonia | | | | 100 |
| Dedal | | | | 100 |
| Hebilla | | | 40 | 60 |
| Perfume | | | | 100 |
| Jabón | | | | 100 |
| Aguja | | | | 100 |
| Lima | | | 64 | 36 |
| Toalla | | | | 100 |
| Peine | | | 33 | 67 |
| Moño | | | 43 | 57 |
| Moña | | | 100 | |
| Imperdible | | | | 100 |
| Brocha | | | 44 | 66 |
| Crema | | | 14 | 86 |
| Frasco | | | 43 | 57 |
| Horquilla | | | 100 | |
| Trenza | | | 60 | 40 |
| Betún | | | 100 | |
| Flequillo | | | | 100 |
| Tubo | | 13 | 25 | 62 |
| Plancha | | 8 | 62 | 30 |
| Pinza | | | | 100 |
| Fleco | | | | 100 |
| Frunce | | | | 100 |
| Greca | | | 100 | |
| Ojal | | | | 100 |
| Nudo | | | 36 | 64 |
| Lazo | | 13 | 25 | 62 |
| Rulo | | | 100 | |

COORDENADAS DE LOS ELEMENTOS

| FILA | FACTOR 1 | FACTOR 2 |
|-------|----------|----------|
| CEPIL | 1.1085 | 1.6367 |
| COLON | 87.7339 | 87.1167 |
| DEDAL | 87.7339 | 87.1167 |
| HEBIL | 1.1132 | 87.1225 |
| PERFU | 87.7339 | 87.1167 |
| JAEON | 87.7339 | 87.1167 |
| AGUJA | 87.7339 | 87.1167 |
| LIMA | 1.6225 | 87.1327 |
| TOALA | 87.7339 | 87.1167 |
| PEINE | 87.7339 | 87.1172 |
| MUNO | 1.1753 | 87.1237 |
| MONA | 1.3039 | 87.1453 |
| DIBLE | 87.7339 | 87.1167 |
| ERCHA | 1.1132 | 87.1225 |
| CRENA | 87.4374 | 87.1122 |
| FRASC | 1.1763 | 87.1237 |
| HORLU | 1.3039 | 87.1453 |
| TRENE | 1.5365 | 87.1504 |
| BETUN | 1.3039 | 87.1453 |
| FLELU | 87.7339 | 87.1167 |
| TUBO | 87.7986 | 87.9777 |
| PLANC | 1.6573 | 87.9417 |
| PINZA | 87.7339 | 87.1167 |
| FLECO | 87.7339 | 87.1167 |
| FRUNC | 87.7339 | 87.1167 |
| GRECA | 1.3039 | 87.1453 |
| OJAL | 87.7339 | 87.1167 |
| NUDO | 1.1235 | 87.1207 |
| LAZO | 87.7986 | 87.9777 |
| RULO | 1.3039 | 87.1453 |

| COLUMNA | FACTOR 1 | FACTOR 2 |
|---------|----------|----------|
| AUTAR | 1.1182 | 1.6771 |
| TECHO | 1.1036 | 87.1145 |
| DEMO | 87.5587 | 87.1335 |

**CONTRIBUCIONES ABSOLUTAS DE
LOS ELEMENTOS A LOS FACTORES (EN %)**

| FILA | MASA | FACTOR 1 | FACTOR 2 |
|-------|-------|----------|----------|
| CEPIL | 3.322 | 83.758 | 83.541 |
| COLON | 3.322 | 83.787 | 83.331 |
| DEDAL | 3.322 | 83.797 | 83.381 |
| HEBIL | 3.322 | 83.774 | 83.572 |
| PERFU | 3.322 | 83.787 | 83.331 |
| JABON | 3.322 | 83.787 | 83.331 |
| AGUJA | 3.322 | 83.787 | 83.331 |
| LIMA | 3.322 | 7.214 | 83.503 |
| TOALA | 3.322 | 83.787 | 83.331 |
| PEINE | 3.322 | 83.787 | 83.481 |
| MONO | 3.322 | 83.779 | 83.511 |
| MONA | 3.322 | 17.978 | 83.716 |
| DIBLE | 3.322 | 83.787 | 83.381 |
| BROHA | 3.654 | 83.787 | 83.553 |
| CREMA | 3.322 | 83.797 | 83.421 |
| FRASC | 3.322 | 83.779 | 83.512 |
| HOPCU | 3.322 | 17.978 | 83.716 |
| TREZ | 3.322 | 83.657 | 83.569 |
| BETUN | 3.322 | 17.978 | 83.716 |
| FLECU | 3.322 | 83.737 | 83.381 |
| TLBO | 3.322 | 83.745 | 83.935 |
| PLANC | 3.322 | 2.424 | 7.319 |
| PINZA | 3.322 | 83.787 | 83.381 |
| FLECO | 3.322 | 83.787 | 83.381 |
| FRUNC | 3.322 | 83.787 | 83.381 |
| GRECA | 3.322 | 17.978 | 83.716 |
| OJAL | 3.322 | 83.787 | 83.381 |
| NUDO | 3.322 | 83.715 | 83.489 |
| LAZO | 3.322 | 83.745 | 83.935 |
| RULO | 3.322 | 17.978 | 83.716 |

| COLUMNA | MASA | FACTOR 1 | FACTOR 2 |
|---------|--------|----------|----------|
| AUTAR | 34.429 | 83.734 | 83.537 |
| TECNO | 34.553 | 83.218 | 83.729 |
| DEMOC | 64.518 | 834.747 | 83.734 |

GRAFICO N° 102



GRAFICO N° 103



GRAFICO N° 104

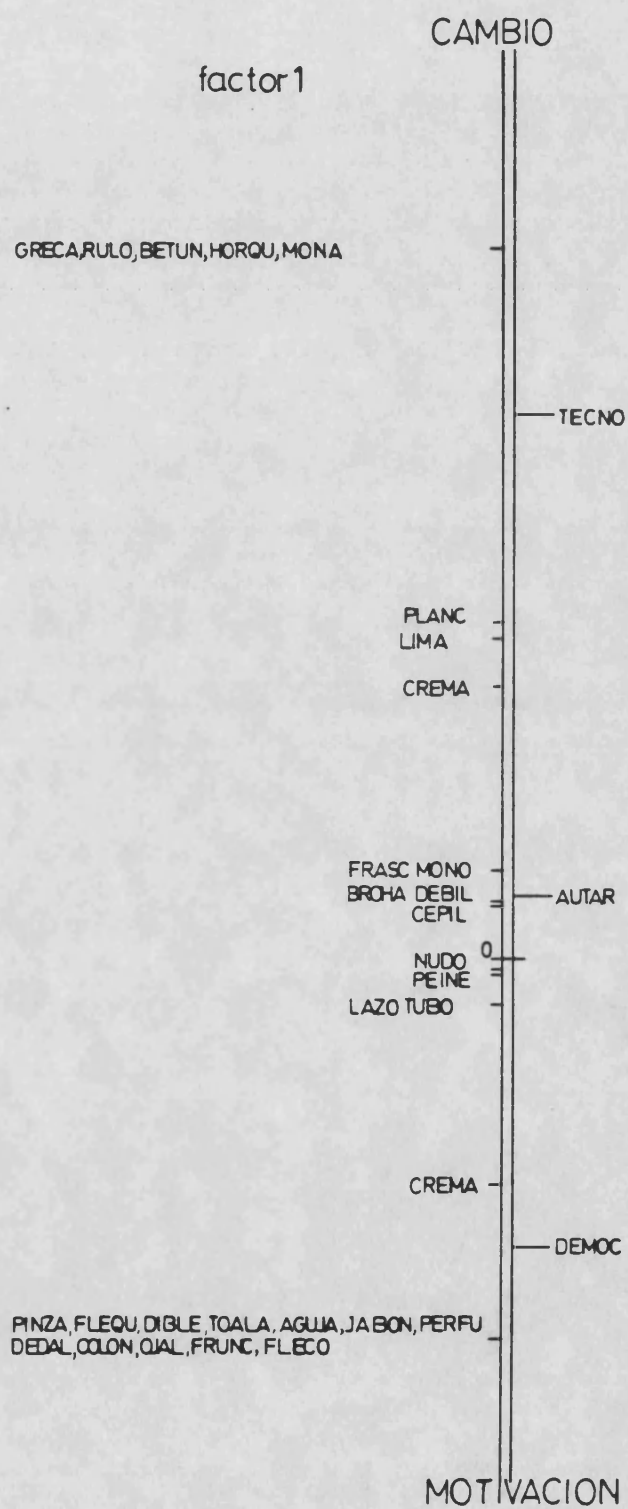

| FACTOR | LANDA | % EXPLIC. | % ACUMUL. |
|--------|--------|-----------|-----------|
| 1 | 0.5796 | 85.37 | 85.37 |
| 2 | 0.0993 | 14.63 | 100 |

Interpretación de los resultados

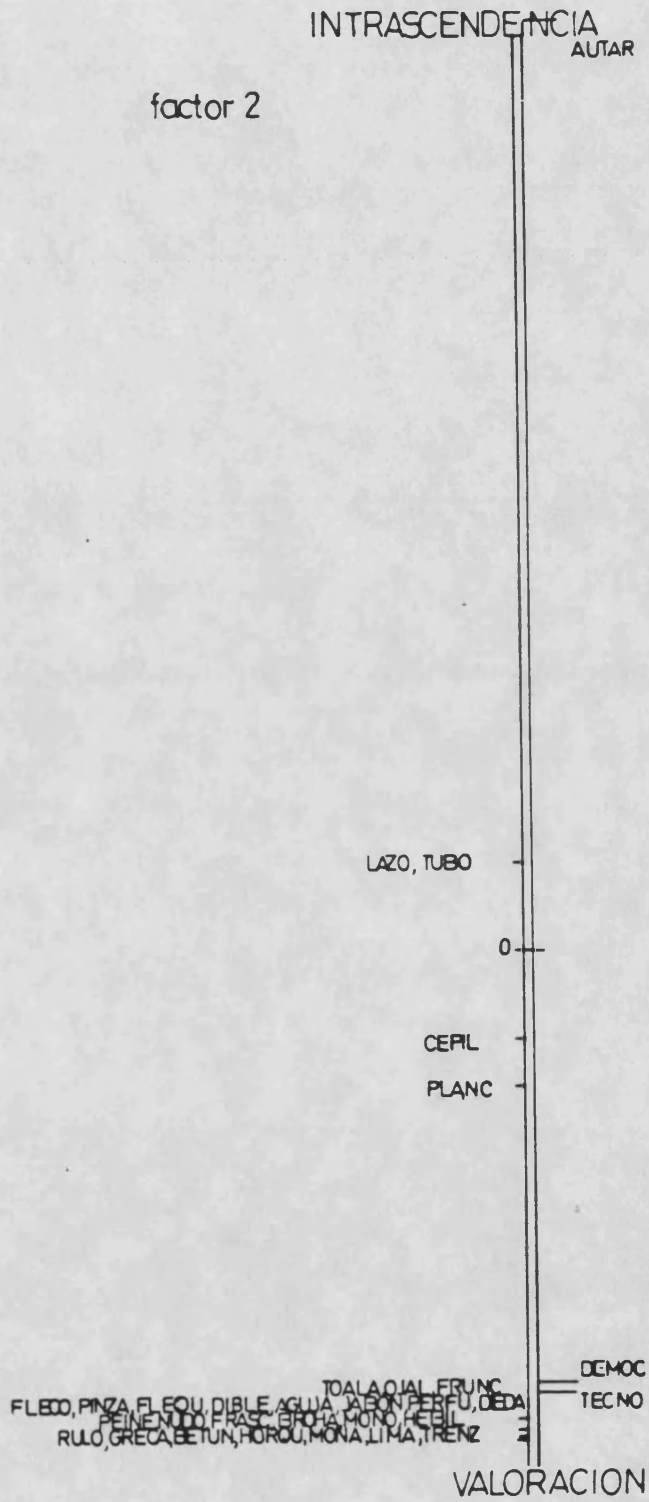
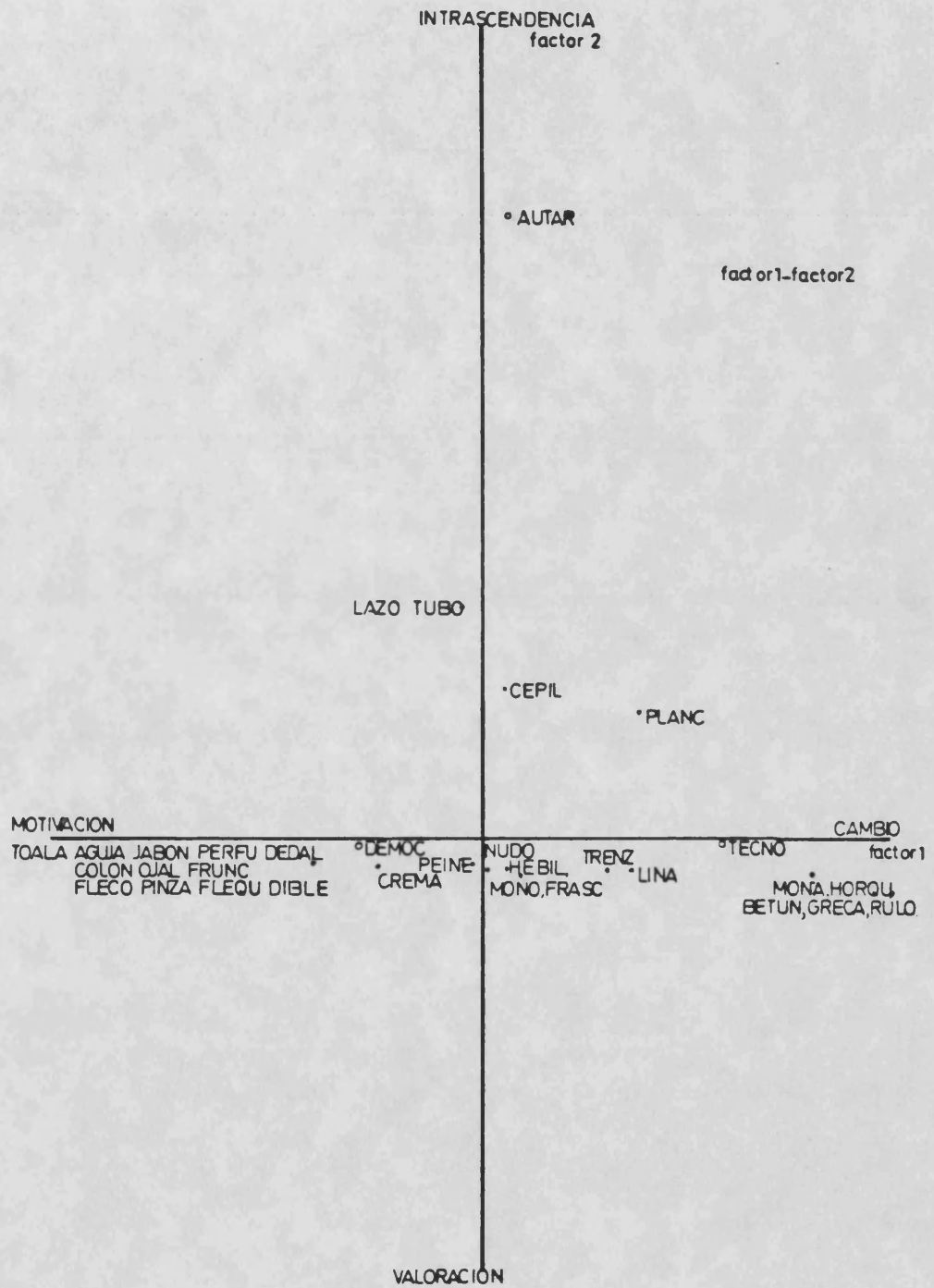
Los dos factores obtenidos en este análisis explican el 100% de la variabilidad existente entre los PERIODOS incluidos y los términos pertenecientes a la categoría denominada "ASEO PERSONAL E HIGIENE".

FACTOR 1

Este primer factor que explica el 85.37% y posee una landa de 0.5796, lo podemos observar representado por sus coordenadas en el gráfico nº 102.

Supone un enfrentamiento, una vez más, entre los períodos TECNOCRÁTICO y DEMOCRÁTICO que se traduce, de una forma más patente, en la progresiva evolución producida por un tipo de sociedad rígido en sus planteamientos hacia otra más abierta al cambio y las innovaciones. Por lo tanto, dentro del ámbito que nos ocupa, en vez de hablar de posturas antagónicas, podríamos referirnos a una gradación de términos que reflejan la importancia concedida a la salud de los individuos en estos dos últimos períodos. Y no exclusivamente centrada en un aspecto concreto, sino también en todo lo concerniente a la higiene entendida como una serie de medidas adoptadas con el fin de conservar la salud y prevenir posibles alteraciones.

Definimos al factor como: CAMBIO/MOTIVACION.

FACTOR 2

El segundo factor explica el 14.63% de la variabilidad total, con una carga de 0.0993, lo que indica su escaso peso específico dentro de este grupo. Y viene representado por sus coordenadas en el gráfico nº 103.

Podríamos contemplar a este factor como reforzador del planteamiento expuesto en el factor primero.

Se aglutinan junto al valor central los períodos TECNOCRÁTICO y DEMOCRÁTICO, próximos a una gran nube de palabras. Ya reflejamos antes que es en estos dos períodos donde se le ha concedido mayor importancia al tema de la educación para la salud. Sin embargo, de una manera especial en nuestros días, se tiende a sensibilizar y ayudar al sujeto para que alcance, conserve y mejore su salud mediante sus propias acciones y esfuerzos. Desde otra perspectiva más clarificadora, se le presta mayor atención, no solo a este nivel individual sino también a nivel colectivo. En este sentido, se trata de abordar la compleja problemática que surge y deriva de las interacciones sociales.

Por el contrario, podemos apreciar como el período AUTARQUICO aparece completamente aislado en la representación gráfica del factor. Este hecho nos indica su escasa o nula participación de la postura antes mencionada.

El segundo factor quedaría definido como INTRASCENDENCIA/VALORACION.

FACTOR 1 y 2

La representación gráfica en el plano de los factores 1 y 2 (gráfico nº 104) distribuye palabras y períodos

en función de los parámetros CAMBIO/MOTIVACION, INTRANSCENDENCIA/VALORACION. Este cruce de factores viene a corroborar de forma más patente, si cabe, las afirmaciones sostenidas en la explicitación de cada uno de los factores.

En primer lugar, observamos como el período AUTARQUICO permanece aislado en el cuadrante delimitado por CAMBIO/INTRASCENDENCIA con los términos "cepillo" y "plancha". Mientras que en el espacio denominado MOTIVACION/INTRASCENDENCIA aparecen dos vocablos, desplazados también, como son "lazo" y "tubo".

Sin embargo, por debajo del valor promedio se encuentra el período TECNOCRATICO, situado en el área definida mediante CAMBIO/VALORACION, junto a los términos "moño", "horquilla", "betún", "greca", "rulo", "lima", "trenza", "brocha", "frasco", "moño", "hebilla" y "nudo". Por el contrario, en el cuadrante determinado por los parámetros MOTIVACION/VALORACION, se halla el período DEMOCRATICO y, asimismo, los vocablos "toalla", "aguja", "jabón", "perfume", "dedal", "colonia", "ojal", "frunce", "fleco", "pinza", "flequillo", "imperdibles", "crema" y "peine".

Finalmente, podemos afirmar que si bien en estos dos últimos períodos se le concede especial significación al aspecto marco de este grupo, sin embargo, comprobamos que es en el período DEMOCRATICO donde existe una mayor conciencia a todos los niveles. Pero, sobre todo, en base a las profundas intervenciones producidas por los Mass Media.

CATEGORIAS "ALIMENTOS/BEBIDAS" Y PERIODOS

ALIMENTOS/BEBIDAS

| | |
|--------------------|-------------------|
| AGUA | CAFE |
| HIGOS | FRESA |
| PINA - Piña | FILET - Filete |
| LIMON | GALLE - Galleta |
| SALCH - Salchichón | GOLOS - Golosina |
| JAMON | GUISA - Guisado |
| CARAL - Caramelo | HUEVO |
| TOMAT - Tomate | HABA |
| HELAD - Helado | HORCH - Horchata |
| UVAS | HARIN - Harina |
| NUEZ | HIELO |
| BOLLO | ZANAH - Zanahoria |
| BANAN - Banana | JUDIA |
| BELLO - Bellota | JARAB - Jarabe |
| NABO | NARAN - Naranja |
| BEBID - Bebida | BEREN - Berenjena |
| CEBOL - Cebolla | AJO |
| TOCIN - Tocino | POLO |
| ACEIT - Aceite | MELON |
| CIRUE - Ciruela | COL |
| COCO | AVELL - Avellana |
| CHOCO - Chocolate | MIGAS |
| CHOTA | MANZA - Manzana |
| LECHE | NATA |
| CHORI - Chorizo | PAN |
| CHURO - Churro | PINON - Piñón |
| CHAMP - Champiñón | CASTA - Castaña |
| DULCE | PERA |
| SODA | PERAS |
| LIMOD - Limonada | QUESO |
| FIDEO | ROSQU - Rosquilla |

BARQU - Barquillo
CROQU - Croqueta
MANTE - Mantequilla
PIRUL - Pirulí
PUERO - Puerro
SOPA
SETAS
SIFON
SAL
MASA
PATAT - Patatas
TE
PIMIE - Pimienta
PLATA - Plátano
VINO
ZUMO
YEMA
YOGUR
ALCAC - Alcachofa
ALMEJ - Almejas
ANCHO - Anchoas
MIEL
EMPAN - Empanadilla
EMBUT - Embutido
ENSAL - Ensalada
ESPIN - Espinaca
OSTRA
BIZCO - Bizcocho
BOMBO - Bombón
CALDO
CARNE
CHICL - Chicle
AVECR - Avecrem
ALMEN - Almendra
MENDR - Mendrugo

FLAN
COLIF - Coliflor
FRESO - Fresón
FRUTA
FRUTO
GLUCO - Glucosa
GRANA - Granada
GUIND - Guinda
PEREJ - Perejil
MAGDA - Magdalena
MERME - Mermelada
CONAC - Coñac
PASTE - Pastel
PASTA
MEREN - Merengue
ROSCO - Roscón
TURON - Turrón
ARROZ
SANDI - Sandia
TARTA
TORTI - Tortilla
ASADO
PESCA - Pescado
ENGRU - Engrudo
PASAS
TILA
GUISO

PERIODOS

GCIVI - Período de la GUERRA CIVIL

AUTAR - Período de la DICTADURA FRANQUISTA de tipo AUTAR-
QUICO

TECNO - Período de la DICTADURA FRANQUISTA de tipo TECNO-
CRATICO

DEMOC - Período SISTEMA DEMOCRATICO

| TERMINOS | PERÍODOS | | Matriz (%) | |
|--------------|----------|----|------------|-----|
| | 1º | 2º | 3º | 4º |
| Agua | | | | 100 |
| Higos | | 20 | | 80 |
| Piña | | | 18 | 82 |
| Limón. | | | 12 | 88 |
| Salchichón | | | | 100 |
| Jamón | | | 27 | 73 |
| Caramelo | | | | 100 |
| Tomate | | | 28 | 72 |
| Helado | | | 20 | 80 |
| Uvas | 2 | 2 | 36 | 60 |
| Nueces | | | 50 | 50 |
| Bollo | | | 50 | 50 |
| Banana | | | 33 | 67 |
| Bellota | | | 50 | 50 |
| Nabo | | | 50 | 50 |
| Bebida | | | 100 | |
| Cebolla | | | 33 | 67 |
| Cereza | | | 29 | 71 |
| Tocino | | | | 100 |
| Aceite | | | | 100 |
| Ciruela | | | | 100 |
| Coco | | | 100 | |
| Chocolate | 9 | 9 | 18 | 64 |
| Chocolatinas | | | 100 | |
| Leche | | | 50 | 50 |
| Chorizo | | | 29 | 71 |
| Churros | | | 20 | 80 |
| Champán | | | | 100 |
| Dulces | | | 50 | 50 |
| Soda | | | 25 | 75 |
| Limonada | | | | 100 |
| Fideos | | | 50 | 50 |

| TERMINOS | PERIODOS | | Matriz (%) | |
|-------------|----------|----|------------|-----|
| | 1º | 2º | 3º | 4º |
| Cafe | | | 25 | 75 |
| Fresa | | | 21 | 79 |
| Filete | | | | 100 |
| Galleta | | | | 100 |
| Golosina | | | | 100 |
| Guisantes | | | | 100 |
| Huevo | | 7 | 29 | 64 |
| Haba | | | 25 | 75 |
| Horchata | | | 100 | |
| Harina | | | 33 | 67 |
| Hielo | | | 25 | 75 |
| Zanahoria | | | 33 | 67 |
| Judia | | | 100 | |
| Jarabe | | | | 100 |
| Naranja | | | | 100 |
| Berenjena | | | | 100 |
| Ajo | | | 100 | |
| Polo | | | 40 | 60 |
| Melón | | | 25 | 75 |
| Col | | | 33 | 67 |
| Avellana | | | | 100 |
| Migas | | | 50 | 50 |
| Manzana | | | | 100 |
| Nata | | | | 100 |
| Pan | | | 8 | 92 |
| Piñones | | | | 100 |
| Casataña | | | | 100 |
| Pera | 2 | 4 | 25 | 67 |
| Queso | | | 41 | 59 |
| Rosquillas | | | | 100 |
| Barquillos | | | | 100 |
| Croquetas | | | 33 | 67 |
| Mantequilla | | | | 100 |

| TERMINOS | PERIODOS | | Matriz (%) | |
|-------------|----------|----|------------|-----|
| | 1º | 2º | 3º | 4º |
| Pirulí | | | 100 | |
| Puerro | | | 100 | |
| Sopa | | | 17 | 83 |
| Setas | | | 23 | 77 |
| Sifón | | | | 100 |
| Sal | | | 29 | 71 |
| Masa | | | 50 | 50 |
| Patata | | | 25 | 75 |
| Té | | | | 100 |
| Pimienta | | | | 100 |
| Plátano | | 11 | 26 | 63 |
| Vino | | | 25 | 75 |
| Zumo | | | 33 | 67 |
| Yema | 3 | | 30 | 67 |
| Yogur | | | | 100 |
| Alcachofa | | 33 | 67 | |
| Almejas | | | | 100 |
| Anchoas | | | | 100 |
| Miel | | | 50 | 50 |
| Empanadilla | | | | 100 |
| Embutido | | | 50 | 50 |
| Ensalada | | | 100 | |
| Espinaca | | | | 100 |
| Ostra | | | | 100 |
| Bizcocho | | | 50 | 50 |
| Bombón | | | 25 | 75 |
| Caldo | | | | 100 |
| Carne | | | | 100 |
| Chicle | | | | 100 |
| Avecrem | | | | 100 |
| Almendra | | | | 100 |
| Mendrugó | | | | 100 |
| Flan | | | 30 | 70 |

| TERMINOS | PERIODOS | | Matriz (%) | |
|-----------|----------|----|------------|-----|
| | 1º | 2º | 3º | 4º |
| Coliflor | | | | 100 |
| Fresón | | | | 100 |
| Fruta | | | 35 | 65 |
| Fruto | | | 100 | |
| Glucosa | | | | 100 |
| Granada | | | 50 | 50 |
| Guindas | | | | 100 |
| Perejil | | | 100 | |
| Madalenas | | | 50 | 50 |
| Mermelada | | | | 100 |
| Cañac | | | 100 | |
| Pastel | | | | 100 |
| Pasta | | | | 100 |
| Merengue | | | | 100 |
| Roscón | | | | 100 |
| Turrón | | | | 100 |
| Arroz | | | | 100 |
| Sandia | | | 50 | 50 |
| Tarta | | | 22 | 78 |
| Tortilla | | | | 100 |
| Asado | | | | 100 |
| Pescado | | | 33 | 67 |
| Engrudo | | | 100 | |
| Pasas | | | | 100 |
| Tila | | | 100 | |
| Guiso | | | 67 | 33 |

COORDENADAS DE LOS ELEMENTOS

| FILA | FACTOR 1 | FACTOR 2 |
|-------|----------|----------|
| ACUA | 87,6112 | 81,0368 |
| HIGOS | 87,2359 | 81,3711 |
| PINA | 87,2326 | 81,0765 |
| LIMON | 87,3380 | 81,0597 |
| SALCH | 87,6112 | 81,0368 |
| JAMON | 87,0000 | 81,0873 |
| CAPAL | 87,6112 | 81,0368 |
| TOMAT | 87,7234 | 81,0897 |
| HELAD | 87,1576 | 81,0740 |
| UVAS | 87,2513 | 81,2227 |
| NUEZ | 87,5213 | 81,1314 |
| NUECE | 87,5213 | 81,1314 |
| BOLLO | 87,5213 | 81,1314 |
| BANAN | 87,1356 | 81,1985 |
| BELLO | 87,5213 | 81,1314 |
| NAEO | 87,5213 | 81,1314 |
| BEDID | 87,6526 | 81,2247 |
| CEBOL | 87,1366 | 81,1985 |
| CEREZ | 87,7461 | 81,0911 |
| TCCIN | 87,6112 | 81,0368 |
| ACEIT | 87,6112 | 81,0368 |
| CIRLE | 87,6112 | 81,0368 |
| COCO | 87,6526 | 81,2247 |
| CHOCO | 87,0379 | 81,4116 |
| CHOTA | 87,6526 | 81,2247 |
| LECHE | 87,5213 | 81,1314 |
| CHORI | 87,7461 | 81,0911 |
| CHURO | 87,1576 | 81,0740 |
| CHAMP | 87,6112 | 81,0368 |
| DULCE | 87,6112 | 81,0368 |
| SOLA | 87,0444 | 81,0836 |
| LIMAD | 87,6112 | 81,0368 |
| FIDEC | 87,5213 | 81,1314 |
| CAFE | 87,0444 | 81,0836 |
| FRESA | 87,1356 | 81,1985 |
| FILET | 87,6112 | 81,0368 |
| GALLE | 87,6112 | 81,0368 |
| GOLOS | 87,6112 | 81,0368 |
| GLISA | 87,6112 | 81,0368 |
| HUEVO | 87,1590 | 81,0757 |
| MAEA | 87,0444 | 81,0836 |
| HORCH | 87,6526 | 81,2247 |
| HAPIN | 87,1366 | 81,1985 |
| HIELO | 87,0444 | 81,0836 |
| ZANAH | 87,1356 | 81,1985 |
| JUCIA | 87,6526 | 81,2247 |
| JARAB | 87,6112 | 81,0368 |
| NARAN | 87,6112 | 81,0368 |
| BEREN | 87,6112 | 81,0368 |

COORDENADAS DE LOS ELEMENTOS

| | | |
|-------|---------|---------|
| AJO | 0,6528 | 80,2247 |
| POLO | 0,2750 | 80,1376 |
| MELON | 80,0444 | 80,0836 |
| COL | 0,1366 | 80,0985 |
| AVELL | 80,6172 | 80,0368 |
| MICAS | 0,5213 | 80,1374 |
| MANZA | 80,6172 | 80,0368 |
| NATA | 80,6172 | 80,0368 |
| FAN | 80,4290 | 80,0517 |
| PINON | 80,6172 | 80,0368 |
| CASTA | 80,6172 | 80,0368 |
| PERA | 0,0490 | 0,5702 |
| PERAS | 80,6172 | 80,0368 |
| QUESO | 0,3275 | 80,1135 |
| ROSLU | 80,6172 | 80,0368 |
| BARLU | 80,6172 | 80,0368 |
| CRCLU | 0,1366 | 80,0985 |
| MANTE | 80,6172 | 80,0368 |
| PIRLL | 0,6528 | 80,2247 |
| PUERO | 0,6528 | 80,2247 |
| SOPA | 80,2255 | 80,0686 |
| SETAS | 80,0897 | 80,0793 |
| SIFON | 80,6172 | 80,0368 |
| SAL | 0,0461 | 80,0917 |
| MASA | 0,5213 | 80,1374 |
| PATAT | 80,0444 | 80,0836 |
| TE | 80,6172 | 80,0368 |
| PIMIE | 80,6172 | 80,0368 |
| PLATA | 0,1565 | 80,2388 |
| VINO | 80,0444 | 80,0836 |
| ZUMO | 0,1366 | 80,0985 |
| YEMA | 0,0903 | 80,0368 |
| YOGUR | 80,6172 | 80,0368 |
| ALCAC | 0,4410 | 80,0906 |
| ALMEJ | 80,6172 | 80,0368 |
| ANCHO | 80,6172 | 80,0368 |
| MIEL | 0,5213 | 80,1374 |
| EMPAN | 80,6172 | 80,0368 |
| EMBUT | 0,5213 | 80,1374 |
| ENSAL | 0,6528 | 80,2247 |
| ESPIN | 80,6172 | 80,0368 |
| OSTRA | 80,6172 | 80,0368 |
| EIZCO | 0,5213 | 80,1374 |
| BOMEC | 80,0444 | 80,0836 |

COORDENADAS DE LOS ELEMENTOS

| | | |
|-------|---------|---------|
| CALDO | 80,6172 | 60,0369 |
| CARNE | 80,6172 | 60,0369 |
| CHICL | 80,6172 | 60,0368 |
| AVECR | 80,6172 | 60,0363 |
| ALPEN | 80,6172 | 60,0368 |
| MENDE | 80,6172 | 60,0369 |
| FLAN | 0,0097 | 60,0929 |
| COLIF | 80,6172 | 60,0363 |
| FRESO | 80,6172 | 60,0368 |
| FRUTA | 0,0019 | 60,0323 |
| FRUTO | 0,6528 | 60,2247 |
| GLUCO | 80,6172 | 60,0369 |
| GFANA | 0,5213 | 60,0304 |
| QUIND | 80,6172 | 60,0363 |
| PEREJ | 0,6528 | 60,2247 |
| MACCA | 0,5213 | 60,0304 |
| MERME | 80,6172 | 60,0369 |
| CCNAC | 0,5528 | 60,2247 |
| PASTE | 80,6172 | 60,0363 |
| PASTA | 80,6172 | 60,0369 |
| MEREN | 80,6172 | 60,0363 |
| ROSCO | 80,6172 | 60,0368 |
| TUFCK | 80,6172 | 60,0368 |
| ARPOZ | 80,6172 | 60,0363 |
| SANDI | 0,5213 | 60,0304 |
| TARTA | 80,0123 | 60,0379 |
| TORTI | 80,6172 | 60,0368 |
| ASADO | 80,6172 | 60,0368 |
| PESCA | 0,0365 | 60,0955 |
| ENCRU | 0,6528 | 60,2247 |
| PASAS | 80,6172 | 60,0369 |
| TIJA | 0,6528 | 60,2247 |
| GUIZO | 0,0365 | 60,0162 |

| COLUMNA | FACTOR 1 | FACTOR 2 |
|---------|----------|----------|
| CCIVI | 0,0071 | 0,0936 |
| QUTAR | 0,7379 | 0,3799 |
| TECNO | 0,0949 | 0,0104 |
| DEMOC | 0,0441 | 0,0165 |

**CONTRIBUCIONES ABSOLUTAS DE
LOS ELEMENTOS A LOS FACTORES (EN %)**

| FILA | MASA | FACTOR 1 | FACTOR 2 |
|-------|-------|----------|----------|
| AGUA | 0.775 | 87.552 | 87.575 |
| HIGOS | 0.775 | 87.521 | 87.689 |
| PINA | 0.775 | 87.528 | 87.519 |
| LIMON | 0.775 | 87.571 | 87.514 |
| SALCH | 0.775 | 87.552 | 87.575 |
| JAMON | 0.775 | 87.521 | 87.529 |
| CAPAL | 0.775 | 87.552 | 87.575 |
| TOMAT | 0.775 | 87.521 | 87.532 |
| HELAD | 0.775 | 87.537 | 87.521 |
| UVAS | 0.775 | 87.594 | 87.591 |
| NLEZ | 0.775 | 87.423 | 87.566 |
| NLECE | 0.775 | 87.423 | 87.566 |
| BOLLO | 0.775 | 87.423 | 87.566 |
| BANAN | 0.775 | 87.528 | 87.537 |
| BELLO | 0.775 | 87.423 | 87.566 |
| NALC | 0.775 | 87.423 | 87.566 |
| EEBID | 0.775 | 47.552 | 87.594 |
| CEBOL | 0.775 | 87.523 | 87.537 |
| CEPEZ | 0.775 | 87.523 | 87.532 |
| TOCIN | 0.775 | 87.552 | 87.575 |
| ACEIT | 0.775 | 87.552 | 87.575 |
| CIRUE | 0.775 | 87.552 | 87.575 |
| CCCC | 0.775 | 47.552 | 87.594 |
| CHOCO | 0.775 | 87.523 | 87.566 |
| CHCTA | 0.775 | 47.552 | 87.594 |
| LECHE | 0.775 | 87.423 | 87.566 |
| CHORI | 0.775 | 87.523 | 87.532 |
| CHURO | 0.775 | 87.537 | 87.521 |
| CHAMP | 0.775 | 87.552 | 87.575 |
| BLLCE | 0.775 | 87.552 | 87.575 |
| SCDA | 0.775 | 87.523 | 87.527 |
| LIMAL | 0.775 | 87.552 | 87.575 |
| FIDEG | 0.775 | 87.423 | 87.566 |
| CAFE | 0.775 | 87.523 | 87.537 |
| FRESA | 0.775 | 87.527 | 87.532 |
| FILET | 0.775 | 87.552 | 87.575 |
| GALLE | 0.775 | 87.552 | 87.575 |
| GCLOS | 0.775 | 87.552 | 87.575 |
| GUISA | 0.775 | 87.552 | 87.575 |
| HUEVO | 0.775 | 87.536 | 87.566 |
| HABA | 0.775 | 87.523 | 87.527 |
| HOPCH | 0.775 | 47.552 | 87.594 |
| HAPIN | 0.775 | 87.523 | 87.537 |
| HIELO | 0.775 | 87.533 | 87.527 |
| ZANAH | 0.775 | 87.528 | 87.537 |
| JUCIA | 0.775 | 47.552 | 87.594 |
| JAFAB | 0.775 | 87.552 | 87.575 |
| NARAN | 0.775 | 87.552 | 87.575 |
| BEREN | 0.775 | 87.552 | 87.575 |

**CONTRIBUCIONES ABSOLUTAS DE
LOS ELEMENTOS A LOS FACTORES (EN %)**

| | | | |
|-------|-------|-------|--------|
| AJO | 0.775 | 4.152 | 81.294 |
| POLCO | 0.775 | 1.129 | 81.243 |
| MELON | 0.775 | 8.003 | 81.027 |
| CCL | 0.775 | 7.123 | 81.027 |
| AVELL | 0.775 | 8.552 | 81.005 |
| MIGAS | 0.775 | 7.403 | 81.066 |
| MANEA | 0.775 | 8.552 | 81.005 |
| NATA | 0.775 | 8.552 | 81.005 |
| PAN | 0.775 | 8.273 | 81.005 |
| PIMON | 0.775 | 8.552 | 81.005 |
| CASTA | 0.775 | 8.552 | 81.005 |
| PERA | 0.775 | 7.124 | 81.254 |
| PERAS | 0.775 | 8.552 | 81.005 |
| QUESO | 0.775 | 7.123 | 81.005 |
| ROSLU | 0.775 | 8.552 | 81.005 |
| BARLU | 0.775 | 8.552 | 81.005 |
| CROQU | 0.775 | 7.128 | 81.037 |
| MANTE | 0.775 | 8.552 | 81.005 |
| PIROL | 0.775 | 4.152 | 81.294 |
| PLERO | 0.775 | 4.152 | 81.294 |
| SOPA | 0.775 | 8.275 | 81.013 |
| SETAS | 0.775 | 8.112 | 81.025 |
| SIFON | 0.775 | 8.552 | 81.005 |
| SAL | 0.775 | 7.123 | 81.005 |
| MASA | 0.775 | 7.403 | 81.066 |
| PATAT | 0.775 | 8.003 | 81.027 |
| TE | 0.775 | 8.552 | 81.005 |
| PIMIE | 0.775 | 8.552 | 81.005 |
| PLATA | 0.775 | 7.123 | 81.005 |
| VINO | 0.775 | 8.113 | 81.027 |
| ZUMC | 0.775 | 7.128 | 81.037 |
| YEMA | 0.775 | 7.123 | 81.005 |
| YOGUR | 0.775 | 8.552 | 81.005 |
| ALCAC | 0.775 | 3.181 | 88.123 |
| ALMEJ | 0.775 | 8.552 | 81.005 |
| ALCHO | 0.775 | 8.552 | 81.005 |
| MIEL | 0.775 | 7.403 | 81.066 |
| EMPAN | 0.775 | 8.552 | 81.005 |
| EMBUT | 0.775 | 7.403 | 81.066 |
| ENSAL | 0.775 | 4.152 | 81.294 |
| ESPIN | 0.775 | 8.552 | 81.005 |
| OSTRA | 0.775 | 8.552 | 81.005 |
| BIZCO | 0.775 | 7.403 | 81.066 |
| BOMBO | 0.775 | 8.113 | 81.027 |
| CALDO | 0.775 | 8.552 | 81.005 |

**CONTRIBUCIONES ABSOLUTAS DE
LOS ELEMENTOS A LOS FACTORES (EN %)**

| | | | |
|-------|-------|--------|--------|
| CARNE | 0,775 | 87,552 | 87,552 |
| CHICL | 0,775 | 87,552 | 87,552 |
| AVECR | 0,775 | 87,552 | 87,552 |
| ALMEN | 0,775 | 87,552 | 87,552 |
| MENDR | 0,775 | 87,552 | 87,552 |
| FLAN | 0,775 | 7,237 | 87,552 |
| COLIF | 0,775 | 87,552 | 87,552 |
| FRESO | 0,775 | 87,552 | 87,552 |
| FRUTA | 0,775 | 8,249 | 87,552 |
| FRUTO | 0,775 | 4,252 | 87,552 |
| GLUCO | 0,775 | 87,552 | 87,552 |
| CRANA | 0,775 | 7,423 | 87,552 |
| GUIND | 0,775 | 87,552 | 87,552 |
| PEREJ | 0,775 | 4,252 | 87,552 |
| MAGDA | 0,775 | 7,423 | 87,552 |
| MERME | 0,775 | 87,552 | 87,552 |
| CCNAC | 0,775 | 4,252 | 87,552 |
| PASTE | 0,775 | 87,552 | 87,552 |
| PASTA | 0,775 | 87,552 | 87,552 |
| MEREN | 0,775 | 87,552 | 87,552 |
| ROSCO | 0,775 | 87,552 | 87,552 |
| TUFCH | 0,775 | 87,552 | 87,552 |
| APPOZ | 0,775 | 87,552 | 87,552 |
| SANDI | 0,775 | 7,423 | 87,552 |
| TARTA | 0,775 | 87,552 | 87,552 |
| TORTI | 0,775 | 87,552 | 87,552 |
| ACADO | 0,775 | 87,552 | 87,552 |
| PESCA | 0,775 | 7,229 | 87,552 |
| ENGRU | 0,775 | 4,252 | 87,552 |
| PASAS | 0,775 | 87,552 | 87,552 |
| TILA | 0,775 | 4,252 | 87,552 |
| GUISO | 0,775 | 7,217 | 87,552 |

| COLUMNA | MASA | FACTOR 1 | FACTOR 2 |
|---------|--------|----------|----------|
| GCIVI | 0,246 | 7,202 | 2,543 |
| AUTAR | 0,667 | 1,667 | 95,232 |
| TECNO | 26,442 | 72,231 | 81,326 |
| DEMOC | 72,752 | 627,37 | 87,598 |

GRAFICO N° 105



GRAFICO N° 106

factor 2



GRAFICO N° 107

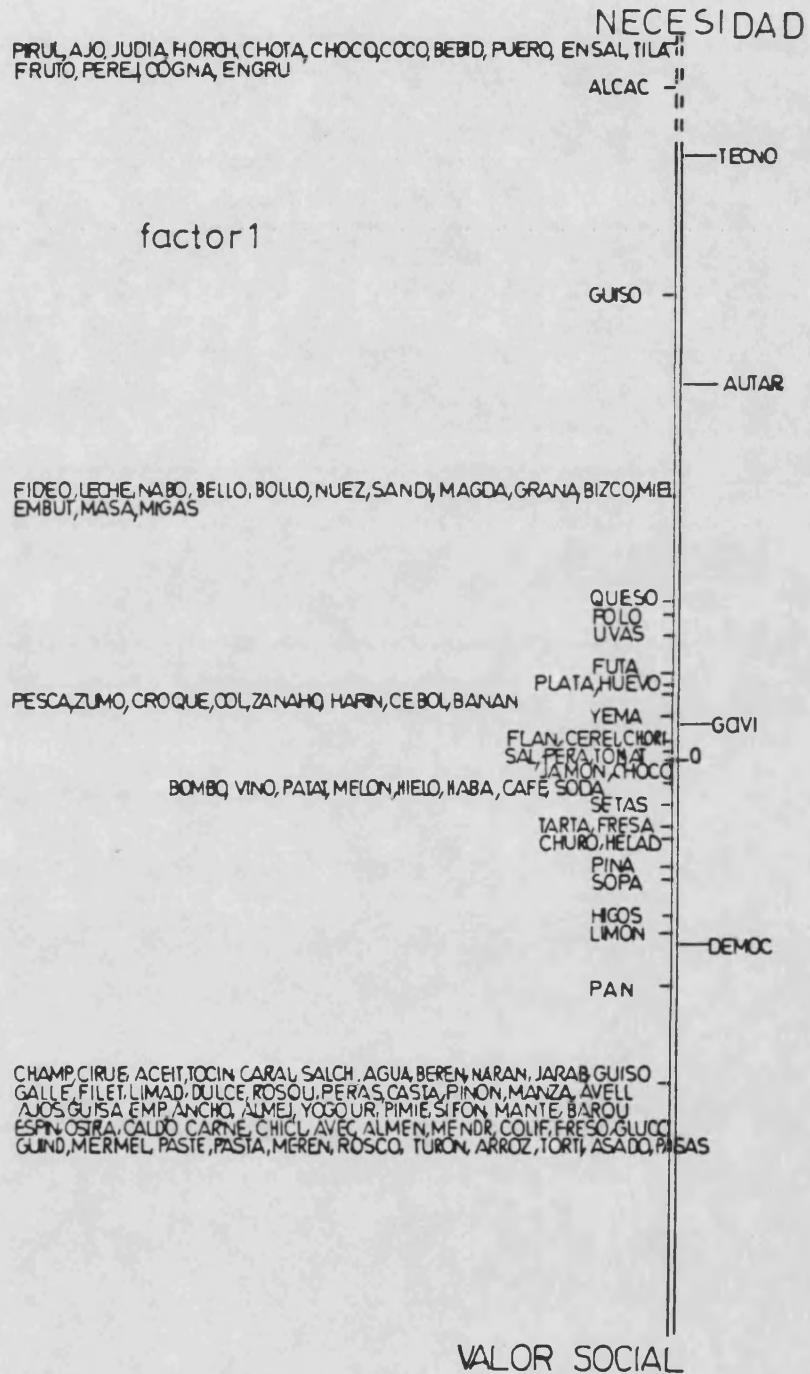

| FACTOR | LANDA | % EXPLIC. | % ACUMUL. |
|--------|--------|-----------|-----------|
| 1 | 0.5226 | 67.03 | 67.03 |
| 2 | 0.2009 | 25.77 | 92.80 |

Interpretación de los resultados

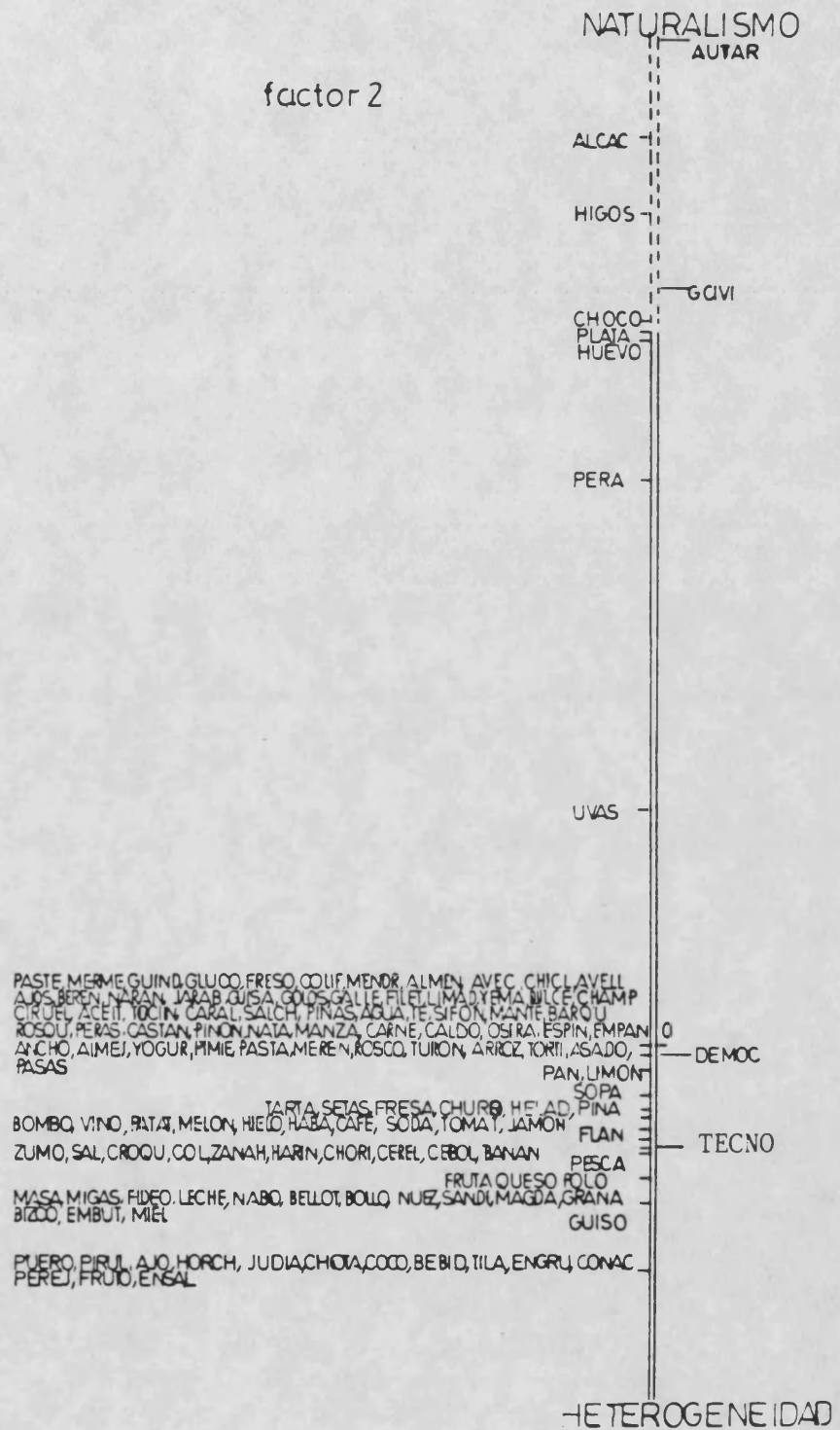
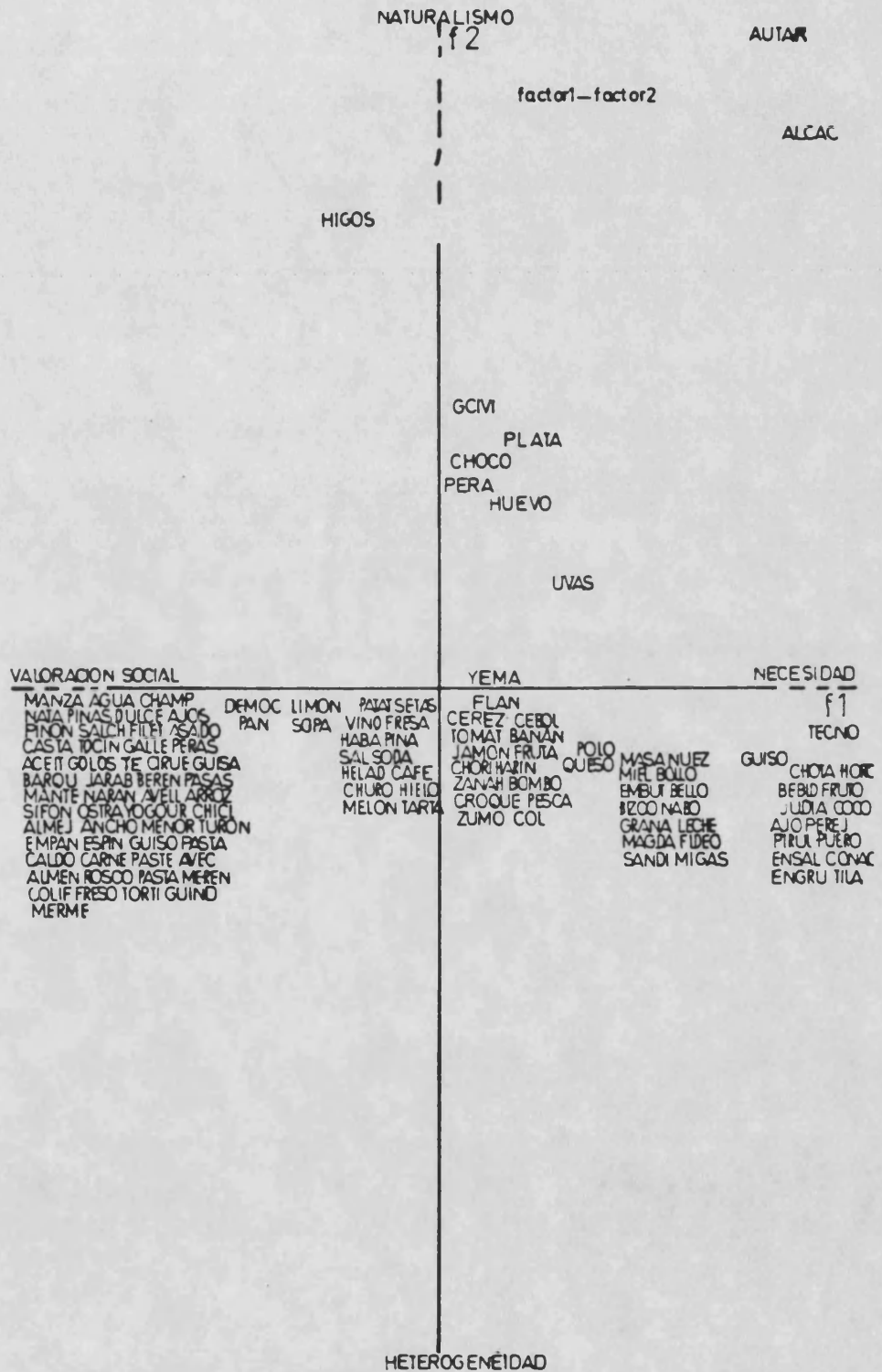
Los dos factores obtenidos en este grupo explican el 92.80% de la variabilidad existente entre los términos pertenecientes a la categoría "ALIMENTOS/BEBIDAS" y los PERIODOS establecidos.

FACTOR 1

El primer factor explica el 67.03% de la variabilidad total, con una landa de 0.5226.

La interpretación de este factor se hace explícita al observarlo representado en sus coordenadas (gráfico nº105)

Podemos apreciar como a través de este eje, en línea descendente, se establecen diversas nubes formadas por los PERIODOS/PALABRAS, entre los que nos parece interesante destacar, por una parte, la constituida por el período de la GUERRA CIVIL y múltiples vocablos calificados de usuales dentro de la categoría estudiada.

Desde otra perspectiva, destacamos aquella configurada por el período DEMOCRATICO y distintos términos con significado ambivalente, es decir, unos representan a alimentos o bebidas que podríamos denominar habituales y necesarios, y otros, por el contrario, llevan implícita la idea de singularidad. En este sentido, parece evidente que el comportamiento alimenticio del hombre se muestra como una de las actividades más condicionadas por las diferentes culturas. Ciertamente, en cada marco socio-cultural se pro

ducen procesos de asimilación y acomodación de las estructuras, buscando el equilibrio a todos los niveles.

El primer factor queda definido mediante los parámetros: NECESIDAD/VALORACION SOCIAL.

FACTOR 2

El segundo factor explica exclusivamente el 25.77% de la variabilidad total y posee una carga de 0.2009. Lo observamos representado a través de sus coordenadas en el gráfico nº 106.

Atendiendo a las contribuciones absolutas de los elementos a este segundo factor, podemos comprobar como el único período que presenta una carga relevante es el AUTARQUICO con el término "alcachofa", frente a los restantes períodos/palabras cuyas aportaciones son perceptiblemente inferiores.

Este hecho nos revela, en un primer momento, las preferencias durante esta primera etapa de la Dictadura por determinado sector económico, al que se le prestó especial atención respecto a los restantes ámbitos.

Por otro lado, se establece el período de la GUERRA CIVIL con distintos términos que, en alguna medida, se constituyen en indicadores de la escasez dominante en aquel tiempo.

Por último y, a un nivel sensiblemente diferente, destacamos la presencia de una gran nube configurada por los períodos DEMOCRATICO y TECNOCRATICO y vocablos referidos tanto a ALIMENTOS/BEBIDAS usuales como otros que podríamos calificar, dentro de nuestro contexto, como exquisitos,

puesto que se adaptan a un patrón reconocido socialmente por ser el más plausible y valioso.

Definimos al factor en función de los parámetros: NATURALISMO/HETEROGENEIDAD.

FACTOR 1 y 2

La representación gráfica en el plano de los factores 1 y 2 (gráfico nº107) distribuye períodos y palabras en función de: NECESIDAD/VALORACION SOCIAL y NATURALISMO/HETERMOGENEIDAD.

Los períodos AUTARQUICO y de la GUERRA CIVIL se sitúan en el cuadrante delimitado por NECESIDAD/NATURALISMO junto a los términos "alcachofa", "plátano", "chocolate", "pera", "huevo", "uvas" y "yema". Mientras que el vocablo "higos", se establece, aisladamente, dentro del área definida como VALORACION SOCIAL/NATURALISMO.

En el espacio designado por los parámetros VALORACION SOCIAL/HETEROGENEIDAD se encuentra emplazado el período DEMOCRATICO con términos tales como "manzana", "nata", "piñón", "castaña", "rosquilla", "barquillo", "mantequilla", "sifón", "té", "pimienta", "almejas", "empanadilla", "caldo", "avecren", "agua", "piña", "salchicón", "caramelo", "tocino", "aceite", "ciruela", "jarabe", "naranja", "yogur", "anchoas", "espinacas", "carne", "almendra", "fresón", "mermelada", "merengue", "arroz", "pasas", "champiñón", "dulce", "limonada", "filete", "galleta", "golosinas", "guisado", "berenjena", "avellana", "ostra", "chicle", "mendrugo", "pastel", "roscón", "tortilla", "pan", "limón", "sopa", "patata", "vino", "helado", "churro", "melón", "setas", "haba", "fresa", "soda", "sal", "café", "hielo" y "tarta".

Por el contrario, el período TECNOCRÁTICO aparece en el cuadrante denominado NECESIDAD/HETEROGENEIDAD, e inmersos, también, dentro de este planteamiento se muestran las palabras: "flan", "cereza", "cebolla", "jamón", "tomate", "banana", "chorizo", "harina", "fruta", "col", "zanahoria", "bombón", "croqueta", "pescado", "zumo", "polo", "queso", "masa", "nuez", "miel", "bellota", "embutido", "nabo", "bizcocho", "leche", "granada", "fideos", "madalenas", "migas", "sandía", "guiso", "horchata", "nata", "fruto", "bebida", "judía", "coco", "perejil", "ajo", "pirulí", "puerro", "ensalada", "coñac", "engrudo" y "tila".

En realidad, el cruce de los factores 1 y 2 se podría explicar fundamentalmente en base a los parámetros NECESIDAD/HETEROGENEIDAD/VALORACION SOCIAL.

CATEGORIA "UTENSILIOS Y OBJETOS RELACIONADOS CON LA COMIDA
Y LA BEBIDA" Y LOS PERIODOS

UTENSILIOS Y OBJETOS RELACIONADOS CON LA COMIDA Y BEBIDA

| | |
|-------------------|---------------------|
| ASA | TARRO |
| EMBUD - Embudo | PORRO - Porrón |
| PESO | PARRI - Parrilla |
| OLLA | SALER - Salero |
| BIBER - Biberón | VASO |
| BOTEL - Botella | TAZA |
| COPA | SERVI - Servilleta |
| CACER - Cacerola | CAZO |
| CUCHA - Cuchara | TENED - Tenedor |
| CUCHI - Cuchillo | FRIGO - Frigorífico |
| LECHE - Lechera | FRUTE - Frutero |
| CAFET - Cafetera | HORNO |
| JARRA | SARTE - Sartén |
| JARRO | MANTE - Mantel |
| BOTIJ - Botijo | AZUCA - Azúcar |
| TINAJ - Tinaja | LATA |
| KILO | BARIL - Barril |
| LITRO | BOTE |
| MOLIN - Molinillo | CUBO |
| NEVER - Nevera | ORZA |
| POTE | PESA |
| PLATO | CALDE - Caldero |
| QUESE - Quesera | ALMI - Almirez |
| SOPER - Sopera | MONDA |

PERIODOS

GCIVI - Período de la GUERRA CIVIL
AUTAR - Período de la DICTADURA FRANQUISTA de tipo AUTAR-
QUICO
TECNO - Período de la DICTADURA FRANQUISTA de tipo TECNO-
CRATICO
DEMOC - Período SISTEMA DEMOCRATICO

| TERMINOS | PERÍODOS | | Matriz (%) | |
|------------|----------|-----|------------|-----|
| | 1º | 2º | 3º | 4º |
| Asa | | 10 | 45 | 45 |
| Embudo | | 5 | 38 | 57 |
| Peso | | | 50 | 50 |
| Olla | | 18 | 18 | 64 |
| Biberón | | | | 100 |
| Botella | | | 57 | 43 |
| Copa | | | 40 | 60 |
| cacerola | | | 100 | |
| Cuchara | | 17 | | 83 |
| Cuchillo | | | | 100 |
| Lechera | | | 50 | 50 |
| Cafetera | | | | 100 |
| Jarra | | | 31 | 69 |
| Jarro | | | 57 | 43 |
| Botijo | | | 100 | |
| Tinaja | | | 50 | 50 |
| Kilo | 3 | 5 | 42 | 50 |
| Litro | | 50 | | 50 |
| Molinillo | | | | 100 |
| Nevera | | | 50 | 50 |
| Pote | | | 100 | |
| Plato | | 7 | 26 | 67 |
| Quesera | | 100 | | |
| Sopera | | | 100 | |
| Tarro | | | | 100 |
| Porrón | | | | 100 |
| Parrilla | | | | 100 |
| Salero | | | | 100 |
| Vaso | 3 | | 28 | 69 |
| Taza | | | 21 | 79 |
| Servilleta | | | | 100 |
| Cazo | | | 50 | 50 |
| Tenedor | | | | 100 |

| TERMINOS | PERIODOS | | Matriz (%) | |
|-------------|----------|----|------------|-----|
| | 1º | 2º | 3º | 4º |
| Frigorífico | | | | 100 |
| Frutero | | | 20 | 80 |
| Horno | | | | 100 |
| Sartén | | | 20 | 80 |
| Mantel | | | | 100 |
| Azucarera | | | | 100 |
| Lata | | | 40 | 60 |
| Barril | | | | 100 |
| Bote | | | 33 | 67 |
| Cuba | | | 100 | |
| Orza | | | 100 | |
| Pesa | | | | 100 |
| Caldero | | | 25 | 75 |
| Almirez | | | | 100 |
| Monda | | | | 100 |

COORDENADAS DE LOS ELEMENTOS

| FILA | FACTOR 1 | FACTOR 2 |
|---------|----------|----------|
| ASA | 2.2673 | 2.4486 |
| EMBUD | 80.2679 | 2.1546 |
| FESCO | 80.3160 | 2.3782 |
| OLLA | 80.6887 | 2.0155 |
| BIBER | 80.0475 | 80.7079 |
| BCTEL | 80.3546 | 2.5211 |
| COPA | 80.2679 | 2.1546 |
| CACER | 80.5916 | 2.4482 |
| CUCHA | 2.7344 | 2.3913 |
| CLCHI | 80.0475 | 80.7079 |
| LECHE | 80.3160 | 2.3782 |
| CAFET | 80.0475 | 80.7079 |
| JARRA | 80.2223 | 2.0236 |
| JAFRC | 80.3546 | 2.5211 |
| BCTIJ | 80.5916 | 2.4482 |
| TINAJ | 80.3160 | 2.3782 |
| KILO | 80.0478 | 2.3193 |
| LITPO | 2.2384 | 2.2234 |
| MCLIN | 80.0475 | 80.7079 |
| NEVER | 80.3160 | 2.3782 |
| POTE | 80.5916 | 2.4482 |
| PLATC | 2.1353 | 2.0269 |
| QUESE | 4.5173 | 2.1547 |
| SOPER | 80.5916 | 2.4482 |
| TARRO | 80.0475 | 80.7079 |
| PORRO | 80.0475 | 80.7079 |
| PARRI | 80.0475 | 80.7079 |
| SALER | 80.0475 | 80.7079 |
| VASO | 80.2223 | 2.0236 |
| TAZA | 80.1582 | 2.2551 |
| SERVI | 80.0475 | 80.7079 |
| CAZO | 80.3160 | 2.3782 |
| TENED | 80.0475 | 80.7079 |
| FRICO | 80.0475 | 80.7079 |
| FRUTE | 80.1587 | 2.2767 |
| HCRNC | 80.0475 | 80.7079 |
| SAPTE | 80.1587 | 2.2767 |
| MANTE | 80.0475 | 80.7079 |
| AZUCA | 80.0475 | 80.7079 |
| LATA | 80.2679 | 2.1546 |
| BAPIL | 80.0475 | 80.7079 |
| BCTE | 80.2223 | 2.0236 |
| QUEA | 80.5916 | 2.4482 |
| ORZA | 80.5916 | 2.4482 |
| PESA | 80.0475 | 80.7079 |
| CALDE | 80.1762 | 2.2589 |
| ALMIR | 80.0475 | 80.7079 |
| MONLA | 80.0475 | 80.7079 |
| COLUMNA | FACTOR 1 | FACTOR 2 |
| CCIVI | 80.1771 | 2.2543 |
| AUTAR | 3.5556 | 2.2337 |
| TECNG | 80.4350 | 2.4455 |
| DEMCC | 80.0210 | 2.0511 |

**CONTRIBUCIONES ABSOLUTAS DE
LOS ELEMENTOS A LOS FACTORES (EN %)**

| FILA | MASA | FACTOR 1 | FACTOR 2 |
|----------|--------|----------|----------|
| ASA | 2.084 | 0.094 | 0.073 |
| EMBUD | 2.063 | 8.015 | 0.15 |
| PESO | 2.084 | 8.336 | 0.548 |
| OLLA | 2.084 | 1.559 | 0.012 |
| BIBER | 2.084 | 8.016 | 8.074 |
| BOTEL | 2.084 | 8.423 | 1.006 |
| COPA | 2.084 | 8.229 | 1.090 |
| CACER | 2.084 | 8.177 | 8.386 |
| CUCHA | 2.084 | 1.914 | 8.012 |
| CUCHI | 2.084 | 8.016 | 8.004 |
| LECHE | 2.084 | 8.336 | 0.548 |
| CAFET | 2.084 | 8.016 | 8.074 |
| JARRA | 2.084 | 8.016 | 8.075 |
| JARRO | 2.084 | 8.423 | 1.086 |
| BOTIJ | 2.084 | 8.177 | 8.386 |
| TINAJ | 2.084 | 8.336 | 0.548 |
| KILO | 2.063 | 8.013 | 0.412 |
| LITRO | 2.084 | 16.857 | 0.109 |
| NOLIN | 2.084 | 8.016 | 8.074 |
| NEVER | 2.084 | 8.336 | 0.548 |
| PCTE | 2.084 | 8.177 | 8.386 |
| PLATO | 2.084 | 0.062 | 8.012 |
| QUESE | 2.084 | 8.650 | 0.031 |
| SOPER | 2.084 | 8.177 | 8.386 |
| TARRO | 2.084 | 8.016 | 8.074 |
| PORRO | 2.084 | 8.016 | 8.074 |
| PARRI | 2.084 | 8.016 | 8.074 |
| SALER | 2.084 | 8.016 | 8.074 |
| VASO | 2.084 | 8.035 | 8.023 |
| TAZA | 2.084 | 8.082 | 8.060 |
| SERVI | 2.084 | 8.016 | 8.074 |
| CAZO | 2.084 | 8.336 | 0.548 |
| TENER | 2.084 | 8.016 | 8.074 |
| FRICO | 2.084 | 8.016 | 8.074 |
| FRUTE | 2.084 | 8.076 | 8.300 |
| HOPNO | 2.084 | 8.016 | 8.074 |
| SARTE | 2.084 | 8.076 | 8.300 |
| MANTE | 2.084 | 8.016 | 8.074 |
| AZUCA | 2.084 | 8.016 | 8.074 |
| LATA | 2.084 | 8.229 | 1.096 |
| BARIL | 2.084 | 8.016 | 8.074 |
| BOTE | 2.084 | 8.016 | 8.074 |
| CUBA | 2.084 | 8.177 | 8.386 |
| ORZA | 2.084 | 8.177 | 8.386 |
| RESA | 2.084 | 8.016 | 8.074 |
| GALDE | 2.084 | 8.017 | 8.074 |
| ALMIR | 2.084 | 8.016 | 8.074 |
| MCNSA | 2.084 | 8.016 | 8.074 |
| COLUMBIA | MASA | FACTOR | FACTOR 2 |
| GCIVI | 1.084 | 8.015 | 0.012 |
| AUTAP | 4.398 | 69.739 | 0.663 |
| TECNO | 20.991 | 8.047 | 6.012 |
| DEMCC | 66.517 | 8.019 | 633.305 |

GRAFICO N° 108

factor 1



GRAFICO N° 109



| FACTOR | LANDA | % EXPLIC. | % ACUMUL. |
|--------|--------|-----------|-----------|
| 1 | 0.6195 | 53.14 | 53.14 |
| 2 | 0.5213 | 44.71 | 97.85 |

Interpretación de los resultados

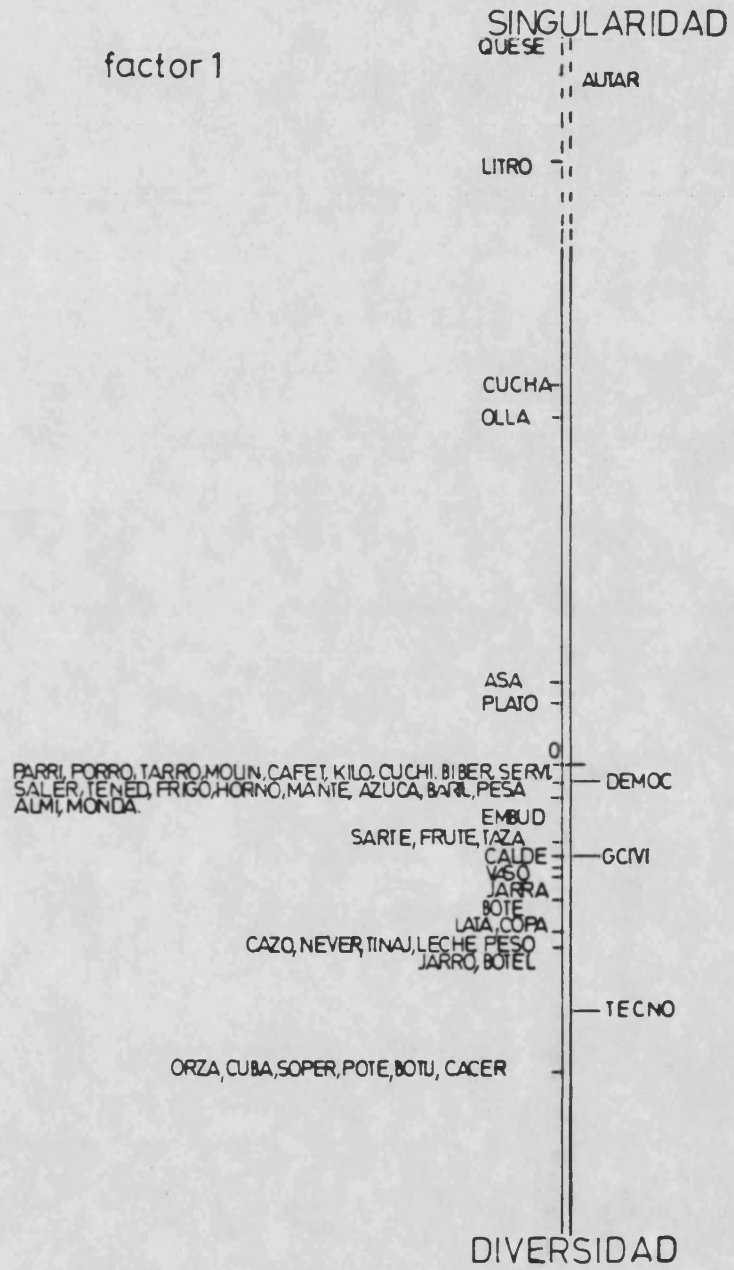
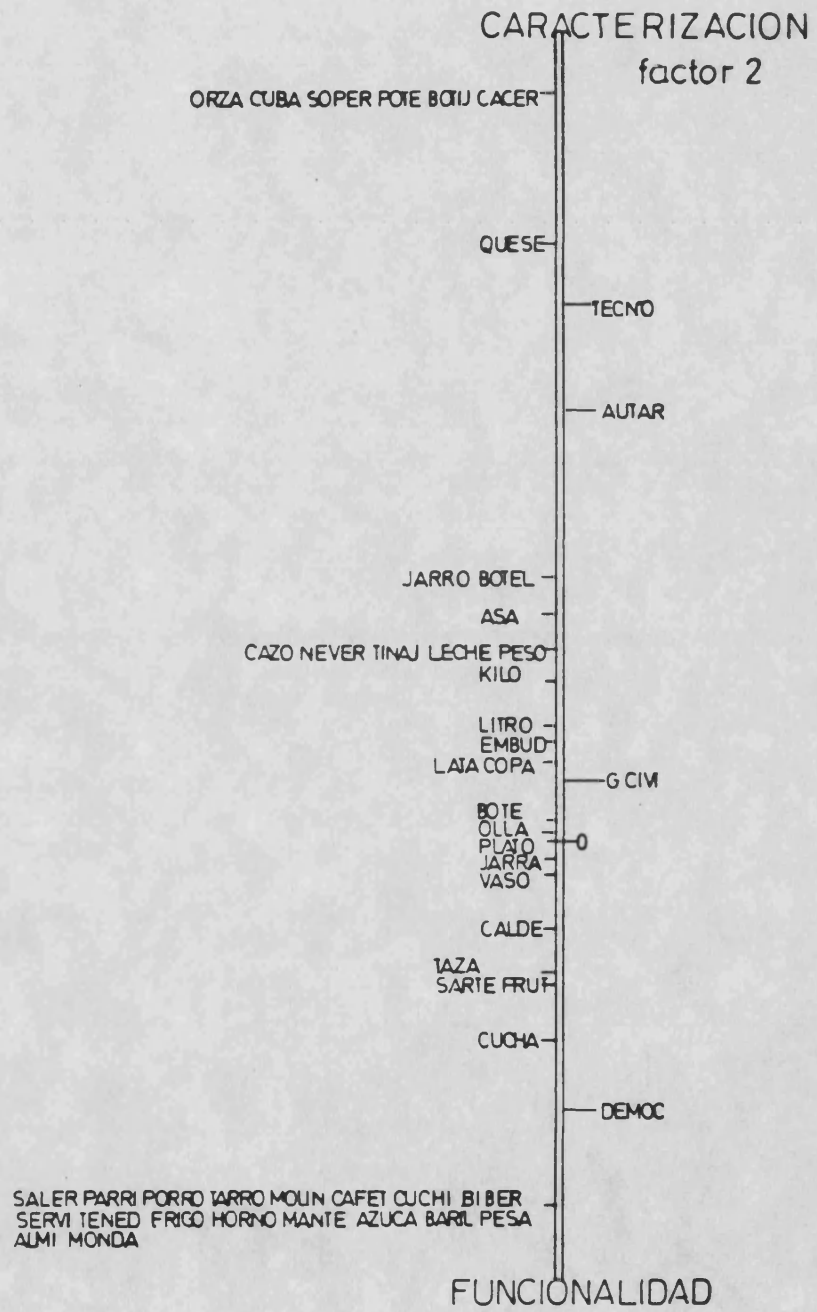
Los dos factores obtenidos en este análisis explican el 97.85% de la variabilidad existente entre la categoría denominada "UTENSILIOS Y OBJETOS RELACIONADOS CON LA COMIDA Y BEBIDA" y los PERIODOS establecidos.

FACTOR 1

El primer factor explica el 53.14% de la variabilidad total y posee una landa de 0.6195, y viene representado por sus coordenadas en el gráfico nº 108.

Atendiendo a las contribuciones absolutas de los elementos a este primer factor, podemos constatar como se establece una significativa diferenciación entre el período AUTARQUICO con el término "quesera" y los períodos DEMOCRATICO, GUERRA CIVIL y TECNOCRATICO. Todos ellos situados por debajo del valor central, en el semieje negativo, constituyendo una amplia nube, como lo demuestran los numerosos términos que aparecen, en contraposición al planteamiento anterior.

Definimos al factor mediante los parámetros: SINGULARIDAD/DIVERSIDAD.

FACTOR 2

El segundo factor de este grupo explica el 44.71% de la variabilidad total, con una landa de 0.5213.

La interpretación de este factor se hace patente al observar, en su representación gráfica (gráfico nº109) como se establece una gradación de conceptos a través del eje de coordenadas que nos permite definir a este factor en función de los parámetros: CARACTERIZACION/FUNCIONALIDAD.

FACTOR 1 y 2

La representación gráfica en el plano de los factores 1 y 2 (gráfico nº110) distribuye a los términos de la categoría "UTENSILIOS Y OBJETOS RELACIONADOS CON LA COMIDA Y BEBIDA" y los PERIODOS establecidos en función de los parámetros SINGULARIDAD/DIVERSIDAD y CARACTERIZACION/FUNCIONALIDAD.

Los períodos TECNOCRATICO y de la GUERRA CIVIL se sitúan en el cuadrante delimitado por DIVERSIDAD/CARACTERIZACION junto a pequeñas nubes de términos tales como "sope_{ra}", "cacerola", "cuba", "botijo", "orza", "pote", "botella", "jarro", "tinaja", "peso", "nevera", "lechera", "cazo" y, finalmente "copa" y "lata". Mientras que en el área definida como DIVERSIDAD/FUNCIONALIDAD se establece el período DEMOCRATICO con los vocablos "parrilla", "cuchillo", "biberón", "salero", "cafetera", "molinillo", "servilleta", "tarro", "porrón", "tenedor", "frigorífico", "horno", "mantel", "azucarero", "barril", "pesa", "almirez" y "monda". Dentro de este espacio, pero de forma más aislada se sitúan "sartén", "taza", "frutero", "caldero" y "vaso". Por otra parte, cabe destacar la disposición de las palabras "bote" y "jarra", fijadas tanto positiva como negativamente junto al eje de abscisas. Dato que indica su implicación en los planteamientos ya citados.

El período AUTARQUICO aparece en el cuadrante determinado por SINGULARIDAD/CARACTERIZACION con los términos "quesera", "asa" y "litro", distribuidos aisladamente por

todo el espacio señalado. Por el contrario, la palabra "cuchara" se encuentra inmersa dentro del contexto denominado SINGULARIDAD/FUNCIONALIDAD, comportándose al igual que el término "plato", con la particularidad de que éste se halla junto al eje de abscisas, obedeciendo, también, implícitamente al planteamiento SINGULARIDAD/CARACTERIZACION antes mencionado. Idéntica situación presenta la palabra "olla" que se encuentra contagiada, sin lugar a dudas, de ambos planteamientos.

En definitiva, dicho cruce de factores lo podríamos explicitar en base a los parámetros CARACTERIZACION/DIVERSIDAD/FUNCIONALIDAD.

CATEGORIA "JUEGOS Y OBJETOS PARA JUGAR" Y PERIODOS

JUEGOS Y OBJETOS PARA JUGAR

| | |
|--------------------|----------------------|
| ARO | RULET - Ruleta |
| PALA | ARITO |
| PELOT - Pelota | CORRO |
| IMAN | TITER - Títere |
| BOLOS | SOTA |
| GLOBO | YOYO |
| COMET - Cometa | CUENT - Cuento |
| MUNEC - Muñeca | EXCUS - Excusabaraja |
| BALON | BROMA |
| BOLA | BURBU - Burbujas |
| CARRE - Carretilla | CARCA - Carcas |
| CAETA - Carreta | COMBA |
| CHAPA | CROMO |
| FICHA | DISFR - Disfraz |
| CARET - Careta | COLUM - Columpio |
| DOMIN - Domino | NAIPE |
| DADO | PAIN |
| JUGUE - Juguete | RASTR - Rastrillo |
| JUEGO | TROMP - Trompo |
| PATIN | AMBO |
| PITO | CONF - Confeti |

PERIODOS

GCIVI - Período de la GUERRA CIVIL
AUTAR - Período de la DICTADURA FRANQUISTA de tipo AUTAR-
QUICO
TECNO - Período de la DICTADURA FRANQUISTA de TIPO TECNO-
CRATICO
DEMOC - Período SISTEMA DEMOCRATICO

| TERMINOS | PERIODOS | | Matriz (%) | |
|--------------|----------|----|------------|-----|
| | 1º | 2º | 3º | 4º |
| Aro | 4 | 4 | 39 | 53 |
| Pala | | | 29 | 71 |
| Pelota | | | 31 | 69 |
| Imán | 8 | | 46 | 46 |
| Bolos | | | 33 | 67 |
| Globo | | 3 | 37 | 60 |
| Cometa | | | | 100 |
| Muñeca | | | 8 | 92 |
| Balón | | | 33 | 67 |
| Bola | | | 67 | 33 |
| Carretilla | | | 100 | |
| Carreta | | | 33 | 67 |
| Chapa | | | 50 | 50 |
| Ficha | | | 33 | 67 |
| Careta | | | | 100 |
| Dominó | | 10 | 10 | 80 |
| Dado | 2 | 2 | 41 | 55 |
| Juguete | 7 | | 14 | 79 |
| Juego | | | | 100 |
| Patinete | | 25 | 25 | 50 |
| Pito | | | 60 | 40 |
| Ruleta | | | | 100 |
| Corro | | | | 100 |
| Títere | | | | 100 |
| Sota | | | | 100 |
| Yoyo | | | 10 | 90 |
| Cuento | | | | 100 |
| Excusabaraja | 100 | | | |
| Broma | | | | 100 |
| Burbujas | | | | 100 |
| Carcaj | | | 50 | 50 |
| Comba | | | | 100 |
| Cromo | | | 13 | 87 |

| TERMINOS | PERIODOS | | Matriz (%) | |
|-----------|----------|----|------------|-----|
| | 1º | 2º | 3º | 4º |
| Disfraz | | | | 100 |
| Columpio | | | | 100 |
| Naipe | | | 100 | |
| Patín | | | | 100 |
| Rastrillo | | | | 100 |
| Trompo | | | 60 | 40 |
| Ambo | | | 50 | 50 |
| Confeti | | | | 100 |

COORDENADAS DE LOS ELEMENTOS

| FILA | FACTOR 1 | FACTOR 2 |
|---------|----------|----------|
| ARG | 1.0757 | 1.2937 |
| PALA | 80.1599 | 1.0164 |
| PELCT | 80.1693 | 1.0616 |
| IMAN | 80.13198 | 0.4457 |
| BOLOS | 80.1587 | 0.1069 |
| GLOBU | 80.1671 | 0.2191 |
| COMET | 80.1793 | 80.6397 |
| MUNEC | 80.1765 | 80.4587 |
| BALON | 80.1687 | 0.1069 |
| BOLA | 80.1553 | 1.8761 |
| CARRE | 80.1476 | 1.6228 |
| CAETA | 80.1687 | 0.1069 |
| CHAPA | 80.1533 | 0.4915 |
| FICHA | 80.1637 | 0.1069 |
| CARET | 80.1793 | 80.6397 |
| DOMIN | 80.1751 | 0.7416 |
| DADO | 80.1449 | 1.3134 |
| JUGUE | 0.2492 | 80.2839 |
| JUECO | 80.1793 | 80.6397 |
| PATIN | 80.1592 | 0.1756 |
| PITC | 80.1592 | 0.7178 |
| PULET | 80.1793 | 80.6397 |
| ARITO | 80.1476 | 1.6228 |
| CORRO | 80.1793 | 80.6397 |
| TITER | 80.1793 | 80.6397 |
| SOCA | 80.1793 | 80.6397 |
| YOYO | 80.1759 | 0.4135 |
| CUENT | 80.1793 | 80.6397 |
| EXCUS | 5.8761 | 80.1815 |
| BRGMA | 80.1793 | 80.6397 |
| BUREU | 80.1793 | 80.6397 |
| CARCA | 80.1533 | 0.4915 |
| CCMEA | 80.1793 | 80.6397 |
| CRCMC | 80.1749 | 80.3456 |
| DISFR | 80.1793 | 80.6397 |
| CCLUM | 80.1793 | 80.6397 |
| NAIPE | 80.1476 | 1.6228 |
| RAIN | 80.1793 | 80.6397 |
| RASTR | 80.1793 | 80.6397 |
| TROMP | 80.1632 | 0.7178 |
| AMEO | 80.1533 | 0.4915 |
| CONFE | 80.1793 | 80.6397 |
| COLUMNA | FACTOR 1 | FACTOR 2 |
| GCIVI | 5.3626 | 80.1567 |
| AUTAR | 80.1561 | 1.1551 |
| TECNO | 80.1347 | 1.1287 |
| DEMCC | 80.1534 | 80.4449 |

**CONTRIBUCIONES ABSOLUTAS DE
LOS ELEMENTOS A LOS FACTORES (EN %)**

| FILA | MASA | FACTOR | FACTOR 2 |
|---------|--------|--------|----------|
| ARO | 27.326 | 87.216 | 81.415 |
| PALA | 27.326 | 87.287 | 81.271 |
| PELOT | 27.326 | 87.287 | 81.271 |
| INAH | 27.326 | 87.256 | 81.955 |
| BOLOS | 27.326 | 87.179 | 81.055 |
| GLOBO | 27.326 | 87.173 | 81.233 |
| COMET | 27.326 | 87.197 | 81.967 |
| MUNEC | 27.326 | 87.167 | 81.012 |
| BALON | 27.326 | 87.179 | 81.055 |
| BOLA | 27.326 | 87.179 | 81.691 |
| CARRE | 27.326 | 87.157 | 81.663 |
| CAETA | 27.326 | 87.179 | 81.055 |
| CHAPA | 27.326 | 87.174 | 81.161 |
| FICHA | 27.326 | 87.179 | 81.055 |
| CARET | 27.326 | 87.197 | 81.967 |
| DOMIN | 27.326 | 87.186 | 81.561 |
| DADO | 27.326 | 87.206 | 81.472 |
| DADOS | 27.326 | 87.206 | 81.663 |
| JUGUE | 27.326 | 87.173 | 81.387 |
| JUECC | 27.326 | 87.197 | 81.967 |
| FATIN | 27.326 | 87.183 | 81.154 |
| PITO | 27.326 | 87.172 | 81.477 |
| PULET | 27.326 | 87.197 | 81.967 |
| ARITO | 27.326 | 87.16 | 81.663 |
| CORRO | 27.326 | 87.197 | 81.967 |
| TITER | 27.326 | 87.197 | 81.967 |
| SOTA | 27.326 | 87.197 | 81.967 |
| YOYO | 27.326 | 87.186 | 81.822 |
| CUENT | 27.326 | 87.197 | 81.967 |
| EXCLUS | 27.326 | 96.426 | 81.172 |
| BROMA | 27.326 | 87.197 | 81.967 |
| BLREU | 27.326 | 87.197 | 81.967 |
| CARCA | 27.326 | 87.174 | 81.161 |
| COMBA | 27.326 | 87.197 | 81.967 |
| CROMO | 27.326 | 87.185 | 81.574 |
| DISFR | 27.326 | 87.197 | 81.967 |
| CCLUM | 27.326 | 87.197 | 81.967 |
| MAIFE | 27.326 | 87.16 | 81.663 |
| PAIN | 27.326 | 87.197 | 81.967 |
| RASTR | 27.326 | 87.197 | 81.967 |
| TROMP | 27.326 | 87.172 | 81.477 |
| AMEO | 27.326 | 87.174 | 81.161 |
| CONFÉ | 27.326 | 87.197 | 81.967 |
| COLUMNA | MASA | FACTOR | FACTOR 2 |
| GCIVI | 27.874 | 97.167 | 81.219 |
| AUTAR | 27.23 | 87.183 | 81.154 |
| TECNO | 27.256 | 87.594 | 71.775 |
| DEMCC | 63.907 | 87.239 | 81.219 |

GRAFICO N° 111

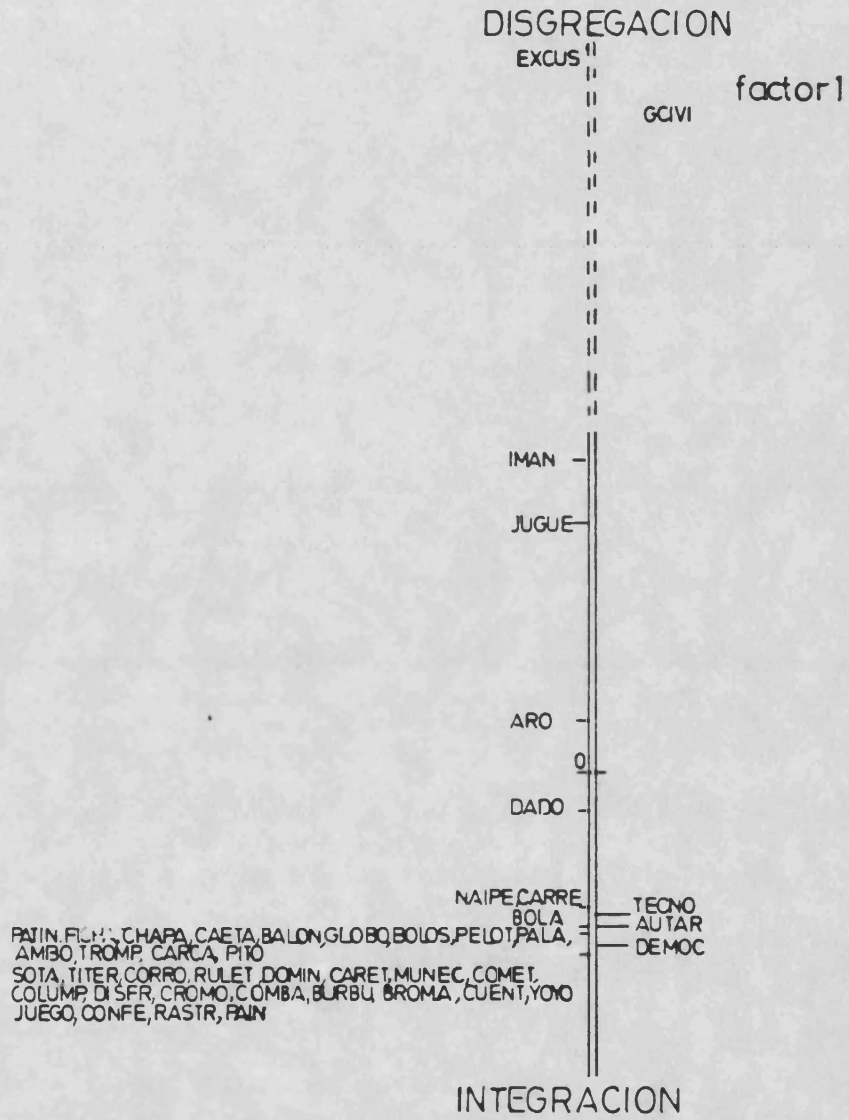

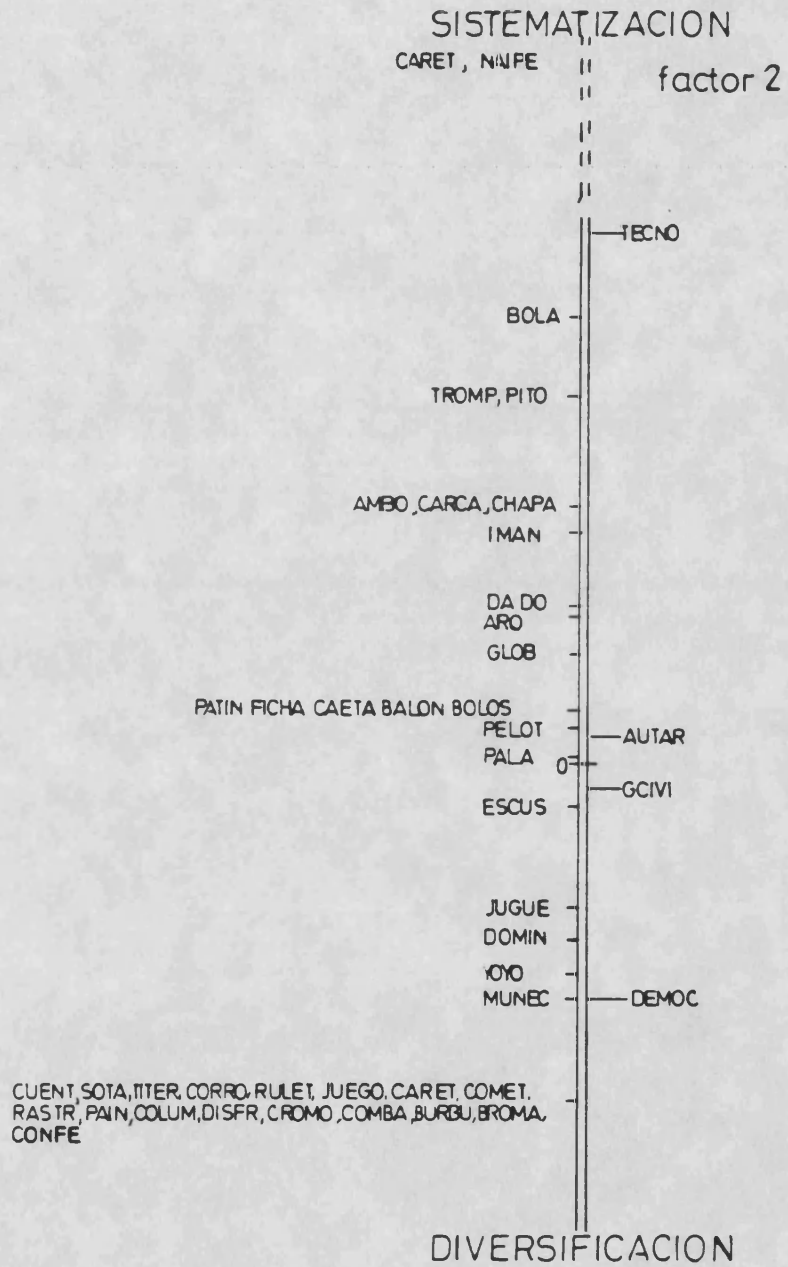

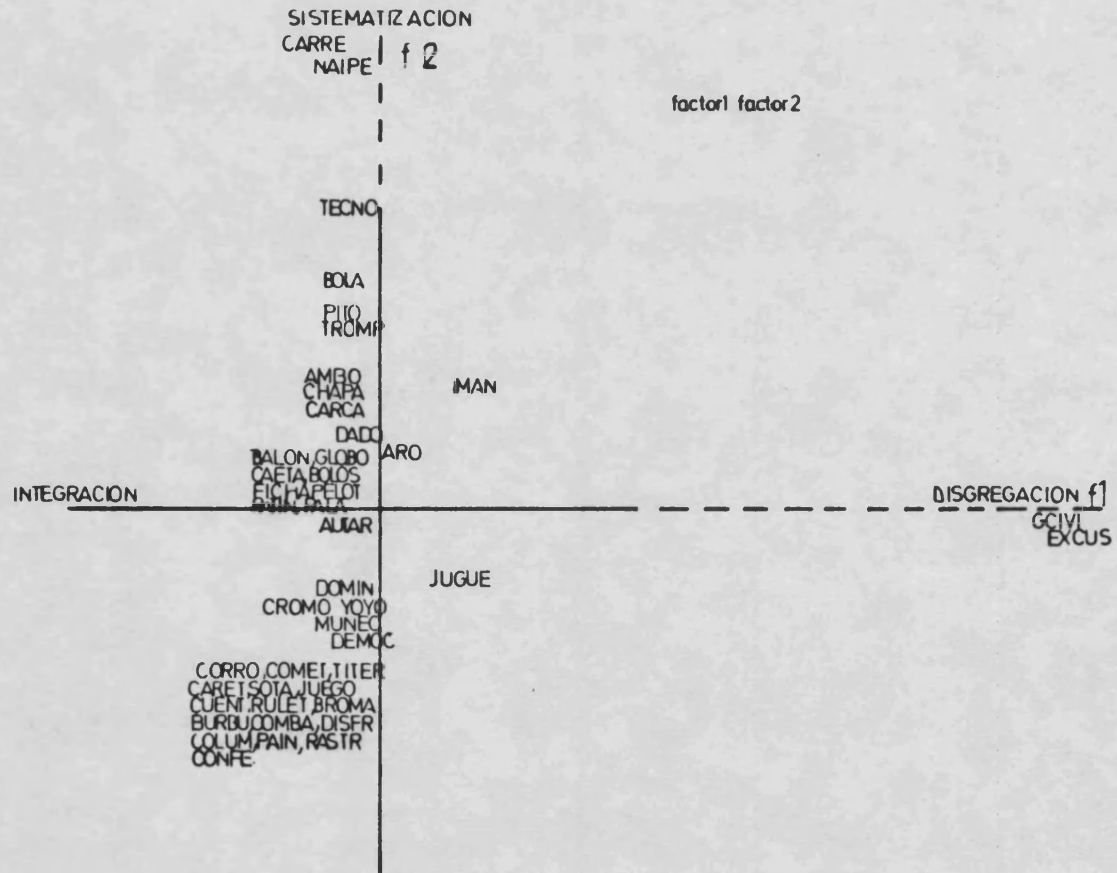

| FACTOR | LANDA | % EXPLIC. | % ACUMUL. |
|--------|--------|-----------|-----------|
| 1 | 0.8328 | 56.30 | 56.30 |
| 2 | 0.4837 | 32.71 | 89.01 |

Interpretación de los resultados

Los dos factores obtenidos en este grupo explican el 89.01% de la variabilidad existente entre los términos pertenecientes a la categoría "JUEGOS Y OBJETOS PARA JUGAR" y los PERIODOS establecidos.

FACTOR 1

Este primer factor explica el 56.30% de la variabilidad total, y posee una landa de 0.8328. Lo podemos observar representado por sus coordenadas en la gráfica nº111

Atendiendo a las contribuciones absolutas de sus elementos, comprobamos que únicamente el período de la GUERRA CIVIL con el término "excusabaraja" ofrece una aportación relevante. Este dato nos parece muy significativo, ya que refleja una situación anómala y, como es evidente, distinta de todos aquellos elementos lúdicos, característicos de cualquier contexto. En otro sentido, destacamos la disposición de los restantes períodos/palabras que se aglutinan por debajo del valor central. De esta forma, se pone de manifiesto, el alcance adquirido por los juguetes durante estos tres períodos, ya que, sin lugar a dudas, son considerados como el medio básico para la realización de algo tan esencial como es el juego. Ciertamente parece evidente que desde el nacimiento, los niños responden a su ambiente, a las personas que le rodean y, también, a los objetos interesantes y atractivos. A lo largo de toda la infancia, los juguetes cumplen una función sustancial porque enriquecen

y rodean de sensibilidad el desarrollo del niño. Y lo que es más relevante, el niño aprende a través del juego, en la medida que va construyendo los conocimientos, a partir de su propia actividad sobre los objetos circundantes.

Por último, cabe resaltar la proximidad de dos conceptos "aro" y "dado" al valor central. Hecho que nos indica su participación en ambos planteamientos ya mencionado. Distinguimos, sobre todo, el término "aro", considerado como un instrumento de creación de ritmo en el espacio y que ha venido utilizándose "desde siempre" y "en todas partes". Sin embargo, en la actualidad, ya no forma parte del mundo cultural infantil.

Este primer factor podría quedar definido en función de los parámetros: DISGREGACION/INTEGRACION.

FACTOR 2

El segundo factor explica el 32.71% de la variabilidad total, con una landa de 0.4837 y lo podemos observar representado por sus coordenadas en el gráfico nº 112.

La intervención de este factor se hace explícita al observar, mediante sus contribuciones absolutas, como el período TECNOCRÁTICO es el que muestra mayor peso dentro del factor.

En otro sentido, apreciamos su proximidad a los términos "naipe", "arito", "dados" y "carreta". Y, no muy lejanos se encuentran, también, los vocablos "bola", "trompo", y "pito". Dentro de este planteamiento, podríamos establecer dos grupos bien delimitados: Por una parte, juguetes que implican creación de ritmo en el espacio ("arito" y "trompo"). Y, situándonos a un nivel significativo diferen

cial, encontramos aquellos juegos que llevan implícitos reglas de combinación sensoriomotriz ("bolas") o bien patrones convencionales ("dados", "naipes").

Los períodos AUTARQUICO y de la GUERRA CIVIL se agrupan próximos al valor central con una serie de términos que podríamos calificar como tradicionales dentro de la categoría que nos ocupa. Sin duda alguna, los podemos considerar ligados al contexto donde se producen y, desde un aspecto diferencial, creados con medios bastante rudimentarios.

Finalmente, nos referimos al período DEMOCRÁTICO que aparece junto a diversos términos pertenecientes todos ellos a la categoría denominada "JUEGOS Y OBJETOS PARA JUGAR". Este dato nos hace reflexionar sobre el valor alcanzado por el juguete dentro de nuestro contexto, puesto que en toda sociedad desarrollada, el juguete y, por consiguiente, el juego como práctica social de su conducta paralela, no se aleja de los factores condicionantes de la educación. Asistimos a un fenómeno constante de variación, industrialización y, como no, de creación de materiales novedosos, nuevos mitos, cambios de valores, etc. Así, un instrumento tan tradicional como son las muñecas, las encontramos realizadas con los más avanzados materiales y adoptando, por otra parte, diversos formalismos.

Aparece, también, el término "disfraz" dentro de los juegos simbólicos que abarcan una serie de manifestaciones cuyo denominador común consiste en la fundamentación de la ambivalencia de roles específicos. Asimismo, destacamos la palabra "títere" que, según nuestra opinión, constituye una de las diversiones más apasionantes del niño y, sin duda, es el primer paso hacia el juego escenificado. Y, des-

de otra perspectiva, entraña grandes valores psicológicos que conducen al sujeto a interesarse por el teatro.

El término "cuento" nos ofrece, de igual manera, connotaciones relevantes puesto que fomenta y posibilita la imaginación del niño. Le estimula de la misma forma, a crear imágenes personales impulsando a desarrollar el interés por la literatura.

Definimos a este factor mediante los parámetros: SISTEMATIZACION/DIVERSIFICACION.

FACTOR 1 y 2

La representación gráfica en el plano de los factores 1 y 2 (gráfico nº113) distribuye las palabras de la categoría "JUEGOS Y OBJETOS PARA JUGAR" y los PERIODOS establecidos en función de los parámetros: DISGREGACION/INTEGRACION y SISTEMATIZACION/DIVERSIFICACION.

En el área delimitada por los parámetros INTEGRACION/DIVERSIFICACION se encuentran los períodos AUTARQUICO y DEMOCRATICO junto a los términos "dominó", "cromo", "yoyo", "muñeca", "carro", "títere", "sota", "cuento", "broma", "comba", "columpio", "rastrillo", "cometa", "careta", "juego", "ruleta", "burbuja", "disfraz", "patín" y "confeti". Mientras que el período de la GUERRA CIVIL se sitúa dentro del espacio definido como DISGREGACION/DIVERSIFICACION con los vocablos "excusabaraja" y "juguete".

En el cuadrante denominado DISGREGACION/SISTEMATIZACION se establecen los términos "imán" y "aro". Si bien, este último al hallarse muy próximo al eje de coordenadas estaría participando, en alguna medida, del planteamiento determinado como INTEGRACION/DISGREGACION. Dentro de este

contexto aparece el período TECNOCRÁTICO con las palabras "arito", "carreta", "naipe", "dados", "bola", "pito", "trompo", "comba", "chapa", "carcaj", "balón", "globo", "ficha", "pelota", "patín" y "pala".

En realidad, la interpretación de este cruce de factores se podría realizar en base a los parámetros DIVERSIFICACION/INTEGRACION/SISTEMATIZACION.

CATEGORIA "JUEGOS Y OBJETOS RELACIONADOS CON LA GUERRA" Y
LOS PERIODOS

GUERRA

ESCUUD - Escudo
ESPAD - Espada
ESCOPI - Escopeta
BALA
DARDO
PUNAL - Puñal
RIFLE
SABLE
ARCO
ARMA
FLECH - Flecha
ARTIL - Artillería
LANZA
PISTO - Pistola
TANQU - Tanque
TROPA
FUSIL
ALFAN - Alfanje
OBJET - Objetivo

PERIODOS

GCIVI - Período de la GUERRA CIVIL
AUTAR - Período de la DICTADURA FRANQUISTA de tipo AUTAR-
QUICO
TECNO - Período de la DICTADURA FRANQUISTA de tipo TECNO-
CRATICO
DEMOC - Período SISTEMA DEMOCRATICO

| TERMINOS | PERIODOS | | Matriz (%) | |
|------------|----------|-----|------------|-----|
| | 1º | 2º | 3º | 4º |
| Escudo | 38 | | 67 | |
| Espada | | | 83 | 17 |
| Escopeta | | 50 | | 50 |
| Bala | | | 67 | 33 |
| Dardo | | | | 100 |
| Puñal | | | | 100 |
| Rifle | | | 57 | 43 |
| Sable | | | 45 | 55 |
| Arco | | | 50 | 50 |
| Arma | | | 67 | 33 |
| Flecha | | | 39 | 61 |
| Artillería | 100 | | | |
| Lanza | | | | 100 |
| Pistola | | | 40 | 60 |
| Tanque | | | | 100 |
| Tropa | | | 100 | |
| Fusil | | | 100 | |
| Alfanje | | 100 | | |
| Objetivo | | | | 100 |

COORDENADAS DE LOS ELEMENTOS

| FILE | FACTOR 1 | FACTOR 2 |
|---------|----------|----------|
| ESCUO | 1.7736 | 2.6768 |
| ESPAU | 0.2299 | 62.3244 |
| ESCOF | 61.3701 | 2.8785 |
| BALA | 0.2346 | 62.3995 |
| GARDO | 60.1795 | 62.4625 |
| RUNAL | 60.1795 | 62.4625 |
| RIFLE | 0.2079 | 62.4709 |
| SABLE | 0.2376 | 62.4272 |
| ARCO | 0.2551 | 62.4155 |
| ARMA | 0.2346 | 62.3995 |
| FLECH | 0.2035 | 62.4258 |
| ARTIL | 2.4559 | 2.5196 |
| LANZA | 60.1795 | 62.4625 |
| PISTO | 0.2082 | 62.4249 |
| TANCU | 60.1795 | 62.4625 |
| TROPA | 0.2896 | 62.3684 |
| FUSIL | 0.2096 | 62.3684 |
| ALFAN | 62.5677 | 2.2194 |
| OBJET | 60.1795 | 62.4625 |
| COLUMNA | FACTOR 1 | FACTOR 2 |
| GCIVI | 2.2576 | 2.2516 |
| AUTAR | 62.3541 | 2.9834 |
| TECNO | 0.2663 | 62.3292 |
| DEMOC | 62.1650 | 62.4733 |

**CONTRIBUCIONES ABSOLUTAS DE
LOS ELEMENTOS A LOS FACTORES (EN %)**

| FIILA | MASSA | FACTOR 1 | FACTOR 2 |
|---------|--------|----------|----------|
| ESCLD | 5.512 | 7.519 | 3.161 |
| ESPAD | 5.249 | 1.274 | 8.971 |
| ESGOP | 5.249 | 81.662 | 5.072 |
| HALA | 5.249 | 2.113 | 81.149 |
| DARDO | 5.249 | 24.217 | 81.436 |
| PUNAL | 5.249 | 87.210 | 81.436 |
| RIFLE | 5.249 | 1.48 | 81.199 |
| SABLE | 5.249 | 1.16 | 81.161 |
| ARCO | 5.249 | 1.19 | 81.170 |
| ARMA | 5.249 | 1.13 | 81.149 |
| FLECH | 5.249 | 1.12 | 81.192 |
| ARTIL | 5.249 | 37.468 | 41.731 |
| LANZA | 5.249 | 6.211 | 81.416 |
| PISTO | 5.249 | 1.000 | 81.187 |
| TANCO | 5.249 | 87.211 | 81.476 |
| TROPA | 5.249 | 1.521 | 81.1892 |
| FUSIL | 5.249 | 1.52 | 81.1892 |
| ALFAN. | 5.249 | 84.736 | 32.379 |
| COLUMNA | MASSA | FACTOR 1 | FACTOR 2 |
| GCIVI | 7.244 | 43.692 | 45.989 |
| ACTAR | 7.374 | 81.633 | 35.787 |
| TECNO | 37.530 | 1.49 | 81.190 |
| DEMOC | 47.349 | 81.508 | 8.1131 |

GRAFICO N° 114



GRAFICO N° 115



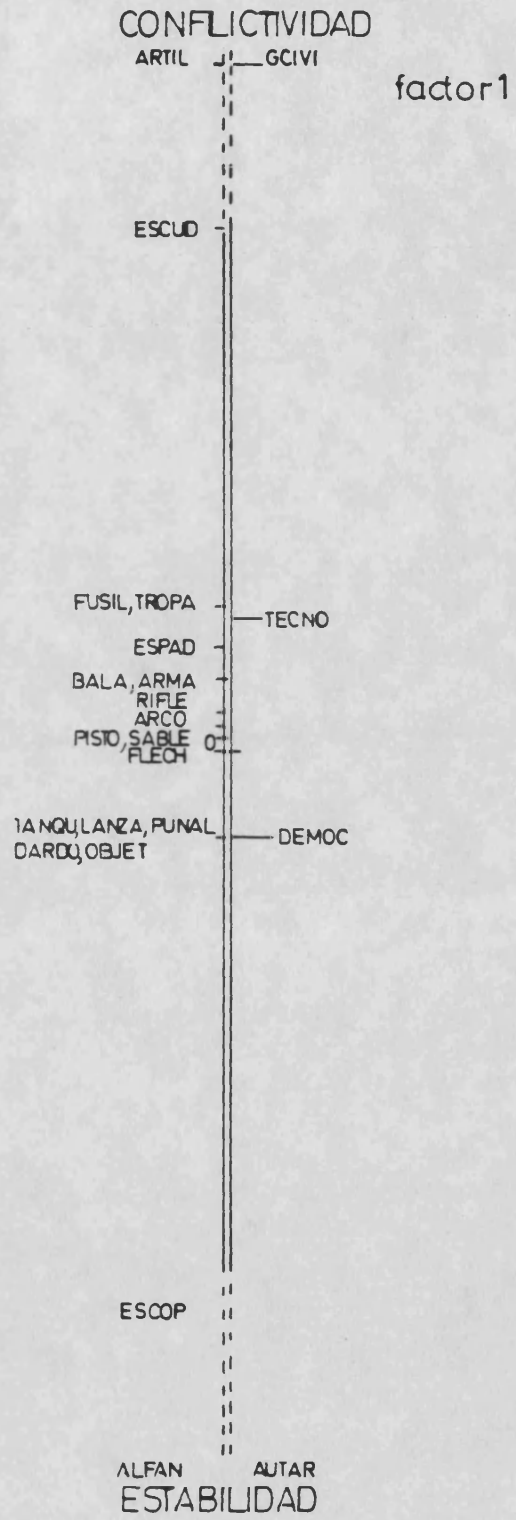
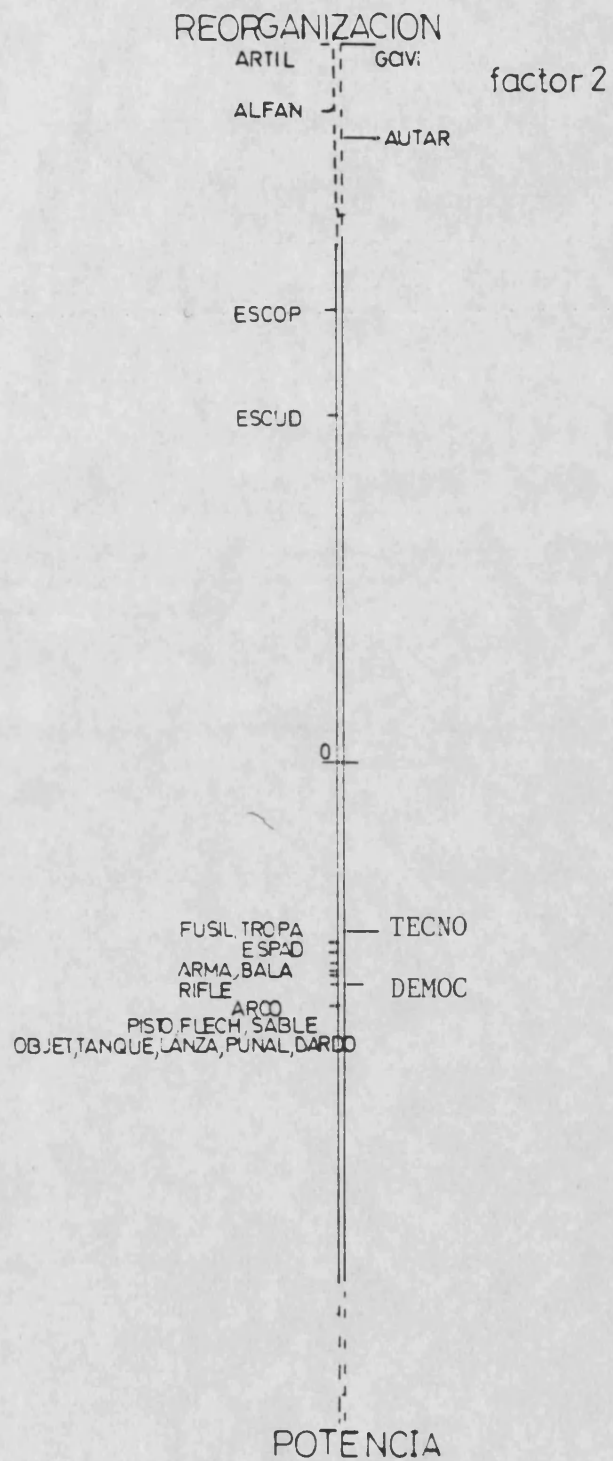

GRAFICO N° 116

| FACTOR | LANDA | % EXPLIC. | % ACUMUL. |
|--------|--------|-----------|-----------|
| 1 | 0.8450 | 39.42 | 39.42 |
| 2 | 0.7986 | 37.25 | 76.67 |

Interpretación de los resultados

Los dos factores obtenidos en este análisis explican el 76.67% de la variabilidad existente entre las palabras correspondientes a la categoría "JUEGOS Y OBJETOS RELACIONADOS CON LA GUERRA" y los PERIODOS establecidos.

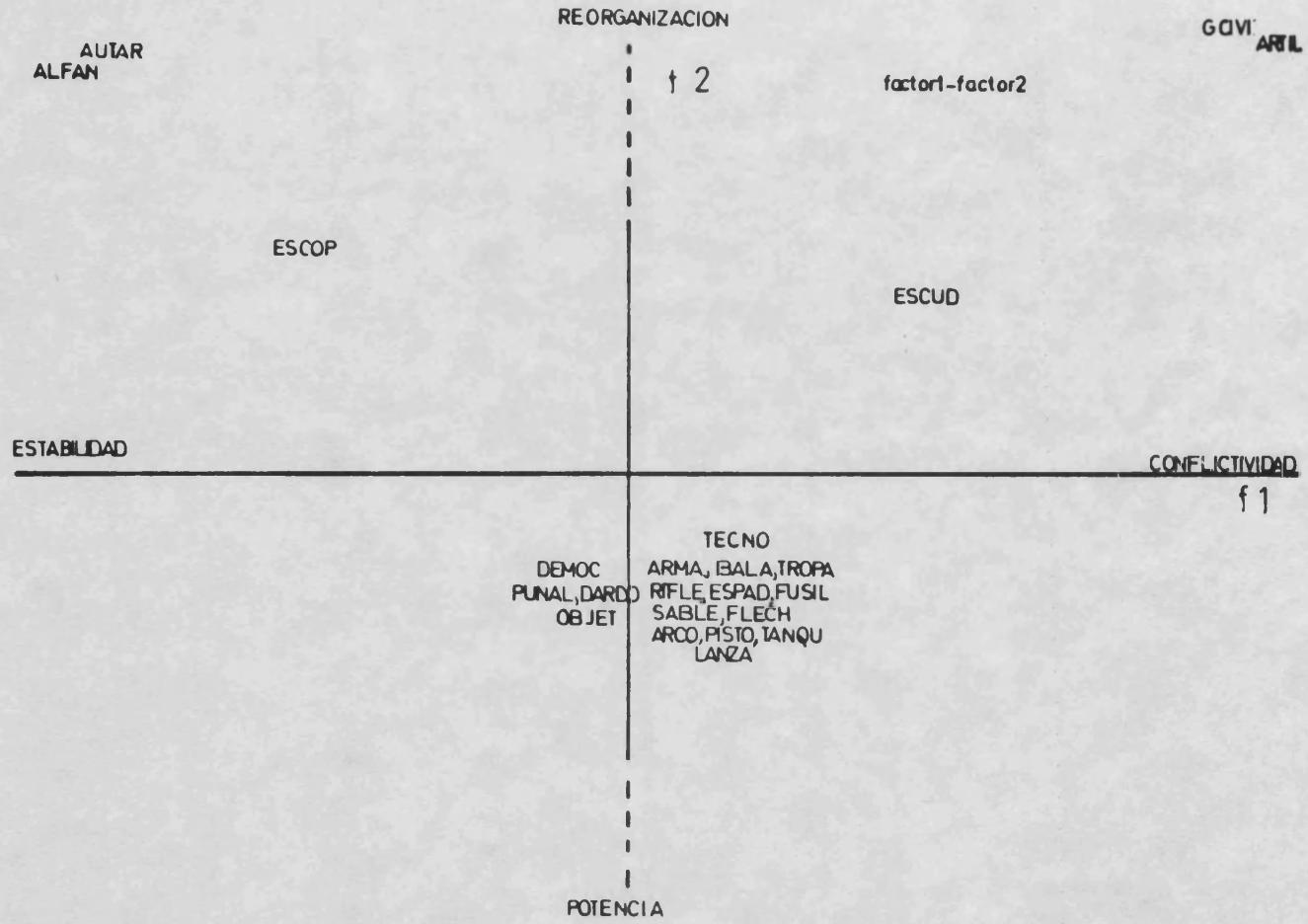
FACTOR 1

El primer factor explica el 39.42% de la concomitancia entre palabras y períodos de la inercia total.

Lo observamos representado en sus coordenadas en el gráfico nº 114.

Atendiendo a las contribuciones absolutas de los elementos a este primer factor, podemos apreciar como se suscita un nivel significativo diferencial entre dos planteamientos claramente delimitados. Por una parte, se establece el período de la GUERRA CIVIL definido, sin lugar a dudas, por ser una etapa de lucha armada entre grupos estructurados que tendieron a triunfar unos sobre otros por la fuerza. En este sentido, se caracteriza, sobre todo, por la violencia consciente utilizada con el fin de lograr los objetivos propuestos. Próximo a este período aparece el término "artillería", símbolo de un medio específico de poder nuclear que obtuvo un rol prioritario durante esta determinada época.



Desde otra perspectiva, se encuentra el período AUTARQUICO junto al término "alfanje" que vendría a representar el cambio operado, en cuanto a estructuras y móviles políticos, dentro de unas coordenadas espacio-temporales hiper concretas como son las del período antes mencionado.

Los períodos TECNOCRATICO y DEMOCRATICO forman una gran nube, en torno al valor central, junto a términos que, desde este punto de vista, nos ofrecen una idea de la diversidad de los medios contemporáneos al alcance del ser humano. En algunas ocasiones, estos instrumentos son complejos y sofisticados, y otros tantos se caracterizan, sustancialmente, por su simplicidad. Ahora bien, todos ellos originan, en la actualidad, dos posturas diametralmente opuestas. Por un lado, cierta admiración explícita motivada por su avanzada tecnología, consideración producida ante su capacidad de destrucción.

Podríamos definir a este factor mediante los parámetros: CONFLICTIVIDAD/ESTABILIDAD.

FACTOR 2

El segundo factor explica el 37.25% de la variabilidad total, con una carga de 0.7986 y viene representado por su coordenadas en el gráfico nº 115.

La interpretación de este factor se hace explícita al observar como se establece una sensible diferenciación entre dos bloques distintos. En un primer momento, se aglutinan los períodos de la GUERRA CIVIL y el AUTARQUICO, en cuanto que el mencionado en último término, estuvo claramente intervenido por planteamientos sociológicos y políticos determinados durante la GUERRA CIVIL.

A otro nivel diferente, se sitúa el período de la DICTADURA denominado de tipo TECNOCRÁTICO y el período DEMOCRÁTICO que engloba así, la mayor parte de los vocablos que conforman dicha categoría. Desde esta óptica, se manifiesta la prioridad concedida durante ciertos vectores temporales a todo lo relativo al armamento como prevención de posibles posturas controvertidas.

Definimos al segundo factor en función de los parámetros: REORGANIZACION/POTENCIA.

FACTOR 1 y 2

La representación gráfica en el plano de los factores 1 y 2 (gráfico nº116), distribuye a los términos de la categoría "JUEGOS Y OBJETOS RELACIONADOS CON LA GUERRA" y los PERIODOS establecidos, en base a los parámetros CONFLICTIVIDAD/ESTABILIDAD y REORGANIZACION/POTENCIA.

En el cuadrante delimitado por ESTABILIDAD/REORGANIZACION, se sitúa el período AUTARQUICO con el término "alfanje" y, también, más desplazada, aparece "escopeta". Mientras que el período de la GUERRA CIVIL se halla dentro del espacio definido como CONFLICTIVIDAD/REORGANIZACION, donde se ordenan, de igual modo, las palabras "artillería" y, a mayor distancia, "escudo".

El período DEMOCRÁTICO se encuentra próximo al eje de coordenadas con los términos "puñal", "dardo" y "objetivo" e inmerso en el área denominada ESTABILIDAD/POTENCIA.

Por el contrario, el período TECNOCRÁTICO se muestra en cuadrante definido como CONFLICTIVIDAD/POTENCIA junto a los términos "arma", "bala", "tropa", "rifle", "espada",

"fusil", "sable", "flecha", "arco", "pistola", "tanque" y "lanza", también bastante cercanos al eje de coordenadas. Este dato nos indica, que en alguna medida, estos dos planteamientos están actuando en contínua interacción.

CATEGORIA "INSTRUMENTOS/ACTIVIDADES RELACIONADAS CON LA
MUSICA" Y PERIODOS

INSTRUMENTOS/ACTIVIDADES RELACIONADAS CON LA MUSICA

| | |
|---------------------|-------------------|
| BOMBO | DANZA |
| BATUT - Batuta | PANEO - Panderero |
| FLAUT - Flauta | PLATI - Platillos |
| GUIA - Guitarra | COPLA |
| JOTA | TROMP - Trompeta |
| PANDE - Pandereta | VALS |
| TAMBO - Tambor | MUSIC - Música |
| VIOLI - Violín | NOTA |
| XILOF - Xilofón | CORO |
| SAXOF - Saxofón | ORQUE - Orquesta |
| ZAMBO - Zambomba | OCTAV - Octava |
| ARPA | PIANO |
| ARMON - Armónica | CALIN - Clarín |
| INSTR - Instrumento | DISCO |
| LAUD | |
| BONGO | |
| CASCA - Cascabel | |
| CLARI - Clarinete | |
| TECLA - Teclas | |
| CORNE - Corneta | |

PERIODOS

GCIVI - Período de la GUERRA CIVIL
AJTAR - Período de la DICTADURA FRANQUISTA de tipo AUTAR -
QUICO
TECNO - Período de la DICTADURA FRANQUISTA de tipo TECNO -
CRATICO
DEMOC - Período SISTEMA DEMOCRATICO

| TERMINOS | PERIODOS | | Matriz (%) | |
|-------------|----------|----|------------|-----|
| | 1º | 2º | 3º | 4º |
| Bombo | | 20 | 40 | 40 |
| Batuta | | | 100 | |
| Flauta | | 8 | 17 | 75 |
| Guitarra | 3 | 3 | 36 | 58 |
| Jota | | | 37 | 63 |
| Pandereta | | | 100 | |
| Tambor | | | 50 | 50 |
| Violín | | | 75 | 25 |
| Xilofón | | 4 | 38 | 58 |
| Saxofón | | | 29 | 71 |
| Zambomba | | | 50 | 50 |
| Arpa | | | | 100 |
| Armónica | | | | 100 |
| Instrumento | | | 75 | 25 |
| Laud | | 12 | 76 | 12 |
| Bongo | | | 100 | |
| Cascabel | | | 100 | |
| Clarinete | | 50 | | 50 |
| Teclas | | | 100 | |
| Corneta | | | 67 | 33 |
| Danza | | | | 100 |
| Pandero | | | 50 | 50 |
| Platillo | | | 100 | |
| Coplas | | | 100 | |
| Trompeta | | | 60 | 40 |
| Vals | | | 100 | |
| Música | | | 100 | |
| Nota | | | 25 | 75 |
| Coro | | | | 100 |
| Orquesta | | 50 | 50 | |
| Sexteto | | 33 | 67 | |
| Octava | | | 100 | |
| Piano | | | 33 | 67 |
| Clarín | | | 100 | |
| Disco | | | 20 | 80 |

COORDENADAS DE LOS ELEMENTOS

| FILA | FACTOR 1 | FACTOR 2 |
|-------|----------|----------|
| BUMBO | 0.6245 | 0.6245 |
| BATUT | 0.7893 | 0.2828 |
| FLAUT | 0.8513 | 0.1387 |
| GUITA | 0.5222 | 0.1983 |
| JCTA | 0.5483 | 0.2217 |
| PANDE | 0.7893 | 0.2828 |
| TAMBO | 0.2723 | 0.2333 |
| VIOLI | 0.2583 | 0.2583 |
| XILUF | 0.4562 | 0.1823 |
| SAXOF | 0.7232 | 0.2132 |
| ZAMBO | 0.2723 | 0.2333 |
| ARPA | 0.3339 | 0.1847 |
| ARMON | 0.3339 | 0.1847 |
| INSTR | 0.2583 | 0.2583 |
| LAUD | 0.4623 | 0.2473 |
| BUMBO | 0.7893 | 0.2828 |
| CASCA | 0.7893 | 0.2828 |
| CLARI | 0.5733 | 0.1933 |
| TECLA | 0.7393 | 0.2828 |
| CORNE | 0.5337 | 0.2513 |
| DANZA | 0.7333 | 0.1847 |
| PANEO | 0.2723 | 0.2333 |
| PLATI | 0.7893 | 0.2828 |
| COPLA | 0.7893 | 0.2828 |
| TRONP | 0.4562 | 0.2436 |
| VALS | 0.7893 | 0.2828 |
| MUSIC | 0.7893 | 0.2828 |
| NOTA | 0.8231 | 0.2197 |
| CCRC | 0.3339 | 0.1847 |
| ORCLE | 0.4383 | 0.2874 |
| SELTE | 0.5977 | 0.1495 |
| OCTAV | 0.7893 | 0.2828 |
| PIANO | 0.6332 | 0.2117 |
| CLAIN | 0.7893 | 0.2828 |
| DISCO | 0.6687 | 0.5833 |

| COLUMNA | FACTOR 1 | FACTOR 2 |
|---------|----------|----------|
| GCIVI | 0.6249 | 0.1713 |
| AUTAF | 0.5133 | 0.1383 |
| TECNO | 0.5513 | 0.1523 |
| DEMCC | 0.9332 | 0.2133 |

**CONTRIBUCIONES ABSOLUTAS DE
LOS ELEMENTOS A LOS FACTORES (EN %)**

| FILA | MASA | FACTOR 1 | FACTOR 2 |
|-------|-------|----------|----------|
| BOMBO | 2.857 | 83.277 | 81.520 |
| BATUT | 2.857 | 83.277 | 81.722 |
| FLAUT | 2.857 | 3.811 | 81.172 |
| GUITA | 2.857 | 1.303 | 81.534 |
| JOTA | 2.857 | 1.53 | 81.441 |
| PANDE | 2.857 | 83.277 | 81.722 |
| TAMBO | 2.857 | 83.391 | 81.493 |
| VIOLI | 2.857 | 81.35 | 81.572 |
| XILOF | 2.857 | 1.143 | 81.125 |
| SAXOF | 2.857 | 2.712 | 81.411 |
| ZAMBO | 2.857 | 83.391 | 81.493 |
| ARPA | 2.857 | 9.358 | 81.378 |
| ARMON | 2.857 | 9.358 | 81.378 |
| INSTR | 2.857 | 81.351 | 81.572 |
| LAUD | 2.857 | 1.124 | 81.563 |
| BUNGO | 2.857 | 83.277 | 81.722 |
| CASCA | 2.857 | 83.277 | 81.722 |
| CLARI | 2.857 | 1.719 | 73.841 |
| TECLA | 2.857 | 83.277 | 81.722 |
| CORNE | 2.857 | 81.141 | 81.566 |
| JANLA | 2.857 | 9.358 | 81.378 |
| PANEO | 2.857 | 83.391 | 81.493 |
| PLATI | 2.857 | 83.277 | 81.722 |
| COPLA | 2.857 | 83.277 | 81.722 |
| TROMP | 2.857 | 1.119 | 81.575 |
| VALS | 2.857 | 83.277 | 81.722 |
| MUSIC | 2.857 | 83.277 | 81.722 |
| NOTA | 2.857 | 7.392 | 81.393 |
| CORO | 2.857 | 9.353 | 81.378 |
| OFULE | 2.857 | 1.234 | 72.149 |
| SEXTA | 2.857 | 1.335 | 71.923 |
| OCTAV | 2.857 | 83.277 | 81.722 |
| PIANO | 2.857 | 7.119 | 81.403 |
| CLAIN | 2.857 | 83.277 | 81.722 |
| DISCO | 2.857 | 83.353 | 81.121 |

| COLUMNA | MASA | FACTOR 1 | FACTOR 2 |
|---------|--------|----------|----------|
| GCIVI | 1.336 | 1.375 | 81.125 |
| AUTAR | 5.714 | 81.233 | 74.184 |
| TECNO | 53.714 | 836.533 | 84.597 |
| DEMOC | 35.485 | 37.141 | 81.211 |

GRAFICO N° 117



GRAFICO N° 118



GRAFICO N° 119

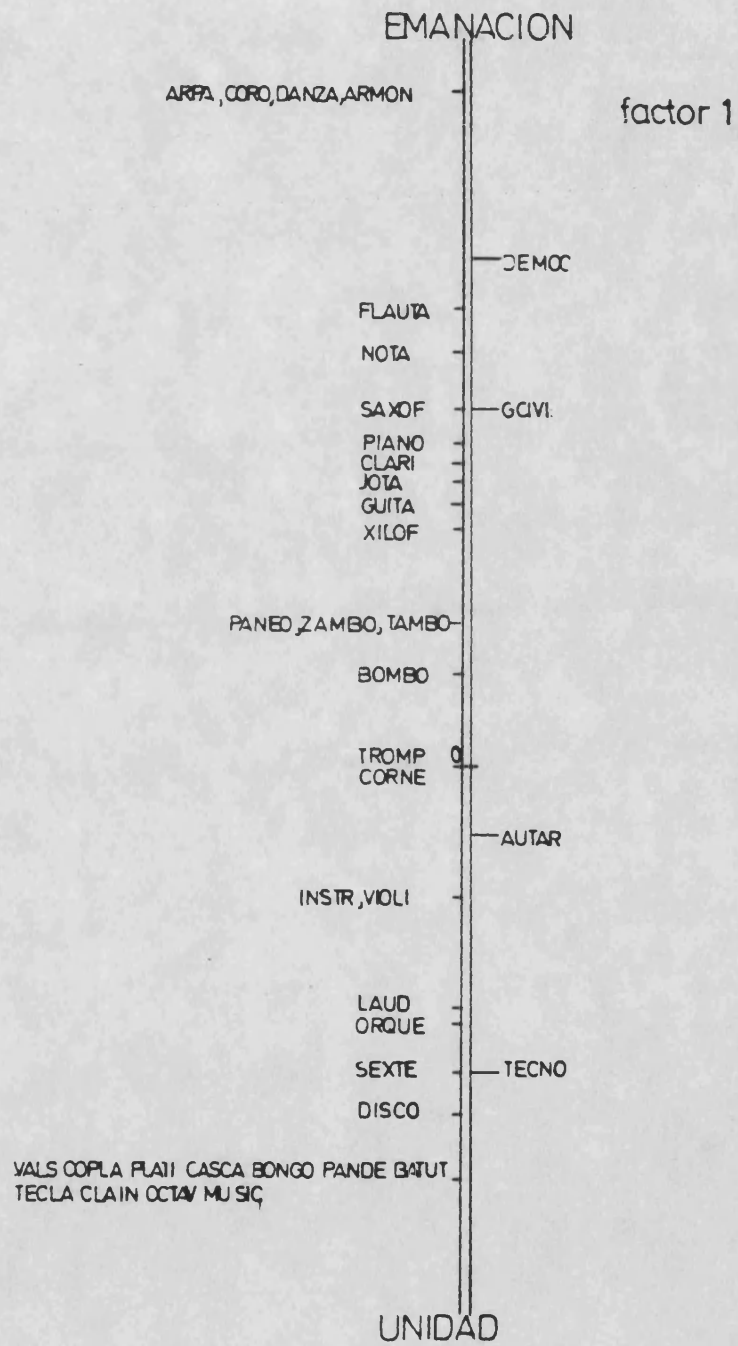

| FACTOR | LANDA | % EXPLIC. | % ACUMUL. |
|--------|--------|-----------|-----------|
| 1 | 0.5433 | 61.14 | 61.14 |
| 2 | 0.3166 | 35.63 | 96.76 |

Interpretación de los resultados

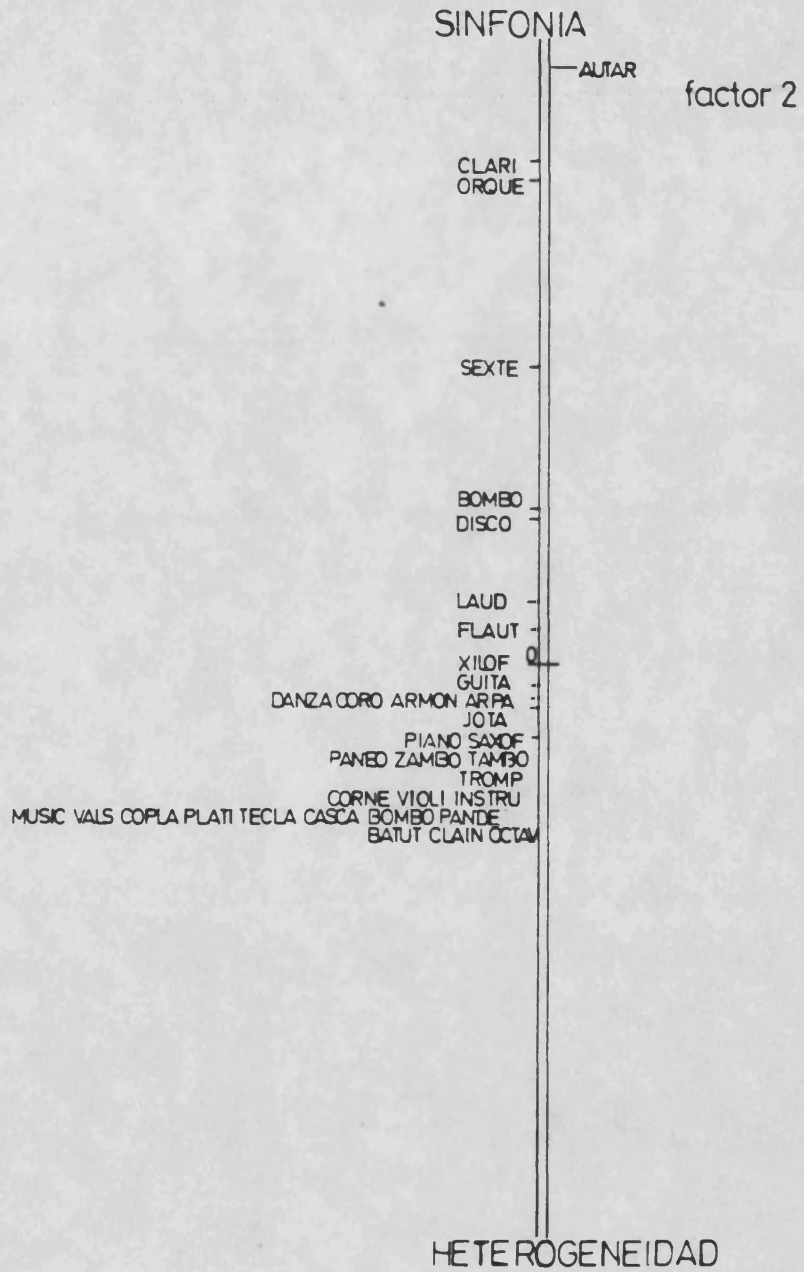
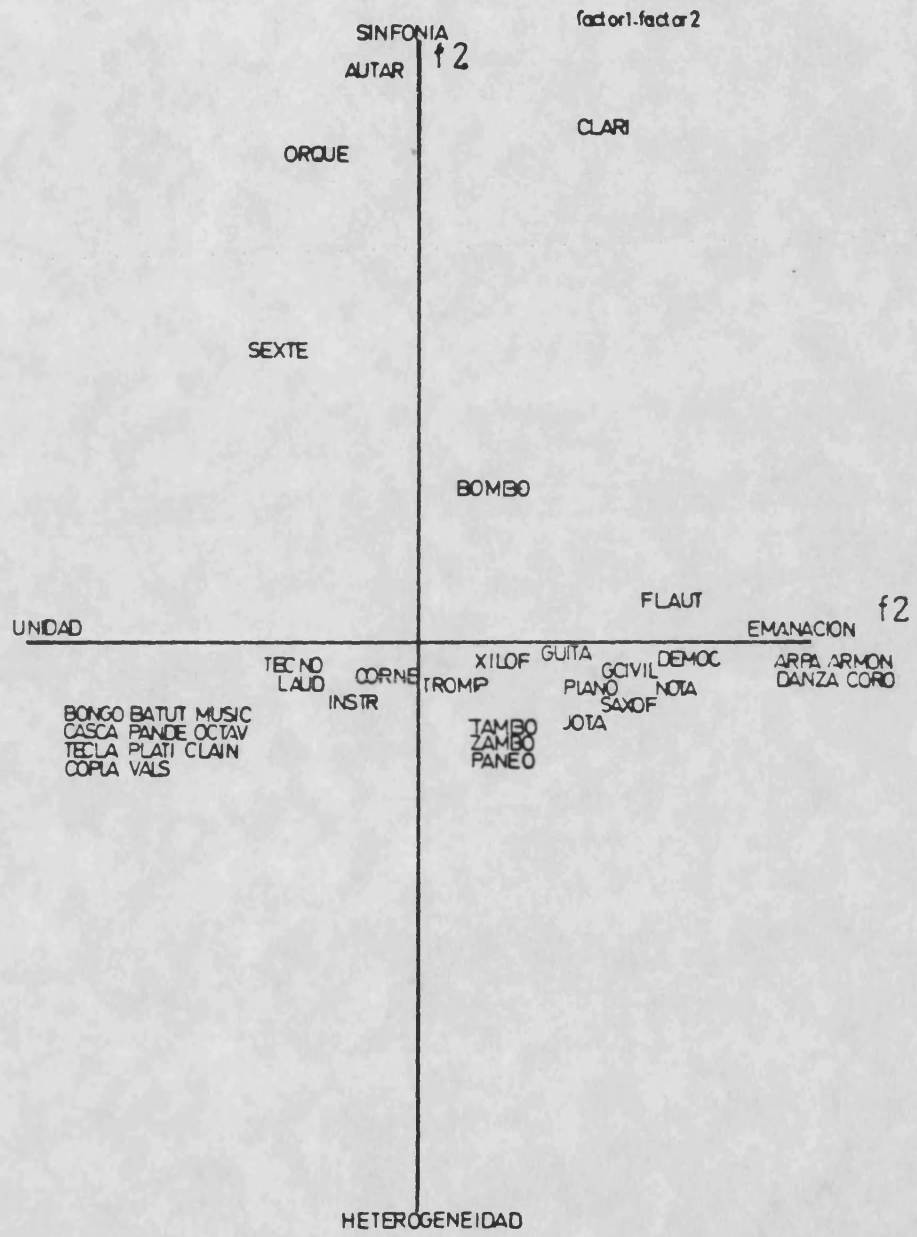
Los dos factores obtenidos en este análisis explican el 96.76% de la variabilidad existente entre la categoría denominada "INSTRUMENTOS/ACTIVIDADES RELACIONADAS CON LA MUSICA" y los PERIODOS establecidos.

FACTOR 1

El primer factor explica el 61.14% de la variabilidad total, con una landa de 0.5433 y viene representado en el gráfico nº 117.

Atendiendo a las contribuciones absolutas de los elementos a este primer factor, podemos observar como se establece, de forma manifiesta, una sensible diferenciación entre el período DEMOCRÁTICO donde aparecen términos como "armónica" y "arpa" que simbolizan aquellos medios necesarios para la música, junto a las palabras "coro" y "danza" que al presentarse unidas nos sugiere interpretarlas con un término que los engloba: coreografía, hoy tan en boga. Frente a este planteamiento, aparece el período TECNOCRÁTICO formando una gran nube con términos como "vals", "copla", "platillo", "cascabel", "bongo", "pandereta", "batuta", "tecla", "clarín", "octava", "música", "disco", "sexteto", "laud" y "orquesta". Todos estos términos representan niveles diferenciales de la música.

Este dato nos induce a interpretar este semieje del factor, comparando a la música como si de un sistema se

tratase, donde se hallan en funcionamiento diversos elementos todos ellos interrelacionados y, por lo tanto, vienen actuando en continua interacción.

También, hay que destacar la posición del período de la GUERRA CIVIL, próximo a distintos términos que podríamos calificar de clásicos dentro de la música como son "saxofón", "piano", "clarinete", "guitarra", "xilofón" y, por último, "jota", que implica fuertes connotaciones culturales de unas coordenadas espacio-temporales determinadas, que evidencian, sin duda alguna, el aferrado nacionalismo imperante en aquella época.

Definimos a este primer factor como: EMANACION/UNIDAD.

FACTOR 2

El segundo factor explica el 35.63% de la variabilidad total, con una carga de 0.3166 y se muestra representado por sus coordenadas en el gráfico nº118.

La interpretación de este factor se explicita al observar que, tan sólo, el período AUTARQUICO junto a los términos "clarinete" y "orquesta" presentan unas contribuciones absolutas relevantes frente a los restantes períodos y la gran mayoría de los términos que se agrupan, constituyendo una gran nube, junto al valor central.

Nos parece significativo destacar que la proximidad del período AUTARQUICO a ambas palabras se hace patente al constatar que en esta etapa histórica, se creó una de las más relevantes orquestas españolas.

En otro sentido, el término "clarinete" simboliza uno

de los instrumentos indispensables por su ejecución de pasajes rápidos y difíciles en toda orquesta de cámara.

Por último, destacamos la presentación de la palabra "sexteto", entendida como idea de conjunto, cercana al período AUTARQUICO y a los dos términos ya citados.

FACTOR 1 y 2

La representación gráfica en el plano de los factores 1 y 2 distribuye las palabras pertenecientes a la categoría "INSTRUMENTOS/ACTIVIDADES MUSICALES" y los PERIODOS, en función de los parámetros: EMANACION/UNIDAD y SINFONIA/HETEROGENEIDAD. (Gráfico nº 119)

El período AUTARQUICO se sitúa en el cuadrante delimitado por UNIDAD/SINFONIA junto a los términos "orquesta" y "sexteto". Mientras que los términos "clarinete", "bombo" y "flauta" se encuentran desplazados en el espacio definido por EMANACION/SINFONIA.

En el área denominada UNIDAD/HETEROGENEIDAD se halla el período TECNOCRATICO con los términos "bongo", "batuta" "música", "cascabel", "pandereta", "octava", "tecla", "plaitillo", "clarín", "copla", "vals", "laud" e "instrumento".

Para finalizar, en el cuadrante delimitado por los parámetros EMANACION/HETEROGENEIDAD se establecen los períodos DEMOCRATICO y de la GUERRA CIVIL junto a los vocablos "arpa", "armónica", "danza", "coro", "nota", "piano", "saxofón", "guitarra", "xilofón", "zambomba", "tambor" y "pandero".

Obsérvese como las palabras "trompeta" y "corneta" aparecen muy próximas al eje de coordenadas participando, por lo tanto, de los planteamientos que rigen en ambos cuadrantes inferiores.

CATEGORIA "DEPORTES" Y PERIODOS

DEPORTES

DEPOR - Deporte

GOL

PORTE - Portería

LUCHA

RAQUE - Raqueta

QUINI - Quiniela

WATER - Waterpolo

BOXEO

YOGA

ATLET - Atleta

PAQUE - Paquebot

ACROB - Acrobacia

FLOTA - Flotador

FUTBO - Futbol

GIMNA - Gimnasia

HINCH - Hincha

PREMI - Premio

EQUIP - Equipo

CAMPE - Campeón

PERIODOS

GCIVI - Período de la GUERRA CIVIL

AUTAR - Período de la DICTADURA FRANQUISTA de tipo AUTAR-
QUICO

TECNO - Período de la DICTADURA FRANQUISTA de tipo TECNO-
CRATICO

DEMOC - Período SISTEMA DEMOCRATICO

| TERMINOS | PERIODOS | | Matriz (%) | |
|-----------|----------|----|------------|-----|
| | 1º | 2º | 3º | 4º |
| Deportes | | | | 100 |
| Gol | | | 25 | 75 |
| Porteria | | | 100 | |
| Lucha | | | | 100 |
| Raqueta | 10 | | 40 | 50 |
| Quiniela | | | 50 | 50 |
| Waterpolo | | | | 100 |
| Boxeo | 7 | | 29 | 64 |
| Yoga | | | | 100 |
| Atletismo | | | 100 | |
| Paquebot | | 33 | 67 | |
| Acrobacia | | | | 100 |
| Flotador | | 20 | | 80 |
| Futbol | | | 50 | 50 |
| Gimnasia | | | | 100 |
| Hinchas | | | 100 | |
| Premio | | | 40 | 60 |
| Equipo | | | | 100 |
| Campeón | | | 100 | |

COORDENADAS DE LOS ELEMENTOS

| FILA | FACTOR 1 | FACTOR 2 |
|-------|----------|----------|
| DEPOR | 1,1443 | 8,2631 |
| GOL | 8,9332 | 8,2131 |
| PORTE | 1,1443 | 8,2631 |
| LUCHA | 8,9332 | 8,2635 |
| RACUE | 8,9332 | 8,2350 |
| QUINI | 1,1443 | 8,2174 |
| WATER | 8,9332 | 8,2656 |
| BOXEO | 8,9332 | 8,2189 |
| YOGA | 8,9332 | 8,2656 |
| ATLET | 1,1443 | 8,2631 |
| RACUE | 8,9332 | 1,7555 |
| ACROB | 8,9332 | 8,2656 |
| FLOTA | 8,6219 | 1,1022 |
| FUTBO | 1,1443 | 8,2174 |
| GIMNA | 8,9332 | 8,2656 |
| HINCH | 1,1443 | 8,2631 |
| PREMI | 8,2220 | 8,2144 |
| EQUIP | 8,9332 | 8,2635 |
| CAMPE | 1,1443 | 8,2631 |

| COLUMNA | FACTOR 1 | FACTOR 2 |
|---------|----------|----------|
| GCIVI | 8,1349 | 8,2429 |
| AUTAR | 1,4277 | 1,972 |
| TECNO | 8,9493 | 8,2135 |
| DEMOC | 8,7493 | 8,2435 |

**CONTRIBUCIONES ABSOLUTAS DE
LOS ELEMENTOS A LOS FACTORES (EN %)**

| FILA | MASA | FACTOR 1 | FACTOR 2 |
|---------|--------|----------|----------|
| DEPOR | 5,29 | 11,483 | 81,420 |
| GOL | 5,29 | 8,278 | 88,347 |
| PORTE | 5,29 | 10,483 | 81,420 |
| LUCHA | 5,29 | 66,277 | 87,151 |
| PALE | 5,29 | 60,331 | 81,394 |
| QUINI | 5,29 | 7,112 | 88,624 |
| WATER | 5,29 | 66,277 | 87,151 |
| BOXEC | 5,29 | 8,851 | 88,734 |
| YOGA | 5,29 | 66,277 | 87,151 |
| ATLET | 5,29 | 10,483 | 81,420 |
| PALE | 5,29 | 6,717 | 93,153 |
| ACRUE | 5,29 | 66,277 | 87,151 |
| FLOTA | 5,29 | 67,973 | 74,938 |
| FUTBO | 5,29 | 7,112 | 88,624 |
| GIMNA | 5,29 | 66,277 | 87,151 |
| HINCH | 5,29 | 10,483 | 81,420 |
| PREMI | 4,76 | 8,337 | 81,337 |
| EQUIP | 5,29 | 66,277 | 87,151 |
| CAMPE | 5,29 | 10,483 | 81,420 |
| | | | |
| COLUMNA | MASA | FACTOR 1 | FACTOR 2 |
| GLIVI | 3,399 | 81,124 | 81,613 |
| ALTAR | 2,304 | 7,711 | 96,188 |
| TECNC | 41,352 | 34,346 | 82,895 |
| DEMCC | 34,444 | 644,419 | 88,399 |

GRAFICO N° 120



GRAFICO N° 121



GRAFICO N° 122

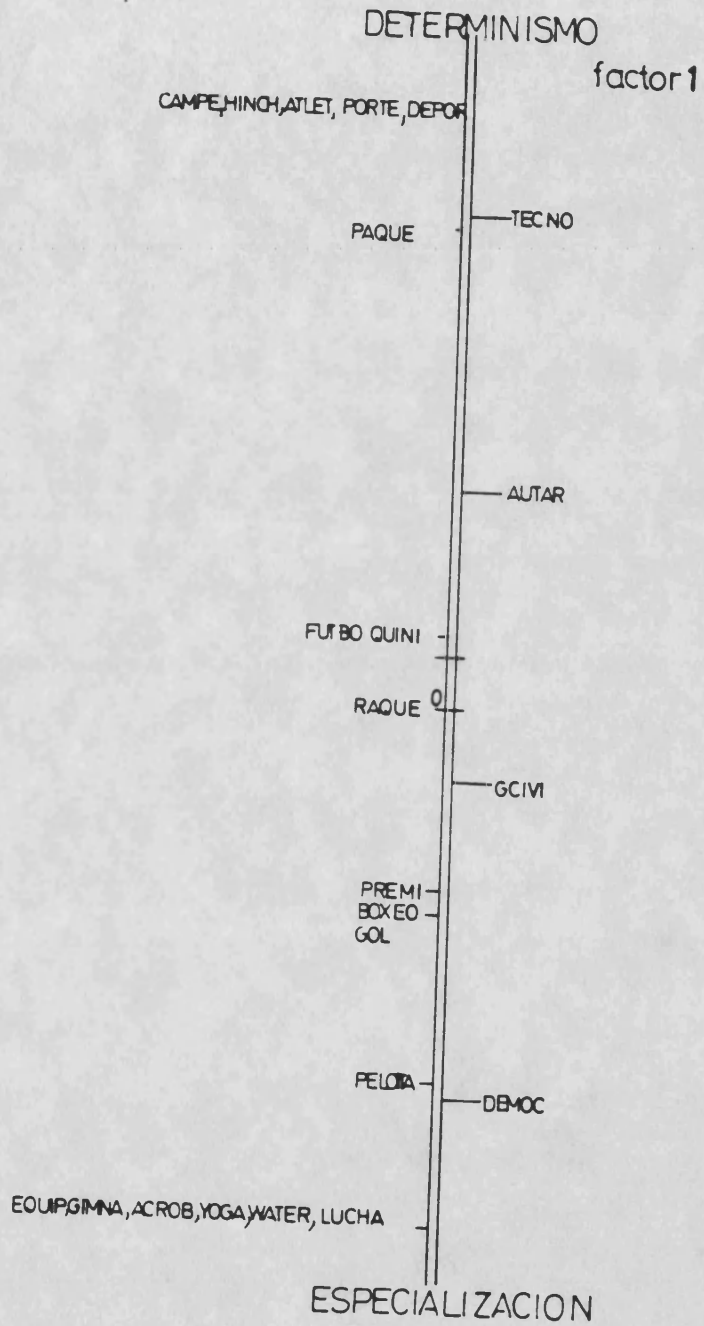

| FACTOR | LANDA | % EXPLIC. | % ACUMUL. |
|--------|--------|-----------|-----------|
| 1 | 0.6877 | 67.19 | 67.19 |
| 2 | 0.2578 | 25.18 | 92.37 |

Interpretación de los resultados

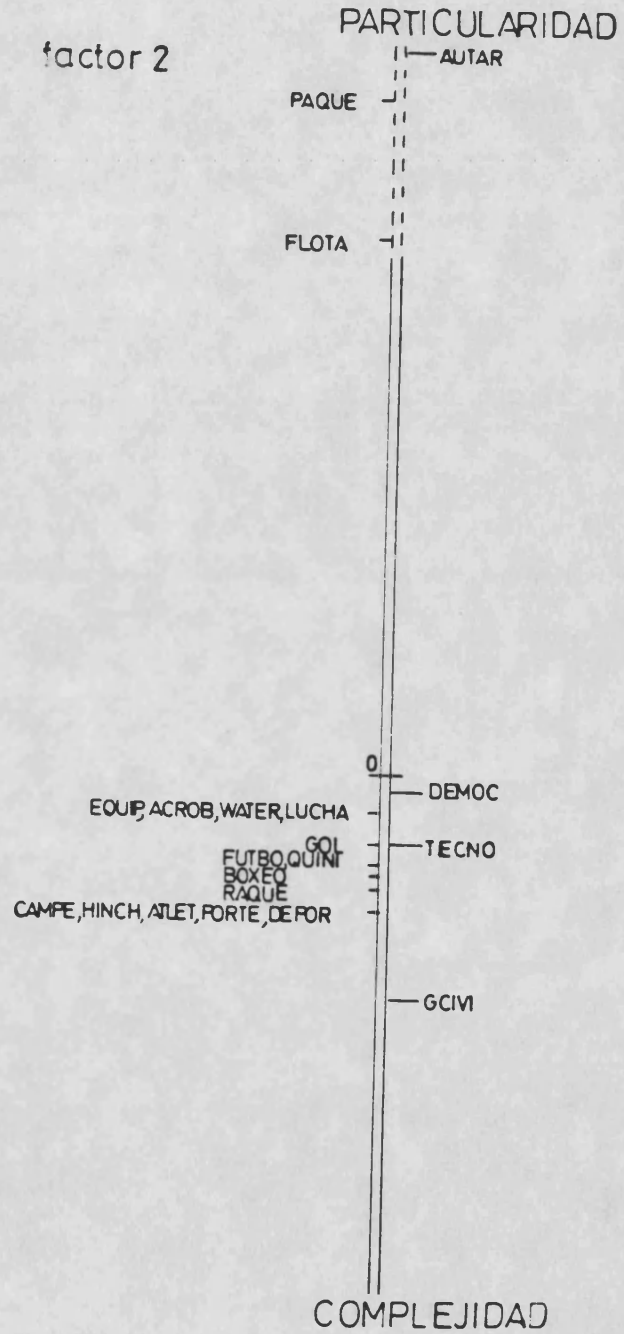
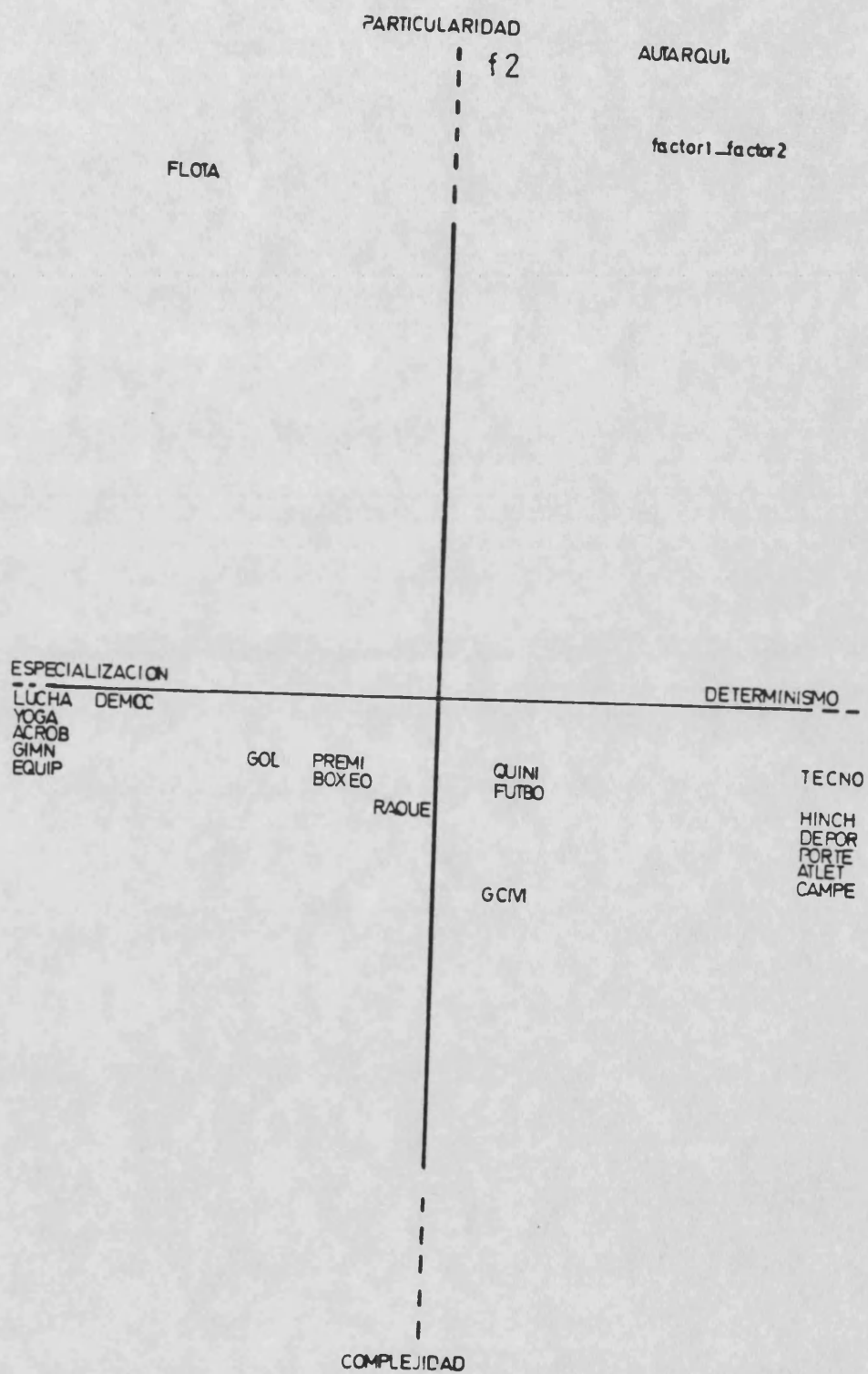
Los dos factores obtenidos en este grupo explican el 92.37% de la variabilidad existente entre la categoría denominada "DEPORTES" y los PERIODOS establecidos

FACTOR 1

Este primer factor explica el 67.19% de la variabilidad total y posee una landa de 0.6877, por lo tanto es el de mayor carga factorial de lo extraído en el grupo. Viene representado por sus coordenadas en el gráfico nº120.

Atendiendo a las contribuciones absolutas de los elementos al factor primero, apreciamos como se establece un nivel significativo diferencial entre dos planteamientos: En un primer momento, aparece el período TECNOCRÁTICO con los términos "campeón", "hincha", "atletismo", "portería" y, por último, "deporte" que expresa una función global, al tiempo que la podemos caracterizar por poseer un significado antropológico esencial. Sin embargo, esta postura giraría en torno a la idea sustancial: "el deporte para todos", lanzada por el Consejo de Europa a mediados de la década de los sesenta. Considerándolo así, como elemento básico para la formación humana, en la medida que contribuye eficazmente a la realización del proceso ontogenético y vital de cualquier sujeto.

Desde otra perspectiva y, siguiendo en esta misma línea, cabe destacar que el deporte, tal y como lo reflejan

los términos "hincha" y "campeón", incluye cierta función hedónica que se satisface en el momento de la victoria, caracterizándolo, por consiguiente, como competitivo. En sentido opuesto, resulta también singular el hecho de ser los propios espectadores quienes remiten al deportista a su propia contemplación, al mismo tiempo que demuestran la profundidad de esa identificación popular y el lugar que ocupa el deporte dentro de nuestra cultura.

Frente a este extenso planteamiento, aparece el período DEMOCRÁTICO junto a los términos "equipo", "gimnasia", "acrobacia", "yoga", "waterpolo" y "lucha", que simbolizan las diversas manifestaciones de esta actividad. Algunas de ellas podemos considerarlas como novedosas en nuestro contexto, ya que en etapas anteriores el deporte estuvo localizado hacia aspectos hiperespecíficos. Por último, hay que resaltar la presencia de la palabra "equipo" dentro de este planteamiento. Dato que podríamos explicitar como la especial atención concedida a un tipo concreto de estructuras organizativas y operativas que reclaman cierta cohesión entre sus miembros. Dentro de la praxis educativa, la aplicación de este término origina la ruptura del modelo tradicional de grupo, considerando la necesidad de que los alumnos se muevan a través de equipos de trabajo flexibles y dinámicos, con el fin de lograr mayor eficacia y eficiencia en el propio proceso.

Podríamos definir al factor como DETERMINISMO/ESPECIALIZACIÓN.

FACTOR 2

El segundo factor que explica el 25.18% de la variabilidad total, con una lambda de 0.2578, lo podemos ob-

servar representado mediante sus coordenadas en el gráfico nº 121.

En realidad, este factor supone escasas aportaciones dentro del grupo, puesto que su índice explicativo resulta escaso.

Ahora bien, atendiendo a sus contribuciones absolutas, podemos apreciar que, exclusivamente, el período AUTARQUICO ofrece una contribución relevante junto al término "paquebot". En contraposición a este planteamiento, se nos muestra una gran nube formada por las restantes palabras de la categoría "DEPORTES" y los períodos DEMOCRATICO y TECNOCRATICO, próximos todos ellos al valor central.

Por último, nos parece interesante destacar la situación de aislamiento reflejada por el período de la GUERRA CIVIL, respecto al modelo ya citado en este semieje negativo.

El segundo factor queda definido en función de los parámetros: PARTICULARIDAD/COMPLEJIDAD.

FACTOR 1 y 2

La representación gráfica en el plano de los factores 1 y 2 (gráfico nº122) distribuye a los términos de la categoría "DEPORTE" y los PERIODOS determinados en función de los parámetros DETERMINISMO/ESPECIALIZACION y PARTICULARIDAD/COMPLEJIDAD.

En el área definida por ESPECIALIZACION/COMPLEJIDAD, se sitúa el período DEMOCRATICO junto a los términos "lucha", "waterpolo", "yoga", "acrobacia", "gimnasia", "equi-

po", "gol", "premio" y "boxeo". Mientras que los períodos TECNOCRÁTICO y de la GUERRA CIVIL se establecen dentro del cuadrante delimitado por DETERMINISMO/COMPLEJIDAD, con los vocablos "quiniela", "fútbol", "hinchas", "deporte", "portería", "atletismo" y "campeón". Hay que destacar, por otra parte, la disposición de la palabra "raqueta", situada en el eje de coordenadas, y participando, de alguna manera, en los dos planteamientos ya expuestos.

El período AUTARQUICO aparece en el espacio denominado DETERMINISMO/PARTICULARIDAD, totalmente desplazado de los restantes planteamientos. Comportándose, de idéntica forma, el término "flotador" que se muestra inmerso en el área delimitada por los parámetros PARTICULARIDAD/ESPECIALIZACIÓN.

En suma, el cruce de factores podría quedar explícito en función de los parámetros ESPECIALIZACIÓN/COMPLEJIDAD/DETERMINISMO.

CATEGORIA "ACCIDENTES" Y PERIODOS

ACCIDENTES

| | |
|--------------------|------------------|
| MIEDO | TOS |
| LIO | GUERR - Guerra |
| RINA - Riña | TROLA |
| PUPA | HORCA |
| ACCID - Accidente | GRANO |
| OBSTA - Obstáculo | DIABL - Diablura |
| OFTAL - Oftalmía | GRIET - Grieta |
| CONST - Constipado | |
| CRIME - Crimen | |
| CRIBA | |
| FRACT - Fractura | |
| RESFR - Resfriado | |
| GOLPE | |
| GRITO | |
| GRIPE | |
| PELIG - Peligro | |
| MALDA - Maldad | |
| MUERT - Muerte | |
| MULTA | |

PERIODOS INCLUIDOS

AUTAR - Período de la DICTADURA FRANQUISTA de tipo AUTAR-
QUICO

TECNO - Período de la DICTADURA FRANQUISTA de tipo TECNO-
CRATICO

DEMOC - Período SISTEMA DEMOCRATICO

PERIODOS EXCLUIDOS

GCIVI - Período de la GUERRA CIVIL

| TERMINOS | PERIODOS | | Matriz (%) | |
|------------|----------|-----|------------|-----|
| | 1º | 2º | 3º | 4º |
| Miedo | | | | 100 |
| Lio | | | | 100 |
| Riña | | | 33 | 67 |
| Puñetazo | | | 100 | |
| Pupa | | | 20 | 80 |
| Accidente | | | 67 | 33 |
| Obstáculo | | | 80 | 20 |
| Oftalmía | | | | 100 |
| Constipado | | | | 100 |
| Crimen | | | | 100 |
| Criba | | | 100 | |
| Fractura | | | | 100 |
| Resfriado | | | | 100 |
| Golpes | | | | 100 |
| Grito | | | | 100 |
| Gripe | | | | 100 |
| Peligro | | | | 100 |
| Maldad | | | | 100 |
| Muerte | | 100 | | |
| Multa | | | | 100 |
| Tos | | | | 100 |
| Guerra | | | 86 | 14 |
| Trola | | | | 100 |
| Horca | | | 100 | |
| Grano | | | 25 | 75 |
| Diablura | | | | 100 |
| Grieta | | | | 100 |

COORDENADAS DE LOS ELEMENTOS

| FILA | FACTOR 1 | FACTOR 2 |
|-------|----------|----------|
| MIEDO | 80.2203 | 80.5572 |
| LIG | 80.2203 | 80.5572 |
| FINA | 80.1902 | 0.2358 |
| PUNET | 80.1292 | 1.8459 |
| PUPA | 80.2021 | 80.0766 |
| ACCID | 80.1593 | 1.0529 |
| CBSTA | 0.0031 | 1.3199 |
| CFTAL | 80.2203 | 80.5572 |
| CONST | 80.2203 | 80.5572 |
| CRIME | 80.2203 | 80.5572 |
| CRIBA | 80.1292 | 1.8459 |
| FRACT | 80.2203 | 80.5572 |
| RESFP | 80.2203 | 80.5572 |
| GOLPE | 80.2203 | 80.5572 |
| GRITO | 80.2203 | 80.5572 |
| GRIPC | 80.2203 | 80.5572 |
| PELIC | 80.2203 | 80.5572 |
| MALDA | 80.2203 | 80.5572 |
| MUERT | 5.0206 | 80.1902 |
| MULTA | 80.2203 | 80.5572 |
| TOS | 80.2203 | 80.5572 |
| GUERR | 80.1420 | 1.5094 |
| TRCLA | 80.2203 | 80.5572 |
| HORCA | 80.1292 | 1.8459 |
| GRANO | 80.1975 | 0.0436 |
| DIABL | 80.2203 | 80.5572 |
| GRIET | 80.2203 | 80.5572 |

| COLUMNA | FACTOR 1 | FACTOR 2 |
|---------|----------|----------|
| AUTAR | 4.2470 | 80.1668 |
| TECNO | 80.1273 | 1.6185 |
| DEMOC | 80.2171 | 80.4885 |

CONTRIBUCIONES ABSOLUTAS DE
LOS ELEMENTOS A LOS FACTORES (EN %)

| FILA | MASA | FACTOR 1 | FACTOR 2 |
|-------|-------|----------|----------|
| MIEDO | 3.700 | 80.185 | 81.494 |
| LIO | 3.700 | 80.185 | 81.494 |
| RINA | 3.700 | 80.138 | 0.268 |
| PUNFT | 3.700 | 80.064 | 16.396 |
| PUPA | 3.700 | 80.156 | 80.079 |
| ACCIO | 3.700 | 80.097 | 5.334 |
| OBSTA | 3.811 | 0.000 | 8.636 |
| OFTAL | 3.700 | 80.185 | 81.494 |
| CONST | 3.700 | 80.185 | 81.494 |
| CRIME | 3.700 | 80.185 | 81.494 |
| CRIPA | 3.700 | 80.064 | 16.396 |
| FRACT | 3.700 | 80.185 | 81.494 |
| RESFR | 3.700 | 80.185 | 81.494 |
| GOLPE | 3.700 | 80.185 | 81.494 |
| GRITO | 3.700 | 80.185 | 81.494 |
| GRIPE | 3.700 | 80.185 | 81.494 |
| PELIG | 3.700 | 80.185 | 81.494 |
| MALPA | 3.700 | 80.185 | 81.494 |
| MUERT | 3.700 | 96.050 | 80.174 |
| MULTA | 3.700 | 80.185 | 81.494 |
| TOS | 3.700 | 80.185 | 81.494 |
| GUERR | 3.700 | 80.077 | 10.964 |
| TROLA | 3.700 | 80.185 | 81.494 |
| HORCA | 3.700 | 80.064 | 16.396 |
| GRANO | 3.700 | 80.149 | 0.009 |
| DIABL | 3.700 | 80.185 | 81.494 |
| GPIET | 3.700 | 80.185 | 81.494 |

| COLUMNA | MASA | FACTOR 1 | FACTOR 2 |
|---------|--------|----------|----------|
| AUTAF | 3.811 | 96.052 | 80.138 |
| TECNO | 22.605 | 80.378 | 77.018 |
| DEMOC | 73.585 | 83.571 | 822.844 |

GRAFICO N° 123



GRAFICO N° 124



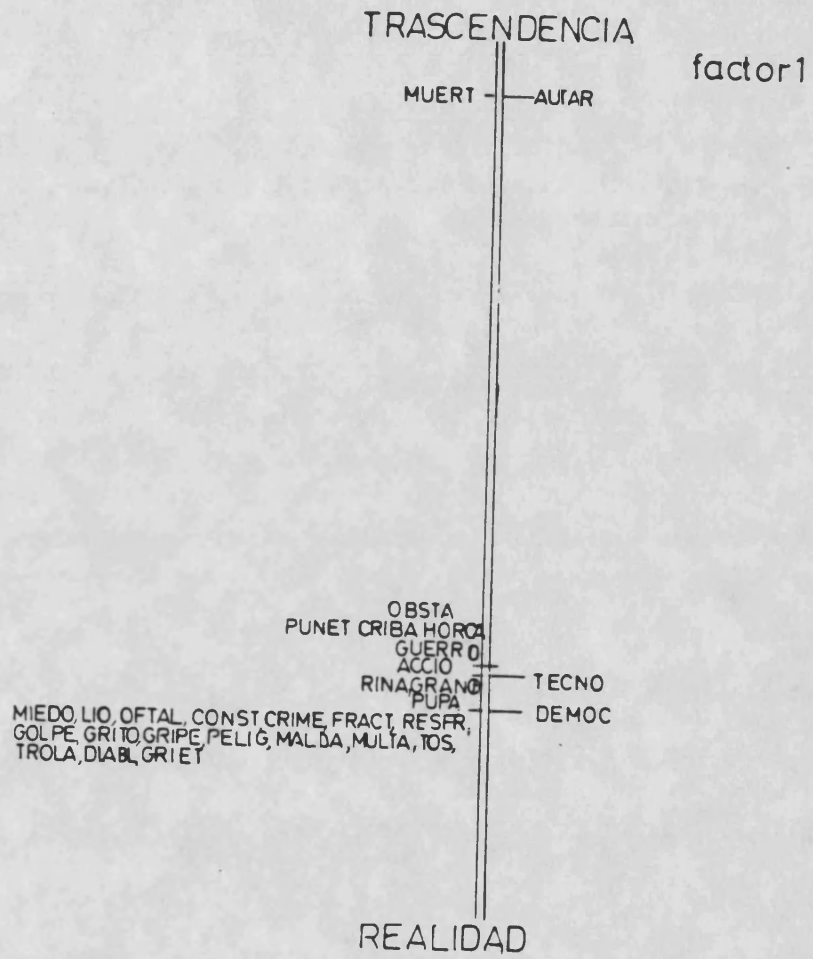
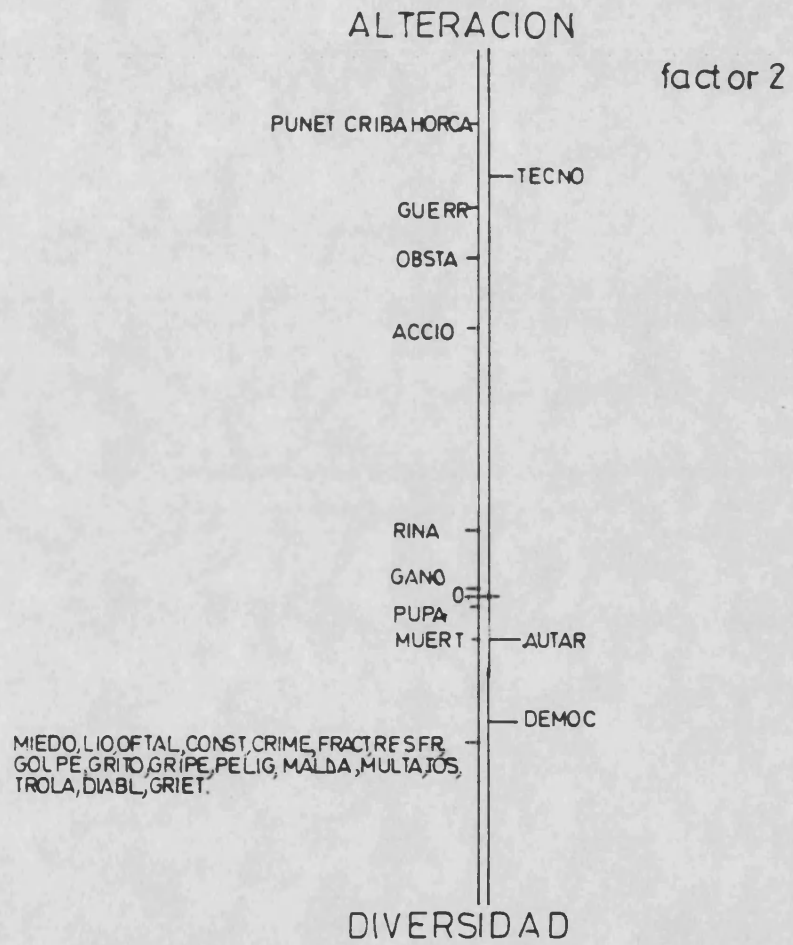
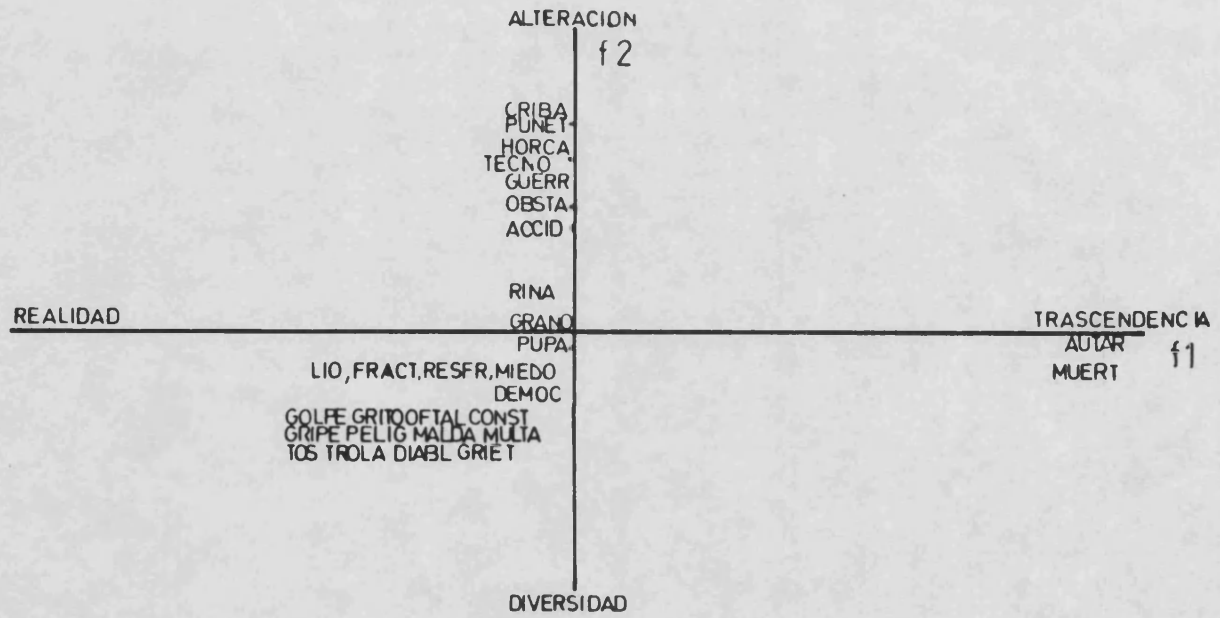

| FACTOR | LANDA | % EXPLIC. | % ACUMUL. |
|--------|--------|-----------|-----------|
| 1 | 0.9709 | 55.81 | 55.81 |
| 2 | 0.7688 | 44.19 | 100.00 |

Interpretación de los resultados

Los dos factores obtenidos en este análisis explican el 100.00% de la variabilidad existente entre los términos pertenecientes a la categoría denominada "ACCIDENTES" y los PERIODOS incluidos.

FACTOR 1

El primer factor explica el 55.81% de la variabilidad total, con una landa de 0.9709 y viene representado por sus coordenadas en el gráfico nº 123.

La interpretación de este factor se manifiesta al observar que, exclusivamente, el período AUTARQUICO junto al término "muerte" presentan una contribución absoluta relevante. Este dato lo podemos enmarcar dentro de un contexto tradicionalista-cristiano que la explicita, no desde una perspectiva trágica y pesimista, sino más bien como el acto más elevado del hombre. Frente a este planteamiento se establece una gran nube configurada por los períodos TECNOCRATICO y DEMOCRATICO y los restantes términos de esta categoría que implican, en todos los casos, sucesos eventuales o voluntarios, nocivos para las personas o los objetos y que, consecuentemente, alteran su estado habitual.

Definimos al factor mediante los parámetros: TRASCENDENCIA/REALIDAD.

FACTOR 2

El segundo factor explica el 44.19% de la concomitancia entre períodos y palabras de la inercia total y presenta una lambda de 0.7688. (Gráfico nº 124)

Dentro de este factor se establece una gradación de términos, desde el período TECNOCRATICO donde aparecen las palabras "puñetazo", "criba", "horca", "guerra", "obstáculo", "accidente" hasta el período DEMOCRATICO con los vocablos "miedo", "lio", "oftalmía", "constipado", "crimen", "fractura", "resfriado", "golpe", "grito", "gripe", "peligro", "maldad", "multa", "tos", "trola", "diablura" y "grieta". Todas estas acepciones reflejan cierta disfuncionalidad del sistema, planteando evidentes y significativas repercusiones sobre la vida individual a todos los niveles.

Podríamos definir al factor como: ALTERACION/DIVERSIDAD.

FACTOR 1 y 2

La representación gráfica en el plano de los factores 1 y 2 distribuye períodos y palabras pertenecientes a la categoría "ACCIDENTES" en base a los parámetros TRASCENDENCIA/REALIDAD y ALTERACION/DIVERSIDAD. (Gráfico nº 125)

En el cuadrante determinado por los parámetros REALIDAD/ALTERACION se encuentra el período TECNOCRATICO junto a los términos "criba", "puñetazo", "horca", "obstáculo", "accidente", "riña" y "grano". Mientras que en el área delimitada por los parámetros REALIDAD/DIVERSIDAD se sitúa el período DEMOCRATICO con las palabras "pupa", "fractura", "resfriado", "miedo", "lio", "golpe", "grito", "oftalmía",

"constipado", "gripe", "peligro", "maldad", "multa", "tos"
"trola", "diablura" y "grieta".

Finalmente, podemos observar como el período AUTARQUI
CO y la palabra "muerte" se hallan completamente desplaza-
dos dentro del espacio denominado TRASCENDENCIA/VARIACION
y respecto a los planteamientos anteriormente expuestos.

En definitiva, este cruce de factores se podría expli-
citar en función del planteamiento denominado como ALTERA-
CION/REALIDAD/DIVERSIDAD.

CATEGORIA "HERRAMIENTAS" Y PERIODOS

HERRAMIENTAS

| | |
|---------------------|--------------------|
| HACHA | METRO |
| SERRU - Serrucho | TABLA |
| HERRA - Herramienta | TABLE - Tablero |
| MARTI - Martillo | TABLO - Tablón |
| NAVAJ - Navaja | AZADA |
| TENAZ - Tenaza | ARADO |
| MAZA | LAYA |
| MAZO | GUADA - Guadaña |
| EMBOL - Embolo | BIELD - Bieldo |
| ENCHU - Enchufe | LEZNA |
| SIERA - Sierra | HOZ |
| CLAVO | MAQUI - Máquina |
| ESCOP - Escoplo | GRIFO |
| PLOMA - Plomada | AZUEL - Azuela |
| TORNI - Tornillo | YUNQU - Yunque |
| BOMBI - Bombilla | CABLE |
| FALLE - Falleba | CABES - Cables |
| TIJER - Tijera | MUELL - Muelle |
| POMO | GUIA |
| ALDAB - Aldaba | FUELL - Fuelle |
| CANDA - Candado | SOGA |
| GANCH - Gancho | PALO |
| TIMBR - Timbre | EXCAV - Excavadora |

PERIODOS INCLUIDOS

AUTAR - Período de la DICTADURA FRANQUISTA de tipo AUTAR-
QUICO

TECNO - Período de la DICTADURA FRANQUISTA de tipo TENCO-
CRATICO

DEMOC - Período SISTEMA DEMOCRATICO

PERIODOS EXCLUIDOS

GCIVI - Período de la GUERRA CIVIL

| TERMINOS | PERIODOS | | Matriz (%) | |
|-------------|----------|----|------------|-----|
| | 1º | 2º | 3º | 4º |
| Hacha | | 10 | 40 | 50 |
| Serrucho | | 20 | 20 | 60 |
| Herramienta | | | | 100 |
| Martillo | | 10 | 40 | 50 |
| Navaja | | 33 | 33 | 33 |
| Tenazas | | | 100 | |
| Maza | | | 100 | |
| Mazo | | | | 100 |
| Embolo | | | 100 | |
| Enchufe | | | 67 | 33 |
| Sierra | | | 25 | 75 |
| Clavos | | | 33 | 67 |
| Escoplo | | | 100 | |
| Plomada | | | 50 | 50 |
| Tornillo | | | | 100 |
| Bombilla | | | 40 | 60 |
| Falleba | | | 100 | |
| Tijeras | | | 10 | 90 |
| Pomo | | | | 100 |
| Aldaba | | | 100 | |
| Candado | | | 50 | 50 |
| Gancho | | | | 100 |
| Timbre | | | 100 | |
| Metro | | 67 | | 33 |
| Tabla | | | 25 | 75 |
| Tablero | | | 100 | |
| Tablón | | | 100 | |
| Azada | | 20 | 40 | 40 |
| Arado | | 50 | | 50 |
| Laya | | | 100 | |
| Guadaña | | | 100 | |
| Bieldo | | | 100 | |
| Lezna | | | 100 | |

| TERMINOS | PERIODOS | | Matriz (%) | |
|----------|----------|----|------------|-----|
| | 1º | 2º | 3º | 4º |
| Hoz | | | 46 | 54 |
| Máquina | | | 33 | 67 |
| Grifo | | | 57 | 43 |
| Azuela | | | 100 | |
| Yunque | | | 33 | 67 |
| Cable | | | 50 | 50 |
| Muelle | | | 100 | |
| Guita | | | 100 | |
| Fuelle | | | 75 | 25 |
| Soga | | | | 100 |
| Palo | | | 50 | 50 |

COORDENADAS DE LOS ELEMENTOS

| FILA | FACTOR 1 | FACTOR 2 |
|-------|----------|----------|
| HACHA | 0.3238 | 0.1038 |
| SERRU | 0.7670 | 0.4111 |
| HERRA | 1.0386 | 0.6738 |
| MARTI | 0.3238 | 0.1038 |
| NAVAJ | 0.5860 | 1.1344 |
| TENAZ | 0.8915 | 0.1100 |
| MAZA | 0.8915 | 0.1100 |
| MAZO | 1.0386 | 0.6738 |
| EMBOL | 0.8915 | 0.1100 |
| ENCHU | 0.2546 | 0.1487 |
| SIERA | 0.5560 | 0.4779 |
| CLAVO | 0.4016 | 0.4152 |
| ESCOP | 0.8915 | 0.1100 |
| PLOMA | 0.0735 | 0.2819 |
| TOPNI | 1.0386 | 0.6738 |
| BOMBI | 0.2665 | 0.3603 |
| FALLE | 0.8915 | 0.1100 |
| TIJER | 0.8455 | 0.5954 |
| POMO | 1.0386 | 0.6738 |
| ALGAR | 0.8915 | 0.1100 |
| CANDA | 0.0735 | 0.2819 |
| CANCH | 1.0386 | 0.6738 |
| TIJER | 0.8915 | 0.1100 |
| METRO | 1.4221 | 2.4356 |
| TARLA | 0.5560 | 0.4779 |
| TAPAS | 0.0735 | 0.2819 |
| TABLE | 0.8915 | 0.1100 |
| TABLO | 0.8915 | 0.1100 |
| AZADA | 0.3810 | 0.5679 |
| APADO | 1.3248 | 1.6467 |
| LAYA | 0.8915 | 0.1100 |
| GUADA | 0.8915 | 0.1100 |
| BIELO | 0.8915 | 0.1100 |
| LEZNA | 0.8915 | 0.1100 |
| H07 | 0.1507 | 0.3133 |
| MACUT | 0.4016 | 0.4152 |
| CRIFC | 0.0616 | 0.2271 |
| AZUEL | 0.8915 | 0.1100 |
| YUNQU | 0.4016 | 0.4152 |
| CABLE | 0.0735 | 0.2819 |
| PUELL | 0.8915 | 0.1100 |
| GUIA | 0.8915 | 0.1100 |
| FUELL | 0.4000 | 0.0860 |
| SOGA | 1.0386 | 0.6738 |
| PALO | 0.0735 | 0.2819 |
| EXCAV | 0.5860 | 1.1344 |

| COLUMNA | FACTOR 1 | FACTOR 2 |
|---------|----------|----------|
| AUTAR | 1.2338 | 2.3631 |
| TECNO | 0.6828 | 0.0655 |
| DEMOC | 0.7954 | 0.4014 |

CONTRIBUCIONES ABSOLUTAS DE
LOS ELEMENTOS A LOS FACTORES (EN %)

| FILA | MASA | FACTOR 1 | FACTOR 2 |
|-------|-------|----------|----------|
| HACHA | 2.129 | 0.380 | 0.065 |
| SERPU | 2.129 | 2.135 | 1.014 |
| HEPPA | 2.129 | 3.914 | 2.724 |
| MARTI | 2.129 | 0.380 | 0.065 |
| NAVAJ | 2.107 | 1.234 | 7.643 |
| TENAZ | 2.129 | 2.884 | 0.073 |
| MAZA | 2.129 | 2.884 | 0.073 |
| MAZO | 2.129 | 3.914 | 2.724 |
| EMBOL | 2.129 | 2.884 | 0.073 |
| ENCHU | 2.129 | 0.235 | 0.133 |
| SIERA | 2.129 | 1.122 | 1.370 |
| CLAVO | 2.129 | 0.585 | 1.034 |
| ESCOF | 2.129 | 2.884 | 0.073 |
| PLOMA | 2.129 | 0.020 | 0.477 |
| TOPNI | 2.129 | 3.914 | 2.724 |
| BOMBI | 2.129 | 0.256 | 0.779 |
| FALLE | 2.129 | 2.884 | 0.073 |
| TIJER | 2.129 | 2.594 | 2.127 |
| POMO | 2.129 | 3.914 | 2.724 |
| ALDAB | 2.129 | 2.884 | 0.073 |
| CANDA | 2.129 | 0.020 | 0.477 |
| GANCH | 2.129 | 3.914 | 2.724 |
| TIMPR | 2.129 | 2.884 | 0.073 |
| METPC | 2.129 | 7.338 | 35.588 |
| TABLA | 2.129 | 1.122 | 1.370 |
| TABAS | 2.129 | 0.020 | 0.477 |
| TABLC | 2.129 | 2.884 | 0.073 |
| TASLO | 2.129 | 2.984 | 0.073 |
| AZADA | 2.129 | 0.527 | 1.935 |
| ARABO | 2.129 | 6.366 | 16.266 |
| LAYA | 2.129 | 2.884 | 0.073 |
| GUADA | 2.129 | 2.884 | 0.073 |
| BIELC | 2.129 | 2.384 | 0.073 |
| LEZNA | 2.129 | 2.884 | 0.073 |
| HOZ | 2.129 | 0.082 | 0.589 |
| MACUI | 2.129 | 0.585 | 1.034 |
| GRIFO | 2.129 | 0.014 | 0.309 |
| AZUEL | 2.129 | 2.884 | 0.073 |
| YUNQU | 2.129 | 0.585 | 1.034 |
| CABLE | 2.129 | 0.020 | 0.477 |
| MUELL | 2.129 | 2.884 | 0.073 |
| GUIA | 2.129 | 2.884 | 0.073 |
| FUELL | 2.129 | 0.607 | 0.044 |
| SOGA | 2.129 | 3.914 | 2.724 |
| PALO | 2.129 | 0.020 | 0.477 |
| FXCAV | 2.107 | 1.234 | 7.643 |

| COLUMNA | MASA | FACTOR 1 | FACTOR 2 |
|---------|--------|----------|----------|
| AUTAF | 5.172 | 13.423 | 81.404 |
| TECNO | 55.343 | 47.988 | 0.669 |
| DEMOC | 39.485 | 42.588 | 17.927 |

GRAFICO N° 126



GRAFICO N° 127



GRAFICO N° 128

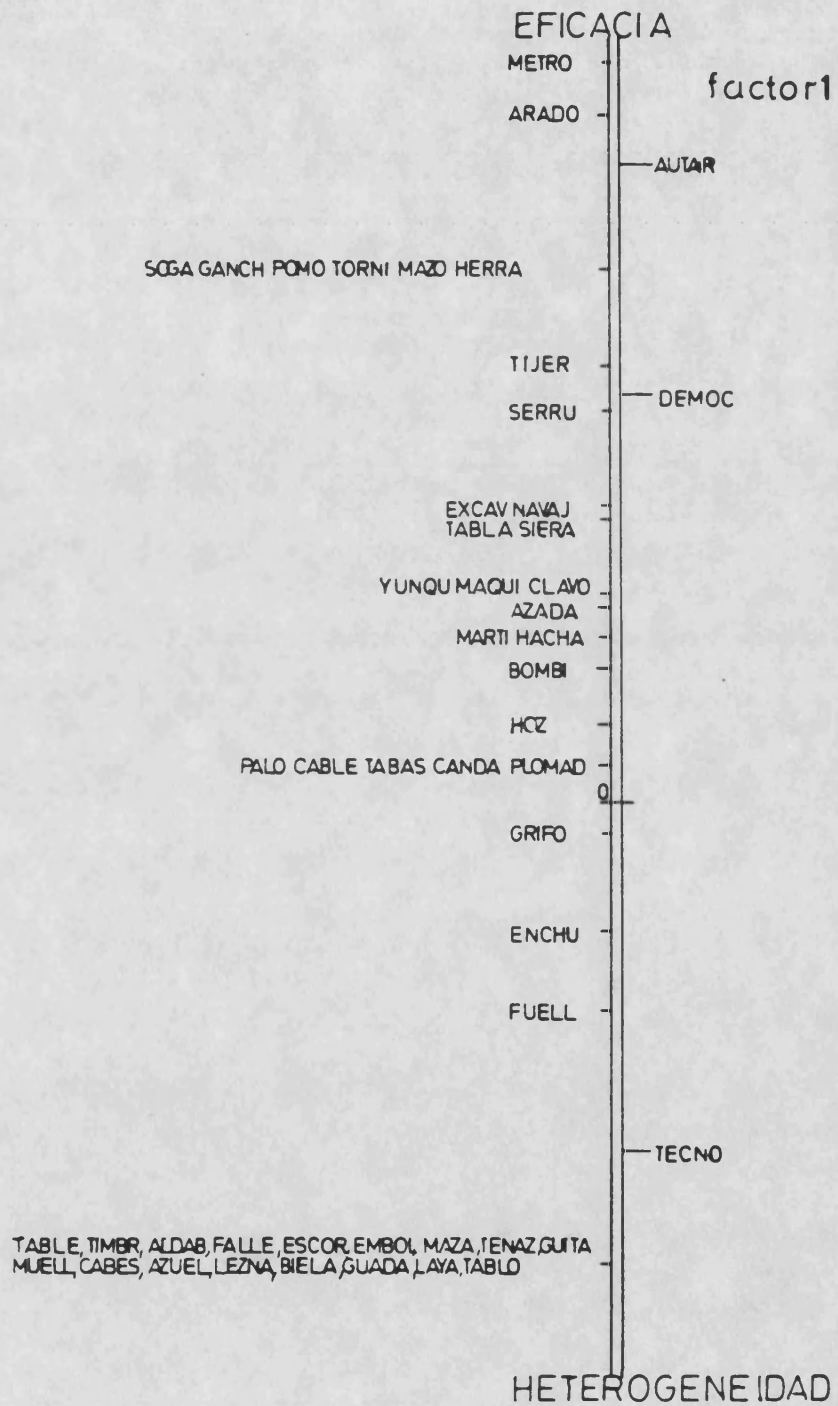

| FACTOR | LANDA | % EXPLIC. | % ACUMUL. |
|--------|--------|-----------|-----------|
| 1 | 0.5866 | 62.31 | 62.31 |
| 2 | 0.3548 | 37.69 | 100.00 |

Interpretación de los resultados

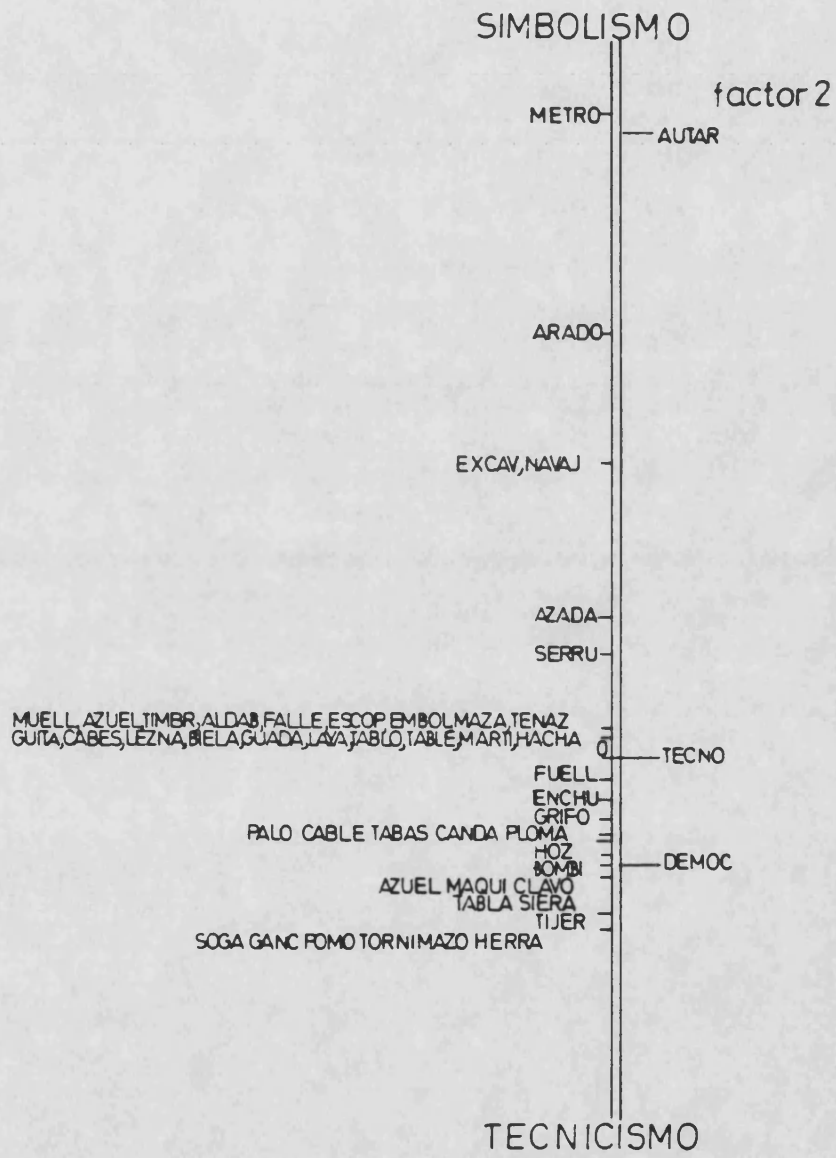
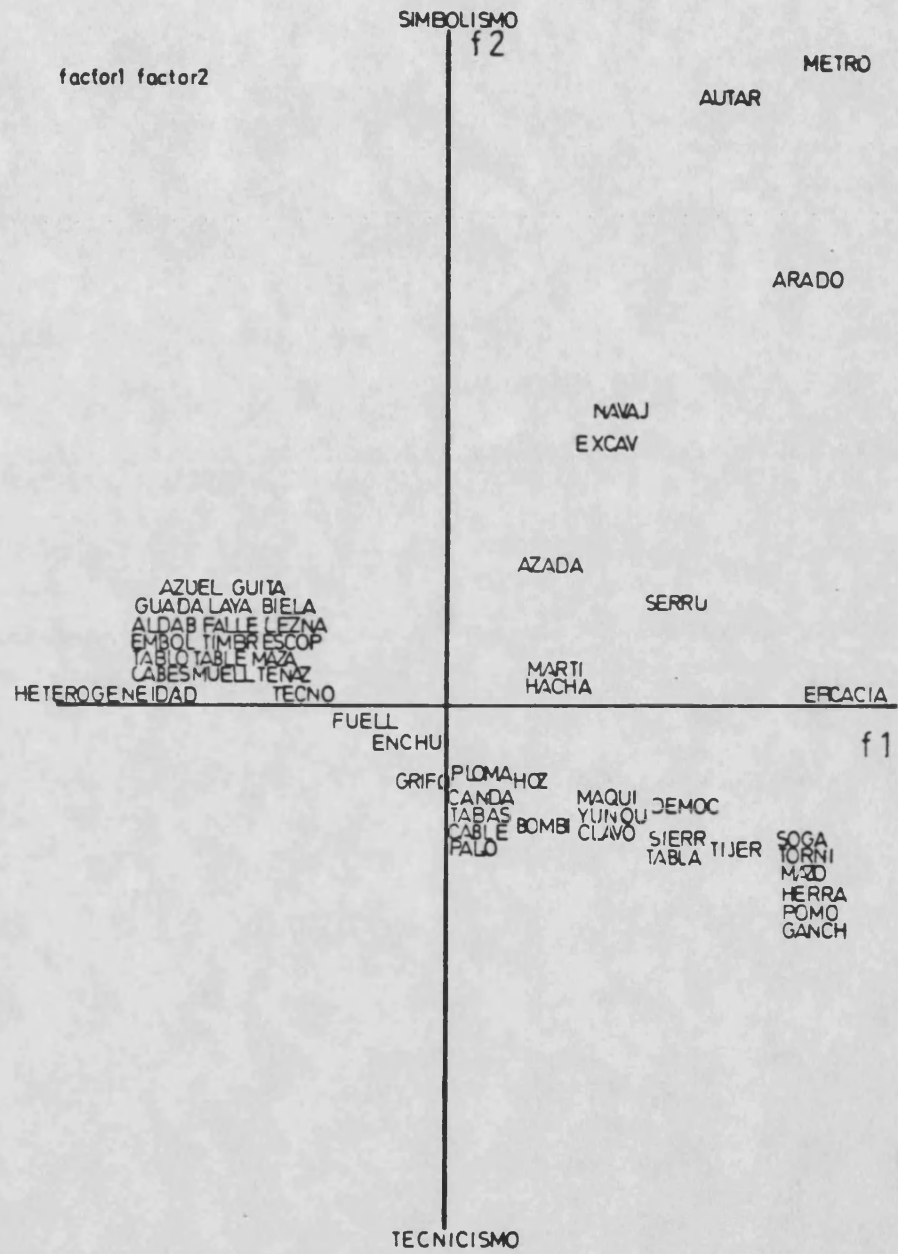
Los dos factores obtenidos en este análisis explican el 100.00% de la variabilidad existente entre los términos de la categoría "HERRAMIENTAS" y los PERIODOS incluidos.

FACTOR 1

El primer factor explica el 62.31% de la variabilidad total, con una landa de 0.5866, por tanto es el que posee mayor carga factorial de los dos extraídos.

La interpretación de este factor se hace explícita al observar como, en su representación gráfica (gráfico nº126) se establece una gradación de términos referentes tanto a diversos instrumentos de trabajo como a sus elementos materiales más sustanciales.

Ahora bien, nos parece interesante destacar la situación del período TECNOCRÁTICO en el semieje negativo, formando una gran nube con los términos "tablero", "timbre", "aldaba", "falleba", "escoplo", "émbolo", "maza", "tenaza", "guita", "muelle", "cables", "azuela", "lezna", "bieldo", "guadaña", "laya" y "tablón". Tales acepciones simbolizan determinados conjuntos heterogéneos de uso directo, implicados en la realización de tareas manuales o mecánicas y siempre interrelacionados con un medio externo específico. Por lo tanto, según nuestra opinión, este planteamiento supone la idea de causalidad externa y, en otro sentido, manifiesta su acción dependiendo de las potencialidades cul-

turales, en función de su utilización diversa y variable.

Podríamos definir al factor como EFICACIA/HETEROGENEIDAD.

FACTOR 2

El segundo factor que explica el 37.69% de la variabilidad total, con una carga de 0.3548, lo podemos observar representado por sus coordenadas en el gráfico nº127.

Atendiendo a las contribuciones absolutas de sus elementos, apreciamos como se establece una significativa diferenciación entre el período AUTARQUICO con los términos "metro" y "arado" y los períodos TECNOCRATICO y DEMOCRATICO agrupados junto a la mayor parte de los vocablos que conforman esta categoría. Así, en un primer momento, nos parece significativo destacar el simbolismo representado por el término "arado", considerándolo, desde esta perspectiva, como elemento básico bajo el punto de vista económico, al tiempo que determinante de un modo concreto de producción.

Desde otra instancia, interpretamos la disposición de una gran nube alrededor del valor central. Ciertamente se muestra como caracterizadora de la cultura que se distingue por la amplitud y diversificación de sus técnicas y, por consiguiente, por la precisión de los distintos elementos utilizados.

El segundo factor de este grupo podría quedar definido por los parámetros: SIMBOLISMO/TECNIFICACION.

FACTOR 1 y 2

La representación gráfica en el plano de los factores 1 y 2 (gráfico nº128) distribuye a los términos de la categoría "HERRAMIENTAS" y a los PERIODOS establecidos en función de los parámetros EFICACIA/HETEROGENEIDAD y SIMBOLISMO/TECNIFICACION.

El período TECNOCRÁTICO se sitúa en el cuadrante definido por HETEROGENEIDAD/SIMBOLISMO junto a términos tales como "azuela", "guita", "laya", "bieldo", "guadaña", "lezná", "aldaba", "falleba", "timbre", "escoplo", "tablero", "émbolo", "maza", "tablón", "tenaza", "cables" y "muelle".

Mientras que en el área delimitada mediante los parámetros HETEROGENEIDAD/TECNIFICACION se hallan, desplazados, los términos "grifo" y "enchufe". En otro sentido, aparece el período DEMOCRÁTICO dentro del espacio denominado EFICACIA/TECNIFICACION, donde, también se establecen los vocablos "plomada", "hoz", "candado", "cable", "palo", "bombilla", "máquina", "yunque", "clavo", "sierra", "tabla", "tijera", "soga", "tornillo", "mazo", "herramienta", "pomo" y "gancho".

Por último, cabe destacar la disposición del período AUTARQUICO situado en el contexto definido como SIMBOLISMO/EFICACIA junto a los términos "metro", "navaja", "excavadora", "serrucho", "martillo" y "hacha".

CATEGORIA "DESIGNATIVOS DE ANIMALES" Y PERIODOS

DESIGNATIVOS DE ANIMALES

| | |
|-------------------|--------------------|
| ASNO | CERDO |
| ANADE | CIGUE - Cigüeña |
| ARANA - Araña | ACEMI - Acemila |
| AGUIL - Aguila | CISNE |
| GATO | CONEJ - Conejo |
| ARDIL - Ardilla | CARAC - Caracol |
| ELEFA - Elefante | CAMEL - Camello |
| ERIZO | VACA |
| PERRO | CABAL - Caballo |
| PEZ | MOSCA |
| OVEJA | CUCO |
| OSO | CHIVO |
| OCA | CHIVA |
| OSA | LECHU - Lechuza |
| ORANG - Orangután | BICHO |
| PATO | DELFI - Delfín |
| LOBO | FOCA |
| POLLO | FLAME - Flamenco |
| MONO | FIERA |
| URRAC - Urraca | FACA |
| BURRA | FALIN - Falina |
| BUEY | GUSAN - Gusano |
| BUHO | GALLO |
| BURRO | GAVIO - Gaviota |
| BALLE - Ballena | GATA |
| LOBA | GOLON - Golondrina |
| BUFAL - Búfalo | GALAP - Galápagos |
| BOA | GALLI - Gallina |
| BISON - Bisonte | GAMO |
| CEBRA | GORIL - Gorila |

| | |
|---------------------|---------------------|
| TORTU - Tortuga | MARRA - Marrano |
| HORMI - Hormiga | PERRA |
| GIBA | ZORRA |
| PINGU - Pingüino | SERPI - Serpiente |
| TIGRE | SALTA - Saltamontes |
| YEGUA | SAPO |
| HIPOP - Hipopótamo | TOPO |
| HIENA | TIBUR - Tiburón |
| JIRAF - Jirafa | RATA |
| JABAL - Jabalí | AVE |
| JACO | VENAD - Venado |
| JACA | FILOX - Filoxera |
| LEON | ZORRO |
| LORO | ANGUI - Anguila |
| PALOM - Paloma | CABRA |
| LEGNA | LIEBR - Liebre |
| MULA | CABRI - Cabrito |
| LLAMA | CANGU - Canguro |
| MARIP - Mariposa | CLUEC - Clueca |
| MARIQ - Mariquita | CORDE - Cordero |
| MONA | ALACR - Alacrán |
| MULO | CRUST - Crustáceo |
| RANA | BULDO - Bulldog |
| ÑANDU | DRAGO - Dragón |
| ÑU | CIERV - Ciervo |
| PAVO | COCOD - Cocodrilo |
| PUMA | DROME - Dromedario |
| PANTE - Pantera | GALGO |
| RATA | GANSO |
| RATON | LAGAR - Lagarto |
| RENO | TIJA - Lagartija |
| RINOC - Rinoceronte | CANGR - Cangrejo |
| ORUGA | GRILL - Grillo |
| TORO | GRULL - Grulla |

| | |
|------------------|-------------------|
| HIRCO | POTRO |
| JILGU - Jilguero | TRUCH - Trucha |
| LARVA | AVEST - Avestruz |
| ANIMA - Animal | COGUJ - Cogujada |
| CAIMA - Caimán | CHACA - Chacal |
| MERLU - Merluza | GAMBA |
| MAMUT | CUCLI - Cuclillo |
| CODOR - Codorniz | XILOF - Xilófago |
| LEOPA - Leopardo | ZARIG - Zarigüeña |
| PULPO | SIMIO |
| REPTI - Reptil | TROTO - Trotona |
| SALMO - Salmón | JAGUA - Jaguar |
| INSEC - Insecto | RAYA |
| TERNE - Ternera | PAJAR - Pájaro |
| BUITR - Buitre | ACTIN - Actinia |

PERIODOS

GCIVI - Período de la GUERRA CIVIL

AUTAR - Período de la DICTADURA FRANQUISTA de tipo AUTAR-
QUICO

TECNO - Período de la DICTADURA FRANQUISTA de tipo TECNO-
CRATICO

DEMOC - Período SISTEMA DEMOCRATICO

| TERMINOS | PERIODOS | | Matriz (%) | |
|-----------|----------|----|------------|-----|
| | 1º | 2º | 3º | 4º |
| Asno | 14 | 14 | 43 | 29 |
| Anade | 50 | | | 50 |
| Araña | | 5 | 37 | 58 |
| Aguila | | | 24 | 71 |
| Abeja | | | 33 | 67 |
| Gato | 4 | | 31 | 65 |
| Ardilla | | 20 | 20 | 60 |
| Elefante | 3 | 6 | 26 | 65 |
| Erizo | | 12 | 44 | 44 |
| Perro | 5 | 3 | 46 | 46 |
| Pez | | 4 | 44 | 52 |
| Oveja | | | 27 | 73 |
| Oso | 4 | 2 | 39 | 55 |
| Oca | | 10 | 40 | 50 |
| Osa | | | 50 | 50 |
| Orangután | | | 67 | 33 |
| Pato | 3 | 3 | 42 | 52 |
| Lobo | 11 | 5 | 28 | 56 |
| Pollo | | | 43 | 57 |
| Mono | | | 20 | 80 |
| Urraca | 20 | 20 | | 60 |
| Burra | | | | 100 |
| Buey | | 20 | 60 | 20 |
| Buho | | 14 | 29 | 57 |
| Burro | | 1 | 32 | 67 |
| Ballena | | 7 | 20 | 73 |
| Loba | | | 100 | |
| Búfalo | | | 33 | 67 |
| Boa | 20 | 20 | 60 | |
| Bisonte | | 50 | 50 | |
| Cebra | | 17 | 33 | 50 |
| Cerdo | | | 43 | 57 |
| Cigüeña | 8 | 4 | 42 | 46 |

| TERMINOS | PERIODOS | | Matriz (%) | |
|------------|----------|----|------------|-----|
| | 1º | 2º | 3º | 4º |
| Acemila | | | 100 | |
| Cisne | | 17 | 33 | 50 |
| Conejo | | 12 | 19 | 69 |
| Caracol | | | 31 | 69 |
| Camello | | 50 | | 50 |
| Vaca | | 6 | 47 | 47 |
| Caballo | | | 17 | 83 |
| Mosca | | 9 | 36 | 55 |
| Cuco | | | 50 | 50 |
| Chivo | | 14 | 57 | 29 |
| Chiva | | | | 100 |
| Lechuza | | 25 | 25 | 50 |
| Bicho | | | 100 | |
| Delfín | | 25 | | 75 |
| Foca | | 5 | 37 | 58 |
| Flamenco | | 33 | | 67 |
| Fieras | | | 100 | |
| Faca | | | 100 | |
| Falina | | | 100 | |
| Gusano | | | 26 | 74 |
| Gallo | | 6 | 35 | 59 |
| Gaviotas | | | | 100 |
| Gata | | | 100 | |
| Golondrina | | | 14 | 86 |
| Galápago | | | | 100 |
| Gallina | | | 33 | 67 |
| Gamo | | | 100 | |
| Gorila | | | | 100 |
| Tortuga | | 9 | 36 | 55 |
| Hormiga | | | 11 | 89 |
| Giba | | | 67 | 33 |
| Pingüino | | | 67 | 33 |
| Tigre | | 6 | 50 | 44 |

| TERMINOS | PERIODOS | | Matriz (%) | |
|-------------|----------|----|------------|-----|
| | 1º | 2º | 3º | 4º |
| Yegua | | | 57 | 43 |
| Hipopótamo | | | 20 | 80 |
| Hiena | | | | 100 |
| Jirafa | 5 | 10 | 33 | 52 |
| Jabalí | | 12 | 25 | 63 |
| Jaco | | | 100 | |
| Jaca | | | 50 | 50 |
| León | | 7 | 31 | 62 |
| Loro | | 5 | 24 | 71 |
| Paloma | | 14 | 43 | 43 |
| Leona | | 33 | 33 | 33 |
| Mula | | | 27 | 73 |
| Llama | | | 50 | 50 |
| Mariposa | | 17 | 25 | 78 |
| Mariquita | | | | 100 |
| Mona | | 12 | 50 | 38 |
| Mulo | | | | 100 |
| Rana | | 10 | 32 | 58 |
| Ñandú | | | 50 | 50 |
| Ñu | | | 100 | |
| Pavo | 7 | 7 | 36 | 50 |
| Puma | | | | 100 |
| Pantera | | | 100 | |
| Rata | 4 | 7 | 30 | 59 |
| Ratón | | | 50 | 50 |
| Reno | | | 100 | |
| Rinoceronte | | 50 | | 50 |
| Oruga | | | | 100 |
| Toro | | 7 | 29 | 64 |
| Marrano | | | | 100 |
| Perra | | | 50 | 50 |
| Zorra | 5 | 5 | 58 | 32 |
| Serpiente | | | | 100 |

| TERMINOS | PERIODOS | | Matriz (%) | |
|-------------|----------|-----|------------|-----|
| | 1º | 2º | 3º | 4º |
| Saltamontes | | | | 100 |
| Sapo | 12 | | 35 | 53 |
| Topo | | | 75 | 25 |
| Tiburón | | | | 100 |
| Pata | | | 40 | 60 |
| Ave | 14 | 14 | 43 | 29 |
| Venado | | | | 100 |
| Filoxera | | 33 | 67 | |
| Zorro | | | 40 | 60 |
| Anguila | 50 | | | 50 |
| Cabra | | 12 | 41 | 47 |
| Liebre | | | 75 | 25 |
| Cabrero | | | 33 | 67 |
| Canguro | | | 67 | 33 |
| Clueca | | 11 | 33 | 56 |
| Cordero | | | 33 | 67 |
| Alacrán | | | 50 | 50 |
| Crustáceos | | | | 100 |
| Perdiz | 25 | | | 75 |
| Buldog | | 100 | | |
| Dragón | | 8 | 25 | 67 |
| Ciervo | | | 100 | |
| Cocodrilo | | 23 | 44 | 33 |
| Dromedario | | 11 | 22 | 67 |
| Galgo | | 29 | 14 | 57 |
| Ganso | | | 50 | 50 |
| Lagarto | | | | 100 |
| Lagartija | | | | 100 |
| Cangrejo | | | 50 | 50 |
| Grillo | | | 12 | 88 |
| Grulla | | 25 | 50 | 25 |
| Hirco | | | 50 | 50 |
| Jilguero | | | | 100 |

| TERMINOS | PERIODOS | | Matriz (%) | |
|-----------|----------|-----|------------|-----|
| | 1º | 2º | 3º | 4º |
| Larva | | | 100 | |
| Animal | | | | 100 |
| Caimán | | 100 | | |
| Merluza | | | | 100 |
| Mamut | | 100 | | |
| Codorniz | | | | 100 |
| Leopardo | | 100 | | |
| Pulpo | | 20 | 40 | 40 |
| Reptil | | 14 | 43 | 43 |
| Salmón | | | | 100 |
| Insecto | | | 25 | 75 |
| Tenera | | | | 100 |
| Buitre | | | 33 | 67 |
| Potro | | | | 100 |
| Trucha | | 14 | 14 | 72 |
| Avestruz | | 20 | 60 | 20 |
| Cogujada | | | 100 | |
| Chacal | | | | 100 |
| Gamba | | | 75 | 25 |
| Cuclillo | | | | 100 |
| Xilófago | | 100 | | |
| Zarigüeña | | 100 | | |
| Simio | | 100 | | |
| Trotona | | | | 100 |
| Jaguar | | | | 100 |
| Raya | | | 67 | 33 |
| Pájaro | | | 25 | 75 |
| Actinia | | | 100 | |

COORDENADAS DE LOS ELEMENTOS

| FILA | FACTOR 1 | FACTOR 2 |
|-------|----------|----------|
| ASNO | 0.1938 | 0.2062 |
| ANACE | 00.2790 | 00.8323 |
| AFANA | 00.1533 | 0.0001 |
| AGUIL | 00.1706 | 00.2507 |
| APAJA | 00.3320 | 00.0871 |
| GATO | 00.3269 | 00.1329 |
| ARDIL | 0.3441 | 00.2444 |
| FLEFA | 00.1275 | 00.2032 |
| ERIZO | 0.0986 | 0.2245 |
| PERRO | 00.2010 | 0.2089 |
| PEZ | 00.1787 | 0.1751 |
| CVIJA | 00.3400 | 00.2167 |
| OSO | 00.2469 | 0.0522 |
| CCA | 0.0240 | 0.1258 |
| OSA | 00.3094 | 0.2800 |
| GRAN | 00.2868 | 0.6472 |
| PATO | 00.2102 | 0.1238 |
| LOBO | 00.1120 | 00.1715 |
| POLLO | 00.3187 | 0.1788 |
| MONO | 00.3493 | 00.3679 |
| URCAC | 0.3562 | 00.6894 |
| PUFFA | 00.3750 | 00.7999 |
| FUEY | 0.3973 | 0.6195 |
| BUHO | 0.1400 | 07.0871 |
| BURRO | 00.2987 | 00.1026 |
| BALLE | 00.1066 | 00.3247 |
| LOBA | 00.2422 | 1.3599 |
| PUFAL | 00.3320 | 00.0871 |
| BOA | 0.4360 | 0.6065 |
| DISON | 1.4240 | 0.5887 |
| CEBRA | 0.2573 | 0.0178 |
| CEPDC | 00.3187 | 0.1288 |
| CICUE | 00.1659 | 0.1268 |
| ACCHI | 00.2422 | 1.3599 |
| CISNE | 0.2573 | 0.0178 |
| CONFJ | 0.0654 | 00.3154 |
| CAPAC | 00.3347 | 00.1703 |
| CAMEL | 1.3575 | 00.4912 |
| VACA | 00.1054 | 0.2527 |
| CARAL | 00.3573 | 00.4727 |
| MOSCA | 00.0160 | 0.0332 |

COORDENADAS DE LOS ELEMENTOS

| | | |
|-------|---------|---------|
| CUCO | 80.3094 | 0.2800 |
| CHIVO | 0.1853 | 0.5177 |
| CHIVA | 80.3759 | 80.7999 |
| LECHU | 0.5240 | 80.1056 |
| BICHO | 80.2429 | 1.3599 |
| DELFI | 0.4908 | 80.6455 |
| FOCA | 80.1533 | 0.0301 |
| FLAME | 0.7681 | 80.5961 |
| FITPA | 80.2429 | 1.3599 |
| FACA | 80.2429 | 1.3599 |
| FALIN | 80.2429 | 1.3599 |
| GUSAN | 80.3413 | 80.2087 |
| CALLO | 80.1213 | 80.0069 |
| GAVIO | 80.3759 | 80.7999 |
| GATA | 80.2429 | 1.3599 |
| GOLON | 80.3573 | 80.4975 |
| GALAP | 80.3759 | 80.7999 |
| GALLI | 80.3300 | 80.0871 |
| GAMO | 80.2429 | 1.3599 |
| GOFIL | 80.3759 | 80.7999 |
| TORTU | 80.0160 | 0.0332 |
| HORMI | 80.3613 | 80.5625 |
| GIEA | 80.2869 | 0.6472 |
| PINGU | 80.2869 | 0.6472 |
| TICPE | 80.1014 | 0.3171 |
| YECUA | 80.3001 | 0.4312 |
| HIPOP | 80.3493 | 80.3679 |
| HIENA | 80.3759 | 80.7999 |
| JIRAF | 0.0294 | 80.0286 |
| JARAL | 0.0774 | 80.1858 |
| JACO | 80.2429 | 1.3599 |
| JACA | 80.3094 | 0.2800 |
| LEON | 80.0920 | 80.0871 |
| LORO | 80.1706 | 80.2507 |
| PALOM | 0.1666 | 0.2157 |
| LEONA | 0.8240 | 0.1259 |
| MULA | 80.3400 | 80.2167 |
| LLAMA | 80.3094 | 0.2800 |
| MAPIF | 0.2467 | 80.1050 |
| MARTO | 80.3759 | 80.7999 |
| MONA | 0.1066 | 0.3241 |
| MULC | 80.3759 | 80.7999 |
| RANA | 0.0173 | 80.0470 |
| NANCU | 80.3094 | 0.2800 |
| NU | 80.2429 | 1.3599 |
| PAVO | 80.0718 | 0.0167 |

COORDENADAS DE LOS ELEMENTOS

| | | |
|-------|---------|---------|
| PATA | 80.0856 | 80.1113 |
| RATON | 80.3094 | 0.2800 |
| RENO | 80.2429 | 1.3599 |
| RINOC | 1.3575 | 80.4912 |
| ORUGA | 80.3759 | 80.7999 |
| TOPO | 80.0946 | 80.1303 |
| MARRA | 80.3759 | 80.7999 |
| PERRA | 80.3094 | 0.2800 |
| ZORRA | 80.1157 | 0.4804 |
| SEPI | 80.3759 | 80.7999 |
| SALTA | 80.3759 | 80.7999 |
| SAPO | 80.3061 | 80.0517 |
| TOPO | 80.2761 | 0.8200 |
| TIFUR | 80.3759 | 80.7999 |
| PATA | 80.3227 | 0.0640 |
| AVE | 0.1938 | 0.2062 |
| VENAC | 80.3759 | 80.7999 |
| FILOX | 0.8572 | 0.8510 |
| ZORRO | 80.3227 | 0.0640 |
| ANGUI | 80.2700 | 80.8323 |
| CARRA | 0.0946 | 0.1597 |
| LIEBP | 80.2761 | 0.8200 |
| CARRI | 80.3320 | 80.0871 |
| CANGU | 80.2868 | 0.6472 |
| CLUEC | 0.0493 | 80.0192 |
| CORDE | 80.3320 | 80.0871 |
| ALACP | 80.3094 | 0.2800 |
| CRUST | 80.3759 | 80.7999 |
| PERDI | 80.3274 | 80.8161 |
| BULDO | 3.0908 | 80.1824 |
| BRACC | 80.0653 | 80.2105 |
| CIEPV | 80.2429 | 1.3599 |
| COCOD | 0.4800 | 0.2924 |
| DRONF | 0.0347 | 80.2568 |
| GALCO | 0.6421 | 80.3184 |
| GANSO | 80.3094 | 0.2800 |
| LAGAP | 80.3759 | 80.7999 |
| TIJA | 80.3759 | 80.7999 |
| CANGP | 80.3094 | 0.2800 |
| GRILL | 80.3599 | 80.5407 |
| GRULL | 0.5573 | 0.4344 |
| HIPCO | 80.3094 | 0.2800 |
| JILCU | 80.3759 | 80.7999 |
| LAFVA | 80.2429 | 1.3599 |
| ANIMA | 80.3759 | 80.7999 |
| CATMA | 3.0908 | 80.1824 |
| MEDLU | 80.3759 | 80.7999 |
| MAMUT | 3.0908 | 80.1824 |

COORDENADAS DE LOS ELEMENTOS

| | | |
|---------|----------|----------|
| PUMA | ε0.3759 | ε0.7999 |
| PANTE | ε0.2429 | 1.3599 |
| CODOP | ε0.3759 | ε0.7999 |
| LEOPA | 3.0908 | ε0.1824 |
| PULPO | 0.3707 | 0.1875 |
| PEFTI | 0.1666 | 0.2157 |
| SALMO | ε0.3759 | ε0.7999 |
| INSEC | ε0.3426 | ε0.2599 |
| TERNE | ε0.3759 | ε0.7999 |
| BUITF | ε0.3320 | ε0.0871 |
| POTRO | ε0.3759 | ε0.7999 |
| TRUCH | 0.1281 | ε0.4111 |
| AVEST | 0.3973 | 0.6195 |
| COGUJ | ε0.2429 | 1.3599 |
| CHACA | ε0.3759 | ε0.7999 |
| GAMBA | ε0.2761 | 0.9200 |
| CUCLI | ε0.3759 | ε0.7999 |
| XILOF | 3.0908 | ε0.1824 |
| ZARTO | 3.0908 | ε0.1824 |
| SIMIO | 3.0908 | ε0.1824 |
| TRCTO | ε0.3759 | ε0.7999 |
| JACUA | ε0.3759 | ε0.7999 |
| PAYA | ε0.2868 | 0.6472 |
| PAJAR | ε0.3426 | ε0.2599 |
| ACTIN | ε0.2429 | 1.3599 |
| COLUMNA | FACTOR 1 | FACTOR 2 |
| GCTVI | ε0.1356 | ε0.5687 |
| AUTAR | 2.3019 | ε0.1199 |
| TECNO | ε0.1809 | 0.8937 |
| DEMOC | ε0.2799 | ε0.5257 |

CONTRIBUCIONES ABSOLUTAS DE
LOS ELEMENTOS A LOS FACTORES (EN %)

| FILA | MATA | FACTOR 1 | FACTOR 2 |
|-------|-------|----------|----------|
| ASNO | 0.559 | 0.078 | 0.055 |
| ANADE | 0.559 | 80.078 | 80.896 |
| ARANA | 0.559 | 80.024 | 0.001 |
| AGUIL | 0.559 | 80.029 | 80.081 |
| ABEJA | 0.559 | 80.111 | 80.010 |
| GATO | 0.559 | 80.108 | 80.073 |
| APDIL | 0.559 | 0.119 | 80.077 |
| ELEFA | 0.559 | 80.016 | 80.053 |
| ERIZO | 0.559 | 0.010 | 0.065 |
| PERRO | 0.559 | 80.041 | 0.056 |
| PEZ | 0.559 | 80.032 | 0.040 |
| OVFJA | 0.559 | 80.116 | 80.061 |
| OSO | 0.559 | 80.061 | 0.004 |
| OCA | 0.559 | 0.001 | 0.000 |
| OSA | 0.559 | 80.096 | 0.101 |
| ORANG | 0.559 | 80.087 | 0.542 |
| PATO | 0.559 | 80.045 | 0.070 |
| LOBO | 0.564 | 80.013 | 80.078 |
| POLLO | 0.559 | 80.102 | 0.021 |
| MONO | 0.559 | 80.123 | 80.175 |
| URPAC | 0.559 | 0.128 | 80.615 |
| BUPPA | 0.559 | 80.142 | 80.878 |
| BUEY | 0.559 | 0.159 | 0.496 |
| PUHO | 0.559 | 0.022 | 80.010 |
| BUPRO | 0.559 | 80.000 | 80.014 |
| BALLE | 0.559 | 80.011 | 80.136 |
| LGDA | 0.559 | 80.057 | 2.392 |
| EUFAL | 0.559 | 80.111 | 80.010 |
| BOA | 0.559 | 0.191 | 0.476 |
| BISON | 0.559 | 2.040 | 0.448 |
| CFBPA | 0.559 | 0.067 | 0.000 |
| CFRDO | 0.559 | 80.102 | 0.021 |
| CICUE | 0.559 | 80.028 | 0.021 |
| ACFPI | 0.559 | 80.059 | 2.392 |
| CISNE | 0.559 | 0.067 | 0.000 |
| CONFJ | 0.559 | 0.004 | 80.179 |
| CARAC | 0.559 | 80.117 | 80.022 |
| CAMEL | 0.559 | 1.056 | 80.312 |
| VACA | 0.559 | 80.011 | 0.082 |
| CAPAL | 0.559 | 80.126 | 80.242 |
| MOSCA | 0.559 | 80.000 | 0.001 |

**CONTRIBUCIONES ABSOLUTAS DE
LOS ELEMENTOS A LOS FACTORES (EN %)**

| | | | |
|-------|-------|--------|--------|
| CUCO | 0.559 | £0.096 | 0.101 |
| CHIVO | 0.559 | 0.035 | 0.347 |
| CHIVA | 0.559 | £0.142 | £0.828 |
| LECHU | 0.559 | 0.277 | £0.014 |
| BICHO | 0.559 | £0.059 | 2.392 |
| DELFI | 0.559 | 0.243 | £0.539 |
| FOCA | 0.559 | £0.024 | 0.001 |
| FLAME | 0.559 | 0.594 | £0.460 |
| FIFPA | 0.559 | £0.059 | 2.392 |
| FACA | 0.559 | £0.059 | 2.392 |
| FALIN | 0.559 | £0.059 | 2.392 |
| GUSAN | 0.559 | £0.117 | £0.073 |
| GALLO | 0.559 | £0.015 | £0.000 |
| CAVIO | 0.559 | £0.142 | £0.828 |
| GATA | 0.559 | £0.059 | 2.392 |
| GOLON | 0.559 | £0.122 | £0.320 |
| GALAP | 0.559 | £0.142 | £0.828 |
| CALLI | 0.559 | £0.111 | £0.010 |
| GAMO | 0.559 | £0.059 | 2.392 |
| GORIL | 0.559 | £0.142 | £0.828 |
| TORTU | 0.559 | £0.000 | 0.001 |
| HORMI | 0.559 | £0.131 | £0.409 |
| GIRA | 0.559 | £0.083 | 0.542 |
| PINGU | 0.559 | £0.083 | 0.542 |
| TICPE | 0.559 | £0.010 | 0.130 |
| YEGUA | 0.559 | £0.091 | 0.241 |
| HICOP | 0.559 | £0.122 | £0.175 |
| HIENA | 0.559 | £0.142 | £0.828 |
| JIPAF | 0.559 | 0.001 | £0.001 |
| JAPAL | 0.559 | 0.005 | £0.045 |
| JACO | 0.559 | £0.059 | 2.392 |
| JACA | 0.559 | £0.096 | 0.101 |
| LEON | 0.559 | £0.009 | £0.010 |
| LOPO | 0.559 | £0.029 | £0.081 |
| PALOM | 0.559 | 0.028 | 0.060 |
| LEONA | 0.553 | 0.677 | 0.020 |
| MULA | 0.559 | £0.116 | £0.061 |
| LLAMA | 0.559 | £0.096 | 0.101 |
| MAPIP | 0.559 | 0.061 | £0.031 |
| MAPIC | 0.559 | £0.142 | £0.828 |
| MONA | 0.559 | 0.011 | 0.162 |
| MULO | 0.559 | £0.142 | £0.828 |
| ANA | 0.559 | 0.000 | £0.003 |
| NANDU | 0.559 | £0.096 | 0.101 |
| NU | 0.559 | £0.059 | 2.392 |
| PAVC | 0.559 | £0.005 | 0.000 |

CONTRIBUCIONES ABSOLUTAS DE
LOS ELEMENTOS A LOS FACTORES (EN %)

| | | | |
|-------|-------|--------|--------|
| RATA | 0.559 | £0.007 | £0.016 |
| RATON | 0.559 | £0.096 | 0.101 |
| RENO | 0.559 | £0.059 | 2.392 |
| RINCC | 0.559 | 1.856 | £0.312 |
| OPUGA | 0.559 | £0.142 | £0.828 |
| TOFO | 0.559 | £0.009 | £0.022 |
| MARRA | 0.559 | £0.142 | £0.828 |
| PEPRA | 0.559 | £0.096 | 0.101 |
| ZOPRA | 0.559 | £0.013 | 0.299 |
| SEPPY | 0.559 | £0.142 | £0.828 |
| SALTA | 0.559 | £0.142 | £0.828 |
| SAPC | 0.559 | £0.094 | £0.003 |
| TOFO | 0.559 | £0.077 | 0.870 |
| TIBUP | 0.559 | £0.142 | £0.828 |
| PATA | 0.559 | £0.105 | 0.005 |
| AVF | 0.559 | 0.038 | 0.055 |
| VENAC | 0.559 | £0.142 | £0.828 |
| FILCX | 0.559 | 0.740 | 0.937 |
| ZOPPO | 0.559 | £0.105 | 0.005 |
| ANGUZ | 0.559 | £0.078 | £0.896 |
| CARRA | 0.559 | 0.009 | 0.033 |
| LIFPF | 0.559 | £0.077 | 0.870 |
| CARPI | 0.559 | £0.111 | £0.010 |
| CANGU | 0.559 | £0.083 | 0.542 |
| CLUFC | 0.559 | 0.002 | £0.000 |
| CORDE | 0.559 | £0.111 | £0.010 |
| ALACR | 0.559 | £0.096 | 0.101 |
| CRUST | 0.559 | £0.142 | £0.828 |
| PERDI | 0.559 | £0.108 | £0.861 |
| BULDO | 0.559 | 9.622 | £0.043 |
| DRAGO | 0.559 | £0.004 | £0.057 |
| CIFRV | 0.559 | £0.059 | 2.392 |
| COCOD | 0.559 | 0.232 | 0.111 |
| DPCMF | 0.559 | 0.001 | £0.085 |
| GALCO | 0.559 | 0.423 | £0.131 |
| GANSO | 0.559 | £0.096 | 0.101 |
| LAGAP | 0.559 | £0.142 | £0.828 |
| TIJA | 0.559 | £0.142 | £0.828 |
| CANGP | 0.559 | £0.096 | 0.101 |
| GRILL | 0.559 | £0.130 | £0.378 |
| GRULL | 0.559 | 0.313 | 0.244 |
| HIRCO | 0.559 | £0.096 | 0.101 |
| JILGU | 0.559 | £0.142 | £0.828 |
| LARVA | 0.559 | £0.059 | 2.392 |
| ANIMA | 0.559 | £0.142 | £0.828 |
| CATMA | 0.559 | 9.622 | £0.043 |
| MEPLU | 0.559 | £0.142 | £0.828 |
| MAMUT | 0.559 | 9.622 | £0.043 |

**CONTRIBUCIONES ABSOLUTAS DE
LOS ELEMENTOS A LOS FACTORES (EN %)**

| | | | |
|---------|--------|----------|----------|
| CODOR | 0.559 | 80.142 | 80.828 |
| LECPA | 0.559 | 9.622 | 80.043 |
| PULPO | 0.559 | 0.138 | 0.045 |
| PEPTY | 0.559 | 0.028 | 0.060 |
| SALMO | 0.559 | 80.142 | 80.828 |
| INSEC | 0.559 | 80.118 | 80.087 |
| TERNE | 0.559 | 80.142 | 80.828 |
| BUITO | 0.559 | 80.111 | 80.010 |
| POTRO | 0.559 | 80.142 | 80.828 |
| TRUCH | 0.559 | 0.017 | 80.219 |
| AVEST | 0.559 | 0.159 | 0.496 |
| COGUJ | 0.559 | 80.059 | 2.392 |
| CHACA | 0.559 | 80.142 | 80.828 |
| GAMBA | 0.559 | 80.077 | 0.870 |
| CUCLI | 0.559 | 80.142 | 80.828 |
| XILOP | 0.559 | 9.622 | 80.043 |
| ZARIC | 0.559 | 9.622 | 80.043 |
| SINIC | 0.559 | 9.622 | 80.043 |
| TROTO | 0.559 | 80.142 | 80.828 |
| JAGUA | 0.559 | 80.142 | 80.828 |
| PAYA | 0.559 | 80.083 | 0.542 |
| PAJAR | 0.559 | 80.118 | 80.087 |
| ACTIN | 0.559 | 80.059 | 2.392 |
| COLUMNA | MACA | FACTOR 1 | FACTOR 2 |
| CCIVI | 1.475 | 80.049 | 81.103 |
| AUTAR | 9.441 | 90.194 | 80.314 |
| TECHC | 34.380 | 82.028 | 63.583 |
| DFMOC | 54.704 | 87.729 | 835.000 |

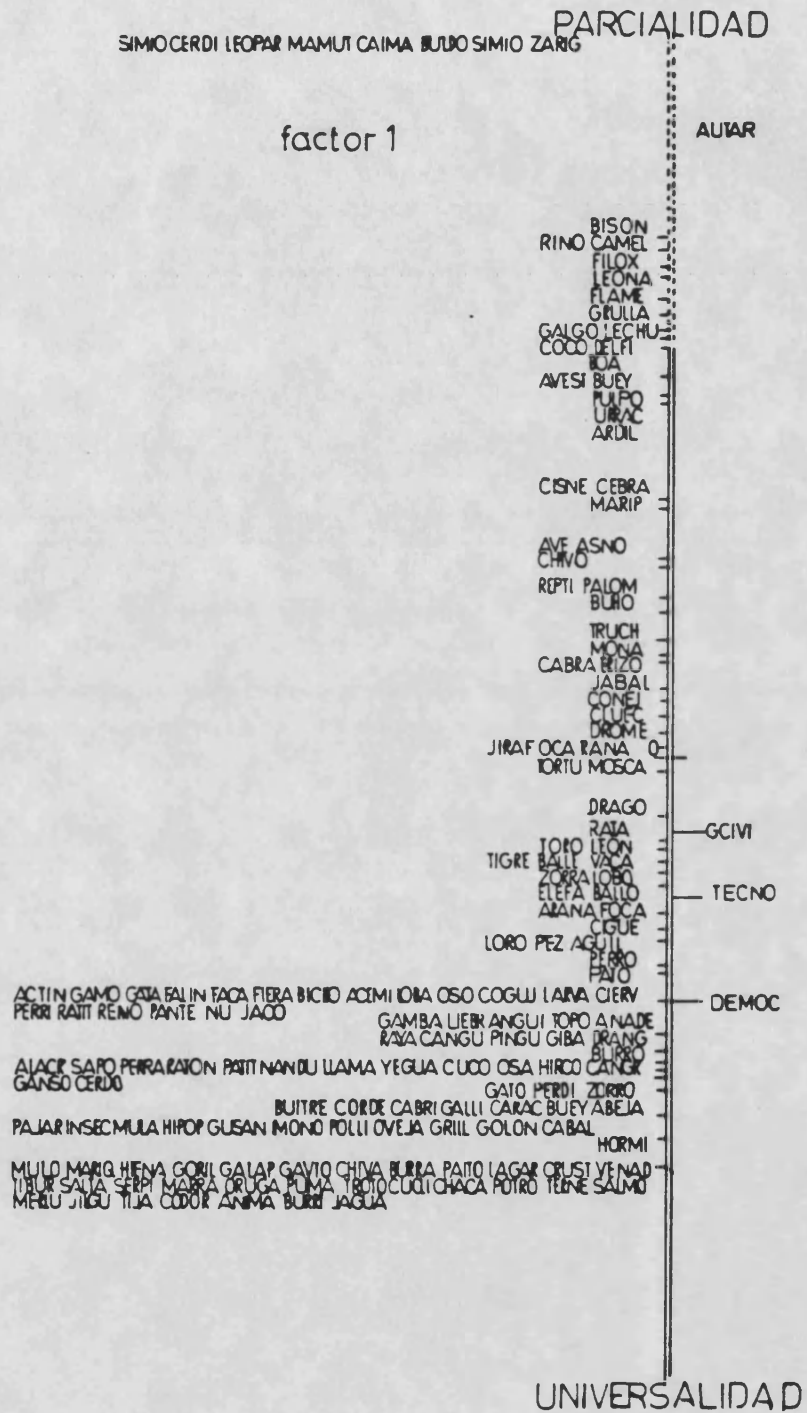

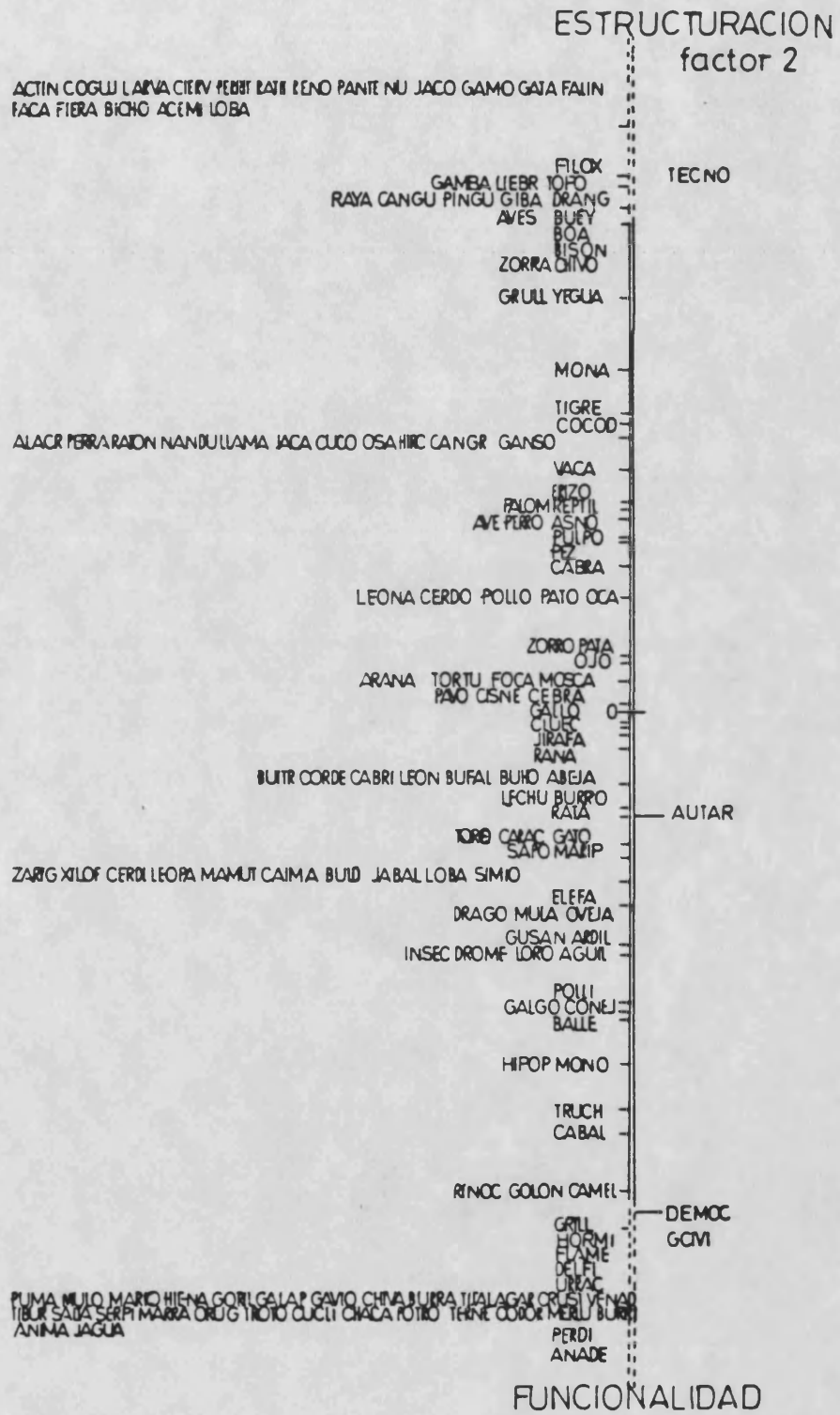

ESTRUCTURACION

f2

factor1-factor2

UNIVERSALIDAD

PARCIALIDAD

f1

FUNCIONALIDAD

COGLU GAIA FACA
ACTIN GAMO BICHO
JACO FIERA NU BAITI
FALIN PANIE RENO
PERRI CIEV LAINA

GAMBA TICNO
ANDE
TOFU

RAMA CANGU
GRANG
GIBA
PINGU

ZORRA

YEGUA

CANGRE GANSO ALACR TIGRE
HIRCO PERRA LLAMA OSA
NANDU PAITI CUCO
RABON JACA

CIGUF PEZ
POLLO PAJO
CERDO

ZORRO OSO FACA TORO

BUITR SAPO GALINUCUR
CIDE ABEJA LEON
BUEAL BURRO LIA TORO
GALLI BURRO ELEFA
CARAC OVEJA MUJA DIMOCI
INEC PIRROQUIL LORO VACA
PAJAR POLI LORO BALLE

MONO
#1 POP

CABAL
GOLON

GRILL DEMOC
HORMI

URRAC

SALTA GORIL PAITO
TIBUR HENA BURZA
VENAD MARI GAVIO
LAGAR MULO GALAP
TUA PUMA ORUGA
JILGU MARBA SERPI
ANIMA MIRLU CODOR
SALMO TERNE POTRO
CIRACA CUCLI TROTO
JAGUA

PERRI
LIER
ANGUI

ACEMI

CHIVO
MONA

FALOM
LENO

CABRA
OCA

CEBRA

JITAT
RANA

ERIZO
DROME

CONEJ

TRUCH

GCIVI

BUREY

IDA
BELFI

MARIP

GUSAN
ARDIL

GRULL

COCOD

PULPO

COCOD

PULPO

CEBRA

LECHU

GALGO

FLAME

FILIX

AVESI

BISON

RINOC
CAMEL

ALTAR

XILOE BULDO
ZANG MAMUT
SIMIO CAIMA
LEONA CERDI

| FACTOR | LANDA | % EXPLIC. | % ACUMUL. |
|--------|--------|-----------|-----------|
| 1 | 0.5547 | 44.32 | 44.32 |
| 2 | 0.4319 | 34.51 | 78.83 |

Interpretación de los resultados

Los dos factores obtenidos en este grupo explican el 78.83% de la variabilidad existente entre los términos pertenecientes a la categoría "DESIGNATIVOS DE ANIMALES" y los PERIODOS establecidos.

FACTOR 1

Este primer factor explica el 44.32% de la variabilidad total, con una landa de 0.5547. Viene representado por sus coordenadas en el gráfico nº 129.

Atendiendo a las contribuciones absolutas de los elementos a este primer factor, observamos que el único período con una contribución absoluta relevante es el AUTARQUICO. Se aglutinan en torno a él, términos tales como "xilofago", "leopardo", "mamut", "caimán", "simio" y "zarigüeña" cuyo denominador común podría ser su calificación de animales salvajes, aunque es importante precisar la existencia de grados distintos: unos mansos y confiados, no se espantan ante la presencia del hombre; otros, recelosos, huyen a su vista, y otros, en fin, le atacan frente a frente valiéndose de su astucia.

Frente a esta postura, se opone, según nuestra opinión un planteamiento más generalizado y universal que abarca los restantes períodos históricos y a la totalidad de términos que configuran dicha categoría, con excepción, como es lógico, de lo ya citado en el período AUTARQUICO. Este

dato común, desde puntos de vista diferentes, nos indica el interés que el hombre siempre ha mostrado por cierto tipo de vida. Si bien, en un principio, tuvo motivaciones de carácter exclusivamente práctico (caza, pesca, etc.) utilizadas con el fin de sobrevivir y responder a las solicitudes del medio exterior.

Más tarde, el deseo cada vez mayor de conocimiento propició las investigaciones. Ahora bien, la simple curiosidad, ocupó, durante largo tiempo, el lugar del auténtico interés científico. Sin embargo, a medida que la humanidad ha ido avanzando hasta alcanzar conciencia científica, el estudio y la observación de estos seres vivos adquiere cotas más elevadas en cuanto a profundidad y sutilidad.

Desde otra perspectiva y, sobre todo, centrándonos en la multiplicidad de términos que aparecen dentro de este grupo, pensamos que la riqueza del mundo animal en su diversidad es una fuente extraordinaria de estudio. En el bosque, el mar, la montaña, la pradera o los lagos viven animales de extrañas y peculiares formas. Sin dejar de lado aquello que, aunque en menor número, viven con el hombre, bien prestándole su ayuda o simplemente actuando de compañeros.

Definimos al factor en función de los parámetros: PARCIALIDAD/UNIVERSALIDAD.

FACTOR 2

El segundo factor explica el 34.51% de la variabilidad total, con una lambda de 0.4319. Lo podemos observar representado por sus coordenadas en el gráfico nº130.

FACTOR 1 y 2

La representación gráfica en el plano de los factores 1 y 2 distribuye a las palabras pertenecientes a la categoría "DESIGNATIVOS DE ANIMALES" y a los PERIODOS históricos, en función de los parámetros: PARCIALIDAD/UNIVERSALIDAD y ESTRUCTURACION/FUNCIONALIDAD. (Gráfico nº 131)

El período TECNOCRÁTICO se sitúa en el espacio definido por UNIVERSALIDAD/ESTRUCTURACION junto a términos como "cogujada", "gata", "foca", "actinia", "gamo", "bicho", "loba", "jaco", "fiera", "ñu", "falina", "pantera", "rana", "ciervo", "larva", "gamba", "ánade", "topo", "raya", "canguro", "orangután", "giba", "pingüino", "zorra", "yegua", "cangrejo", "ganso", "tigre", "alacrán", "hirco", "perra", "llama", "ñandú", "oso", "cuco", "ratón", "jaca", "pez", "cigüeña", "pollo", "cerdo", "pato", "osa", "zorro", "pato", "toro", "araña", "tortuga" y "pavo".

Mientras que en el cuadrante delimitado por UNIVERSALIDAD/FUNCIONALIDAD se establece el período DEMOCRÁTICO con los términos "buitre", "sapo", "cabrito", "cordero", "búfalo", "abeja", "gallina", "burro", "gallo", "clueca", "mosca", "león", "rata", "toro", "gato", "caracol", "oveja", "lobo", "elefante", "mula", "perro", "dragón", "águila", "loro", "vaca", "insecto", "pájaro", "pollito", "mono", "hipopótamo", "caballo", "golondrina", "grillo", "hormiga", "urraca", "saltamontes", "gorila", "tiburón", "hiena", "burra", "venado", "mariquita", "gaviota", "crustáceo", "mulo", "galápago", "lagarto", "puma", "oruga", "lagartija", "jilguero", "marrano", "serpiente", "animal", "merluza", "codorniz", "salmón", "ternera", "potro", "chacal", "cuclillo", "trotona", "jaguar", "perdiz", "liebre", "anguila" y "acemila".

En el área denominada PARCIALIDAD/FUNCIONALIDAD se encuentran los períodos AUTARQUICO y de la GUERRA CIVIL y, dentro de este mismo contexto aparecen los términos "xilófago", "zarigüeña", "mamut", "simio", "caimán", "leopardo", "rinoceronte", "camello", "flamenco", "galgo", "boa", "del fín", "buey", "trucha", "ardilla", "gusano", "dromedario", "erizo", "conejo", "jabalí", "mariposa", "lechuza", "buho" "jirafa" y "rana".

Finalmente, cabe destacar la aparición de vocablos tales como "filóxera", "bisonte", "leona", "cisne", "cebra", "oca", "cabra", "pulpo", "asno", "ave", "paloma", "reptil" "cocodrilo", "mono", "chivo", "grulla" y "avestruz" situado aisladamente en el espacio definido por PARCIALIDAD/ESTRUCTURACION.

CATEGORIA "ANATOMIA E INSTRUMENTOS RELACIONADOS CON LOS ANIMALES" Y PERIODOS

ANATOMIA E INSTRUMENTOS RELACIONADOS CON LOS ANIMALES

| | |
|--------------------|----------------|
| ALA | PLUMA |
| ESCAM - Escama | RASPA |
| PECER - Pecera | PASTO - Pastor |
| PICO | CONCH - Concha |
| NIDO | ZANCO |
| HORMI - Hormiguero | RED |
| JAULA | ESPIN - Espina |
| MORRO | PUA |
| PERRE - Perrera | ASTA |
| HERRA - Herradura | |
| SESOS | |
| COLME - Colmena | |
| COZ | |
| CREST - Cresta | |
| CRIN | |
| TROMP - Trompa | |
| GUEDE - Guedeja | |
| YUGO | |
| ALFOR - Alforja | |
| JAEZ | |

PERIODOS

GCIVI - Período de la GUERRA CIVIL
AUTAR - Período de la DICTADURA FRANQUISTA de tipo AUTAR-
QUICO
TECNO - Período de la DICTADURA FRANQUISTA de tipo TECNO-
CRATICO
DEMOC - Período SISTEMA DEMOCRATICO

| TERMINOS | PERIODOS | | Matriz (%) | |
|------------|----------|-----|------------|-----|
| | 1º | 2º | 3º | 4º |
| Ala | 4 | 4 | 42 | 50 |
| Escamas | | | 100 | |
| Pecera | | | 50 | 50 |
| Pico | | | 40 | 60 |
| Nido | | | 41 | 59 |
| Hormiguero | | | | 100 |
| Jaula | | 11 | 33 | 56 |
| Morro | | | | 100 |
| Perrera | | | | 100 |
| Herradura | | | | 100 |
| Sesos | | | 100 | |
| Colmena | | | | 100 |
| Coz | | | 100 | |
| Cresta | | | 75 | 25 |
| Crin | | | 67 | 33 |
| Trompa | | | | 100 |
| Guedeja | | | 100 | |
| Yugo | | 8 | 42 | 50 |
| Alforja | | | | 100 |
| Jáez | | | | 100 |
| Pluma | | 5 | 27 | 68 |
| Raspa | | | | 100 |
| Pastos | | | | 100 |
| Concha | | | | 100 |
| Zancos | | 100 | | |
| Red | | 7 | 40 | 53 |
| Espina | | | 50 | 50 |
| Púa | | | 50 | 50 |
| Asta | | | 100 | |

COORDENADAS DE LOS ELEMENTOS

| FILA | FACTOR 1 | FACTOR 2 |
|-------|----------|----------|
| ALA | 80.0184 | 0.1928 |
| ESCAM | 80.1835 | 1.3581 |
| PECER | 80.2131 | 0.2939 |
| PICO | 80.2120 | 0.0811 |
| NIDO | 80.2134 | 0.1024 |
| HORNI | 80.2427 | 80.7702 |
| JAULA | 0.2959 | 80.0047 |
| MORRO | 80.2427 | 80.7702 |
| PERRE | 80.2427 | 80.7702 |
| HEPRA | 80.2427 | 80.7702 |
| SESOS | 80.1835 | 1.3581 |
| COLME | 80.2427 | 80.7702 |
| COT | 80.1835 | 1.3581 |
| CREST | 80.1983 | 0.8260 |
| CRIN | 80.2030 | 0.6557 |
| TROMP | 80.2427 | 80.7702 |
| BUUDE | 80.1835 | 1.3581 |
| YUGO | 0.1676 | 0.1752 |
| ALFOR | 80.2427 | 80.7702 |
| JAEZ | 80.2427 | 80.7702 |
| PLUMA | 0.0116 | 80.1634 |
| PASPA | 80.2427 | 80.7702 |
| PASTO | 80.2427 | 80.7702 |
| CONCH | 80.2427 | 80.7702 |
| ZANCO | 4.5246 | 80.1263 |
| RED | 0.1147 | 0.1262 |
| ESPIN | 80.2131 | 0.2939 |
| PUA | 80.2427 | 80.7702 |
| ASTA | 80.1835 | 1.3581 |

| COLUMNA | FACTOR 1 | FACTOR 2 |
|---------|----------|----------|
| CCIVT | 80.0213 | 0.2463 |
| AUTAP | 3.9171 | 80.0989 |
| TECNC | 80.1538 | 1.0629 |
| DEMOC | 80.2101 | 80.6022 |

CONTRIBUCIONES ABSOLUTAS DE
LOS ELEMENTOS A LOS FACTORES (EN %)

| FILA | MASA | FACTOR 1 | FACTOR 2 |
|-------|-------|----------|----------|
| ALA | 3.447 | 00.002 | 0.209 |
| ESCAM | 3.447 | 00.155 | 10.379 |
| PECEP | 3.447 | 00.209 | 0.486 |
| PICC | 3.447 | 00.221 | 0.037 |
| NIDO | 3.447 | 00.219 | 0.059 |
| HORMI | 3.447 | 00.271 | 03.339 |
| JAULA | 3.482 | 0.407 | 00.000 |
| MORRO | 3.447 | 00.271 | 03.339 |
| PERRE | 3.447 | 00.271 | 03.339 |
| HERRA | 3.447 | 00.271 | 03.339 |
| SESOS | 3.447 | 00.155 | 10.379 |
| COLME | 3.447 | 00.271 | 03.339 |
| COZ | 3.447 | 00.155 | 10.379 |
| CREST | 3.447 | 00.181 | 3.839 |
| CRIN | 3.447 | 00.190 | 2.420 |
| TRCMP | 3.447 | 00.271 | 03.339 |
| GUDE | 3.447 | 00.155 | 10.379 |
| YUGO | 3.447 | 0.123 | 0.173 |
| ALFOR | 3.447 | 00.271 | 03.339 |
| JAEZ | 3.447 | 00.271 | 03.339 |
| PLUMA | 3.447 | 0.001 | 00.150 |
| RASPA | 3.447 | 00.271 | 03.339 |
| PASTO | 3.447 | 00.271 | 03.339 |
| CONCH | 3.447 | 00.271 | 03.339 |
| ZANCO | 3.447 | 94.154 | 00.090 |
| PED | 3.447 | 0.061 | 0.090 |
| ESPIN | 3.447 | 00.209 | 0.486 |
| PUA | 3.447 | 00.271 | 03.339 |
| ASTA | 3.447 | 00.155 | 10.379 |

| COLUMNA | MASA | FACTOR 1 | FACTOR 2 |
|---------|--------|----------|----------|
| GCIVI | 0.138 | 00.000 | 0.014 |
| AUTAP | 4.654 | 95.268 | 00.074 |
| TECNO | 34.712 | 01.168 | 64.021 |
| DEMOC | 60.496 | 03.564 | 035.891 |

GRAFICO N° 132



GRAFICO N° 133



| FACTOR | LANDA | % EXPLIC. | % ACUMUL. |
|--------|--------|-----------|-----------|
| 1 | 0.7495 | 53.51 | 53.51 |
| 2 | 0.6125 | 43.73 | 97.24 |

Interpretación de los resultados

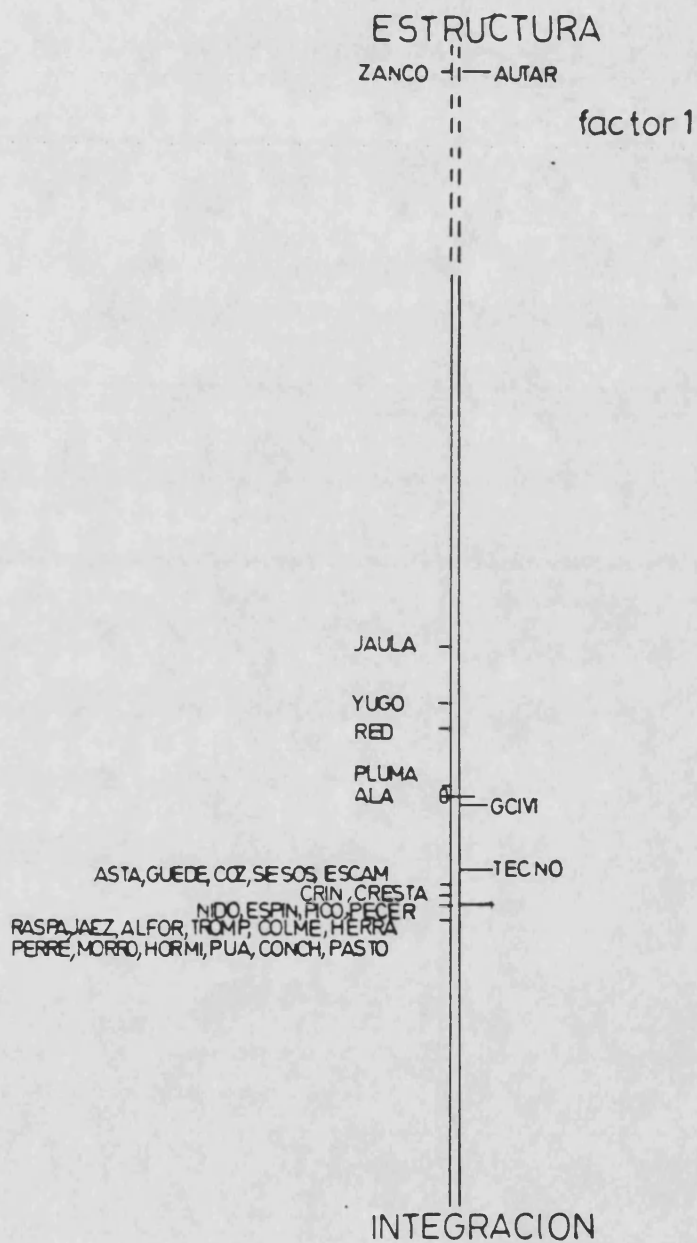
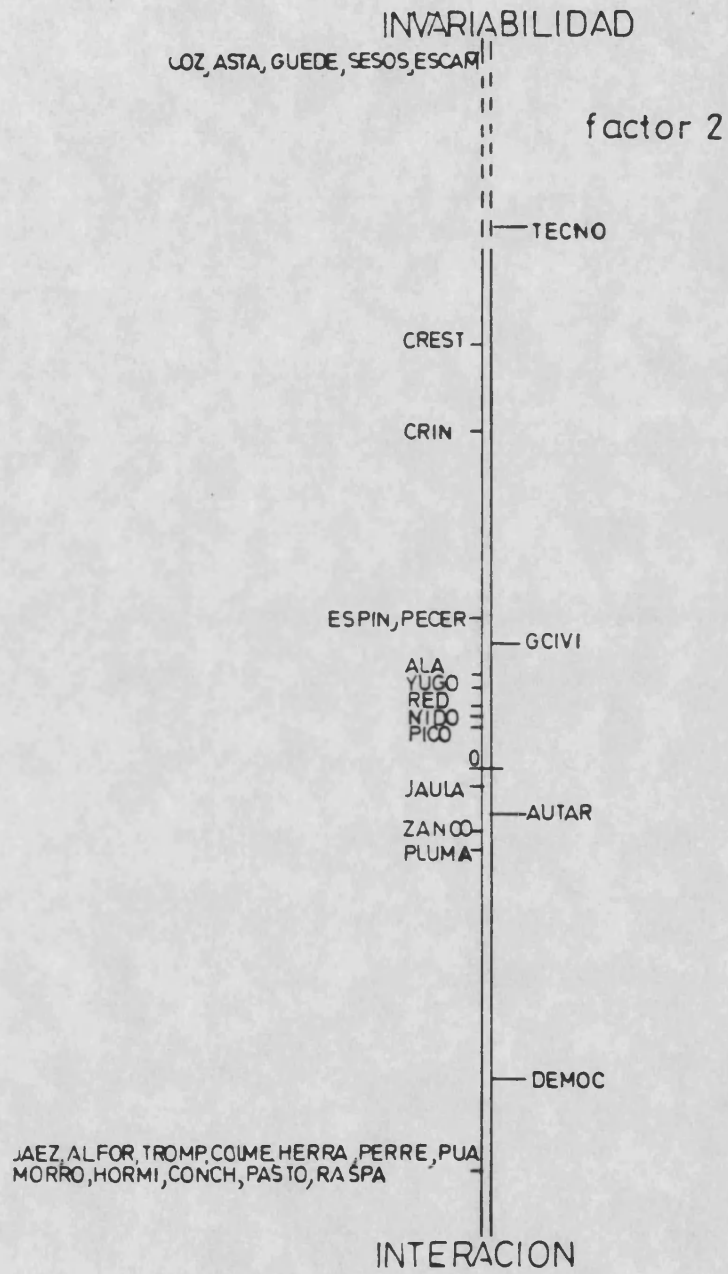
Los dos factores obtenidos en este análisis explican el 97.24% de la variabilidad existente entre la categoría "ANATOMIA E INSTRUMENTOS RELACIONADOS CON LOS ANIMALES" y los PERIODOS establecidos.

FACTOR 1

El primer factor explica el 53.51% de la variabilidad total y posee una landa de 0.7495.(Gráfico nº 132)

Atendiendo a las contribuciones absolutas de los elementos a este primer factor, podemos observar como únicamente el período AUTARQUICO junto a la palabra "zanco", presenta una contribución dominante frente a los períodos TECNOCRATICO y DEMOCRATICO que se sitúan, por debajo del valor promedio, constituyendo una gran nube con múltiples términos referentes, tanto a elementos constitutivos de los propios animales -"asta", "guedeja", "coz", "sesos", "escamas", "crin", "cresta", "espina", "pico", "raspa", "trompa", "morro", "púa", "concha"-, como aquellos otros términos relativos al hábitat de estos seres vivos -"nido" "pecera", "colmena", "perrera", "hormiguero"- o bien, elementos exógenos -"alforja", "herradura", "pastos"- que los caracterizan.

Por otra parte, cabe destacar la posición de la GUERRA CIVIL junto a los términos "pluma" y "ala", con escaso, por no decir nulo, valor absoluto y situados en el origen.

Este hecho nos indica que dicho período está participando del último planteamiento expuesto, pero no lo contempla como primordial.

Podríamos definir al factor como: ESTRUCTURA/INTEGRACION.

FACTOR_2

El segundo factor explica el 43.73% de la variabilidad total y posee una lambda de 0.6125.

La interpretación de este factor se hace explícita al observar en su representación gráfica (gráfico nº133) la disposición de tres nubes claramente diferenciadas: En un primer momento, situada en el extremo del semieje positivo aparece el período TECNOCRÁTICO junto a las palabras "coz" "asta", "guedeja", "sesos", "escamas", "cresta" y "crin". Términos que podemos considerar, en líneas generales, como elementos constitutivos relevantes de ciertos seres.

En un nivel opuesto, se establece el período DEMOCRÁTICO junto a múltiples términos, contemplando esta diversidad desde una doble vertiente cuantitativa y cualitativa, ya que semánticamente constituyen vocablos referidos tanto a los elementos constitutivos como también a sus específicos nichos ecológicos. Sin olvidarnos de cierta referencia expresa realizada en cuanto a un tipo concreto de alimentación.

Por último y, en torno al valor central, se establecen aglutinados, los períodos de la GUERRA CIVIL y AUTARQUICO con los términos "espina", "pecera", "ala", "yugo", "red", "nido", "pico", "jaula", "zanco" y "pluma", que por su mis

ma disposición, se hallan participando de los dos planteamientos ya citados.

Definimos al factor en función de los parámetros: INVARIABILIDAD/INTERACCION.

FACTOR 1 y 2

La representación gráfica (nº134) en el plano de los factores 1 y 2 distribuye los términos pertenecientes a la categoría "ANATOMIA E INSTRUMENTOS RELACIONADOS CON LOS ANIMALES" y los PERIODOS establecidos, en función de los parámetros ESTRUCTURA/INTEGRACION e INVARIABILIDAD/INTERACCION.

El período TECNOCRATICO se establece en el área definida como INTEGRACION/INVARIABILIDAD junto a los términos "sesos", "escama", "coz", "guedeja", "asta", "cresta", "crin", "pecera", "espina", "ala", "nido" y "pico". Por el contrario, en el cuadrante delimitado por INTEGRACION/INTERACCION se sitúa el período DEMOCRATICO con los términos "herradura", "perrera", "hormiguero", "morro", "colmena", "trompa", "alforja", "juez", "raspa", "pasto", "concha" y "púa". También se halla inmerso en dicho espacio el período de la GUERRA CIVIL. Ahora bien, al encontrarse próximo al eje de coordenadas está participando, de alguna forma, del planteamiento descrito como ESTRUCTURACION/INTERACCION, donde aparece el término "pluma", y aún más desplazado, podemos observar al período AUTARQUICO junto con la palabra "zanco".

Finalmente, en el espacio denominado ESTRUCTURACION/INVARIABILIDAD se muestran los vocablos "yugo", "red" y "jaula".

CATEGORIA "DESIGNATIVOS DE PLANTAS/SUS PARTES" Y PERIODOS

DESIGNATIVOS DE PLANTAS/SUS PARTES

| | |
|-----------------|------------------|
| AMAPO - Amapola | CASTA - Castaño |
| ARBOL | CLAVE - Clavel |
| PINO | CHUMB - Chumbera |
| FLOR | MADRE - Madreña |
| CHOPO | FRESN - Fresno |
| GIRAS - Girasol | GLADI - Gladiolo |
| GERAN - Geranio | HONGO |
| HIGUE - Higuera | JAZMI - Jazmín |
| HOJA | JUNCO |
| LILA | ROSAL |
| NENUF - Nenúfar | LIS |
| ROSA | CALIZ |
| RAMA | CAPUL - Capullo |
| MORER - Morera | MAGNO - Magnolia |
| PARRA | PINAR |
| TULIP - Tulipán | PALME - Palmera |
| VINA - Viña | PALMA |
| HAYA | CESPE - Césped |
| ALGAS | PLANT - Planta |
| ALAMO | PERAL |
| ENCIN - Encina | TREBO - Trébol |
| HIERB - Hierba | TRIGO |
| ESPIG - Espiga | VID |
| MAIZ | CEPA |
| RAIZ | RACIM - Racimo |
| OLMO | CIDRA - Cidral |
| ONBU | HENO |
| UMBEL - Umbela | TALLO |
| ROBLE | CANA - Caña |
| BOJ | LENO - Leño |
| CACTO | YERO |

TRONC - Tronco

HAZ

FRUTA

BRANC - Branca

MACET - Maceta

TIEST - Tiesto

PAJA

PERIODOS

GCIVI - Período de la GUERRA CIVIL

AUTAR - Período de la DICTADURA FRANQUISTA de tipo AUTAR-
QUICO

TECNO - Período de la DICTADURA FRANQUISTA de tipo TECNO-
CRATICO

DEMOC - Período SISTEMA DEMOCRATICO

| TERMINOS | PERIODOS | | Matriz (%) | |
|----------|----------|----|------------|-----|
| | 1º | 2º | 3º | 4º |
| Amapola | | | 100 | |
| Arbol | 5 | | 35 | 60 |
| Pino | | | 18 | 82 |
| Flor | | | 45 | 55 |
| Chopo | | | | 100 |
| Girasol | | | 22 | 78 |
| Geranio | | | 56 | 44 |
| Higuera | | | 14 | 86 |
| Hoja | | | 22 | 88 |
| Lila | | | 50 | 50 |
| Nenúfar | | | 100 | |
| Rosa | 3 | 3 | 40 | 54 |
| Rama | | | 42 | 58 |
| Morera | | | 100 | |
| Parra | | | 80 | 20 |
| Tulipán | | | 50 | 50 |
| Viña | | 50 | | 50 |
| Haya | | 50 | | 50 |
| Algas | | | | 100 |
| Alamo | | | 100 | |
| Encina | | | 40 | 60 |
| Hierba | | | | 100 |
| Espiga | | | 33 | 67 |
| Maiz | | 12 | 44 | 44 |
| Raiz | | | 80 | 20 |
| Olmo | | 8 | 50 | 42 |
| Ombu | | | 50 | 50 |
| Umbela | | | 50 | 50 |
| Roble | | | 67 | 33 |
| Boj | | | 50 | 50 |
| Cactus | | 7 | 62 | 31 |
| Castaño | | | 100 | |
| Clavel | | 4 | 48 | 48 |
| Chumbera | | | 50 | 50 |
| Madreña | | | 50 | 50 |

| TERMINOS | PERÍODOS | | Matriz (%) | |
|-----------|----------|-----|------------|-----|
| | 1º | 2º | 3º | 4º |
| Fresnos | | | | 100 |
| Gladiolos | | | | 100 |
| Hongo | | | | 100 |
| Jazmín | | | 100 | |
| Junco | | | | 100 |
| Rosal | | | | 100 |
| Lis | | | | 100 |
| Cáliz | | | 67 | 33 |
| Capullos | | | | 100 |
| Magnolia | | 20 | 40 | 40 |
| Pinar | | | | 100 |
| Palmera | | 20 | 40 | 40 |
| Palma | | | | 100 |
| Cesped | | | 50 | 50 |
| Planta | | | 67 | 33 |
| Peral | | | | 100 |
| Trébol | | | 17 | 83 |
| Trigo | | | 57 | 43 |
| Vid | | 11 | 56 | 33 |
| Cepa | | | 100 | |
| Racimo | | 25 | 25 | 50 |
| Cidral | | | | 100 |
| Heno | | | 100 | |
| Tallo | | | | 100 |
| Caña | | | 50 | 50 |
| Leño | | | 50 | 50 |
| Yero | | 100 | | |
| Tronco | | | 67 | 33 |
| Haz | | | 67 | 33 |
| Frutales | | | 100 | |
| Branca | | | 100 | |
| Maceta | | | 50 | 50 |
| Tiesto | | | 100 | |
| Paja | | | | 100 |
| Leña | | | | 100 |

COORDENADAS DE LOS ELEMENTOS

| FILA | FACTOR 1 | FACTOR 2 |
|-------|----------|----------|
| AMAPO | 0.0924 | 1.1689 |
| ARBOL | 0.2508 | 0.0905 |
| PINO | 0.3455 | 0.4633 |
| FLOR | 0.2013 | 0.0741 |
| CHOPO | 0.4416 | 0.8216 |
| GIRAS | 0.3241 | 0.3837 |
| GERAN | 0.1426 | 0.2931 |
| HIGUE | 0.3669 | 0.5429 |
| HOJA | 0.3775 | 0.5827 |
| LILA | 0.1746 | 0.1736 |
| NENUF | 0.0924 | 1.1689 |
| ROSA | 0.0769 | 0.0165 |
| RAMA | 0.2173 | 0.0144 |
| MOPER | 0.0924 | 1.1689 |
| PAPPA | 0.0144 | 0.7708 |
| TULIP | 0.1746 | 0.1736 |
| VINA | 2.0383 | 1.0169 |
| HAYA | 2.3053 | 0.0217 |
| ALGAS | 0.4416 | 0.8216 |
| ALAMO | 0.0924 | 1.1689 |
| ENCIN | 0.2280 | 0.0254 |
| HIERB | 0.4416 | 0.8216 |
| ESPIG | 0.2654 | 0.1647 |
| MAIZ | 0.3885 | 0.0073 |
| RAIZ | 0.0144 | 0.7708 |
| OLMO | 0.2222 | 0.1424 |
| OMBU | 0.1746 | 0.1736 |
| UMBEL | 0.1746 | 0.1736 |
| ROELE | 0.0838 | 0.5120 |
| BOJ | 0.1746 | 0.1736 |
| CACTO | 0.2367 | 0.3852 |
| CASTA | 0.0924 | 1.1689 |
| CLAVE | 0.0131 | 0.1182 |
| CHUMB | 0.1746 | 0.1736 |
| MADRE | 0.1746 | 0.1736 |
| FRESH | 0.4416 | 0.8216 |
| GLADI | 0.4416 | 0.8216 |
| HONGO | 0.4416 | 0.8216 |
| JAZMI | 0.0924 | 1.1689 |
| JUNCO | 0.4416 | 0.8216 |
| ROSAL | 0.4416 | 0.8216 |

COORDENADAS DE LOS ELEMENTOS

| | | |
|-------|---------|---------|
| LIS | £0.4416 | 0.8216 |
| CALIZ | £0.0838 | £0.5120 |
| CAPUL | £0.4416 | 0.8216 |
| MAGNO | 0.7639 | 0.1035 |
| PINAR | £0.4416 | 0.8216 |
| PALME | 0.7639 | 0.1035 |
| PALMA | £0.4416 | 0.8216 |
| CESPE | £0.1746 | £0.1736 |
| PLANT | £0.0838 | £0.5120 |
| PERAL | £0.4416 | 0.8216 |
| TREBO | £0.3508 | 0.4832 |
| TRIGO | £0.1372 | £0.3130 |
| VID | 0.4030 | £0.2501 |
| CEPA | 0.0924 | £1.1689 |
| FACIM | 0.9318 | 0.4216 |
| CIDPA | £0.4416 | 0.8216 |
| HENO | 0.0924 | £1.1689 |
| TALLO | £0.4416 | 0.8216 |
| CANA | £0.1746 | £0.1736 |
| LENO | £0.1746 | £0.1736 |
| YERO | 4.5182 | 1.2123 |
| TRONC | £0.0838 | £0.5120 |
| HAZ | £0.0838 | £0.5120 |
| FRUTA | 0.0924 | £1.1689 |
| BRANC | 0.0924 | £1.1689 |
| MACET | £0.1746 | £0.1736 |
| TIEST | 0.0924 | £1.1689 |
| PAJA | £0.4416 | 0.8216 |

| COLUMNA | FACTOR 1 | FACTOR 2 |
|---------|----------|----------|
| GCIVI | £0.2595 | 0.0912 |
| AUTAP | 3.2304 | 0.8333 |
| TECNO | 0.0661 | £0.8035 |
| DEMOC | £0.3157 | 0.5647 |

CONTRIBUCIONES ABSOLUTAS DE
LOS ELEMENTOS A LOS FACTORES (EN %)

| FILA | MASA | FACTOR 1 | FACTOR 2 |
|-------|-------|----------|----------|
| AMAPO | 1.370 | 0.023 | 83.961 |
| ARBOL | 1.370 | 80.169 | 0.024 |
| PINO | 1.370 | 80.320 | 0.622 |
| FLOR | 1.370 | 80.109 | 80.016 |
| CHOPO | 1.370 | 80.523 | 1.957 |
| GIRAS | 1.370 | 80.282 | 0.427 |
| GERAN | 1.370 | 80.054 | 80.249 |
| HIGUE | 1.370 | 80.361 | 0.855 |
| HOJA | 1.370 | 80.382 | 0.984 |
| HOJAS | 1.370 | 80.082 | 80.087 |
| LILA | 1.370 | 80.082 | 80.087 |
| NENUF | 1.370 | 0.023 | 83.961 |
| ROSA | 1.370 | 80.016 | 0.001 |
| RAMA | 1.370 | 80.127 | 80.001 |
| MORER | 1.370 | 0.023 | 83.961 |
| PARRA | 1.370 | 80.001 | 81.722 |
| TULIP | 1.370 | 80.082 | 80.087 |
| VINA | 1.370 | 11.133 | 2.998 |
| HAYA | 1.370 | 14.241 | 0.001 |
| ALGAS | 1.370 | 80.523 | 1.957 |
| ALAMO | 1.370 | 0.023 | 83.961 |
| ENCIN | 1.370 | 80.139 | 0.002 |
| HIERB | 1.370 | 80.523 | 1.957 |
| ESPIG | 1.370 | 80.189 | 0.079 |
| MAIZ | 1.370 | 0.405 | 80.000 |
| RAIZ | 1.370 | 80.001 | 81.722 |
| OLMO | 1.370 | 0.132 | 80.059 |
| OMBU | 1.370 | 80.082 | 80.087 |
| UMPEL | 1.370 | 80.082 | 80.087 |
| ROBLE | 1.370 | 80.019 | 80.760 |
| BOJ | 1.370 | 80.082 | 80.087 |
| CACTO | 1.370 | 0.150 | 80.430 |
| CASTA | 1.370 | 0.023 | 83.961 |
| CLAVE | 1.370 | 0.000 | 80.041 |
| CHUMB | 1.370 | 80.082 | 80.087 |
| MADRE | 1.370 | 80.082 | 80.087 |
| FRESH | 1.370 | 80.523 | 1.957 |
| GLADI | 1.370 | 80.523 | 1.957 |
| HONGO | 1.370 | 80.523 | 1.957 |
| JAZMI | 1.370 | 0.023 | 83.961 |
| JUNCO | 1.370 | 80.523 | 1.957 |
| ROSAL | 1.370 | 80.523 | 1.957 |

CONTRIBUCIONES ABSOLUTAS DE
LOS ELEMENTOS A LOS FACTORES (EN %)

| | | | |
|---------|--------|----------|----------|
| LIS | 1.370 | £0.523 | 1.957 |
| CALIZ | 1.370 | £0.019 | £0.760 |
| CAPUL | 1.370 | £0.523 | 1.957 |
| MAGNO | 1.370 | 1.564 | 0.031 |
| PINAR | 1.370 | £0.523 | 1.957 |
| PALME | 1.370 | 1.564 | 0.031 |
| PALMA | 1.370 | £0.523 | 1.957 |
| CESPE | 1.370 | £0.082 | £0.087 |
| PLANT | 1.370 | £0.019 | £0.760 |
| PERAL | 1.370 | £0.523 | 1.957 |
| TREBO | 1.370 | £0.330 | 0.677 |
| TRIGO | 1.370 | £0.050 | £0.284 |
| VID | 1.370 | 0.435 | £0.181 |
| CEPA | 1.370 | 0.023 | £3.961 |
| RACIM | 1.370 | 2.327 | 0.515 |
| CIDRA | 1.370 | £0.523 | 1.957 |
| HENO | 1.370 | 0.023 | £3.961 |
| TALLO | 1.370 | £0.523 | 1.957 |
| CANA | 1.370 | £0.082 | £0.087 |
| LENO | 1.370 | £0.082 | £0.087 |
| YEFO | 1.370 | 54.704 | 4.261 |
| TRONC | 1.370 | £0.019 | £0.760 |
| HAZ | 1.370 | £0.019 | £0.760 |
| FRUTA | 1.370 | 0.023 | £3.961 |
| BRANC | 1.370 | 0.023 | £3.961 |
| MACET | 1.370 | £0.082 | £0.087 |
| TUEST | 1.370 | 0.023 | £3.961 |
| PAJA | 1.370 | £0.523 | 1.957 |
| | | | |
| COLUMNA | MASA | FACTOR 1 | FACTOR 2 |
| GCIVI | 0.110 | £0.014 | 0.002 |
| AUTAP | 4.370 | 89.207 | 6.422 |
| TECNO | 42.096 | 0.359 | £57.514 |
| DEMOC | 53.425 | £10.419 | 36.062 |

GRAFICO N° 135



GRAFICO N° 136



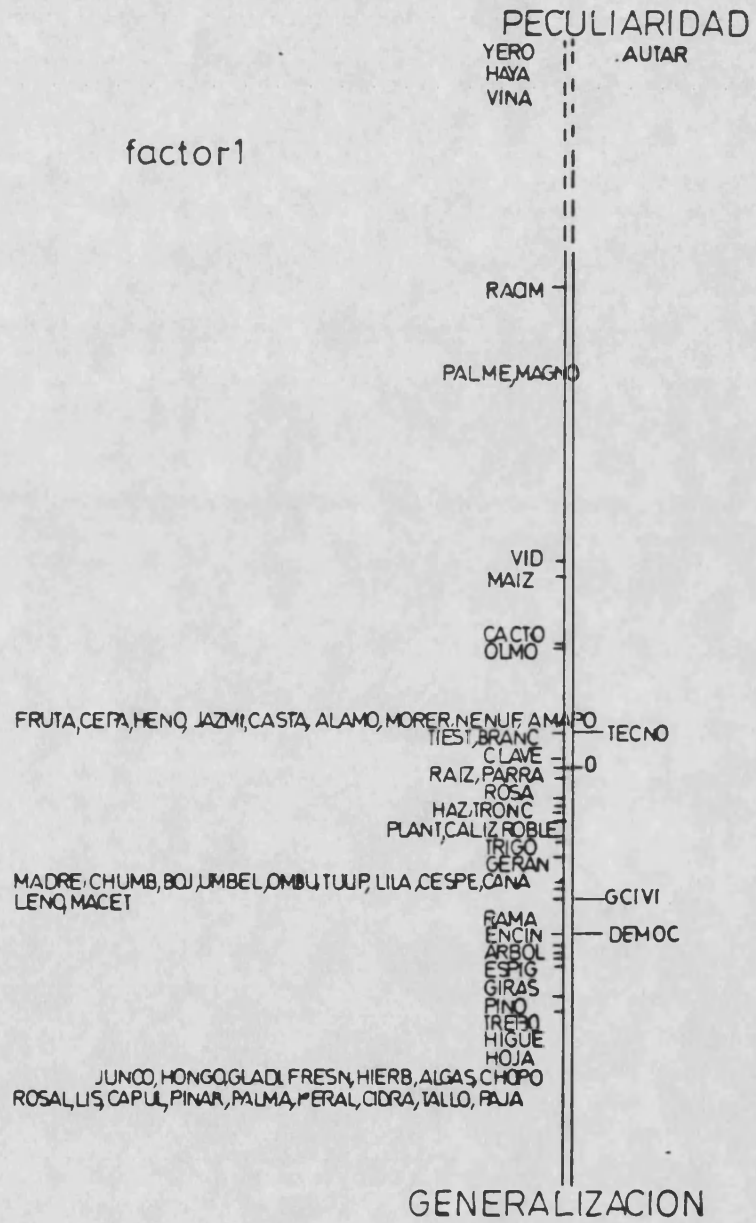
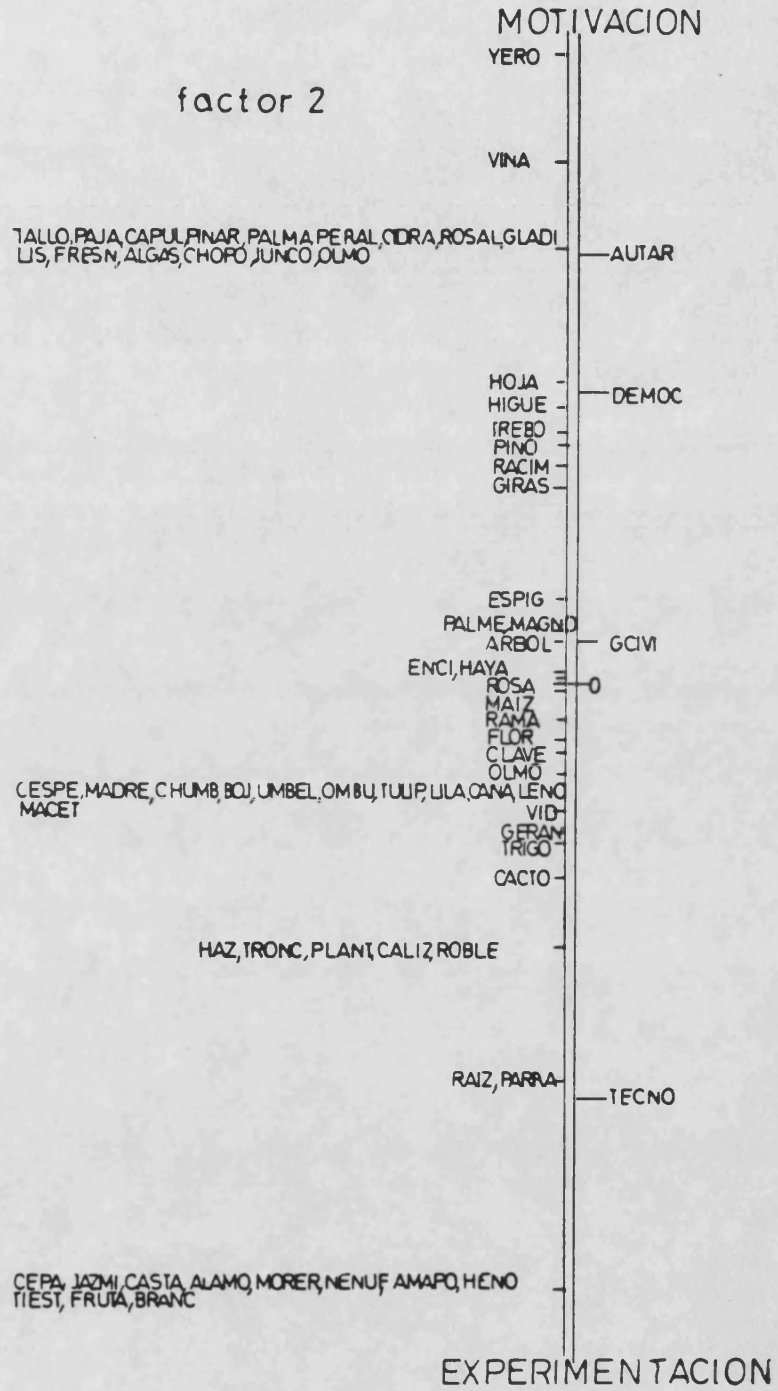

GRAFICO Nº 137

| FACTOR | LANDA | % EXPLIC. | % ACUMUL. |
|--------|--------|-----------|-----------|
| 1 | 0.5112 | 49.87 | 49.87 |
| 2 | 0.4725 | 46.09 | 95.96 |

Interpretación de los resultados

Los dos factores obtenidos en este grupo explican el 95.96% de la variabilidad existente entre la categoría denominada "DESIGNATIVOS DE PLANTAS/SUS PARTES" y los PERIODOS establecidos.

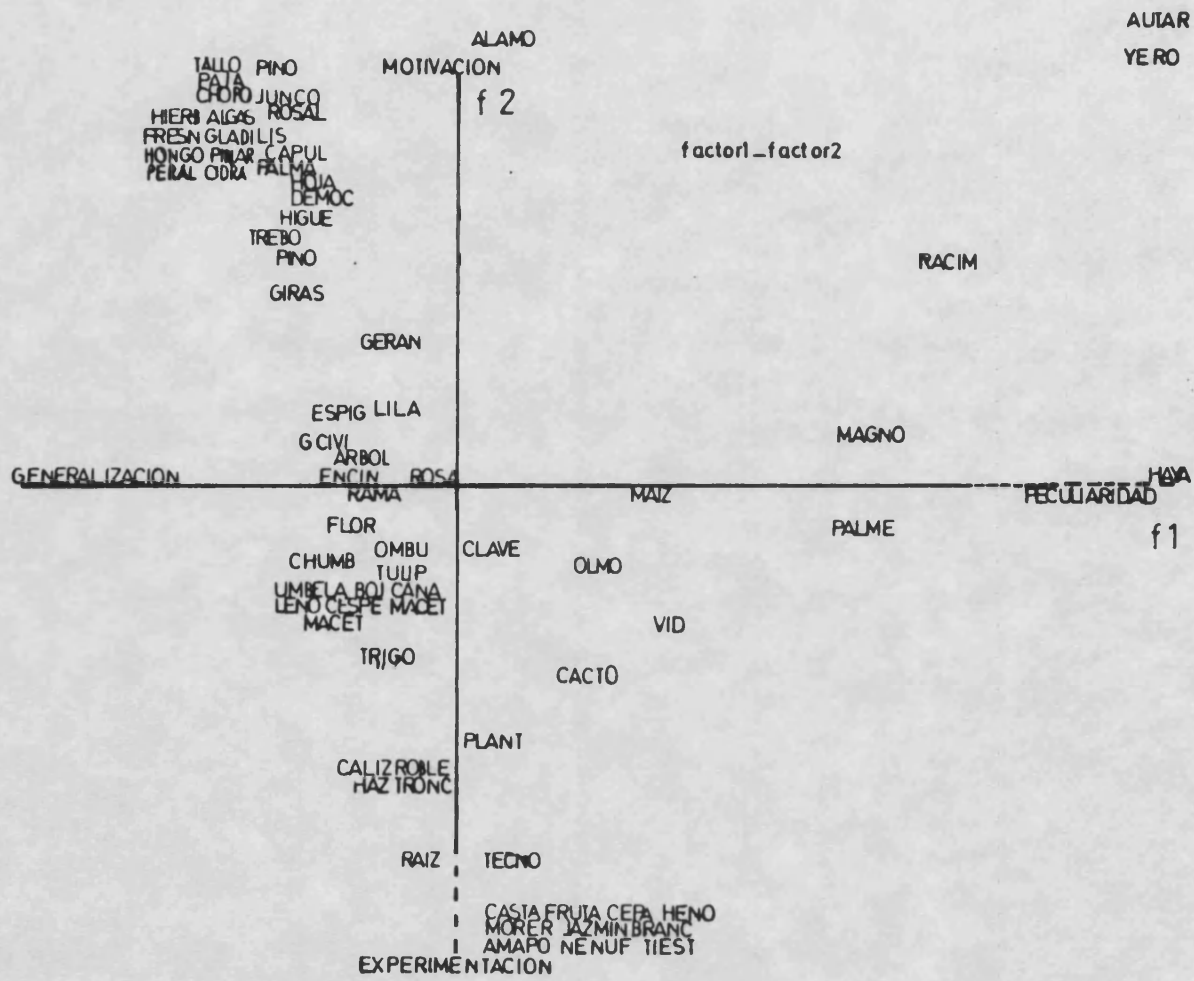
FACTOR 1

El primer factor explica el 49.87% de la variabilidad total y posee una landa de 0.5112. Viene representado por sus coordenadas en el gráfico nº135.

La interpretación de este factor se hace explícita al observar que únicamente el período AUTARQUICO presenta una contribución absoluta relevante junto al término "yero". Este dato nos indica la evolución e idoneidad en nuestro nicho ecológico de determinada planta herbácea anual, simbolizando, según nuestra opinión, la idiosincrasia propia de aquellos años que nos caracterizaron como individualidad.

Frente a este planteamiento se muestran los períodos de la GUERRA CIVIL, así como el TECNOCRATICO y el DEMOCRATICO. Situados estos dos últimos por debajo del valor central, tal como podemos constatar en la representación gráfica del factor. Y, en otro sentido, configuran una amplia nube con la casi totalidad de las palabras que forman dicha categoría.

Los vocablos aparecidos se refieren no solamente a seres vegetales -plantas, árboles, flores, talofitas, etc.-

sino también a sus partes constitutivas esenciales -"raiz" "tallo", "hoja", "tronco", "cáliz"- . Exceptuando, como bien podemos apreciar en el gráfico, aquellos términos que se hallan en el semieje positivo ("racimo", "palmera", "magnolia", "vid", "maiz", "cacto", "olmo", "haya" y "viña") que, de alguna manera, también están participando del planteamiento anterior aunque aparezcan sensiblemente alejados.

El primer factor podría quedar definido en función de PECULIARIDAD/GENERALIZACION.

FACTOR 2

El segundo factor que explica el 46.09% de la concomitancia entre palabras y períodos de la inercia total, posee una carga de 0.4725.

En este factor podemos apreciar, mediante su representación gráfica (gráfico nº136), como se establece una gradación de términos/períodos a lo largo del eje de coordenadas. Por lo tanto, su interpretación se puede realizar desde una perspectiva global, ya que, según nuestra opinión, está en estrecha relación con la prioridad otorgada a la investigación dentro del campo concreto, objeto de nuestro análisis en este grupo. Parece lógico que el niño, en su progreso de descubrimiento y asimilación, llega a los objetos de su alrededor, interesándose primero, como es evidente, por todo aquello que tiene vida (plantas, animales, etc.). De este modo, va conectando con el espacio que le rodea. Y unas veces, este tipo de experiencias surge espontáneamente. Y, otras muchas, están motivadas y orientadas, sin lugar a dudas, por el adulto, valiéndose de aquellos temas que despiertan su curiosidad.

Por consiguiente, nos encontramos ante un factor que podemos definir como MOTIVACION/EXPERIMENTACION.

FACTOR 1 y 2

La representación gráfica en el plano de los factores 1 y 2 (gráfico nº 137) distribuye a las palabras de la categoría "DESIGNATIVOS DE PLANTAS/SUS PARTES" y los PERIODOS establecidos, en función de los parámetros PECULIARIDAD/GENERALIZACION y MOTIVACION/EXPERIMENTACION.

En primera instancia, podemos observar la situación de los periodos DEMOCRATICO y de la GUERRA CIVIL dentro del mismo cuadrante, denominado GENERALIZACION/MOTIVACION, con los términos "árbol", "espiga", "lila", "geranio", "girasol", "pino", "trébol", "higuera", "hoja", "capullo", "lis", "rosal", "junco", "pino", "paja", "tallo", "chopo", "algas", "hierba", "fresno", "gladiolo", "hongo", "pinar", "peral" y "cidral". Estableciéndose, también, inmersos en este contexto la palabra "rosa" y "encina", sin embargo, muy cercanas al eje de abscisas. Mientras que en el área definida en función de los parámetros GENERALIZACION/EXPERIMENTACION, no encontramos ningún período concreto, aunque se sitúan los vocablos "raiz", "cáliz", "tronco", "flor", "rama". Así como aparecen otros términos, bien relativos a nombres genéricos -"chumbera", "ombú", "tulipán", "madreña", "umbela", "boj", "césped", "trigo"- o, por el contrario, ciertos vocablos -"caña", "leño", "maceta", "haz"- que muestran algún tipo de relación funcional.

El período AUTARQUICO se sitúa en el espacio delimitado por PECULIARIDAD/MOTIVACION, donde también podemos apreciar la distribución de escasos términos ("álamo", "yero", "viña", "racimo", "magnolia" y "haya"), si establecemos una comparación interáreas.

Finalmente, cabe destacar la disposición del período TECNOCRÁTICO, en el cuadrante denominado PECULIARIDAD/EXPERIMENTACIÓN, próximo a los términos "cepa", "heno", "castaño", "frutal", "jazmín", "branca", "morera", "nenúfar", "tiesto", "amapola", y, más desplazados, "cacto", "vid", "olmo" y "palmera". También, hay que resaltar la situación de los vocablos "clavel" y "planta" junto al eje de coordenadas, así como la posición del término "maiz", cercano al eje de abscisas.

CATEGORIA "PARTES DE LA CASA" Y PERIODOS

PARTES DE LA CASA

CASA

PISO

BANO - Baño

FACHA - Fachada

TEJAD - Tejado

VIGA

REJA

LAVAB - Lavabo

SALA

SUELO

VENTA - Ventana

BALCO - Balcón

ESCAL - Escalera

COCIN - Cocina

TEJAS

ZOCAL - Zócalo

PUERT - Puerta

BALDO - Baldosas

DESVÁ - Desván

POYO

CHIME - Chimenea

PERIODOS

GCIVI - Período de la GUERRA CIVIL

AUTAR - Período de la DICTADURA FRANQUISTA de tipo AUTAR-
QUICO

TECNO - Período de la DICTADURA FRANQUISTA de tipo TECNO-
CRATICO

DEMOC - Período SISTEMA DEMOCRATICO

| TERMINOS | PERIODOS | | Matriz (%) | |
|----------|----------|----|------------|-----|
| | 1º | 2º | 3º | 4º |
| Casa | 4 | | 39 | 57 |
| Piso | | | | 100 |
| Baño | | | 57 | 43 |
| Fachada | | | | 100 |
| Tejado | | | 33 | 67 |
| Viga | | | | 100 |
| Reja | | | 33 | 67 |
| Lavabo | | 25 | | 75 |
| Sala | | | 50 | 50 |
| Suelo | | | 50 | 50 |
| Ventana | | | 30 | 70 |
| Balcón | | | 33 | 67 |
| Escalera | | | 25 | 75 |
| Cocina | | | 50 | 50 |
| Tejas | | 25 | | 75 |
| Zócalo | | | 100 | |
| Puerta | | | 33 | 67 |
| Baldosas | | | 50 | 50 |
| Desván | | | | 100 |
| Pared | | 12 | 50 | 38 |
| Poyo | | | 50 | 50 |
| Chimenea | | | 23 | 77 |

COORDENADAS DE LOS ELEMENTOS

| FILA | FACTOR 1 | FACTOR 2 |
|-------|----------|----------|
| CASA | 0.2736 | 0.0766 |
| PISO | 0.5464 | 0.4536 |
| BANO | 0.5691 | 0.0962 |
| FACHA | 0.5464 | 0.4536 |
| TEJAD | 0.0994 | 0.1353 |
| VIGA | 0.5464 | 0.4536 |
| REJA | 0.0994 | 0.1353 |
| LAVAB | 1.0728 | 1.0070 |
| SALA | 0.4321 | 0.0287 |
| SUELO | 0.4321 | 0.0287 |
| VENTA | 0.0407 | 0.1642 |
| BALCO | 0.0994 | 0.1353 |
| ESCAL | 0.0572 | 0.2127 |
| COCIN | 0.4321 | 0.0287 |
| TEJAS | 1.0728 | 1.0070 |
| ZOCAL | 1.4106 | 0.5110 |
| PUERT | 0.0994 | 0.1353 |
| BALDO | 0.4321 | 0.0287 |
| DESVA | 0.5464 | 0.4536 |
| PARED | 0.1794 | 0.7298 |
| POYO | 0.4321 | 0.0287 |
| CHIME | 0.0963 | 0.2318 |
| CASAS | 0.5464 | 0.4536 |

| COLUMNA | FACTOR 1 | FACTOR 2 |
|---------|----------|----------|
| GCIVI | 0.4889 | 0.1821 |
| AUTAR | 1.4840 | 2.2666 |
| TECNO | 0.7893 | 0.2149 |
| DEMO | 0.3058 | 0.1908 |

CONTRIBUCIONES ABSOLUTAS DE
LOS ELEMENTOS A LOS FACTORES (EN %)

| FILA | MASA | FACTOR 1 | FACTOR 2 |
|-------|-------|----------|----------|
| CASA | 4.348 | 1.039 | 10.144 |
| PISO | 4.348 | 14.146 | 15.057 |
| BANO | 4.348 | 4.496 | 0.227 |
| FACHA | 4.348 | 14.146 | 15.057 |
| TEJAD | 4.348 | 0.137 | 10.450 |
| VIGA | 4.348 | 14.146 | 15.057 |
| REJA | 4.348 | 0.137 | 10.450 |
| LAVAB | 4.348 | 15.980 | 24.923 |
| SALA | 4.348 | 2.592 | 0.020 |
| SUELO | 4.348 | 2.592 | 0.020 |
| VENTA | 4.348 | 0.023 | 10.663 |
| BALCO | 4.348 | 0.137 | 10.450 |
| ESCAL | 4.348 | 10.045 | 11.109 |
| COCIN | 4.348 | 2.592 | 0.020 |
| TEJAS | 4.348 | 15.980 | 24.923 |
| ZOCAL | 4.348 | 27.625 | 6.416 |
| PUERT | 4.348 | 0.137 | 10.450 |
| BALCO | 4.348 | 2.592 | 0.020 |
| DESVA | 4.348 | 14.146 | 15.057 |
| PAPED | 4.348 | 0.447 | 13.089 |
| POYO | 4.348 | 2.592 | 0.020 |
| CHIME | 4.348 | 10.129 | 11.320 |
| CASAS | 4.348 | 14.146 | 15.057 |

| COLUMNA | MASA | FACTOR 1 | FACTOR 2 |
|---------|--------|----------|----------|
| GCIVI | 0.174 | 0.133 | 10.033 |
| AUTAR | 2.696 | 18.958 | 78.284 |
| TECNO | 30.696 | 61.074 | 8.014 |
| DEMOC | 66.435 | 19.836 | 13.670 |

GRAFICO N° 138



GRAFICO N° 139



GRAFICO N° 140

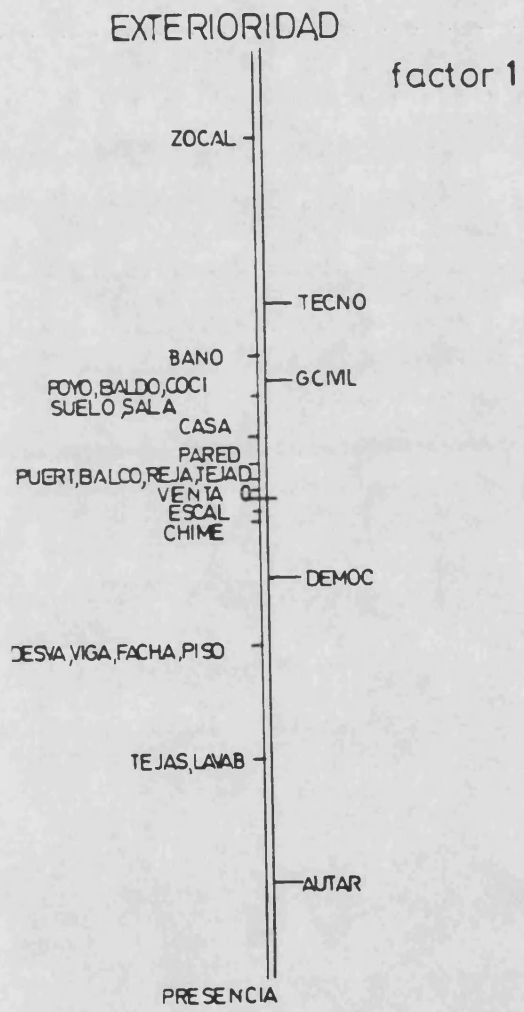

| FACTOR | LANDA | % EXPLIC. | % ACUMUL. |
|--------|--------|-----------|-----------|
| 1 | 0.3131 | 59.31 | 59.31 |
| 2 | 0.1769 | 33.51 | 92.82 |

Interpretación de los resultados

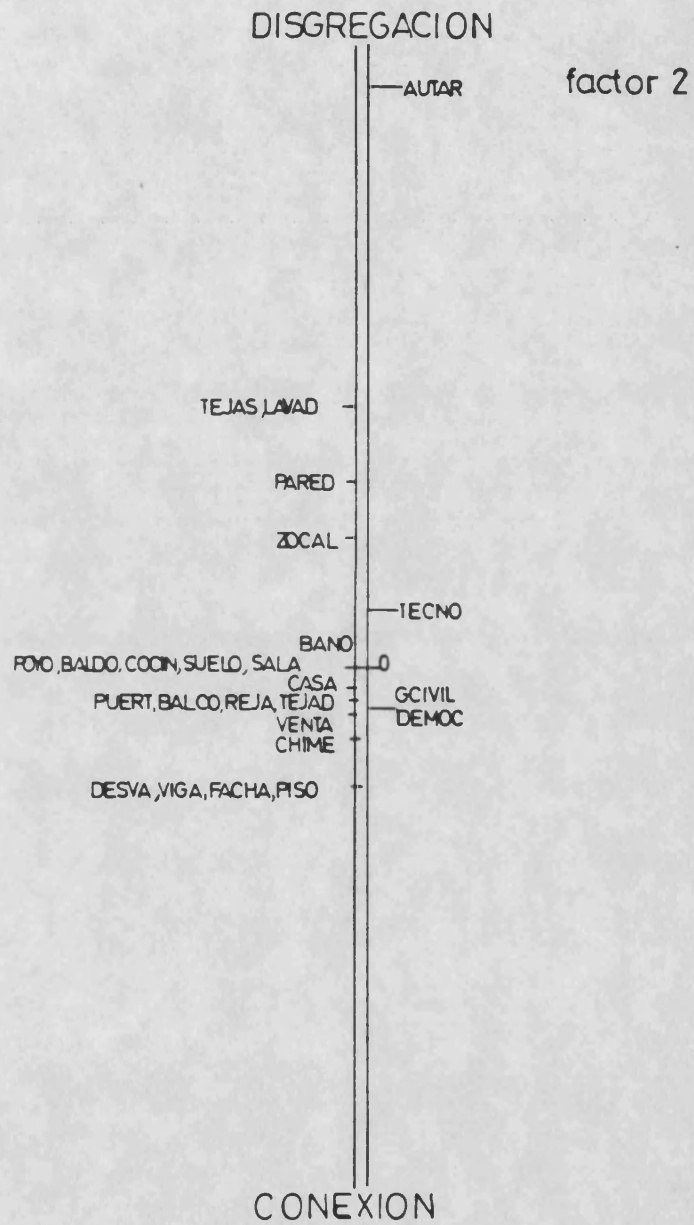
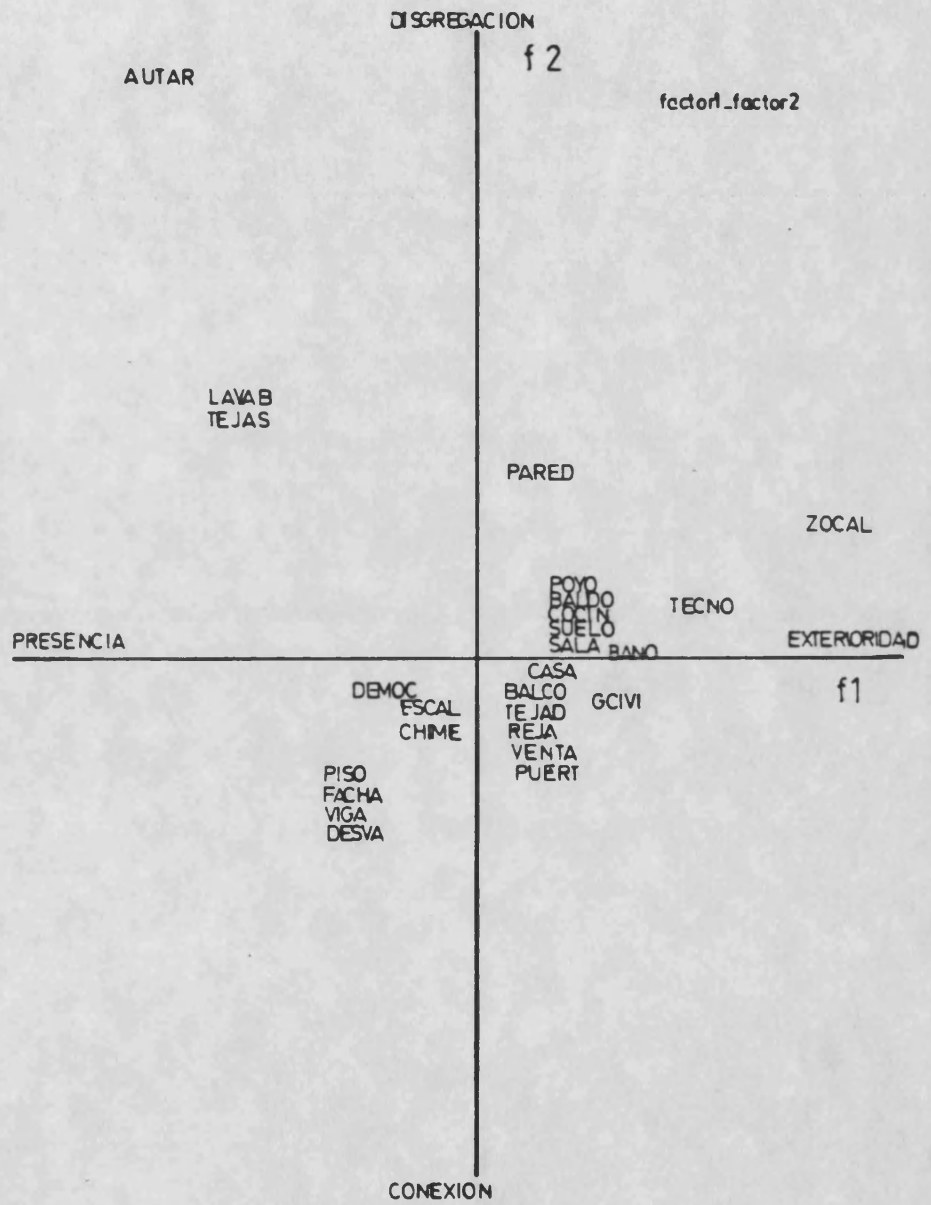
Los dos factores obtenidos en este grupo explican el 92.82% de la variabilidad existente entre la categoría "PARTES DE LA CASA" y los PERIODOS establecidos.

FACTOR 1

El primer factor explica el 59.31% de la variabilidad total, con una landa de 0.3131, por lo tanto es el que posee mayor carga factorial de los extraídos. Lo podemos observar representado en sus coordenadas en el gráfico nº 138.

Este factor se puede caracterizar por la aparición, en ambos semiejes, de elementos considerados externos a una vivienda como son "zócalo" y "tejas". Si bien, aparece junto a esta última palabra y cercana al período AUTARQUICO el vocablo "lavabo".

En el polo positivo se sitúa, de igual forma, el período de la GUERRA CIVIL unido a una serie de términos "poyo", "baldosa", "cocina", "suelo", "sala" y "baño". Mientras que en el lado opuesto aparece el período DEMOCRATICO con diversas acepciones, que bien podríamos considerar como consustanciales a esta época, por ejemplo, fijémos nos en las palabras "piso", "fachada", "viga" y "desván".

Próximos al valor central se agrupan distintos términos: "casa", "pared", "puerta", "balcón", "reja", "tejado" "ventana", "escalera" y "chimenea", que podemos caracteri-

zar usuales y muy conocidas para el niño.

El primer factor podría quedar definido en función de los parámetros EXTERIORIDAD/PRESENCIA.

FACTOR 2

El segundo factor que explica el 33.51% de la variabilidad total, con una carga de 0.1769, viene representado por sus coordenadas en el gráfico nº 139.

En este segundo factor y atendiendo a sus contribuciones absolutas, podemos observar como el período AUTARQUICO situado en el semieje positivo, es el que presenta una contribución más relevante, estableciéndose, por otra parte, desplazado de los restantes períodos/palabras.

En contraposición a este planteamiento, aparece el período de la GUERRA CIVIL. Como bien podemos apreciar en su representación gráfica, estos dos períodos se agrupan, próximos al valor central, formando una gran nube constituida por la mayoría de los términos que configuran esta categoría, todos ellos básicos, considerados como partes fundamentales de una vivienda.

Definimos al factor mediante los parámetros: DISGREGACION/CONEXION.

FACTOR 1 y 2

El cruce de los factores 1 y 2 distribuye a los períodos determinados para nuestro estudio y a los términos de esta categoría en función de los parámetros EXTERIORIDAD/PRESENCIA y DISGREGACION/CONEXION. (Gráfico nº 140)

En el área delimitada por PRESENCIA/DISGREGACION, se sitúa el período AUTARQUICO junto con los términos "lavabo" y "tejas". Mientras que en el cuadrante definido como EXTERIORIDAD/DISGREGACION se establece el período TECNOCRATICO con los términos "poyo", "baldosa", "cocina", "suelo" "sala" y "baño". Por otra parte, se encuentran también dentro de este planteamiento, aunque más aislados de los restantes términos, vocablos como "pared" y "zócalo".

El período de la GUERRA CIVIL se halla dentro del espacio determinado por los parámetros EXTERIORIDAD/CONEXION próximo a los términos "casa", "balcón", "reja", "tejado", "ventana" y "puerta". Por último, el período DEMOCRATICO se muestra en el cuadrante denominado PRESENCIA/CONEXION con palabras tales como "escalera", "chimeneas", "piso", "fachada", "viga" y "desván".

Una vez descrita la disposición de todos los elementos en el gráfico, podemos concluir destacando que se produce, contiguo al centro de los ejes de coordenadas y abscisas, una amplia nube. Hay que resaltar que inmerso en ella, aparecen los períodos TECNOCRATICO, GUERRA CIVIL y DEMOCRATICO con la mayoría de los términos pertenecientes a la mencionada categoría. El período AUTARQUICO se opone al planteamiento global ya mencionado, puesto que se sitúa desplazado totalmente, con dos elementos que consideramos básicos.

CATEGORIA "ELEMENTOS CONSTITUTIVOS DE LA CASA" Y PERIODOS

ELEMENTOS CONSTITUTIVOS DE LA CASA

CAMA

MESA

ESPEJ - Espejo

CUNA

SOFA

HAMAC - Hamaca

SILLA

SILON - Sillón

ARMAR - Armario

ARCA

BAUL

MUEBL - Mueble

CAJON

LAMPA - Lámpara

PANTA - Pantalla

PERSI - Persiana

PILA

TOLDO

QUINQ - Quinqué

DUCHA

BANER - Bañera

PERIODOS

GCIVI - Período de la GUERRA CIVIL

AUTAR - Período de la DICTADURA FRANQUISTA de tipo AUTAR-
QUICO

TECNO - Período de la DICTADURA FRANQUISTA de tipo TECNO-
CRATICO

DEMOC - Período SISTEMA DEMOCRATICO

| TERMINOS | PERIODOS | | Matriz (%) | |
|----------|----------|----|------------|-----|
| | 1º | 2º | 3º | 4º |
| Cama | | 10 | 30 | 60 |
| Mesa | | 3 | 44 | 53 |
| Espejo | | | 33 | 67 |
| Cuna | | | 27 | 73 |
| Sofá | 11 | 11 | 22 | 56 |
| Hamaca | | | 33 | 67 |
| Silla | | | 26 | 74 |
| Sillón | | | | 100 |
| Armario | | 20 | 40 | 40 |
| Arca | | | 100 | |
| Baúl | | | 45 | 55 |
| Mueble | | | 50 | 50 |
| Cajón | | | | 100 |
| Lámpara | | | 67 | 33 |
| Pantalla | | | 50 | 50 |
| Persiana | | | | 100 |
| Pila | | | | 100 |
| Toldo | | | | 100 |
| Quinqué | | | 33 | 67 |
| Ducha | | 10 | 10 | 80 |
| Bañera | | 12 | 12 | 76 |

COORDENADAS DE LOS ELEMENTOS

| FILA | FACTOR 1 | FACTOR 2 |
|-------|----------|----------|
| CAMA | 0.0370 | 0.2280 |
| MESA | 0.2335 | 0.0486 |
| ESPEJ | 0.0150 | 0.1915 |
| CUNA | 0.1436 | 0.2001 |
| SOFA | 0.1804 | 1.2901 |
| HAMAC | 0.0150 | 0.1915 |
| SILLA | 0.1651 | 0.2015 |
| SILON | 0.7225 | 0.2386 |
| ARMAR | 0.2197 | 0.6660 |
| ARCA | 1.4215 | 0.0958 |
| BAUL | 0.2423 | 0.1743 |
| MUEPL | 0.3495 | 0.1672 |
| CAJON | 0.7225 | 0.2386 |
| LAMPA | 0.7140 | 0.1429 |
| PANTA | 0.3495 | 0.1672 |
| PERSI | 0.7225 | 0.2386 |
| PILA | 0.7225 | 0.2386 |
| TOLDO | 0.7225 | 0.2386 |
| QUING | 0.0150 | 0.1915 |
| DUCHA | 0.2947 | 0.4915 |
| BANER | 0.4145 | 0.2871 |

| COLUMNA | FACTOR 1 | FACTOR 2 |
|---------|----------|----------|
| GCIVI | 0.3019 | 3.4331 |
| AUTAR | 0.1790 | 1.5028 |
| TECNO | 0.8493 | 0.0360 |
| DEMO | 0.4317 | 0.0897 |

CONTRIBUCIONES ABSOLUTAS DE
LOS ELEMENTOS A LOS FACTORES (EN %)

| FILA | MASA | FACTOR 1 | FACTOR 2 |
|-------|-------|----------|----------|
| CAMA | 4.505 | 0.017 | 1.658 |
| MESA | 4.505 | 20.688 | 20.075 |
| ESPEJ | 4.505 | 0.003 | 21.170 |
| CUNA | 4.505 | 0.260 | 21.277 |
| SOFA | 4.505 | 0.411 | 53.091 |
| HAMAC | 4.505 | 0.003 | 21.170 |
| SILLA | 4.505 | 0.344 | 21.295 |
| SILON | 4.505 | 6.586 | 21.816 |
| ARMAR | 4.505 | 20.609 | 14.150 |
| ARCA | 4.505 | 25.496 | 20.293 |
| BAUL | 4.505 | 20.741 | 20.970 |
| MUEBL | 4.505 | 21.541 | 20.892 |
| CAJON | 4.505 | 6.586 | 21.816 |
| LAMPA | 4.505 | 26.432 | 20.652 |
| PANTA | 4.505 | 21.541 | 20.892 |
| PERSI | 4.505 | 6.586 | 21.816 |
| PILA | 4.505 | 6.586 | 21.816 |
| TOLDO | 4.505 | 6.586 | 21.816 |
| QUINO | 4.505 | 0.003 | 21.170 |
| DUCHA | 5.405 | 1.315 | 9.246 |
| BANEF | 4.505 | 2.167 | 2.628 |

| COLUMNA | MASA | FACTOR 1 | FACTOR 2 |
|---------|--------|----------|----------|
| GCIVI | 0.495 | 0.127 | 41.355 |
| AUTAR | 3.423 | 0.307 | 54.750 |
| TECNO | 32.973 | 266.625 | 20.303 |
| DEMOC | 63.108 | 37.941 | 23.593 |

GRAFICO N° 141



GRAFICO N° 142



GRAFICO N° 143

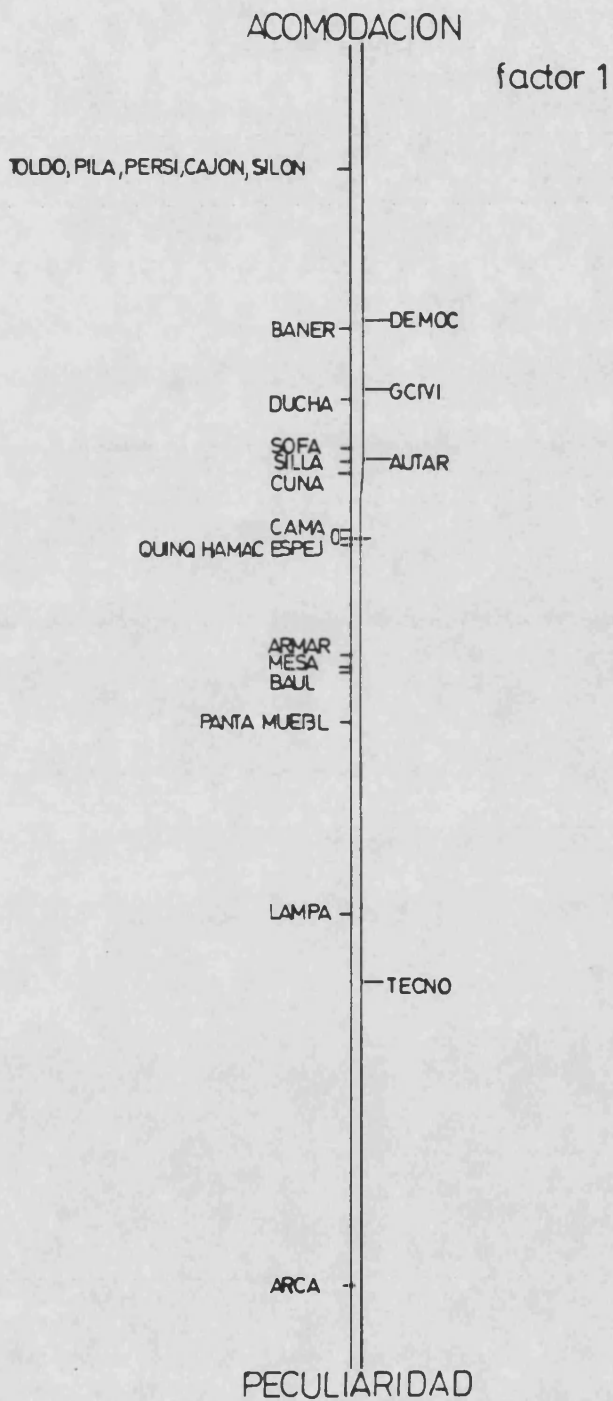

| FACTOR | LANDA | % EXPLIC. | % ACUMUL. |
|--------|--------|-----------|-----------|
| 1 | 0.3570 | 61.78 | 61.78 |
| 2 | 0.1412 | 22.44 | 86.22 |

Interpretación de los resultados

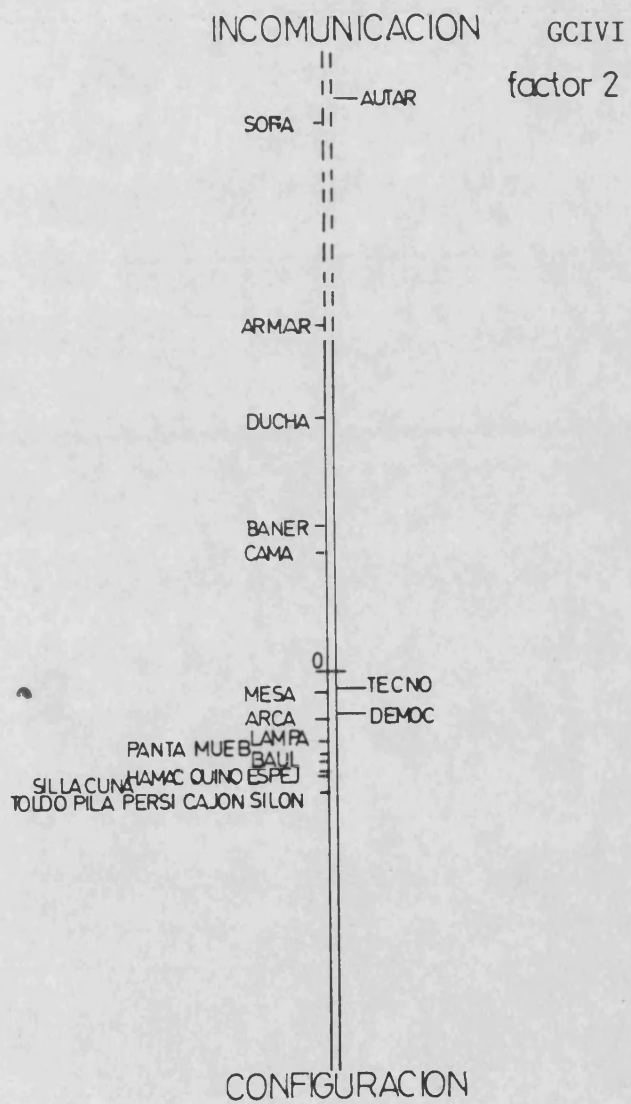
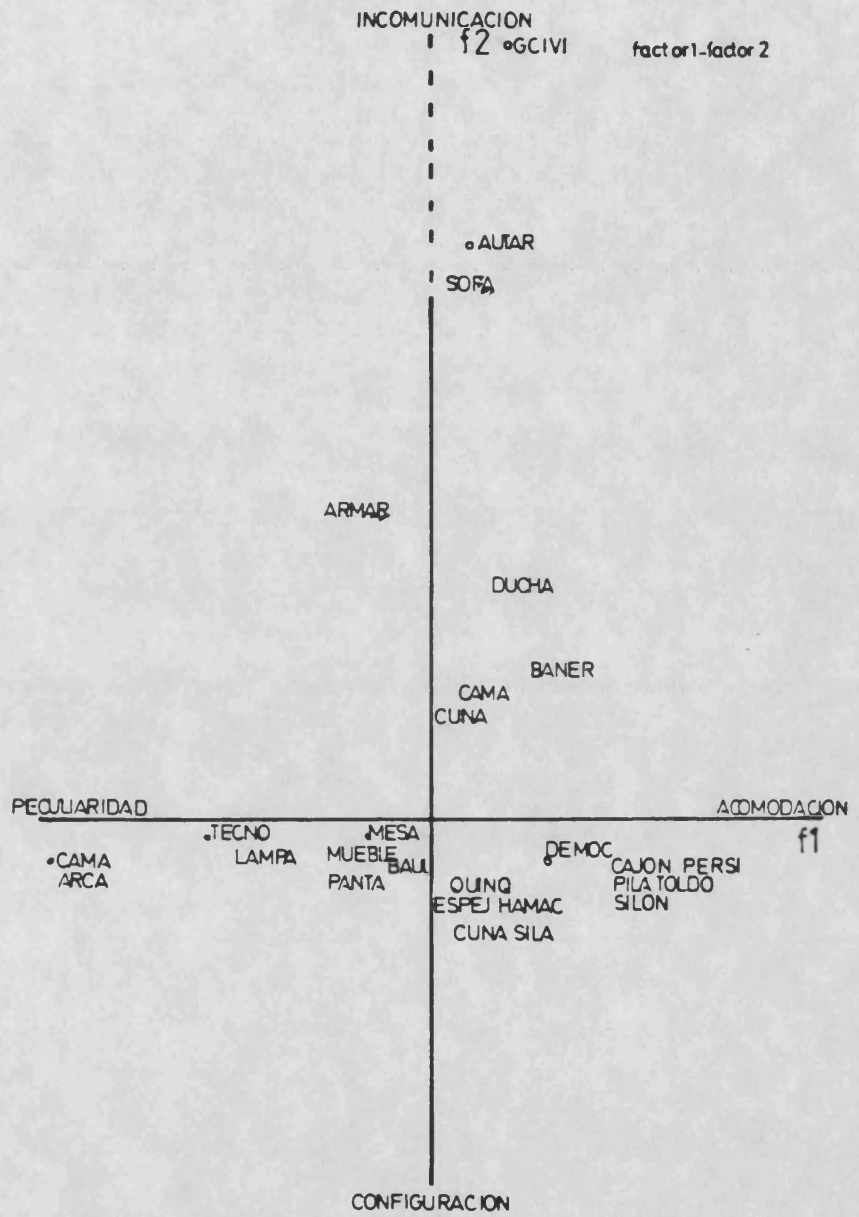
Los dos factores extraídos en este análisis explican el 86.72% de la variabilidad existente entre la categoría denominada "ELEMENTOS CONSTITUTIVOS DE LA CASA" y los PERIODOS establecidos.

FACTOR 1

El primer factor explica el 61.78% de la variabilidad total, con una landa de 0.3570, por tanto, es el que posee mayor carga factorial de los extraídos. Viene representado por sus coordenadas en el gráfico nº 141.

La interpretación de este factor se hace patente al observar que en las contribuciones absolutas, de los elementos de este primer factor, se establece una dualidad significativa entre el período DEMOCRATICO junto a los términos "toldo", "pila", "persiana", "cajón" y "sillón", simbolizando a los distintos elementos que configuran una vivienda. Frente al período TECNOCRATICO próximo a la palabra "arca" que nos aporta, de alguna manera, el sentido de tradición implicado en estas coordenadas espacio-temporales concretas.

Podemos destacar, por otro lado, la disposición de los períodos AUTARQUICO y de la GUERRA CIVIL en el polo positivo del eje de coordenadas. Así, se muestran próximos al valor central, formando una gran nube con los términos "ducha", "sofá", "silla", "cuna", "cama", "quinqué", "hama

ca" y "espejo", situándose, por otra parte, los vocablos "armario", "mesa", "baúl", "pantalla" y "mueble", en el polo negativo, cercanos al valor promedio.

Este factor podría quedar definido en función de los parámetros ACOMODACION/PECULIARIDAD.

FACTOR 2

El segundo factor explica el 24.44% de la variabilidad total, con una carga de 0.1412. Por tanto, posee escasa carga factorial, aportando pocos datos significativos al análisis de este grupo. Lo podemos observar representado por sus coordenadas en el gráfico nº 142.

Centrándonos en las contribuciones absolutas de sus elementos, constatamos como el período AUTARQUICO y, también, el de la GUERRA CIVIL junto con el término "sofá", presentan unas contribuciones superiores. Este hecho nos indica una cierta situación de aislamiento, con diversas connotaciones, propiciadas durante las etapas históricas antes mencionadas.

En contraposición al planteamiento citado, aparecen los períodos DEMOCRATICO y TECNOCRATICO, situados por debajo del valor central, formando una gran nube con la casi totalidad de palabras que conforman dicha categoría.

Nos parece relevante destacar la situación de los términos "armario", "ducha", "bañera" y "cama" sobre el eje de coordenadas, y equidistantes de ambos planteamientos.

Definimos al factor mediante los parámetros: INCOMUNICACION/CONFIGURACION.

FACTOR 1 y 2

La representación gráfica en el plano de los factores 1 y 2 distribuye a los términos de la categoría "ELEMENTOS CONSTITUTIVOS DE LA CASA" y PERIODOS establecidos en función de los parámetros ACOMODACION/PECULIARIDAD e INCOMUNICACION/CONFIGURACION. (Gráfico nº 143)

Los períodos AUTARQUICO y de la GUERRA CIVIL se encuentran situados dentro del espacio denominado ACOMODACION/INCOMUNICACION junto a los términos "sofá", "ducha", "cama", "cuna" y "bañera". La palabra "armario" aparece desplazada en el cuadrante delimitado por PECULIARIDAD/INCOMUNICACION. Sin embargo, pensamos que al situarse próximo al eje de coordenadas, también, en alguna medida, está participando del planteamiento anterior.

Mientras que en el área definida por los parámetros PECULIARIDAD/CONFIGURACION se halla el período TECNOCRATICO con los términos "arca", "lámpara", "mueble", "pantalla" y "baúl". Por el contrario, en el espacio determinado en función de los parámetros ADAPTACION/CONFIGURACION se establece el período DEMOCRATICO junto a acepciones tales como "quinqué", "espejo", "hamaca", "cajón", "cuna", "silla", "persiana", "pila", "toldo" y "sillón".

Finalmente, nos parece interesante destacar que la interpretación de este cruce de factores se podría realizar, prioritariamente, en base a los parámetros ACOMODACION/CONFIGURACION/PECULIARIDAD.

CATEGORIA "OBJETOS FAMILIARES DE LA CASA" Y PERIODOS

OBJETOS FAMILIARES DE LA CASA

| | |
|--------------------|---------------------|
| TELE | ESTUF - Estufa |
| VISIO - Televisión | FLORE - Florero |
| RADIO | MAGNE - Magnetofón |
| CUADR - Cuadro | MANTA |
| FOTO | PRISM - Prismáticos |
| TELEF - Teléfono | JARRO |
| PARAG - Paragüero | RETRA - Retrato |
| ALMOH - Almohada | ATRIL |
| CAJA | CIGAR - Cigarro |
| COJIN | CERIL - Cerilla |
| LLAVE | SELLO |
| GRAFI - Fotografía | RAMO |
| TOCAD - Tocabiscos | PAQUE - Paquete |
| CAPAZ - Capazo | PURO |
| ALBUM | MIXTO |
| ALMAN - Almanaque | SOBRE |
| ANTEN - Antena | CARTA |
| OBJET - Objeto | ALFOM - Alfombra |
| GRAMO - Gramola | LUPA |
| VELAS | COFRE |
| TESOR - Tesoro | OVILL - Ovillo |
| BASCU - Báscula | |

PERIODOS

GCIVI - Período de la GUERRA CIVIL

AUTAR - Período de la DICTADURA FRANQUISTA de tipo AUTAR-
QUICO

TECNO - Período de la DICTADURA FRANQUISTA de tipo TECNO-
CRATICO

DEMOC - Período SISTEMA DEMOCRATICO

| TERMINOS | PERIODOS | | Matriz (%) | |
|-------------|----------|-----|------------|-----|
| | 1º | 2º | 3º | 4º |
| Tele | | | | 100 |
| Televisión | | | | 100 |
| Radio | | | 50 | 50 |
| Cuadro | | | 29 | 71 |
| Foto | | | 33 | 67 |
| Teléfono | | | 19 | 81 |
| Paraguero | | | 80 | 20 |
| Almohada | | 33 | | 67 |
| Caja | | | | 100 |
| Cojín | | | | 100 |
| Llave | 6 | 3 | 34 | 57 |
| Fotografía | | | | 100 |
| Tocadiscos | | | | 100 |
| Capazo | | | | 100 |
| Album | | | 50 | 50 |
| Almanaque | | | 50 | 50 |
| Antena | | | 50 | 50 |
| Objeto | | | 67 | 33 |
| Gramola | | | | 100 |
| Velas | | | 29 | 71 |
| Televisor | | | | 100 |
| Báscula | | 100 | | |
| Estufa | | 12 | 12 | 76 |
| Florero | | 25 | | 75 |
| Magnetofón | | | | 100 |
| Manta | | | | 100 |
| Prismáticos | | | 50 | 50 |
| Jarrón | | | | 100 |
| Retrato | | | 100 | |
| Atril | | | 100 | |
| Cigarro | | | | 100 |
| Cerilla | | | 50 | 50 |
| Sello | | | 50 | 50 |

| TERMINOS | PERIODOS | | Matriz (%) | |
|----------|----------|----|------------|-----|
| | 1º | 2º | 3º | 4º |
| Ramo | | | 50 | 50 |
| Paquete | | | 11 | 89 |
| Puro | | | 29 | 71 |
| Mixto | | | 50 | 50 |
| Sobre | | | 14 | 86 |
| Carta | | | 50 | 50 |
| Alfombra | | | | 100 |
| Lupa | | | 29 | 71 |
| Cofre | | | 40 | 60 |
| Ovillo | | 25 | 50 | 25 |

COORDENADAS DE LOS ELEMENTOS

| FILA | FACTOR 1 | FACTOR 2 |
|-------|----------|----------|
| TELE | 0.1753 | 00.6643 |
| VISIO | 0.1753 | 00.6643 |
| RADIO | 0.2520 | 0.4653 |
| CUADR | 0.2198 | 00.0091 |
| FOTO | 0.2259 | 0.0812 |
| TELEF | 0.2044 | 00.2350 |
| PAPAG | 0.2980 | 1.1430 |
| ALMOH | 01.3811 | 00.3434 |
| CAJA | 0.1753 | 00.6643 |
| COJIN | 0.1753 | 00.6643 |
| LLAVE | 0.0836 | 0.2040 |
| GRAFI | 0.1753 | 00.6643 |
| TOCAD | 0.1753 | 00.6643 |
| CAPAZ | 0.1753 | 00.6643 |
| ALBUM | 0.1753 | 00.6643 |
| ALMAN | 0.2520 | 0.4653 |
| ANTEN | 0.2520 | 0.4653 |
| OBJET | 0.2520 | 0.4653 |
| GRAMO | 0.2781 | 0.8493 |
| VELAS | 0.1753 | 00.6643 |
| TESOP | 0.2198 | 00.0091 |
| BASCU | 04.5411 | 0.3080 |
| ESTUF | 00.3723 | 00.2760 |
| FLOPE | 01.0038 | 00.4212 |
| MAGNE | 0.1753 | 00.6643 |
| MANTA | 0.1753 | 00.6643 |
| PRISM | 0.2520 | 0.4653 |
| JARRO | 0.1753 | 00.6643 |
| RETRA | 0.3287 | 1.5948 |
| ATRIL | 0.3287 | 1.5948 |
| CICAP | 0.1753 | 00.6643 |
| CEPIL | 0.2520 | 0.4653 |
| SELLO | 0.2520 | 0.4653 |
| RAMO | 0.2520 | 0.4653 |
| PAQUE | 0.1921 | 00.4158 |
| PUPC | 0.2198 | 00.0091 |
| MIXTO | 0.2520 | 0.4653 |
| SOBRE | 0.1967 | 00.3480 |
| CARTA | 0.2520 | 0.4653 |
| ALFOM | 0.1753 | 00.6643 |
| LUPA | 0.2198 | 00.0091 |
| COFRE | 0.2366 | 0.2394 |
| OVILL | 00.9271 | 0.7084 |

| COLUMNA | FACTOR 1 | FACTOR 2 |
|---------|----------|----------|
| GCIVI | 0.1067 | 0.3257 |
| AUTAR | 03.5587 | 0.1930 |
| TECNO | 0.2576 | 0.9997 |
| DEMOC | 0.1374 | 00.4162 |

CONTRIBUCIONES ABSOLUTAS DE
LOS ELEMENTOS A LOS FACTORES (EN %)

| FILA | MASA | FACTOR 1 | FACTOR 2 |
|-------|-------|----------|----------|
| TELE | 2.326 | 0.116 | £2.614 |
| VISIO | 2.326 | 0.116 | £2.614 |
| RADIO | 2.326 | 0.240 | 1.283 |
| CUADR | 2.326 | 0.183 | £0.000 |
| FOTO | 2.326 | 0.193 | 0.039 |
| TELEF | 2.326 | 0.158 | £0.327 |
| PAPAC | 2.326 | 0.336 | 7.740 |
| ALMCH | 2.326 | £7.224 | £0.699 |
| CAJA | 2.326 | 0.116 | £2.614 |
| COJIN | 2.326 | 0.116 | £2.614 |
| LLAVE | 2.326 | 0.026 | 0.247 |
| GRAFI | 2.326 | 0.116 | £2.614 |
| TOCAD | 2.326 | 0.116 | £2.614 |
| CAPAZ | 2.326 | 0.116 | £2.614 |
| ALBUM | 2.326 | 0.116 | £2.614 |
| ALMAN | 2.326 | 0.240 | 1.283 |
| ANTEN | 2.326 | 0.240 | 1.283 |
| OBJET | 2.326 | 0.240 | 1.283 |
| GRAMO | 2.326 | 0.293 | 4.273 |
| VELAS | 2.326 | 0.116 | £2.614 |
| TESOR | 2.326 | 0.183 | £0.000 |
| BASCU | 2.326 | £78.092 | 0.562 |
| ESTUF | 2.326 | £0.525 | £0.453 |
| FLORE | 2.326 | £3.816 | £1.051 |
| MAGNE | 2.326 | 0.116 | £2.614 |
| MANTA | 2.326 | 0.116 | £2.614 |
| PRISM | 2.326 | 0.240 | 1.283 |
| JAFRO | 2.326 | 0.116 | £2.614 |
| RETRA | 2.326 | 0.409 | 15.068 |
| ATPIL | 2.326 | 0.409 | 15.068 |
| CIGAR | 2.326 | 0.116 | £2.614 |
| CEPIL | 2.326 | 0.240 | 1.283 |
| SELLO | 2.326 | 0.240 | 1.283 |
| RAMO | 2.326 | 0.240 | 1.283 |
| PAQUE | 2.326 | 0.140 | £1.024 |
| PURO | 2.326 | 0.183 | £0.000 |
| MIXTO | 2.326 | 0.240 | 1.283 |
| SOBRE | 2.326 | 0.147 | £0.717 |
| CARTA | 2.326 | 0.240 | 1.283 |
| ALFOM | 2.326 | 0.116 | £2.614 |
| LUPA | 2.326 | 0.183 | £0.000 |
| COFRE | 2.326 | 0.212 | 0.339 |
| OVILL | 2.326 | £3.255 | 2.972 |

| COLUMNA | MASA | FACTOR 1 | FACTOR 2 |
|---------|--------|----------|----------|
| GCIVI | 0.140 | 0.003 | 0.038 |
| AUTAF | 4.605 | £94.957 | 0.437 |
| TECNO | 27.349 | 2.955 | 69.562 |
| DEMOC | 67.907 | 2.086 | £29.963 |

GRAFICO N° 144



GRAFICO N° 145



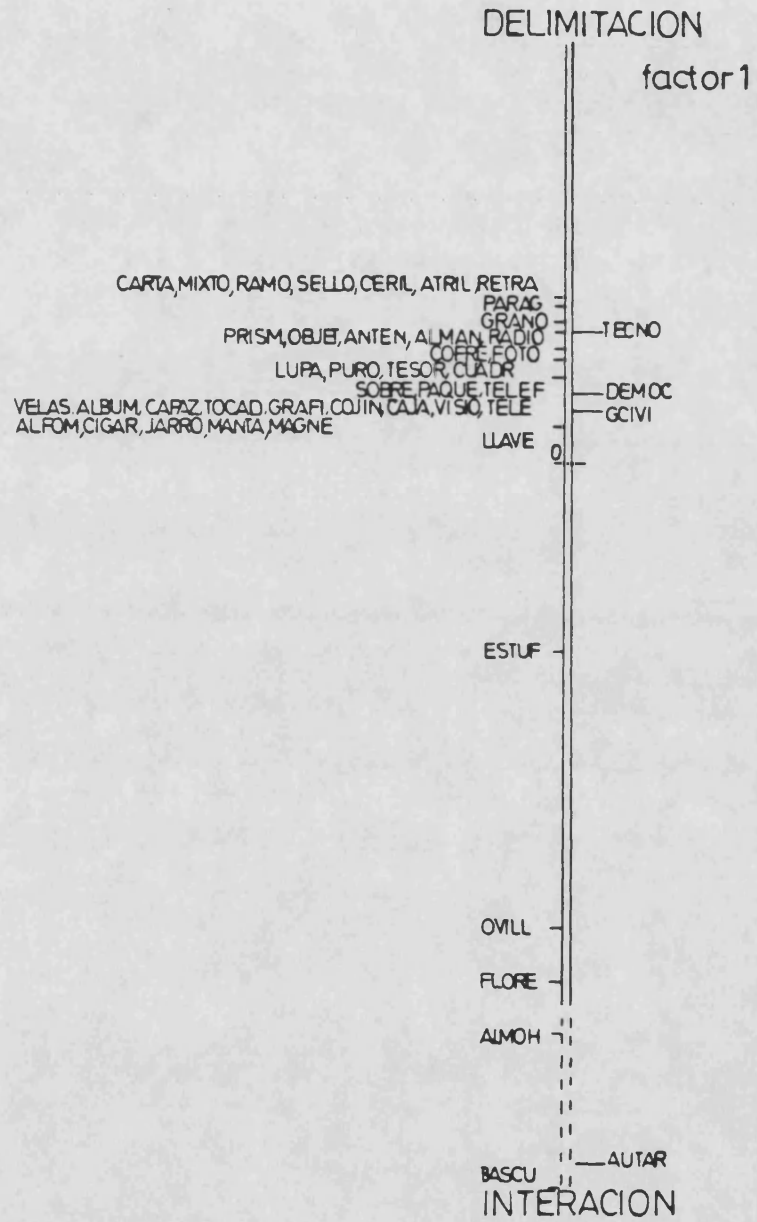
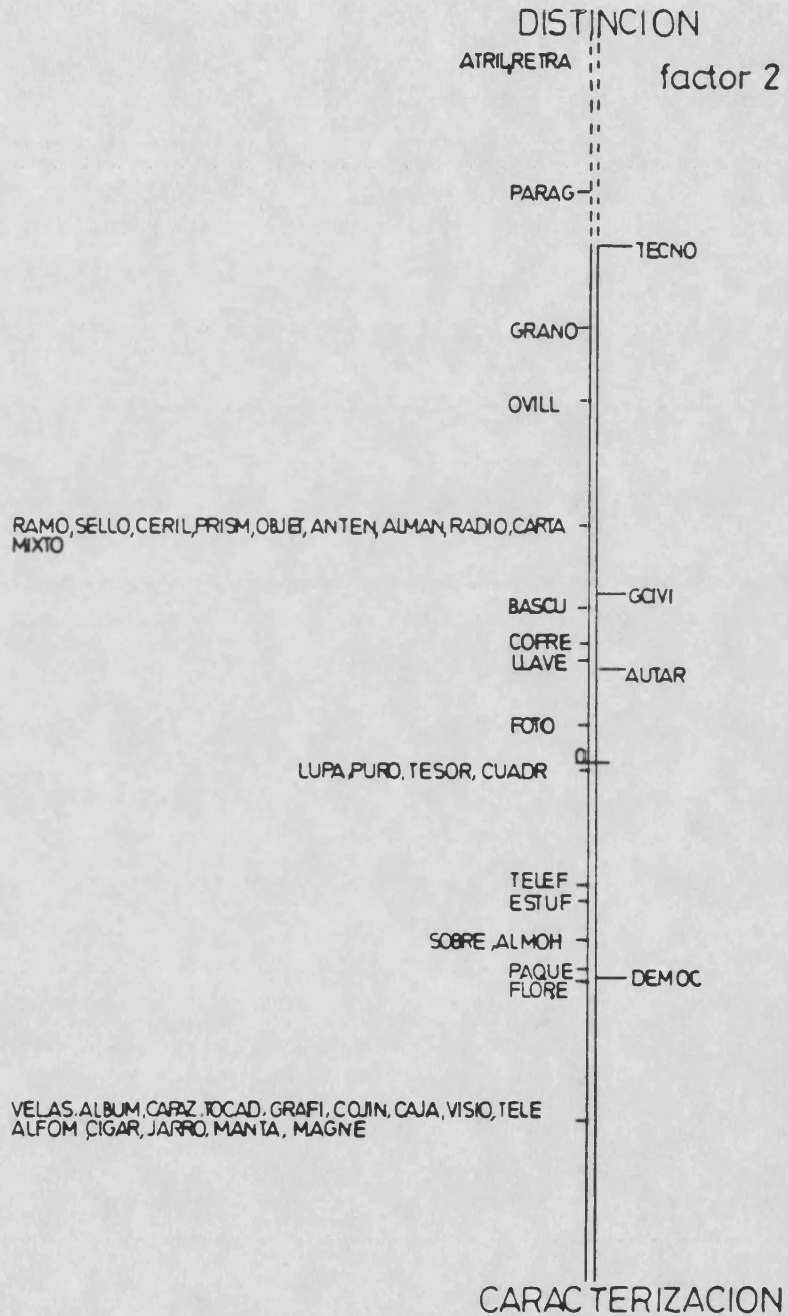

GRAFICO N° 146

| FACTOR | LANDA | % EXPLIC. | % ACUMUL. |
|--------|--------|-----------|-----------|
| 1 | 0.6141 | 57.65 | 57.65 |
| 2 | 0.3926 | 36.85 | 94.50 |

Interpretación de los resultados

Los dos factores obtenidos en este análisis explican el 94.50% de la variabilidad existente entre los términos referentes a la categoría "OBJETOS FAMILIARES DE LA CASA" y los PERIODOS establecidos.

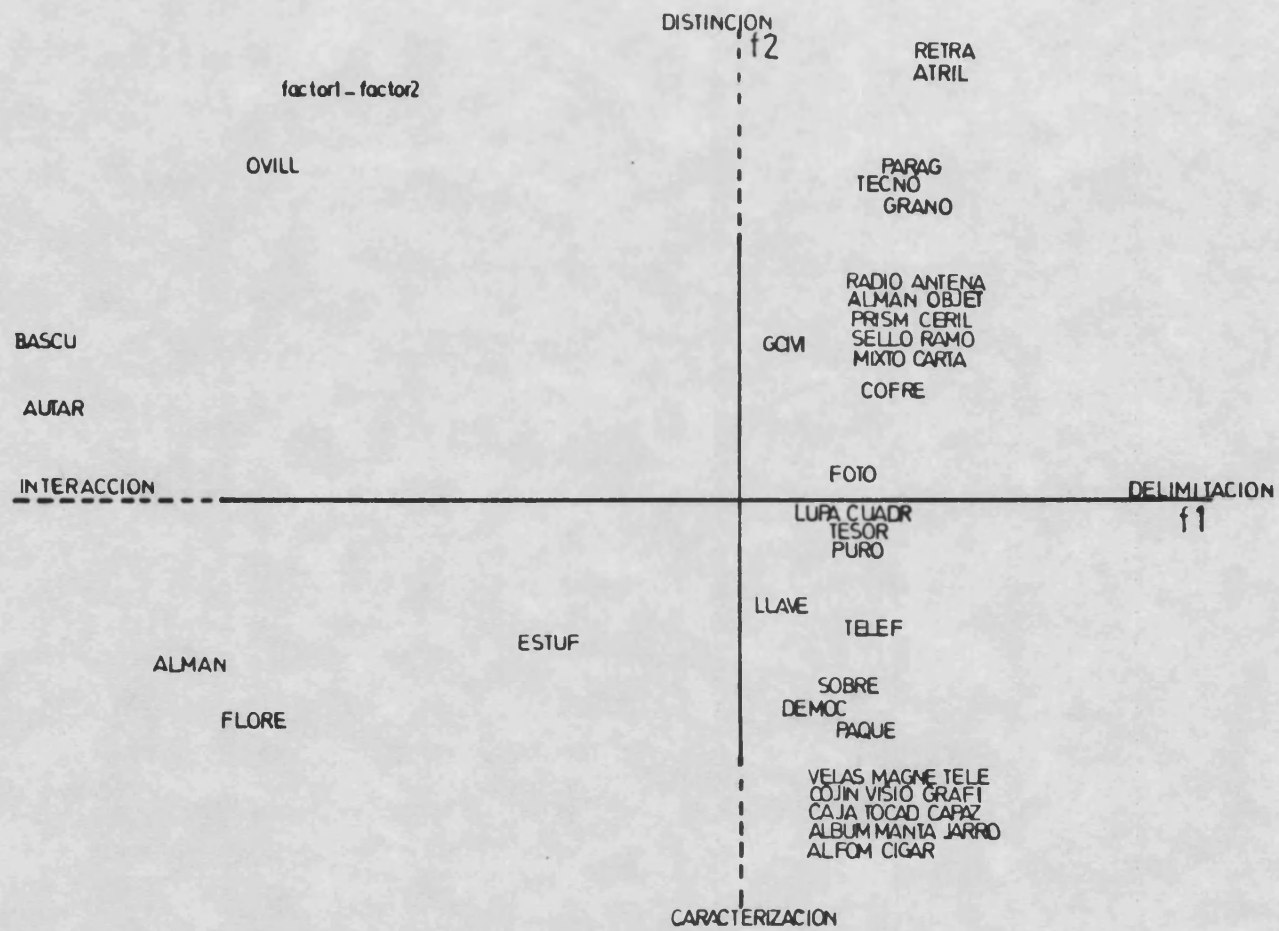
FACTOR 1

El primer factor explica el 57.65% de la variabilidad total, con una landa de 0.6141, y lo observamos representado por sus coordenadas en el gráfico nº 144.

Atendiendo a las contribuciones absolutas de los elementos a este primer factor, podemos apreciar como, exclusivamente, el período AUTARQUICO presenta una contribución absoluta relevante con el término "báscula", dato que lleva implícito, de alguna manera, la prioridad concedida a la imagen del cuerpo según las normas culturales con distintos niveles de rigidez, y también, según representaciones sociales, con mayor o menor gradiente de complejidad.

Frente a este planteamiento aparecen los restantes períodos que se agrupan formando una gran nube con diversos términos cuya significación nos sugiere la idea de personalización del hábitat, puesto que tanto los objetos como su emplazamiento -forma, color proximidad o lejanía- simbolizan un lenguaje a través del cual se expresa el sujeto que vive en ella.

Este factor podría quedar definido en función de los parámetros DELIMITACION/INTERACCION.

FACTOR_2

El segundo factor que explica el 36.85% de la variabilidad total y posee una lambda de 0.3926, lo observamos representado en el gráfico nº 145.

La interpretación de este factor se hace explícita al comprobar como se establece un nivel significativo diferencial en el período TECNOCRATICO y el DEMOCRATICO: En un primer momento, aparecen términos que podríamos calificar de "antiguos". Y en la mayor parte de los casos, la relación sujeto/objeto se apoya en una práctica pseudo-mística que consiste en apropiarse de su propia historia, identificándose de esta manera, en mayor o menor grado, con el propio objeto.

Desde otra instancia, apreciamos la disposición de distintos términos que calificamos, de alguna forma, como símbolos de pertenencia, entendiendo su diversidad respecto a la sociedad actual. Nos parece importante destacar, como dato relevante dentro de este planteamiento, uno de ellos, que se encuentran entre los más comunes dentro de nuestro contexto caracterizado, sin lugar a dudas, por su consumismo. Nos estamos refiriendo, evidentemente a la televisión, que representa un objeto cargado de significados en cuanto que sirve de cauce para diversas representaciones de integración, de conformidad, etc.

Definimos a este factor en función de los parámetros DISTINCION/CARACTERIZACION.

FACTOR 1 y 2

La representación gráfica en el plano de los factores 1 y 2 distribuye las palabras pertenecientes a la categoría "OBJETOS FAMILIARES DE LA CASA" y los PERIODOS establecidos en función de los parámetros DELIMITACION/INTERACCION y DISTINCION/CARACTERIZACION. (Gráfico nº 146)

Los períodos TECNOCRÁTICO y de la GUERRA CIVIL se sitúan en el área definida como DELIMITACION/DISTINCION junto a los términos "retrato", "atril", "paraguero", "gramola", "radio", "antena", "almanaque", "objeto", "prismáticos", "cerilla", "sello", "ramo", "mixto", "carta", "cofre", y "foto". Mientras que en el cuadrante delimitado por DELIMITACION/CARACTERIZACION aparece el período DEMOCRÁTICO con los vocablos "lupa", "cuadro", "tesoro", "puro", "llave", "teléfono", "sobre", "paquete", "velas", "magnetofón", "tele", "televisión", "cojín", "fotografía", "caja", "tocabiscos", "capazo", "album", "manta", "jarro", "alfombra", y "cigarro".

El período AUTARQUICO se encuentra dentro del contexto denominado INTERACCION/DISTINCION junto a acepciones tales como "ovillo" y "báscula". Por otro lado, hay que destacar en el espacio definido en función de INTERACCION/CARACTERIZACION la disposición aislada de los términos "almohada", "estufa" y "florero".

Este cruce de factores se podría interpretar básicamente en función de los parámetros DISTINCION/DELIMITACION/CARACTERIZACION.

CATEGORIA "OBJETOS RELACIONADOS CON LA LIMPIEZA Y EL ASEO
DE LA CASA" Y LOS PERIODOS

LIMPIEZA DE LA CASA

ESCOB - Escoba

CUBO

BAYET - Bayeta

REGAD - Regadera

MANGU - Manguera

PANIT - Pañito

PANO - Paño

TAPA

CESTA

BOLSA

CESTO

PLUME - Plumero

SACO

TRAPO

CANAS - Canasta

CENIC - Cenicero

PERIODOS INCLUIDOS

AUTAR - Período de la DICTADURA FRANQUISTA de tipo AUTAR-
QUICO

TECNO - Período de la DICTADURA FRANQUISTA de tipo TECNO-
CRATICO

DEMOC - Período SISTEMA DEMOCRATICO

PERIODOS EXCLUIDOS

GCIVI - Período de la GUERRA CIVIL

| TERMINOS | PERÍODOS | | Matriz (%) | |
|----------|----------|----|------------|-----|
| | 1º | 2º | 3º | 4º |
| Escoba | | 12 | 38 | 50 |
| Cubo | | | 29 | 71 |
| Bayeta | | | | 100 |
| Regadera | | | | 100 |
| Manguera | | | | 100 |
| Pañito | | | | 100 |
| Paño | | | 100 | |
| Tapa | | | 25 | 75 |
| Cesta | | | 20 | 80 |
| Bolsa | | | | 100 |
| Cesto | | | | 100 |
| Plumero | | 12 | 63 | 25 |
| Saco | | 10 | 40 | 50 |
| Trapo | | | | 100 |
| Canasta | | | 100 | |
| Cenicero | | | | 100 |

COORDENADAS DE LOS ELEMENTOS

| FILA | FACTOR 1 | FACTOR 2 |
|-------|----------|----------|
| ESCOR | 0.4364 | 0.6256 |
| CUBO | 0.0342 | 80.1543 |
| BAYET | 80.6223 | 80.0533 |
| REGAD | 80.6223 | 80.0533 |
| MANGU | 80.6223 | 80.0533 |
| PANIT | 80.6223 | 80.0533 |
| PANO | 1.6414 | 80.4017 |
| TAPA | 80.0564 | 80.1404 |
| CESTA | 80.1696 | 80.1230 |
| BOLSA | 80.6223 | 80.0533 |
| CESTO | 80.6223 | 80.0533 |
| PLUME | 1.0024 | 0.5385 |
| SACO | 0.4486 | 0.4834 |
| TRAPO | 80.6223 | 80.0533 |
| CANAS | 1.6414 | 80.4017 |
| CENIC | 80.6223 | 80.0533 |

| COLUMNA | FACTOR 1 | FACTOR 2 |
|---------|----------|----------|
| AUTAR | 0.8127 | 1.9261 |
| TECNO | 1.2921 | 80.1153 |
| DEMOC | 80.4879 | 80.0153 |

**CONTRIBUCIONES ABSOLUTAS DE
LOS ELEMENTOS A LOS FACTORES (EN %)**

| FILA | MASA | FACTOR 1 | FACTOR 2 |
|-------|-------|----------|----------|
| ESCOB | 6.250 | 1.921 | 29.669 |
| CUPO | 6.250 | 0.012 | 61.806 |
| BAYET | 6.250 | 63.905 | 60.215 |
| REGAD | 6.250 | 63.905 | 60.215 |
| MANGU | 6.250 | 63.905 | 60.215 |
| PANIT | 6.250 | 63.905 | 60.215 |
| PANO | 6.250 | 27.170 | 612.231 |
| TAPA | 6.250 | 60.032 | 61.494 |
| CESTA | 6.250 | 60.290 | 61.147 |
| BOLSA | 6.250 | 63.905 | 60.215 |
| CESTO | 6.250 | 63.905 | 60.215 |
| PLUME | 6.250 | 10.133 | 21.984 |
| SACC | 6.250 | 2.030 | 17.716 |
| TRAPO | 6.250 | 63.905 | 60.215 |
| CANAS | 6.250 | 27.170 | 612.231 |
| CENIC | 6.250 | 63.905 | 60.215 |

| COLUMNA | MASA | FACTOR 1 | FACTOR 2 |
|---------|--------|----------|----------|
| AUTAP | 2.125 | 2.265 | 95.610 |
| TECNC | 25.977 | 69.877 | 64.185 |
| DEMOC | 71.938 | 627.858 | 60.204 |

GRAFICO N° 147



GRAFICO N° 148



GRAFICO N° 149

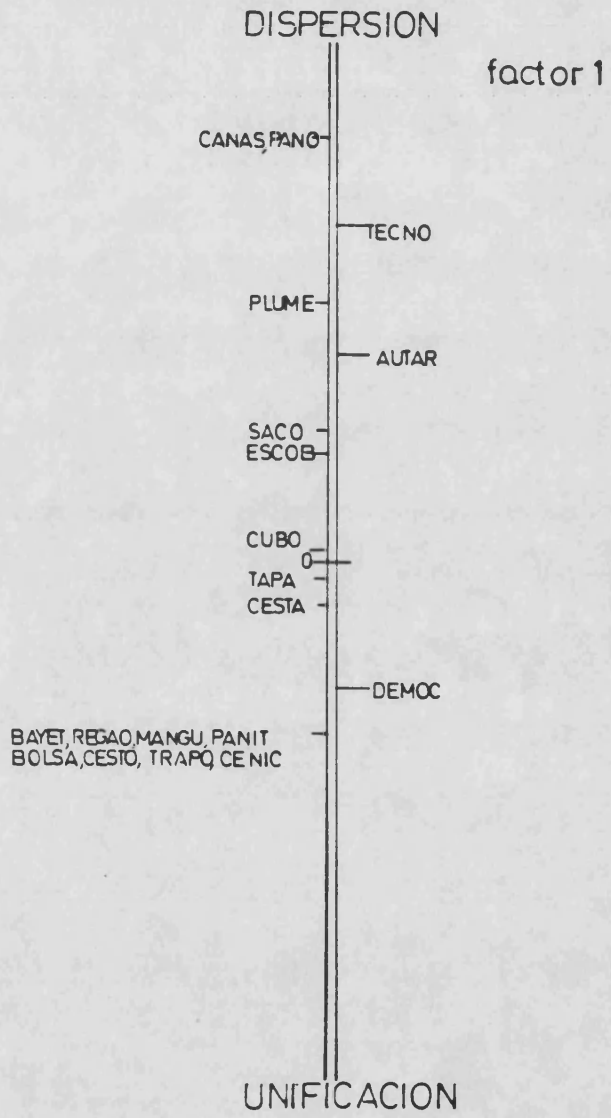

| FACTOR | LANDA | % EXPLIC. | % ACUMUL. |
|--------|--------|-----------|-----------|
| 1 | 0.6197 | 88.26 | 88.26 |
| 2 | 0.0825 | 11.74 | 100.00 |

Interpretación de los resultados

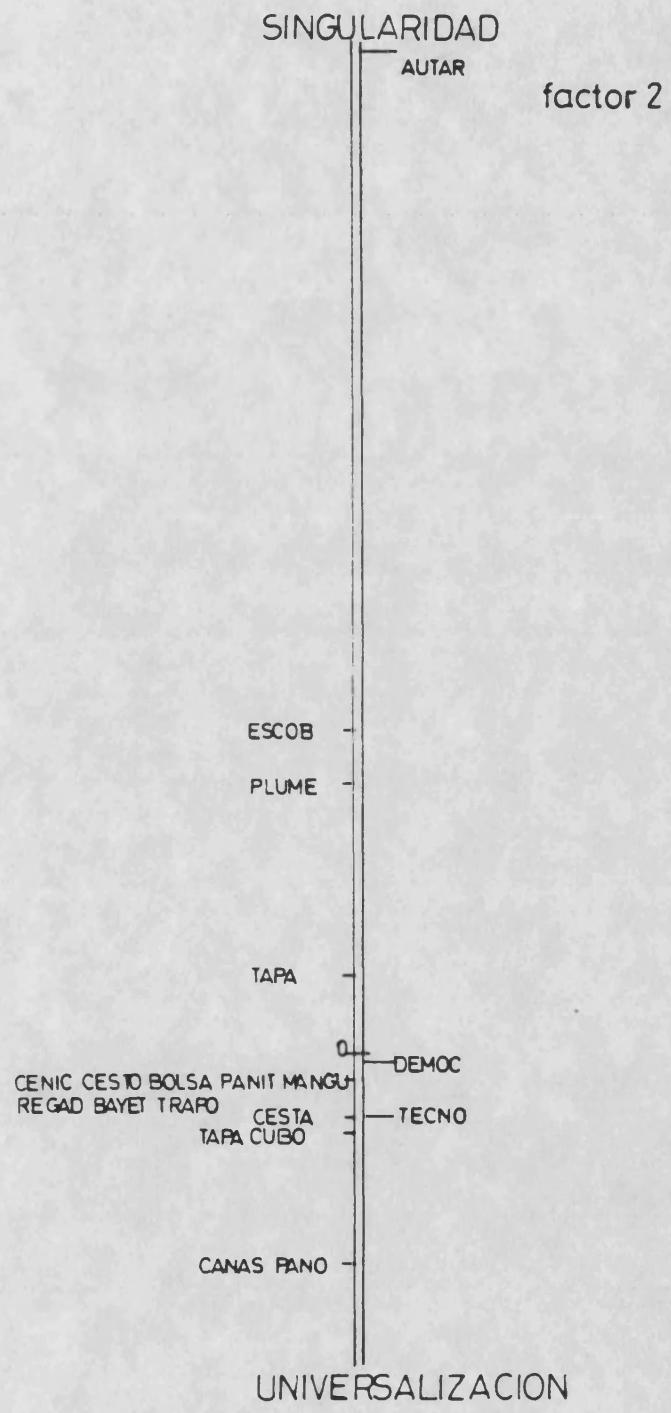
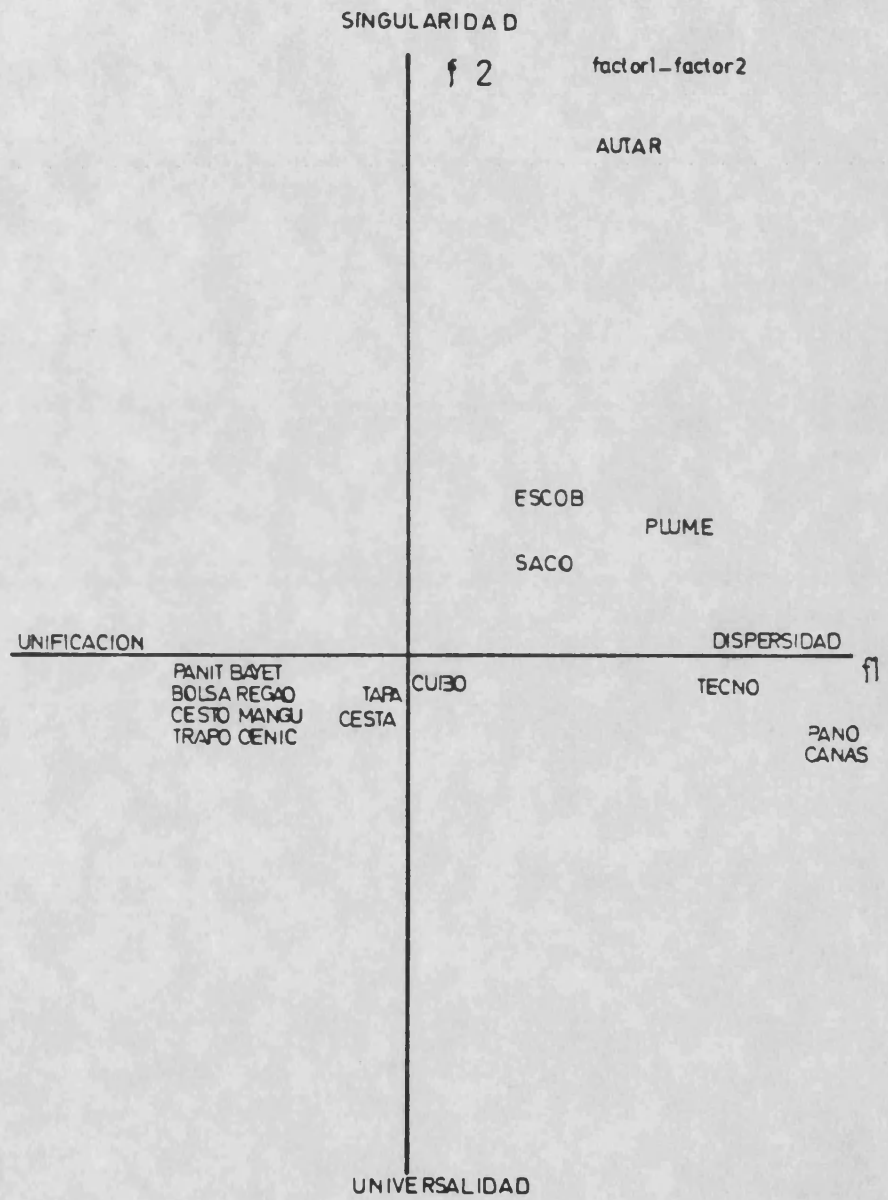
Los dos factores obtenidos en este análisis explican el 100.00% de la variabilidad existente entre la categoría denominada "OBJETOS RELACIONADOS CON LA LIMPIEZA Y EL ASEO DE LA CASA" y los PERIODOS establecidos.

FACTOR 1

El factor primero explica el 88.26% de la variabilidad total, por tanto, es el que presenta mayor carga factorial de los dos extraídos. Viene representado por sus coordenadas en el gráfico nº 147

Atendiendo a las contribuciones absolutas de los elementos al factor primero, podemos observar como se establece un nivel significativo diferencial entre el período TECNOCRÁTICO que aglutina palabras tales como "bayeta", "regadera", "manguera", "pañito", "bolsa", "cesto", "trapo", y "cenicero".

En un sentido distinto, cabe destacar la disposición de los vocablos "cubo", "tapa" y "cesta", próximos al valor central, con unas contribuciones absolutas poco significativas.

Finalmente queremos resaltar la situación del período AUTARQUICO, encuadrado, así, en el polo positivo, constituyendo un todo con los términos "plumero", "saco" y "escoba".

Este primer factor quedaría definido mediante los parámetros DISPERSION/UNIFICACION.

FACTOR 2

El segundo factor explica exclusivamente el 11.74% de la variabilidad total. Por tanto, posee una mínima carga factorial dentro de este grupo.

Fijándonos en las contribuciones absolutas de los elementos al factor segundo y, por otro lado, observando su representación gráfica (gráfico nº 148), podemos apreciar notoriamente como el período AUTARQUICO se sitúa en el extremo superior del semieje positivo, desplazado de los restantes períodos incluidos en esta categoría y, por supuesto, de la totalidad de las palabras que lo configuran. Como es evidente, se establece un claro enfrentamiento entre el mencionado período y cierto planteamiento global referido a este grupo específico.

Podríamos denominar al segundo factor como SINGULARIDAD/PLURALIDAD.

FACTOR 1 y 2

La representación gráfica, en el plano, de los factores 1 y 2, distribuye a los períodos y palabras en función de los parámetros DISPERSION/UNIFICACION y SINGULARIDAD/UNIVERSALIDAD. (Gráfico nº 149)

En el área definida por los parámetros DISPERSION/SINGULARIDAD se sitúa el período AUTARQUICO con los términos "escoba", "plumero" y "saco".

Por otro lado, y en el cuadrante delimitado mediante los parámetros DISPERSION/UNIVERSALIDAD, se establece el período TECNOCRÁTICO y, próximo a él, los términos "pañó" y "canasta". También observamos como la palabra "cubo" se encuentra dentro de este planteamiento, junto al eje de ab cisaş.

Para finalizar, cabe destacar la disposición del período DEMOCRÁTICO, formando una gran nube con los vocablos "pañito", "bayeta", "bolsa", "regadera", "cesto", "manguera", "trapo", "cenicero", "tapa" y "cesta", dentro del espacio definido por los parámetros UNIFICACION/UNIVERSALIDAD.

CATEGORIA "ACTIVIDADES/INSTRUMENTOS RELACIONADOS CON LA ESCUELA" Y PERIODOS

ACTIVIDADES/INSTRUMENTOS RELACIONADOS CON LA ESCUELA

| | |
|---------------------|---------------------|
| ESTUC - Estuche | LIBRE - Libreta |
| CARTE - Cartera | CLASE |
| CUADE - Cuaderno | CLIP |
| LAPIZ | COMPA - Compás |
| LIBRO | RECRE - Recreo |
| PINCE - Pincel | DICCI - Diccionario |
| DIBUJ - Dibujo | REGLA |
| COLEG - Colegio | BOLIG - Bolígrafo |
| PAGIN - Página | HISTO - Historia |
| GOMA | LECTU - Lectura |
| MAPA | PAPEL |
| SUMA | PINTU - Pintura |
| NUMER - Número | EJEMP - Ejemplo |
| RAYAS | PROBE - Probeta |
| EXAME - Examen | PROBL - Problema |
| PIZAR - Pizarra | TEXTO |
| TIZA | TINTA |
| ATLAS | TINTE - Tintero |
| ENCER - Encerado | PUPIT - Pupitre |
| ESCUE - Escuela | RENGL - Renglón |
| EXPER - Experimento | ARTE |
| BIBLI - Biblioteca | |

PERIODOS INCLUIDOS

AUTAR - Período de la DICTADURA FRANQUISTA de tipo AUTAR-
QUICO

TECNO - Período de la DICTADURA FRANQUISTA de tipo TECNO-
CRATICO

DEMOC - Período SISTEMA DEMOCRATICO

PERIODOS EXCLUIDOS

GCIVI - Período de la GUERRA CIVIL

| TERMINOS | PERIODOS | | Matriz (%) | |
|-------------|----------|----|------------|-----|
| | 1º | 2º | 3º | 4º |
| Estuche | | | | 100 |
| Cartera | | | 30 | 70 |
| Cuaderno | | | 50 | 50 |
| Lápiz | | | 20 | 80 |
| Libro | | 4 | 41 | 55 |
| Pinceles | | | 50 | 50 |
| Dibujo | | | | 100 |
| Colegio | | | 25 | 75 |
| Página | | | | 100 |
| Goma | | | 20 | 80 |
| Mapa | | | 33 | 67 |
| Suma | | | 25 | 75 |
| Número | | | 100 | |
| Rayas | | | | 100 |
| Examen | | | 50 | 50 |
| Pizarra | | | 25 | 75 |
| Tiza | | | | 100 |
| Atlas | | 50 | 50 | |
| Encerado | | | | 100 |
| Escuela | | | | 100 |
| Experimento | | | 100 | |
| Biblioteca | | 33 | | 67 |
| Libreta | | | | 100 |
| Clase | | | | 100 |
| Clip | | | 100 | |
| Compás | | | 50 | 50 |
| Recreo | | | | 100 |
| Diccionario | | | 50 | 50 |
| Regla | | | 36 | 64 |
| Bolígrafo | | | | 100 |
| Historia | | | | 100 |
| Lectura | | | 100 | |
| Papel | | | 25 | 75 |

| TERMINOS | PERIODOS | | Matriz (%) | |
|----------|----------|----|------------|-----|
| | 1º | 2º | 3º | 4º |
| Pintura | | | | 100 |
| Ejemplo | | | | 100 |
| Probeta | | | 33 | 67 |
| Problema | | | | 100 |
| Texto | | | 67 | 33 |
| Tinta | | | 33 | 67 |
| Tintero | | | 100 | |
| Pupitre | | | 100 | |
| Renglón | | | | 100 |
| Arte | | | | 100 |

COORDENADAS DE LOS ELEMENTOS

| FILA | FACTOR 1 | FACTOR 2 |
|--------|----------|----------|
| ESTUC | £0.6944 | 0.0387 |
| CARTE | £0.0627 | £0.1286 |
| CUADE | 0.3584 | £0.2402 |
| LAPIZ | £0.2733 | £0.0729 |
| LIBRO | 0.2696 | 0.0839 |
| PINCE | 0.3584 | £0.2402 |
| DIBUJ | £0.6944 | 0.0387 |
| COLEC | £0.1680 | £0.1007 |
| PAGIN | £0.6944 | 0.0387 |
| GOMA | £0.2733 | £0.0729 |
| MAPA | 0.0004 | £0.1454 |
| SUMA | £0.1680 | £0.1007 |
| NUMER | 1.4112 | £0.5191 |
| RAYAS | £0.6944 | 0.0387 |
| EXAME | 0.3584 | £0.2402 |
| PIZAR | £0.1680 | £0.1007 |
| TIZA | £0.6944 | 0.0387 |
| ATLAS | 1.6175 | 3.1827 |
| ENCER | £0.6944 | 0.0387 |
| ESCUE | £0.6944 | 0.0387 |
| EXPER | 1.4112 | £0.5191 |
| BIBLI | 0.1366 | 2.2978 |
| LIBRE | £0.6944 | 0.0387 |
| CLASE | £0.6944 | 0.0387 |
| CLIP | 1.4112 | £0.5191 |
| COMPA | 0.3584 | £0.2402 |
| RECPE | £0.6944 | 0.0387 |
| DICCI | 0.3584 | £0.2402 |
| REGLA | 0.0636 | £0.1621 |
| BOLIG | £0.6944 | 0.0387 |
| HISTO | £0.6944 | 0.0387 |
| LECTU | 1.4112 | £0.5191 |
| PAPEL | £0.1680 | £0.1007 |
| PINTU | £0.6944 | 0.0387 |
| EJEMP | £0.6944 | 0.0387 |
| PROBE | 0.0004 | £0.1454 |
| PROBL | £0.6944 | 0.0387 |
| TEXTO | 0.7163 | £0.3350 |
| TINTA | 0.0004 | £0.1454 |
| TINTE | 1.4112 | £0.5191 |
| PUPIIT | 1.4112 | £0.5191 |
| PENGL | £0.6944 | 0.0387 |
| ARTE | £0.6944 | 0.0387 |

| COLUMNA | FACTOR 1 | FACTOR 2 |
|---------|----------|----------|
| AUTAP | 1.3464 | 4.3151 |
| TECNO | 1.0417 | £0.3254 |
| DEMOC | £0.5126 | 0.0243 |

CONTRIBUCIONES ABSOLUTAS DE
LOS ELEMENTOS A LOS FACTORES (EN %)

| FILA | MASA | FACTOR 1 | FACTOR 2 |
|-------|-------|----------|----------|
| ESTUC | 2.222 | £1.966 | 0.008 |
| CARTE | 2.222 | £0.016 | £0.094 |
| CUADE | 2.222 | 0.524 | £0.326 |
| LAPIZ | 2.222 | £0.305 | £0.030 |
| LIBRO | 2.222 | 0.296 | 0.040 |
| PINCE | 2.222 | 0.524 | £0.326 |
| DIBUJ | 2.222 | £1.966 | 0.008 |
| COLEG | 2.222 | £0.115 | £0.057 |
| PAGIN | 2.222 | £1.966 | 0.008 |
| GOMA | 2.222 | £0.305 | £0.030 |
| MAPA | 2.222 | 0.000 | £0.120 |
| SUMA | 2.222 | £0.115 | £0.057 |
| NUMER | 2.222 | 8.121 | £1.524 |
| RAYAS | 2.222 | £1.966 | 0.008 |
| EXAME | 2.222 | 0.524 | £0.326 |
| PIZAP | 2.222 | £0.115 | £0.057 |
| TIZA | 2.222 | £1.966 | 0.008 |
| ATLAS | 2.222 | 10.670 | 57.301 |
| ENCEF | 2.222 | £1.966 | 0.008 |
| ESQUE | 2.222 | £1.966 | 0.008 |
| EXPER | 2.222 | 8.121 | £1.524 |
| RIBLI | 2.222 | 0.076 | 29.868 |
| LIRPF | 2.222 | £1.966 | 0.008 |
| CLASE | 2.222 | £1.966 | 0.008 |
| CLIP | 2.222 | 8.121 | £1.524 |
| COMPA | 2.222 | 0.524 | £0.326 |
| RECRE | 2.222 | £1.966 | 0.008 |
| DICCI | 2.222 | 0.524 | £0.326 |
| REGLA | 2.222 | 0.017 | £0.149 |
| BOLIG | 2.222 | £1.966 | 0.008 |
| HISTO | 2.222 | £1.966 | 0.008 |
| LECTU | 2.222 | 8.121 | £1.524 |
| PAPEL | 2.222 | £0.115 | £0.057 |
| PINTU | 2.222 | £1.966 | 0.008 |
| EJEMP | 2.222 | £1.966 | 0.008 |
| PROBE | 2.222 | 0.000 | £0.120 |
| PROBL | 2.222 | £1.966 | 0.008 |
| TEXTO | 2.222 | 2.093 | £0.635 |
| TINTA | 2.222 | 0.000 | £0.120 |
| TINTE | 2.222 | 8.121 | £1.524 |
| PUFIT | 2.222 | 8.121 | £1.524 |
| RENGL | 2.222 | £1.966 | 0.008 |
| ARTE | 2.222 | £1.966 | 0.008 |

| COLUMNA | MASA | FACTOR 1 | FACTOR 2 |
|---------|--------|----------|----------|
| AUTAR | 1.933 | 6.432 | 91.635 |
| TECNO | 30.667 | 61.069 | £8.264 |
| DEMOC | 67.400 | £32.499 | 0.101 |

GRAFICO N° 150



GRAFICO N° 151



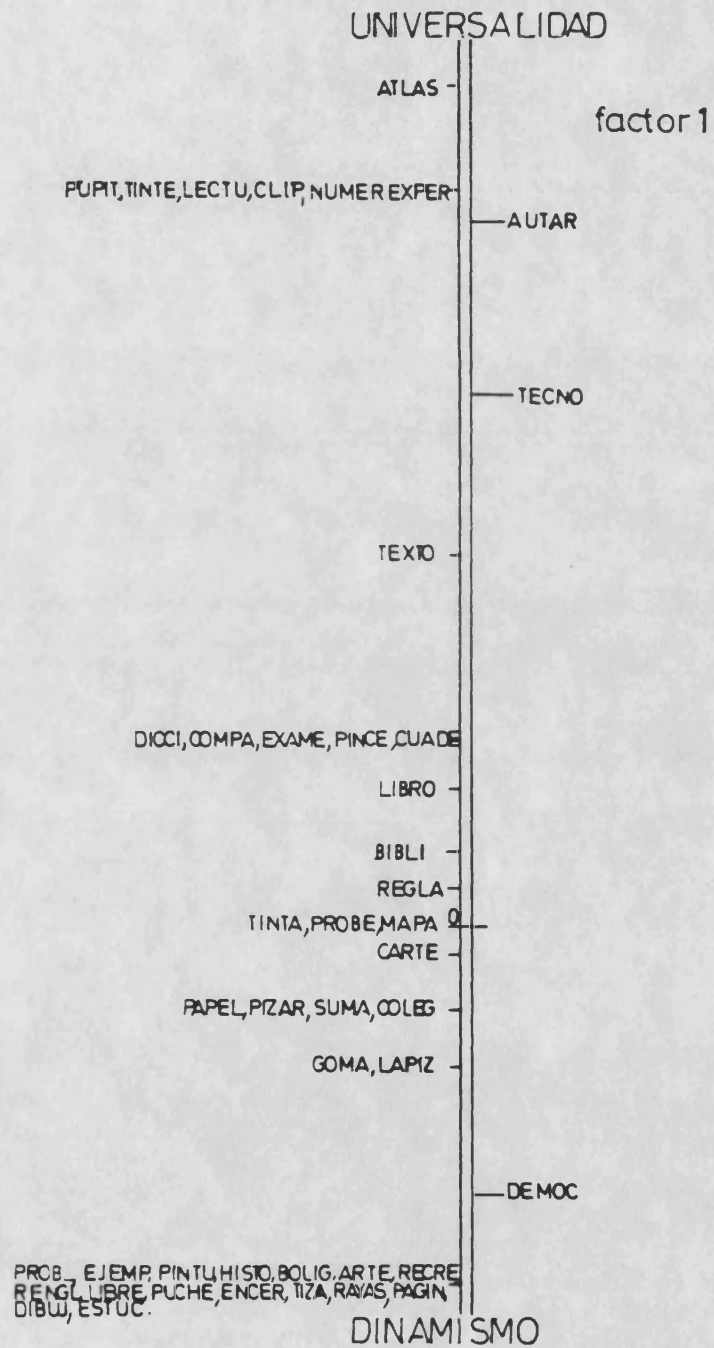
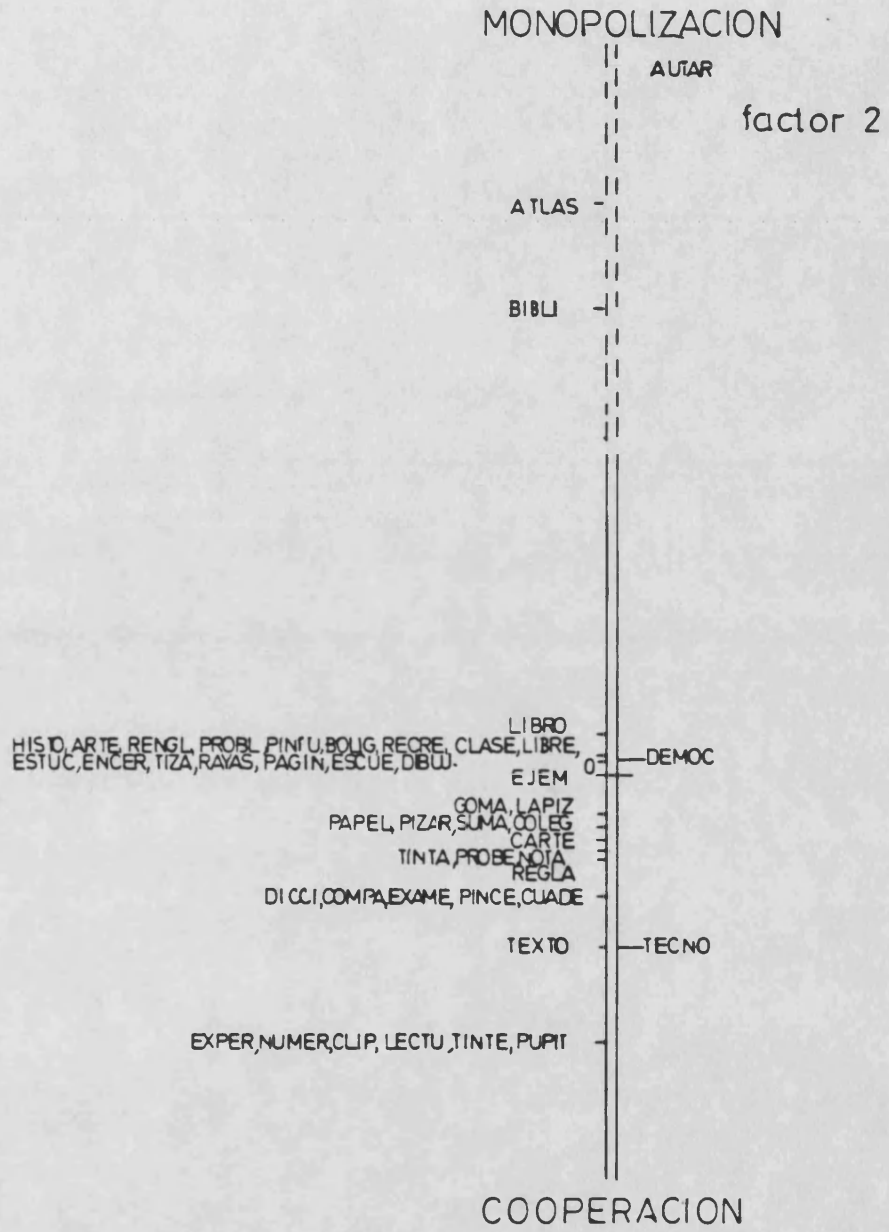
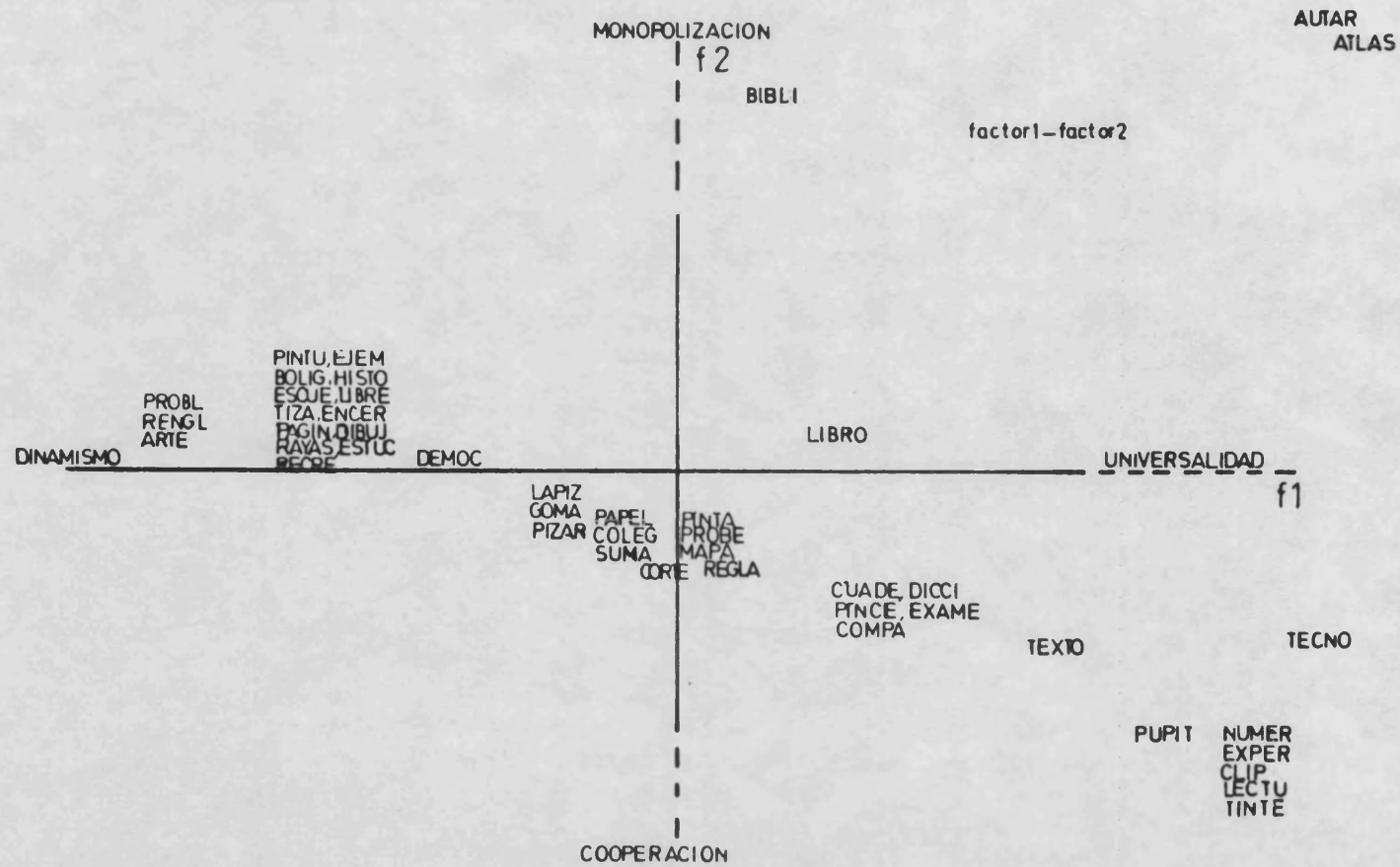

| FACTOR | LANDA | % EXPLIC. | % ACUMUL. |
|--------|--------|-----------|-----------|
| 1 | 0.5449 | 58.11 | 58.11 |
| 2 | 0.3929 | 41.89 | 100.00 |

Interpretación de los resultados

Los dos factores obtenidos en este grupo explican el 100.00% de la variabilidad existente entre los términos pertenecientes a la categoría "ACTIVIDADES/INSTRUMENTOS RELACIONADOS CON LA ESCUELA y los PERIODOS incluidos.

FACTOR 1

El primer factor explica el 58.11% de la variabilidad total, con una landa de 0.5449. Y viene representado por sus coordenadas en el gráfico nº150.

Atendiendo a las contribuciones absolutas de los elementos a este primer factor, podemos apreciar como se establece una sensible diferenciación entre el período TECNOCRÁTICO y el DEMOCRÁTICO. Dicha divergencia tiene su fundamentación, por una parte, en la proximidad de un término ("atlas") que expresa la relación configurativa del sistema cósmico, claramente delimitado por mostrarse como un conjunto congruente de elementos interrelacionados, y en otro sentido, se nos ofrece un planteamiento que agrupa al período DEMOCRÁTICO con diversos términos que, en su conjunto, reflejan la funcionalidad de los centros educativos. Así, encontramos tanto vocablos referidos a distintas materias que conforman diversos currícula -"arte", "dibujo", "historia"- . O por el contrario, aparecen ciertos modelos de material fungible utilizado y destinado para objetivos específicos: "pintura", "libreta", "tiza", "página", "estuche", "bolígrafo". También se muestran palabras relati-

vas al ambiente físico, premisa básica para el desarrollo de todas las actividades educativas, así, podemos citar como significativos los vocablos "recreo", "clase" y "escuela".

El término "encerado" se halla, de igual forma, dentro de este contexto, reflejando, sin lugar a dudas, la relevancia de este medio audiovisual que podríamos calificar como tradicional y básico para cualquier actividad.

Para finalizar, nos parece sustancial destacar la situación del término "ejemplo" en este planteamiento. Entendemos tal concepto como una actividad o conducta que estimula la imitación, obedeciendo tanto a causas intrínsecas como bien motivado por las condiciones específicas del clima educativo. En pocas palabras, el ejemplo actúa como reforzador del input y su valor, en este sentido, es fundamental para la praxis educativa.

Desde otra perspectiva, y próximos al valor central, se constituye una extensa nube de términos afines, semánticamente, al planteamiento descrito en líneas anteriores. Ciertamente, son conceptos que hacen referencia tanto a instrumentos de trabajo utilizados, como a actividades desarrolladas y espacio físico delimitado.

Por último, hay que destacar la disposición de términos, considerados como básicos, que aparecen junto al período AUTARQUICO. Todos estos datos, en su conjunto, representan el aprendizaje de materias instrumentales como la lectura y el cálculo. Aprendizajes que, sin lugar a dudas, constituyen una modalidad de los datos temporales asociados a la representación, cuyo valor podemos considerar como altamente social antes de ser un medio esencial de comu

nicación. Sin embargo, nos damos cuenta del grave error cometido por la Didáctica tradicional en el campo de las Matemáticas.

Pensamos que más que el número o las operaciones implicadas, interesa el desarrollo de la capacidad de pensamiento matemático conseguido por la asimilación progresiva de las estructuras como contenido, de los símbolos como lenguaje y de la axiomática como método.

También se nos muestra como caracterizador de este período, el término "experimento", cuya fundamentación está basada en la importancia que para el niño representan los objetos y su manipulación. Por lo tanto, se vislumbra la necesidad de operar con métodos activos, sobre todo en asignaturas esencialmente intuitivas y prácticas, en las que existe un predominio de la observación directa de los fenómenos y la utilización de la inducción como método lógico de trabajo.

Este primer factor podría quedar definido en función de los parámetros UNIVERSALIDAD/DINAMISMO.

FACTOR 2

El segundo factor que explica el 41.89% de la variabilidad total, con una lambda de 0.3929, viene representado por sus coordenadas en el gráfico nº151.

Definimos a este factor como MONOPOLIZACION/COOPERACION, ya que enfrenta manifiestamente al período AUTARQUICO junto a los términos "atlas" y "biblioteca" con las restantes palabras que componen dicha categoría, agrupadas en torno a los períodos DEMOCRATICO y TECNOCRATICO. Por consi

guiente, pensamos que el segundo factor es caracterizador de la dualidad existente entre dos actitudes, claramente perceptibles, relativas a la educación, que ha originado, en líneas generales, dos enfoques -tradicional y progresista- del hecho educativo.

Centrándonos en la primera tendencia mencionada, podríamos decir que la educación se basa en dos paradigmas específicos como son el autoritario y el enciclopédico. Desde esta perspectiva se contempla a la educación como impositiva y basada en la función prioritaria del maestro. Además dentro de esta postura se considera al alumno como un ser vacío que necesita adquirir un cúmulo tal de conocimientos pertenecientes a materias totalmente inconexas entre sí.

En otro sentido, se muestra la tendencia que podríamos considerar "progresista" dentro de la educación.

Partimos ya de la estrecha interrelación entre el educador y el educando como elementos básicos del proceso educativo, donde el maestro ejerce un rol de orientador y guía, con el fin de proporcionar al alumno los estímulos necesarios y las oportunidades suficientes para un desarrollo óptimo. Por consiguiente, es el propio alumno quien debe explorar, descubrir por sí mismo en base a su nivel de interés, influido por otro aspecto fundamental como es el motivacional. Bajo esta concepción subyace la idea de la organización interdisciplinar del "currículum", considerando su integración como pieza clave de la praxis educativa.

FACTOR 1 y 2

El período AUTARQUICO se establece en el espacio delimitado por los parámetros UNIVERSALIDAD/MONOPOLIZACION

próximo al término "atlas" y, también, dentro de este contexto se insertan los vocablos "biblioteca" y "libro" (Gráfico n° 152)

Por último, observamos como el período TECNOCRÁTICO aparece en el área descrita en función de UNIVERSALIDAD/COOPERACION con diversas acepciones: "pupitre", "número", "experimento", "clip", "lectura", "tintero", "texto", "cuaderno", "diccionario", "examen", "compás", "regla", y los términos "tinta", "probeta" y "mapa", que al situarse próximos al eje de coordenadas, en alguna medida, están contagiados del planteamiento definido como DINAMISMO/COOPERACION.

CATEGORIA "DESIGNATIVOS DE LUGARES" Y PERIODOS

LUGARES

| | |
|----------------------|---------------------|
| CINE | BOSQU - Bosque |
| CHOZA | LIBRE - Librería |
| CHURR - Churrería | FABRI - Fábrica |
| CHALE - Chalet | CAMPO |
| FERIA | CARCE - Cárcel |
| BUFET - Bufete | CIRCO |
| GASOL - Gasolinera | CLINI - Clínico |
| HOTEL | CRUCE |
| HERRE - Herrería | CURVA |
| JARDI - Jardín | CIUDA - Ciudad |
| GARAJ - Garaje | DROGU - Droguería |
| KIOSC - Kiosco | FRUTE - Frutería |
| KERME - Kermese | GLORI - Glorieta |
| CASTI - Castillo | GRANE - Granero |
| MUELL - Muelle | GRANJ - Granja |
| MINA | GRUTA |
| PANAD - Panadería | HOSPI - Hospital |
| PASTE - Pastelería | TALLE - Taller |
| ESQUI - Esquina | PARQU - Parque |
| CALLE | PESCA - Pescadería |
| TORRE | PLAZA |
| BARRA - Barraca | PUENT - Puente |
| TIEND - Tienda | PUERT - Puerto |
| CALZA - Calzada | RANCH - Rancho |
| ZAPAT - Zapatería | SUBTE - Subterráneo |
| ALDEA | TEATR - Teatro |
| OBSER - Observatorio | VERBE - Verbena |
| OPTIC - Optica | PALAC - Palacio |
| BAR | CAMIN - Camino |
| PUEBL - Pueblo | EXPOS - Exposición |
| ESTAB - Establo | FUENT - Fuente |

FRONT - Frontera
IMPRE - Imprenta
TUNEL
MOLIN - Molino
FARO
ACERA

PERIODOS INCLUIDOS

AUTAR - Período de la DICTADURA FRANQUISTA de tipo AUTAR-
QUICO
TECNO - Período de la DICTADURA FRANQUISTA de tipo TECNO-
CRATICO
DEMOC - Período SISTEMA DEMOCRATICO

PERIODOS EXCLUIDOS

GCIVI - Período de la GUERRA CIVIL

| TERMINOS | PERIODOS | | Matriz (%) | |
|--------------|----------|-----|------------|-----|
| | 1º | 2º | 3º | 4º |
| Cine | | | 36 | 64 |
| Choza | | | 44 | 56 |
| Churrería | | | 100 | |
| Chalet | | | | 100 |
| Feria | | | 25 | 75 |
| Bufete | | | | 100 |
| Gasolinera | | | | 100 |
| Hotel | | | 50 | 50 |
| Herrería | | | | 100 |
| Jardín | | | 25 | 75 |
| Garaje | | | | 100 |
| Kiosco | | | 46 | 54 |
| Kermese | | | 100 | |
| Castillo | | 10 | 10 | 80 |
| Muelle | | | 100 | |
| Mina | | | | 100 |
| Panadería | | | | 100 |
| Pastelería | | | | 100 |
| Esquina | | | 100 | |
| Calle | | | 25 | 75 |
| Torre | | | 42 | 58 |
| Barraca | | | | 100 |
| Tienda | | | | 100 |
| Calzada | | | | 100 |
| Zapatería | | | | 100 |
| Aldea | | | 50 | 50 |
| Observatorio | | 100 | | |
| Optica | | | 67 | 33 |
| Bar | | | | 100 |
| Pueblo | | 9 | 36 | 55 |
| Establo | | | | 100 |
| Bosque | | | | 100 |
| Librería | | | | 100 |

COORDENADAS DE LOS ELEMENTOS

| FILA | FACTOR 1 | FACTOR 2 |
|-------|----------|----------|
| CINE | 0.1694 | 0.1209 |
| CHOZA | 0.1720 | 0.2972 |
| CHURR | 0.1896 | 1.5315 |
| CHALE | 0.1581 | 0.6725 |
| FERIA | 0.1660 | 0.1215 |
| BUFET | 0.1581 | 0.6725 |
| GASOL | 0.1581 | 0.6725 |
| HOTEL | 0.1738 | 0.4295 |
| HERRE | 0.1581 | 0.6725 |
| JARDI | 0.1660 | 0.1215 |
| GARAJ | 0.1581 | 0.6725 |
| KIOSC | 0.1726 | 0.3413 |
| KERME | 0.1896 | 1.5315 |
| CASTI | 0.4508 | 0.3764 |
| MUELL | 0.1896 | 1.5315 |
| MINA | 0.1581 | 0.6725 |
| PANAD | 0.1581 | 0.6725 |
| PASTE | 0.1581 | 0.6725 |
| ESQUI | 0.1896 | 1.5315 |
| CALLE | 0.1660 | 0.1215 |
| TORRE | 0.1713 | 0.2532 |
| BARRA | 0.1581 | 0.6725 |
| TIEND | 0.1581 | 0.6725 |
| CALZA | 0.1581 | 0.6725 |
| ZAPAT | 0.1581 | 0.6725 |
| ALDFA | 0.1738 | 0.4295 |
| OBSER | 5.9625 | 0.0852 |
| OPTIC | 0.1792 | 0.8042 |
| BAR | 0.1581 | 0.6725 |
| PUEBL | 0.3814 | 0.1891 |
| ESTAB | 0.1581 | 0.6725 |
| BOSQU | 0.1581 | 0.6725 |
| LIBRE | 0.1581 | 0.6725 |
| FABRI | 0.1581 | 0.6725 |
| CAMPO | 0.1685 | 0.0548 |
| CARCE | 0.1896 | 1.5315 |
| CIRCO | 0.1738 | 0.4295 |
| CLINI | 0.1581 | 0.6725 |
| CRUCE | 0.1581 | 0.6725 |
| CURVA | 0.1581 | 0.6725 |
| CIUDA | 0.1896 | 1.5315 |
| DROGO | 0.1738 | 0.4295 |

COORDENADAS DE LOS ELEMENTOS

| | | |
|-------|---------|---------|
| FRUTE | EQ.1685 | 0.0548 |
| GLOPI | EQ.1896 | 1.5315 |
| GRANE | EQ.1738 | 0.4295 |
| GRANJ | EQ.1716 | 0.2752 |
| GRUTA | EQ.1792 | 0.8042 |
| HOSPI | EQ.1685 | 0.0548 |
| TALLE | EQ.1581 | EQ.6725 |
| PAPQU | EQ.1581 | EQ.6725 |
| PESCA | EQ.1581 | EQ.6725 |
| PLAZA | EQ.1644 | EQ.2317 |
| PUENT | 1.3563 | 0.6189 |
| PUERT | EQ.1581 | EQ.6725 |
| RANCH | EQ.1581 | EQ.6725 |
| SUBTE | 1.8617 | EQ.4225 |
| TEATR | EQ.1581 | EQ.6725 |
| VERBE | EQ.1581 | EQ.6725 |
| PALAC | EQ.1581 | EQ.6725 |
| CAMIN | EQ.1685 | 0.0548 |
| EXPOS | EQ.1792 | 0.8042 |
| FUENT | EQ.1896 | 1.5315 |
| FRONT | EQ.1896 | 1.5315 |
| IMPPC | EQ.1581 | EQ.6725 |
| TUNEL | EQ.1581 | EQ.6725 |
| MOLIN | EQ.1716 | 0.2752 |
| FARO | 0.3824 | 0.1230 |
| ACERA | EQ.1738 | 0.4295 |

| COLUMNA | FACTOR 1 | FACTOR 2 |
|---------|----------|----------|
| AUTAR | 4.7471 | 0.0645 |
| TECNO | EQ.1509 | 1.1603 |
| DEMOC | EQ.1259 | EQ.5095 |

CONTRIBUCIONES ABSOLUTAS DE
LOS ELEMENTOS A LOS FACTORES (EN %)

| FILA | MASA | FACTOR 1 | FACTOR 2 |
|-------|-------|----------|----------|
| CINE | 1.471 | £0.067 | 0.037 |
| CHOZA | 1.471 | £0.069 | 0.226 |
| CHUFF | 1.471 | £0.083 | 6.009 |
| CHALE | 1.471 | £0.058 | £1.159 |
| FERIA | 1.471 | £0.064 | £0.038 |
| BUFET | 1.471 | £0.053 | £1.159 |
| GASOL | 1.471 | £0.058 | £1.159 |
| HOTEL | 1.471 | £0.070 | 0.473 |
| HERRE | 1.471 | £0.058 | £1.159 |
| JARDI | 1.471 | £0.064 | £0.038 |
| GARAJ | 1.471 | £0.058 | £1.159 |
| KIOSC | 1.471 | £0.069 | 0.298 |
| KERME | 1.471 | £0.083 | 6.009 |
| CASTI | 1.471 | 0.471 | £0.363 |
| MUELL | 1.471 | £0.083 | 6.009 |
| MINA | 1.471 | £0.058 | £1.159 |
| PANAD | 1.471 | £0.058 | £1.159 |
| PASTE | 1.471 | £0.058 | £1.159 |
| ESQUI | 1.471 | £0.083 | 6.009 |
| CALLE | 1.471 | £0.064 | £0.038 |
| TORRE | 1.471 | £0.068 | 0.164 |
| BARRA | 1.471 | £0.058 | £1.159 |
| TIEND | 1.471 | £0.058 | £1.159 |
| CALZA | 1.471 | £0.058 | £1.159 |
| ZAPAT | 1.471 | £0.058 | £1.159 |
| ALDEA | 1.471 | £0.070 | 0.473 |
| OBSER | 1.471 | 82.481 | 0.019 |
| OPTIC | 1.471 | £0.075 | 1.657 |
| BAR | 1.471 | £0.058 | £1.159 |
| PUEBL | 1.471 | 0.332 | 0.092 |
| ESTAB | 1.471 | £0.058 | £1.159 |
| BOSOU | 1.471 | £0.058 | £1.159 |
| LIBRE | 1.471 | £0.058 | £1.159 |
| FABRI | 1.471 | £0.058 | £1.159 |
| CAMPO | 1.471 | £0.066 | 0.008 |
| CARCE | 1.471 | £0.083 | 6.009 |
| CIRCO | 1.471 | £0.070 | 0.473 |
| CLINI | 1.471 | £0.058 | £1.159 |
| CRUCE | 1.471 | £0.058 | £1.159 |
| CURVA | 1.471 | £0.058 | £1.159 |
| CIUDA | 1.471 | £0.083 | 6.009 |
| DROGO | 1.471 | £0.070 | 0.473 |

**CONTRIBUCIONES ABSOLUTAS DE
LOS ELEMENTOS A LOS FACTORES (EN %)**

| | | | |
|-------|-------|--------|--------|
| FRUTE | 1.471 | £0.066 | 0.008 |
| GLOPI | 1.471 | £0.083 | 6.009 |
| GRANE | 1.471 | £0.070 | 0.473 |
| GRANJ | 1.471 | £0.068 | 0.194 |
| GRUTA | 1.471 | £0.075 | 1.657 |
| HOSPI | 1.471 | £0.066 | 0.008 |
| TALLE | 1.471 | £0.058 | £1.159 |
| PARQU | 1.471 | £0.058 | £1.159 |
| PESCA | 1.471 | £0.058 | £1.159 |
| PLAZA | 1.471 | £0.067 | £0.138 |
| PUENT | 1.471 | 4.268 | 0.981 |
| PUERT | 1.471 | £0.058 | £1.159 |
| RANCH | 1.471 | £0.058 | £1.159 |
| SUBTE | 1.471 | 8.041 | £0.457 |
| TEATR | 1.471 | £0.058 | £1.159 |
| VERBE | 1.471 | £0.058 | £1.159 |
| PALAC | 1.471 | £0.058 | £1.159 |
| CAMIN | 1.471 | £0.066 | 0.008 |
| EXPOS | 1.471 | £0.075 | 1.657 |
| FUENT | 1.471 | £0.083 | 6.009 |
| FRONT | 1.471 | £0.083 | 6.009 |
| IMPPE | 1.471 | £0.058 | £1.159 |
| TUNEL | 1.471 | £0.058 | £1.159 |
| MOLIN | 1.471 | £0.068 | 0.194 |
| FAFO | 1.471 | 0.339 | 0.039 |
| ACERA | 1.471 | £0.070 | 0.473 |

| COLUMNA | MASA | FACTOR 1 | FACTOR 2 |
|---------|--------|----------|----------|
| AUTAR | 2.735 | 97.245 | 0.020 |
| TECNO | 29.574 | £1.063 | 69.363 |
| DEMOC | 67.601 | £1.692 | £30.617 |

GRAFICO N° 153



GRÁFICO Nº 154



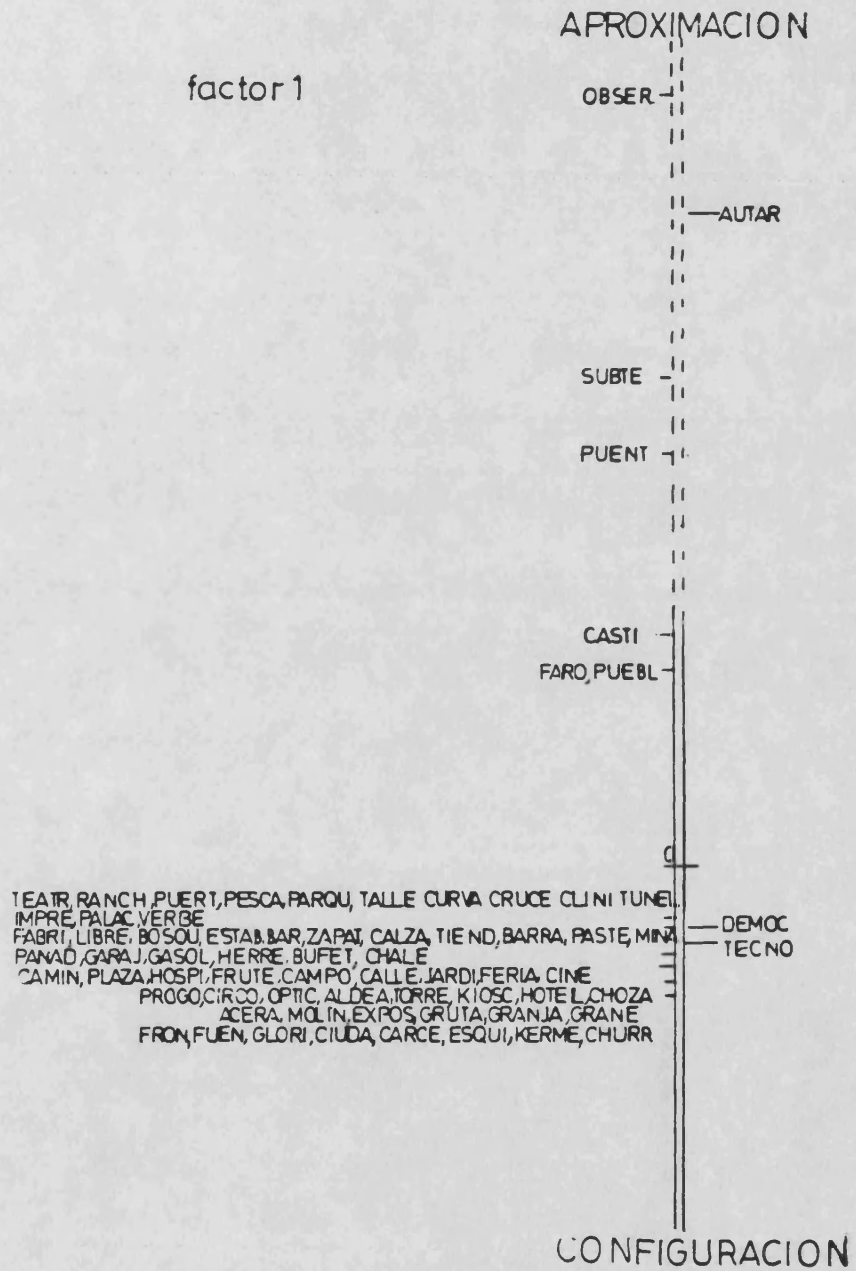
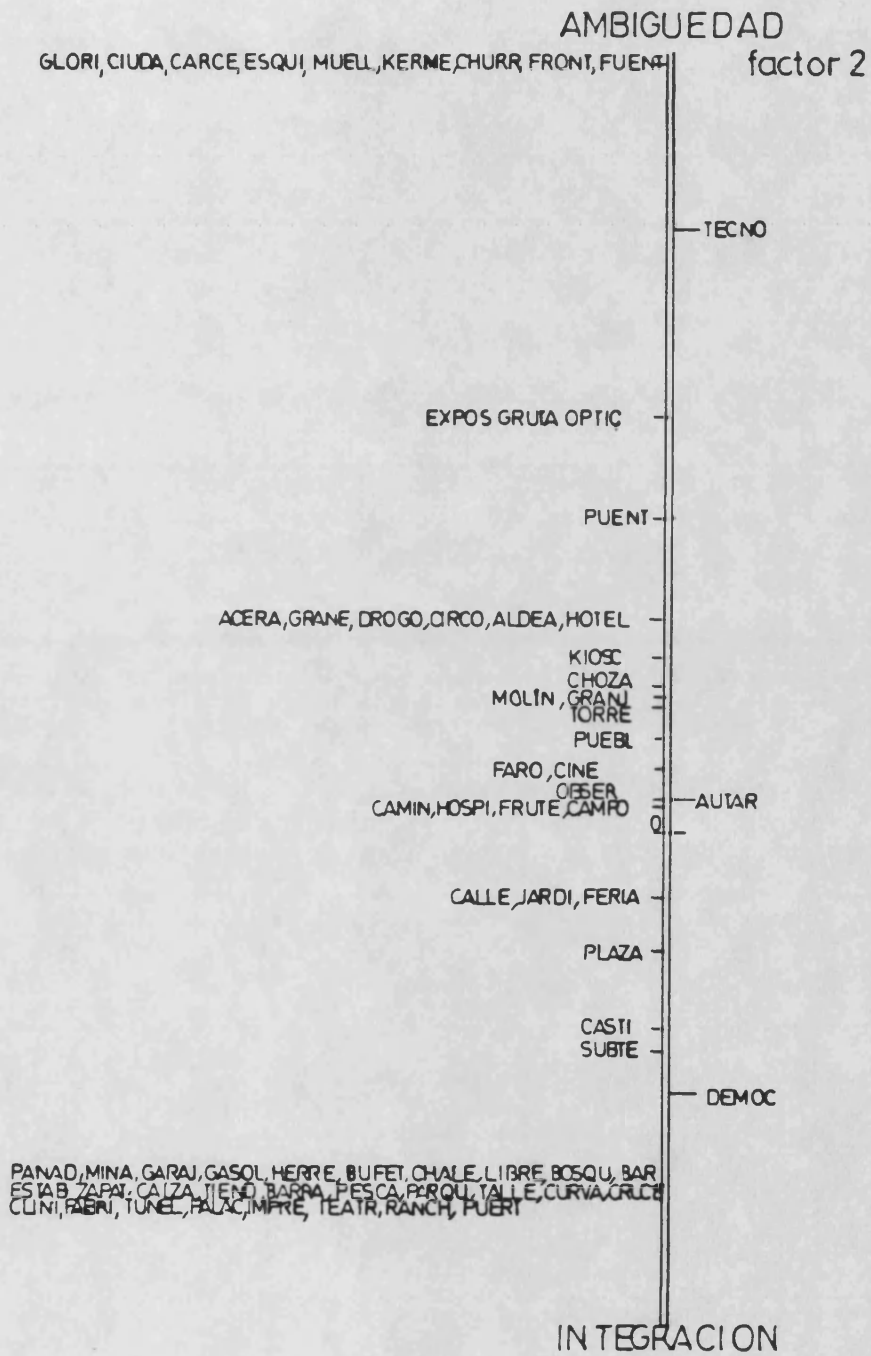

GRAFICO N° 155

| FACTOR | LANDA | % EXPLIC. | % ACUMUL. |
|--------|--------|-----------|-----------|
| 1 | 0.6339 | 52.48 | 52.48 |
| 2 | 0.5740 | 47.52 | 100.00 |

Interpretación de los resultados

Los dos factores obtenidos en este análisis explican el 100.00% de la variabilidad existente entre la categoría denominada "DESIGNATIVOS DE LUGARES" y los PERIODOS incluidos

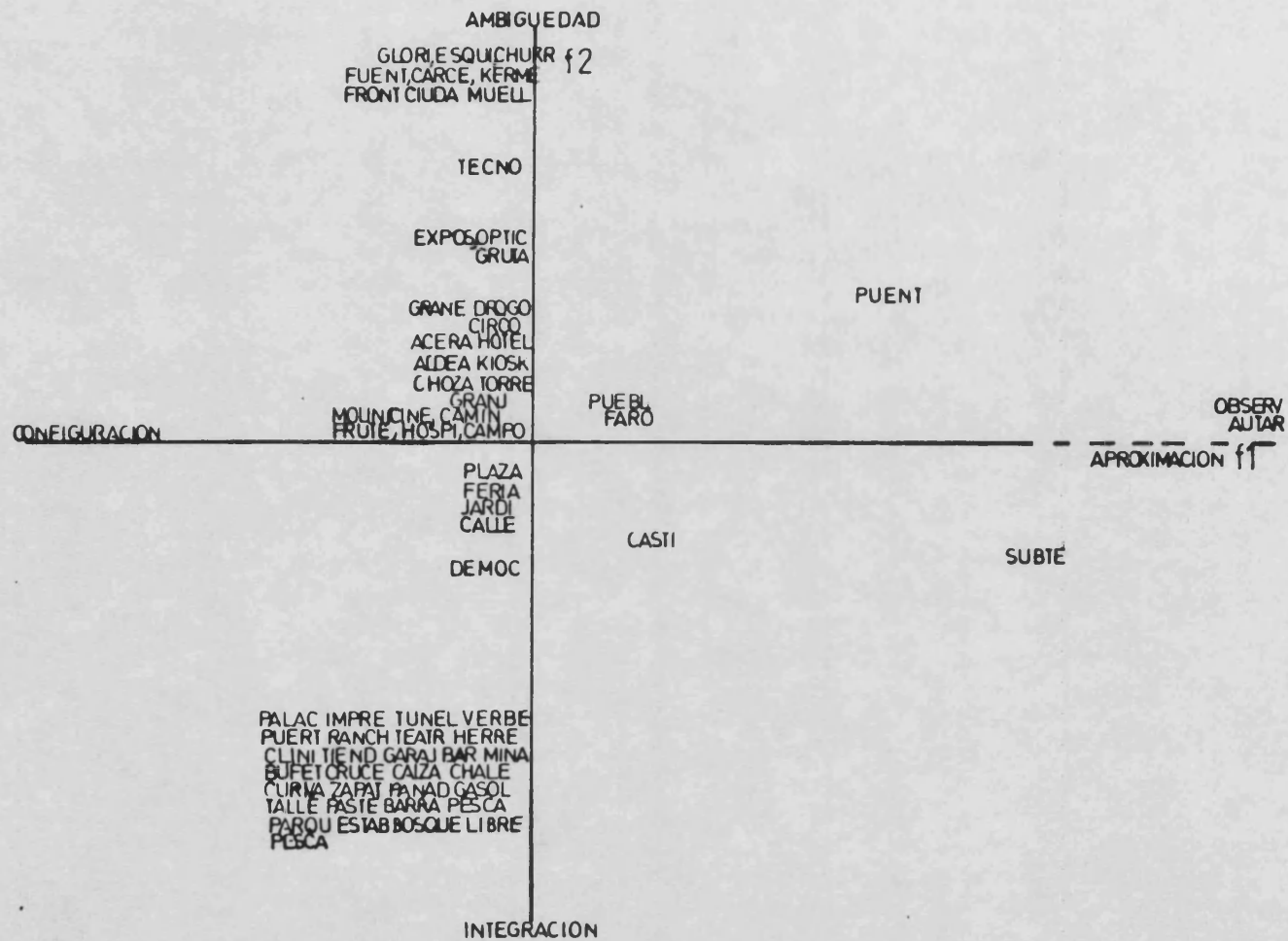
FACTOR 1

El primer factor explica el 52.48% de la variabilidad total y presenta una landa de 0.6339, estando representado por sus coordenadas en el gráfico nº 152.

Atendiendo a las contribuciones absolutas de los elementos a este primer factor, podemos observar que el único período que presenta una contribución absoluta relevante es el período AUTARQUICO con el término "observatorio", dato que nos parece significativo, ya que refleja la consideración dentro de este contexto, de este tipo específico de centro destinado al estudio continuo de ciertos fenómenos. Ciertamente, podemos destacar, a partir de los años 50, la creación y utilización de distintas técnicas que han contribuido enormemente al progreso de la ciencia y, sin duda alguna, al desarrollo de modelos concretos de actuación que posibilitaron el avance dentro de este ámbito específico.

También aparecen próximos al planteamiento antes mencionado, los términos "subterráneo" y "puente", que hacen

explícita la gran atención prestada a las obras públicas. En este caso, simbolizada por dos términos que sugieren la idea de estructuración, de vía de acercamiento y conexión entre dos puntos distantes.

Frente al planteamiento ya citado, hay que destacar la proximidad de los períodos DEMOCRATICO y TECNOCRATICO, configurando una gran nube con los restantes términos de la mencionada categoría. Podríamos caracterizarlos como de diversificación manifiesta, puesto que aglutinan vocablos cuyas implicaciones semánticas hacen referencia expresa, tanto a tipos de vivienda, como a centros asistenciales y sociales, establecimientos comerciales y contextos profesionales, así como culturales y recreativos.

El primer factor podría quedar definido en función de los parámetros APROXIMACION/SERVICIOS.

FACTOR_2

El segundo factor explica el 47.52% de la variabilidad total, con una lambda de 0.5740.

La interpretación de este factor se hace explícita al observar, en su representación gráfica (gráfico nº154), como se establece un nivel significativo diferencial entre los períodos TECNOCRATICO y DEMOCRATICO. Por una parte, basamos su divergencia en la aparición de notorias acepciones como "glorieta", "cárcel", "esquina", "muelle", "kerme se", "churrería", "frontera", "fuente", que, en líneas generales, podemos traducir en sentido ambivalente, ya que unos implican un patrón coercitivo y rígido en sus planteamientos, y otros, aportan la idea de diversión, valiéndose de términos que denotan flexibilidad, interrupción del tra

bajo cotidiano y que, en alguna medida, podríamos calificar como significativos a nivel popular.

Por el contrario, en el extremo del semieje negativo, se sitúa, como ya hemos mencionado, el período DEMOCRÁTICO con los términos "panadería", "mina", "garaje", "herrería" "gasolinera", "bufete", "chalet", "librería", "bloque", "barraca", "zapatería", "calzada", "tienda", "bar", "pescadería", "parque", "taller", "curva", "cruce", "clínica", "fábrica", "túnel", "imprenta", "palacio", "verbena", "teatro", "rancho", "puerto". Todos estos términos se constituyen en indicadores funcionales de las ciudades modernas, donde se concede especial atención al factor trabajo. Sin olvidarnos, por otra parte, de la progresiva sensibilización manifestada hacia la cultura, entendiéndola en un sentido amplio y como facilitadora del proceso de desarrollo vital. Hay que destacar, dentro de este ámbito, la aparición de dos galicismos "bufete" y "chalet". Dichos términos expresan, en el primer caso, la consideración y significación de una profesión específica dentro de nuestro contexto. Y a un segundo nivel, reflejan la necesidad de liberarse de los quehaceres habituales mediante el contacto con la naturaleza.

El período AUTARQUICO aparece junto al valor central, próximo a los términos "observatorio", "camino", "hospital" "frutería" y "campo". Este dato nos indica, en alguna medida, su participación en los planteamientos anteriormente expuestos.

Definimos al segundo factor mediante los parámetros:
AMBIGUEDAD/INTEGRACION.

FACTOR 1 y 2

La representación gráfica en el plano de los factores 1 y 2 (gráfico nº155) distribuye las palabras de la categoría "DESIGNATIVOS DE LUGARES" y los PERIODOS incluidos, en función de los parámetros APROXIMACION/CONFIGURACION y AMBIGUEDAD/INTEGRACION.

En el área definida por CONFIGURACION/AMBIGUEDAD se sitúa el período TECNOCRÁTICO junto a los términos "glorietta", "esquina", "churrería", "fuente", "cárcel", "kermese", "frontera", "ciudad", "muelle", "exposición", "óptica", "gruta", "granero", "droguería", "Circo", "acera", "hotel", "aldea", "kiosco", "choza", "torre", "granja", "molino", "cine", "camino", "frutería", "hospital" y "campo".

El período DEMOCRÁTICO se establece, por el contrario, en el cuadrante delimitado por los parámetros CONFIGURACION/INTEGRACION, asociado a los vocablos "plaza", "feria", "jardín", "calle", "palacio", "imprensa", "túnel", "puerto", "rancho", "teatro", "verbena", "clínica", "tienda", "garaje", "herrería", "cruce", "calzada", "mina", "chalet", "curva", "zapatería", "panadería", "taller", "bar", "pastelería", "barraca", "pescadería", "bosque", "librería" y "fábrica".

En el espacio denominado APROXIMACION/AMBIGUEDAD aparece el período AUTARQUICO, con las palabras "observatorio", "puente", "pueblo" y "faro". Mientras que en el cuadrante definido por APROXIMACION/INTEGRACION se sitúan, desplazados de los planteamientos ya citados, los vocablos "castiello" y "subterráneo".

En definitiva, el cruce de los factores podría quedar determinado en función del paradigma AMBIGUEDAD/CONFIGURACION/INTEGRACION.

CATEGORIA "INSTRUMENTOS MAS USUALES RELACIONADOS CON LOS LUGARES" Y PERIODOS

INSTRUMENTOS MAS USUALES RELACIONADOS CON LOS LUGARES

| | |
|-------------------|---------------------|
| URNA | BANDE - Bandera |
| MURO | BLOQU - Bloque |
| CANO - Caño | CANTA - Cántaro |
| SEMAF - Semáforo | VELET - Veleta |
| FAROL | MICRO - Micrófono |
| FAOLA - Farola | FRAGU - Fragua |
| VALLA | PERSP - Perspectiva |
| POZO | PLACA |
| TAQUI - Taquilla | POSTE |
| BARRI - Barricada | PRENS - Prensa |
| DIARI - Diario | TRACA |
| CORRE - Correo | TRONO |
| PORRA | BANCO |
| TUNEL | SOMBR - Sombrilla |
| TAPIA | OBRA |
| TEA | EMPED - Empedrado |
| FAILO - Farolillo | NORIA |
| ABSID - Abside | |
| ALMEN - Almena | |
| ASPAS | |
| EXTIN - Extintor | |
| ATAUD | |

PERIODOS

GCIVI - Período de la GUERRA CIVIL

AUTAR - Período de la DICTADURA FRANQUISTA de tipo AUTAR-
QUICO

TECNO - Período de la DICTADURA FRANQUISTA de tipo TECNO-
CRATICO

DEMOC - Período SISTEMA DEMOCRATICO

| TERMINOS | PERIODOS | | Matriz (%) | |
|-------------|----------|----|------------|-----|
| | 1º | 2º | 3º | 4º |
| Urna | 14 | | 29 | 57 |
| Muro | | | 33 | 67 |
| Caño | | | 33 | 67 |
| Semáforo | | | | 100 |
| Farol | | | 38 | 62 |
| Farola | | 20 | 20 | 60 |
| Valla | | | | 100 |
| Pozo | | 6 | 31 | 63 |
| Taquilla | | | | 100 |
| Barrica | | | | 100 |
| Diario | | | | 100 |
| Correo | | | 100 | |
| Orra | | | | 100 |
| Tunel | | | 67 | 33 |
| Tapia | | | | 100 |
| Tea | | | | 100 |
| Farolillo | | | | 100 |
| Abside | 14 | 14 | 57 | 14 |
| Almena | | | 50 | 50 |
| Aspa | 11 | | 33 | 56 |
| Extintor | | 50 | 50 | |
| Ataud | | 33 | 33 | 33 |
| Bandera | | 8 | 50 | 42 |
| Bloque | | | 50 | 50 |
| Cántaro | | | 50 | 50 |
| Veleta | | | 25 | 75 |
| Micrófono | | | | 100 |
| Fragua | | 40 | 20 | 40 |
| Perspectiva | | | 100 | |
| Placa | | | | 100 |
| Poste | | | 100 | |
| Prensa | | | 67 | 33 |
| Traca | | | | 100 |

| TERMINOS | PERIODOS | | Matriz (%) | |
|-----------|----------|----|------------|-----|
| | 1º | 2º | 3º | 4º |
| Trono | | | | 100 |
| Banco | | | 33 | 67 |
| Sombrilla | | | 100 | |
| Obra | | | 100 | |
| Empedrado | 100 | | | |
| Noria | | | | 100 |

COORDENADAS DE LOS ELEMENTOS

| FILA | FACTOR 1 | FACTOR 2 |
|-------|----------|----------|
| URNA | 80,5561 | 80,2184 |
| MURC | 80,1991 | 80,0941 |
| CANO | 80,1991 | 80,0941 |
| SEMAF | 80,2476 | 80,7871 |
| FAROL | 80,1917 | 80,0117 |
| FAOLA | 80,1914 | 80,0135 |
| VALLA | 80,2476 | 80,7871 |
| POZO | 80,1941 | 80,0154 |
| TAGUI | 80,2476 | 80,7871 |
| BARRI | 80,2476 | 80,7871 |
| DIARI | 80,2476 | 80,7871 |
| CORRE | 80,1304 | 80,3131 |
| PORRA | 80,2476 | 80,7871 |
| TONEL | 80,1491 | 80,0621 |
| TAPIA | 80,2476 | 80,7871 |
| TEA | 80,2476 | 80,7871 |
| FAILO | 80,2476 | 80,7871 |
| ABSIE | 80,6247 | 80,7665 |
| ALHEN | 80,1174 | 80,0263 |
| ASPAS | 80,3989 | 80,2472 |
| EXTIN | 80,1171 | 80,02679 |
| ATAUC | 80,1154 | 80,02329 |
| BANDE | 80,1133 | 80,0212 |
| BLOLU | 80,1174 | 80,0263 |
| CANTA | 80,1174 | 80,0263 |
| VELET | 80,2100 | 80,0262 |
| MICRO | 80,2476 | 80,7871 |
| FRAGU | 80,1147 | 80,02369 |
| PERSP | 80,1104 | 80,0213 |
| PLACA | 80,2476 | 80,7871 |
| PGSTE | 80,1104 | 80,0213 |
| PRENS | 80,1491 | 80,0621 |
| TRACA | 80,2476 | 80,7871 |
| TRCNC | 80,2476 | 80,7871 |
| BANCO | 80,1991 | 80,0941 |
| SCHER | 80,1104 | 80,0213 |
| GERA | 80,1104 | 80,0213 |
| EMFED | 80,1277 | 80,0305 |
| NORIA | 80,2476 | 80,7871 |

| COLUMNA | FACTOR 1 | FACTOR 2 |
|---------|----------|----------|
| GCIVI | 80,4681 | 80,2679 |
| ALTAR | 80,0986 | 80,0976 |
| TECNC | 80,0869 | 80,0973 |
| DEMCC | 80,0142 | 80,05932 |

**CONTRIBUCIONES ABSOLUTAS DE
LOS ELEMENTOS A LOS FACTORES (EN %)**

| FILA | MASA | FACTOR 1 | FACTOR 2 |
|-------|-------|----------|----------|
| URNA | 2,565 | 82,266 | 82,266 |
| MURO | 2,565 | 82,236 | 82,241 |
| CANO | 2,565 | 82,236 | 82,241 |
| SEMAF | 2,565 | 82,230 | 82,293 |
| FARGE | 2,565 | 82,226 | 82,293 |
| FAOLA | 2,565 | 82,226 | 82,293 |
| VALLA | 2,565 | 82,218 | 82,293 |
| POZO | 2,565 | 82,229 | 82,293 |
| TAGLI | 2,565 | 82,217 | 82,293 |
| BARRI | 2,565 | 82,217 | 82,293 |
| DIARI | 2,565 | 82,210 | 82,293 |
| CORRE | 2,565 | 82,233 | 82,252 |
| PORRA | 2,565 | 82,223 | 82,293 |
| TONEL | 2,565 | 82,276 | 82,293 |
| TAPIA | 2,565 | 82,210 | 82,293 |
| TEA | 2,565 | 82,214 | 82,293 |
| FAILO | 2,565 | 82,213 | 82,293 |
| ABSID | 2,540 | 82,324 | 82,277 |
| ALMEN | 2,565 | 82,234 | 82,323 |
| ASPAS | 2,565 | 82,545 | 82,310 |
| EXTIN | 2,565 | 82,239 | 82,250 |
| ATAUD | 2,540 | 82,281 | 82,272 |
| BANDE | 2,565 | 82,291 | 82,339 |
| BLOQU | 2,565 | 82,234 | 82,323 |
| CANTA | 2,565 | 82,234 | 82,323 |
| VELET | 2,565 | 82,232 | 82,321 |
| MICRO | 2,565 | 82,230 | 82,293 |
| FRAGU | 2,565 | 82,293 | 82,292 |
| PERSP | 2,565 | 82,235 | 82,253 |
| PLACA | 2,565 | 82,220 | 82,293 |
| POSTE | 2,565 | 82,235 | 82,253 |
| PRENS | 2,565 | 82,276 | 82,293 |
| TRACA | 2,565 | 82,210 | 82,293 |
| TRENO | 2,565 | 82,210 | 82,293 |
| BANCO | 2,565 | 82,236 | 82,241 |
| SOMER | 2,565 | 82,235 | 82,253 |
| OBRA | 2,565 | 82,235 | 82,253 |
| EMPED | 2,565 | 92,248 | 82,260 |
| NORIA | 2,565 | 82,210 | 82,293 |

| COLUMNA | MASA | FACTOR 1 | FACTOR 2 |
|---------|--------|----------|----------|
| GCIVI | 3,566 | 95,968 | 82,466 |
| AUTAR | 4,387 | 82,257 | 82,260 |
| TECNO | 32,555 | 82,328 | 82,225 |
| DEMOC | 59,492 | 82,547 | 82,340 |

GRAFICO N° 156



GRAFICO N° 157



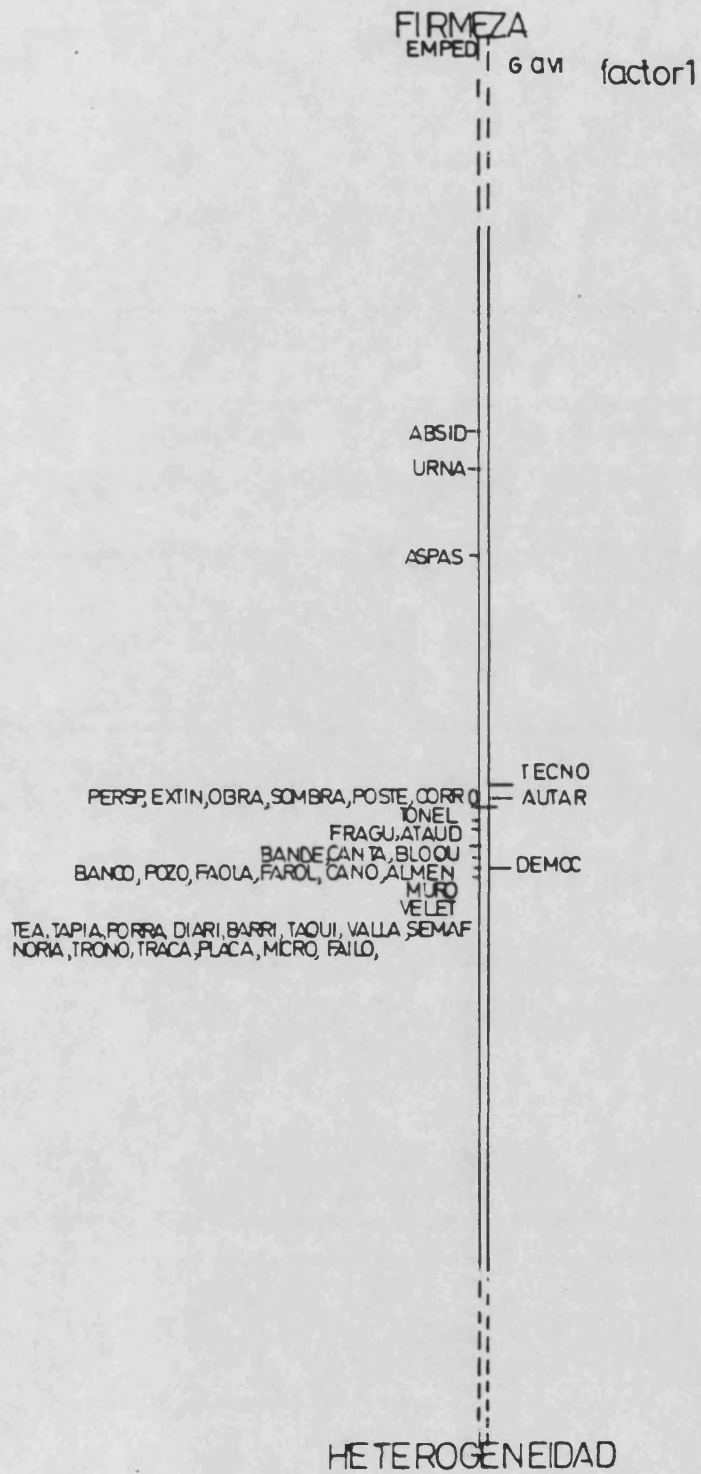
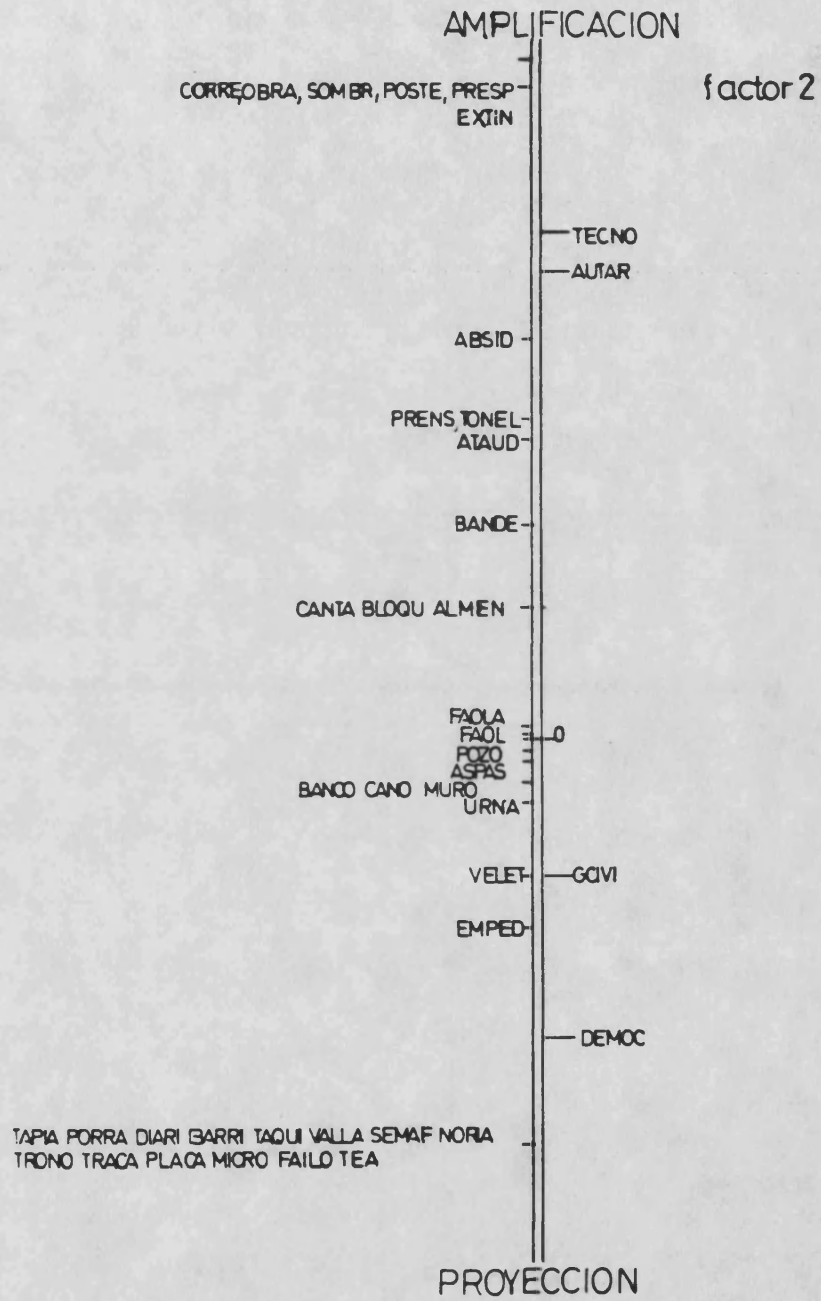
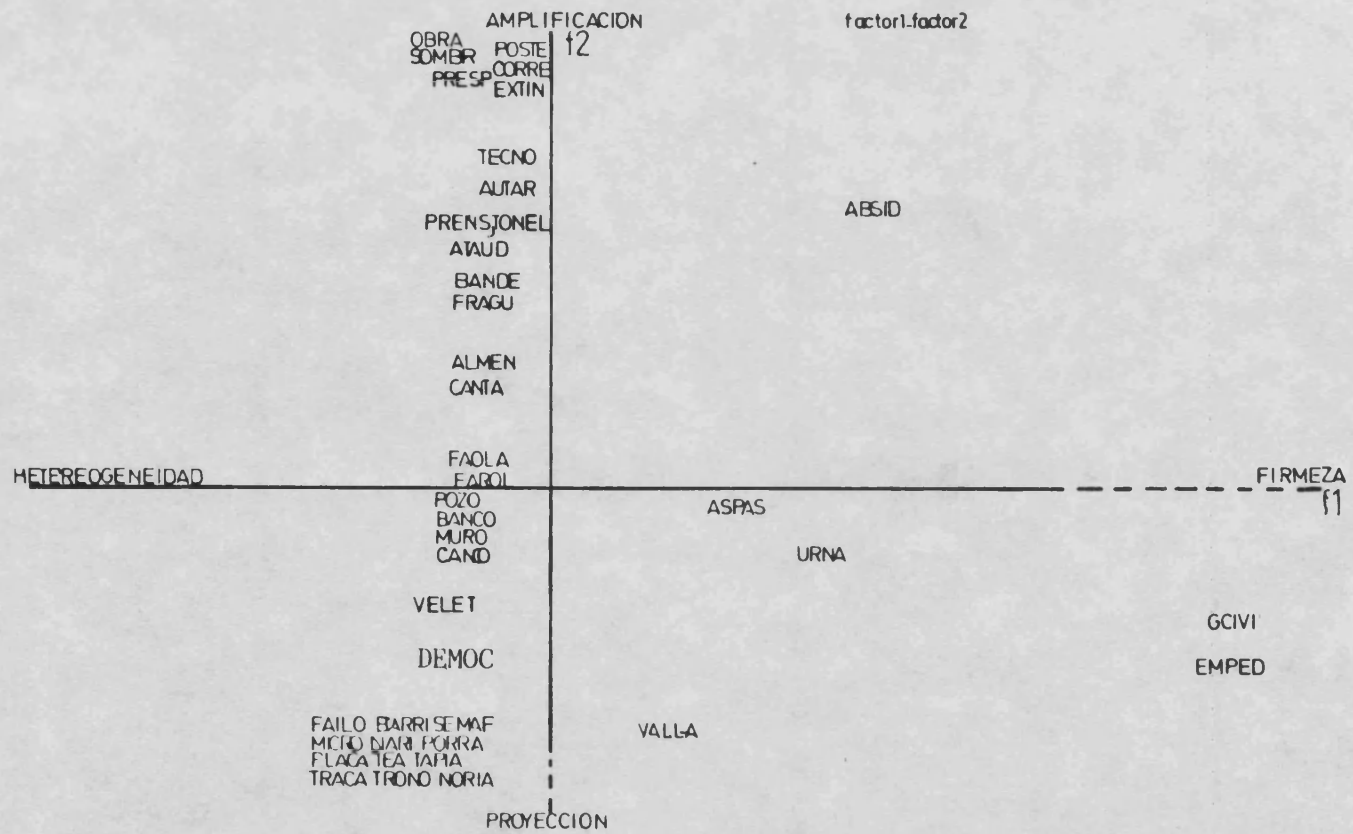

| FACTOR | LANDA | % EXPLIC. | % ACUMUL. |
|--------|--------|-----------|-----------|
| 1 | 0.7484 | 46.94 | 46.94 |
| 2 | 0.5492 | 34.43 | 81.36 |

Interpretación de los resultados

Los dos factores obtenidos en este grupo explican el 81.36% de la variabilidad existente entre los términos de la categoría "INSTRUMENTOS MAS USUALES RELACIONADOS CON LOS LUGARES" y los PERIODOS establecidos.

FACTOR 1

El primer factor que explica el 46.94% de la variabilidad total, con una landa de 0.7484, lo observamos representado por sus coordenadas en el gráfico nº156.

Atendiendo a las contribuciones absolutas de los elementos a este primer factor, podemos apreciar como exclusivamente el período de la GUERRA CIVIL presenta una contribución absoluta relevante, situándose próximo al término "empedrado". Vocablo que para nosotros implica connotaciones fuertemente explicativas, ya que implícitamente, supone la idea de resistencia, solidez, fortaleza, etc. Frente a este planteamiento, encontramos una gran nube formada por los restantes períodos y términos de este grupo, que presentan significaciones diversas, cuya procedencia la podríamos enmarcar dentro de los espacios más dispares de ciertos contextos.

Este primer factor queda definido en función de los parámetros: FIRMEZA/HETEROGENEIDAD.

FACTOR 2

El segundo factor explica el 34.43% de la variabilidad total y posee una carga de 0.5492. Lo podemos observar representado en el gráfico nº 157.

La interpretación de este factor se hace explícita al percibir como se establece un nivel significativo diferencial entre el período TEACNOCRÁTICO y DEMOCRÁTICO. Junto a este primer período se aglutinan términos como "obra", "sombrilla", "poste", "perspectiva", "correos" y "extintor". Algunos de estos presentan connotaciones relevantes, como por ejemplo "obra", debido al auge que experimentó la construcción en esta época, tanto en cuanto a la proliferación de edificios, como a la naturaleza y perfección de las técnicas utilizadas. Dentro de esta línea, nos parece interesante destacar la aparición del término "poste", simbolizando, según nuestra opinión, la máxima expansión conseguida en cuanto a la transmisión de mensajes orales, sonidos o señales convencionales mediante conductores eléctricos. Por último, resaltamos el término "correos" como representante de un tipo de servicio público específico.

En un segundo nivel, se muestra el período DEMOCRÁTICO equidistante a un grupo de vocablos cuyo denominador común podría ser la pertenencia a actividades/lugares dirigidos a la prestación de servicios colectivos, bien considerados como tales por las consecuencias que reflejan o, por el contrario, apreciados porque comportan, exclusivamente motivaciones de interés general.

Finalmente, advertimos un dato relevante, próximo al período de la GUERRA CIVIL, como es la aparición de la palabra "veleta", cuya procedencia semántica implica variabil

lidad, mutación, oscilación. Estas acepciones al término, se hallan estrechamente vinculadas a los acontecimientos surgidos en aquella época.

Este segundo factor quedaría definido por los parámetros: AMPLIFICACION/PROYECCION.

FACTOR 1 y 2

La representación gráfica nº 158 en el plano de los factores 1 y 2 distribuye las palabras pertenecientes a dicha categoría y los periodos establecidos en función de los parámetros FIRMEZA/HETEROGENEIDAD y AMPLIFICACION/PROYECCION.

En el área delimitada por los parámetros HETEROGENEIDAD/AMPLIFICACION, se sitúan los períodos TECNOCRATICO y AUTARQUICO junto a los términos "obra", "sombri^lla", "poste", "perspectiva", "correos", "extintor", "prensa", "tunnel", "bandera", "ataud", "fragua", "almena", "cántaro", y finalmente, "farola" y "farol", próximos al eje de abscisas y, por tanto, contagiados del planteamiento que exponemos a continuación: El período DEMOCRATICO se establece dentro del espacio denominado HETEROGENEIDAD/PROYECCION con los vocablos "pozo", "banco", "muro" y "caño" (en idéntica situación que "farol" y "farola") y, también, "veleta", "farolillo", "semáforo", "micrófono", "diario", "porra", "placa", "tea", "tapia", "traca", "trono" y "noria". Por el contrario, el período de la GUERRA CIVIL aparece en el cuadrante delimitado por FIRMEZA/PROYECCION, con los términos "empedrado", "valla", "urna" y "aspa". Finalmente, hay que destacar que la palabra "ábside", se encuentra inmersa en el contexto FIRMEZA/AMPLIFICACION, desplazada, sin embargo, de los planteamientos ya citados.

CATEGORIA "MEDIOS DE LOCOMOCION" Y PERIODOS

MEDIOS DE LOCOMOCION

| | |
|---------------------|-----------------------|
| AVION | YATE |
| AUTO | AMBUL - Ambulancia |
| TREN | OMNIB - Omnibus |
| MOTO | YOLA |
| BARCO | DIRIG - Dirigible |
| BICIC - Bicicleta | BUS |
| COCHE | MOCLE - Motocicleta |
| CARRO | TRICI - Triciclo |
| CAMIO - Camión | FRAGA - Fragata |
| BARCA | FURGO - Furgoneta |
| FERRO - Ferrocarril | GONDO - Góndola |
| HELIP - Helicóptero | LANCH - Lancha |
| COHET - Cohete | AEROP - Aeroplano |
| LOCOM - Locomotora | SUBMA - Submarino |
| NAVE | TARTA - Tartana |
| BUQUE | TRACT - Tractor |
| VELER - Velero | TRANS - Transbordador |
| TRANV - Tranvía | ATLAN - Trasatlántico |
| NAVIO | TRINE - Trineo |
| VAGON - Vagoneta | AMOV - Automóvil |
| AVIET - Avioneta | TRABO - Transbordador |
| TAXI | |
| EXPRE - Expreso | |

PERIODOS

GCIVI - Período de la GUERRA CIVIL

AUTAR - Período de la DICTADURA FRANQUISTA de tipo AUTAR-
QUICO

TECNO - Período de la DICTADURA FRANQUISTA de tipo TECNO-
CRATICO

DEMOC - Período SISTEMA DEMOCRATICO

| TERMINOS | PERIODOS | | Matriz (%) | |
|-------------|----------|-----|------------|-----|
| | 1º | 2º | 3º | 4º |
| Avión | | | 20 | 80 |
| Auto | | 11 | 33 | 56 |
| Tren | | 5 | 37 | 58 |
| Moto | | | 13 | 87 |
| Barco | | | 30 | 70 |
| Bicicleta | | 8 | 21 | 71 |
| Coche | | | 20 | 80 |
| Carro | | | 29 | 71 |
| Camión | | | | 100 |
| Barca | | | | 100 |
| Ferrocarril | | | | 100 |
| Helicóptero | | | 17 | 83 |
| Cohete | | | | 100 |
| Locomotora | | | 50 | 50 |
| Nave | | | 14 | 86 |
| Buque | 11 | 11 | 44 | 34 |
| Velero | | | 33 | 67 |
| Tranvía | | | 50 | 50 |
| Navío | | 100 | | |
| Vagoneta | | 100 | | |
| Avioneta | | | | 100 |
| Taxi | | | 34 | 66 |
| Expres | | | 100 | |
| Yate | 4 | | 42 | 54 |
| Ambulancia | | | 67 | 33 |
| Embarcación | | | 100 | |
| Omnibus | | | 100 | |
| Yola | | 100 | | |
| Dirigible | | | | 100 |
| Bus | | | 100 | |
| Motocicleta | | | | 100 |
| Triciclo | | | 67 | 33 |
| Fragata | | 100 | | |

| TERMINOS | PERIODOS | | Matriz (%) | |
|----------------|----------|-----|------------|-----|
| | 1º | 2º | 3º | 4º |
| Furgoneta | | | 50 | 50 |
| Góndola | | | | 100 |
| Lancha | | | 50 | 50 |
| Aeroplano | | 100 | | |
| Submarino | | 6 | 47 | 47 |
| Tartana | | 100 | | |
| Tractor | | | 33 | 67 |
| Transporte | | | 60 | 40 |
| Transatlántico | | | 100 | |
| Trineo | | | 40 | 60 |
| Automóvil | | | | 100 |
| Transbordador | | | 100 | |

COORDENADAS DE LOS ELEMENTOS

| FILA | FACTOR 1 | FACTOR 2 |
|-------|----------|----------|
| AVION | 0,4096 | 0,4255 |
| AUTO | 0,0932 | 0,0432 |
| TREN | 0,2649 | 0,0006 |
| MOTO | 0,4202 | 0,05805 |
| BARCO | 0,4098 | 0,02047 |
| BICIC | 0,1967 | 0,02072 |
| COCHE | 0,4096 | 0,04255 |
| CARRO | 0,4089 | 0,02252 |
| CAMIO | 0,4113 | 0,08684 |
| BARCA | 0,4113 | 0,08684 |
| FERRO | 0,4113 | 0,08684 |
| HELIP | 0,4099 | 0,04919 |
| COHET | 0,4113 | 0,08684 |
| LCCOM | 0,4071 | 0,02389 |
| NAVE | 0,4102 | 0,05564 |
| BUQUE | 0,0252 | 0,01693 |
| VELER | 0,4080 | 0,01376 |
| TRANV | 0,4070 | 0,02389 |
| NAVIO | 02,4559 | 0,00004 |
| VAGON | 02,4559 | 0,00004 |
| AVIET | 0,4113 | 0,08684 |
| TAXI | 0,4080 | 0,01155 |
| EXPRE | 0,4020 | 0,03461 |
| YATE | 0,3960 | 0,01123 |
| AMBUL | 0,4057 | 0,06453 |
| EMBAR | 0,4030 | 0,03461 |
| OMNIB | 0,4030 | 0,03461 |
| YOLA | 02,4559 | 0,00004 |
| DIRIG | 0,4113 | 0,08684 |
| BUS | 0,4030 | 0,03461 |
| MUCLE | 0,4113 | 0,08684 |
| TRICI | 0,4057 | 0,06453 |
| FRAGA | 02,4559 | 0,00004 |
| FURGC | 0,4071 | 0,02389 |
| COND0 | 0,4113 | 0,08684 |
| LANCH | 0,4070 | 0,02389 |
| AEROP | 02,4559 | 0,00004 |
| SUBMA | 0,2354 | 0,02239 |
| TARTA | 02,4559 | 0,00004 |
| TRACT | 0,4035 | 0,01376 |
| TRANS | 0,4063 | 0,04603 |
| ATLAN | 0,4030 | 0,03461 |
| TRINE | 0,4080 | 0,01376 |
| AM0VI | 0,4113 | 0,08684 |
| TRABC | 0,4030 | 0,03461 |

| COLUMNA | FACTOR 1 | FACTOR 2 |
|---------|----------|----------|
| GCIVI | 0,3594 | 0,04563 |
| AUTAR | 02,3712 | 0,00071 |
| TECNO | 0,3891 | 0,02979 |
| DEMCC | 0,3971 | 0,05857 |

CONTRIBUCIONES ABSOLUTAS DE
LOS ELEMENTOS A LOS FACTORES (EN %)

| FILA | MASA | FACTOR 1 | FACTOR 2 |
|-------|-------|----------|----------|
| AVION | 1228 | 0.399 | 80.883 |
| AUTO | 2228 | 0.397 | 80.809 |
| TREN | 2223 | 0.467 | 80.810 |
| MOTO | 2228 | 0.400 | 81.543 |
| BARCO | 2228 | 0.398 | 80.833 |
| BICIC | 22396 | 0.399 | 80.233 |
| COCHE | 2228 | 0.399 | 80.383 |
| CARRO | 2220 | 0.398 | 80.249 |
| CAMIO | 2228 | 0.402 | 83.577 |
| BARCA | 2228 | 0.402 | 83.577 |
| FERRO | 2228 | 0.402 | 83.577 |
| HELIP | 2228 | 0.402 | 81.432 |
| COHET | 2228 | 0.402 | 83.577 |
| LOCOM | 2228 | 0.394 | 80.278 |
| NAVE | 2228 | 0.400 | 81.521 |
| BULUE | 2223 | 0.397 | 80.565 |
| VELER | 2228 | 0.397 | 80.292 |
| TRANV | 2228 | 0.394 | 80.270 |
| NAVIO | 2228 | 0.4353 | 80.802 |
| VAGON | 2228 | 0.4353 | 80.802 |
| AVIET | 2228 | 0.402 | 83.577 |
| TAXI | 2228 | 0.397 | 80.865 |
| EXPRE | 2228 | 0.397 | 80.837 |
| YATE | 2228 | 0.377 | 80.874 |
| AMBUL | 2228 | 0.392 | 81.847 |
| EMBAR | 2228 | 0.387 | 80.837 |
| OMNIB | 2228 | 0.387 | 80.837 |
| YOLA | 2228 | 0.4353 | 80.802 |
| DIRIG | 2228 | 0.402 | 83.577 |
| BUS | 2228 | 0.387 | 80.837 |
| MOCLE | 2228 | 0.402 | 83.577 |
| TRICI | 2228 | 0.392 | 81.847 |
| FRAGA | 2228 | 0.4353 | 80.802 |
| FURGO | 2228 | 0.394 | 80.270 |
| GONDO | 2228 | 0.402 | 83.577 |
| LANCH | 2228 | 0.394 | 80.270 |
| AEROP | 2228 | 0.4353 | 80.802 |
| SUEMA | 2228 | 0.402 | 81.244 |
| TARTA | 2228 | 0.4353 | 80.802 |
| TRACT | 2228 | 0.397 | 80.892 |
| TRANS | 2228 | 0.393 | 80.833 |
| ATLAN | 2228 | 0.387 | 80.837 |
| TRINE | 2228 | 0.398 | 80.833 |
| AMOVI | 2228 | 0.402 | 83.577 |
| TRABO | 2228 | 0.387 | 80.837 |

| COLUMNA | MASA | FACTOR 1 | FACTOR 2 |
|---------|-------|----------|----------|
| GCIVI | 32333 | 0.309 | 80.148 |
| AUTAR | 14219 | 0.80763 | 80.802 |
| TECNO | 33474 | 0.437 | 80.887 |
| DEMOG | 51974 | 0.79 | 839.194 |

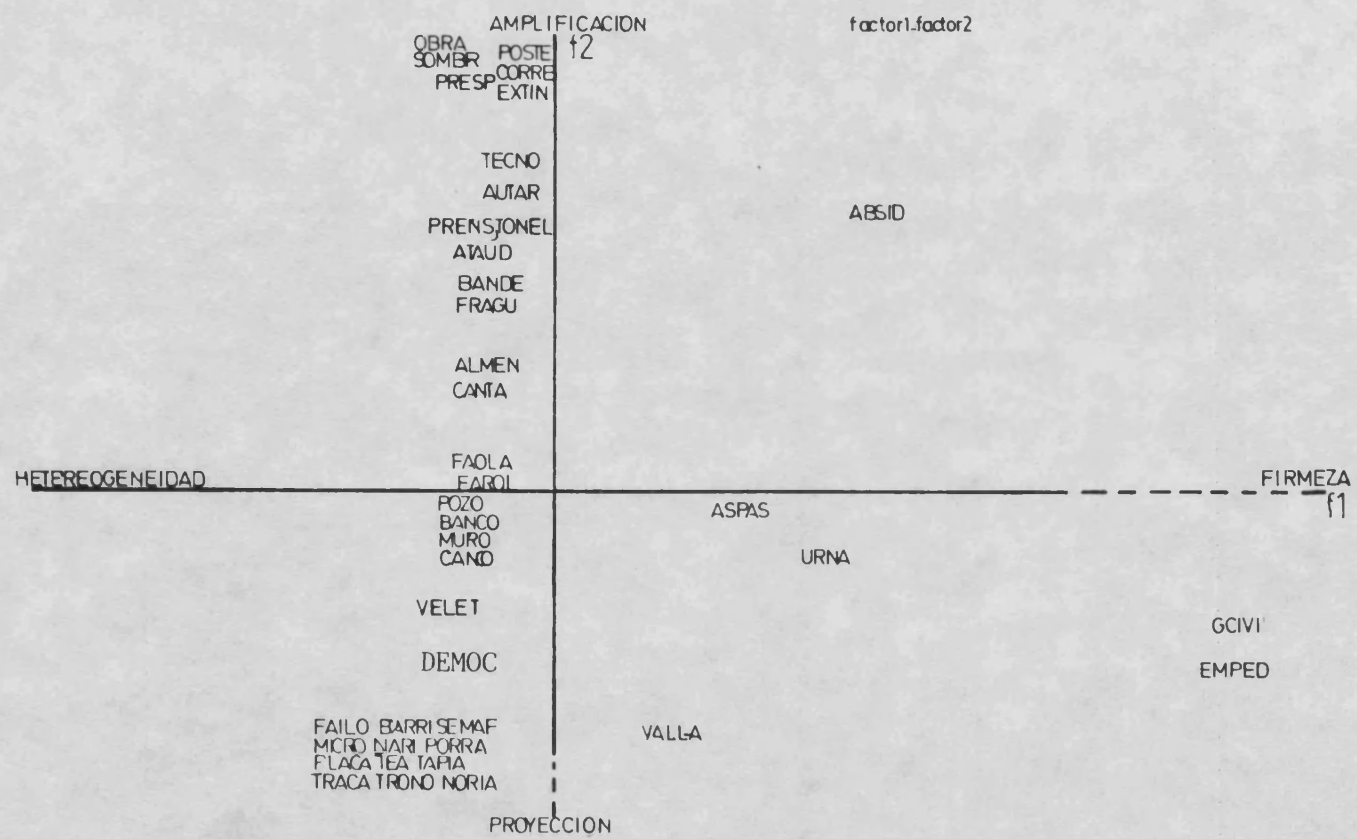



GRAFICO N° 160



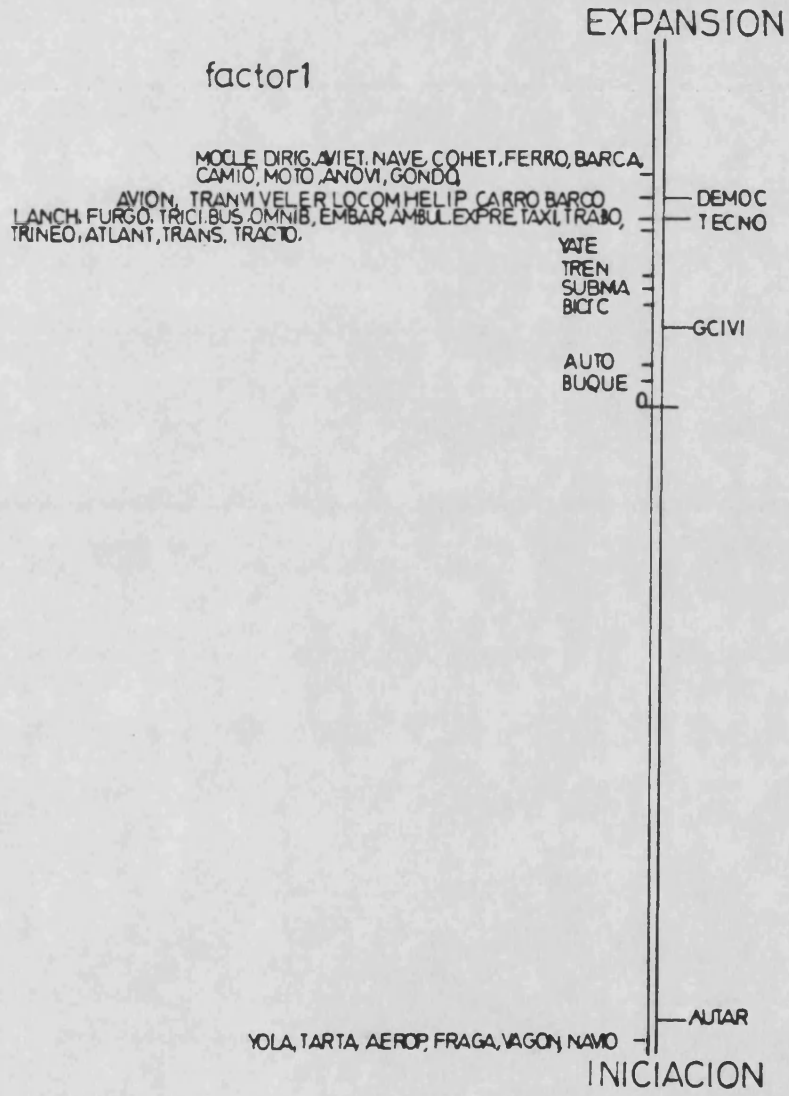
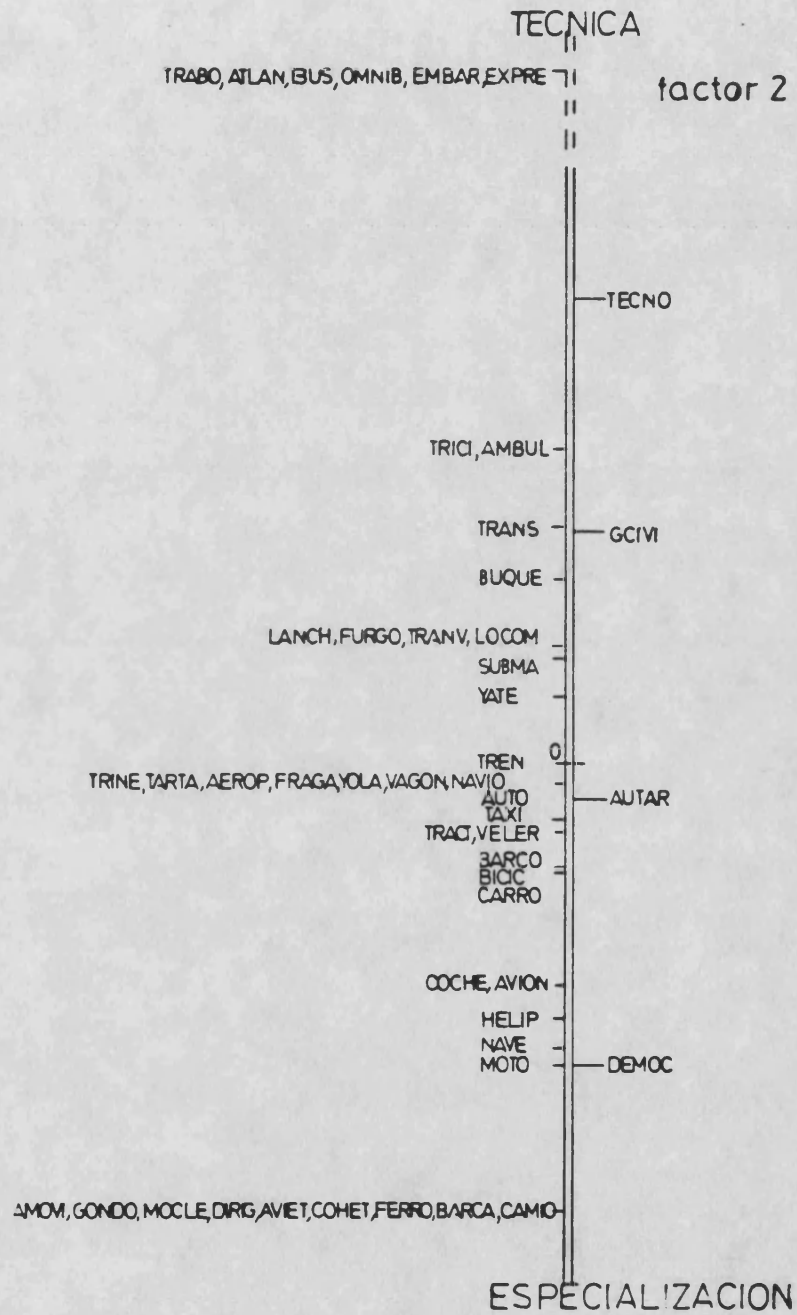
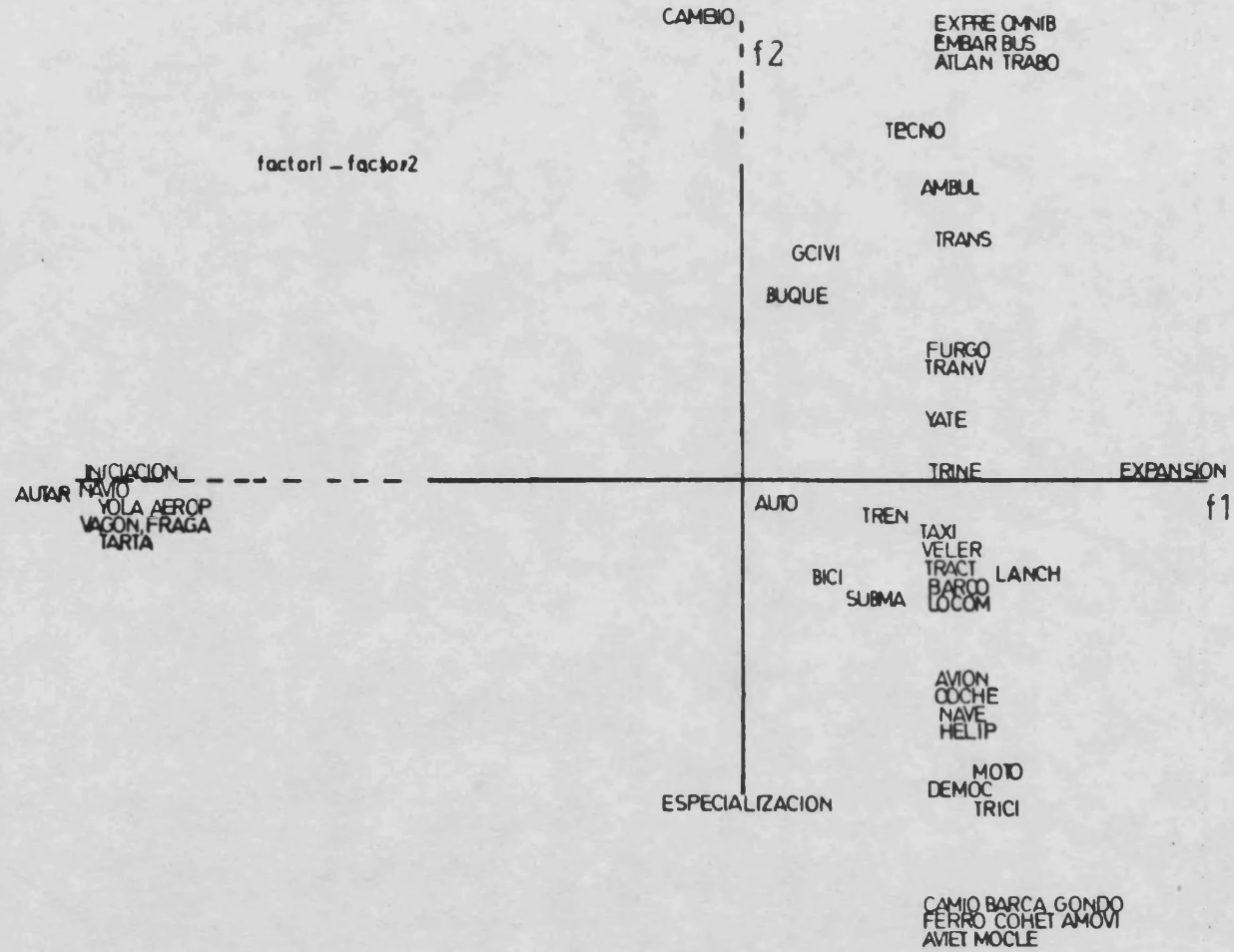

| FACTOR | LANDA | % EXPLIC. | % ACUMUL. |
|--------|--------|-----------|-----------|
| 1 | 0.9322 | 63.21 | 63.21 |
| 2 | 0.4549 | 30.84 | 94.05 |

Interpretación de los resultados

Los dos factores obtenidos en este grupo explican el 94.05% de la variabilidad existente entre los términos de la categoría "MEDIOS DE LOCOMOCION" y los PERIODOS establecidos.

FACTOR 1

El factor 1 explica el 30.84% de la variabilidad total, por lo tanto es el que posee mayor carga factorial de los extraídos. Lo podemos observar representado por sus coordenadas en el gráfico nº 159.

La interpretación de este factor se hace explícita al detectar mediante las contribuciones absolutas de sus elementos como el único período que presenta una aportación relevante es el AUTARQUICO, con los términos "navío", "vagoneta", "fragata", "aeroplano" y "tartana". Centrándonos ya en estos términos, podemos establecer que aún siendo vocablos agrupados por poseer un denominador común: su utilización como vectores comunicativos, cada uno de ellos lleva implícito connotaciones que lo caracterizan de un modo singular. Así, por ejemplo, los términos "fragata" y "navío" reflejan la realidad vivida durante esta época. El concepto "vagoneta", simboliza el intercambio comercial. Por otra parte, la palabra "aeroplano", representa el desarrollo y el avance de los medios de transporte, tan rápidos y perfeccionados que ofrecen al hombre la posibilidad de desplazarse con agilidad. Ciertamente, al producirse

una ampliación de nuestro campo de acción, se acrecientan las posibilidades de elección a todos los niveles. Finalmente, y dentro también de este planteamiento, cabe destacar la aparición del vocablo "tartana", como representación simbólica del medio rural.

También destacamos como significativo, la situación del vocablo "yola", que simboliza, en alguna medida, la relevancia del tiempo libre para el óptimo desarrollo individual.

Frente a este planteamiento se sitúan, por encima del valor central, los períodos DEMOCRATICO y TECNOCRATICO, formando una nube con los términos "yate", "tractor", "transatlántico", "transbordador", "trineo", "transporte", "taxi", "expres", "ambulancia", "embarcación", "omnibus", "bus", "triciclo", "furgoneta", "lancha", "avión", "barco" "coche", "carro", "helicóptero", "locomotora", "velero", "tranvía", "góndola", "automóvil", "moto", "camión", "barca", "ferrocarril", "cohete", "nave", "avioneta", "dirigible" y "motocicleta". Todos estos términos nos ofrecen, en su conjunto, una visión amplia de los diferentes medios de transporte utilizados por el hombre. Desde otra perspectiva, no solamente destacamos su significación como nexos de unión, sino también como medios fundamentales que posibilitan la investigación, el descubrimiento y, en cierto modo, una mayor comprensión de todos aquellos factores ambientales que rodean al ser humano y que están contribuyendo a su especial configuración. Podemos concluir este planteamiento, incidiendo en la variedad de medios utilizados y comparándolo, si se quiere, con la complejidad y diversidad humana.

El período de la GUERRA CIVIL se sitúa en el eje de coordenadas junto a términos que podríamos caracterizar como normales -"tren", "auto", "bici"- y próximo también a otros -"submarino" y "buque"- que constituyen una pequeña muestra del avance tecnológico en esta época.

Definimos al factor mediante los parámetros EXPANSION/ INICIACION.

FACTOR 2

El segundo factor explica el 30.84% de la variabilidad total y posee una carga de 0.5449. Por tanto, es el que presenta menor carga factorial dentro de este grupo.

Si observamos su representación gráfica en el eje de coordenadas (gráfico nº 160), podemos apreciar, perceptiblemente, como se establece una gradación de términos/períodos que, según nuestra opinión, presenta escasa aportación a este análisis. Sin embargo, podríamos destacar, atendiendo a los términos que aparecen en los extremos del eje de coordenadas, cierta característica que sirve de aproximación y vincula a los períodos TECNOCRÁTICO y DEMOCRÁTICO: el transvase del mundo rural al universo de las ciudades que ha supuesto grandes cambios a nivel estructural y, también, en cuanto a su modo específico de vida.

Desde otra perspectiva, es evidente que asistimos a un profundo desarrollo tecnológico y, como es lógico, este hecho implica la adaptación a las nuevas tecnologías que suponen una acomodación al medio psicológico y social.

Por último, destacamos como dato significativo dentro del período DEMOCRÁTICO, la constante preocupación por la

investigación del sistema configurativo cosmológico, tratando de encontrar nuevas formas de vida y de acercamiento a la realidad.

Este segundo factor podría quedar definido por los parámetros TECNICA/ESPECIALIZACION.

FACTOR 1 y 2

La representación gráfica en el plano de los factores 1 y 2 (gráfico nº 161) distribuye a los términos de la categoría "MEDIOS DE LOCOMOCION" y a los PERIODOS establecidos, en función de los parámetros EXPANSION/INICIACION y CAMBIO/ESPECIALIZACION.

El período AUTARQUICO, se sitúa dentro del espacio de limitado por los parámetros INICIACION/ESPECIALIZACION con los términos "navío", "yola", "aeroplano", "vagoneta", "fragata" y "tartana", totalmente desplazados de los restantes planteamientos.

En el área definida por EXPANSION/CAMBIO se encuentra el período TECNOCRATICO y, también, el período de la GUERRA CIVIL, junto a los vocablos "expres", "omnibus", "embarcación", "bus", "transatlántico", "transbordador", "ambulancia", "transporte", "buque", "furgoneta", "tranvía", "yate" y "trineo". Este último término, al encontrarse junto al eje de abscisas estaría participando, de igual manera del planteamiento denominado EXPANSION/ESPECIALIZACION, donde, por otra parte, se establece el período DEMOCRATICO con los términos "auto", "tren", "bicicleta", "submarino", "taxi", "velero", "tractor", "barco", "lancha", "carro", "locomotora", "avión", "coche", "nave", "helicóptero", "moto", "triciclo", "camión", "barca", "góndola", "ferroca-

rril", "cohete", "automóvil", "avioneta" y "motocicleta".

Podemos concluir, destacando que este cruce de factores se podría interpretar tridimensionalmente en función de los parámetros CAMBIO/EXPANSION/ESPECIALIZACION.

CATEGORIA "OBJETOS RELACIONADOS CON LOS MEDIOS DE LOCOMOCION" Y PERIODOS

OBJETOS RELACIONADOS CON LOS MEDIOS DE LOCOMOCION

| | |
|--------------------|-------------------|
| BOCIN - Bocina | VOLAN - Volante |
| MOCHI - Mochila | BOYA |
| RUEDA | ANCOR - Ancora |
| GASOL - Gasolinera | EMBAL - Embalaje |
| GRUA | EXCUR - Excursión |
| HELIC - Hélice | RAIL |
| EJE | SENAL - Señal |
| KILOM - Kilómetro | BRUJU - Brújula |
| VELA | ANCLA |
| MALET - Maleta | VAGON |
| BILLE - Billete | PROA |
| POPA | PARAD - Parada |
| QUILL - Quilla | STOP |
| EQUIP - Equipaje | VIA |
| REMO | |

PERIODOS INCLUIDOS

AUTAR - Período de la DICTADURA FRANQUISTA de tipo AUTAR-
QUICO

TECNO - Período de la DICTADURA FRANQUISTA de tipo TECNO-
CRATICO

DEMOC - Período SISTEMA DEMOCRATICO

PERIODOS EXCLUIDOS

GCIVI - Período de la GUERRA CIVIL

| TERMINOS | PERIODOS | | Matriz (%) | |
|-----------|----------|----|------------|------------------|
| | 1º | 2º | 3º | 4º |
| Bocina | | 33 | 33 | 33 |
| Mochila | | | | 100 |
| Rueda | | 9 | 36 | 55 |
| Gasolina | | | | 100 ^c |
| Grua | | | 25 | 75 |
| Hélice | | | | 100 |
| Eje | | | | 100 |
| Kilómetro | | | 33 | 67 |
| Vela | | | 40 | 60 |
| Maleta | | | | 100 |
| Billete | | | | 100 |
| Popa | | | 25 | 75 |
| Quiñla | | 50 | 50 | |
| Equipaje | | | | 100 |
| Remo | | | 33 | 67 |
| Volante | | | 20 | 80 |
| Boya | | | | 100 |
| Ancora | | 50 | 50 | |
| Embalaje | | | 100 | |
| Excursión | | | 67 | 33 |
| Rail | | | 80 | 20 |
| Señal | | | | 100 |
| Brújula | | | | 100 |
| Ancla | | | 50 | 50 |
| Vagón | | | | 100 |
| Proa | | | 100 | |
| Parada | | | | 100 |
| Stop | | | 100 | |
| Vía | | | 20 | 80 |

COORDENADAS DE LOS ELEMENTOS

| FILA | FACTOR 1 | FACTOR 2 |
|---------|----------|----------|
| BCCIN | 0,8230 | 1,5911 |
| MOCHI | 0,7514 | 1,1343 |
| RUEDA | 0,2949 | 0,1253 |
| GASOL | 0,7514 | 0,1343 |
| GRUA | 0,2689 | 0,1120 |
| HELIC | 0,7514 | 0,1343 |
| EJE | 0,7514 | 0,1343 |
| KILOM | 0,1140 | 0,1918 |
| VELA | 0,0205 | 0,0610 |
| MALET | 0,7514 | 0,1343 |
| BILLE | 0,7514 | 0,1343 |
| POPA | 0,2689 | 0,1120 |
| GUILL | 1,6113 | 1,5694 |
| EQUIP | 0,7514 | 0,1343 |
| REMO | 0,1140 | 0,1918 |
| VOLAN | 0,3354 | 0,0634 |
| BOYA | 0,7514 | 0,1343 |
| ANCOR | 1,6113 | 1,5694 |
| EMBAL | 1,1793 | 0,8538 |
| EXCUR | 0,5415 | 0,5277 |
| RAIL | 0,7924 | 0,6562 |
| SENAL | 0,7514 | 0,1343 |
| BRUJU | 0,7514 | 0,1343 |
| ANCLA | 0,2135 | 0,3598 |
| VAGON | 0,7514 | 0,1343 |
| PROA | 1,1783 | 0,8538 |
| PARAD | 0,7514 | 0,1343 |
| STOP | 1,1793 | 0,8538 |
| VIA | 0,3354 | 0,0634 |
| COLUMNA | FACTOR 1 | FACTOR 2 |
| ALTAR | 1,6542 | 0,3353 |
| TECNO | 0,9530 | 0,4995 |
| DEMOC | 0,6180 | 0,1785 |

**CONTRIBUCIONES ABSOLUTAS DE
LOS ELEMENTOS A LOS FACTORES (EN %)**

| FILA | MASA | FACTOR 1 | FACTOR 2 |
|---------|--------|----------|----------|
| BOCIN | 3,334 | 3,421 | 14,479 |
| MUCHI | 3,334 | 62,875 | 6,176 |
| RLEDA | 3,334 | 6,794 | 6,154 |
| GASOL | 3,334 | 62,875 | 6,176 |
| GRUA | 3,334 | 65,368 | 6,124 |
| HELIC | 3,334 | 62,875 | 6,176 |
| EJE | 3,334 | 62,875 | 6,176 |
| KILOM | 3,334 | 65,367 | 6,358 |
| VELA | 3,334 | 65,368 | 6,663 |
| MALLET | 3,334 | 62,875 | 6,176 |
| BILLE | 3,334 | 62,875 | 6,176 |
| POPA | 3,334 | 65,368 | 6,224 |
| QUILL | 3,334 | 23,222 | 23,991 |
| EQUIP | 3,334 | 62,875 | 6,176 |
| REMG | 3,334 | 65,367 | 6,358 |
| VOLAN | 3,334 | 65,660 | 6,039 |
| BOYA | 3,334 | 62,875 | 6,176 |
| ANCOR | 3,334 | 23,222 | 23,991 |
| EMEAL | 3,334 | 7,071 | 67,101 |
| EXCUR | 3,334 | 1,493 | 62,713 |
| RAIL | 3,334 | 3,198 | 64,194 |
| SENAL | 3,334 | 62,875 | 6,176 |
| BRUJU | 3,334 | 62,875 | 6,176 |
| ANCLA | 3,334 | 6,222 | 6,251 |
| VAGON | 3,334 | 62,875 | 6,176 |
| PRGA | 3,334 | 7,071 | 67,101 |
| PARAD | 3,334 | 62,875 | 6,176 |
| STOP | 3,334 | 7,071 | 67,101 |
| VIA | 3,334 | 65,668 | 6,039 |
| COLUMNA | MASA | FACTOR 1 | FACTOR 2 |
| ALTAR | 4,735 | 49,788 | 75,477 |
| TECNO | 32,077 | 44,539 | 623,334 |
| DEMCC | 63,183 | 655,673 | 1,139 |

GRAFICO N° 162



GRAFICO N° 163



GRAFICO N° 164

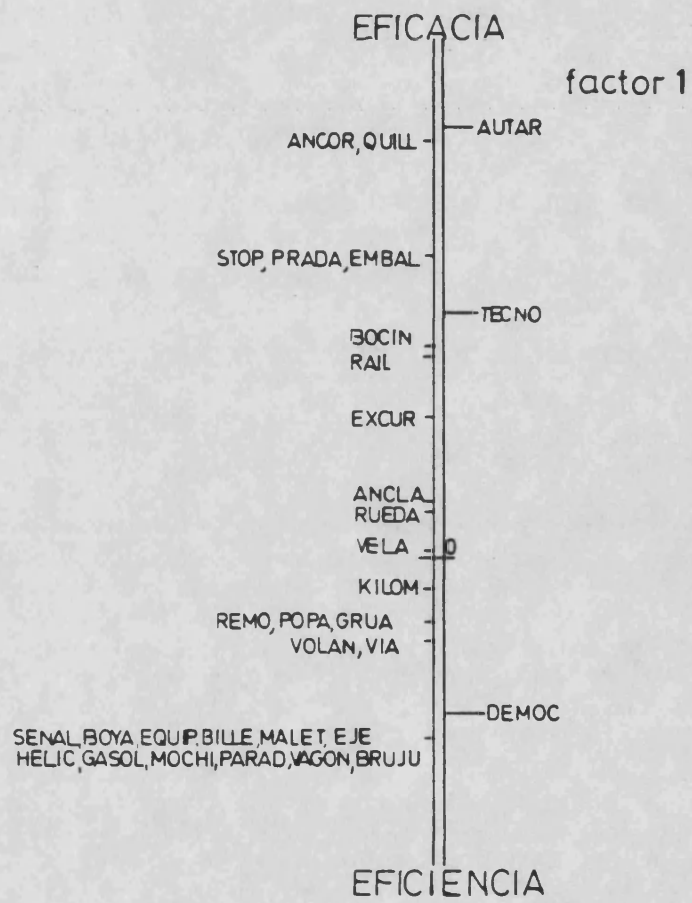

| FACTOR | LANDA | % EXPLIC. | % ACUMUL. |
|--------|--------|-----------|-----------|
| 1 | 0.6548 | 65.67 | 65.67 |
| 2 | 0.3423 | 34.33 | 100.00 |

Interpretación de los resultados

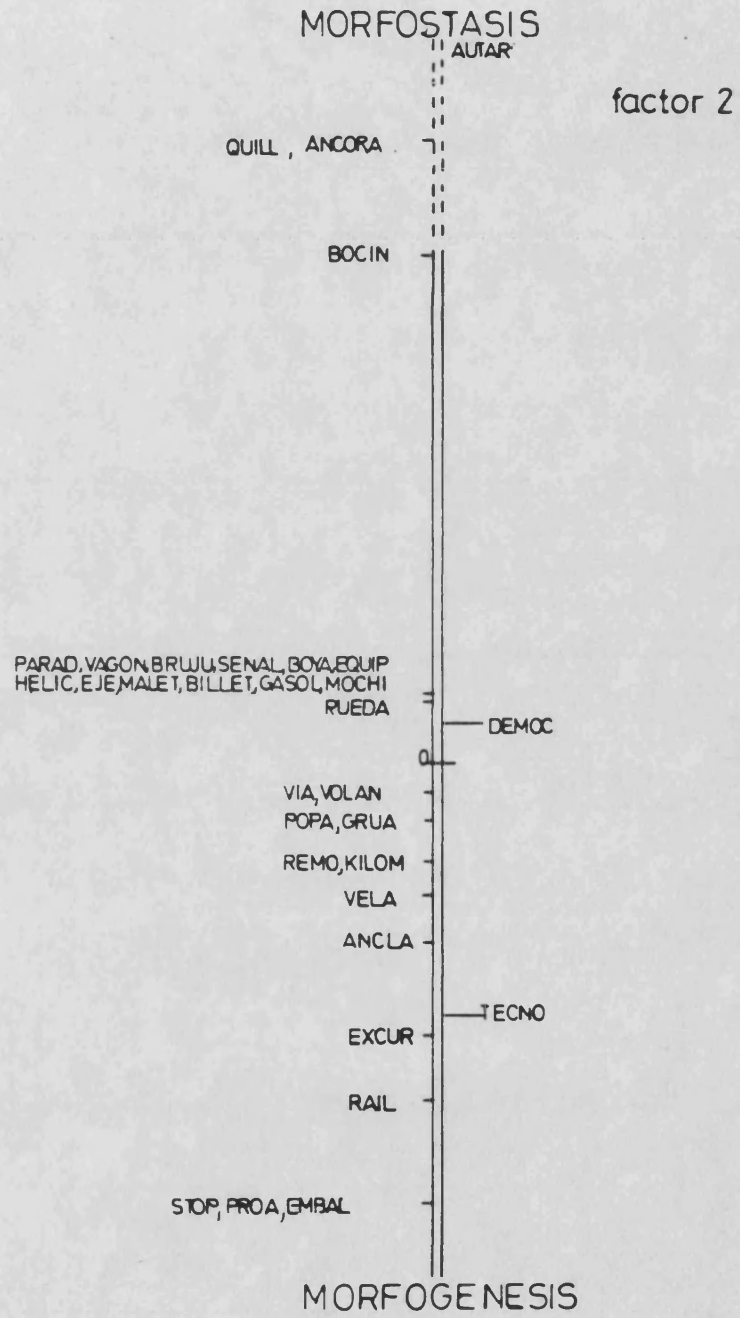
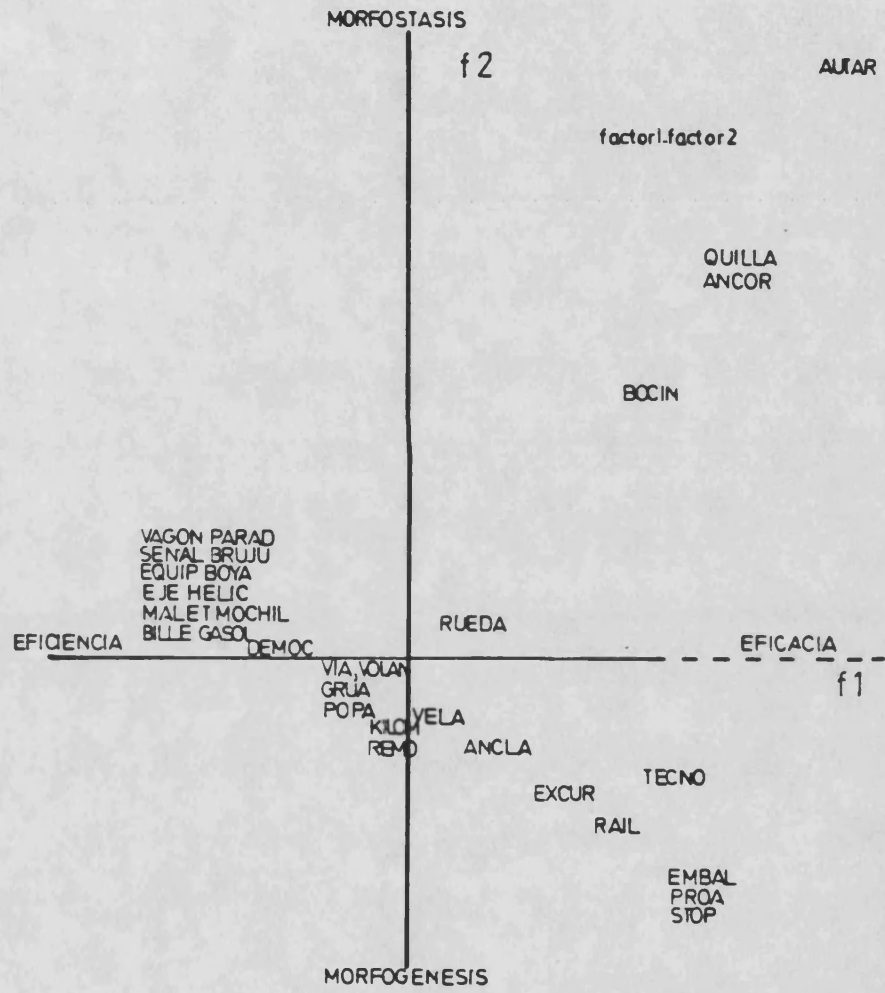
Los dos factores obtenidos en este análisis explican el 100.00% de la variabilidad existente entre los términos de la categoría "OBJETOS RELACIONADOS CON LOS MEDIOS DE LOCOMOCION" y los PERIODOS establecidos.

FACTOR 1

El primer factor explica el 65.67% de la variabilidad total, siendo el que posee mayor carga factorial de los extraídos.

La interpretación de este factor se hace explícita al observar, en su representación gráfica (gráfico nº162), cómo se establece una progresiva gradación de términos: En el semieje positivo aparece el período AUTARQUICO con dos términos, "quilla" y "áncora", referentes a un tipo hiperespecífico de medio de locomoción. Dato que, según nuestra opinión, llevaría implícita la idea de cierta parcialización de la realidad. En un segundo momento, también dentro de este mismo polo, podemos apreciar como la realidad, antes referida, se va dilatando a través de los pequeños cambios producidos a todos los niveles.

Desde otra perspectiva, detectamos la presencia de un nuevo planteamiento que, si bien cualitativamente podría resultar coincidente con el ya expuesto, es evidente que cuantitativamente se distingue en tanto en cuanto se produce una gran proyección hacia el exterior y, por tanto, se

potencian diversas vías de acercamiento a la realidad.

Definimos a este factor mediante los parámetros DIVERGENCIA/CONVERGENCIA.

FACTOR 2

El segundo factor que explica el 34.33%, con una carga de 0.3423, lo observamos representado por sus coordenadas en el gráfico nº 163:

Este factor viene a reafirmar lo expuesto en la interpretación del factor primero de forma más clara, si cabe, puesto que establece un nivel significativo diferencial entre el período AUTARQUICO y los períodos TECNOCRATICO/DEMOCRATICO, que se muestran más o menos próximos. Pensamos que, a través de este factor, se refleja la evolución seguida por la dictadura en nuestro país (período AUTARQUICO-TECNOCRATICO). Resultando condición "sine qua non" para la posterior implantación del sistema democrático en el que actualmente nos encontramos, caracterizado por diferentes notas como pluralidad, apertura, cambio, etc., como diversas son las acepciones agrupadas en torno a este período.

Definimos al factor en función de los parámetros: MORFOSTASIS/MORFOGENESIS.

FACTOR 1 y 2

La representación gráfica en el plano de los factores 1 y 2 distribuye las palabras pertenecientes a la categoría "OBJETOS RELACIONADOS CON LOS MEDIOS DE LOCOMOCION" y los PERIODOS INCLUIDOS en función de los parámetros: EFI

CACIA/EFICIENCIA y MORFOSTASIS/MORFOGENESIS. (Gráfico nº 164)

En el cuadrante definido por EFICIENCIA/MORFOSTASIS se encuentra el período DEMOCRATICO con los términos "vagón", "parada", "señal", "brújula", "equipaje", "boya", "eje", "hélice", "maleta", "mochila", "billete" y "gasolina". Mientras que en el área denominada EFICIENCIA/MORFOGENESIS se sitúan los términos "via" y "volante", participando, de alguna manera", en el planteamiento anterior, en el sentido que se hallan muy próximos al eje de abscisas. De igual forma sucede con los vocablos "kilómetro" y "remo", cercanos al eje de ordenadas.

El período TECNOCRATICO se establece en el espacio de limitado por los parámetros EFICACIA/MORFOGENESIS, junto a términos como "vela", "ancla", "excursión", "rail", "embalaje", "proa" y "stop".

Finalmente, cabe destacar la situación del período AUTARQUICO dentro del cuadrante determinado como EFICACIA/MORFOSTASIS, donde se establecen los vocablos "quilla", "áncora", "bocina" y "rueda".

CATEGORIA "ACCIDENTES GEOGRAFICOS" Y PERIODOS

ACCIDENTES GEOGRAFICOS

MAR

ISLA

OLA

CIMA

DUNA

LAGO

VALLE

LLANU - Llanura

MONTA - Montaña

PRADO

RIO

VOLCA - Volcán

ARROY - Arroyo

HOYO

ONDA

CASCA - Cascada

CRATE - Cráter

MONTE

PLAYA

PRADE - Pradera

CHARC - Charco

PERIODOS INCLUIDOS

GCIVI - Período de la GUERRA CIVIL

TECNO - Período de la DICTADURA FRANQUISTA de tipo TECNO-
CRATICO

DEMOC - Período SISTEMA DEMOCRATICO

PERIODOS EXCLUIDOS

AUTAR - Período de la DICTADURA FRANQUISTA de tipo AUTAR-
QUICO

| TERMINOS | PERIODOS | | Matriz (%) | |
|----------|----------|----|------------|-----|
| | 1º | 2º | 3º | 4º |
| Mar | | | 14 | 86 |
| Isla | 5 | | 35 | 60 |
| Ola | 12 | | 25 | 63 |
| Cima | | | | |
| Duna | | | 100 | |
| Lago | | | 100 | |
| Valle | | | | 100 |
| Llanura | | | 100 | |
| Montaña | | | 17 | 83 |
| Prado | | | 25 | 75 |
| Rios | | | 45 | 55 |
| Volcán | | | 50 | 50 |
| Arroyo | | | | 100 |
| Hoyo | | | 75 | 25 |
| onda | | | 100 | |
| Cascada | | | | 100 |
| Cráter | | | 37 | 63 |
| Monte | | | | 100 |
| Playa | | | | 100 |
| Pradera | | | | 100 |
| Charco | | | | 100 |



COORDENADAS DE LOS ELEMENTOS

| FILA | FACTOR 1 | FACTOR 2 |
|-------|----------|----------|
| MAR | 80,5299 | 80,183 |
| ISLA | 80,0748 | 80,4889 |
| CLA | 80,2446 | 80,2782 |
| CIMA | 80,2317 | 80,0539 |
| DUNA | 80,2317 | 80,0539 |
| LAGO | 80,2317 | 80,0539 |
| VALLE | 80,8167 | 80,1111 |
| LLANU | 80,2317 | 80,0539 |
| MONTA | 80,4685 | 80,1014 |
| PRALO | 80,3046 | 80,0988 |
| RIO | 80,1051 | 80,0853 |
| VALCA | 80,2275 | 80,0625 |
| ARROY | 80,8167 | 80,1111 |
| HOYO | 80,7190 | 80,0682 |
| ONDA | 80,2317 | 80,0539 |
| CASCA | 80,8167 | 80,1111 |
| CRATE | 80,0588 | 80,0899 |
| MONTE | 80,8167 | 80,1111 |
| PLAYA | 80,8167 | 80,1111 |
| PRADE | 80,8167 | 80,1111 |
| CHARC | 80,3167 | 80,1111 |

| COLUMNA | FACTOR 1 | FACTOR 2 |
|---------|----------|----------|
| GCIVI | 80,2482 | 80,4355 |
| TECNO | 80,9868 | 80,0063 |
| DEMOC | 80,6475 | 80,0337 |

**CONTRIBUCIONES ABSOLUTAS DE
LOS ELEMENTOS A LOS FACTORES (EN %)**

| FILA | MASA | FACTOR 1 | FACTOR 2 |
|-------|-------|----------|----------|
| MAR | 4,545 | 82,875 | 82,825 |
| ISLA | 4,545 | 82,875 | 82,825 |
| OLA | 4,545 | 82,442 | 82,432 |
| CIMA | 4,545 | 82,212 | 82,243 |
| CUNA | 4,545 | 82,212 | 82,243 |
| LAGO | 4,545 | 82,212 | 82,243 |
| VALLE | 4,545 | 84,929 | 84,929 |
| LLANU | 4,545 | 82,212 | 82,243 |
| MONTA | 4,545 | 82,522 | 82,522 |
| PRADO | 4,545 | 82,686 | 82,463 |
| RIC | 4,545 | 82,332 | 82,360 |
| VOLCA | 4,545 | 82,318 | 82,336 |
| ARROY | 4,545 | 84,929 | 84,929 |
| HCYO | 4,545 | 82,827 | 82,232 |
| CNDA | 4,545 | 82,212 | 82,243 |
| CASCA | 4,545 | 84,929 | 84,929 |
| CRATE | 4,545 | 82,326 | 82,432 |
| MONTE | 4,545 | 84,929 | 84,929 |
| PLAYA | 4,545 | 84,929 | 84,929 |
| PRADE | 4,545 | 84,929 | 84,929 |
| CHARC | 4,545 | 84,929 | 84,929 |

| COLUMNA | MASA | FACTOR 1 | FACTOR 2 |
|---------|--------|----------|----------|
| GCIVI | 38,773 | 82,377 | 99,432 |
| TECNO | 39,682 | 82,253 | 82,253 |
| DEMOC | 59,545 | 839,721 | 82,735 |

GRAFICO N° 165



GRAFICO N° 166



GRAFICO N° 167

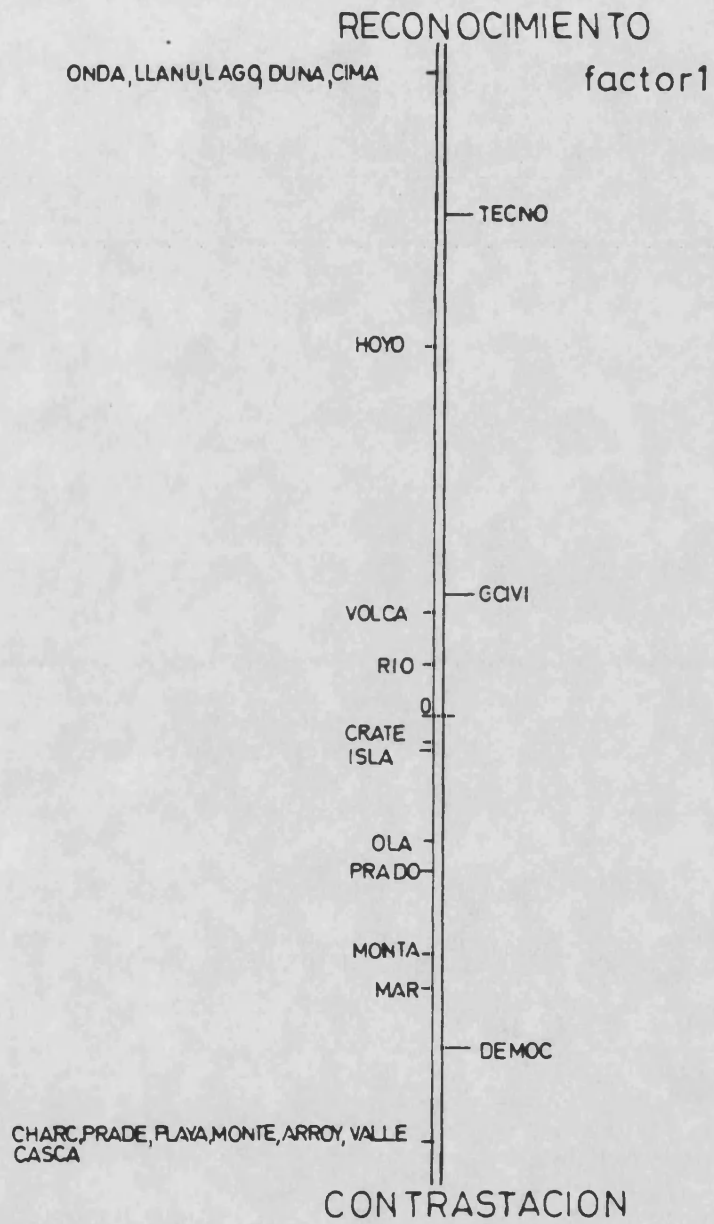

| FACTOR | LANDA | % EXPLIC. | % ACUMUL. |
|--------|--------|-----------|-----------|
| 1 | 0.6151 | 86.99 | 86.99 |
| 2 | 0.0920 | 13.01 | 100.00 |

Interpretación de los resultados

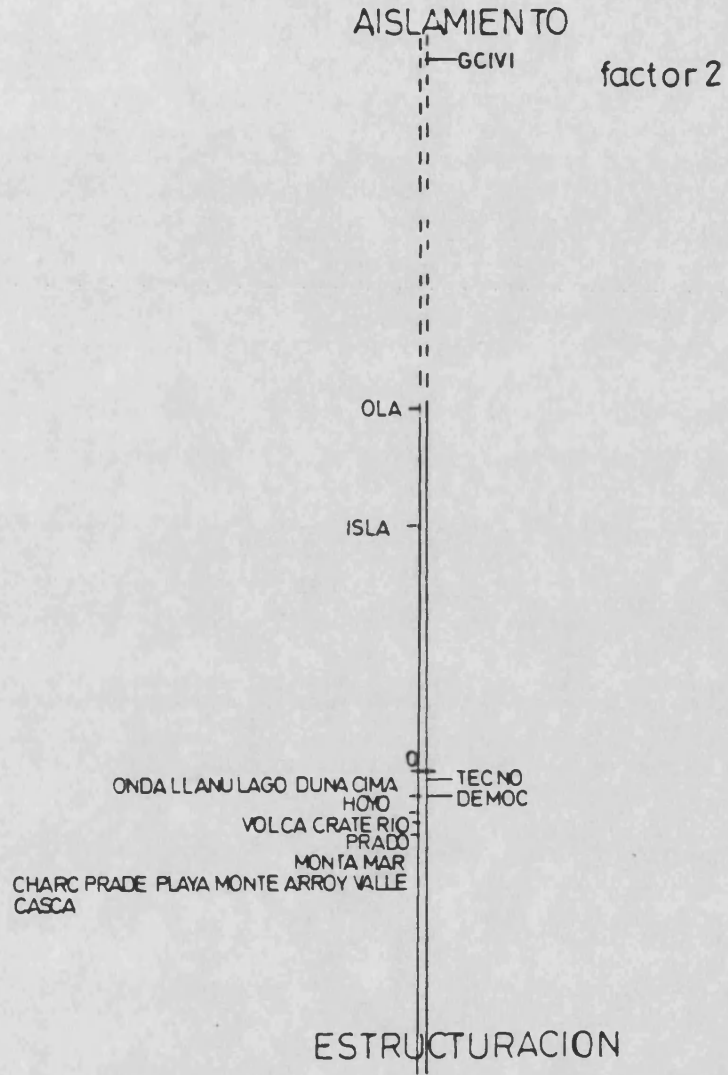
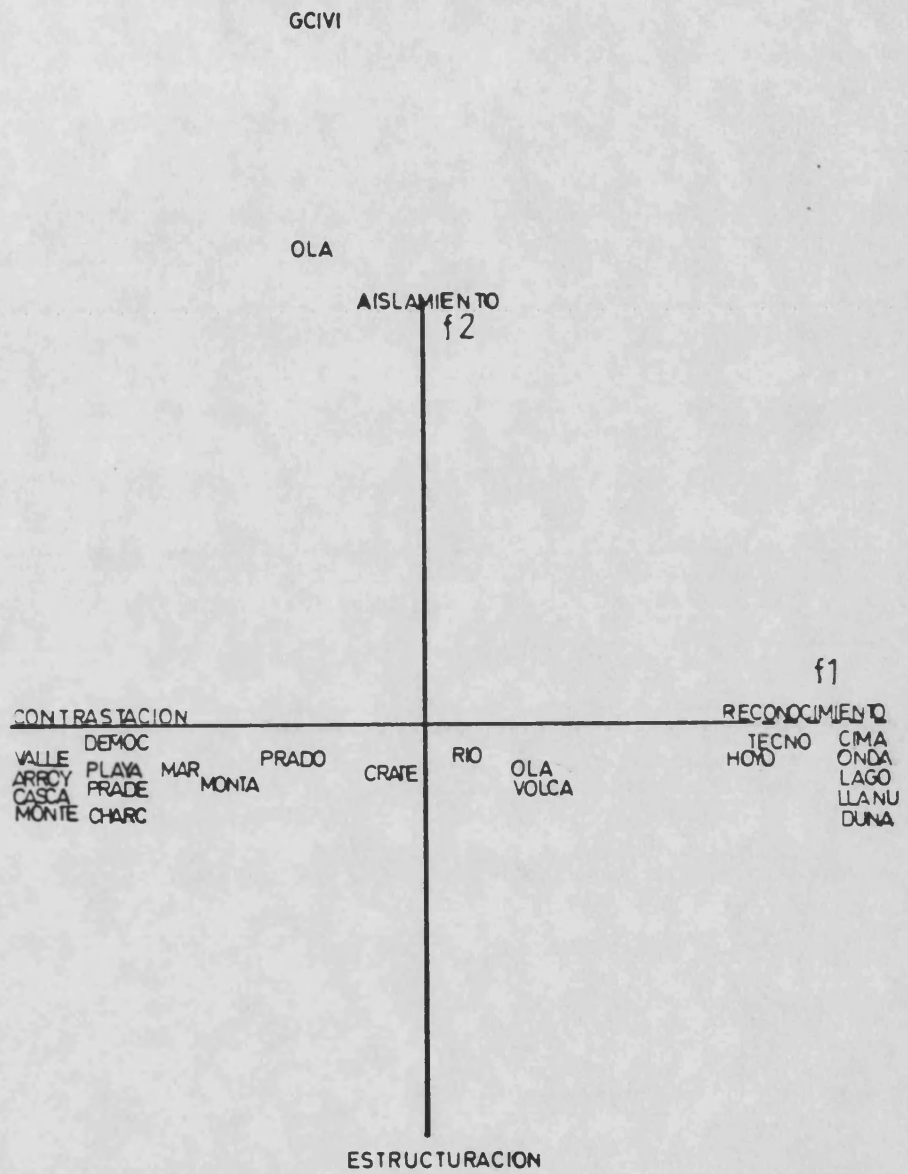
Los dos factores obtenidos en este grupo explican el 100.00% de la variabilidad existente entre los términos de la categoría "ACCIDENTES GEOGRAFICOS" y los PERIODOS INCLUIDOS.

FACTOR 1

El factor primero explica el 86.99% de la variabilidad total, dato que lo convierte en el de mayor carga factorial de los extraídos. Por consiguiente, el factor 2 apenas contribuye a la interpretación de este grupo, utilizándolo de forma exclusiva y funcionalmente, en el cruce de factores.

La interpretación de este factor se hace patente al observar, en su representación gráfica (gráfico nº165), como se establece una gradación de términos en función de los dos ejes dominantes: Por un lado, el período TECNOCRÁTICO agrupado con términos como "onda", "llanura", "lago", "duna", "cima" y "hoyo" que, si bien alguno de ellos hace referencia al relieve peninsular, otros expresan distintas influencias combinadas del clima y relieve, pero usuales dentro de nuestro contexto.

Por otro lado, en el semieje negativo, aparece una gran nube configurada por el período DEMOCRÁTICO y los vocablos "ola", "prado", "montaña", "mar", "charco", "pradera", "playa", "monte", "arroyo", "valle" y "cascada".

Este hecho, lo interpretamos como la variedad geográfica que presenta nuestro país, donde encontramos contrastes muy acusados tanto de orden físico, relativo al relieve, como también, bioclimáticos y humanos en cuanto a densidad de población, tipo de hábitat, etc. En última instancia, la mayor parte de las características bioclimáticas peninsulares, las humanas, las agrícolas y, aún, las económicas, dependen de la configuración y disposición del relieve.

Próximos al valor central se establecen los vocablos "río", "cráter" e "isla", como participantes de ambos planteamientos. Por último, hay que resaltar la situación del período de la GUERRA CIVIL, cercana a la palabra "volcán", cuyo significado de abertura o grieta estaría en estrecha relación con algunas de las características fundamentales presentadas en esta etapa histórica que vivió nuestro país.

Definimos el factor en función de los parámetros: RECONOCIMIENTO/CONTRASTACION.

FACTOR 2

El segundo factor posee un índice cuantitativo muy bajo en cuanto a su contribución explicativa en este grupo, aportando exclusivamente el 13.01% de la variabilidad total. Por tanto, nos parece más operativo su definición en base a la funcionalidad de la representación gráfica (nº 166) en el plano de factores. Delimitamos a este segundo factor mediante los parámetros: AISLAMIENTO/ESTRUCTURACION.

FACTOR 1 y 2

La representación gráfica en el plano de los fac

tores 1 y 2 distribuye a los términos relativos a la categoría "ACCIDENTES GEOGRAFICOS" y a los PERIODOS INCLUIDOS en función de los parámetros: RECONOCIMIENTO/CONTRASTACION y AISLAMIENTO/ESTRUCTURACION. (Gráfico nº 167)

El período de la GUERRA CIVIL se nos muestra desplazado de los restantes planteamientos, inmerso en el espacio denominado CONTRASTACION/AISLAMIENTO junto al término "ola".

En el área delimitada en función de CONTRASTACION/ESTRUCTURACION aparece el período DEMOCRATICO con las palabras "valle", "playa", "arroyo", "pradera", "cascada", "monte", "charco", "mar", "montaña", "prado", "cráter" e "isla". Mientras que en el cuadrante definido como RECONOCIMIENTO/ESTRUCTURACION, se halla establecido el período TECNOCRATICO, y próximos a él, los vocablos "cima", "duna", "lago", "llanura", "onda", "hoyo", "volcán" y "río".

Prioritariamente, este cruce de factores se podría interpretar en base a los parámetros: RECONOCIMIENTO/ESTRUCTURACION/CONTRASTE.

CATEGORIA "FENOMENOS ATMOSFERICOS" Y PERIODOS

FENOMENOS ATMOSFERICOS

NUBES

GOTA

LLUVI - Lluvia

NIEVE

RAYO

ATMOS - Atmósfera

NIEBL - Niebla

NEBLI - Neblina

BRISA

BRUMA

CLIMA

CICLO - Ciclón

FRIO

GLACI - Glacial

TORME - Tormenta

PERIODOS INCLUIDOS

AUTAR - Período de la DICTADURA FRANQUISTA de tipo AUTAR-
QUICO

TECNO - Período de la DICTADURA FRANQUISTA de tipo TECNO-
CRATICO

DEMOC - Período SISTEMA DEMOCRATICO

PERIODOS EXCLUIDOS

GCIVI - Período de la GUERRA CIVIL

| TERMINOS | PERIODOS | | Matriz (%) | |
|-----------|----------|----|------------|-----|
| | 1º | 2º | 3º | 4º |
| Nubes | | 25 | 25 | 50 |
| Gota | | | 50 | 50 |
| Lluvia | | 6 | 35 | 59 |
| Nieve | | | 25 | 75 |
| Rayo | | | 33 | 67 |
| Atmósfera | | | 100 | |
| Niebla | | | | 100 |
| Neblina | | | | 100 |
| Brisa | | | | 100 |
| Bruma | | | | 100 |
| Clima | | | | 100 |
| Ciclón | | | 100 | |
| Frío | | | 33 | 67 |
| Glacial | | | | 100 |
| Tormenta | | | | 100 |

COORDENADAS DE LOS ELEMENTOS

| FILA | FACTOR 1 | FACTOR 2 |
|---------|----------|----------|
| NUBES | 0,1079 | 2,7270 |
| GOTA | 0,4460 | 0,1440 |
| LLUVI | 0,5566 | 0,3246 |
| NIEVE | 0,1055 | 0,1297 |
| RAYO | 0,0712 | 0,1343 |
| ATMOS | 1,5509 | 0,1726 |
| NIEBL | 0,6576 | 0,1154 |
| NEBLI | 0,6576 | 0,1154 |
| BRISA | 0,6576 | 0,1154 |
| BRUMA | 0,6576 | 0,1154 |
| CLIMA | 0,6576 | 0,1154 |
| CICLO | 1,5509 | 0,1726 |
| FRIC | 0,0712 | 0,1343 |
| GLACI | 0,6576 | 0,1154 |
| TORNE | 0,6576 | 0,1154 |
| COLUMNA | FACTOR 1 | FACTOR 2 |
| AUTAR | 0,2528 | 3,3700 |
| TECNO | 1,2111 | 0,0770 |
| DEMOC | 0,5031 | 0,0510 |

**CONTRIBUCIONES ABSOLUTAS DE
LOS ELEMENTOS A LOS FACTORES (EN %)**

| FILA | MASA | FACTOR 1 | FACTOR 2 |
|---------|--------|----------|----------|
| NUBES | 5,556 | 74,156 | 89,582 |
| GOTA | 5,556 | 74,823 | 82,578 |
| LLUVI | 5,556 | 74,283 | 2,939 |
| NIEVE | 5,556 | 87,702 | 80,469 |
| RAYO | 5,556 | 74,148 | 80,573 |
| ATMOS | 5,556 | 21,953 | 80,831 |
| NIEBL | 5,556 | 83,947 | 80,371 |
| NEBLI | 5,556 | 83,947 | 80,371 |
| ERISA | 5,556 | 83,947 | 80,371 |
| BRUMA | 5,556 | 83,947 | 80,371 |
| CLIMA | 5,556 | 83,947 | 80,371 |
| CICLO | 5,556 | 21,953 | 80,831 |
| FRIO | 5,556 | 74,146 | 80,573 |
| GLACI | 5,556 | 83,947 | 80,371 |
| TORME | 5,556 | 83,947 | 80,371 |
| COLUMNA | MASA | FACTOR 1 | FACTOR 2 |
| ALTAR | 1,722 | 1,066 | 93,212 |
| TECNO | 29,111 | 71,111 | 80,869 |
| DEMOC | 67,467 | 82,993 | 80,921 |

GRAFICO N° 168

factor 1



GRAFICO N° 169



GRAFICO N° 170

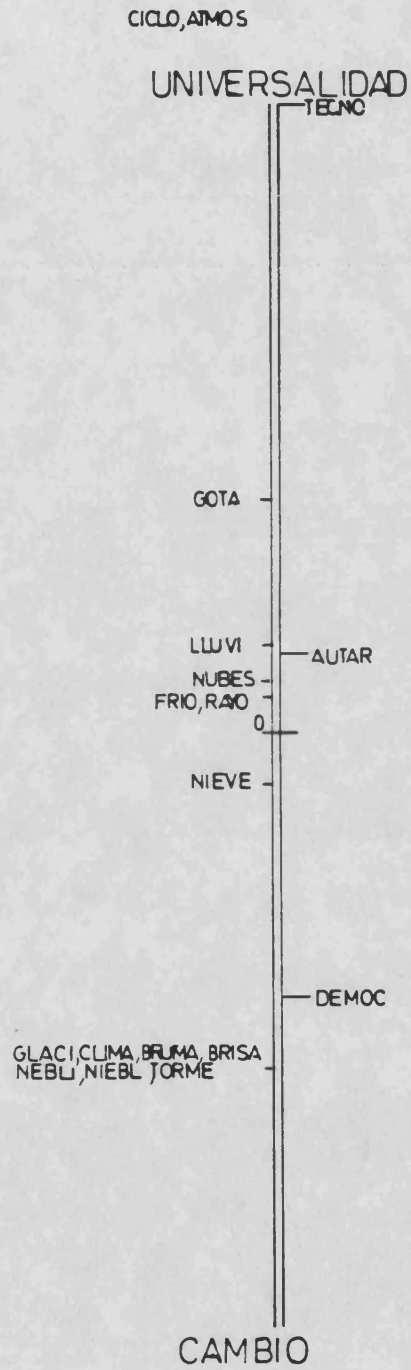

| FACTOR | LANDA | % EXPLIC. | % ACUMUL. |
|--------|--------|-----------|-----------|
| 1 | 0.6088 | 75.35 | 75.35 |
| 2 | 0.1992 | 24.65 | 100.00 |

Interpretación de los resultados

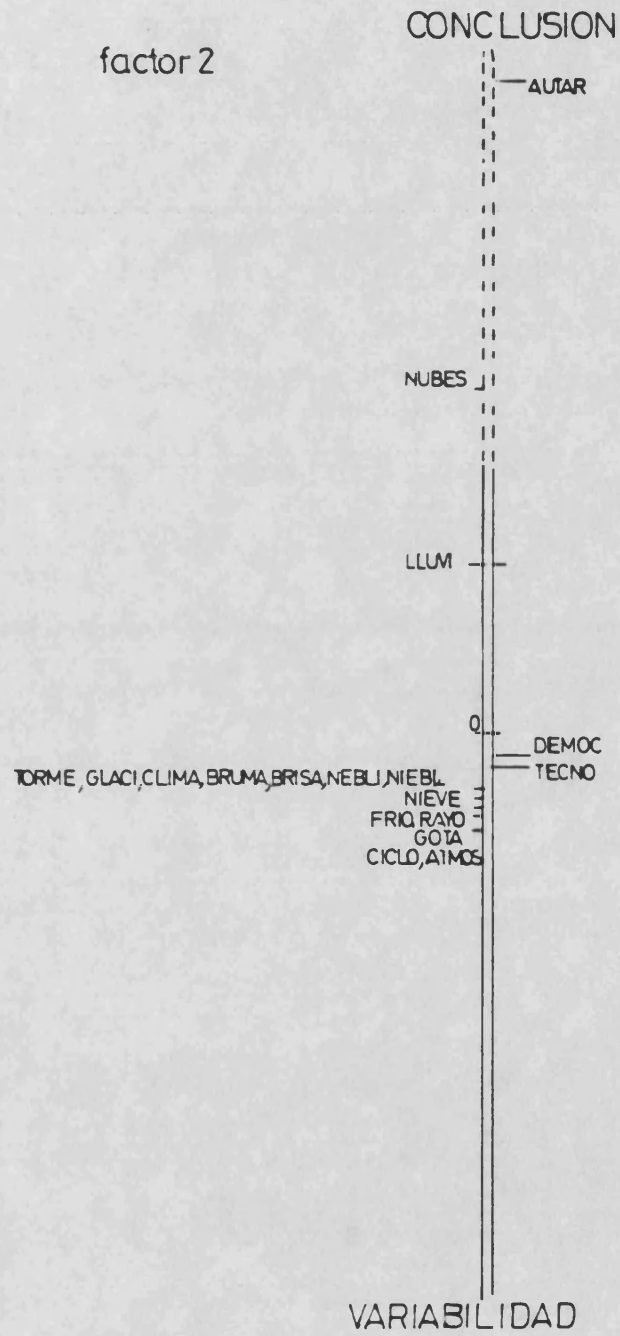
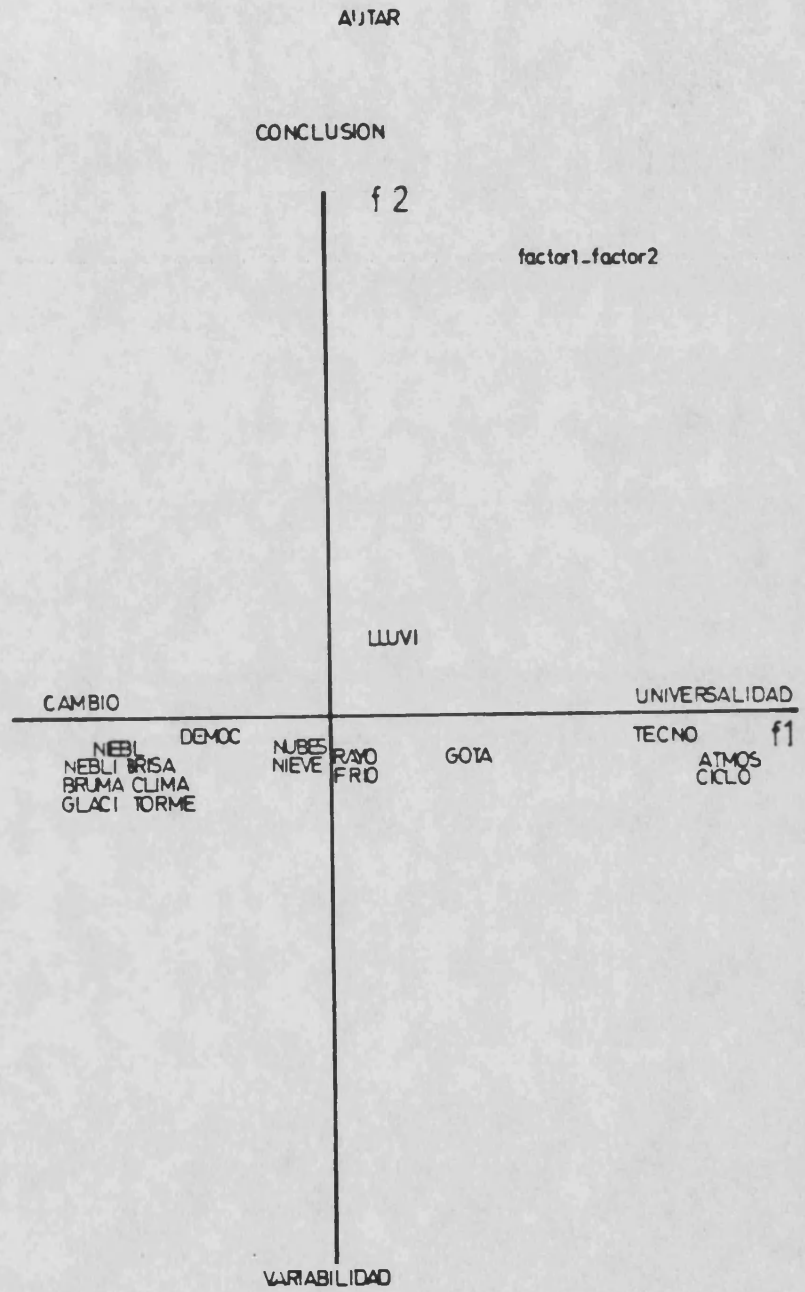
Los dos factores obtenidos en este análisis explican el 100.00% de la variabilidad existente entre las palabras pertenecientes a la categoría "FENOMENOS ATMOSFERICOS y los PERIODOS INCLUIDOS.

FACTOR_1

El primer factor explica el 75.35% de la variabilidad total, con una landa de 0.6088 y viene representado por sus coordenadas en el gráfico nº168; Este primer factor se manifiesta altamente explicativo frente al segundo factor que, en realidad, aporta pocos datos a este análisis.

La interpretación de este factor se hace explícita al observar, mediante sus contribuciones absolutas, como se establece una sensible diferenciación entre el período TECNOCRATICO y los restantes períodos incluidos en dicha categoría: En un primer momento, aparecen los términos "ciclón" y "atmósfera" que al expresar, en líneas generales, tanto la capa gaseosa que nos envuelve como aquellos fenómenos básicos que originan la circulación general, están reflejando, sin duda alguna, el alto poder configurativo del sistema ecológico.

En sentido opuesto se muestra el período DEMOCRATICO junto a los términos "glacial", "clima", "bruma", "brisa", "neblina", "niebla" y "tormenta", cuya significación global, radica en las múltiples condiciones de las propiedades

de la atmósfera que dan lugar a tipos diversos de alteraciones. Podemos explicar este hecho, fundamentalmente, como la influencia determinante de todos aquellos factores ambientales que, en continua interacción y bajo distintas manifestaciones están configurando al ser humano.

Por último, situado a escasa distancia del valor central aparece otro grupo constituido por el período AUTARQUICO y los vocablos "lluvia", "nubes", "frío" y "nieve", comparable al anteriormente expuesto, ya que se refiere, también, a la expansión de estos fenómenos y sus evidentes implicaciones. Sin embargo, nos parece importante destacar la perfecta concatenación de estos términos, puesto que la presencia de unos supone la precisión de otros.

Este factor podría quedar definido en función de los parámetros: UNIVERSALIDAD/CAMBIO.

FACTOR 2

El segundo factor explica exclusivamente el 24.65% de la variabilidad total, con una lambda de 0.1992, y viene representado por sus coordenadas en el gráfico nº 169.

Por consiguiente, su aportación para la interpretación de este grupo es limitada, pareciéndonos más operativo definirlo tomando como base sus contribuciones absolutas, en función de la posterior representación gráfica (gráfico nº 170) del cruce de los factores.

Definimos a este segundo factor como CONFUSION/VARIABILIDAD.

FACTOR 1 y 2

La representación gráfica, en el plano, de los factores 1 y 2 distribuye a las palabras pertenecientes a la categoría "FENOMENOS ATMOSFERICOS" y los PERIODOS INCLUIDOS en función de los parámetros: UNIVERSALIDAD/CAMBIO y CONFUSION/VARIABILIDAD. (Gráfico nº 170)

El período DEMOCRATICO se encuentra en el área definida como CAMBIO/VARIABILIDAD junto a los términos "nube", "nieve", "niebla", "neblina", "brisa", "bruma", "clima", "glacial" y "tormenta". Mientras que en el cuadrante delimitado por los parámetros UNIVERSALIDAD/VARIABILIDAD se establece el período TECNOCRATICO con los términos "frío", "gota", "atmósfera" y "ciclón".

Finalmente, destacamos la disposición del período AUTARQUICO dentro del espacio denominado UNIVERSALIDAD/CONFUSION junto al término "lluvia", desplazado totalmente de los planteamientos ya expuestos.

Pensamos que este cruce de factores podría quedar establecido prioritariamente mediante los parámetros: CAMBIO/VARIABILIDAD/UNIVERSALIDAD.

CATEGORIA "ASTRONOMIA" Y PERIODOS

ASTRONOMIA

ESTRE - Estrella

IRIS

SOL

LUNA

CIELO

CONST - Constelación

ECLIP - Eclipse

NEPTU - Neptuno

ASTRO

SEXTA - Sextante

URANO

PERIODOS INCLUIDOS

AUTAR - Período de la DICTADURA FRANQUISTA de tipo AUTAR-
QUICO

TECNO - Período de la DICTADURA FRANQUISTA de tipo TECNO-
CRATICO

DEMOC - Período SISTEMA DEMOCRATICO

PERIODOS EXCLUIDOS

GCIVI - Período de la GUERRA CIVIL

| TERMINOS | PERIODOS | | Matriz (%) | |
|--------------|----------|-----|------------|-----|
| | 1º | 2º | 3º | 4º |
| Estrella | | | 7 | 93 |
| Iris | | | | 100 |
| Sol | | | 37 | 63 |
| Luna | | | 37 | 63 |
| Cielo | | | 50 | 50 |
| Constelación | | | 100 | |
| Eclipse | | | | 100 |
| Neptuno | | | 100 | |
| Astro | | | | 100 |
| Sextante | | 100 | | |
| Urano | | 100 | | |

COORDENADAS DE LOS ELEMENTOS

| FILE | FACTOR 1 | FACTOR 2 |
|-------|----------|----------|
| ESTRE | 0,4714 | 80,6627 |
| IRIS | 0,4714 | 80,8432 |
| SOL | 0,4714 | 0,0000 |
| LUNA | 0,4714 | 0,0000 |
| CIELO | 0,4714 | 0,3031 |
| CONST | 0,4714 | 1,4495 |
| ECLIP | 0,4714 | 80,8432 |
| NEPTU | 0,4714 | 1,4495 |
| ASTRO | 0,4714 | 80,8432 |
| SEXTA | 82,1213 | 0,0000 |
| URANC | 82,1213 | 0,0000 |

| COLUMNA | FACTOR 1 | FACTOR 2 |
|---------|----------|----------|
| ALTAR | 82,1213 | 0,0000 |
| TECNO | 0,4714 | 1,1474 |
| DEMOG | 0,4714 | 80,5675 |

CONTRIBUCIONES ABSOLUTAS DE
LOS ELEMENTOS A LOS FACTORES (EN %)

| FILE | MASA | FACTOR 1 | FACTOR 2 |
|-------|-------|----------|----------|
| ESTRE | 9,191 | 2,127 | 65,762 |
| IRIS | 9,191 | 2,020 | 80,345 |
| SOL | 9,191 | 2,020 | 0,000 |
| LUNA | 9,191 | 2,020 | 0,000 |
| CIELO | 9,191 | 2,127 | 1,333 |
| CONST | 9,191 | 2,127 | 3,449 |
| ECLIP | 9,191 | 2,127 | 80,345 |
| NEPTU | 9,191 | 2,020 | 1,449 |
| ASTRO | 9,191 | 2,127 | 80,345 |
| SEXTA | 9,191 | 84,919 | 0,000 |
| URANC | 9,191 | 84,919 | 0,000 |

| COLUMNA | MASA | FACTOR 1 | FACTOR 2 |
|---------|--------|----------|----------|
| ALTAR | 30,182 | 80,813 | 0,000 |
| TECNO | 30,191 | 6,687 | 53,222 |
| DEMOG | 51,727 | 1,495 | 80,773 |

GRAFICO N° 171



GRAFICO N° 172



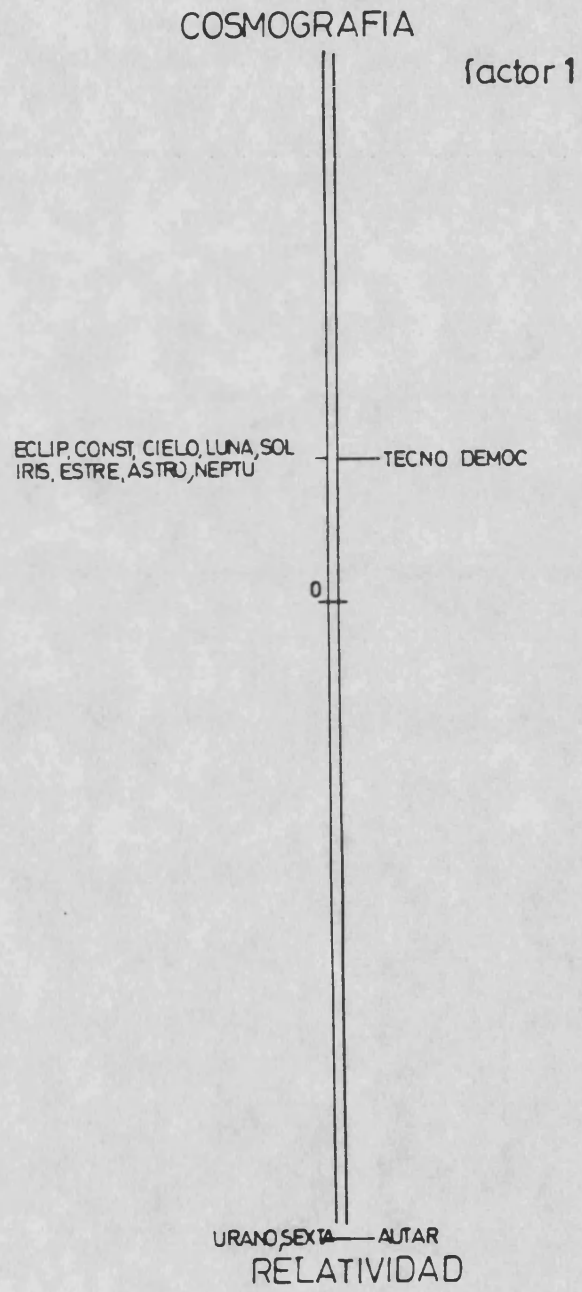
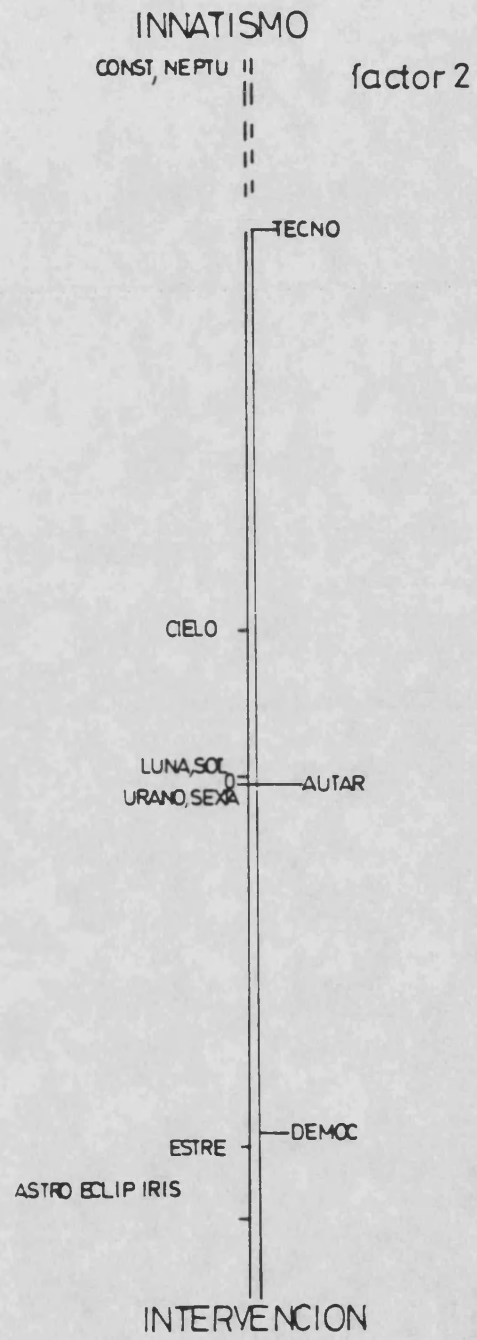
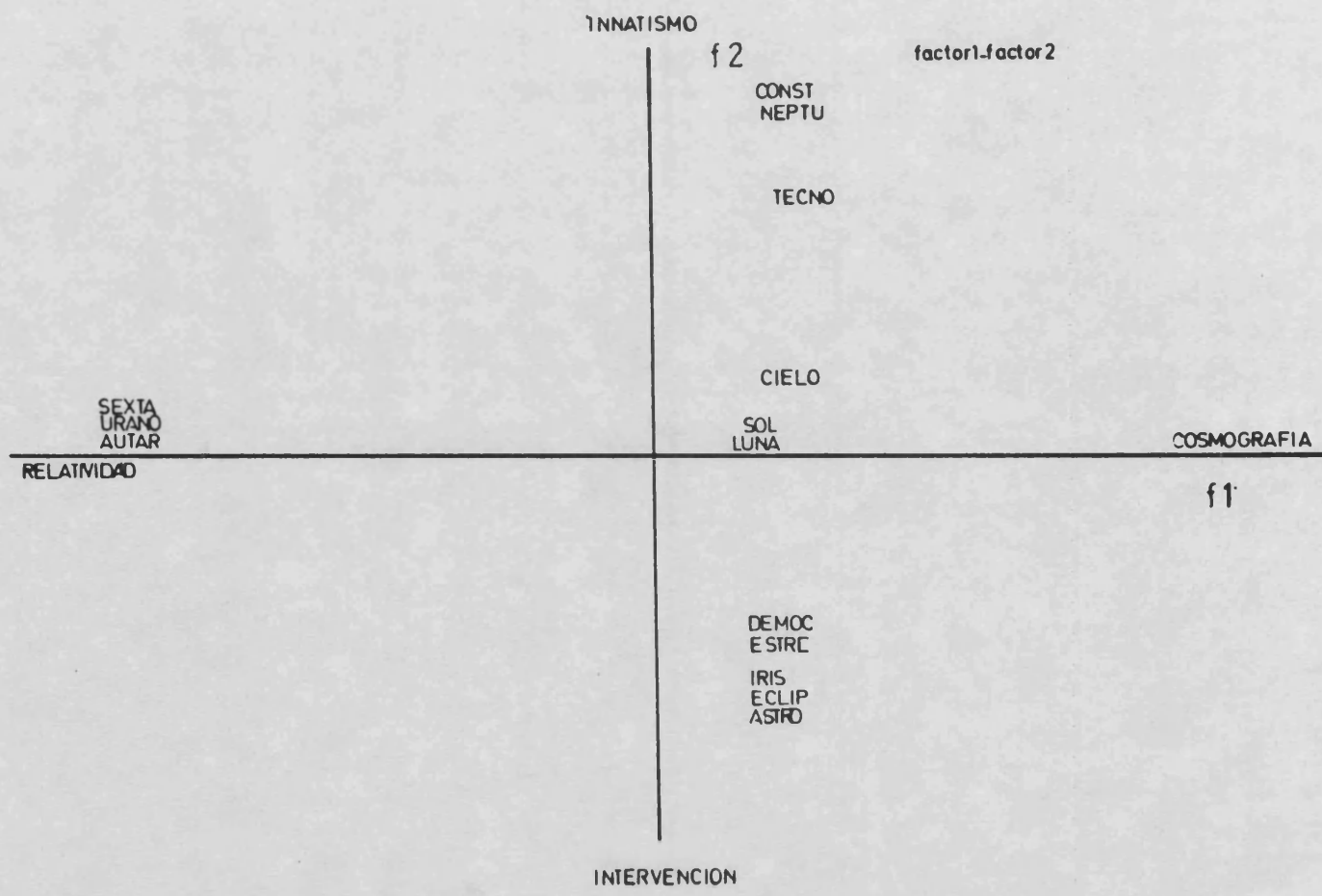

| FACTOR | LANDA | % EXPLIC. | % ACUMUL. |
|--------|--------|-----------|-----------|
| 1 | 1.0000 | 61.48 | 61.48 |
| 2 | 0.6266 | 38.52 | 100.00 |

Interpretación de los resultados

Los dos factores obtenidos en este grupo explican el 100.00% de la variabilidad existente entre los términos pertenecientes a la categoría "ASTRONOMÍA" y los PERIODOS INCLUIDOS.

FACTOR 1

El primer factor explica el 61.48% de la variabilidad total, con una landa de 1.0000, por tanto es el que posee mayor carga factorial de los extraídos. Este factor viene representado por sus coordenadas en el gráfico nº 171

Atendiendo a las contribuciones absolutas de sus elementos, podemos constatar como, exclusivamente, el período AUTARQUICO ofrece una aportación relevante con los términos "urano" y "sextante" frente a los restantes períodos/palabras que conforman esta categoría.

Este hecho lo podemos interpretar como dos modos distintos de concebir la realidad: En un primer momento, podríamos referirnos a una visión global del universo considerado como sistema interrelacionado de elementos. Y desde otra óptica, supone una cosmovisión parcializada que establecemos en función de la disposición de dos términos específicos ("sextante" y "urano") dentro de este planteamiento.

El factor primero quedaría definido por los parámetros COSMOGRAFIA/RELATIVIDAD.

FACTOR 2

El segundo factor que explica el 38.52% de la variabilidad total y posee una landa de 0.6266, lo podemos observar representado por sus coordenadas en el gráfico nº 172.

La interpretación de este factor se hace explícita al apreciar como se establece una sensible diferenciación entre el período TECNOCRATICO, por una parte, con los términos "constelación" y "neptuno" referida a un grupo de elementos fijos con una figura convencional determinada y la presencia del vocablo "neptuno". Frente a este planteamiento se muestra el período DEMOCRATICO constituyendo una pequeña nube con los términos "astro" y "eclipse" relativos tanto a la consideración del mencionado cuerpo en sí, como, sin lugar a dudas, la relevancia que adquieren distintas interpretaciones entre el mismo y el observador. Este planteamiento, según nuestra opinión, presenta connotaciones relevantes dentro de la praxis educativa, puesto que desvela, en alguna medida, la función prioritaria que ejercen las variables ambientales en el proceso ontogenético y vital de los sujetos.

El segundo factor viene definido mediante los parámetros INNATISMO/INTERVENCION.

FACTOR 1 y 2

La representación gráfica en el plano de los factores 1 y 2 (gráfico nº 173) distribuye a los términos pertenecientes a la categoría "ASTRONOMIA" y los períodos incluidos en función de los parámetros COSMOGRAFIA/RELATIVIDAD e INNATISMO/INTERVENCION.

El período TECNOCRÁTICO se sitúa en el área delimitada por COSMOGRAFIA/INNATISMO con los términos "constelación", "neptuno", "cielo", "sol" y "luna". Mientras que en el espacio denominado COSMOGRAFIA/INTERVENCION aparece el período DEMOCRÁTICO junto a los vocablos "estrella", "eclipse", "iris" y "astro".

Por el contrario, en el cuadrante definido como RELATIVIDAD/INNATISMO se establece el período AUTARQUICO con los términos "urano" y "sextante".

Finalmente, pensamos que este cruce de factores se podría interpretar básicamente, en función de los parámetros INNATISMO/COSMOGRAFIA/INTERVENCION.

CATEGORIA "NOMBRES PROPIOS (PERSONAS)" Y PERIODOS

NOMBRES PROPIOS

| | |
|------------------|------------------|
| ANA | JAVI |
| AMALI - Amalia | JOSE |
| ALICI - Alicia | LOLA |
| EMILI - Emilia | LOLI |
| ELENA | LALI |
| TERE | LUISA |
| ISIDR - Isidro | LUPE |
| IGNAC - Ignacio | MILA |
| INES | MATEO |
| PILI | AMELI - Amelia |
| NINO | NATI |
| OLGA | NANO |
| OSCAR | NINI |
| URSUL - Ursula | MANOL - Manolo |
| ULISE - Ulises | ANITA |
| SUSI | PEPE |
| BENIT - Benito | PEPA |
| CECIL - Cecilia | PEPI |
| CIRIL - Cirilo | FEDER - Federico |
| CELIA | MARIA |
| PACO | TEO |
| DANIE - Daniel | TINA |
| FELIP - Felipe | TOMAS |
| FELIS - Felisa | TONI |
| JOSEF - Josefa | TIMOT - Timoteo |
| ANGIT - Angelita | EVA |
| GERAR - Gerardo | FELIX |
| ROGER | MAXIM - Máximo |
| GEMA | ZOILO |
| MIGUE - Miguel | YOLAN - Yolanda |
| HORAC - Horacio | AMPAR - Amparo |

ANTON - Antonio
ARTUR - Arturo
ELVIR - Elvira
ERNES - Ernesto
BERTA
BLAS
PABLO
CARLO - Carlos
CARME - Carmen
CLARA
CLEME
CLUSI - Clusita
CONST - Constantino
CRIST - Cristóbal
CRITO
ANDRE - Andrés
PEDRO
FERNA - Fernando
FRANC - Francisco
FRACA - Francisca

ALFRE - Alfredo
HUMBE - Humberto
JORGE
LOPEZ
CIPRI - Cipriano
PRUDE - Prudencio
PEREZ
SANTI - Santiago
SILVI - Silvia
SIXTO
BEATR - Beatriz
VICTO - Victor
DAVID
ROSA
CLEO
MARTA
JAIME
SALVA
RAMON

PERIODOS INCLUIDOS

TECNO - Período de la DICTADURA FRANQUISTA de tipo TECNO-
CRATICO
DEMOC - Período SISTEMA DEMOCRATICO

PERIODOS EXCLUIDOS

GCIVI - Período de la GUERRA CIVIL
AUTAR - Período de la DICTADURA FRANQUISTA de tipo AUTAR-
QUICO

| TERMINOS | PERIODOS | | Matriz (%) | |
|----------|----------|----|------------|-----|
| | 1º | 2º | 3º | 4º |
| Ana | | | 33 | 67 |
| Amalia | | | 100 | |
| Alicia | | | 100 | |
| Emilio | | | 100 | |
| Elena | | | 100 | |
| Tere | | | 100 | |
| Isidro | | | | 100 |
| Ignacio | | | 50 | 50 |
| Inés | | | 100 | |
| Pili | | | | 100 |
| Nino | | | 100 | |
| Olga | | | 100 | |
| Oscar | | | 100 | |
| Ursula | | | 50 | 50 |
| Ulises | | | 100 | |
| Susi | | | 33 | 67 |
| Benita | | | | 100 |
| Cecilia | | | | 100 |
| Cirilo | | | | 100 |
| Celia | | | | 100 |
| Paco | | | | 100 |
| Daniel | | | | 100 |
| Felipe | | | 67 | 33 |
| Felisa | | | | 100 |
| Josefina | | | | 100 |
| Angelita | | | | 100 |
| Gerardo | | | | 100 |
| Rogelio | | | | 100 |
| Gema | | | | 100 |
| Miguel | | | | 100 |
| Horacio | | | 100 | |
| Javi | | | | 100 |
| Jose | | | | 100 |
| Lola | | | 17 | 83 |

| TERMINOS | PERIODOS | | Matriz (%) | |
|----------|----------|----|------------|-----|
| | 1º | 2º | 3º | 4º |
| Loli | | | 50 | 50 |
| Lali | | | 100 | |
| Luisa | | | 100 | |
| Lupe | | | | 100 |
| Mila | | | | 100 |
| Mateo | | | | 100 |
| Amelia | | | | 100 |
| Nati | | | | 100 |
| Nano | | 50 | | 50 |
| Nini | | | | 100 |
| Manolo | | | | 100 |
| Anita | | | | 100 |
| Pepe | | | | 100 |
| Pepa | | | 17 | 83 |
| Pepi | | | 100 | |
| Federico | | | | 100 |
| Maria | | | | 100 |
| Teo | | | | 100 |
| Tina | | | | 100 |
| Tomás | | | | 100 |
| Toni | | | | 100 |
| Timoteo | | | 100 | |
| Eva | | | | 100 |
| Felix | | | 50 | 50 |
| Máximo | | | 100 | |
| Zoilo | | | 100 | |
| Yolanda | | | | 100 |
| Amparito | | | | 100 |
| Antonio | | | | 100 |
| Arturo | | | | 100 |
| Elvira | | | | 100 |
| Ernesto | | | | 100 |
| Berta | | | | 100 |
| Blas | | | 50 | 50 |

| TERMINOS | PERÍODOS | | Matriz (%) | |
|-------------|----------|----|------------|-----|
| | 1º | 2º | 3º | 4º |
| Pablo | | | | 100 |
| Carlos | | | | 100 |
| Carmen | | | | 100 |
| Clara | | | | 100 |
| Clementina | | | | 100 |
| Clusita | | | | 100 |
| Constantino | | | | 100 |
| Cristina | | | | 100 |
| Cristóbal | | | | 100 |
| Andrés | | | | 100 |
| Pedro | | | | 100 |
| Fernando | | | | 100 |
| Francisco | | | | 100 |
| Francisca | | | | 100 |
| Alfredo | | | | 100 |
| Humberto | | | 50 | 50 |
| Jorge | | | | 100 |
| López | | | | 100 |
| Cipriano | | | | 100 |
| Prudencio | | | | 100 |
| Prudencia | | | | 100 |
| Pérez | | | | 100 |
| Santiago | | | | 100 |
| Silvia | | | | 100 |
| Sixto | | | 100 | |
| Beatriz | | | | 100 |
| Victor | | | | 100 |
| David | | | | 100 |
| Rosa | | | 100 | |
| Cleo | | | 100 | |
| Marta | | | | 100 |
| Jaime | | | | 100 |
| Salva | | | | 100 |
| Ramón | | | | 100 |

COORDENADAS DE LOS ELEMENTOS

| FILA | FACTOR |
|-------|---------|
| ANA | 0,2058 |
| ANALI | 1,7705 |
| ALICI | 1,7705 |
| EMILI | 1,7705 |
| ELENA | 1,7705 |
| TERE | 1,7705 |
| ISIDR | 80,5648 |
| IGNAC | 0,6028 |
| INES | 1,7705 |
| PILI | 80,5648 |
| NINO | 1,7705 |
| OLGA | 1,7705 |
| OSCAR | 1,7705 |
| URSUL | 0,6028 |
| ULISE | 1,7705 |
| SUSI | 0,2058 |
| BENIT | 80,5648 |
| CECIL | 80,5648 |
| CIRIL | 80,5648 |
| CELIA | 80,5648 |
| PACO | 80,5648 |
| DANIE | 80,5648 |
| FELIP | 0,9998 |
| FELIS | 80,5648 |
| JOSEF | 80,5648 |
| ANGIT | 80,5648 |
| GERAR | 80,5648 |
| ROGER | 80,5648 |
| GEMA | 80,5648 |
| MIGUE | 80,5648 |
| HORAC | 1,7705 |
| JAVI | 80,5648 |
| JOSE | 80,5648 |
| LOLA | 80,1678 |
| LCLI | 0,6028 |
| LALI | 1,7705 |
| LUISA | 1,7705 |
| LUPE | 80,5648 |
| MILA | 80,5648 |
| MATEO | 80,5648 |
| AMELI | 80,5648 |
| NATI | 80,5648 |
| NANO | 80,5648 |
| NINI | 80,5648 |
| MANOL | 80,5648 |
| ANITA | 80,5648 |
| PEPE | 80,5648 |
| PEPA | 80,1678 |
| PEPI | 1,7705 |
| FEDER | 80,5648 |
| MARIA | 80,5648 |

COORDENADAS DE LOS ELEMENTOS

| | |
|---------|----------|
| TEO | 80,5648 |
| TINA | 80,5648 |
| TOMAS | 80,5648 |
| TONI | 80,5648 |
| TIMOT | 1,7705 |
| EVA | 80,5648 |
| FELIX | 0,6528 |
| MAXIM | 1,7705 |
| ZOILC | 1,7705 |
| YOLAN | 80,5648 |
| AMPAR | 80,5648 |
| ANTON | 80,5648 |
| ARTUR | 80,5648 |
| ELVIR | 80,5648 |
| ERNES | 80,5648 |
| BERTA | 80,5648 |
| BLAS | 0,6528 |
| PABLO | 80,5648 |
| CARLO | 80,5648 |
| CARME | 80,5648 |
| CLARA | 80,5648 |
| CLEME | 80,5648 |
| CLUSI | 80,5648 |
| CONST | 80,5648 |
| CRIST | 80,5648 |
| CRITO | 80,5648 |
| ANDRE | 80,5648 |
| PEDRO | 80,5648 |
| FERNA | 80,5648 |
| FRANC | 80,5648 |
| FRACA | 80,5648 |
| ALFRE | 80,5648 |
| HUMBE | 0,6528 |
| JORGE | 80,5648 |
| LOPEZ | 80,5648 |
| CIPPI | 80,5648 |
| PRUDE | 80,5648 |
| PRUCI | 80,5648 |
| PEREZ | 80,5648 |
| SANTI | 80,5648 |
| SILVI | 80,5648 |
| SIXTO | 1,7705 |
| BEATR | 80,5648 |
| VICTO | 80,5648 |
| DAVID | 80,5648 |
| ROSA | 1,7705 |
| CLEC | 1,7705 |
| MARTA | 80,5648 |
| JAIME | 80,5648 |
| SALVA | 80,5648 |
| RAMON | 80,5648 |
| COLUMNA | FACTOR 1 |
| TECNO | 1,6567 |
| DEMOC | 80,5266 |

CONTRIBUCIONES ABSOLUTAS DE
LOS ELEMENTOS A LOS FACTORES (EN %)

| | | |
|-------|-------|--------|
| ANA | 0,980 | 0,048 |
| AMALI | 0,980 | 3,535 |
| ALICI | 0,980 | 3,535 |
| EMILI | 0,980 | 3,535 |
| ELENA | 0,980 | 3,535 |
| TERE | 0,980 | 3,535 |
| ISIDR | 0,980 | 80,360 |
| IGNAC | 0,980 | 0,410 |
| INES | 0,980 | 3,535 |
| PILI | 0,980 | 80,360 |
| NINO | 0,980 | 3,535 |
| OLGA | 0,980 | 3,535 |
| OSCAR | 0,980 | 3,535 |
| URSUL | 0,980 | 0,410 |
| ULISE | 0,980 | 3,535 |
| SUSI | 0,980 | 0,048 |
| BENIT | 0,980 | 80,360 |
| CECIL | 0,980 | 80,360 |
| CIRIL | 0,980 | 80,360 |
| CELIA | 0,980 | 80,360 |
| PACO | 0,980 | 80,360 |
| DANIE | 0,980 | 80,360 |
| FELIP | 0,980 | 1,127 |
| FELIS | 0,980 | 80,360 |
| JOSEF | 0,980 | 80,360 |
| ANGIT | 0,980 | 80,360 |
| GERAR | 0,980 | 80,360 |
| ROGER | 0,980 | 80,360 |
| GEMA | 0,980 | 80,360 |
| MIGUE | 0,980 | 80,360 |
| HORAC | 0,980 | 3,535 |
| JAVI | 0,980 | 80,360 |
| JOSE | 0,980 | 80,360 |
| LOLA | 0,980 | 80,032 |
| LOLI | 0,980 | 0,410 |
| LALI | 0,980 | 3,535 |
| LUISA | 0,980 | 3,535 |
| LUPE | 0,980 | 80,360 |
| MILA | 0,980 | 80,360 |
| MATEO | 0,980 | 80,360 |
| AMELI | 0,980 | 80,360 |
| NATI | 0,980 | 80,360 |
| NANC | 0,980 | 80,360 |
| NINI | 0,980 | 80,360 |
| MANOL | 0,980 | 80,360 |
| ANITA | 0,980 | 80,360 |
| PEPE | 0,980 | 80,360 |
| PEPA | 0,980 | 80,032 |
| PEPI | 0,980 | 3,535 |
| FEDER | 0,980 | 80,360 |
| MARIA | 0,980 | 80,360 |

CONTRIBUCIONES ABSOLUTAS DE
LOS ELEMENTOS A LOS FACTORES (EN %)

| | | |
|-------|-------|--------|
| TEO | 0.980 | 80.360 |
| TINA | 0.980 | 80.360 |
| TOMAS | 0.980 | 80.360 |
| TONI | 0.980 | 80.360 |
| TIMOT | 0.980 | 3.535 |
| EVA | 0.980 | 80.360 |
| FELIX | 0.980 | 0.410 |
| MAXIM | 0.980 | 3.535 |
| ZOILO | 0.980 | 3.535 |
| YOLAN | 0.980 | 80.360 |
| AMPAR | 0.980 | 80.360 |
| ANTON | 0.980 | 80.360 |
| ARTUR | 0.980 | 80.360 |
| ELVIR | 0.980 | 80.360 |
| ERNES | 0.980 | 80.360 |
| BERTA | 0.980 | 80.360 |
| ELAS | 0.980 | 0.410 |
| PABLO | 0.980 | 80.360 |
| CARLO | 0.980 | 80.360 |
| CARME | 0.980 | 80.360 |
| CLARA | 0.980 | 80.360 |
| CLEME | 0.930 | 80.360 |
| CLUSI | 0.980 | 80.360 |
| CONST | 0.980 | 80.360 |
| CRIST | 0.980 | 80.360 |
| CRITO | 0.980 | 80.360 |
| ANDRE | 0.980 | 80.360 |
| PEDRO | 0.980 | 80.360 |
| FERNA | 0.980 | 80.360 |
| FRANC | 0.980 | 80.360 |
| FRACA | 0.980 | 80.360 |
| ALFRE | 0.980 | 80.360 |
| HUMBE | 0.980 | 0.410 |
| JORGE | 0.980 | 80.360 |
| LOPEZ | 0.980 | 80.360 |
| CIPRI | 0.980 | 80.360 |
| PRUDE | 0.980 | 80.360 |
| PRUCI | 0.980 | 80.360 |
| PEREZ | 0.980 | 80.360 |
| SANTI | 0.980 | 80.360 |
| SILVI | 0.980 | 80.360 |
| SIXTO | 0.980 | 3.535 |
| BEATR | 0.980 | 80.360 |
| VICTO | 0.980 | 80.360 |
| DAVID | 0.980 | 80.360 |
| ROSA | 0.980 | 3.535 |
| CLEO | 0.980 | 3.535 |
| MARTA | 0.980 | 80.360 |
| JAIME | 0.980 | 80.360 |
| SALVA | 0.980 | 80.360 |
| RAMON | 0.980 | 80.360 |

| COLUMNA | MASA | FACTOR |
|---------|--------|---------|
| TECNO | 24.186 | 75.824 |
| DEMOC | 75.814 | 824.186 |

GRAFICO N° 174

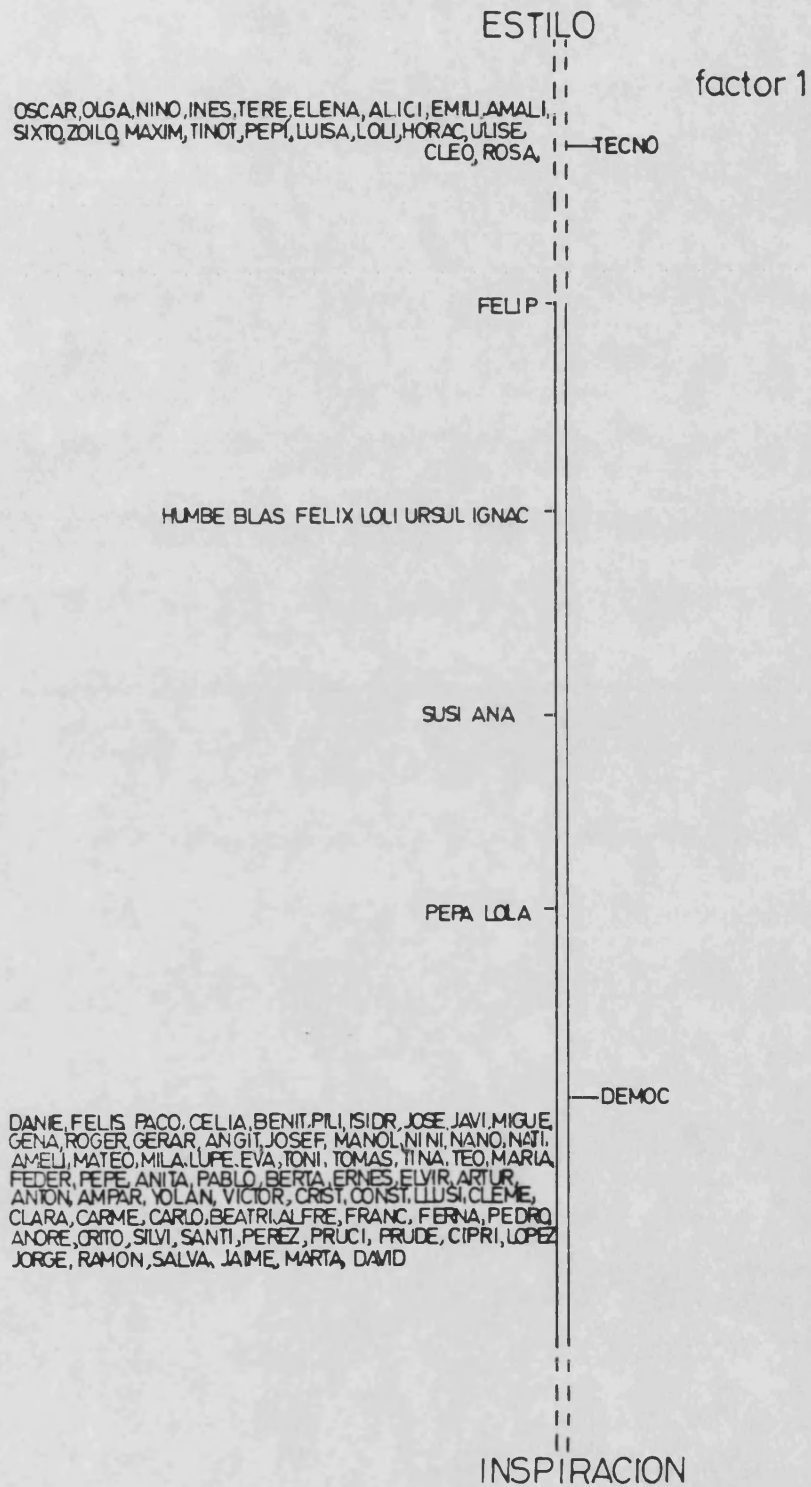

| FACTOR | LANDA | % EXPLIC. | % ACUMUL. |
|--------|--------|-----------|-----------|
| 1 | 0.8692 | 100.00 | 100.00 |

Interpretación de los resultados

Este grupo únicamente aporta un solo factor, en el sentido que su explicación radica en el 100.00% de la variabilidad existente entre los términos relativos a la categoría "NOMBRES PROPIOS/APELLIDOS" y los PERIODOS INCLUIDOS.

Podríamos interpretar este factor como caracterizador del "zeitgeist" o "espíritu del tiempo" en dos contextos antagónicos. Aparecen, tanto en un período como en otro, términos que podríamos considerar, dentro de esta línea, clásicos junto a otros más actuales que reflejan variaciones de la moda en cuanto a duraciones temporales. De esta forma, en el período TECNOCRATICO se presentan nombres como, por ejemplo, "Tere", "Emilio", "Pepi", "Luisa" y "Rosa" junto a "Oscar", "Olga", "Elena", "Alicia" que marcan de alguna manera, una época concreta. Por el contrario, próximos al período DEMOCRATICO se aglutinan vocablos como "Paco", "Pili", "Isidro", "José", "Miguel", "Francisco", "Fernando", "Ramón" y "Amparo" entre otros considerados tradicionales junto a nombres de "moda": "Javi", "Gema", "Eva", "Beatriz", "Silvia", "Jorge", "Marta" y "David", que constituyen una muestra significativa de ellos dentro de un nicho cultural determinado.

Este factor podría quedar definido en función de los parámetros ESTILO/INSPIRACION. Pensamos que aún reflejando ambos la misma idea, si cabe, el segundo nos aporta una mayor riqueza referida en cuanto a nivel de matización.

CATEGORIA "NOMBRES PROPIOS (LUGARES)" Y PERIODOS

NOMBRES PROPIOS DE LUGARES Y ORGANIZACIONES

IBIZA

IBERI - Iberia

ITALI - Italia

GERON - Gerona

BAKU

KENIA

WINCH - Winchester

ELDA

ESPAN - España

ETNA

BRETO - Bretona

MADRI - Madrid

PADRO - Padrón

YUMA

PERIODOS INCLUIDOS

AUTAR - Período de la DICTADURA FRANQUISTA de tipo AUTAR-
QUICO

TECNO - Período de la DICTADURA FRANQUISTA de tipo TECNO-
CRATICO

DEMOC - Período SISTEMA DEMOCRATICO

PERIODOS EXCLUIDOS

GCIVI - Período de la GUERRA CIVIL

| TERMINOS | PERIODOS | | Matriz (%) | |
|------------|----------|-----|------------|-----|
| | 1º | 2º | 3º | 4º |
| Ibiza | | 100 | | |
| Iberia | | 100 | | |
| Italia | | 100 | | |
| Gerona | | | 100 | |
| Baku | | | | 100 |
| Kenia | | | | 100 |
| Winchester | | | | 100 |
| Elda | | | 50 | 50 |
| España | | | | 100 |
| Etna | | 50 | | 50 |
| Bretona | | | | 100 |
| Madrid | | | 50 | 50 |
| Padrón | | | | 100 |
| Yuma | | | 100 | |

COORDENADAS DE LOS ELEMENTOS

| FILA | FACTOR 1 | FACTOR 2 |
|-------|----------|----------|
| IBIZA | 0,6997 | 0,3334 |
| IBERI | 0,6997 | 0,3334 |
| ITALI | 0,6997 | 0,3334 |
| GERCN | 0,9280 | 0,6805 |
| BAKU | 0,4260 | 0,8278 |
| KENIA | 0,4260 | 0,8278 |
| WINCH | 0,4260 | 0,8278 |
| ELDA | 0,6720 | 0,4263 |
| ESPAÑ | 0,4260 | 0,8278 |
| ETNA | 0,6368 | 0,2472 |
| BRETO | 0,4260 | 0,8278 |
| MADRI | 0,6720 | 0,4263 |
| PADPC | 0,4260 | 0,8278 |
| YUMA | 0,9280 | 0,6805 |

| COLUMNA | FACTOR 1 | FACTOR 2 |
|---------|----------|----------|
| AUTAR | 0,6220 | 0,2890 |
| TECNO | 0,8760 | 0,4565 |
| DEMCC | 0,4065 | 0,7175 |

CONTRIBUCIONES ABSOLUTAS DE
LOS ELEMENTOS A LOS FACTORES (EN %)

| FILA | MASA | FACTOR 1 | FACTOR 2 |
|-------|-------|----------|----------|
| IBIZA | 7,143 | 822,559 | 1,057 |
| IBERI | 7,143 | 822,559 | 1,057 |
| ITALI | 7,143 | 822,559 | 1,057 |
| GERON | 7,143 | 6,610 | 26,850 |
| BAKU | 7,143 | 1,423 | 86,515 |
| KENIA | 7,143 | 1,423 | 86,515 |
| WINCH | 7,143 | 1,423 | 86,515 |
| ELDA | 7,143 | 3,542 | 1,728 |
| ESPAÑ | 7,143 | 1,423 | 86,515 |
| ETNA | 7,143 | 8,113 | 80,581 |
| BRETO | 7,143 | 1,423 | 86,515 |
| MADRI | 7,143 | 3,542 | 1,728 |
| PADRO | 7,143 | 1,423 | 86,515 |
| YUMA | 7,143 | 6,610 | 26,850 |

| COLUMNA | MASA | FACTOR 1 | FACTOR 2 |
|---------|--------|----------|----------|
| AUTAR | 29,000 | 872,221 | 2,779 |
| TECNO | 24,429 | 18,059 | 60,513 |
| DEMOC | 53,571 | 9,727 | 836,708 |

GRAFICO N° 175



GRAFICO N° 176



GRAFICO N° 177

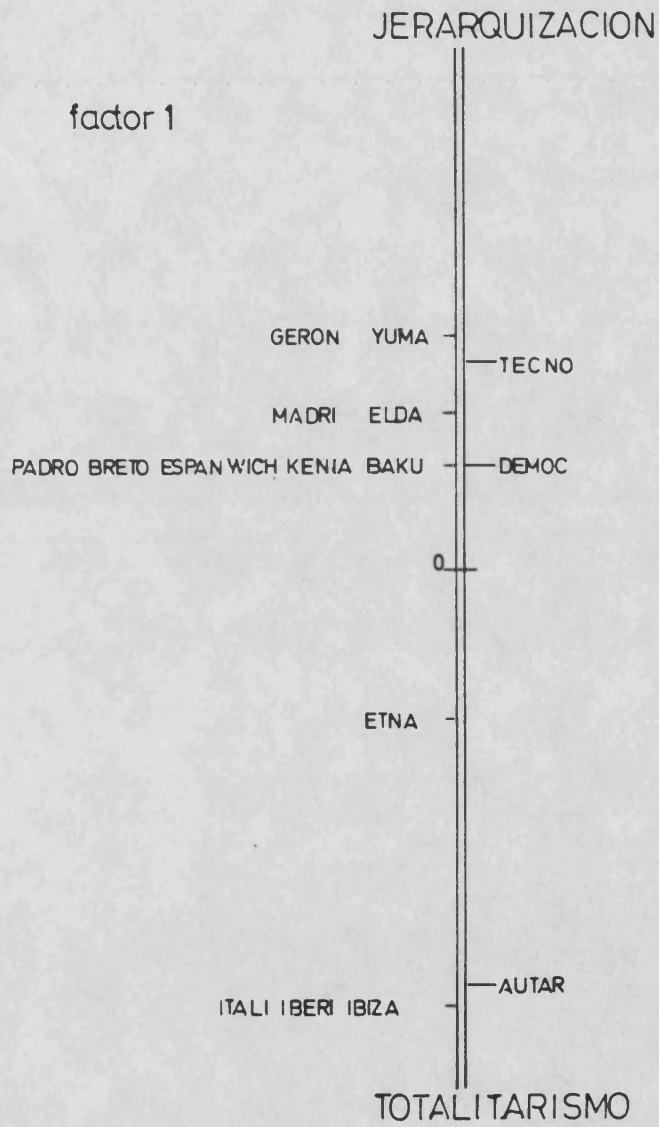

| FACTOR | LANDA | % EXPLIC. | % ACUMUL. |
|--------|--------|-----------|-----------|
| 1 | 0.9107 | 54.80 | 54.80 |
| 2 | 0.7512 | 45.20 | 100.00 |

Interpretación de los resultados

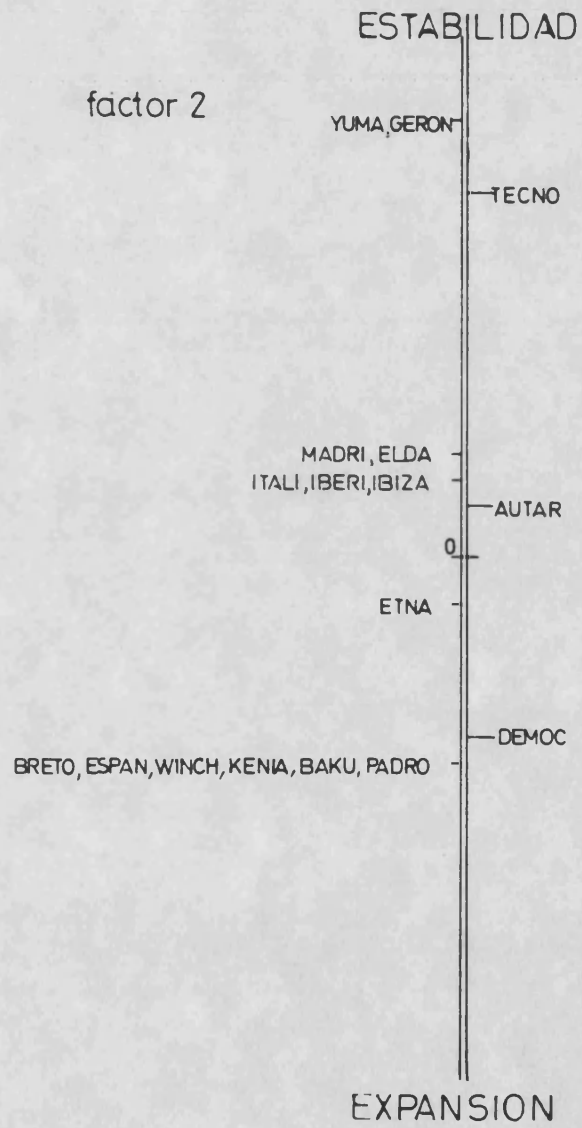
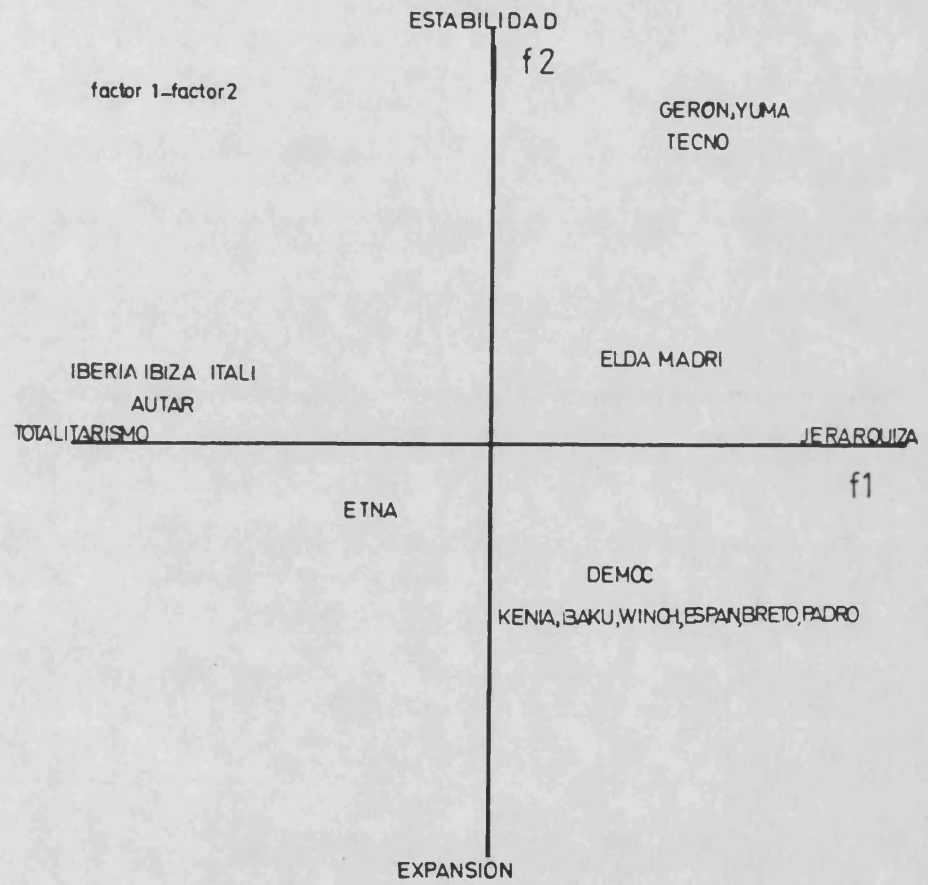
Los dos factores obtenidos en este análisis explican el 100.00% de la variabilidad existente entre palabras de la categoría "NOMBRES PROPIOS (LUGARES)" y PERIODOS INCLUIDOS.

FACTOR 1

El primer factor explica el 54.80% de la variabilidad total, con una landa de 0.9107 y viene representado en el gráfico nº 175.

Atendiendo a las contribuciones absolutas de los elementos a este primer factor, observamos como se establece un nivel significativo diferencial entre los períodos AUTARQUICO y TECNOCRATICO que, si bien, funcionaron bajo el mismo régimen de gobierno, también es patente, y por ello los distinguimos en nuestro trabajo, que mantuvieron líneas funcionales diametralmente opuestos.

Próximo al período TECNOCRATICO aparece el término "yuma" considerado como eslabón entre dos semicontinentes, cuyas implicaciones semánticas reflejan el sentido de estructura social caracterizada ampliamente por el predominio de un reducido estrato patente, en cuanto al aspecto económico frente a una clase social inferior constituida por gran parte de la población. También se sitúa dentro de este planteamiento la palabra "Gerona" que vendría a reforzar lo expuesto en líneas precedentes.

Desde otra perspectiva, y cercanas al período AUTARQUICO, se presentan los términos "Italia", "Iberia" e "Ibiza" que simbolizan el mismo régimen político totalitario surgido en dos contextos diferentes, ya que este modo de acción encontró en cada país elementos que modelaron su propia originalidad.

Podríamos definir a este factor mediante los parámetros: JERARQUIZACION/TOTALITARISMO.

FACTOR 2

Este segundo factor que explica el 45.20% de la concomitancia entre palabras y períodos de la inercia total y posee una landa de 0.7512, viene representado por sus coordenadas en el gráfico nº 176.

La interpretación de este factor se hace explícita al comprobar la transición producida desde el período TECNOCRÁTICO, donde aparecen los términos "Yuma" y "Gerona" hasta el período actual. Dentro del presente planteamiento aparecen palabras como "Padrón", "Bretona", "España", "Winchester", "Kenia" y "Baku" que vienen a reflejar la idea de apertura hacia el exterior más significativa, a nivel cualitativo y cuantitativo, que en períodos precedentes. También hay que destacar la presencia del término "Bakú", como representante de cierto contexto hiperespecífico. Este dato viene a reforzar más, si cabe, el profundo avance experimentado en cuanto a nivel de política y relaciones exteriores.

El segundo factor queda definido en función de los parámetros ESTABILIDAD/EXPANSION.

FACTOR 1 y 2

La representación gráfica, en el plano, de los factores 1 y 2 se realiza en base a los parámetros JERARQUIZACION/TOTALITARISMO y ESTABILIDAD/EXPANSION. (Gráfico 177)

En el cuadrante delimitado por el planteamiento TOTALITARISMO/ESTABILIDAD se encuentra el período AUTARQUICO junto a los términos "Iberia", "Ibiza" e "Italia". Mientras que el período TECNOCRÁTICO se establece dentro del espacio denominado JERARQUIZACION/ESTABILIDAD con las palabras "Gerona", "Yuma", "Elda" y "Madrid".

El período DEMOCRÁTICO aparece en el área denominada JERARQUIZACION/EXPANSION formando una nube con los vocablos "Kenia", "Bakú", "Winchester", "España", "Bretona" y "Padrón".

Finalmente, observamos como la palabra "Etna" se encuentra desplazada dentro del contexto definido como TOTALITARISMO/EXPANSION, respecto de los planteamientos ya mencionados.

CATEGORIA "COLORES" Y PERIODOS

COLORES

AMARI - Amarillo

VERDE

ROJO

AZUL

KAKI

NEGRO

BLANCO

GRIS

MARRO - Marrón

VIOLE - Violeta

PARDO

COLOR

PERIODOS INCLUIDOS

TECNO - Período de la DICTADURA FRANQUISTA de tipo TECNO-
CRATICO

DEMOC - Período SISTEMA DEMOCRATICO

PERIODOS EXCLUIDOS

GCIVI - Período de la GUERRA CIVIL

AUTAR - Período de la DICTADURA FRANQUISTA de tipo AUTAR-
QUICO

| TERMINOS | PERIODOS | | Matriz (%) | |
|----------|----------|----|------------|-----|
| | 1º | 2º | 3º | 4º |
| Amarillo | | | | 100 |
| Verde | | | 40 | 60 |
| Rojo | | | | 100 |
| Azul | | | 14 | 86 |
| Kaki | | | 33 | 67 |
| Negro | | | 100 | |
| Blanco | | | 17 | 83 |
| Gris | | | 50 | 50 |
| Marrón | | | | 100 |
| Violeta | | | | 100 |
| Pardo | | | | 100 |
| Color | | | | 100 |

COORDENADAS DE LOS ELEMENTOS

| FILA | FACTOR |
|---------|--------|
| AMARI | 0,5182 |
| VERDE | 0,4610 |
| ROJO | 0,5182 |
| AZUL | 0,1754 |
| KAKI | 0,2897 |
| NEGRO | 0,9299 |
| BLANC | 0,1320 |
| GRIS | 0,7359 |
| MARRO | 0,5182 |
| VIOLE | 0,5182 |
| PARDO | 0,5182 |
| COLOR | 0,5182 |
| COLUMNA | FACTOR |
| TECNO | 0,3843 |
| DEMOC | 0,3716 |

CONTRIBUCIONES ABSOLUTAS DE
LOS ELEMENTOS A LOS FACTORES (EN %)

| FILA | MASA | FACTOR |
|---------|--------|---------|
| AMARI | 6,333 | 4,351 |
| VERDE | 8,333 | 03,444 |
| ROJO | 8,333 | 4,351 |
| AZUL | 0,333 | 0,499 |
| KAKI | 8,333 | 0,380 |
| NEGRO | 8,333 | 06,735 |
| BLANC | 0,333 | 0,169 |
| GRIS | 0,333 | 08,073 |
| MARRO | 6,333 | 4,351 |
| VIOLE | 8,333 | 4,351 |
| PARDO | 8,333 | 4,351 |
| COLOR | 6,333 | 4,351 |
| COLUMNA | MASA | FACTOR |
| TECNO | 21,167 | 078,833 |
| DEMOC | 78,833 | 21,167 |

GRAFICO N° 178

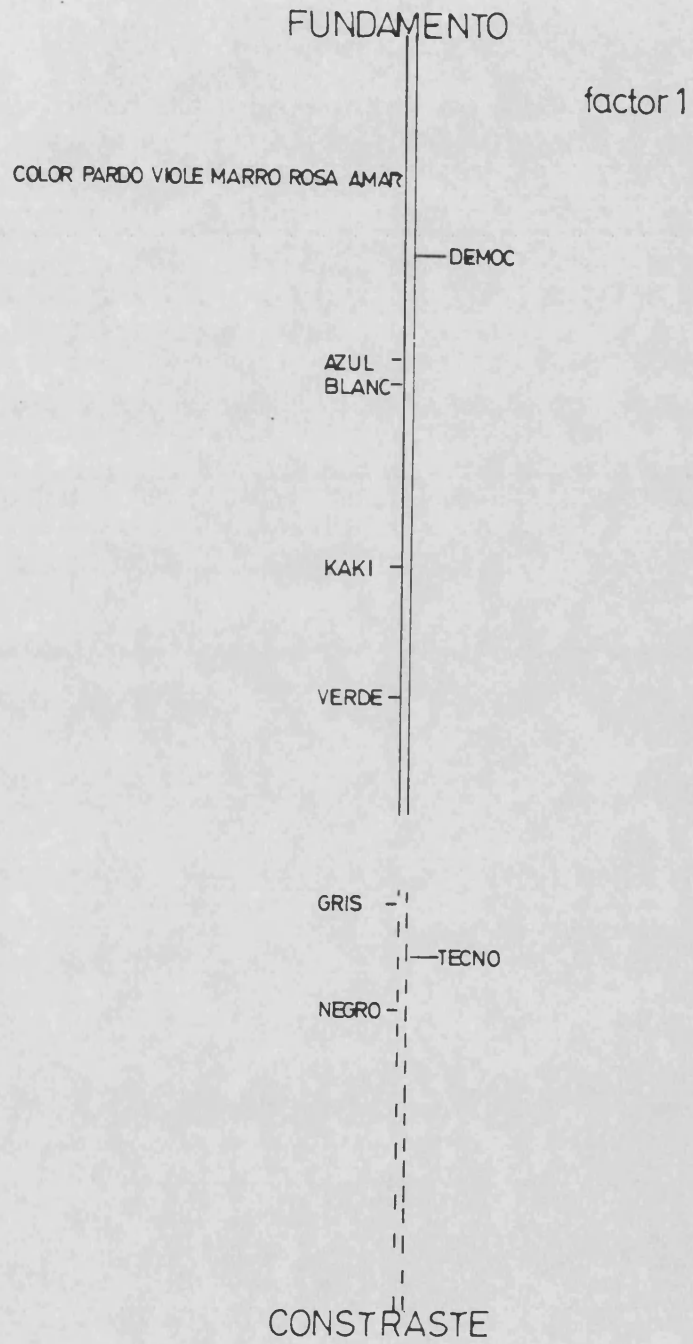

| FACTOR | LANDA | % EXPLIC. | % ACUMUL. |
|--------|--------|-----------|-----------|
| 1 | 0.5143 | 100.00 | 100.00 |

Interpretación de los resultados

El único factor extraído en este grupo explica el 100.00% de la variabilidad existente entre los términos pertenecientes a la categoría "COLORES" y los PERIODOS INCLUIDOS. Excluimos al período AUTARQUICO y al de la GUERRA CIVIL de este análisis, al no aportar frecuencias al grupo.

Atendiendo a las contribuciones absolutas de los elementos al factor, comprobamos como su interpretación nos conduce a la dualidad establecida entre colores que podríamos denominar fundamentales -"amarillo", "azul" y "rojo"-, que muestran mayor incidencia en el período DEMOCRATICO. Frente a otros, denominados complementarios donde destaca sobre todo el "negro", considerado elemento de contraste más que color propiamente dicho.

Por otra parte, cabe destacar la ausencia de términos relativos a esta categoría en los períodos de la GUERRA CIVIL y AUTARQUICO. Ciertamente, no podemos olvidar que en los primeros impactos visuales percibidos por el niño existe un claro predominio del color sobre la forma. Resaltando así, la enorme atracción reflejada en este aspecto, válida para fundirlo todo en una realidad viva.

Finalmente, observamos como se sitúa próximo al valor central el término "blanco". Este hecho muestra, en alguna medida, un planteamiento ambivalente, en cuanto que denota la idea de síntesis y luminosidad/dilatación. Definimos al factor como FUNDAMENTO/CONTRASTE.

CATEGORIA "REFERENTES TEMPORALES" Y PERIODOS

REFERENTES TEMPORALES

INVIE - Invierno

NOCHE

DIA

FIEST - Fiesta

DOMIN - Domingo

HORA

JUNIO

ANO - Año

OTONO - Otoño

NAVID - Navidad

SIGLO

MES

CUMPL - Cumpleaños

SIEMP - Siempre

PRIMA - Primavera

PERIODOS INCLUIDOS

GCIVI - Período de la GUERRA CIVIL

TECNO - Período de la DICTADURA FRANQUISTA de tipo TECNO-
CRATICO

DEMOC - Período SISTEMA DEMOCRATICO

PERIODOS EXCLUIDOS

AUTAR - Período de la DICTADURA FRANQUISTA de tipo AUTAR-
QUICO

| TERMINOS | PERIODOS | | Matriz (%) | |
|------------|----------|----|------------|-----|
| | 1º | 2º | 3º | 4º |
| Invierno | 100 | | | |
| Noche | | | | 100 |
| Día | | | 43 | 57 |
| Fiesta | | | 100 | |
| Domingo | | | 100 | |
| Hora | | | 33 | 67 |
| Junio | | | 100 | |
| Año | | | 100 | |
| Otoño | | | | 100 |
| Navidad | | | | 100 |
| Siglo | | | 50 | 50 |
| Mes | | | | 100 |
| Cumpleaños | | | | 100 |
| Siempre | | | | 100 |
| Primavera | | | 33 | 67 |

COORDENADAS DE LOS ELEMENTOS

| FILA | FACTOR 1 | FACTOR 2 |
|-------|----------|----------|
| INVIE | 3,7417 | 80,0000 |
| NOCHE | 80,2673 | 80,8439 |
| DIA | 80,2673 | 0,0649 |
| FIEST | 80,2673 | 1,2696 |
| DOMIN | 80,2673 | 1,2696 |
| HORA | 80,2673 | 80,1464 |
| JUNIO | 80,2673 | 1,2696 |
| ANO | 80,2673 | 1,2696 |
| OTONO | 80,2673 | 80,8439 |
| NAVID | 80,2673 | 80,8439 |
| SICLO | 80,2673 | 0,2129 |
| MES | 80,2673 | 80,8439 |
| CUMPL | 80,2673 | 80,8439 |
| SIEMP | 80,2673 | 80,8439 |
| PRIMA | 80,2673 | 80,1464 |

| COLUMNA | FACTOR 1 | FACTOR 2 |
|---------|----------|----------|
| GCIVI | 3,7417 | 80,0000 |
| TECNC | 80,2673 | 1,0780 |
| DEMOC | 80,2673 | 80,7165 |

CONTRIBUCIONES ABSOLUTAS DE
LOS ELEMENTOS A LOS FACTORES (EN %)

| FILA | MASA | FACTOR 1 | FACTOR 2 |
|-------|-------|----------|----------|
| INVIE | 6.667 | 93.333 | 80.000 |
| NOCHE | 6.667 | 80.476 | 86.586 |
| DIA | 6.667 | 80.476 | 80.039 |
| FIEST | 6.667 | 80.476 | 74.907 |
| DCMIN | 6.667 | 80.476 | 74.907 |
| HORA | 6.667 | 80.476 | 80.198 |
| JUNIO | 6.667 | 80.476 | 74.907 |
| ANO | 6.667 | 80.476 | 74.907 |
| OTONO | 6.667 | 80.476 | 86.586 |
| NAVID | 6.667 | 80.476 | 86.586 |
| SIGLO | 6.667 | 80.476 | 74.419 |
| MES | 6.667 | 80.476 | 86.586 |
| CUMPL | 6.667 | 80.476 | 86.586 |
| SIEMP | 6.667 | 80.476 | 86.586 |
| PRINA | 6.667 | 80.476 | 80.198 |

| COLUMNA | MASA | FACTOR 1 | FACTOR 2 |
|---------|--------|----------|----------|
| GCIVI | 5.667 | 93.333 | 80.000 |
| TECNO | 37.267 | 82.662 | 60.071 |
| DEMOC | 56.667 | 84.105 | 83.929 |

GRAFICO N° 179



GRAFICO N° 180



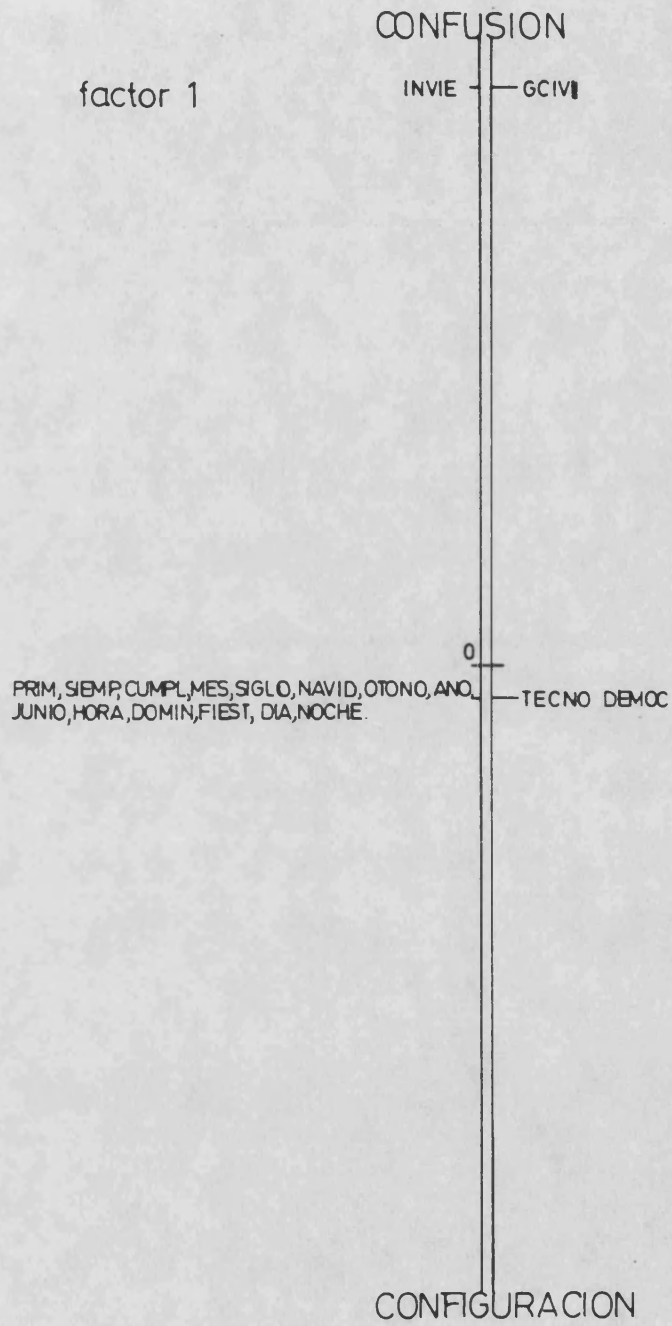
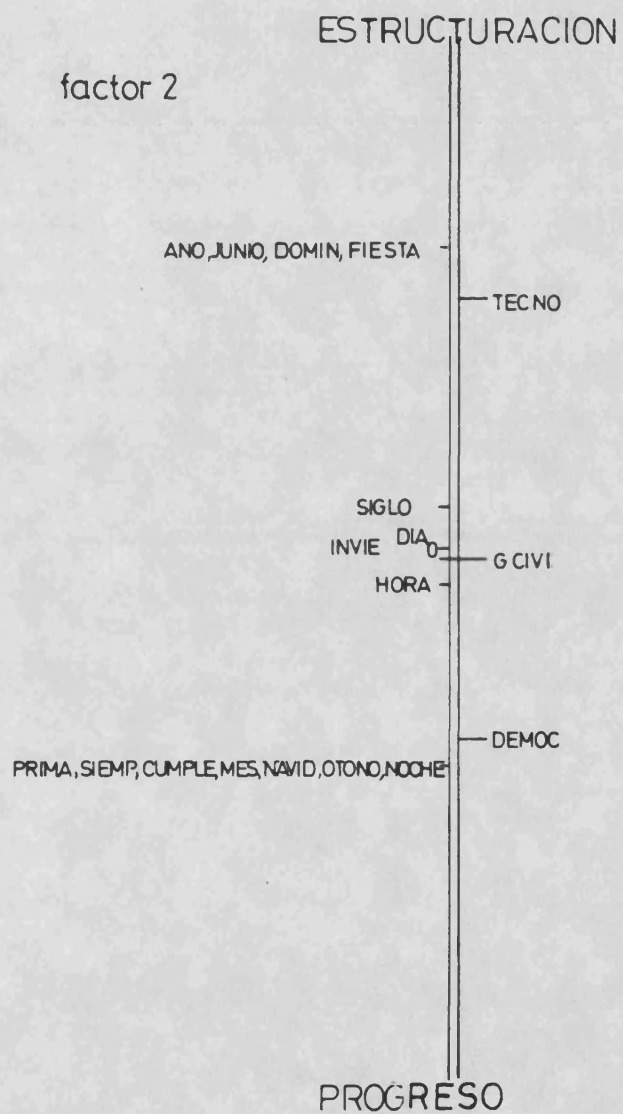
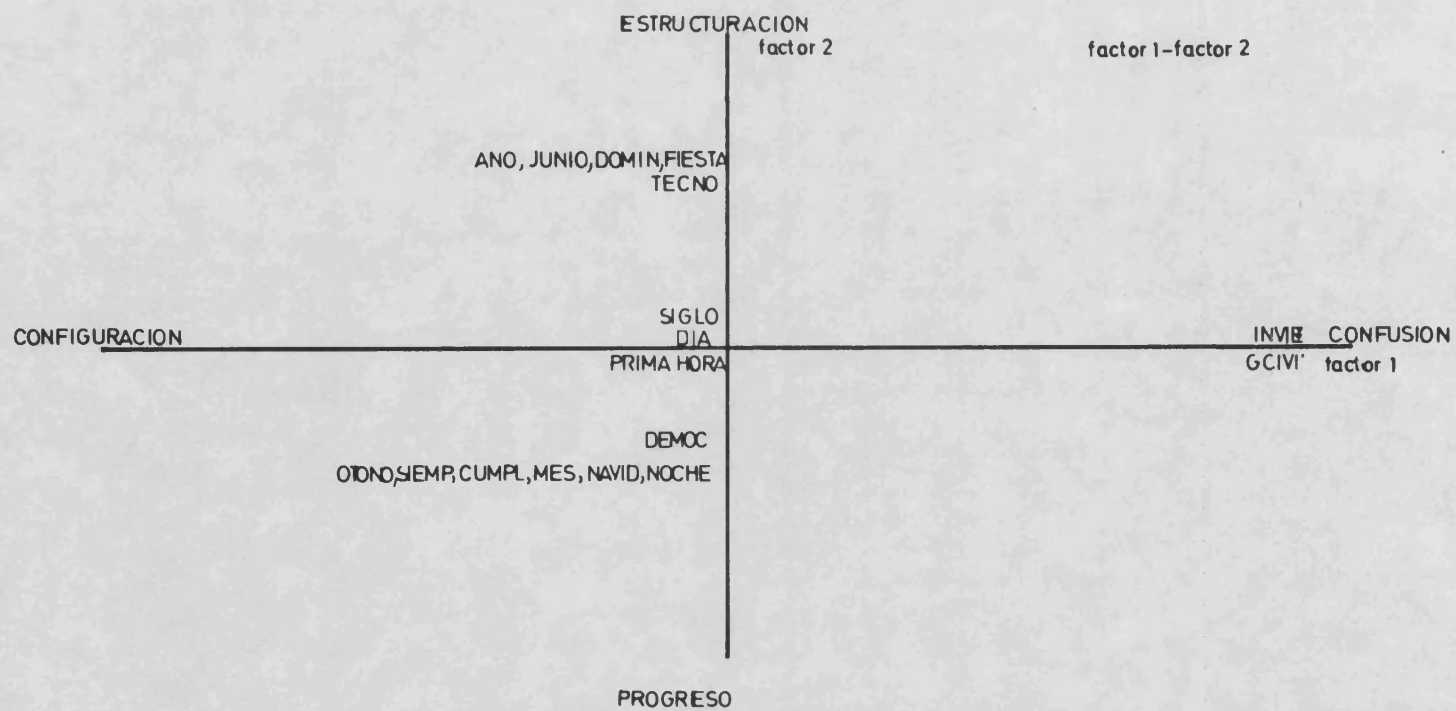

| FACTOR | LANDA | % EXPLIC. | % ACUMUL. |
|--------|--------|-----------|-----------|
| 1 | 1.0000 | 58.11 | 58.11 |
| 2 | 0.7209 | 41.89 | 100.00 |

Interpretación de los resultados

Los dos factores obtenidos en este análisis explican el 100.00% de la variabilidad existente entre las palabras pertenecientes a la categoría denominada "REFERENTES TEMPORALES" y los PERIODOS INCLUIDOS.

FACTOR 1

El primer factor explica el 58.11% de la variabilidad total, con una landa de 1.0000 y viene representado por sus coordenadas en el gráfico nº 179.

Este factor nos permite establecer un nivel significativo diferencial entre un período que presta escasa atención a todo lo referente a la organización temporal. Por ello, en el extremo superior del semieje positivo aparece la GUERRA CIVIL junto a la palabra "invierno", dato que conlleva ciertas connotaciones implícitas de cuanto estaba acaeciendo en ese determinado contexto. Y por otro lado, encontramos una amplia nube configurada por los períodos TECNOCRÁTICO y DEMOCRÁTICO y las restantes palabras que conforman esta categoría. Obsérvese como existe cierta sensibilización por la adquisición y consolidación de nociones relativas al tiempo físico, considerado como uno de los factores prioritarios y condicionantes para el logro de los aprendizajes instrumentales básicos tales como la lectura, escritura y el cálculo. Desde este enfoque, la capacidad de organización perceptiva es prioritaria; para un óptimo desarrollo a cualquier nivel.

Podríamos definir al factor como CONFUSION/CONFIGURACION.

FACTOR 2

El segundo factor explica el 41.89% de la variabilidad total, con una carga de 0.7209. Lo observamos representado por sus coordenadas en el gráfico nº180.

El factor obtenido distribuye en dos polos a los períodos TECNOCRÁTICO y DEMOCRÁTICO que, según nuestra opinión, vienen a conformar idéntico modelo explicativo, existiendo entre ellos una relación empírica explícitamente manifestada.

Ahora bien, se establecen en polos opuestos, al asistir a una gradación de términos que nos indica la participación en mayor o menor grado, del mismo planteamiento.

Junto al valor central aparece el período de la GUERRA CIVIL con el término "invierno" y, también, se sitúa, a esa distancia, el vocablo "día". Este hecho lo podemos interpretar como aquellos factores posibilitantes que vienen incidiendo, de forma más o menos plausible, en el planteamiento del factor.

Este segundo factor queda definido en función de los parámetros: ESTRUCTURACION/PROGRESO.

FACTOR 1 y 2

La representación gráfica, en el plano, de los factores 1 y 2, distribuye a las palabras pertenecientes a la categoría "REFERENTES TEMPORALES" y los PERÍODOS INCLUI

DOS, en función de los parámetros: CONFUSION/CONFIGURACION y ESTRUCTURACION/PROGRESO. (Gráfico nº 181)

En el cuadrante determinado por ESTRUCTURACION/CONFUSION se sitúa, de forma independiente y al tiempo enfrentada a los restantes planteamientos, el período de la GUERRA CIVIL junto al término "invierno".

El período TECNOCRÁTICO aparece en el área delimitada por los parámetros ESTRUCTURACION/CONFIGURACION, donde se establecen, también, las palabras "año", "junio", "domingo" y "fiesta". Mientras que en el espacio definido en función de CONFIGURACION/ PROGRESO se halla el período DEMOCRÁTICO con los términos "siempre", "cumpleaños", "mes", "Navidad", "otoño" y "noche".

En suma, percibimos como el cruce de factores se podría interpretar, manifiestamente, en función de los parámetros: ESTRUCTURACION/CONFIGURACION/PROGRESO.

CATEGORIA "DETERMINANTES CUANTITATIVOS" Y PERIODOS

DETERMINANTES CUANTITATIVOS

OCHO

UNO

UNA

DOCE

CINCO

MUCHO

DIEZ

DOS

NUEVE

SIETE

SEIS

ONCE

DOBLE

MIL

TRECE

TRENT - Treinta

TRES

CUATR - Cuatro

NADA

NUMER - Número

PERIODOS

GCIVI - Período de la GUERRA CIVIL

AUTAR - Período de la DICTADURA FRANQUISTA de tipo AUTAR-
QUICO

TECNO - Período de la DICTADURA FRANQUISTA de tipo TECNO-
CRATICO

DEMOC - Período SISTEMA DEMOCRATICO

| TERMINOS | PERIODOS | | Matriz (%) | |
|----------|----------|----|------------|-----|
| | 1º | 2º | 3º | 4º |
| Ocho | | 20 | | 80 |
| Uno | 6 | 6 | 31 | 57 |
| Doce | | 50 | | 50 |
| Cinco | | | | 100 |
| Muchos | | | | 100 |
| Diez | | | 60 | 40 |
| Dos | | | 29 | 71 |
| Nueve | | 33 | 33 | 33 |
| Siete | | 33 | 67 | |
| Seis | | | 33 | 67 |
| Once | | | 80 | 20 |
| Doble | | | | 100 |
| Mil | | | 25 | 75 |
| Trece | | | | 100 |
| Treinta | | | | 100 |
| Tres | | | 29 | 71 |
| Cuatro | | | 40 | 60 |
| Nada | | | 100 | |
| Número | | | 50 | 50 |

COORDENADAS DE LOS ELEMENTOS

| FILA | FACTOR 1 | FACTOR 2 |
|-------|----------|----------|
| GCHO | 0.4376 | 0.6114 |
| UNC | 00.0829 | 20.0540 |
| UNA | 0.7435 | 00.1181 |
| DOCE | 00.0213 | 1.7058 |
| CINCO | 0.7435 | 00.1181 |
| MUCHO | 0.7435 | 00.1181 |
| Diez | 00.5703 | 00.4100 |
| DOS | 0.1005 | 00.2590 |
| NUEVE | 00.4962 | 0.9352 |
| SIETE | 01.2204 | 0.7580 |
| SEIS | 0.0209 | 00.2791 |
| ONCE | 01.0003 | 00.5004 |
| DOBLE | 0.7435 | 00.1181 |
| MIL | 0.1961 | 00.2401 |
| TRECE | 0.7435 | 00.1181 |
| TRENT | 0.7435 | 00.1181 |
| TRES | 0.1005 | 00.2590 |
| CUATR | 00.1324 | 00.3133 |
| NADA | 01.4402 | 00.6000 |
| NUMER | 00.3514 | 00.3021 |

| COLUMNA | FACTOR 1 | FACTOR 2 |
|---------|----------|----------|
| GGIVI | 00.1040 | 00.0977 |
| AUTAR | 00.5240 | 1.0000 |
| TECNO | 00.9653 | 00.7349 |
| DEMOC | 0.4962 | 00.0653 |

**CONTRIBUCIONES ABSOLUTAS DE
LOS ELEMENTOS A LOS FACTORES (EN %)**

| FILA | MASA | FACTOR 1 | FACTOR 2 |
|-------|-------|----------|----------|
| OCHO | 5.003 | 2.159 | 6.123 |
| UNO | 5.003 | 80.377 | 80.048 |
| UNA | 5.003 | 6.207 | 80.229 |
| DOCE | 5.003 | 80.005 | 47.654 |
| CINCO | 5.003 | 6.207 | 80.229 |
| MUCHO | 5.003 | 6.207 | 80.229 |
| DIEZ | 5.003 | 23.653 | 82.764 |
| DOS | 5.003 | 0.132 | 81.104 |
| NUEVE | 4.952 | 82.738 | 14.181 |
| SIETE | 5.003 | 810.944 | 9.430 |
| SEIS | 5.003 | 0.005 | 81.276 |
| ONCE | 5.003 | 811.416 | 84.233 |
| DOBLE | 5.003 | 6.207 | 80.229 |
| MIL | 5.003 | 0.432 | 80.944 |
| TRECE | 5.003 | 6.207 | 80.229 |
| TRENT | 5.003 | 6.207 | 80.229 |
| TRES | 5.003 | 0.132 | 81.104 |
| CUATR | 5.003 | 80.197 | 81.007 |
| NADA | 5.003 | 23.488 | 88.814 |
| NUMER | 5.003 | 81.336 | 82.147 |

| COLUMNA | MASA | FACTOR 1 | FACTOR 2 |
|---------|--------|----------|----------|
| CCIVI | 0.300 | 80.010 | 80.000 |
| AUTAR | 7.104 | 24.389 | 88.582 |
| TECNO | 20.864 | 800.372 | 810.599 |
| DEMO | 63.732 | 35.229 | 80.890 |

GRAFICO N° 182



GRAFICO N° 183



GRAFICO N° 184

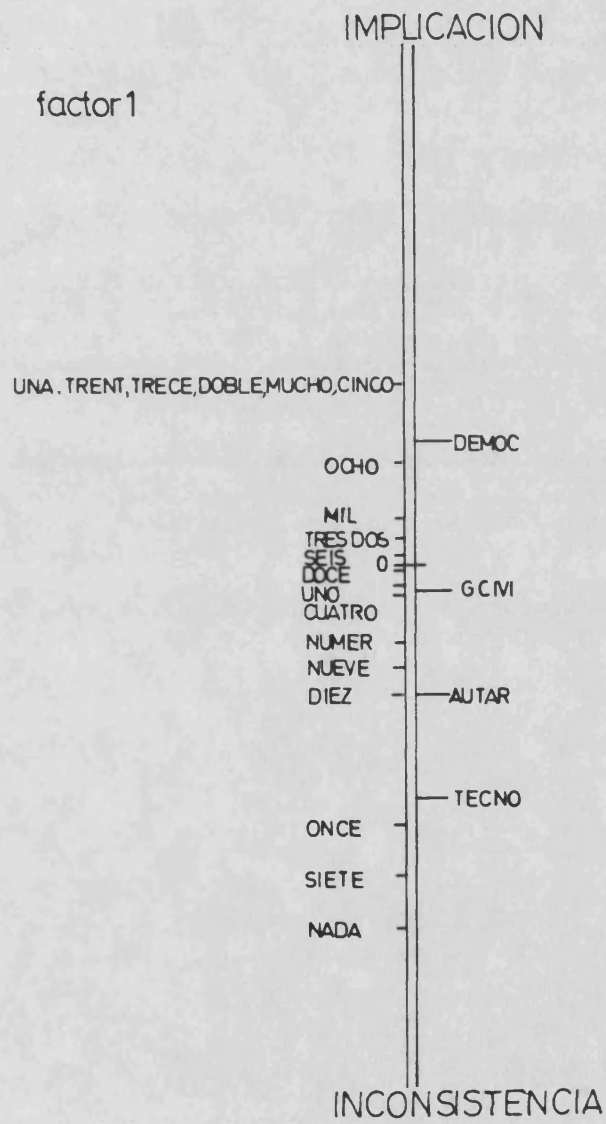

| FACTOR | LANDA | % EXPLIC. | % ACUMUL. |
|--------|--------|-----------|-----------|
| 1 | 0.4455 | 55.13 | 55.13 |
| 2 | 0.3054 | 37.80 | 92.93 |

Interpretación de los resultados

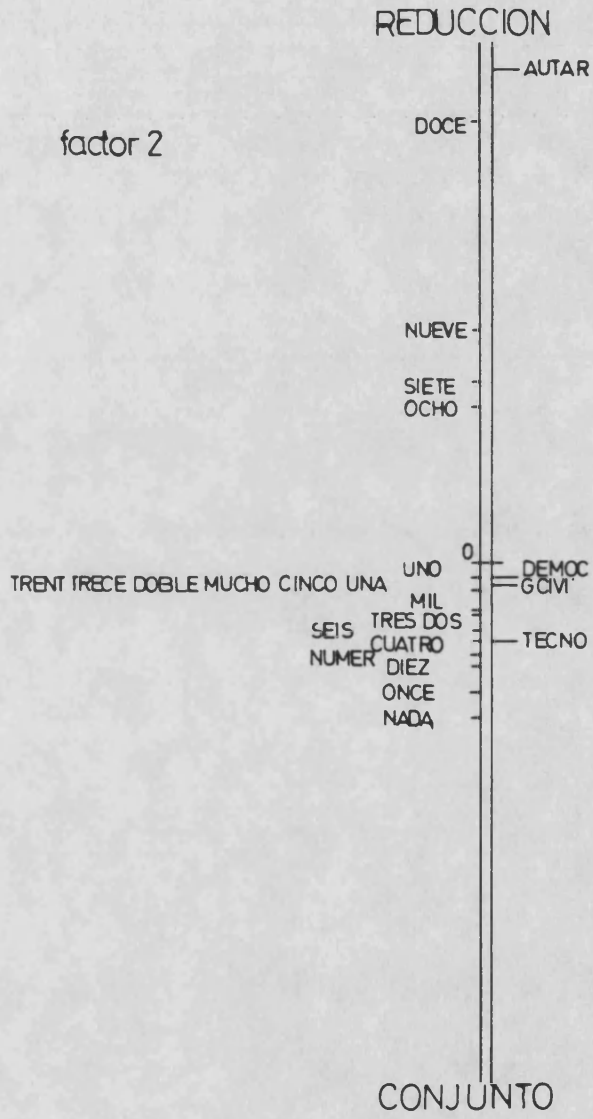
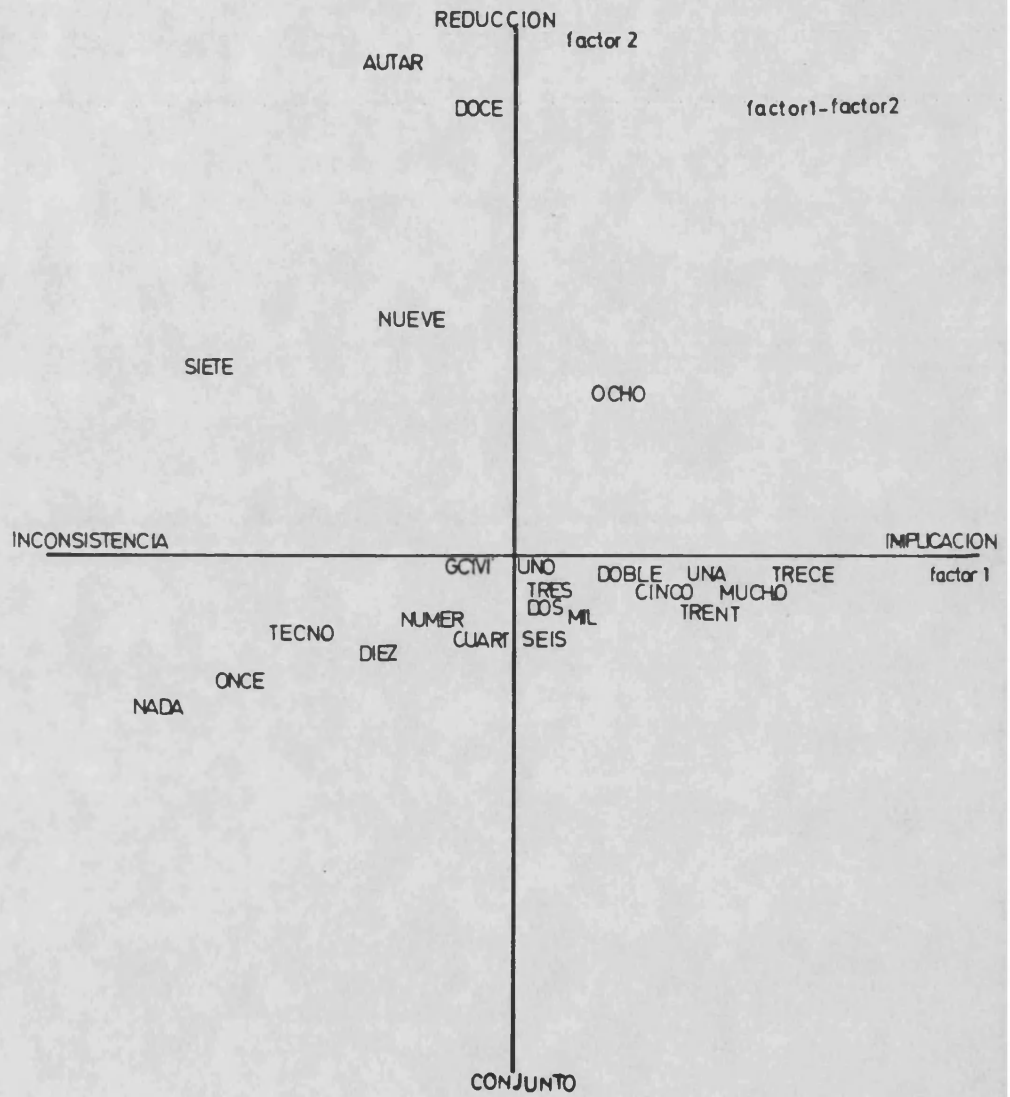
Los dos factores obtenidos en este grupo explican el 92.93% de la concomitancia entre palabras de la categoría "DETERMINANTES CUANTITATIVOS" y PERIODOS establecidos.

FACTOR 1

El primer factor explica el 55.13% de la variabilidad total y posee una landa de 0.4455. Lo podemos observar representado en el gráfico nº 182.

Fijándonos en las contribuciones absolutas de los elementos al factor primero, lo podemos interpretar como caracterizador de la dualidad existente entre dos períodos específicos: Por una parte, situado en el polo positivo, encontramos al período DEMOCRATICO junto a los términos "treinta", "trece", "doble", "mucho", "cinco" y "una". Este dato aporta distintos conceptos relativos a la cantidad que, junto a otras muchas nociones referentes a tamaño, espacio, forma, etc., constituyen la base fundamental para la construcción del pensamiento abstracto y la adquisición de conocimientos posteriores. Dicho enfoque constituye, a su vez, una apertura hacia la epistemología de las matemáticas.

En sentido opuesto, aparece el período TECNOCRATICO con las palabras "nada" que presenta una alta contribución absoluta, contraponiéndose de forma patente al planteamiento antes citado.

Desde otra perspectiva, se forma junto al valor central una gran nube configurada por el período de la GUERRA CIVIL y los términos "mil", "tres", "seis", "doce", "uno" y "cuatro".

Podemos definir al factor como: IMPLICACION/INCONSISTENCIA.

FACTOR 2

El segundo factor explica el 37.80% de la variabilidad total, con una carga de 0.3054, por lo tanto, es el segundo en carga factorial de los extraídos. Este factor viene representado por sus coordenadas en el gráfico nº 183.

Considerando la ordenación de los términos en ambos semiejes, podemos apreciar como los períodos se agrupan formando dos nubes claramente diferenciadas. Así, se establecen en un sentido, el período AUTARQUICO junto al vocablo "doce" que presenta evidentes connotaciones religiosas Y, desde otra perspectiva, aparece una amplia nube constituida por los restantes períodos y los términos "uno", "treinta", "trece", "doble", "mucho", "cinco", "una", "mil" "tres", "dos", "seis", "cuatro", "número", "diez", "once" y "nada". Dato que indica la importancia que posee la consideración de cada número como estructura significativa. Sin embargo, cabe destacar que la nueva concepción matemática para la comprensión del mundo radica, por una parte, en la interpretación axiomatizada de las teorías científicas y, en otro aspecto, en la expresión formalizada de las mismas, mediante signos.

Definimos al factor en función de los parámetros:
REDUCCION/CONJUNTO.

FACTOR 1 y 2

La representación gráfica, en el plano, de los factores 1 y 2 (gráfico nº184) distribuye a los términos de la categoría "DETERMINANTES CUANTITATIVOS" y a los PERIODOS establecidos en base a los parámetros: IMPLICACION/INCONSISTENCIA y REDUCCION/CONJUNTO.

En el área determinada por los parámetros INCOSISTENCIA/REDUCCION se establece el período AUTARQUICO con los términos "doce", "nueve" y "siete", desplazados, en cierta medida, respecto a la situación de los demás períodos/palabras. Mientras que en el cuadrante denominado IMPLICACION/REDUCCION se halla, también aislado, el término "ocho".

Los períodos de la GUERRA CIVIL y TECNOCRATICO aparecen inmersos en el espacio definido como INCONSISTENCIA/CONJUNTO con palabras tales como "nada", "once", "diez", "número" y "cuatro". Por el contrario, el período DEMOCRATICO figura en el área delimitada en función de los parámetros IMPLICACION/CONJUNTO junto a los términos "doble", "cinco", "una", "mucho", "trece", "treinta", "uno", "tres", "dos", "seis" y "mil".

Podemos concluir, resaltando que la interpretación de este cruce de factores se explicita, básicamente, mediante los parámetros INCONSISTENCIA/CONJUNTO/IMPLICACION.

CATEGORIA "ELEMENTOS GEOMETRICOS" Y PERIODOS

ELEMENTOS GEOMETRICOS

EQUIL - Equilatero

OCTOG - Octógono

HEPTA - heptágono

RECTA

EXAGO - Exágono

CILIN - Cilindro

PRISM - Prisma

ROMBO

TRIAN - Triángulo

CUADR - Cuadrado

TRAPE - Trapecio

SECTO - Sector

PERIODOS INCLUIDOS

AUTAR - Período de la DICTADURA FRANQUISTA de tipo AUTAR-
QUICO

TECNO - Período de la DICTADURA FRANQUISTA de tipo TENCO-
CRATICO

DEMOC - Período SISTEMA DEMOCRATICO

PERIODOS EXCLUIDOS

GCIVI - Período de la GUERRA CIVIL

| TERMINOS | PERÍODOS | | Matriz (%) | |
|------------|----------|-----|------------|-----|
| | 1º | 2º | 3º | 4º |
| Equilatero | | 100 | | |
| Octógono | | 20 | 60 | 20 |
| Heptágono | | | 67 | 33 |
| Recta | | | 50 | 50 |
| Exágono | | 11 | 56 | 33 |
| Cilindro | | | 100 | |
| Prisma | | | 50 | 50 |
| Rombo | | | | 100 |
| Triángulo | | | | 100 |
| Cuadrado | | | 50 | 50 |
| Trapezio | | | | 100 |
| Sector | | | 100 | |

COORDENADAS DE LOS ELEMENTOS

| FILA | FACTOR 1 | FACTOR 2 |
|--------|----------|----------|
| EQUIL | 2.8408 | 0.3085 |
| OCTOG | 0.3343 | 20.3932 |
| HEPTA | 20.3099 | 20.3980 |
| RECTA | 20.3470 | 20.0398 |
| EXAGO | 0.0226 | 20.2447 |
| CILIN | 20.2364 | 21.0934 |
| PRISM | 20.3478 | 20.0398 |
| ROMBO | 20.4593 | 1.0138 |
| TRIANG | 20.4593 | 1.0138 |
| CUADR | 20.3478 | 20.0398 |
| TRAPE | 20.4593 | 1.0138 |
| SECTO | 20.2364 | 21.0934 |

| COLUMNA | FACTOR 1 | FACTOR 2 |
|---------|----------|----------|
| AUTAR | 2.5124 | 0.2115 |
| TECNO | 20.2090 | 20.7695 |
| DEMOC | 20.4062 | 0.7135 |

CONTRIBUCIONES ABSOLUTAS DE
LOS ELEMENTOS A LOS FACTORES (EN %)

| FILA | MASA | FACTOR 1 | FACTOR 2 |
|--------|-------|----------|----------|
| EQUIL | 0.333 | 35.978 | 1.519 |
| OCTOG | 0.333 | 1.192 | 22.001 |
| HEPTA | 0.333 | 21.023 | 20.000 |
| RECTA | 0.333 | 21.289 | 20.027 |
| EXAGO | 0.333 | 0.009 | 21.007 |
| CILIN | 0.333 | 20.595 | 220.110 |
| PRISM | 0.333 | 21.289 | 20.027 |
| ROMBO | 0.333 | 22.247 | 17.297 |
| TRIANG | 0.333 | 22.247 | 17.297 |
| CUADR | 0.333 | 21.289 | 20.027 |
| TRAPE | 0.333 | 22.247 | 17.297 |
| SECTO | 0.333 | 20.595 | 220.110 |

| COLUMNA | MASA | FACTOR 1 | FACTOR 2 |
|---------|--------|----------|----------|
| AUTAR | 10.917 | 38.098 | 0.926 |
| TECNO | 44.417 | 22.481 | 253.202 |
| DEMOC | 44.567 | 29.421 | 45.912 |

GRAFICO N° 185



GRAFICO N° 186

factor 2



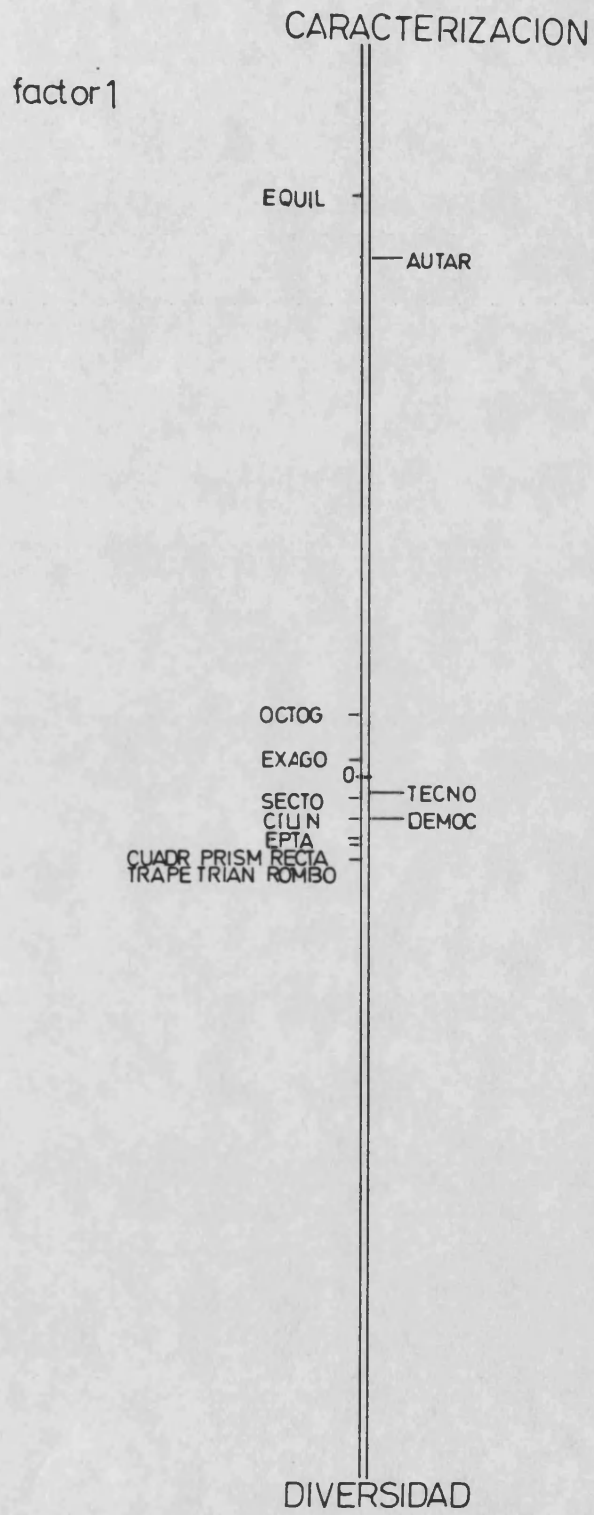
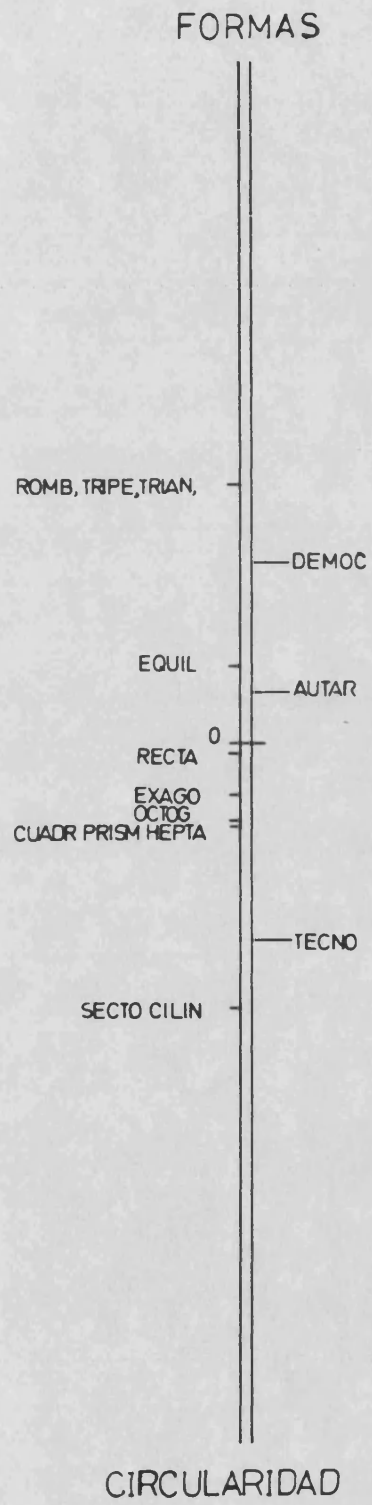
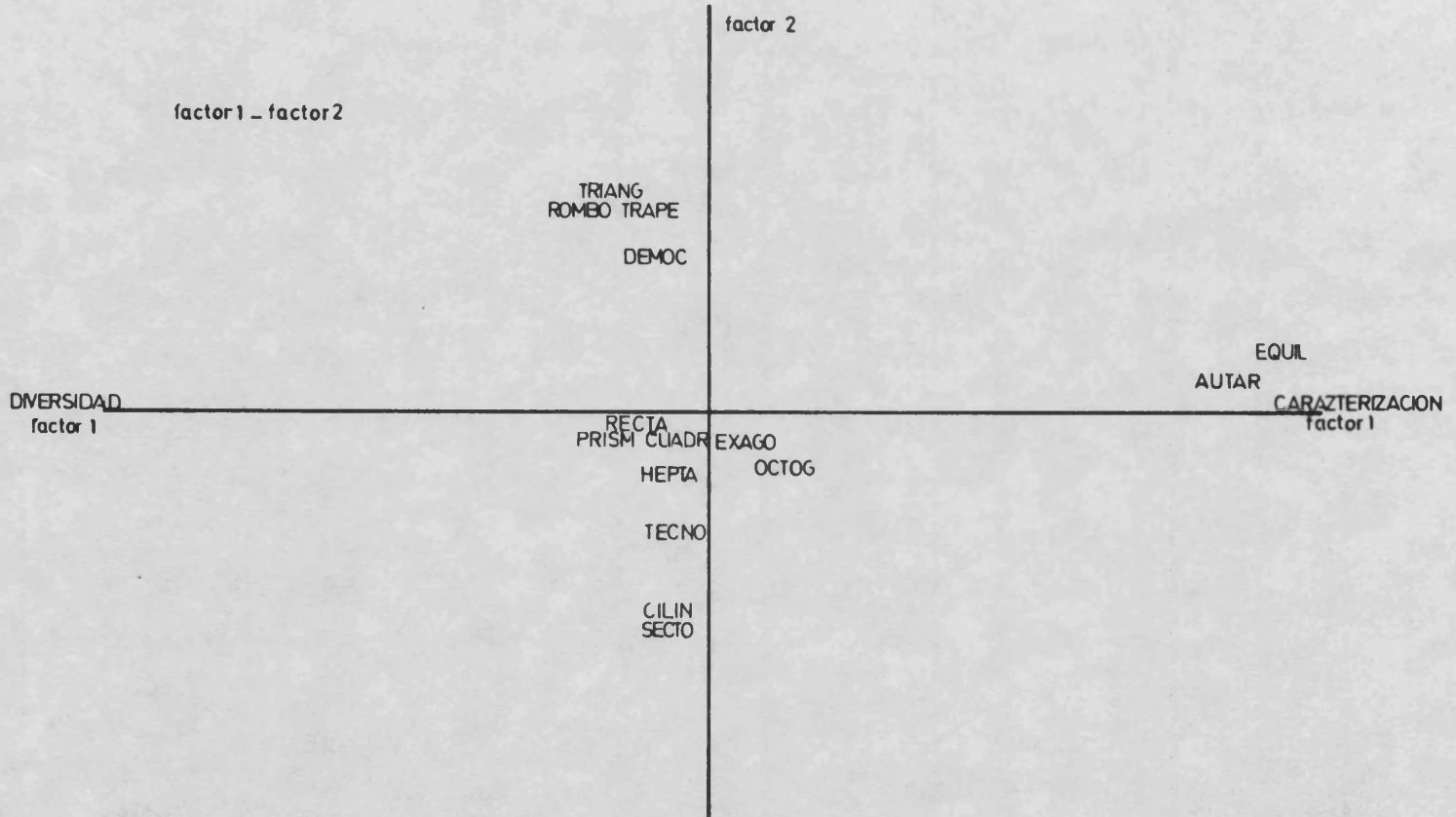

| FACTOR | LANDA | % EXPLIC. | % ACUMUL. |
|--------|--------|-----------|-----------|
| 1 | 0.7822 | 61.23 | 61.23 |
| 2 | 0.4952 | 38.77 | 100.00 |

Interpretación de los resultados

Los dos factores obtenidos en este análisis explican el 100.00% de la variabilidad existente entre la categoría denominada "ELEMENTOS GEOMETRICOS" y los PERIODOS INCLUIDOS.

FACTOR 1

Este primer factor explica el 61.23% de la variabilidad total y posee una landa de 0.7822.

Podemos observar, en su representación gráfica (gráfico nº 185) como, en el polo positivo del eje aparece el período AUTARQUICO junto al término "equilátero", situados a una distancia considerable de los restantes períodos y palabras.

En el polo negativo encontramos una gran nube formada por los períodos TECNOCRATICO y DEMOCRATICO con una amplia variedad de términos.

Por otro lado, cabe destacar que el término "exágono" se aglutina en el centro del factor participando, de igual forma, de ambos planteamientos.

Definimos al factor como CARACTERIZACION/DIVERSIDAD.

FACTOR 2

El segundo factor obtenido en este grupo explica el 38.77% de la variabilidad total, con una carga de 0.4952 y lo observamos representado por sus coordenadas en el gráfico nº 186.

En el polo positivo se presenta el período DEMOCRÁTICO y, próximo a éste, los términos "trapezio", "triángulo" y "rombo". En el polo opuesto, se sitúa el período TECNOCRÁTICO junto a "sector" y "cilindro".

Se agrupa junto al valor central, la palabra "recta", entendida como noción fundamental dentro de esta categoría y que, por consiguiente, se halla presente en todos los planteamientos.

Finalmente, cabe destacar, que los vocablos "octógono" "cuadrado", "prisma" y "heptágono" se aglutinan, formando una pequeña nube, por debajo del valor promedio.

Definimos a este segundo factor mediante los parámetros FORMAS/CIRCULARIDAD.

FACTOR 1 y 2

La representación gráfica en el plano de los factores 1 y 2 distribuye a los períodos incluidos y las palabras de esta categoría en función de los parámetros CARACTERIZACIÓN/DIVERSIDAD y FORMAS/CIRCULARIDAD. (Gráfico nº 187)

En el área determinada por los parámetros DIVERSIDAD/FORMAS se sitúa el período DEMOCRÁTICO junto a los términos "triángulo", "rombo" y "trapezio". Por el contrario,

en el cuadrante definido como DIVERSIDAD/CIRCULARIDAD se establece el período DEMOCRATICO con los vocablos "recta", "prisma", "cuadrado", "heptágono", "cilindro" y "sector".

El período AUTARQUICO aparece dentro del espacio delimitado por FORMAS/CARACTERIZACION con el término "equilátero". En cambio, en el cuadrante definido por CARACTERIZACION/CIRCULARIDAD, aparecen los términos "exágono" y "octógono", próximos al eje de abscisas.

Por último, queremos destacar como la interpretación de este cruce de factores se realiza, principalmente, en base a los parámetros CARACTERIZACION/DIVERSIDAD.

CATEGORIA "MATERIAS PRIMAS" Y PERIODOS INCLUIDOS

MATERIAS PRIMAS

LANA
CERA
BARRO
OXIGE - Oxígeno
YUTE
TIERR - Tierra
CRIST - Cristal
GAS
YODO
SEDA
ARENA
ORO
HIERR - Hierro
PENA - Peña
GUIJA
GUIRO - Guijarro
PIEDR - Piedra

PERIODOS INCLUIDOS

TECNO - Período de la DICTADURA FRANQUISTA de tipo TECNO-
CRATICO
DEMOC - Período SISTEMA DEMOCRATICO

PERIODOS EXCLUIDOS

GCIVI - Período de la GUERRA CIVIL
AUTAR - Período de la DICTADURA FRANQUISTA de tipo AUTAR-
QUICO

| TERMINOS | PERIODOS | | Matriz (%) | |
|----------|----------|----|------------|-----|
| | 1º | 2º | 3º | 4º |
| Lana | | | 50 | 50 |
| Cera | | | 67 | 33 |
| Barro | | | | 100 |
| Oxígeno | | | 33 | 67 |
| Yute | | | 67 | 33 |
| Tierra | | | | 100 |
| Cristal | | | 40 | |
| Gas | | | | 100 |
| Yodo | | | | 100 |
| Seda | | | | 100 |
| Arena | | | 100 | |
| Oro | | | 25 | 75 |
| Hierro | | | | 100 |
| Peña | | | 33 | 67 |
| Guija | | | | 100 |
| Guijarro | | | 100 | |
| Piedra | | | 33 | 67 |

COORDENADAS DE LOS ELEMENTOS

| FILA | FACTOR 1 |
|-------|----------|
| LANA | 80.8164 |
| CLRA | 80.7430 |
| BARRO | 0.6897 |
| OXICE | 80.8164 |
| YUTE | 80.7430 |
| TIEFF | 0.6897 |
| CRIST | 80.8164 |
| GAS | 0.6897 |
| YODO | 0.6897 |
| SEDA | 0.6897 |
| APENA | 81.4499 |
| ORO | 8.1840 |
| HIEFF | 0.6897 |
| PERA | 80.8164 |
| GUIJA | 0.6897 |
| GUIRO | 81.4499 |
| PIELR | 80.8164 |

| COLUMNA | FACTOR 1 |
|---------|----------|
| TECNO. | 81.0464 |
| DEMCC | 0.4973 |

**CONTRIBUCIONES ABSOLUTAS DE
LOS ELEMENTOS A LOS FACTORES (EN %)**

| FILA | MAZA | FACTOR 1 |
|-------|-------|----------|
| LANA | 5.882 | 61.635 |
| CERA | 5.882 | 66.260 |
| BARRO | 5.882 | 5.363 |
| OXIGL | 5.882 | 66.000 |
| YUTE | 5.882 | 66.260 |
| TIERR | 5.882 | 5.363 |
| CRIST | 5.882 | 66.312 |
| GAS | 5.882 | 5.363 |
| YOCO | 5.882 | 5.363 |
| SEDA | 5.882 | 5.363 |
| ARLNA | 5.882 | 623.787 |
| ORO | 5.882 | 6.271 |
| HIERA | 5.882 | 5.363 |
| PLWA | 5.882 | 66.000 |
| GUIJA | 5.882 | 5.363 |
| GUIRO | 5.882 | 623.787 |
| PILDI | 5.882 | 66.000 |

| COLUMNA | MAZA | FACTOR 1 |
|---------|--------|----------|
| TECNO | 32.235 | 667.765 |
| DLMOO | 67.765 | 32.235 |

GRAFICO N° 188

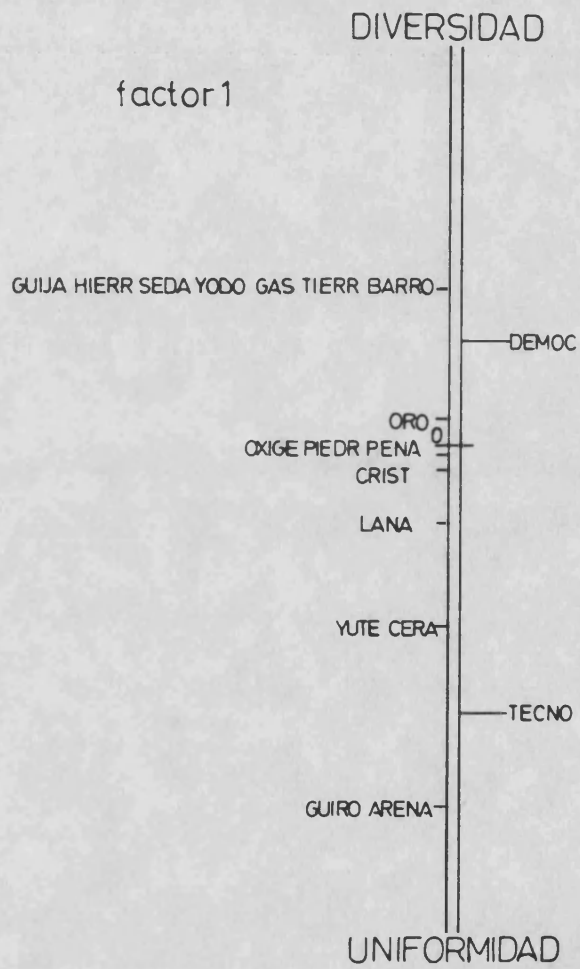

| FACTOR | LANDA | % EXPLIC. | % ACUMUL. |
|--------|--------|-----------|-----------|
| 1 | 0.5199 | 100.00 | 100.00 |

Interpretación de los resultados

En el análisis de este grupo, extraemos exclusivamente un factor, dato que resulta suficiente, como es evidente, al explicar el 100.00% de la variabilidad existente entre los términos de la categoría denominada "MATERIAS PRIMAS" y los PERIODOS INCLUIDOS.

Definimos al factor mediante los parámetros DIVERSIDAD/UNIFORMIDAD, ya que establece un nivel significativo diferencial, por una parte, entre materias constitutivas múltiples y variadas como son "guija", "hierro", "seda", "yodo", "gas", "tierra", "barro", que se muestran próximas al período DEMOCRÁTICO. Y en otro sentido, aparecen vocablos como "guijarro" y "arena", situados dentro del mismo contexto y cercanos al período TECNOCRÁTICO.

También, cabe destacar la aglutinación de las palabras "piedra", "peña", "oxígeno", "cristal" y "oro", junto al valor central, afectando, en mayor o menor grado, a los períodos estudiados y, como es lógico, participando de igual forma en los planteamientos expuestos con anterioridad.

CATEGORIA "MATERIAS DERIVADAS" Y PERIODOS INCLUIDOS

MATERIAS DERIVADAS

HILO

TELA

FRANE - Franela

HUMO

LEJIA

LONA

MOQUE - Moqueta

PLAST - Plástico

OXIGE - Oxigenada

OXIDO

BUTAN - Butano

CARBO - Carbón

YESO

LADRI - Ladrillo

LACRE

PERIODOS INCLUIDOS

TECNO - Período de la DICTADURA FRANQUISTA de tipo TECNO-
CRATICO

DEMOC - Períodos SISTEMA DEMOCRATICO

PERIODOS EXCLUIDOS

GCIVI - Período de la GUERRA CIVIL

AUTAR - Período de la DICTADURA FRANQUISTA de tipo AUTAR-
QUICO

| TERMINOS | PERIODOS | | MATRIZ (%) | |
|-----------|----------|----|------------|-----|
| | 1º | 2º | 3º | 4º |
| Hilo | | | 46 | 54 |
| Tela | | | 60 | 40 |
| Franela | | | | 100 |
| Humo | | | 35 | 65 |
| Lejia | | | | 100 |
| Loma | | | 100 | |
| Moqueta | | | 100 | |
| Plástico | | | 33 | 67 |
| Oxigenada | | | 67 | 33 |
| Oxido | | | | 100 |
| Butano | | | 100 | |
| Carbón | | | | 100 |
| Yeso | | | 50 | 50 |
| Corcho | | | | 100 |
| Ladrillo | | | 13 | 87 |
| Lacre | | | 100 | |

COORDENADAS DE LOS ELEMENTOS

| FILA | FACTOR 1 |
|-------|----------|
| HILC | 20.0903 |
| TELA | 20.2023 |
| FRAME | 0.2804 |
| HUMO | 0.1813 |
| LEJIA | 0.2864 |
| LONA | 21.1262 |
| MOLLE | 21.1262 |
| PLAST | 0.2210 |
| OXIGE | 21.4033 |
| OXIDO | 0.2864 |
| EUTAN | 21.1262 |
| CAFEC | 0.2864 |
| YESO | 20.1207 |
| CORCH | 0.2804 |
| LADRI | 0.2245 |
| LACRE | 21.1262 |

| COLUMNA | FACTOR 1 |
|---------|----------|
| TECNO | 20.2041 |
| DEMOC | 0.2047 |

CONTRIBUCIONES ABSOLUTAS DE
LOS ELEMENTOS A LOS FACTORES (EN %)

| FILA | MASA | FACTOR 1 |
|-------|-------|----------|
| HILC | 0.250 | 21.017 |
| TELA | 0.250 | 21.057 |
| FRAME | 0.250 | 7.996 |
| HUMO | 0.250 | 0.368 |
| LEJIA | 0.250 | 7.776 |
| LONA | 0.250 | 212.952 |
| MOLLE | 0.250 | 212.952 |
| PLAST | 0.250 | 0.368 |
| OXIGE | 0.250 | 22.123 |
| OXIDO | 0.250 | 7.996 |
| EUTAN | 0.250 | 212.952 |
| CAFEC | 0.250 | 7.996 |
| YESO | 0.250 | 20.149 |
| CORCH | 0.250 | 7.996 |
| LADRI | 0.250 | 3.969 |
| LACRE | 0.250 | 212.952 |

| COLUMNA | MASA | FACTOR 1 |
|---------|--------|----------|
| TECNO | 44.000 | 20.200 |
| DEMOC | 50.000 | 44.000 |

GRAFICO N° 189

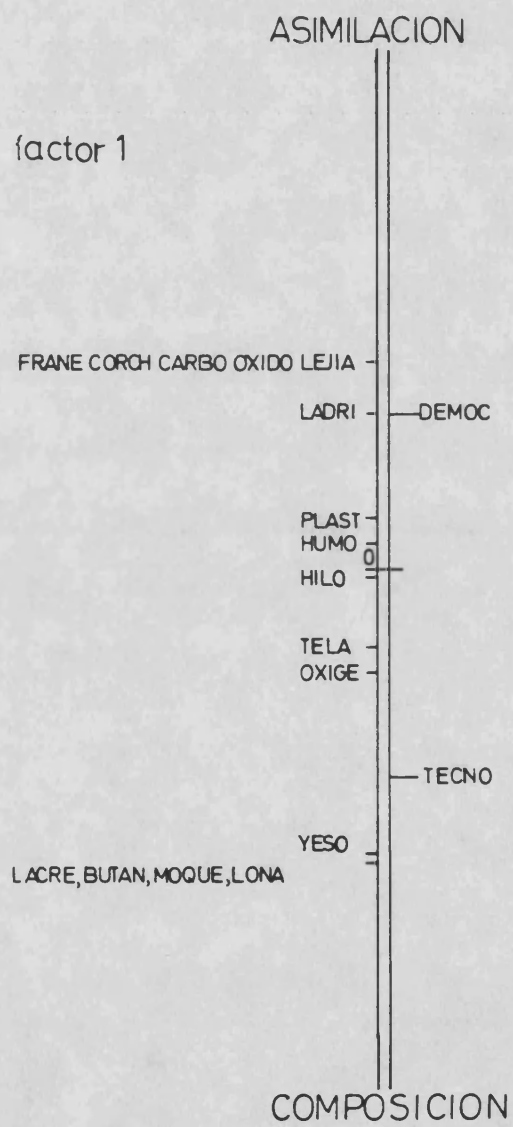

| FACTOR | LANDA | % EXPLIC. | % ACUMUL. |
|--------|--------|-----------|-----------|
| 1 | 0.6141 | 100.00 | 100.00 |

Interpretación de los resultados

En este grupo se entrae un factor, al comprobar que explica el 100.00% de la variabilidad existente entre los períodos incluidos y las palabras pertenecientes a la categoría "MATERIAS DERIVADAS".

Atendiendo a las contribuciones absolutas de los elementos a este factor, podemos establecer un nivel significativo diferencial entre los dos períodos incluidos que agrupan, en el semi-eje superior a los términos "carbón", "oxido", "lejia" y "franela". Y en el inferior aglutina los términos "lacre", "butano", "moqueta" y "lona". De igual modo, y próximos a estos últimos, también aparece la palabra "yeso".

En base a este planteamiento, pensamos que el factor podría quedar definido por los parámetros ASIMILACION/COMPOSICION.

Observemos como el término "hilo" se establece junto al valor promedio, dato que indica su participación en ambos planteamientos.

Finalmente, cabe destacar la situación de la palabra "plástico", próximo al período DEMOCRATICO, como símbolo de una de las materias más significativas, novedosas y usuales de los últimos tiempos.

CATEGORIA "DESCRIPCION DE LAS PERSONAS" Y PERIODOS INCLUIDOS

DESCRIPCION DE LAS PERSONAS

| | |
|-------------------|-------------------|
| CHATO | FUERT - Fuerte |
| CHATA | GLOTO - Glotón |
| FEO | GORDO |
| PEDIG - Pedigüño | GRACI - Gracia |
| MONUD - Moñuda | GRACA - Cracioso |
| EXCEL - Excelente | GRAN |
| EXOTI - Exótico | ALEGR - Alegre |
| ZOQUE - Zoquete | HERMO - Hermosa |
| ALTO | FELIZ |
| ALTA | MALVA - Malvado |
| APTO | APLIC - Aplicado |
| EXPOS - Expósito | PRESU - Presumido |
| EXQUI - Exquisito | PRUDE - Prudente |
| IGNOR - Ignorante | FIRME |
| IGNIC - Ignicola | ALDEA - Aldeano |
| AMABL - Amable | EXPUE - Expuesto |
| TERRI - Terrible | BRUTO |
| BROMI - Bromista | PIGME - Pigmeo |
| CALVO | EMPAQ - Empaque |
| PULCR - Pulcra | |
| FLACO | |

PERIODOS INCLUIDOS

AUTAR - Período de la DICTADURA FRANQUISTA de tipo AUTAR-
QUICO

TECNO - Período de la DICTADURA FRANQUISTA de tipo TECNO-
CRATICO

DEMOC - Período SISTEMA DEMOCRATICO

PERIODOS EXCLUIDOS

GCIVI - Período de la GUERRA CIVIL

| TERMINOS | PERÍODOS | | Matriz (%) | |
|-----------|----------|-----|------------|------|
| | 1º | 2º | 3º | 4º |
| Chato | | | 100 | |
| Chata | | | | 100c |
| Feo | | | 29 | 71 |
| Pedigüeño | | | 100 | |
| Moñuda | | | | 100 |
| Excelente | | | 50 | 50 |
| Exótico | | | 100 | |
| Zoquete | | | 100 | |
| Alto | | | 50 | 50 |
| Alta | | | | 100 |
| Apto | | | 100 | |
| Expósito | | 50 | 50 | |
| Ignorante | | | 100 | |
| Ignícola | | 100 | | |
| Amable | | | | 100 |
| Terrible | | | | 100 |
| Bromista | | | | 100 |
| Calvo | | | | 100 |
| Pulcro | | | | 100 |
| Desnudo | | | | 100 |
| Flaco | | | 29 | 71 |
| Fuerte | | | | 100 |
| Glotón | | | 33 | 67 |
| Gordo | | | | 100 |
| Gracioso | | | | 100 |
| Gracia | | | | 100 |
| Gran | | | | 100 |
| Alegre | | | | 100 |
| Hermosa | | | | 100 |
| Feliz | | | 33 | 67 |
| Malvado | | | | 100 |
| Aplicada | | | 50 | 50 |
| Presumido | | | 100 | |
| Prudente | | | | 100 |

| TERMINOS | PERIODOS | | Matriz (%) | |
|------------|----------|-----|------------|-----|
| | 1º | 2º | 3º | 4º |
| Imprudente | | | | 100 |
| Tartamudo | | | | 100 |
| Firme | | | | 100 |
| Aldeano | | | 100 | |
| Expuesto | | | 50 | 50 |
| Bruto | | | | 100 |
| Pigmeo | | 100 | | |
| Empaque | | | | 100 |
| Yumbo | | | 100 | |

COORDENADAS DE LOS ELEMENTOS

| FILA | FACTOR 1 | FACTOR 2 |
|-------|----------|----------|
| CHATO | 0.5513 | 21.3383 |
| CHATA | 20.6137 | 0.4944 |
| FEC | 20.2758 | 20.0371 |
| PEDIG | 0.5513 | 21.3383 |
| MONUL | 20.6137 | 0.4944 |
| EXCEL | 20.0312 | 20.4219 |
| EXOTI | 0.5513 | 21.3383 |
| ZOQUE | 0.5513 | 21.3383 |
| ALTO | 20.0312 | 20.4219 |
| ALTA | 20.6137 | 0.4944 |
| AFTO | 0.5513 | 21.3383 |
| EXPOS | 1.9450 | 0.3925 |
| EXCUT | 0.5513 | 21.3383 |
| IGNOR | 1.1091 | 20.6459 |
| IGNIC | 3.3404 | 2.1234 |
| AMAEL | 20.6137 | 0.4944 |
| TERRI | 20.6137 | 0.4944 |
| BRONI | 20.6137 | 0.4944 |
| CALVO | 20.6137 | 0.4944 |
| PULCR | 20.6137 | 0.4944 |
| DESMU | 20.6137 | 0.4944 |
| FLACO | 20.2758 | 20.0371 |
| FUERT | 20.6137 | 0.4944 |
| GLOTO | 20.2292 | 20.1104 |
| GORDO | 20.6137 | 0.4944 |
| GRACI | 20.6137 | 0.4944 |
| GRACA | 20.6137 | 0.4944 |
| GRAN | 20.6137 | 0.4944 |
| ALEGR | 20.6137 | 0.4944 |
| ALGES | 0.5513 | 21.3383 |
| HERMO | 20.6137 | 0.4944 |
| FELIZ | 20.2292 | 20.1104 |
| MALVA | 20.6137 | 0.4944 |
| AFLIC | 20.0312 | 20.4219 |
| PRESU | 0.5513 | 21.3383 |
| PRUDE | 20.6137 | 0.4944 |
| IMPRU | 20.6137 | 0.4944 |
| TARTA | 20.6137 | 0.4944 |
| FIRME | 20.6137 | 0.4944 |
| ALDEA | 0.5513 | 21.3383 |
| EXPUE | 20.0312 | 20.4219 |
| BRUTO | 20.6137 | 0.4944 |
| PIGME | 3.3404 | 2.1234 |
| EMPAQ | 20.6137 | 0.4944 |
| YUMBO | 0.5513 | 21.3383 |

| COLUMNA | FACTOR 1 | FACTOR 2 |
|---------|----------|----------|
| ALTAR | 3.1214 | 1.0419 |
| TECNO | 0.5152 | 21.1609 |
| DEMOC | 20.9734 | 0.4239 |

**CONTRIBUCIONES ABSOLUTAS DE
LOS ELEMENTOS A LOS FACTORES (EN %)**

| FILA | MASA | FACTOR 1 | FACTOR 2 |
|-------|-------|----------|----------|
| CHATO | 2.222 | 0.774 | 65.289 |
| CHATA | 2.222 | 60.958 | 0.722 |
| FEC | 2.222 | 60.194 | 60.004 |
| PEDIC | 2.222 | 0.774 | 65.289 |
| MONUD | 2.222 | 60.958 | 0.722 |
| EXCEL | 2.222 | 60.002 | 60.526 |
| EXOTI | 2.222 | 0.774 | 65.289 |
| ZOCUE | 2.222 | 0.774 | 65.289 |
| ALTO | 2.222 | 60.002 | 60.526 |
| ALTA | 2.222 | 60.958 | 0.722 |
| APTO | 2.222 | 0.774 | 65.289 |
| EXPOS | 2.222 | 9.636 | 0.455 |
| EXCUI | 2.222 | 0.774 | 65.289 |
| IGNOR | 2.222 | 3.131 | 61.232 |
| IGNIC | 2.222 | 20.396 | 13.316 |
| AMABL | 2.222 | 60.958 | 0.722 |
| TERRI | 2.222 | 60.958 | 0.722 |
| BROHI | 2.222 | 60.958 | 0.722 |
| CALVO | 2.222 | 60.958 | 0.722 |
| PULCR | 2.222 | 60.958 | 0.722 |
| DESNU | 2.222 | 60.958 | 0.722 |
| FLACC | 2.222 | 60.194 | 60.004 |
| FUERT | 2.222 | 60.958 | 0.722 |
| GLOTO | 2.222 | 60.134 | 60.036 |
| GOFDO | 2.222 | 60.958 | 0.722 |
| GRACI | 2.222 | 60.958 | 0.722 |
| GRACA | 2.222 | 60.958 | 0.722 |
| GRAL | 2.222 | 60.958 | 0.722 |
| ALGGR | 2.222 | 60.958 | 0.722 |
| ALGES | 2.222 | 0.774 | 65.289 |
| HERMO | 2.222 | 60.958 | 0.722 |
| FELIZ | 2.222 | 60.134 | 60.036 |
| MALVA | 2.222 | 60.958 | 0.722 |
| APLIC | 2.222 | 60.002 | 60.526 |
| PRELU | 2.222 | 0.774 | 65.289 |
| PRUDF | 2.222 | 60.958 | 0.722 |
| INFED | 2.222 | 60.958 | 0.722 |
| TARTA | 2.222 | 60.958 | 0.722 |
| FIRME | 2.222 | 60.958 | 0.722 |
| ALDEA | 2.222 | 0.774 | 65.289 |
| EXPUL | 2.222 | 60.002 | 60.526 |
| GRUTO | 2.222 | 60.958 | 0.722 |
| PIGML | 2.222 | 20.396 | 13.316 |
| EMPAC | 2.222 | 60.958 | 0.722 |
| YUMBO | 2.222 | 0.774 | 65.289 |

| COLUMNA | MASA | FACTOR 1 | FACTOR 2 |
|---------|--------|----------|----------|
| ALTAR | 6.000 | 66.940 | 27.052 |
| TECNO | 32.311 | 9.621 | 657.660 |
| DEMOC | 61.689 | 423.231 | 15.760 |

GRAFICO N° 190



GRAFICO N° 191



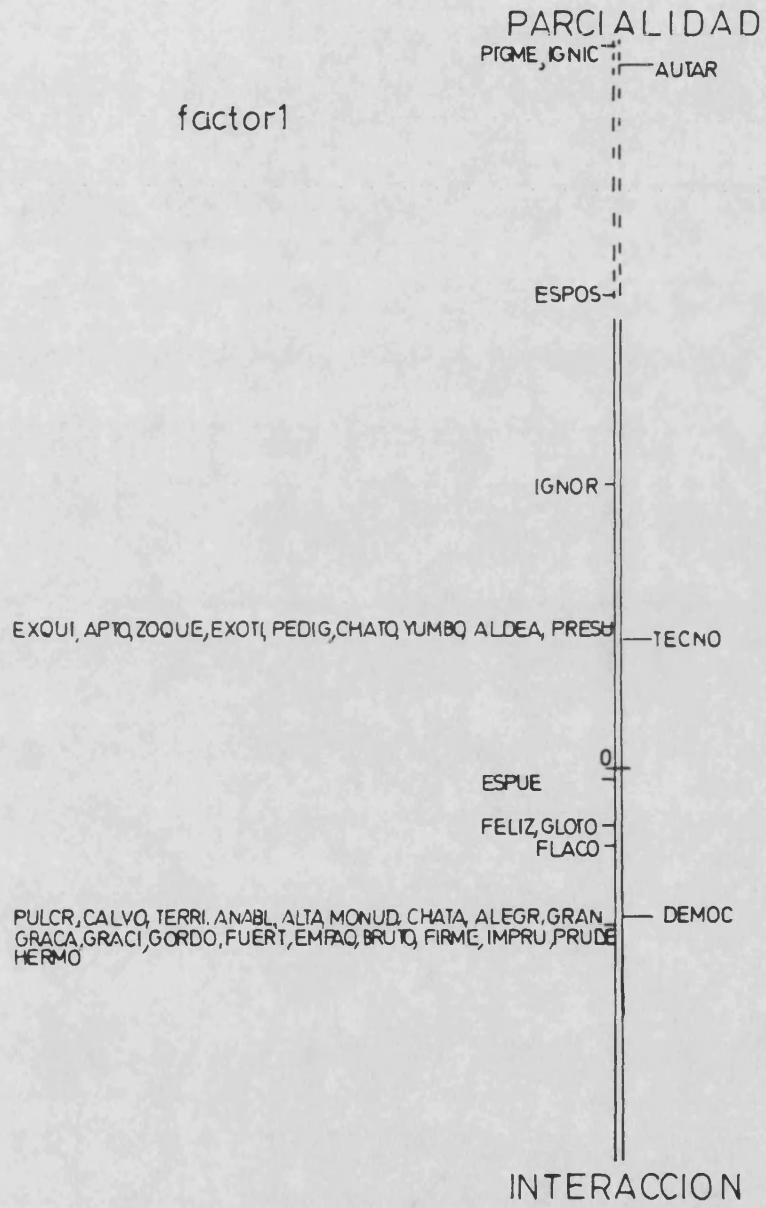
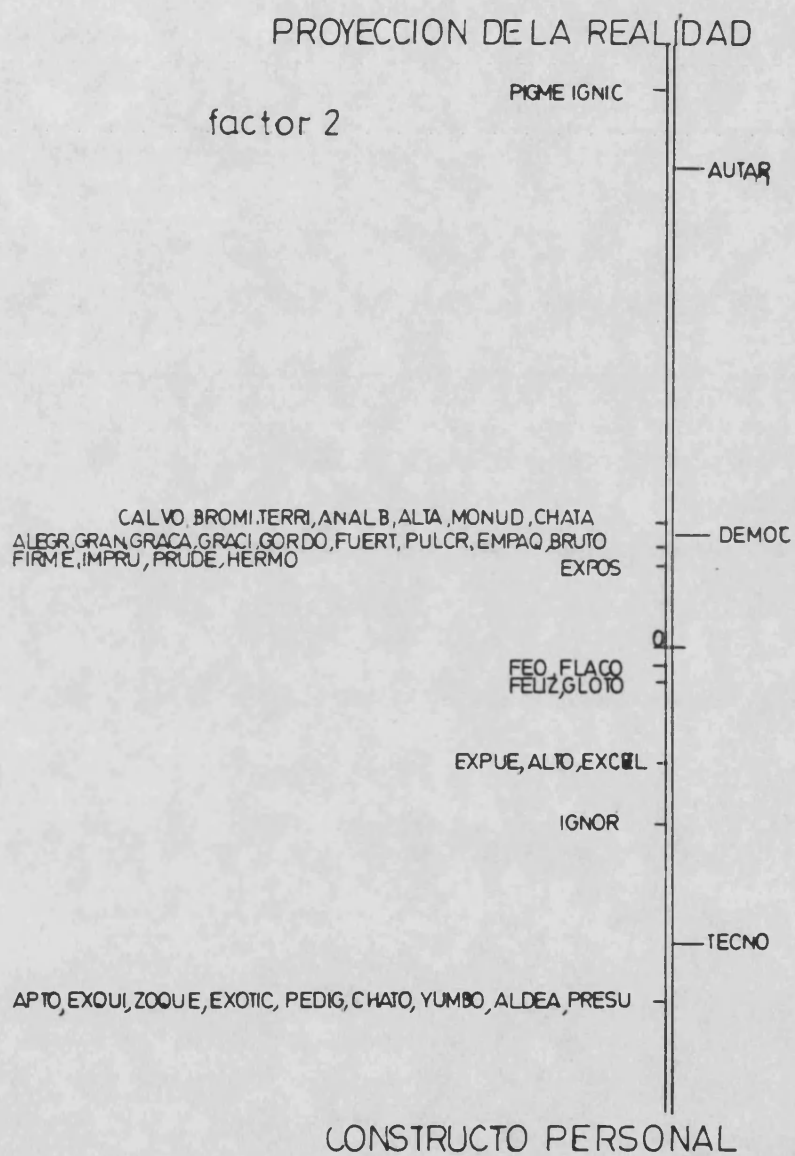
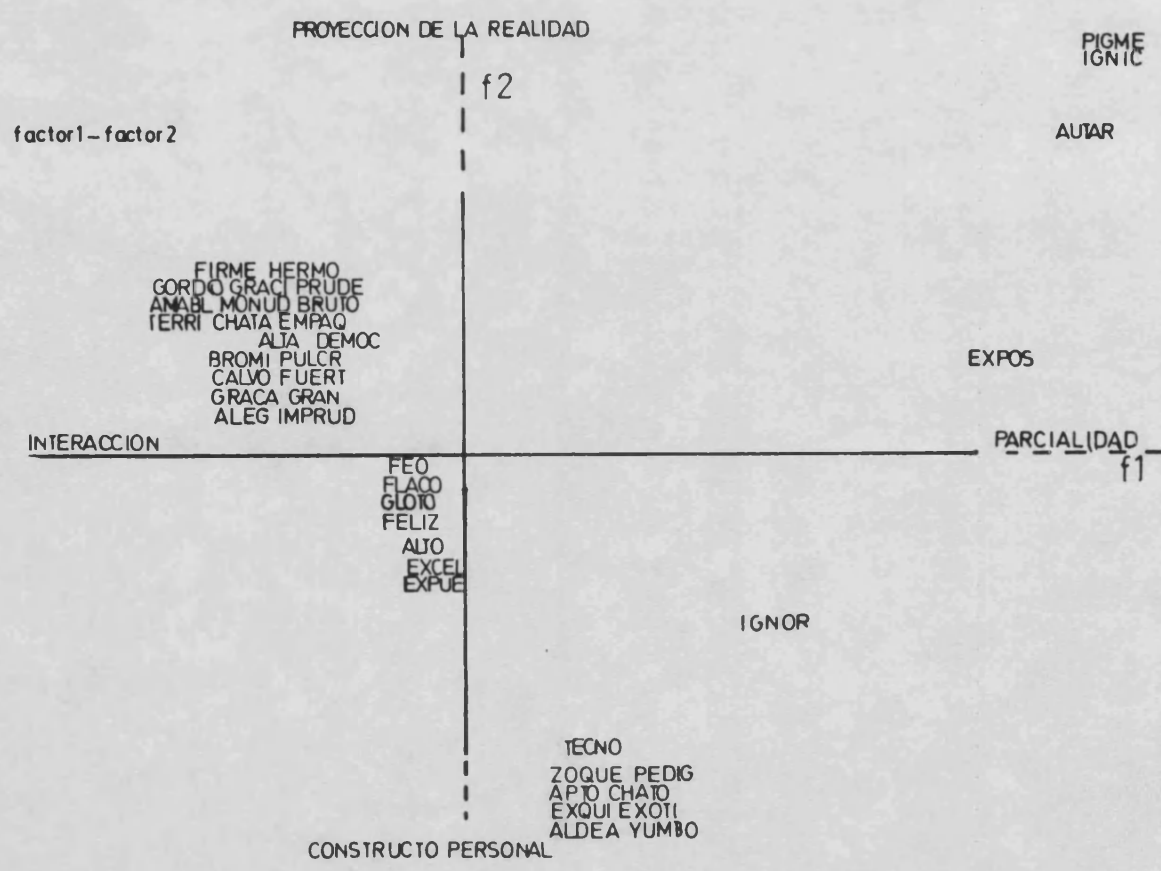

| FACTOR | LANDA | % EXPLIC. | % ACUMUL. |
|--------|--------|-----------|-----------|
| 1 | 0.8732 | 53.71 | 53.71 |
| 2 | 0.7524 | 46.29 | 100.00 |

Interpretación de los resultados

Los dos factores obtenidos en este grupo explican el 100.00% de la variabilidad existente entre los términos pertenecientes a la categoría "DESCRIPCION DE LAS PERSONAS" y los PERIODOS INCLUIDOS.

FACTOR 1

Este primer factor explica el 53.71% de la variabilidad total, con una landa de 0.8732 y viene representado por sus coordenadas en el gráfico nº 190

La interpretación de este factor se hace explícita al observar en las contribuciones absolutas de sus elementos, como se establece una sensible diferenciación entre el período AUTARQUICO y las otras dos etapas incluidas en nuestro estudio. Junto al período AUTARQUICO se aglutinan términos altamente significativos -"riguroso", "ignícola", "expósito" e "ignorante"- que, según nuestra opinión, caracterizan, en alguna medida, a la sociedad española de aquella época. En líneas generales, estos términos llevan implícitos diversas connotaciones que nos ofrecen una aproximación bastante cercana del biotipo medio de hombre español, que posee todavía, en su recuerdo, el amargo lastre de una guerra civil. Ciertamente, pensamos que constituyen acepciones que simbolizan tanto a las características físicas, como la existencia tangible de ambientes entrópicos que, consecuentemente, propiciaron un alto índice de analfabetismo en nuestro país. Así como, se percibe la margina

ción social sufrida por algunos individuos que, ante el abandono, por parte de su familia, en centros destinados a este efecto, eran marcados para toda su vida con este calificativo.

Por último, destacamos dentro de este planteamiento, la situación del término "ignícola" junto al período AUTARQUICO. Hecho que podemos interpretar desde la mitología y, por consiguiente, partiendo de una perspectiva psicoanalítica: Fundamentando, así, nuestra tesis en el origen social del respeto al fuego, podríamos decir que el niño le tiene miedo por la prohibición paterna (padre: punto fijo de la Civilización Occidental). Por otro lado, si el fuego es una experiencia privilegiada, lo es porque el respeto que inspira no proviene de una relación natural, sino de un tabú social (fuego = hogar familiar). En síntesis, se proyectaría sobre este elemento el deseo de violar la prohibición familiar, en general, y la paterna, en particular.

Frente a este planteamiento, se forma una gran nube establecida en torno al valor central, tanto en su semieje positivo como negativo, configurada por los períodos TECNOCRATICO y DEMOCRATICO y los restantes términos de dicha categoría, cuyo significado nos ofrece una visión amplia de las posibles características de un sujeto, siendo dimensionadas tanto como cualidades físicas o biotipos, como también, rasgos psíquicos, considerados como positivos o negativos y que fusionadas, producen en cierto modo, la estabilidad o inestabilidad emocional.

En definitiva, podemos decir que la personalidad de un individuo es una estructura global, hipercompleja, resultante de la interrelación de cuatro subestructuras fundamentales: la carga genética, la dimensión creativa, la

dimensión social y, por último, el aspecto cultural.

Este primer factor podría quedar definido en función de los parámetros: PARCIALIDAD/INTERACCION.

FACTOR 2

El segundo factor explica el 46.29% de la variabilidad total, con una carga de 0.7524 y lo encontramos representado mediante su eje de coordenadas en el gráfico nº 191.

La interpretación de este segundo factor se hace patente al observar en las contribuciones absolutas de sus elementos, como únicamente el período TECNOCRÁTICO presenta una aportación relevante junto a diversas acepciones relativas tanto a aspectos físicos como a características que podríamos definir como intelectuales, e incluso éticas.

Desde otra perspectiva aparece el período DEMOCRÁTICO situado en el semieje positivo del factor. Ahora bien, pensamos que su aportación dentro de este factor se reduce a matizar, de forma más extensa todo lo expuesto en el planteamiento anterior, incluyendo así, una amplia variedad de términos que, sin lugar a dudas, ofrecen mayor riqueza semántica a esta categoría.

El período AUTARQUICO se encuentra desplazado de toda la dinámica ya mencionada. Entendemos que este aislamiento período/palabras significativas, como son "pigmeo" e "ignicola" lleva implícito connotaciones sustanciales -intrínsecas y extrínsecas- de la realidad sufrida en nuestro país durante esta etapa histórica.

Definimos a este segundo factor mediante los parámetros: PROYECCION DE LA REALIDAD/CONSTRUCTO PERSONAL.

FACTOR 1 y 2

La representación gráfica en el plano de los factores 1 y 2 distribuye a las palabras de la categoría denominada "DESCRIPCION DE LAS PERSONAS" y los PERIODOS INCLUIDOS en función de los parámetros: PARCIALIDAD/INTERACCION y PROYECCION DE LA REALIDAD/CONSTRUCTO PERSONAL. (Gráfico 192)

El período DEMOCRATICO se sitúa dentro del espacio definido como INTERACCION/PROYECCION DE LA REALIDAD junto a los términos "firme", "bruto", "empaque", "hermosa", "prudente", "gordo", "gracia", "amable", "moñuda", "terrible", "chata", "alta", "bromista", "pulcra", "graciosa", "calvo" "fuerte", "gran", "alegre" e "imprudente".

En el cuadrante delimitado por los parámetros INTERACCION/CONSTRUCTO PERSONAL se establecen los términos "feo", "flaco", "glotón" y "feliz" muy cercanos al eje de abscisas. Ante este hecho, cabe resaltar que de alguna manera, también están participando del planteamiento anterior. Y, por otra parte, encontramos los vocablos "alto", "excelente", "expuesto", contagiados en cierto sentido por el planteamiento denominado PARCIALIDAD/CONSTRUCTO PERSONAL que aglutina al período TECNOCRATICO con acepciones tales como "ignorante", "zoquete", "pedigüeño", "apto", "chato", "exquisito", "exótico" y "aldeano".

Finalmente, el período AUTARQUICO se muestra inmerso en el área enmarcada por los parámetros PARCIALIDAD/PROYECCION DE LA REALIDAD junto a los términos "expósito", "pigmeo" e "ignícola".

CATEGORIA "CUALIDADES DE LOS OBJETOS/VEGETALES/ETC." Y
PERIODOS

CUALIDADES

CHUMB - Chumbo

LLANA

PEQUE - Pequeño

APTER - Aptero

IGNEO

INSTA - Instantánea

OBTUS - Obtuso

OSCUR - Oscuro

CLARO

FRITO

GRAND - Grande

AGRIO

LARGO

MAGNI - Magnífico

MIXTA

PLANO

RITMI - Rítmica

FEROZ

TRANS - Transparente

ESTRE - Estrecha

PERIODOS INCLUIDOS

AUTAR - Período de la DICTADURA FRANQUISTA de tipo AUTAR-
QUICO

TECNO - Período de la DICTADURA FRANQUISTA de tipo TECNO-
CRATICO

DEMOC - Período SISTEMA DEMOCRATICO

PERIODOS EXCLUIDOS

GCIVI - Período de la GUERRA CIVIL

| TERMINOS | PERIODOS | | Matriz (%) | |
|--------------|----------|----|------------|-----|
| | 1º | 2º | 3º | 4º |
| Chumbo | | | | 100 |
| Llana | | | 33 | 67 |
| Pequeña | | | | 100 |
| Aptero | | | 100 | |
| Igneo | | | 100 | |
| Instantáneo | | | 50 | 50 |
| Obtuso | | 25 | 75 | |
| Oscuro | | | | 100 |
| Claro | | | | 100 |
| Frito | | | 100 | |
| Grande | | | 20 | 80 |
| Agrio | | | | 100 |
| Largo | | | | 100 |
| Magnífico | | | 100 | |
| Mixta | | | 67 | 33 |
| Plano | | | | 100 |
| Rítmica | | | 50 | 50 |
| Feroz | | | | 100 |
| Transparente | | | 100 | |
| Estrecha | | | | 100 |

COORDENADAS DE LOS ELEMENTOS

| FILA | FACTOR 1 |
|---------|----------|
| CHUMI | 80.8753 |
| LLANA | 80.2173 |
| PEQUE | 80.8753 |
| APTEL | 1.1180 |
| IGNEO | 1.1180 |
| INSTA | 0.1210 |
| OBTES | 1.2781 |
| OSCUR | 0.1210 |
| CLARO | 80.8753 |
| FRITO | 1.1180 |
| GRAND | 80.4785 |
| AGRIC | 80.8753 |
| LARGO | 80.8753 |
| MAGNI | 1.1180 |
| MIXTA | 0.4800 |
| PLANO | 80.8753 |
| RITMI | 0.1210 |
| FLORZ | 80.8753 |
| TRALS | 1.1180 |
| ESTRE | 80.8753 |
| COLUMNA | FACTOR 1 |
| AUTAR | 81.4986 |
| TECHO | 80.9548 |
| DEMOC | 0.7408 |

**CONTRIBUCIONES ABSOLUTAS DE
LOS ELEMENTOS A LOS FACTORES (EN %)**

| FILA | MASA | FACTOR 1 |
|---------|--------|----------|
| CHONI | 5.000 | 25.266 |
| LLANA | 5.000 | 21.320 |
| PEQUE | 5.000 | 25.266 |
| AFTER | 5.000 | 1.599 |
| IGUO | 5.000 | 1.599 |
| INSTA | 5.000 | 0.182 |
| DEPTO | 5.000 | 11.229 |
| OSCUR | 5.000 | 0.182 |
| CLARO | 5.000 | 25.266 |
| FRITO | 5.000 | 1.599 |
| GRAND | 5.000 | 21.561 |
| ACFIC | 5.000 | 25.266 |
| LARGO | 5.000 | 25.266 |
| MAONI | 5.000 | 1.599 |
| MIXTA | 5.000 | 1.456 |
| PLANO | 5.000 | 25.266 |
| RITHI | 5.000 | 0.182 |
| FELIZ | 5.000 | 25.266 |
| TRANS | 5.000 | 1.599 |
| ESTRE | 5.000 | 25.266 |
| COLUMNA | MASA | FACTOR 1 |
| ALTAI | 1.200 | 25.266 |
| TECNO | 42.200 | 25.266 |
| DEMOC | 50.500 | 42.200 |

GRAFICO N° 193

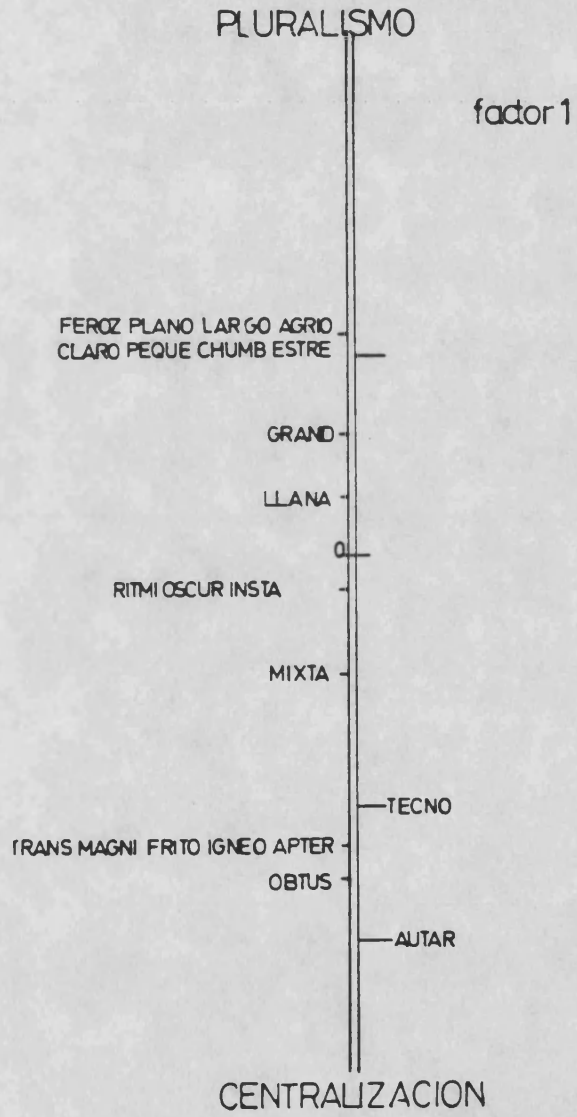

| FACTOR | LANDA | % EXPLIC. | % ACUMUL. |
|--------|--------|-----------|-----------|
| 1 | 0.7274 | 76.72 | 76.72 |

Interpretación de los resultados

El único factor obtenido en este grupo explica el 76.72% de la variabilidad existente entre los términos de la categoría "CUALIDADES DE LOS OBJETOS/VEGETALES/ETC." y los PERIODOS INCLUIDOS. Lo podemos observar representado mediante sus coordenadas en el gráfico nº 193.

La interpretación de este factor se hace explícita al observar como se establece un nivel significativo diferencial entre el período DEMOCRÁTICO que se aglutina junto a términos tales como "feroz", "plano", "largo", "agrio", "claro", "pequeño", "chumbo", "estrecho" y "grande", denotando una variedad semántica que implica connotaciones evidentes de la etapa actual caracterizada, sin lugar a dudas por su diversidad ideológica, entendiéndolo este calificativo en su sentido más amplio. Y, por otra parte, se sitúan los períodos TECNOCRÁTICO y AUTARQUICO formando una nube con las palabras "transparente", "magnífico", "frito", "igneo", "áptero" y "obtusos", siendo estos tres últimos términos los que ofrecen, según nuestra opinión, una aportación más relevante en cuanto a la justificación del segundo nivel delimitado en este grupo, ya que constituyen fiel reflejo de la España bajo la dictadura franquista, sobre todo en cuanto a escasez de relaciones con el exterior y diferencias tangibles en lo que respecta a la igualdad de oportunidades educativas con la consiguiente repercusión en el nivel intelectual y cultural de toda la población.

Este factor podría quedar definido en función de los parámetros PLURALISMO/CENTRALIZACION.

CATEGORIA "ACCIONES RUTINARIAS" Y PERIODOS

ACCIONES RUTINARIAS

| | |
|------------------|------------------|
| BARRE | ANDO |
| BEBE | EMPIE - Empieza |
| SUBE | ESTUD - Estudia |
| BAJA | HABLA |
| COME | ESCRI-- Escribe |
| CHUPA | CRUZA |
| DAME | DORMI - Dormir |
| AFEIT - Afeitado | FRIEG - Friega |
| TELEF - Telefono | LIMPI - Limpia |
| FUMA | SALIR |
| PAGA | MASTI - Mastica |
| COGE | FREIR |
| GUISO | PRUEB - Prueba |
| OLER | SIRVE |
| LEER | ENTRA |
| QUITA | OBSER - Observa |
| RIE | TRABA - Trabajo |
| MIRA | DESAY - Desayuna |
| VEN | |
| OYE | |

PERIODOS

GCIVI - Período de la GUERRA CIVIL
AUTAR - Período de la DICTADURA FRANQUISTA de tipo AUTAR-
QUICO
TECNO - Período de la DICTADURA FRANQUISTA de tipo TECNO-
CRATICO
DEMOC - Período SISTEMA DEMOCRATICO

| TERMINOS | PERIODOS | | Matriz (%) | |
|-----------|----------|----|------------|-----|
| | 1º | 2º | 3º | 4º |
| Barre | | | 50 | 50 |
| Bebe | 40 | | 20 | 40 |
| Sube | | | | 100 |
| Baja | | | | 100 |
| Come | | | 100 | |
| Chupa | | | | 100 |
| Dame | | | | 100 |
| Afeitada | | | | 100 |
| Telefonea | | | | 100 |
| Fuma | 12 | | 38 | 50 |
| Paga | | | | 100 |
| Coge | | | | 100 |
| Guiso | | | 100 | |
| Oler | | | 100 | |
| Leer | | | | |
| Quita | | | | 100 |
| Reir | | | 33 | 67 |
| Mira | | | | 100 |
| Ven | | | | 100 |
| Oye | | 33 | 33 | 33 |
| Ando | | | 50 | 50 |
| Empieza | | | | 100 |
| Estudio | | | | 100 |
| Habla | | | 50 | 50 |
| Escribe | | | 50 | 50 |
| Cruzar | | | | 100 |
| Dormir | | | | 100 |
| Friega | | | 50 | 50 |
| Limpiar | | | | 100 |
| Salir | | | 100 | |
| Masticar | | | | 100 |

| TERMINOS | PERÍODOS | | Matriz (%) | |
|----------|----------|----|------------|-----|
| | 1º | 2º | 3º | 4º |
| Freir | | | | 100 |
| Prueba | | | | 100 |
| Sirve | | | | 100 |
| Entrar | | | 100 | |
| Observa | | | 50 | 50 |
| Trabajo | | | | 100 |
| Desayuno | | | | 100 |

COORDENADAS DE LOS ELEMENTOS

| FILA | FACTOR 1 |
|-------|----------|
| BARRE | 0.5346 |
| BEBE | 0.2670 |
| SUDE | 80.6095 |
| BAJA | 80.6095 |
| CGHE | 1.6787 |
| CHUPA | 80.6095 |
| DAME | 80.6095 |
| AFEIT | 80.6095 |
| TELEF | 80.6095 |
| FUMA | 0.3157 |
| PAGA | 80.6095 |
| COGE | 80.6095 |
| GUISC | 1.6787 |
| OLEF | 1.6787 |
| HUELE | 80.6095 |
| LEE | 0.5346 |
| LLER | 0.5346 |
| QUITA | 80.6095 |
| PIE | 0.1485 |
| PEIR | 1.6787 |
| MIRA | 80.6095 |
| VEN | 80.6095 |
| OYE | 0.7465 |
| ANCO | 0.5346 |
| EMPIE | 80.6095 |
| ESTOE | 80.6095 |
| HABLA | 0.5346 |
| ESCRZ | 0.5346 |
| CRUTA | 80.6095 |
| DOFMI | 80.6095 |
| DURMI | 80.6095 |
| FRICC | 0.5346 |
| LIMPI | 80.6095 |
| SALIP | 1.6787 |
| MASTI | 80.6095 |
| FRETA | 80.6095 |
| PRUCO | 80.6095 |
| SIRVE | 80.6095 |
| ENTRA | 1.6787 |
| OBSEP | 0.5346 |
| TRABA | 80.6095 |
| DESAY | 80.6095 |
| ENTRE | 80.6095 |
| CRUZO | 80.6095 |

| COLUMNA | FACTOR 1 |
|---------|----------|
| GCIVE | 0.3598 |
| ALTAR | 0.0015 |
| TECNO | 1.3760 |
| DEMOC | 80.4799 |

**CONTRIBUCIONES ABSOLUTAS DE
LOS ELEMENTOS A LOS FACTORES (EN %)**

| FILA | MASA | FACTOR 1 |
|-------|-------|----------|
| BARBE | 2.273 | 0.966 |
| BEBE | 2.273 | 0.241 |
| SUBE | 2.273 | 01.255 |
| BAJA | 2.273 | 01.255 |
| COME | 2.273 | 9.524 |
| CHUPA | 2.273 | 01.255 |
| DAME | 2.273 | 01.255 |
| AFEIT | 2.273 | 01.255 |
| TLELF | 2.273 | 01.255 |
| FUMA | 2.273 | 0.966 |
| PAGA | 2.273 | 01.255 |
| COCE | 2.273 | 01.255 |
| GUISO | 2.273 | 9.524 |
| OLLER | 2.273 | 9.524 |
| HUELE | 2.273 | 01.255 |
| LEE | 2.273 | 0.966 |
| LEER | 2.273 | 0.966 |
| QUITA | 2.273 | 01.255 |
| RIE | 2.273 | 0.872 |
| REIR | 2.273 | 9.524 |
| MIRA | 2.273 | 01.255 |
| VLN | 2.273 | 01.255 |
| GYE | 2.251 | 1.678 |
| ANLO | 2.273 | 0.966 |
| EMPIE | 2.273 | 01.255 |
| ESTUD | 2.273 | 01.255 |
| HABLA | 2.273 | 0.966 |
| ESCFE | 2.273 | 0.966 |
| CRUEA | 2.273 | 01.255 |
| DORNZ | 2.273 | 01.255 |
| LURMI | 2.273 | 01.255 |
| FRIEG | 2.273 | 0.966 |
| LIMPI | 2.273 | 01.255 |
| SALIF | 2.273 | 9.524 |
| MASTE | 2.273 | 01.255 |
| FRLIK | 2.273 | 01.255 |
| PRUCO | 2.273 | 01.255 |
| SIRVE | 2.273 | 01.255 |
| ENTHA | 2.273 | 9.524 |
| OBSER | 2.273 | 0.966 |
| TRABA | 2.273 | 01.255 |
| DLSAY | 2.273 | 01.255 |
| ENTRE | 2.273 | 01.255 |
| CRUCO | 2.273 | 01.255 |

| COLUMNA | MASA | FACTOR 1 |
|---------|--------|----------|
| GOIVI | 1.102 | 0.200 |
| AUTAR | 0.750 | 0.000 |
| TECNO | 28.551 | 72.007 |
| DEMOC | 72.516 | 826.939 |

GRAFICO N° 194

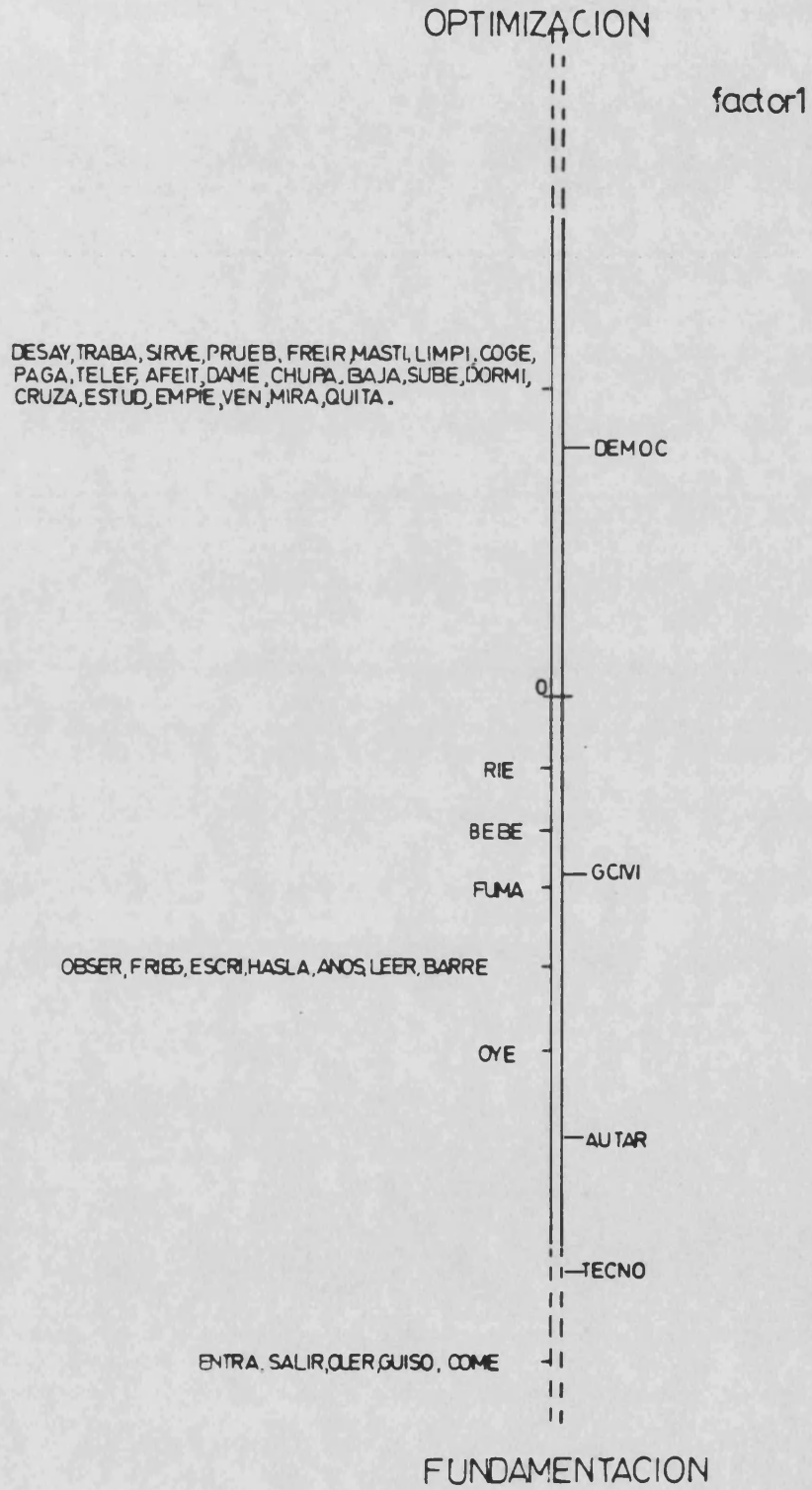

| FACTOR | LANDA | % EXPLIC. | % ACUMUL. |
|--------|--------|-----------|-----------|
| 1 | 0.6726 | 50.79 | 50.79 |

Interpretación de los resultados

El único factor obtenido en este grupo explica el 50.79 de la variabilidad existente entre los términos pertenecientes a la categoría "ACCIONES RUTINARIAS" y los PERIODOS establecidos

FACTOR 1

El único factor explica el 50.79% de la variabilidad total y presenta una landa de 0.7626. Lo podemos observar representado en sus coordenadas en el gráfico n°194.

Atendiendo a las contribuciones absolutas de los elementos a este primer factor, comprobamos que únicamente el período TECNOCRÁCTICO presenta una aportación relevante en dicho análisis, agrupándose junto a términos como "entrar" "salir", "oler", "guiso" y "come", cuyas connotaciones e implicaciones sociológicas estarían en la línea del inminente comienzo de apertura y proyección hacia el exterior y, en otro sentido, implica, de alguna forma, el valor educativo de la familia como generadora y potenciadora de patrones optimizantes y activadora también de consistencias comportamentales.

Frente a este complejo planteamiento se encuentra el período DEMOCRÁTICO, configurando una gran nube con términos que por sus implicaciones semánticas podemos agrupar bajo distintas propuestas de acción. En primer lugar expresa la satisfacción de ciertas necesidades primarias, de

seguridad, de autorrealización personal. Por otro lado, nos sugiere, de algún modo, la consideración fundamental para la educación de la formación de hábitos que, concatenados, nos van a ofrecer determinados rasgos comportamentales. Así como determinadas acciones que reflejan características hiperespecíficas representativas de las coordenadas espacio-temporales en las que nos hallamos inmersos, como son la dinamicidad del sistema con los consiguientes procesos de morfostasis y morfogénesis, el considerable valor alcanzado por los factores económicos, sin olvidarnos como otro dato importante, de la creación y puesta en acción de nuevas tecnologías que la configuran como una sociedad moderna y progresista.

Definimos a este factor en función de los parámetros FUNDAMENTACION/OPTIMIZACION.

CATEGORIA "ACCIONES EXCEPCIONALES" Y PERIODOS INCLUIDOS

ACCIONES EXCEPCIONALES

| | |
|-------------------|--------------------|
| BAILA | TIEMB - Tiembla |
| COSE | SIEMB - Siembra |
| CAE | BRINC - Brinca |
| TOCA | CANTA |
| SACA | CAPTU - Captura |
| CHUTA | CLAVA |
| BRILL - Brilla | MEZCL - Mezcla |
| DUELE | ACOMP - Acompaña |
| AFILA | CONST - Construyen |
| DEGUE - Degüella | CRECE |
| LAME | CRUJI - Crujido |
| LLUEV - Llueve | CULTI - Cultiva |
| MIMA | ARDER |
| QUEMA | LADRA |
| REMA | MADRU - Madruga |
| PARA | INFLA |
| ERRO | FRENO |
| BORRA | SUFRI - Sufrir |
| SANA | FROTA |
| VUELA | ARREG - Arregla |
| NEVAB - Nevaba | GRITA |
| EXAMI - Examina | LOGRO |
| ABSOR - Absorbe | HILVA - Hilvana |
| ACENT - Acentuaís | HIPNO - Hipnotiza |
| ALIVI - Aliviaís | HUNDI - Hundió |
| ALCE | HUSME - Husmea |
| EMPUJ - Empuja | TEJED |
| ORDEN - Ordena | MANCH - Manchamos |
| ORNA - Ordeña | TANER - Tañer |
| UNTAR | PINTA |
| REDOB - Redobla | SOPLA |

| | |
|-------------------|--------------------|
| CUMPL - Cumplen | IGNIC - Ignición |
| EXPLI - Explicar | FRUNC - Frunce |
| APLIC - Aplícate | ADMIR - Admiración |
| COMPR - Compra | VUELT - Vuelta |
| PREDI - Predica | ADMIS - Admisión |
| PREGU - Pregunta | CAMBI - Cambiamos |
| PROTE - Protesta | TOMA |
| ARAR | CRIAR |
| RESTA | BESO |
| ROMPE | OSCU - Osculo |
| CORRE | PROGR - Progreso |
| SALTA | BRINC - Brinco |
| ASUST - Asusta | BROTE |
| ENCUE - Encuentra | LLORA |
| TRILL - Trilla | PASEA |
| VUELC - Vuelca | JUGAR |
| APLAU - Aplaude | |

PERIODOS INCLUIDOS

GCIVI - Período de la GUERRA CIVIL
TECNO - Período de la DICTADURA FRANQUISTA de tipo TECNO-
CRATICO
DEMOC - Período SISTEMA DEMOCRATICO

PERIODOS EXCLUIDOS

AUTAR - Período de la DICTADURA FRANQUISTA de tipo AUTAR-
QUICO

| TERMINOS | PERIODOS | | Matriz (%) | |
|-----------|----------|----|------------|-----|
| | 1º | 2º | 3º | 4º |
| Baila | | | 50 | 50 |
| Cose | | | 67 | 33 |
| Cae | | | | 100 |
| Toca | | | | 100 |
| Saca | | | | 100 |
| Chuta | | | | 100 |
| Brillan | | | | 100 |
| Duele | | | | 100 |
| Afila | | | 100 | |
| Degüella | | | 100 | |
| Lame | | | | 100 |
| Llueve | | | 33 | 67 |
| Mima | | | | 100 |
| Quema | | | 50 | 50 |
| Rema | | | | 100 |
| Para | | | | 100 |
| Erró | | | | 100 |
| Borra | | | 100 | |
| Sana | | | 100 | |
| Vuela | | | 50 | 50 |
| Nevaba | | | | 100 |
| Examina | 50 | | 50 | |
| Absorbe | | | | 100 |
| Acentuaís | | | 100 | |
| Aliviaís | | | 100 | |
| Alce | | | 100 | |
| Empuja | | | 100 | |
| Ordena | | | | 100 |
| Ordeña | | | 100 | |
| Untar | | | 100 | |
| Redobla | | | 50 | 50 |
| Tiemblan | | | 100 | |
| Siembra | | | | 100 |
| Brincan | | | | 100 |

| TERMINOS | PERIODOS | | Matriz (%) | |
|------------|----------|----|------------|-----|
| | 1º | 2º | 3º | 4º |
| Canta | | | 100 | |
| Captura | | | 100 | |
| Clava | | | 50 | 50 |
| Mezclar | | | 100 | |
| Acompaña | | | | 100 |
| Construyen | | | 50 | 50 |
| Crecer | | | | 100 |
| Crujido | | | | 100 |
| Cultiva | | | | 100 |
| Arder | | | 100 | |
| Ladra | | | 20 | 80 |
| Madrugar | | | | 100 |
| Infla | | | 75 | 25 |
| Freno | | | | 100 |
| Sufrir | | | 100 | |
| Frota | | | | 100 |
| Arregla | | | 33 | 67 |
| Gritar | | | | 100 |
| Logro | | | | 100 |
| Hilvana | | | | 100 |
| Hiptnotiza | | | 50 | 50 |
| Hundid | | | 50 | 50 |
| Husmea | | | 50 | 50 |
| Tejed | | | 100 | |
| Manchamos | | | | 100 |
| Tañer | | | 100 | |
| Pinta | | | 100 | |
| Sopla | | | 67 | 33 |
| Cumplen | | | | 100 |
| Explicar | | | | 100 |
| Aplicate | | | | 100 |
| Compra | | | 33 | 67 |
| Predica | | | 100 | |
| Pregunta | | | | 100 |

| TERMINOS | PERIODOS | | Matriz (%) | |
|------------|----------|----|------------|-----|
| | 1º | 2º | 3º | 4º |
| Protesta | | | | 100 |
| Arar | | | 100 | |
| Resta | | | | 100 |
| Rompe | | | | 100 |
| Carred | | | 100 | |
| Saltan | | | 25 | 75 |
| Asusta | | | | 100 |
| Encuentra | | | | 100 |
| Trilla | | | | 100 |
| Vuelco | | | | 100 |
| Aplauso | | | | 100 |
| Ignición | | | 67 | 33 |
| Fruncen | | | 100 | |
| Admiración | | | 100 | |
| Vuelta | | | 100 | |
| Admisión | | | 100 | |
| Cambiamos | | | | 100 |
| Toma | | | | 100 |
| Criar | | | | 100 |
| Beso | | | 100 | |
| Osculo | | | 100 | |
| Progreso | | | | 100 |
| Brinco | | | | 100 |
| Brote | | | | 100 |
| Llora | | | 43 | 57 |
| Pasea | | | | 100 |
| Jugar | | | 50 | 50 |

COORDENADAS DE LOS ELEMENTOS

| FILA | FACTOR 1 | FACTOR 2 |
|-------|----------|----------|
| BAILA | 0.2060 | 20.1046 |
| COSE | 0.5511 | 20.1566 |
| CAE | 20.8089 | 0.0484 |
| TUCA | 20.8089 | 0.0484 |
| SACA | 20.8089 | 0.0484 |
| CHUTA | 20.8089 | 0.0484 |
| BRILL | 20.8089 | 0.0484 |
| DLELE | 20.8089 | 0.0484 |
| AFILA | 1.2209 | 20.2576 |
| DEGUE | 1.2209 | 20.2576 |
| LAME | 20.8089 | 0.0484 |
| LLUEV | 20.1391 | 20.0526 |
| MIMA | 20.8089 | 0.0484 |
| CUENA | 0.2060 | 20.1046 |
| REMA | 20.8089 | 0.0484 |
| PARA | 20.8089 | 0.0484 |
| ERRO | 20.8089 | 0.0484 |
| BORRA | 1.2209 | 20.2576 |
| SANA | 1.2209 | 20.2576 |
| VUELA | 0.2060 | 20.1046 |
| NEVAE | 20.8089 | 0.0484 |
| EXANI | 1.6355 | 6.6697 |
| ABSOR | 20.8089 | 0.0484 |
| ACENT | 1.2209 | 20.2576 |
| ALIVI | 1.2209 | 20.2576 |
| ALCE | 1.2209 | 20.2576 |
| EMPUJ | 1.2209 | 20.2576 |
| ORDEN | 20.8089 | 0.0484 |
| ORNA | 1.2209 | 20.2576 |
| UNTAR | 1.2209 | 20.2576 |
| BLEDE | 0.2060 | 20.1046 |
| TIENE | 1.2209 | 20.2576 |
| SIENE | 20.8089 | 0.0484 |
| BRINC | 20.8089 | 0.0484 |
| CANTA | 1.2209 | 20.2576 |
| CAPTU | 1.2209 | 20.2576 |
| CLAVA | 0.2060 | 20.1046 |
| MEZCL | 1.2209 | 20.2576 |
| ACOMP | 20.8089 | 0.0484 |
| CONST | 0.2060 | 20.1046 |
| CRECE | 20.8089 | 0.0484 |
| CRUJI | 20.8089 | 0.0484 |
| CULTI | 20.8089 | 0.0484 |
| ANDER | 1.2209 | 20.2576 |
| LADRA | 20.4022 | 20.0122 |
| MAURU | 20.8089 | 0.0484 |
| INFLA | 0.7134 | 20.1611 |
| FRENG | 20.8089 | 0.0484 |
| SUFRI | 1.2209 | 20.2576 |
| FROTA | 20.8089 | 0.0484 |
| AREG | 20.0960 | 20.0605 |

COORDENADAS DE LOS ELEMENTOS

| | | |
|-------|---------|---------|
| GRITA | 80.8089 | 0.0484 |
| LOGRO | 80.8089 | 0.0484 |
| HILVA | 80.8089 | 0.0484 |
| HIFNO | 0.2060 | 80.1046 |
| HUNDI | 0.2060 | 80.1046 |
| HUSME | 0.2060 | 80.1046 |
| TEJED | 1.2209 | 80.2576 |
| HANCH | 80.8089 | 0.0484 |
| TAMER | 1.2209 | 80.2576 |
| PIHTA | 1.2209 | 80.2576 |
| SUPLA | 0.5511 | 80.1566 |
| CUMPL | 80.8089 | 0.0484 |
| EXPLI | 80.8089 | 0.0484 |
| AFLIC | 80.8089 | 0.0484 |
| CCMPR | 80.1091 | 80.0526 |
| PREDI | 80.8089 | 0.0484 |
| PREDU | 80.8089 | 0.0484 |
| PROTE | 80.8089 | 0.0484 |
| AKAR | 1.2209 | 80.2576 |
| PESTA | 80.8089 | 0.0484 |
| KUMPE | 80.8089 | 0.0484 |
| COFRE | 1.2209 | 80.2576 |
| SALTA | 80.3014 | 80.0201 |
| ASUST | 80.8089 | 0.0484 |
| ENCUE | 80.8089 | 0.0484 |
| TRILL | 80.8089 | 0.0484 |
| VUELC | 80.8089 | 0.0484 |
| APLAU | 80.8089 | 0.0484 |
| IGNIC | 0.5511 | 80.1566 |
| FRUNC | 1.2209 | 80.2576 |
| ADMIF | 1.2209 | 80.2576 |
| VUELT | 1.2209 | 80.2576 |
| ADMIS | 1.2209 | 80.2576 |
| CAMEI | 80.8089 | 0.0484 |
| TONA | 80.8089 | 0.0484 |
| CRIAP | 80.8089 | 0.0484 |
| BESU | 1.2209 | 80.2576 |
| OSCOL | 1.2209 | 80.2576 |
| PROGP | 80.8089 | 0.0484 |
| BRINC | 80.8089 | 0.0484 |
| EROTE | 80.8089 | 0.0484 |
| LLORA | 0.0639 | 80.0632 |
| PASEA | 80.8089 | 0.0484 |
| JUGAR | 0.2060 | 80.1046 |

| COLUMNA | FACTOR 1 | FACTOR 2 |
|---------|----------|----------|
| GCIVI | 1.8311 | 0.5200 |
| TECNO | 1.0904 | 80.1604 |
| DEMOC | 80.7225 | 0.0339 |

**CONTRIBUCIONES ABSOLUTAS DE
LOS ELEMENTOS A LOS FACTORES (EN %)**

| FILA | MASA | FACTOR 1 | FACTOR 2 |
|-------|-------|----------|----------|
| BAILA | 1.052 | 0.056 | 80.023 |
| COSE | 1.052 | 0.401 | 80.053 |
| CAE | 1.052 | 80.863 | 0.005 |
| TOCA | 1.052 | 80.863 | 0.005 |
| SACA | 1.052 | 80.863 | 0.005 |
| CHUTA | 1.052 | 80.863 | 0.005 |
| BRILL | 1.052 | 80.863 | 0.005 |
| DUELE | 1.052 | 80.863 | 0.005 |
| AFILA | 1.052 | 1.966 | 80.142 |
| DEGUE | 1.052 | 1.966 | 80.142 |
| LAME | 1.052 | 80.863 | 0.005 |
| LLUEV | 1.052 | 80.026 | 80.006 |
| MIMA | 1.052 | 80.863 | 0.005 |
| QUENA | 1.052 | 0.056 | 80.023 |
| REMA | 1.052 | 80.863 | 0.005 |
| PARA | 1.052 | 80.863 | 0.005 |
| ERRO | 1.052 | 80.863 | 0.005 |
| BORPA | 1.052 | 1.966 | 80.142 |
| SANA | 1.052 | 1.966 | 80.142 |
| VOELA | 1.052 | 0.056 | 80.023 |
| NEVAB | 1.052 | 80.863 | 0.005 |
| EXANI | 1.052 | 3.528 | 95.420 |
| ABSOR | 1.052 | 80.863 | 0.005 |
| AGENT | 1.052 | 1.966 | 80.142 |
| ALIVI | 1.052 | 1.966 | 80.142 |
| ALCE | 1.052 | 1.966 | 80.142 |
| EMPUJ | 1.052 | 1.966 | 80.142 |
| ORDEN | 1.052 | 80.863 | 0.005 |
| ORNA | 1.052 | 1.966 | 80.142 |
| UNTAR | 1.052 | 1.966 | 80.142 |
| RELOC | 1.052 | 0.056 | 80.023 |
| TIEMB | 1.052 | 1.966 | 80.142 |
| SIEMB | 1.052 | 80.863 | 0.005 |
| BRINC | 1.052 | 80.863 | 0.005 |
| CANTA | 1.052 | 1.966 | 80.142 |
| CAPTU | 1.052 | 1.966 | 80.142 |
| CLAVA | 1.052 | 0.056 | 80.023 |
| MEZCL | 1.052 | 1.966 | 80.142 |
| ACOMP | 1.052 | 80.863 | 0.005 |
| CONST | 1.052 | 0.756 | 80.023 |
| CRECE | 1.052 | 80.863 | 0.005 |
| CRUJI | 1.052 | 80.863 | 0.005 |
| CULTI | 1.052 | 80.863 | 0.005 |
| ARDER | 1.052 | 1.966 | 80.142 |
| LADRA | 1.052 | 80.214 | 80.000 |
| MADRU | 1.052 | 80.863 | 0.005 |
| INFLA | 1.052 | 0.671 | 80.070 |
| FRENO | 1.052 | 80.863 | 0.005 |
| SUFRI | 1.052 | 1.966 | 80.142 |
| FROTA | 1.052 | 80.863 | 0.005 |
| ARREL | 1.094 | 80.010 | 80.006 |

**CONTRIBUCIONES ABSOLUTAS DE
LOS ELEMENTOS A LOS FACTORES (EN %)**

| | | | |
|-------|-------|--------|--------|
| GRITA | 1.052 | 80.863 | 0.005 |
| LOURO | 1.052 | 80.863 | 0.005 |
| HILVA | 1.052 | 80.863 | 0.005 |
| HIPNO | 1.052 | 0.056 | 80.023 |
| HUNDI | 1.052 | 0.056 | 80.023 |
| HUSME | 1.052 | 0.056 | 80.023 |
| TEJED | 1.052 | 1.966 | 80.142 |
| MANCH | 1.052 | 80.863 | 0.005 |
| TANER | 1.052 | 1.966 | 80.142 |
| PINTA | 1.052 | 1.966 | 80.142 |
| SOPLA | 1.052 | 0.401 | 80.053 |
| CUMPL | 1.052 | 80.863 | 0.005 |
| EXPLI | 1.052 | 80.863 | 0.005 |
| AFLIC | 1.052 | 80.863 | 0.005 |
| CCMPR | 1.052 | 80.026 | 80.006 |
| PREDI | 1.052 | 80.863 | 0.005 |
| PREGU | 1.052 | 80.863 | 0.005 |
| PROTE | 1.052 | 80.863 | 0.005 |
| ARAR | 1.052 | 1.966 | 80.142 |
| RESTA | 1.052 | 80.863 | 0.005 |
| ROMPE | 1.052 | 80.863 | 0.005 |
| CORRE | 1.052 | 1.966 | 80.142 |
| SALTA | 1.052 | 80.120 | 80.002 |
| ASUST | 1.052 | 80.863 | 0.005 |
| ENCUE | 1.052 | 80.863 | 0.005 |
| TRILL | 1.052 | 80.863 | 0.005 |
| VUELC | 1.052 | 80.863 | 0.005 |
| APLAU | 1.052 | 80.863 | 0.005 |
| IGNIC | 1.052 | 0.401 | 80.053 |
| FRUNC | 1.052 | 1.966 | 80.142 |
| ADMIF | 1.052 | 1.966 | 80.142 |
| VUELT | 1.052 | 1.966 | 80.142 |
| ADMIS | 1.052 | 1.966 | 80.142 |
| CAMBI | 1.052 | 80.863 | 0.005 |
| TOMA | 1.052 | 80.863 | 0.005 |
| CRIAR | 1.052 | 80.863 | 0.005 |
| EESO | 1.052 | 1.966 | 80.142 |
| OSCUL | 1.052 | 1.966 | 80.142 |
| PROGR | 1.052 | 80.863 | 0.005 |
| BRINC | 1.052 | 80.863 | 0.005 |
| EROTE | 1.052 | 80.863 | 0.005 |
| LLORA | 1.052 | 0.005 | 80.015 |
| PASEA | 1.052 | 80.863 | 0.005 |
| JUGAR | 1.052 | 0.056 | 80.023 |

| COLUMNA | MASA | FACTOR 1 | FACTOR 2 |
|---------|--------|----------|----------|
| GCIVI | 0.526 | 2.211 | 97.263 |
| TECHO | 39.110 | 58.294 | 82.596 |
| DEMCC | 80.364 | 839.494 | 0.142 |

GRAFICO N° 195



GRAFICO N° 196

factor 2

DELIMITACION
GCIVI

EXAMI

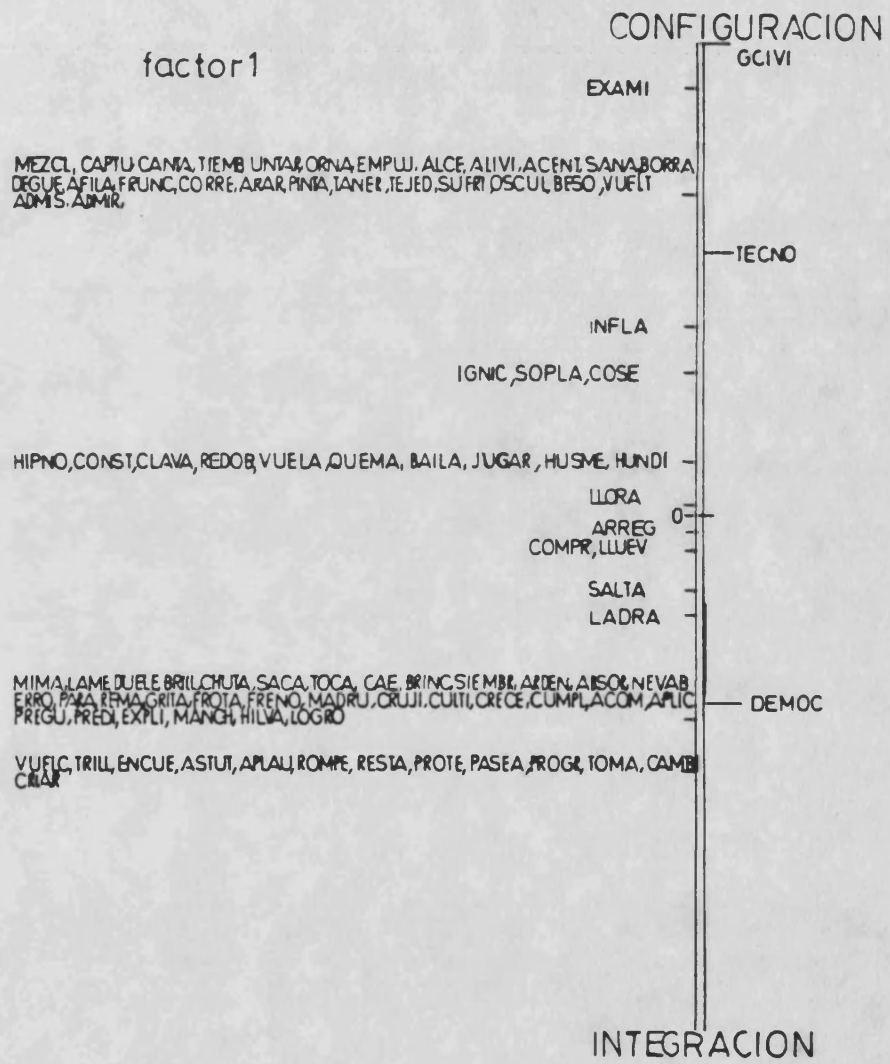
PASEA BIOTE BRINC PROGR PROTE PREGU PRE DI PARA CRIAR CAMBIO CUMPL CULTI CAE
CRECI TOMA TRILL TOCA AFLAU ASUST APLIC ABSOR ACOMP VUELC ENCUE EXPLI
ERRO MANCH MADRU MIMA HILVATOGRO LAME FROTA FRENO BRINC BRILL SIEMB SACA
ORDEN NEVAB REMA RUELE CHUTA

SALTA LADRA DEMOC
COMPR ARREG LLUEV
LORA INFLA
ARDER CONST CLAVA REDOB VUELA QUEMA BATLA
JUGAR HUSME HUNDI HIPNO
IGNIC SOPLA COSE TECNO

EMPLU ALCE ALIVI AFILA ARAR ACENTI ADMIR ADMIS SANA SUFRI BORRA BESO DEGUE
TEJED TIEMB TANER MEZCL CANTA CORRE UNTAR VUELT ORNA FRUNC PINTA OSCUL

EQUILIBRACION

GRAFICO N° 197

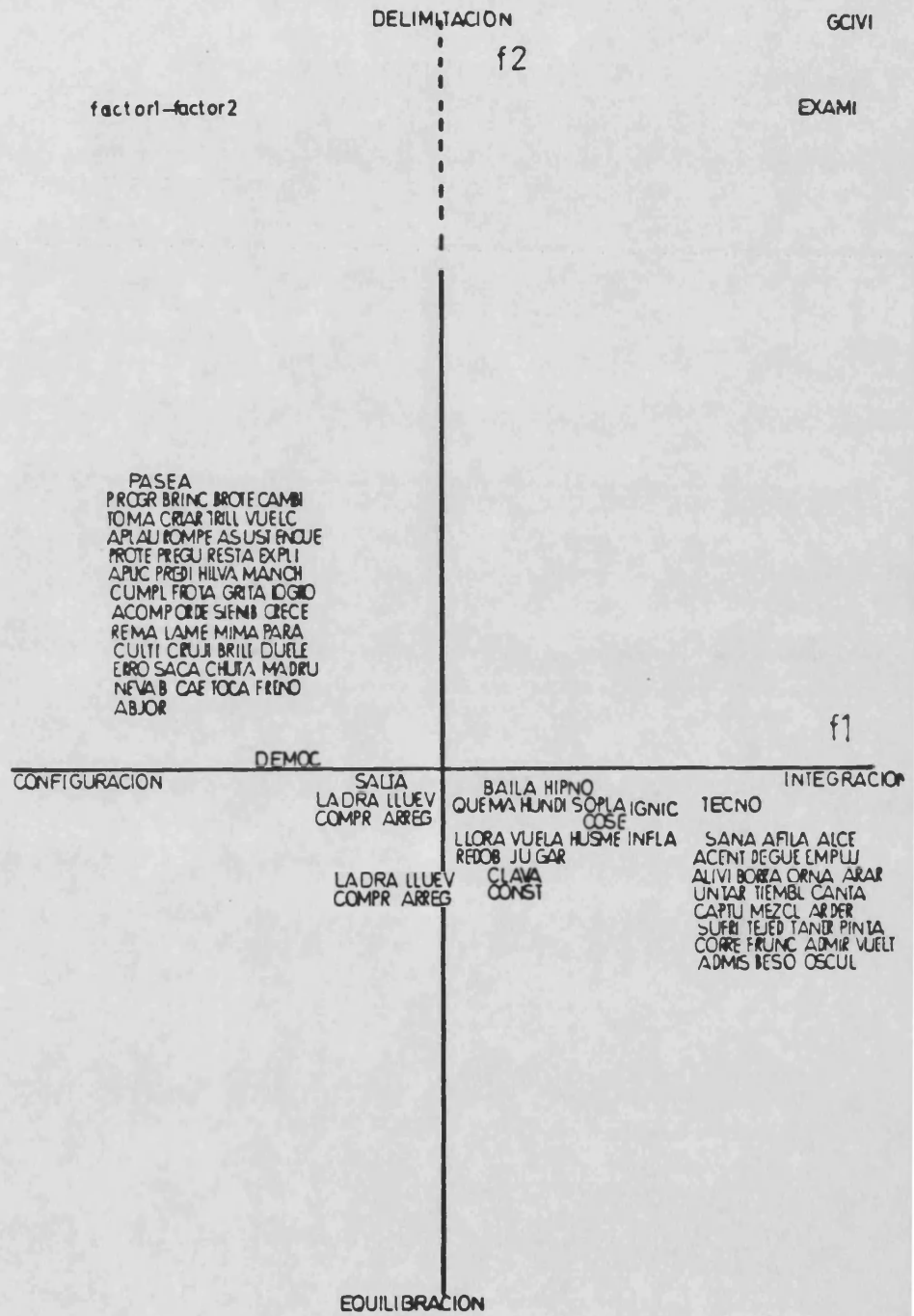

| FACTOR | LANDA | % EXPLIC. | % ACUMUL. |
|--------|--------|-----------|-----------|
| 1 | 0.7977 | 61.92 | 61.92 |
| 2 | 0.4905 | 38.08 | 100.00 |

Interpretación de los resultados

Los dos factores obtenidos en este grupo explican el 100.00% de la variabilidad existente entre los términos pertenecientes a la categoría ACCIONES EXCEPCIONALES" y los PERIODOS INCLUIDOS.

FACTOR_1

El factor primero explica el 61.92% de la variabilidad total con una landa de 0.7977 y viene representado por sus coordenadas en el gráfico nº 195

La interpretación de este factor se hace explícita al apreciar la disposición de los períodos incluidos en el grupo, formando tres nubes claramente diferenciadas. Sin embargo, dicha postura nos lleva a reflejar la similitud manifestada en los períodos TECNOCRATICO y DEMOCRATICO. Este planteamiento global vendría a simbolizar ciertamente, la diversidad de acciones, superpuestas en niveles diferentes, que están latentes en la conducta humana.

Por otra parte, cabe destacar la situación del período de la GUERRA CIVIL, alejado del planteamiento ya mencionado y representando así su aislamiento, reflejado tanto a nivel personal como colectivo. Desde esta perspectiva se contempla a la acción en un sentido amplio y lineal de acciones múltiples y diversas que se suceden en la conducta y la agotan en cada fase.

Definimos al factor mediante los parámetros CONSTRUCCION/INTEGRACION.

FACTOR 2

El segundo factor explica el 38.08% de la variabilidad total y posee una carga de 0.4905, estando representado por sus coordenadas en el gráfico nº 196.

Atendiendo a las contribuciones absolutas de los elementos a este segundo factor, vemos como se establece un nivel significativo diferencial entre el período de la GUERRA CIVIL con el término "examina" y los períodos DEMOCRÁTICO y TECNOCRÁTICO agrupados junto a las restantes palabras que pertenecen a la categoría "ACCIONES EXCEPCIONALES"

En un primer momento, podemos apreciar como se produce una visión parcializada de la realidad y, también, asistimos a una escasez y pobreza de términos lingüísticos al presentarse como término exclusivo el vocablo "examina". Ciertamente, se incluye bajo este epígrafe la acción mediante la que el docente puede conocer y delimitar el rendimiento de sus alumnos. Sin embargo, nos encontramos ante una comprobación tradicional del rendimiento que se hallaría inmersa dentro de una concepción tradicionalista de la educación frente a un enfoque progresista que al enfatizar a la educación como proceso, obliga, sin duda alguna, a la utilización de mecanismos de control más dinámicos y adaptativos.

Desde otra perspectiva, contemplamos una gran nube formada, como ya mencionamos con anterioridad, por los períodos DEMOCRÁTICO, TECNOCRÁTICO y la totalidad de los términos que, exceptuando el vocablo "examina", conforman di-

cha categoría. Este dato nos sugiere, según nuestra opinión, contemplar a la acción como una realidad total y global que compromete la personalidad individual e influye sobre ella y que configura, al mismo tiempo, la trama del medio social. Esta relación dinámica de reciprocidad crea situaciones donde el comportamiento ejerce la relevante función de variable dependiente.

Ahora bien, si nos centramos en un análisis microsociológico, estaríamos ante el plano conductual de los sujetos, es decir, concretamente en un nivel de acción e interacción de las personas consideradas individualmente. Por el contrario, desde una perspectiva propiamente macrosociológica nos encontraríamos ante la totalidad social, entendiendo como tal a los conjuntos sociales considerados como fuente de la estructura normativa de la acción.

El segundo factor quedaría definido en función de los parámetros DELIMITACION/EQUILIBRACION.

FACTOR 1 y 2

La representación gráfica en el plano de los factores 1 y 2 distribuye a las palabras de la categoría "ACCIONES EXCEPCIONALES" y los PERIODOS INCLUIDOS en función de los parámetros CONSTRUCCION/INTEGRACION y DELIMITACION/EQUILIBRACION. (Gráfica N° 197)

El período DEMOCRATICO se sitúa dentro del cuadrante denominado INTEGRACION/DELIMITACION con los términos "pasea", "progreso", "brinco", "brote", "cambiamos", "toma", "criar", "trilla", "vuelco", "aplauzo", "rompe", "asusta", "encuentra", "protesta", "pregunta", "resta", "explica", "aplicate", "predica", "hilvana", "manchamos", "cumple",

"frota", "grita", "logro", "acompaña", "ordena", "siembra"
"crece", "rema", "lame", "mima", "crujido", "para", "bri-
llan", "duele", "erró", "saca", "chuta", "cultiva", "neva-
ba", "cae", "toca", "madruga", "absorbe" y "freno".

En el área definida como INTEGRACION/EQUILIBRACION se establecen los términos "salta", "ladra" y "compra", que al mostrarse próximos al eje de abcisas estarían participando, en alguna medida, del planteamiento antes expuesto. También dentro de este contexto aparecen los vocablos "llueve" y "arregla", situados junto al eje de ordenadas. Este dato nos indica que, en cierta medida, se integran en el espacio delimitado por CONSTRUCCION/EQUILIBRACION, donde se encuentra inmerso el período TECNOCRÁTICO con términos tales como "llora", "baila", "quema", "vuela", "redobla", "clava", "construyen", "hipnotiza", "hundió", "husmea", "jugar", "cose", "sopla", "ignición", "infla", "sana", "afila", "alce", "acentuáis", "degüella", "empuja", "aliviais", "borra", "ordeña", "untar", "tiembla", "canta", "captura", "mezcla", "arder", "sufrir", "tejed", "tañer", "pinta", "arar", "corred", "frunce", "admiración", "vuel-
ta", "admisión", "beso", "ósculo".

Por último, hay que destacar la disposición del período de la GUERRA CIVIL con el término "examina" dentro del cuadrante denominado CONSTRUCCION/DELIMITACION y, como es evidente, totalmente desplazado respecto de los planteamientos ya mencionados.

CATEGORIA "INTERJECCIONES/ONOMATOPEYAS" Y PERIODOS INCLUIDOS

INTERJECCIONES/ONOMATOPEYAS

| | |
|-------------------|----------------------|
| FELIC | CRI - CRICRI |
| HI-HI | GLU |
| GUAU | IH |
| AH | BUEN - ¡Buenos días! |
| EH | PAF |
| OH | PLIS - ¡Plis-Plas! |
| UH | PUF |
| JA-JA | TIC - Tic-Tac |
| KIKIR - Kikiriqui | ZIG - Zig-Zag |
| MIAU | GRAC - ¡Gracias! |
| MU | |
| AUPA | |
| PIO | |
| ARRE | |
| AY | |
| UY | |
| UF | |
| BLA | |
| BLI | |
| CLO | |

PERIODOS INCLUIDOS

TECNO - Período de la DICTADURA FRANQUISTA de tipo TECNOCRÁTICO
DEMOC - Período SISTEMA DEMOCRÁTICO

PERIODOS EXCLUIDOS

GCIVI - Período de la GUERRA CIVIL
AUTAR - Período de la DICTADURA FRANQUISTA de tipo AUTARQUICO

| TERMINOS | PERIODOS | | Matriz (%) | |
|-------------|----------|----|------------|-----|
| | 1º | 2º | 3º | 4º |
| Felicidades | | | 100 | |
| ¡Hi-Hi! | | | 100 | |
| ¡Guau! | | | 100 | |
| ¡Ah! | | | | 100 |
| ¡Eh! | | | | 100 |
| ¡Oh! | | | | 100 |
| ¡Uh! | | | | 100 |
| ¡Ja-Ja! | | | 100 | |
| ¡Kikiriqui! | | | | 100 |
| ¡Miau! | | | 50 | 50 |
| ¡Mu! | | | | 100 |
| ¡Aupa! | | | | 100 |
| ¡Pio! | | | 20 | 80 |
| ¡Arfe! | | | 100 | |
| ¡Ay! | | | 50 | 50 |
| ¡Uy! | | | | 100 |
| ¡Uf! | | | 100 | |
| ¡Bla-Bla! | | | 100 | |
| ¡Bli-Bli! | | | | 100 |
| ¡Clo-Clo! | | | | 100 |
| ¡Cri-Cri! | | | | 100 |
| ¡Glu-Glu! | | | | 100 |
| ¡Ih! | | | | 100 |

COORDENADAS DE LOS ELEMENTOS

| | |
|------------------|---------------------|
| FILA | FACTOR 1 |
| FELIC | 1.2695 |
| HIHI | 1.2695 |
| GUAU | 1.2695 |
| AH | 80.7877 |
| EH | 80.7877 |
| OH | 80.7877 |
| UH | 80.7877 |
| JAJA | 1.2695 |
| KIKIR | 80.7877 |
| MIAU | 0.2409 |
| MU | 80.7877 |
| AUPA | 80.7877 |
| PIO | 80.7877 |
| ARRE | 1.2695 |
| AY | 0.2409 |
| UY | 80.7877 |
| UF | 1.2695 |
| BLA | 1.2695 |
| BLI | 80.7877 |
| CLO | 80.7877 |
| CRI | 80.7877 |
| GLU | 80.7877 |
| IH | 80.7877 |
| BUEN | 80.7877 |
| PAF | 1.2695 |
| PLIS | 80.7877 |
| CATA | 80.7877 |
| PLF | 1.2695 |
| TIC | 0.5906 |
| ZIG | 1.2695 |
| ERAC | 80.7877 |

| | |
|------------------|--------------------|
| COLUMA | FACTOR 1 |
| TECNO | 1.1907 |
| DEMOC | 80.7386 |

**CONTRIBUCIONES ABSOLUTAS DE
LOS ELEMENTOS A LOS FACTORES (EN %)**

| FILA | MASA | FACTOR 1 |
|-----------------|------------------|-------------------|
| FLLIC | 3.226 | 5.910 |
| HIHI | 3.226 | 5.910 |
| GUAU | 3.226 | 5.910 |
| AH | 3.226 | 22.275 |
| EH | 3.226 | 22.275 |
| OH | 3.226 | 22.275 |
| UH | 3.226 | 22.275 |
| JAJA | 3.226 | 5.910 |
| KIKIR | 3.226 | 22.275 |
| MIAU | 3.226 | 0.213 |
| MU | 3.226 | 22.275 |
| AUPA | 3.226 | 22.275 |
| PIO | 3.226 | 20.519 |
| ARRE | 3.226 | 5.910 |
| AY | 3.226 | 0.213 |
| UY | 3.226 | 22.275 |
| UF | 3.226 | 5.910 |
| BLA | 3.226 | 5.910 |
| ELI | 3.226 | 22.275 |
| LO | 3.226 | 22.275 |
| CRI | 3.226 | 22.275 |
| GLU | 3.226 | 22.275 |
| IH | 3.226 | 22.275 |
| BUEN | 3.226 | 22.275 |
| PAF | 3.226 | 5.910 |
| PLIS | 3.226 | 22.275 |
| CATA | 3.226 | 22.275 |
| PUF | 3.226 | 5.910 |
| TIC | 3.226 | 1.279 |
| ZIG | 3.226 | 5.910 |
| GRAC | 3.226 | 22.275 |

| COLUMNA | MASA | FACTOR 1 |
|---------|--------|----------|
| TLCNO | 38.298 | 61.710 |
| DEMOC | 61.710 | 238.298 |

GRAFICO N° 198

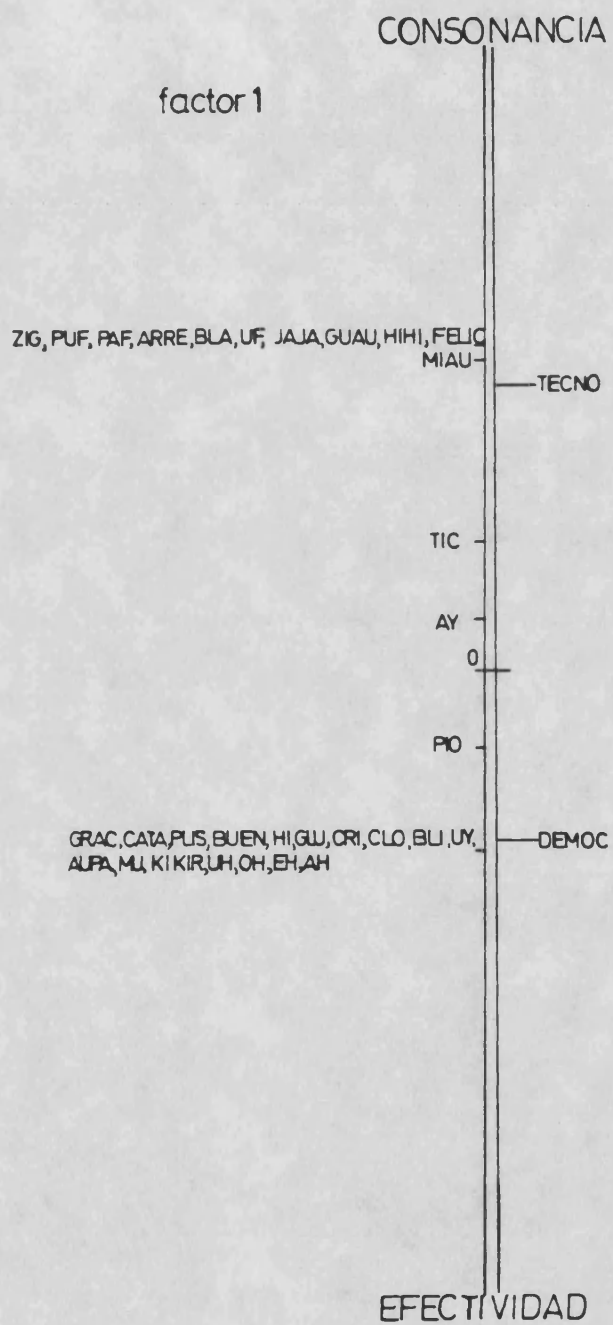

| FACTOR | LANDA | % EXPLIC. | % ACUMUL. |
|--------|--------|-----------|-----------|
| 1 | 0.8797 | 100.00 | 100.00 |

Interpretación de los resultados

En el análisis de este grupo obtenemos exclusivamente un factor, al comprobar que explica el máximo porcentaje de la variabilidad existente entre los términos pertenecientes a la mencionada categoría y los períodos incluidos.

El factor obtenido distribuye en dos semiejes al período TECNOCRÁTICO y al DEMOCRÁTICO. Desde nuestra perspectiva, comparten el mismo planteamiento y, conforman idéntico modelo explicativo, si bien éste se presenta con una mayor amplitud en el período DEMOCRÁTICO.

Así, la totalidad de términos manifestados gradualmente a través del eje de coordenadas, designan un aspecto relevante de la realidad extralingüística, caracterizada, sin lugar a dudas, por su armonía imitativa y adquiere niveles de alta frecuencia en el lenguaje usual infantil.

En el mencionado factor se presentan, indistintamente, tanto interjecciones propiamente dichas -"¡pufi", "¡pafi", etc.-, como vocablos que vienen a imitar el sonido de los objetos por ellos significados -"tic-tac", "zig-zag", "plis-plas", etc.

El factor, pues, nos ofrece un modelo integrado que podemos definir en base a los parámetros CONSONANCIA/EFECTIVIDAD.

3.4.- ANALISIS DISCRIMINANTE DE LAS CATEGORIAS RELEVANTES

3.4.1.- Aportaciones del análisis discriminante

Entre una amplia gama de métodos de análisis y explicativos, métodos geométricos y probabilísticos, se encuentra el ANALISIS DISCRIMINANTE. Método que ya viene utilizándose desde hace tiempo. Por ello, es suficientemente conocido por todos, razón por la que haremos solamente una breve alusión a sus características más relevantes.

Situándonos en una perspectiva histórica, apreciamos que en un primer momento este tipo de análisis se desarrolló prioritariamente, en el ámbito de la clasificación de especies de ciencias como la Biología y la Etnología. Ahora bien, en la actualidad su extensión hacia otros campos resulta evidente.

En líneas generales, el ANALISIS DISCRIMINANTE se propone resolver el problema de la aplicación de individuos (caracterizados por sus vectores de descripción) a ciertas clases ya identificadas sobre una muestra.

Desde un punto de vista más estricto, el ANALISIS DISCRIMINANTE busca un sistema de combinaciones lineales de variables, cuyos valores sean lo más próximos posibles -intraclases- y, por el contrario se muestra altamente disperso -interclases-.

Por ello, el problema central que se propone resolver el análisis discriminante consiste:

Entre todas las combinaciones lineales de variables (recordamos que dichas combinaciones las podemos considerar como operadores de proyección sobre el subespacio en una dimensión R^P), buscamos aquellas que poseen una varian

za externa máxima, con el fin de resaltar las diferencias interclases y, también, una varianza interna mínima para que la extensión de las clases sea delimitada. Estas combinaciones lineales serían las funciones lineales discriminantes.

Por consiguiente, se trata de buscar \underline{a} de tal manera que el cociente $\underline{a}'\underline{EA}/\underline{a}'\underline{Da}$ sea máximo (o $\underline{a}'\underline{Da}/\underline{a}'\underline{EA}$ sea mínimo).

En primer lugar, se anota en forma matricial: La covarianza total es la suma de la covarianza intraclases e interclases:

$$T = D + E$$

donde,

$$t_{JJ'} = \text{cov}(J, J')$$

$$d_{JJ'} = \frac{1}{n} \sum_{k=1}^q \sum_{i \in I_k} (v_{iJ} - \bar{v}_{kJ})(v_{iJ'} - \bar{v}_{kJ'})$$

$$e_{JJ'} = \sum_{k=1}^q \frac{n_k}{n} (\bar{v}_{kJ} - \bar{v}_J)(\bar{v}_{kJ'} - \bar{v}_{J'})$$

Sea ahora $\underline{a}(i)$ el valor para el individuo i , de una combinación lineal de p variables centros:

$$a(i) = \sum_{j=1}^p a_j (v_{iJ} - \bar{v}_J)$$

La varianza $\underline{\text{var}}(\underline{a})$ de la nueva variable sintética $\underline{a}(i)$ puesto que $\underline{a}(i)$ está centrada:

$$\text{var}(a) = \frac{1}{n} \sum_{i=1}^n a^2(i) = \frac{1}{n} \sum_{i=1}^n \left[\sum_{j=1}^p a_j (v_{iJ} - \bar{v}_J) \right]^2$$

$$\text{var}(a) = \frac{1}{n} \sum_{i=1}^n \sum_{j=1}^p \sum_{j'=1}^p a_j a_{j'} (v_{iJ} - \bar{v}_J)(v_{iJ'} - \bar{v}_{J'})$$

se invierten los sumandos

$$\text{var}(a) = \sum_{j=1}^p \sum_{j'=1}^p a_j a_{j'} \text{cov}(J, J') = \underline{a}'\underline{Ta}$$

donde \underline{a} designe el vector cuyos p componentes son $a_1 \dots a_p$. De esta manera, la varianza de una combinación lineal de variables se descompone, según las fórmulas, ya explicadas, en varianza interna y externa:

$$a'Ta = a'Da + a'Ea$$

Por último, nos parece conveniente realizar las siguientes precisiones:

- El análisis discriminante se realiza entre dos o más grupos o clases.
- Las variables que se utilizan al calcular la función lineal discriminante son seleccionadas mediante un procedimiento denominado paso a paso ("stepwise"). Dicho método consiste en introducir, en dicha función las variables una tras otra, de manera sucesiva y según la importancia de su aportación condicional a las variables ya introducidas.

Así, en cada uno de los pasos seguidos por el ANÁLISIS DISCRIMINANTE -que analizaremos suficientemente en el punto siguiente-, la variable o variables que contribuyen más optimamente a la separación de los grupos se introducen en la función discriminante.

Centrándonos en el ámbito específico de nuestro estudio, podemos decir que la utilización de este tipo de análisis nos parece pertinente en la medida en que nos puede proporcionar aquellas variables -en nuestro estudio categorías semánticas- que están ejerciendo cierta función discriminante, interclases o lo que es lo mismo, entre los períodos establecidos en nuestro trabajo. Sin embargo, el ANÁLISIS DISCRIMINANTE nos aporta otro dato significativo para el tema que nos ocupa, como es la correcta o incorrecta clasificación de cada uno de los casos -métodos de lectura-, en su grupo de pertenencia (período). Y, en el se-

gundo caso, su posible contagio de otro grupo de significación diferente a nivel temporal.

3.4.2.- El procesamiento de los datos

Para el ANÁLISIS DISCRIMINANTE realizado no consideramos cada una de las categorías semánticas como entidades compuestas de ciertos elementos denominadas "términos", sino como valores globales, ya que uno de los objetivos de este tipo de análisis consiste, como reflejamos en el punto anterior, en ofrecer aquella variable o variables que ejercen una función discriminante sobre las demás en un sentido amplio.

Como primer paso, dentro del tratamiento y procesamiento de los datos, pasamos a determinar que variables pueden entrar en este análisis específico: En este sentido, somos conscientes, al igual que sucede en el Análisis Factorial de Correspondencias, que se reclama la exclusión de ciertas categorías, debido al escaso índice frecuencial de los términos que las integran.

En segunda instancia, presentamos las cincuenta y nueve variables que consideramos pertinentes para este tipo específico de análisis.

- P.- Períodos
- 1.- Parentesco
- 2.- Identificación niñas
- 3.- Identificación niños
- 6.- Identificación personas
- 7.- Autoridades
- 8.- Religión
- 9.- Personajes de los cuentos (ficción)
- 11.- Profesiones/ocupaciones (masculinas)

- 12.- Profesiones/ocupaciones (femeninas)
- 13.- Razas
- 14.- Nacionalidades
- 16.- Partes del cuerpo
- 21.- Designativos de prendas de vestir
- 22.- Objetos personales
- 23.- Aseo personal e higiene
- 24.- Alimentos/Bebidas
- 25.- Utensilios y objetos relacionados con la comida y
bebida
- 27.- Juegos y objetos para jugar
- 28.- Juegos y objetos relacionados con la guerra
- 29.- Instrumentos musicales/Actividades relacionadas
con la música
- 30.- Deportes
- 31.- Accidentes
- 33.- Herramientas
- 34.- Dinero
- 35.- Designativos de Animales
- 36.- Anatomía de los Animales/Instrumentos relacionados
con los mismos
- 37.- Designativos de plantas
- 38.- Partes de la casa
- 39.- Muebles de la casa
- 40.- Objetos familiares de la casa
- 41.- Objetos relacionados con la limpieza y aseo de la
casa
- 42.- Actividades e Instrumentos relacionados con la Es
cuela
- 43.- Designativos de lugares
- 44.- Instrumentos más usuales relacionados con los lu-
gares
- 45.- Medios de locomoción
- 46.- Objetos relacionados con los medios de locomoción
- 47.- Accidentes geográficos
- 48.- Fenómenos atmosféricos

- 49.- Astronomía
- 50.- Nombres propios (personas)
- 51.- Nombres propios (animales)
- 52.- Nombres propios (lugares)
- 53.- Colores
- 54.- Referentes temporales
- 56.- Determinantes cuantitativos
- 57.- Determinantes numerales
- 58.- Adverbios/conjunciones
- 62.- Elementos geométricos
- 63.- Materias primas
- 64.- Materias Derivadas
- 65.- Agentes físicos
- 68.- Descripción de las personas
- 69.- Estados adquiridos por las personas
- 70.- Cualidades de los objetos/animales/vegetales
- 71.- Estados adquiridos por los objetos/animales/vegetales
- 72.- Acciones rutinarias
- 73.- Acciones excepcionales
- 74.- Interjecciones y onomatopeyas

En todo análisis se establece, en un primer momento, un proceso de decisión. Y, como es lógico, dicha decisión presenta un fundamento. En el caso que nos ocupa, la decisión se toma sobre las hipótesis unívocas sobre el verdadero valor del parámetro y que conocemos como:

HIPOTESIS NULA (H_0), determina diferencias nulas entre el parámetro y el estadístico, es decir, el estadístico representa pertinentemente al parámetro. Por lo tanto, la hipótesis nula postula la igualdad de efecto de los distintos niveles de tratamiento.

HIPOTESIS ALTERNATIVA (H_1), simboliza la otra posibilidad de la hipótesis estadística. Y, en este sentido, afirma la existencia de diferencias entre el valor del estadístico y el valor del parámetro. Por ello, la H_1 postula la desigualdad de efecto en, al menos, uno de los niveles.

En líneas generales, la decisión sobre la hipótesis estadística puede adoptar dos vías:

- 1) Aceptar la hipótesis nula y, por consiguiente, rechazar la alternativa.
- 2) Admitir la hipótesis alternativa y, por el contrario, despreciar la hipótesis nula.

Una vez establecidas las hipótesis del trabajo y determinadas, por otra parte, las categorías pertinentes para este tipo de análisis, procedemos a la elaboración de una matriz frecuencial de doble entrada que presentamos en el Anexo III, donde tanto en filas como en columnas aparecen los 67 métodos de lectura considerados en nuestro trabajo y las 59 variables significadas para este fin, respectivamente. (Tabla 1)

El proceso estadístico es el siguiente:

Una vez confeccionada la matriz METODOS/VARIABLES ya citada, pasamos al procesamiento de los datos en un ordenador SPERRY UNIVAC 1.100 del Centro de Cálculo de la Universidad Politécnica de Valencia:

En concreto, utilizamos para nuestro estudio el programa BMDP7M STEPWISE DISCRIMINANT ANALYSIS, UNIVERSITY OF CALIFORNIA.

Los estadísticos obtenidos en el ANÁLISIS DISCRIMINANTE son los siguientes:

A) Como primer paso, este tipo de análisis nos proporciona un estudio descriptivo de cada una de las variables en cuanto a la media, desviación típica y coeficiente de variación. Datos que, al mismo tiempo, se utilizan para poder efectuar análisis estadísticos posteriores.

B) En segunda instancia, realizamos un análisis de varianza unidireccional (ANOVA) que nos permite ir comparando variable a variable. Ciertamente, con este tipo de análisis pretendemos obtener una o más combinaciones lineales de variables, combinaciones conocidas con el nombre de "función discriminante".

Nos interesa que en dicha función no entren la totalidad de las variables, sino solo aquellas que posean mayor capacidad discriminativa. Para ello, elegimos un método escalonado con el fin de crear dicha función, de acuerdo con un criterio específico ya establecido.

El proceso, en líneas generales, es el siguiente: se elige la variable cuyo valor sea el más alto en el criterio de selección. Dicha variable, se empareja con cada una

de las restantes, una cada vez, y se calcula el valor del criterio de selección de cada par. La variable que en conjunción con la primera logra el valor más alto en el criterio, se selecciona como segunda variable.

Estas dos variables obtenidas se combinan con las restantes, de una en una. Se calcula, de nuevo, el valor del criterio y se selecciona la tercera variable, y así, sucesivamente, hasta que el valor del criterio no aumenta de forma significativa y, consiguientemente, el incorporar nuevas variables, resulta, a todas luces, innecesario.

En otro sentido, debemos señalar que, a medida que se van incluyendo nuevas variables en la ecuación, cabe la posibilidad que alguna de ellas, ya seleccionada, pierda parte de su poder discriminativo, al ser redundante con la información aportada al combinarse con los demás. Así, al comienzo de cada paso, se realiza una verificación de las variables seleccionadas con el fin de comprobar si todavía cooperan en la discriminación entre los grupos. En el caso que determinada variable no contribuya a la mencionada tarea se elimina la ecuación -en el supuesto que más de una pierda la capacidad de discriminación, se excluye la menos útil-.

Existen diversos criterios de selección de variables, entre ellas destacamos la razón "F" utilizada en nuestro trabajo, ya que el citado criterio tiene en cuenta tanto las diferencias entre centroides como la cohesión interna de cada subgrupo.

Ahora bien, en nuestro estudio, nos interesa acotar al máximo el número de variables. Para este fin, utilizamos los parámetros standard del programa P7M, discriminante del B.M.D.P. Dicho programa interrumpe el análisis cuando la "F" covariada en el último paso es $F < 3.000$ y mante

niendo los grados de libertad y su nivel de probabilidad, asignando a este parámetro un valor $p < 0.001$.

Por ello, el tipo de análisis que presentamos se utiliza, normalmente, como método de clasificación de casos en subgrupos, conociendo los valores en una serie de variables.

C) En un tercer momento, este análisis ofrece una tabla resumen ("Summary table") que comprende las aportaciones concretas, al trabajo, de cada una de las variables discriminantes seleccionadas. Se nos muestra la "F" de cada una de ellas, la "lambda de Wilks" o "U statistic" definida como un estadístico concreto del análisis multivariado de varianza, cuyo fin es probar la igualdad de los grupos de significación para la variable o variables obtenidas en la función discriminante. Y, por último, destacamos, también, la presencia de otro estadístico como es la "F Aproximada" que consiste en una transformación de la "lambda de Wilks". En este sentido, el mencionado estadístico resulta del análisis de varianza unidireccional efectuado entre los grupos de significación por la variable introducida.

Desde una perspectiva global, realizamos un análisis de covarianza que supone una integración del análisis de varianza. La ventaja fundamental de este tipo de análisis sobre ANOVA consiste en su gran poder y reducción de rasgos causados por las diferencias entre los grupos que existen antes de llevar a cabo el procedimiento experimental. Así, en este paso, se incluye un ajuste del efecto de tratamiento que reduce los sesgos que pueden ser causados por las divergencias en el tratamiento previo de las variables independientes.

D) El paso siguiente consiste en la realización de una "matriz de clasificación" (classification matrix) cuyo objetivo principal radica en ofrecer una clasificación del número de casos que se encuentran correctamente integrados dentro de su grupo. Así como muestra los índices porcentuales correctos de clasificación, considerados tanto a nivel individual como también, estimados desde una perspectiva global.

Ciertamente, este aspecto nos permite, de igual modo, generalizar y, por tanto, predecir, haciendo extensivos los resultados obtenidos a la totalidad de la población. En nuestro caso, contagiando, en alguna medida, al amplio conjunto de métodos de lectura ofrecidos durante los períodos acotados en el presente estudio.

E) Posteriormente, obtenemos la clasificación de los casos incorrectos: para cada uno de los casos estudiados se computa la "D de Mahalanobis" o la también conocida "distancia generalizada". En definitiva, este índice nos muestra hasta que extremos se pueden separar dos grupos, por medio de un número de medidas diferentes. Así, se considera lo que proporciona la distancia entre dos grupos que puede alcanzarse con un conjunto de medidas dado.

La probabilidad posterior de la distancia de un caso desde un grupo es la relación de $\exp. (D^2)$ para el grupo sobre la suma de $\exp. (D^2)$ de todos los grupos.

Las probabilidades realizadas con anterioridad, si se asignan, afectan a esos cálculos. Desde otra perspectiva, los casos excepcionales pueden ser identificadas como casos con una D^2 muy alta desde sus grupos de significación. Para muestras amplias de una distribución multivariada normal, la D^2 de un caso a su grupo de significación distribuye aproximadamente como un χ^2 , con grados de libertad

igual al número de variables seleccionadas.

Por último, destacamos que los casos incorrectamente clasificados se manifiestan en el resultado F). Para finalizar, tanto los grupos de significación como todos los casos se representan en un gráfico, donde los ejes son las dos primeras variables canónicas; Es decir, aquellas variables compuestas, de naturaleza más artificial que las variables originales y que, normalmente, poseen una correlación más estrecha que las existentes entre dos pares X_b , X_c cualesquiera.

3,4,3,- Los resultados obtenidos y su análisis

Antes de comenzar a analizar los datos obtenidos nos planteamos dos hipótesis diferentes que pretendemos esclarecer con la utilización del análisis discriminante: Resulta evidente que las categorías semánticas establecidas en nuestro trabajo, se constituyen en variables dependientes y los períodos, también determinados para este fin, son las variables independientes o variables criterio. Pues bien, nos parece de gran interés comprobar si en todos los períodos se concede igual tratamiento a las categorías semánticas o, por el contrario, dependiendo de cada época, en concreto, se le confiere mayor relevancia a ciertos campos específicos.

Así, en un primer momento y como paso previo para posteriores análisis, nos parece conveniente analizar tanto la media (tabla nº 4) como la desviación estándar (tabla nº 5) presentada por cada variable dependiente a cada grupo en particular y a todos ellos en un sentido global.

TABLA Nº 4

| VARIABLE | CCCTV | ANTAR | TRONO | CHOCO | ALL. GPSV |
|------------|--------|--------|--------|--------|-----------|
| 1 FALC | 1.0000 | 1.0000 | 1.0000 | 1.0000 | 1.0000 |
| 2 FIKAS | 1.0000 | 1.0000 | 1.0000 | 1.0000 | 1.0000 |
| 3 KINOS | 1.0000 | 1.0000 | 1.0000 | 1.0000 | 1.0000 |
| 4 KINOS | 1.0000 | 1.0000 | 1.0000 | 1.0000 | 1.0000 |
| 5 PERSO | 1.0000 | 1.0000 | 1.0000 | 1.0000 | 1.0000 |
| 6 ANTO | 1.0000 | 1.0000 | 1.0000 | 1.0000 | 1.0000 |
| 7 FELL | 1.0000 | 1.0000 | 1.0000 | 1.0000 | 1.0000 |
| 8 CULITUS | 1.0000 | 1.0000 | 1.0000 | 1.0000 | 1.0000 |
| 9 POMA | 1.0000 | 1.0000 | 1.0000 | 1.0000 | 1.0000 |
| 10 PROFE | 1.0000 | 1.0000 | 1.0000 | 1.0000 | 1.0000 |
| 11 PARAS | 1.0000 | 1.0000 | 1.0000 | 1.0000 | 1.0000 |
| 12 GALTON | 1.0000 | 1.0000 | 1.0000 | 1.0000 | 1.0000 |
| 13 GALTON | 1.0000 | 1.0000 | 1.0000 | 1.0000 | 1.0000 |
| 14 VESTIR | 1.0000 | 1.0000 | 1.0000 | 1.0000 | 1.0000 |
| 15 CEPRES | 1.0000 | 1.0000 | 1.0000 | 1.0000 | 1.0000 |
| 16 MILICIA | 1.0000 | 1.0000 | 1.0000 | 1.0000 | 1.0000 |
| 17 ALMENA | 1.0000 | 1.0000 | 1.0000 | 1.0000 | 1.0000 |
| 18 COCINI | 1.0000 | 1.0000 | 1.0000 | 1.0000 | 1.0000 |
| 19 COCINI | 1.0000 | 1.0000 | 1.0000 | 1.0000 | 1.0000 |
| 20 COCINI | 1.0000 | 1.0000 | 1.0000 | 1.0000 | 1.0000 |
| 21 COCINI | 1.0000 | 1.0000 | 1.0000 | 1.0000 | 1.0000 |
| 22 COCINI | 1.0000 | 1.0000 | 1.0000 | 1.0000 | 1.0000 |
| 23 ACCIDE | 1.0000 | 1.0000 | 1.0000 | 1.0000 | 1.0000 |
| 24 COCINI | 1.0000 | 1.0000 | 1.0000 | 1.0000 | 1.0000 |
| 25 COCINI | 1.0000 | 1.0000 | 1.0000 | 1.0000 | 1.0000 |
| 26 ANIMAL | 1.0000 | 1.0000 | 1.0000 | 1.0000 | 1.0000 |
| 27 ANIMAL | 1.0000 | 1.0000 | 1.0000 | 1.0000 | 1.0000 |
| 28 PLANTAS | 1.0000 | 1.0000 | 1.0000 | 1.0000 | 1.0000 |
| 29 PLANTAS | 1.0000 | 1.0000 | 1.0000 | 1.0000 | 1.0000 |
| 30 PLANTAS | 1.0000 | 1.0000 | 1.0000 | 1.0000 | 1.0000 |
| 31 PLANTAS | 1.0000 | 1.0000 | 1.0000 | 1.0000 | 1.0000 |
| 32 PLANTAS | 1.0000 | 1.0000 | 1.0000 | 1.0000 | 1.0000 |
| 33 PLANTAS | 1.0000 | 1.0000 | 1.0000 | 1.0000 | 1.0000 |
| 34 PLANTAS | 1.0000 | 1.0000 | 1.0000 | 1.0000 | 1.0000 |
| 35 PLANTAS | 1.0000 | 1.0000 | 1.0000 | 1.0000 | 1.0000 |
| 36 PLANTAS | 1.0000 | 1.0000 | 1.0000 | 1.0000 | 1.0000 |
| 37 PLANTAS | 1.0000 | 1.0000 | 1.0000 | 1.0000 | 1.0000 |
| 38 PLANTAS | 1.0000 | 1.0000 | 1.0000 | 1.0000 | 1.0000 |
| 39 PLANTAS | 1.0000 | 1.0000 | 1.0000 | 1.0000 | 1.0000 |
| 40 PLANTAS | 1.0000 | 1.0000 | 1.0000 | 1.0000 | 1.0000 |
| 41 PLANTAS | 1.0000 | 1.0000 | 1.0000 | 1.0000 | 1.0000 |
| 42 PLANTAS | 1.0000 | 1.0000 | 1.0000 | 1.0000 | 1.0000 |
| 43 PLANTAS | 1.0000 | 1.0000 | 1.0000 | 1.0000 | 1.0000 |
| 44 PLANTAS | 1.0000 | 1.0000 | 1.0000 | 1.0000 | 1.0000 |
| 45 PLANTAS | 1.0000 | 1.0000 | 1.0000 | 1.0000 | 1.0000 |
| 46 PLANTAS | 1.0000 | 1.0000 | 1.0000 | 1.0000 | 1.0000 |
| 47 PLANTAS | 1.0000 | 1.0000 | 1.0000 | 1.0000 | 1.0000 |
| 48 PLANTAS | 1.0000 | 1.0000 | 1.0000 | 1.0000 | 1.0000 |
| 49 PLANTAS | 1.0000 | 1.0000 | 1.0000 | 1.0000 | 1.0000 |
| 50 PLANTAS | 1.0000 | 1.0000 | 1.0000 | 1.0000 | 1.0000 |
| 51 PLANTAS | 1.0000 | 1.0000 | 1.0000 | 1.0000 | 1.0000 |
| 52 PLANTAS | 1.0000 | 1.0000 | 1.0000 | 1.0000 | 1.0000 |
| 53 PLANTAS | 1.0000 | 1.0000 | 1.0000 | 1.0000 | 1.0000 |
| 54 PLANTAS | 1.0000 | 1.0000 | 1.0000 | 1.0000 | 1.0000 |
| 55 PLANTAS | 1.0000 | 1.0000 | 1.0000 | 1.0000 | 1.0000 |
| 56 PLANTAS | 1.0000 | 1.0000 | 1.0000 | 1.0000 | 1.0000 |
| 57 PLANTAS | 1.0000 | 1.0000 | 1.0000 | 1.0000 | 1.0000 |
| 58 PLANTAS | 1.0000 | 1.0000 | 1.0000 | 1.0000 | 1.0000 |
| 59 PLANTAS | 1.0000 | 1.0000 | 1.0000 | 1.0000 | 1.0000 |

Centrándonos en los datos obtenidos, podemos constatar que la única variable que presenta contribuciones significativas en los cuatro períodos estudiados es la categoría denominada "DESIGNATIVOS DE ANIMALES".

Este hecho demuestra, una vez más, que la mayor parte de los términos mostrados en los libros de lectura proceden de este campo específico, considerado, sin duda alguna,

como ámbito prioritario en determinado momento del desarrollo infantil. Ciertamente, esta etapa se caracteriza por la polarización hacia todos aquellos aspectos relacionados con la naturaleza. De ahí, que el mencionado campo pueda ser válido y, por consiguiente, óptimo para estimular y desarrollar la dimensión sensorial y, en otro sentido, fomentar la capacidad de observación y experimentación, ya que la curiosidad infantil, en este estadio concreto, es ilimitada, y como tal, se extiende y transfiere a cuanto le rodea.

TABLA Nº 5
STANDARD DEVIATIONS

| GROUP | SCIENT | TOTAL | TECHN | DIFFIC | ALL OPS |
|----------|---------|---------|----------|----------|----------|
| 2 FISH | 1.41421 | .70711 | 1.15074 | 1.15074 | 1.15074 |
| 3 FISHS | .70711 | .70711 | .57239 | .70711 | .65656 |
| 4 FISHS | .70711 | 1.41421 | .70624 | .59442 | .89499 |
| 5 FISHS | .70711 | .70711 | .40600 | .42104 | .42905 |
| 6 FISHS | .70711 | .70711 | .59437 | .59331 | .47524 |
| 7 FISHS | .70711 | .70711 | .57239 | 1.15192 | 1.77329 |
| 8 FISHS | .70711 | 1.41421 | .57239 | 1.77329 | 2.66061 |
| 9 FISHS | .70711 | 4.24264 | 1.70706 | 1.706219 | 1.90567 |
| 10 FISHS | .70711 | .70711 | .40600 | .39541 | .31053 |
| 11 FISHS | .70711 | .70711 | .74726 | .53462 | .62385 |
| 12 FISHS | .70711 | .70711 | 1.15074 | 1.14919 | 1.14919 |
| 13 FISHS | .70711 | .70711 | 1.15074 | 1.14919 | 1.14919 |
| 14 FISHS | .70711 | .70711 | 1.15074 | 1.14919 | 1.14919 |
| 15 FISHS | .70711 | .70711 | 2.42457 | 2.42457 | 2.19454 |
| 16 FISHS | .70711 | 1.41421 | 2.42457 | 2.42457 | 2.19454 |
| 17 FISHS | 2.42457 | 1.41421 | 4.64372 | 4.64372 | 7.31633 |
| 18 FISHS | 1.41421 | 1.41421 | 1.15074 | 1.15074 | 1.15074 |
| 19 FISHS | .70711 | .70711 | 1.15074 | 1.15074 | 1.15074 |
| 20 FISHS | .70711 | .70711 | 1.15074 | 1.15074 | 1.15074 |
| 21 FISHS | .70711 | 3.53553 | 2.42457 | 1.15074 | 2.17232 |
| 22 FISHS | .70711 | 1.41421 | 1.43322 | 1.15074 | 1.21692 |
| 23 FISHS | .70711 | .70711 | 1.15074 | 1.22150 | 1.19116 |
| 24 FISHS | .70711 | 1.15074 | 1.15074 | 1.15074 | 1.15074 |
| 25 FISHS | .70711 | .70711 | .49778 | .49778 | .49778 |
| 26 FISHS | 1.41421 | 1.15074 | 11.07177 | 11.07177 | 11.07177 |
| 27 FISHS | .70711 | .70711 | 2.42457 | 1.15074 | 1.15074 |
| 28 FISHS | .70711 | 6.36396 | 5.34454 | 4.59466 | 4.91524 |
| 29 FISHS | .70711 | 3.53553 | 1.57256 | 2.10634 | 1.85865 |
| 30 FISHS | .70711 | .70711 | 1.15074 | 1.15074 | 1.15074 |
| 31 FISHS | .70711 | .70711 | 2.52091 | 1.15074 | 1.15074 |
| 32 FISHS | .70711 | 1.41421 | .77139 | 1.15074 | 1.15074 |
| 33 FISHS | .70711 | 2.42457 | 1.15074 | 1.15074 | 1.15074 |
| 34 FISHS | .70711 | 4.24264 | 2.60177 | 3.53479 | 3.41771 |
| 35 FISHS | .70711 | 3.53553 | 1.93615 | 1.93615 | 1.93615 |
| 36 FISHS | .70711 | 1.15074 | 1.15074 | 1.15074 | 1.15074 |
| 37 FISHS | .70711 | 1.41421 | 1.77275 | 1.15074 | 1.15074 |
| 38 FISHS | 1.41421 | .70711 | 1.70793 | 1.15074 | 1.15074 |
| 39 FISHS | .70711 | 1.41421 | .65935 | 1.42177 | 1.21674 |
| 40 FISHS | .70711 | 1.41421 | 1.96189 | 1.15074 | 1.59553 |
| 41 FISHS | .70711 | .70711 | 3.21656 | 4.63604 | 3.64760 |
| 42 FISHS | .70711 | .70711 | .40600 | .40600 | .40600 |
| 43 FISHS | .70711 | 1.15074 | 1.94877 | .40600 | 1.31255 |
| 44 FISHS | .70711 | .70711 | .40600 | 1.72999 | 1.39566 |
| 45 FISHS | .70711 | .70711 | .34732 | .93732 | .89013 |
| 46 FISHS | .70711 | 3.53553 | 1.96189 | 1.15074 | 1.91516 |
| 47 FISHS | .70711 | .70711 | .40600 | .74076 | .80717 |
| 48 FISHS | .70711 | .70711 | .40600 | .40600 | .40600 |
| 49 FISHS | .70711 | 1.41421 | 1.43322 | .94112 | 1.17264 |
| 50 FISHS | .70711 | .70711 | .70711 | .70711 | .70711 |
| 51 FISHS | .70711 | .70711 | 1.43322 | 1.15074 | 1.29706 |
| 52 FISHS | .70711 | 1.41421 | .40600 | .79031 | .84975 |
| 53 FISHS | .70711 | 1.15074 | 1.60796 | 1.70463 | 1.71852 |
| 54 FISHS | .70711 | .70711 | 2.11473 | .70711 | 1.47166 |
| 55 FISHS | .70711 | .70711 | .40600 | .40600 | .40600 |
| 56 FISHS | .70711 | .70711 | .40600 | .40600 | .40600 |
| 57 FISHS | .70711 | .70711 | 1.34206 | 1.40600 | 1.32202 |
| 58 FISHS | .70711 | .70711 | 4.71797 | 1.15074 | 5.12742 |
| 59 FISHS | .70711 | .70711 | 1.44206 | 1.15074 | 1.15074 |

ANALISIS DE VARIANZA (ANOVA)

TABLA N° 6

| VARIABLE | F | TC | POBOS | TOLENCIA |
|------------|-------|----|----------|----------|
| | | | LEVEL | |
| 1 FARE | 1.310 | 1 | 1.000000 | |
| 2 RINOS | 1.244 | 1 | 1.000000 | |
| 4 RINOS | .242 | 1 | 1.000000 | |
| 5 FURTO | .299 | 1 | 1.000000 | |
| 6 AUTO | 1.007 | 1 | 1.000000 | |
| 7 FELI | .243 | 1 | 1.000000 | |
| 8 CUENTOS | .207 | 1 | 1.000000 | |
| 9 PLUMA | .769 | 1 | 1.000000 | |
| 10 PROFÉ | 1.901 | 1 | 1.000000 | |
| 11 BRAS | 1.755 | 1 | 1.000000 | |
| 12 RACION | .770 | 1 | 1.000000 | |
| 13 CUORPO | 1.345 | 1 | 1.000000 | |
| 14 VESTIR | 1.032 | 1 | 1.000000 | |
| 15 DEPLER | 1.089 | 1 | 1.000000 | |
| 16 HIGIENE | .591 | 1 | 1.000000 | |
| 17 ALITER | 4.070 | 1 | 1.000000 | |
| 18 COCINA | 1.194 | 1 | 1.000000 | |
| 19 JORNO | .905 | 1 | 1.000000 | |
| 20 CERRA | .209 | 1 | 1.000000 | |
| 21 MUSICA | 1.110 | 1 | 1.000000 | |
| 22 DEPOR | .817 | 1 | 1.000000 | |
| 23 ACCIDE | .275 | 1 | 1.000000 | |
| 24 FURTO | 1.777 | 1 | 1.000000 | |
| 25 GINERO | .261 | 1 | 1.000000 | |
| 26 ANIMAL | .531 | 1 | 1.000000 | |
| 27 ANATOM | .762 | 1 | 1.000000 | |
| 28 PLANTAS | .739 | 1 | 1.000000 | |
| 29 FARCA | 1.534 | 1 | 1.000000 | |
| 30 MOJLES | .500 | 1 | 1.000000 | |
| 31 DEFANT | 1.010 | 1 | 1.000000 | |
| 32 LEMPA | 1.293 | 1 | 1.000000 | |
| 33 CULCICO | 2.460 | 1 | 1.000000 | |
| 34 ESCALAS | 1.096 | 1 | 1.000000 | |
| 35 MULO | .674 | 1 | 1.000000 | |
| 36 LUGAR | 1.017 | 1 | 1.000000 | |
| 37 QUEBRO | .751 | 1 | 1.000000 | |
| 38 ESCORAF | 1.019 | 1 | 1.000000 | |
| 39 ATROS | 1.912 | 1 | 1.000000 | |
| 40 ASTRO | .498 | 1 | 1.000000 | |
| 41 ROMPER | 1.787 | 1 | 1.000000 | |
| 42 ROMPER | .247 | 1 | 1.000000 | |
| 43 ROMPER | 1.247 | 1 | 1.000000 | |
| 44 COLOR | 1.058 | 1 | 1.000000 | |
| 45 TALPO | .349 | 1 | 1.000000 | |
| 46 CUANTI | .792 | 1 | 1.000000 | |
| 47 ROMPER | .285 | 1 | 1.000000 | |
| 48 ROMPER | .675 | 1 | 1.000000 | |
| 49 ROMPER | 1.200 | 1 | 1.000000 | |
| 50 ROMPER | .200 | 1 | 1.000000 | |
| 51 ROMPER | .960 | 1 | 1.000000 | |
| 52 ROMPER | .500 | 1 | 1.000000 | |
| 53 ROMPER | .475 | 1 | 1.000000 | |
| 54 ROMPER | .701 | 1 | 1.000000 | |
| 55 ROMPER | .207 | 1 | 1.000000 | |
| 56 ROMPER | .257 | 1 | 1.000000 | |
| 57 ROMPER | .202 | 1 | 1.000000 | |
| 58 ROMPER | .204 | 1 | 1.000000 | |
| 59 ROMPER | .240 | 1 | 1.000000 | |

En el análisis de varianza realizado únicamente obtuvimos dos variables con una razón F significativa, $F > 3.001$ y $p < 0.001$, tal y como podemos apreciar en la tabla n° 6 presentada. Este hecho significa que estudiados en un nivel de confianza que oscila entre el 5% y el 1% de la distribución F, el valor crítico de F en el primer caso

debe ser $F = 2.74$ y en el segundo $F = 4.08$. Por consiguiente, las variables que se encuentran dentro de estos límites son:

Alimentos - $F = 4.000$

utensilios y objetos relacionados con la

comida y bebida - $F = 3.194$

Ahora bien, para nuestro estudio nos interesa, sobre todo, los datos aportados por el siguiente paso y que vienen reflejados en la tabla nº 7 que presentamos a continuación:

SUMMARY TABLE

| STEP NUMBER | VARIABLE | | F VALUE TO | | NUMBER OF VARS. REMOVED | D-STATISTIC | APPROXIMATE F-STATISTIC | DEGREE OF FREEDOM | |
|-------------|----------|---------|------------|---------|-------------------------|-------------|-------------------------|-------------------|-----------|
| | ENTERED | REMOVED | ENTERED | REMOVED | | | | F | NUMERATOR |
| 1 | 17 | 1 | 3.194 | 1 | 1 | 3.194 | 3.000 | 16 | 124 |
| 2 | 22 | 1 | 3.7583 | 1 | 2 | 3.758 | 3.000 | 15 | 124 |

Obtenemos así, las variables covariadas determinadas por el discriminante, a partir del análisis multivariado.

Tal y como apreciamos en la tabla nº 8, aparecen dos variables covariadas con una diferenciación estadística de $F > 3.000$.

Estas variables, según su orden de aparición en la tabla sumaria son:

- Alimentos/Bebidas
- Instrumentos musicales/Actividades relacionadas con la música.

La primera variable presenta una $F = 4.004$. De este modo, se convierte en la variable con mayor poder discriminativo en función de los cuatro períodos o grupos delimitados en nuestro trabajo. Este hecho evidencia su marcado ca

rácter cultural y también, como no, su elevado condicionamiento debido, sin duda alguna, a factores económicos claramente implicados en su proceso.

La segunda variable que discrimina en nuestro análisis es la denominada "INSTRUMENTOS MUSICALES/ACTIVIDADES RELACIONADAS CON LA MUSICA" que muestra una F de 3.0543. Este dato concreto indica que la mencionada variable ha sido tratada, sustancialmente, de manera diferente en los cuatro grupos con anterioridad establecidos.

Situándonos en un nivel más operativo, apreciamos que su poder diferenciador radica, de forma casi absoluta, en la propia evolución, a nivel social, tanto del concepto de la música como de su propio proceso funcional. Considerada en efecto, como centro de interés y estudio, por parte del sujeto, en cualquier situación temporal.

MATRIZ DE CLASIFICACION

La matriz de clasificación obtenida (Tabla nº 8) cuyo objetivo prioritario ya definimos en el punto anterior, aporta, sin duda alguna, ciertos datos relevantes para nuestro estudio que exponemos a continuación

| CLASSIFICATION MATRIX | | | | | |
|-----------------------|-----------------|---------------------------------------|-------|-------|--------|
| GROUP | PERCENT CORRECT | NUMBER OF CASES CLASSIFIED INTO GROUP | | | |
| | | GUERRA CIVIL | AUTAR | TECNO | BERNOE |
| GUERRA CIVIL | 100% | 2 | 1 | 0 | 0 |
| AUTAR | 50% | 1 | 1 | 1 | 0 |
| TECNO | 66% | 0 | 7 | 5 | 4 |
| BERNOE | 67% | 0 | 7 | 6 | 17 |
| TOTAL | 72% | 3 | 17 | 13 | 21 |

Los métodos pertenecientes al grupo de la GUERRA CIVIL se encuentran correctamente clasificados dentro del mismo, tal y como apreciamos en la tabla clasificatoria.

El período AUTARQUICO no se comporta de igual forma, ya que expresa un porcentaje de corrección del 50%. Así,

solo la mitad de sus casos se encuentran debidamente clasificados y la parte restante se encuentra integrada en el período TECNOCRATICO.

Por otra parte, el período TECNOCRATICO expresa un bajo índice porcentual de clasificación adecuada en su grupo: Tan solo alcanza un 22.2% de correcta pertenencia.

En cuanto a los casos concretos del mencionado grupo, podemos citar que únicamente 6 de ellos se encuentran bien clasificados. Y, por el contrario, diez de sus casos se integran en el período de la GUERRA CIVIL, siete métodos se aglutinan en el grupo AUTARQUICO y cuatro casos aparecen agrupados en el DEMOCRATICO.

Por último, el período DEMOCRATICO alcanza, en líneas generales un 47'2% de clasificación correcta. Situándonos a un nivel más concreto, podemos precisar que se encuentran adecuadamente clasificados dentro de su grupo, diecisiete casos. Los métodos restantes se distribuyen de la siguiente forma: Once métodos dentro del grupo GUERRA CIVIL, dos casos en el grupo AUTARQUICO y seis en el TECNOCRATICO.

Desde una perspectiva global, apreciamos que el porcentaje total de clasificación correcta es del 38.8%. Dato que nos parece extremadamente bajo, si consideramos que ello implica el necesario proceso de predicción y generalización extensiva al resto de la población.

Otro dato que nos parece conveniente destacar, dentro de esta línea es la elevada carga, a nivel cuantitativo, que presenta el grupo de la GUERRA CIVIL con 23 casos totales, tal y como podemos observar en el gráfico nº199, seguido del período DEMOCRATICO que ofrece 21 casos, 13 casos integrados en el grupo TECNOCRATICO y, por último, el período AUTARQUICO que muestra diez casos.

GRAFICO N° 199

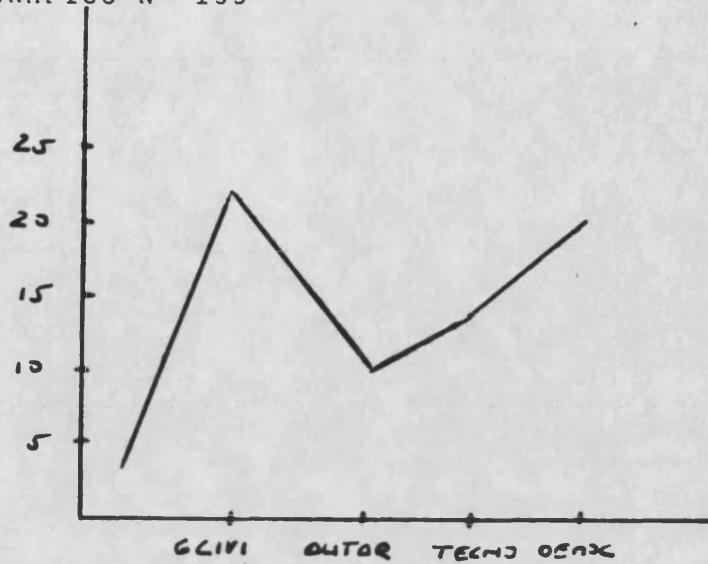

En otro sentido, este tipo de análisis nos proporciona no solamente los casos globales que aparecen incorrectamente clasificados, sino que en un paso posterior, refleja el método concreto, su correcta o incorrecta clasificación en su grupo de pertenencia. Y en el caso que se muestre la segunda posibilidad citada se expresa, también, su posible contagio de otra variable criterio.

TABLA N° 9

| GROUP | CORRECT CLASSIFICATIONS | | PERCENTAGE OF CASES FROM AND POSITION PROBABILITY FOR GROUP - | | | |
|-------|-------------------------|-------|---|-------|-------|-------|
| | ACTIVE | OTHER | ACTIVE | OTHER | TECHN | OTHER |
| CAS | | | | | | |
| 16 | .1 | .401 | 3.7 | .001 | .7 | .290 |
| 10 | .1 | .500 | 4.5 | .003 | 1.9 | .117 |

Así, en primer lugar, tal y como podemos apreciar en la tabla n° 9 en el grupo GUERRA CIVIL todos sus casos se encuentran debidamente clasificados.

TABLA N° 10

| GROUP | OTHER | ACTIVE | OTHER | TECHN | OTHER |
|-------|-------|--------|-------|-------|-------|
| CAS | | | | | |
| 17 | TECHN | .00 | .018 | 1.4 | .005 |
| | | 0.9 | .012 | 1.4 | .046 |
| | | | | 0.3 | .124 |
| | | | | | 0.5 |
| | | | | | 0.5 |

No sucede lo mismo con el período AUTARQUICO (tabla nº 10), donde podemos detectar que si bien un caso aparece correctamente clasificado, el método denominado "Nuevo Cautón" -Edelvives (1954) manifiesta cierta relación con el grupo TECNOCRATICO.

TABLA Nº 11

| CASE | T. C. N. | CCIVI | AUTAR | TECHO | LLMOO |
|------|----------|----------|----------|----------|-----------|
| 1 | AUTAR | 1.6 .032 | .5 .092 | 1.7 .027 | 5.8 .049 |
| 2 | TECHO | .7 .021 | 4.6 .094 | 1.5 .078 | .8 .028 |
| 3 | AUTAR | 4.2 .015 | 1.3 .032 | 4.4 .072 | 7.8 .031 |
| 4 | CCIVI | .2 .091 | 5.4 .037 | 1.7 .034 | 1.7 .028 |
| 5 | AUTAR | 4.3 .000 | .3 .000 | 1.2 .000 | 2.4 .010 |
| 6 | CCIVI | .2 .003 | 3.6 .070 | .7 .024 | 1.0 .025 |
| 7 | CCIVI | .8 .014 | 6.5 .024 | 2.3 .020 | 1.2 .034 |
| 8 | CCIVI | .1 .569 | 4.5 .063 | 1.9 .031 | 2.9 .037 |
| 9 | AUTAR | 2.6 .022 | .3 .075 | .4 .000 | 2.3 .043 |
| 10 | CCIVI | .8 .014 | 6.5 .024 | 2.0 .022 | 1.2 .040 |
| 11 | AUTAR | 1.4 .002 | 4.4 .000 | 3.0 .010 | 12.7 .019 |
| 12 | | .5 .022 | 1.5 .041 | .2 .047 | 1.1 .020 |
| 13 | | .3 .018 | 1.4 .025 | .5 .035 | 2.2 .042 |
| 14 | | 3.2 .071 | 2.1 .077 | .6 .002 | .8 .034 |
| 15 | CCIVI | .2 .050 | 2.7 .024 | 1.1 .015 | 2.8 .025 |
| 16 | | .5 .011 | 1.6 .012 | .3 .041 | 1.6 .015 |
| 17 | CCIVI | .7 .055 | 2.7 .034 | 1.1 .025 | 2.8 .025 |
| 18 | AUTAR | 6.7 .037 | 2.3 .073 | 2.5 .061 | 3.3 .029 |
| 19 | CCIVI | .1 .513 | 6.1 .042 | 1.7 .025 | 1.9 .029 |
| 20 | CCIVI | .7 .063 | 3.5 .000 | .7 .020 | .6 .020 |
| 21 | AUTAR | 4.3 .068 | .5 .000 | 1.1 .040 | 2.0 .025 |
| 22 | | 1.3 .021 | .8 .027 | .1 .069 | 1.6 .073 |
| 23 | | 7.1 .030 | 2.7 .031 | 2.5 .067 | 3.1 .000 |
| 24 | TECHO | 2.3 .042 | 1.1 .024 | .5 .047 | .2 .017 |
| 25 | TECHO | 1.2 .030 | 3.2 .073 | .4 .029 | .2 .018 |
| 26 | CCIVI | .2 .032 | 3.0 .071 | .7 .024 | 1.0 .025 |
| 27 | TECHO | 6.7 .015 | 6.2 .049 | 2.6 .073 | 1.1 .003 |

En cuanto al grupo TECNOCRATICO (tabla nº 11), podemos considerar, teniendo en cuenta los datos reales aportados por el análisis, que de manera exclusiva se muestran correctamente clasificados los métodos citados a continuación:

- "Mi Cartilla" - J. y A. Alvarez-Miñón (1967)
- "Nuevas Letras" - W. Ezquerria-Rivadeneira (1968)
- "Bebé" - Salvatella (1968)
- "Abecedario Disney" - Susaeta (1971)
- "Qui-quiri-qui" - F. Rodríguez-Salvatella (1974)
- "Ventanal" - M. Sanjuan - Escuela Española (1974)

Sin embargo, la mayor parte de los textos pertenecientes, en el vector temporal, a este grupo se sitúan, como podemos percibir en líneas posteriores, a niveles significativos diferenciales.

- "Silabario Moderno" - Edelvives (1958) - Grupo AUTARQUICO
- "Campanillas" - J.M. Toral-Cantero (1958) Grupo DEMOCRATICO
- "Cartel" - A. Maillo - Rivadeneyra (1962) Grupo AUTARQUICO
- "Piti" - Plá Dalmau - D. Carles (1963) Grupo GUERRA CIVIL
- "El carro verde" - M. G^a Hoz - Magisterio Español (1964) Grupo AUTARQUICO
- "Luces" - Navarro Higuera- Salvatella (1964) Grupo GUERRA CIVIL
- "Rayas" - Rodríguez Alvarez-Sánchez Rodríguez (1964) Grupo GUERRA CIVIL
- "Alfa" - Sanz Trallero - B. Ballester (1965) Grupo GUERRA CIVIL
- "El camarada" - Dalmau Carles - D. Carles (1965) Grupo AUTARQUICO
- "Cucú" - Navarro Higuera - Salvatella (1967) Grupo GUERRA CIVIL
- "Cartilla abierta" - Anaya (1967) Grupo AUTARQUICO
- "Silabario Disney" - Capdevilla - Susaeta (1971) Grupo GUERRA CIVIL
- "Aventuras" - Cincel (1972) Grupo GUERRA CIVIL
- "Alondra" - Palau-Everest (1972) Grupo AUTARQUICO
- "Faro" - V. Barquero - Igreca (1973) Grupo GUERRA CIVIL
- "Bruño" - Lebrero - Bruño (1973) Grupo GUERRA CIVIL
- "Juansio" - Melendrés - Studium (1974) Grupo AUTARQUICO
- "Colasín, lee y escribe" - Ferrer - Salvatella (1974) Grupo DEMOCRATICO
- "Pequeño lector" - Vicens Vives (1974) Grupo DEMOCRATICO
- "Aurora" - Blázquez - Narcéa (1975) Grupo DEMOCRATICO
- "Saeta" - Santillana (1975) Grupo DEMOCRATICO

TABLA Nº 12

| GRUPO | DESCR | OCIVI | AUTAR | TECNO | DEMOC |
|-------|-------|-----------|-----------|-----------|-----------|
| 32 | | 3.5 .095 | 5.0 .151 | .8 .274 | .7 .350 |
| 33 | OCIVI | 1.0 .300 | 6.9 .020 | 2.2 .216 | 1.1 .377 |
| 34 | OCIVI | .1 .418 | 3.1 .092 | .7 .290 | 1.6 .194 |
| 35 | | 1.3 .219 | 3.7 .000 | .5 .310 | .1 .396 |
| 36 | AUTAR | 11.0 .010 | 3.5 .605 | 5.7 .227 | 7.8 .078 |
| 37 | OCIVI | .1 .445 | 3.7 .119 | 1.5 .290 | 2.3 .196 |
| 38 | TECNO | 1.5 .175 | 1.9 .152 | .1 .274 | .5 .301 |
| 39 | | 4.3 .100 | 0.1 .050 | 2.2 .261 | .4 .615 |
| 40 | OCIVI | .1 .471 | 3.3 .051 | .7 .290 | 1.3 .202 |
| 41 | OCIVI | .1 .401 | 3.3 .051 | .7 .290 | 1.3 .222 |
| 42 | | 1.1 .301 | 8.6 .012 | 3.0 .190 | 1.1 .497 |
| 43 | | .5 .441 | 0.1 .000 | 1.9 .220 | 1.3 .374 |
| 44 | | 5.7 .025 | 3.4 .189 | 1.9 .317 | 1.6 .411 |
| 45 | OCIVI | .5 .441 | 0.1 .000 | 1.9 .220 | 1.3 .304 |
| 46 | OCIVI | .1 .524 | 4.8 .049 | 1.7 .254 | 2.2 .183 |
| 47 | | 5.4 .061 | 5.5 .000 | 2.3 .294 | .9 .505 |
| 48 | | 3.0 .057 | 3.1 .120 | 1.0 .262 | .7 .421 |
| 49 | AUTAR | 0.7 .037 | 1.9 .418 | 2.2 .052 | 3.4 .195 |
| 50 | | 11.7 .004 | 25.1 .001 | 17.1 .042 | 10.8 .053 |
| 51 | TECNO | .5 .312 | 1.7 .161 | .2 .240 | 1.4 .191 |
| 52 | TECNO | 1.4 .200 | .6 .320 | .4 .249 | 2.4 .125 |
| 53 | TECNO | 1.0 .184 | 1.3 .150 | .2 .268 | .4 .338 |
| 54 | TECNO | .5 .211 | 1.6 .162 | .3 .241 | 1.8 .165 |
| 55 | | 21.1 .000 | 27.5 .000 | 20.3 .004 | 12.8 .071 |
| 56 | | 13.2 .005 | 14.3 .004 | 7.9 .009 | 3.7 .061 |
| 57 | | 3.7 .005 | 14.5 .002 | 7.5 .006 | 3.2 .035 |
| 58 | | 3.0 .000 | 6.7 .022 | 1.9 .233 | .4 .516 |
| 59 | | 4.0 .047 | 0.5 .009 | 3.0 .170 | 1.0 .607 |
| 60 | OCIVI | .3 .467 | 3.7 .012 | 1.8 .231 | 1.4 .270 |
| 61 | | 1.2 .127 | 0.5 .005 | 2.0 .243 | .2 .594 |
| 62 | OCIVI | .5 .314 | 0.5 .004 | 2.2 .222 | 1.2 .340 |
| 63 | OCIVI | .3 .303 | 3.6 .070 | .7 .254 | 1.3 .253 |
| 64 | | 5.0 .153 | 2.7 .111 | .3 .259 | .2 .377 |
| 65 | | 0.1 .073 | 10.4 .009 | 4.0 .159 | 1.5 .700 |
| 66 | TECNO | 1.6 .112 | 1.4 .250 | .4 .269 | 1.1 .204 |
| 67 | | 15.7 .010 | 17.3 .002 | 15.5 .070 | 5.6 .050 |

Por lo que respecta al grupo DEMOCRATICO (tabla nº 12) apreciamos que se encuentran óptimamente integrados en su grupo los siguientes métodos:

- "Sendero" - Santillana (1977)
- "Tilin-tilin" - M. Melendrés (1977)
- "Lee y escribe" - D. Lozano - Anaya (1978)
- "Voy a leer" - Gallego (1979)
- "Leo, juego y escibo" - Sanmartín - V. Vives (1979)
- "Palau" - A. Palau - Anaya (1980)
- "Palabras" - A. Sabaté - Salvatella (1981)
- "Letra por letra" - R. Sensat - La Galera (1982)
- "Comenzar" - Fernández - Anaya (1982)
- "Nueva Cartilla" - Susaeta (1982)
- "Leo, escribo, coloreo" - A. Cabañuz - Casals (1982)
- "Erase una vez" - Usero - Edelvives (1982)
- "Voy a leer" - Ribera - Diputación Valencia (1983)

- "AEIOU" - Luceño - Anaya (1983)
- "Aprendo a leer y a escribir" - Garrido - Magisterio Español (1984)
- "Vamos a leer" - Buñuel - Vives (1984)

Ahora bien, existen ciertos métodos que aunque cronológicamente pertenecen a este período, se encuentran, a nivel funcional, contagiados por los restantes grupos establecidos en nuestro trabajo:

- "Pasitos" - Jané - Salvatella (1977) Grupo GUERRA CIVIL
- "Retama" - Torrents - Teide (1977) Grupo GUERRA CIVIL
- "Aprendo a leer" - Alvarez - Miñón (1978) Grupo AUTARQUICO
- "Teleo" - Pach - Trevert (1978) Grupo GUERRA CIVIL
- "Amiguitos" - Arias - Rodríguez (1978) Grupo TECNOCRATICO
- "ABC" - Salvatella (1978) Grupo GUERRA CIVIL
- "Senderuela" - González - Teide (1979) Grupo GUERRA CIVIL
- "Ardilla 1" - Garriga - Teide (1979) Grupo GUERRA CIVIL
- "Balbuceos" - Palau - Anaya (1979) Grupo GUERRA CIVIL
- "Vivencias" - González - C.E.P.E. (1981) Grupo AUTARQUICO
- "¡Hale vamos" - Pérez - S.M. (1981) Grupo TECNOCRATICO
- "Nuevo Abecedario" - Susaeta (1981) Grupo TECNOCRATICO
- "Mi silabario" - Capdevilla - Interediciones (1981) Grupo TECNOCRATICO
- "Quiero leer y escribir" - Quecedo (1981) Grupo TECNOCRATICO
- "Jogucam" - Guardiola (1983) Grupo GUERRA CIVIL
- "Leo y escribo con Ana" - Marco - Everest (1983) Grupo GUERRA CIVIL

- "Micho" - Bruño (1983) Grupo GUERRA CIVIL
- "El parque de papel" - Castillo - S.M. (1984) Grupo TECNOCRATICO

GRAFICO Nº 200

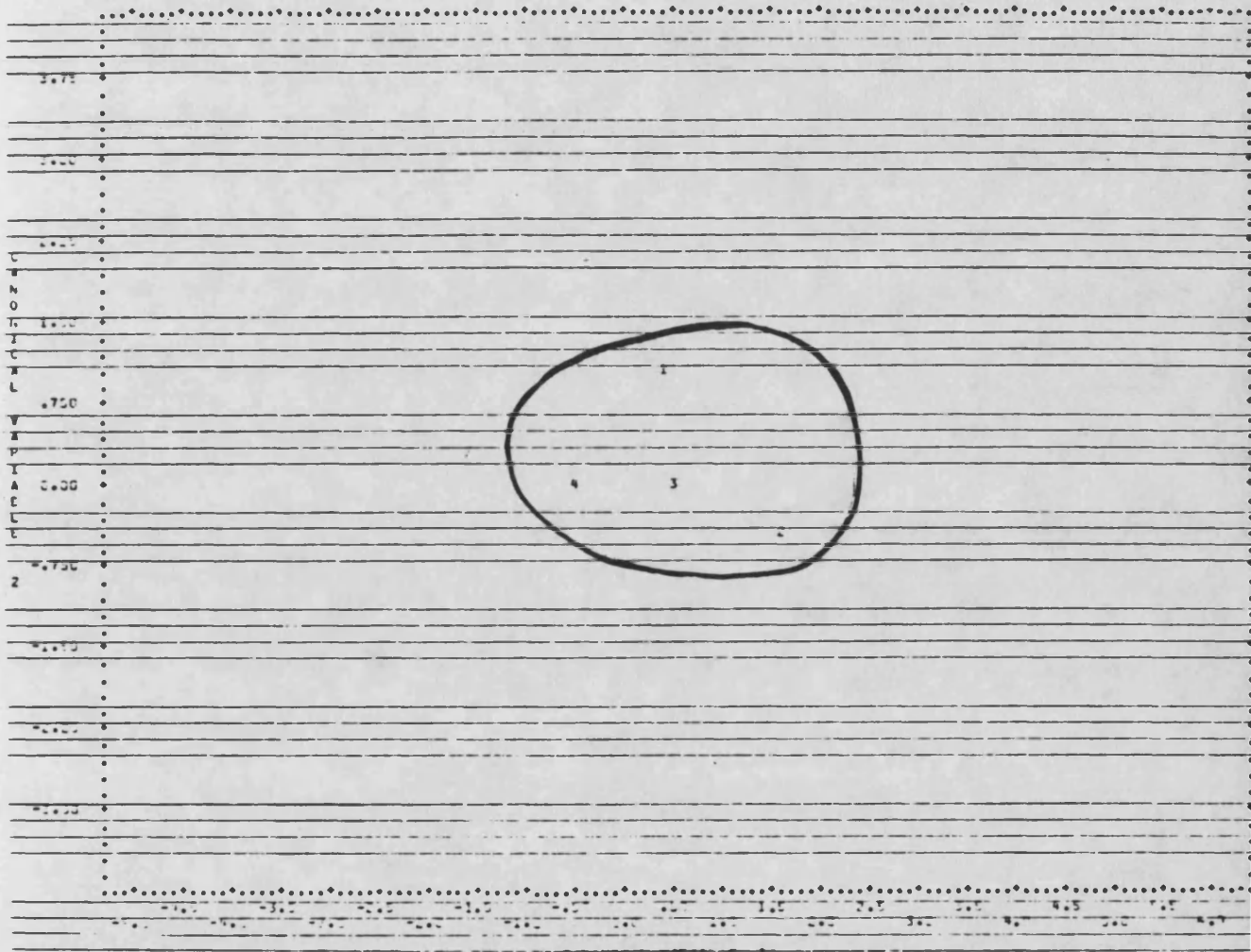

1. Grupo GUERRA CIVIL
2. Grupo AUTARQUICO
3. Grupo TECNOCRATICO
4. Grupo AUTARQUICO

El gráfico n°200 expresa la situación global, en el espacio, de las distintas variables criterio presentadas en el presente trabajo. En nuestro caso, podemos observar que los cuatro grupos estudiados se encuentran, bastante próximos, configurando una amplia nube en el centro del plano.

GRAFICO N° 201

OVERLAP OF DIFFERENT GROUPS IS INDICATED BY *

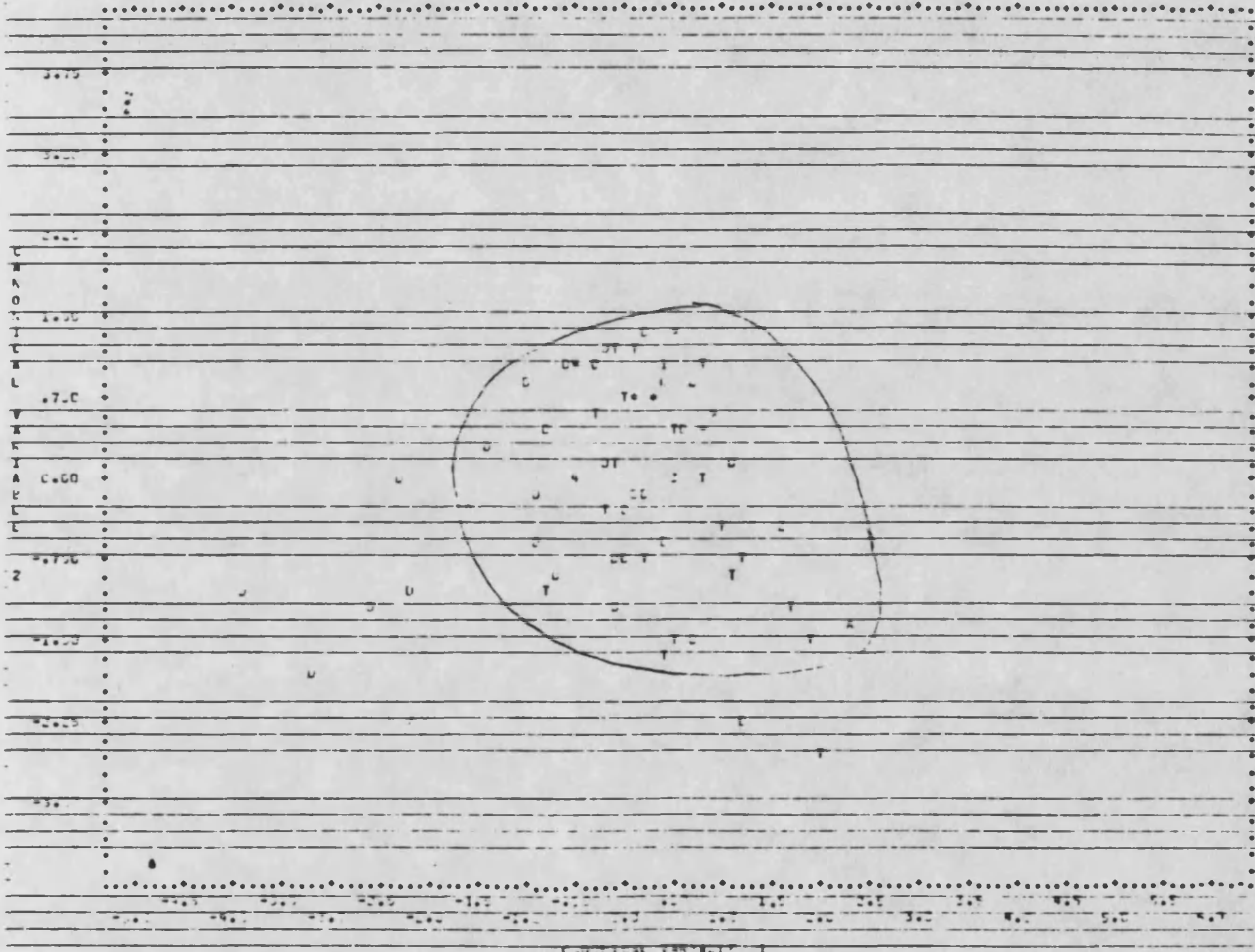

- | | |
|-----------------------|-----------------------|
| 1. Grupo GUERRA CIVIL | G. Casos GUERRA CIVIL |
| 2. Grupo AUTARQUICO | A. Casos AUTARQUICO |
| 3. Grupo TECNOCRATICO | T. Casos TECNOCRATICO |
| 4. Grupo DEMOCRATICO | D. Casos DEMOCRATICO |

El gráfico n° 201 representa la situación espacial tanto de las variables criterios como del conjunto de casos presentados en nuestro estudio.

Parece evidente que el gráfico adjunto confirma la integración, casi total de casos/grupos.

En definitiva, solo encontramos un índice mínimo de ca sos dispersos pertenecientes al grupo denominado DEMOCRATICO y un caso aislado que corresponde al período TECNOCRATICO.

3.5.- LA TECNICA DEL "CLUSTER ANALYSIS"

3.5.1.- Aportaciones del Cluster Analysis

Un conjunto de variables o de patrones, de mayor o menor complejidad, puede ser agrupado en "clusters" o grupos. Así, un "cluster analysis" es el conjunto de métodos y técnicas que describen y localizan estas agrupaciones, con el fin de comprender mejor su estructura y, al mismo tiempo, simplificar y resolver numerosos problemas de clasificación tanto de variables como de patrones.

La utilidad fundamental de un "cluster analysis" puede ser:

- a) Conseguir una óptima interpretación de las variables o de los patrones, analizando las causas intrínsecas de su misma agrupación.
- b) La muestra puede corresponder únicamente a una clase y, así, los posibles grupos resultan subclases de la misma.
- c) Mediante este tipo de análisis se estiman las clases de pertenencia y, así, una vez controladas, se puede lograr el diseño de un clasificador para reconocer patrones o variables.
- d) Desde una perspectiva geométrica, la muestra de variables a analizar, forma nubes de puntos en un espacio F-dimENSIONAL.

Los estadísticos que constituyen una compacta descripción de los datos son: Por una parte, el vector de los promedios que sirve para localizar el centro de gravedad de la nube de puntos. Y, en otro sentido, la matriz de covarianzas que indica el grado de representatividad que con este vector simboliza al conjunto de variables o patrones.

El "cluster analysis" pretende agrupar las variables en

clases naturales y, para ello, sigue el criterio de minimizar la desviación interna de las variables de un mismo grupo, maximizando la distancia entre los diversos grupos.

Para este fin, es pertinente medir la similitud o divergencia de dos muestras, sirviéndonos así, de la distancia entre ambos conjuntos.

Como primer paso, es necesario determinar lo que entendemos por "distancia euclídea" entre, por ejemplo, dos variables p y s mediante la siguiente ecuación:

$$D^2_{ps} = (X_p - X_s)^2 = \sum_{f=1} (X_{fp} - X_{fs})^2$$

donde X_{fp} y X_{fs} son los valores de la característica f en los patrones p y s .

Considerando que ambas variables pertenecen al mismo cluster, si D^2_{ps} es menor que cierto umbral d_0 , resulta evidente que la elección de este límite tiene influencia inmediata y decisiva en la formación de los "clusters". Así, si d_0 es muy alto, se asignan todas las variables al mismo "cluster". Por el contrario, si aparece d_0 pequeño, cada variable configurará un "cluster" aislado.

En otro sentido, la medida de divergencia de dos variables p y s con F características presenta una serie de cualidades:

- a) La divergencia de una variable consigo misma es nula

$$D^2(p, p/1, 2, \dots, F) = 0$$

- b) La divergencia debe ser aditiva para características independientes

$$D^2(p, s/1, 2, \dots, F) = \sum_{f=1} D^2(p, s/f)$$

- c) La divergencia será positiva para dos variables distintas

$$D^2(p,s/1,2,\dots,F) > 0$$

- d) La divergencia entre p y s, no debe estar afectada por la denominación de las variables

$$D^2(p,s/1,2,\dots,F) = D^2(p,s/1,2,\dots,F)$$

- e) La divergencia no debe decrecer al añadir más características

$$D^2(p,s/1,2,\dots,F) \not\leq D^2(p,s/1,2,\dots,F,F+1)$$

- f) La divergencia debe tener en cuenta la interdependencia de las características en el cluster en que se han agrupado las variables.

- g) La divergencia debe ser invariante a rotaciones y transformaciones.

- h) La medida de divergencia debe ser sensible a la diferente ponderación a introducir en la cuantificación de la divergencia de cada característica.

Los tipos de medida de similitud y divergencia, más utilizados, son los siguientes:

- 1.- Distancia euclídea
- 2.- " euclídea normalizada
- 3.- " de Mahalanobis
- 4.- " binaria
- 5.- " de Tonimoto
- 6.- " discreta

Métodos de "CLUSTER ANALYSIS"

Al principio del apartado precisamos que el objetivo prioritario de este tipo de análisis consiste en agrupar variables en clases naturales o "clusters", de tal manera que se minimicen las desviaciones entre las variables

pertenecientes al mismo grupo y, lógicamente, se acrecienta la distancia o divergencia entre los grupos.

Para lograr este objetivo, contamos con distintas técnicas de "cluster analysis", cuya incidencia, a nivel cuantitativo, ha ido aumentando progresivamente en los últimos años, tal y como lo demuestran distintas aportaciones, entre otras muchas realizadas sobre el tema (KENNEDY, 1974; KOONTZ, 1976 ...).

En definitiva, los métodos más usuales son los siguientes:

1º Métodos de REAGRUPAMIENTO

Dicho procedimiento se lleva a cabo cuando una vez determinado el número de clusters a formar, distribuímos las variables entre los diversos grupos, de manera que se maximice alguna medida de similitud entre las variables que pertenecen al mismo grupo.

2º Métodos JERARQUICOS

Su principal objetivo es agrupar "clusters" para configurar uno nuevo, o bien separarlos con el fin de formar nuevos subconjuntos.

3º Métodos AGLOMERATIVOS Y DIVISIVOS

En realidad, ambos métodos son una subdivisión de los métodos jerárquicos, ya explicitados en el punto anterior.

En los métodos aglomerativos se parte de n grupos hasta alcanzar el grupo conjunto procediendo en cada nivel a fusionar aquellos dos grupos que resultan más similares.

Los métodos divisivos proceden de un grupo configurado en el nivel $K = 0$ compuesto por todas las variables de la muestra. En el siguiente nivel $K = 1$ se obtienen dos grupos repartiendo las anteriores variables, en base a maximizar cierta medida de divergencia preestablecida, y así, sucesivamente.

4º Métodos TIPOLOGICOS

También constituyen un tipo de método jerárquico. Sin embargo, su diferencia con este procedimiento radica en que, los métodos tipológicos solo tienen en cuenta una característica, tanto en lo que respecta a la agrupación como a la separación de las variables. Ahora bien, no sucede lo mismo con los jerárquicos propiamente dichos, ya que estos contemplan las F características de cada variable para realizar el proceso.

5º Métodos de AGRUPAMIENTO SOLAPADO Y EXCLUSIVO

En los primeros se contempla que una misma variable puede formar parte, simultáneamente, de más de un grupo. En otro sentido, los métodos exclusivos consideran que la pertenencia de una variable "a" a un cluster "b", implica su exclusión de otro cualquiera de cluster ("c", "d", etc.)

6º Métodos DIRECTOS y métodos ITERATIVOS

Los procedimientos de análisis de cluster directos utilizan algoritmos. Por el contrario, los métodos iterativos corrigen sus propias asignaciones.

7º Métodos SECUENCIALES y métodos SIMULTANEOS

Los métodos secuenciales poseen alto nivel de uso ya que consisten en aplicar a cada grupo la misma serie re-

cursiva de operaciones.

Ahora bien, el empleo de los métodos simultáneos es cuantitativamente inferior: Su dinámica consiste, así, en una operación no recursiva y simple.

8º Método ADAPTATIVOS y NO ADAPTATIVOS

Los procedimientos adaptativos (WISHART, 1969) van aprendiendo en su ejecución de la configuración de los clusters que están agrupando, de tal manera que pueden ir modificando su criterio de similitud, en función del proceso.

Desde otra perspectiva, en los procedimientos no-adaptativos, el método de cluster se encuentra predeterminado de antemano. Y, por lo tanto, es fijo y el algoritmo se encamina, bien directa o iterativamente hacia la solución correcta.

Ciertamente, los modelos no-adaptativos resultan, más comúnmente, empleados en cualquier análisis junto con los exclusivos y secuenciales.

3.5.2.- Procesamiento de los datos y modelo utilizado

Para este tipo de análisis consideramos las mismas variables incluidas en el análisis discriminante y que ya citamos nominalmente en el apartado 3.4.2, exceptuando la variable períodos, integrantes exclusivamente de los dos análisis descritos.

Así, el procedimiento de introducción de los datos es idéntico a la dinámica ofrecida por el análisis mencionado en líneas precedentes. Y, también nos servimos de la misma matriz de doble entrada y procesamos la información en el

ordenador antes mencionado del Centro de Cálculo de la Universidad Politécnica de Valencia. Utilizamos para este efecto, el programa BMDP STATISTICAL SOFTWARE y, en concreto, el BMDP2 CLUSTER ANALYSIS CASES, UNIVERSITY OF CALIFORNIA.

El modelo que utilizamos para nuestro estudio es el JERARQUICO puesto que nos interesa ir agrupando variables para formar "clusters" nuevos y éste es uno de los objetivos prioritarios de dicho procedimiento. Los métodos jerárquicos son los más extendidos dentro del "cluster analysis" debido a su simplicidad conceptual y, por tanto, su fácil comprensión, dato que contribuye a que resulten de gran aplicación en el marco de la investigación.

La actuación seguida por este método específico y que podemos apreciar, de forma patente, en el gráfico nº 202, es la siguiente:

Tomados un conjunto n de variables, agrupadas en $C = n$ grupos, uno por variable, de donde obtenemos el nivel $K = 0$.

En el nivel siguiente se agrupan aquellos clusters que ofrezcan una mayor similitud, resultando $C = n - K$ grupos, y así, sucesivamente.

Una característica relevante a reflejar en este tipo de método consiste en que si en un determinado nivel K se agrupan dos "clusters", éstos quedan ya jerárquicamente agrupados.

GRAFICO N° 202

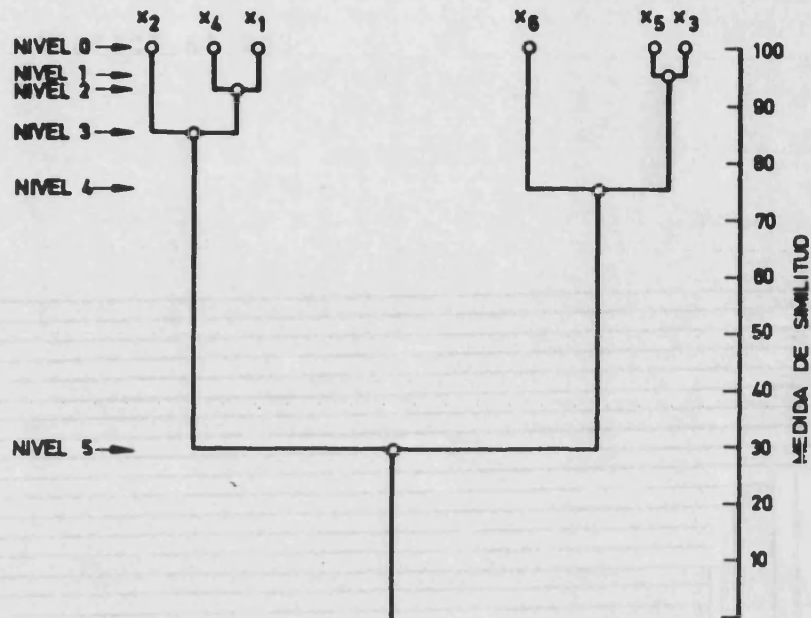

A la representación gráfica del cluster jerárquico se le denomina "endograma".

Ahora bien, los clusters obtenidos, en nuestro trabajo, se caracterizan no solamente por ser jerárquicos como ya reflejamos antes, sino también son de tipo aglomerativo o de "bottom-up" (abajo arriba), ya que parten de tantos grupos como variables existen. Y, a continuación, se selecciona cierta medida de similitud cuyas características prioritarias se traducen en combinatoriedad y compatibilidad. Así, a partir de este instante, se van aglutinando los "clusters" que presentan mayor similitud.

En definitiva, situados a otros niveles significativos diferenciales podemos definir al modelo utilizado en nuestra investigación además de por las notas, ya mencionadas, de jerarquía y aglomeración. En otro sentido, por su actuación paralela como método exclusivo, directo, secuencial y no adaptativo.

GRAFICO N° 203

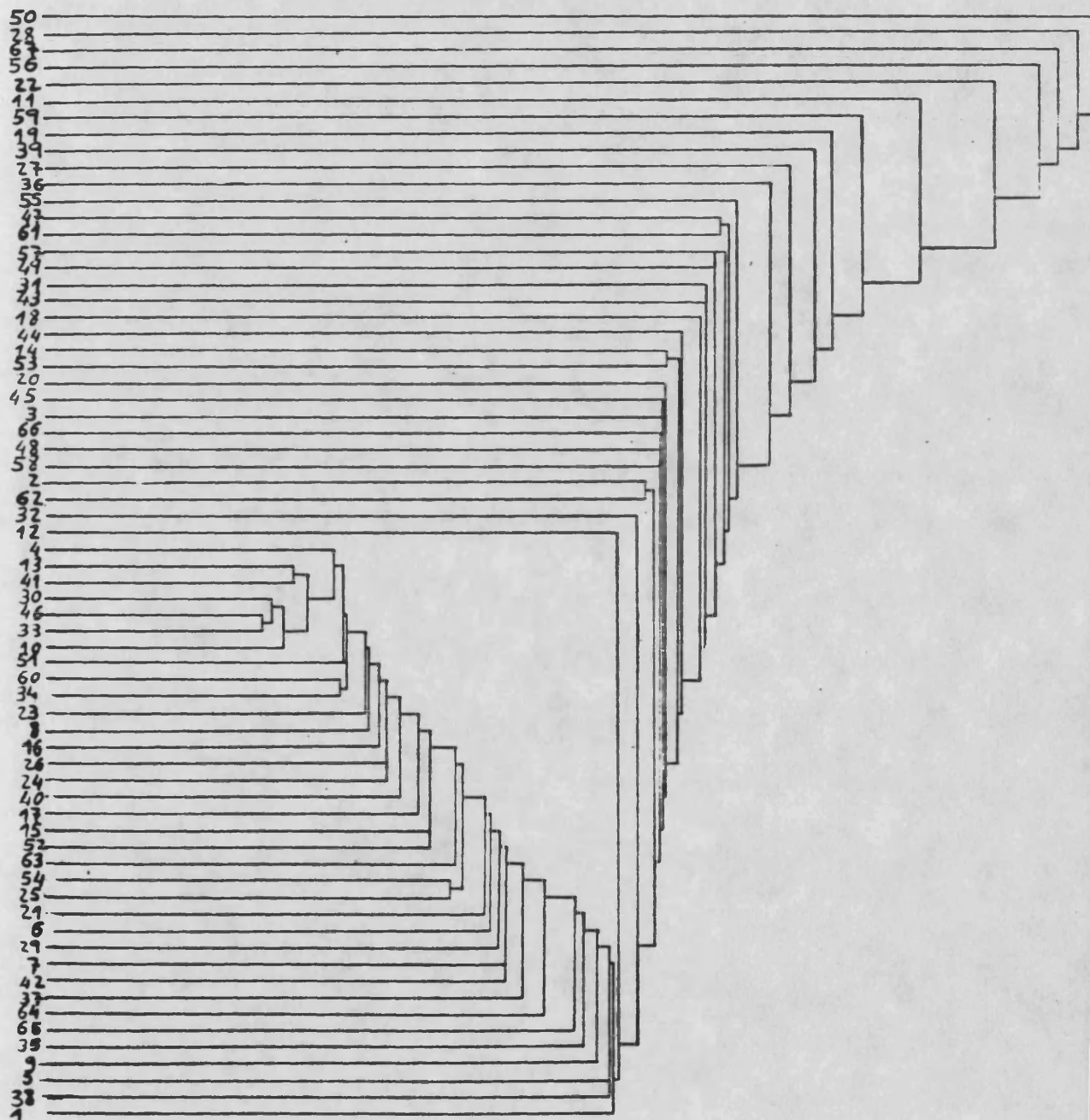

3.5.3.- Análisis de los resultados obtenidos

La interpretación de los datos en este tipo específico de análisis se observa, de forma manifiesta, en el endograma (gráfico nº 203), obtenido una vez procesados los datos.

En efecto, podemos apreciar como se configuran dos grupos de pertenencia, sensiblemente diferenciales, integrados cada uno por distintos elementos. La conformación de dichas clases se realiza teniendo en cuenta el criterio de minimizar su desviación interna, maximizando, así, la distancia respecto al otro grupo. De este modo, los grupos extraídos se caracterizan por estar formados por distintas variables cuyo común denominador radica en la participación, en cierta medida, de las mismas categorías semánticas.

Así, la primera clase natural aglutina los textos que reflejamos a continuación:

- 1.- "Primer libro escolar" (1936) - Plá Cargol - Dalmau Carles, Plá S.A.
- 38.- "Amiguitos" (1978) - A. Arias - Santiago Rodríguez
- 5.- "Silabario Moderno" (1958) - Edelvives - Luis Vives
- 9.- "El carro verde" (1964) - M. Gª Hoz - Magisterio Español
- 35.- "Tilin-tilin" (1972) - M. Melendrés y J. Mª Toral Bibliograf
- 65.- "Aprendo a leer y a escribir" (1984) - J. Garrido Magisterio Español
- 64.- "AEIOU" (1983) - J.L. Luceño - Anaya
- 37.- "Teleo" (1978) - M. Pach - Trevert
- 42.- "Voy a leer" (1979) - N. Gallego y otros - S.M.
- 7.- "Cartel" (1962) - A. Maillo - Rivadeneyra
- 29.- "Pequeño lector" (1974) - Vicens Vives
- 6.- "Campanillas" (1958) - J.M. Toral - J. Cantero

- 21.- "Aventuras" (1972) - Cincel
- 25.- "Juansio" (1974) - M. Melendrés - Studium
- 54.- "Quiero leer y escribir" (1981) - D. Quecedo
- 63.- "Micho" (1983) - E. Canga y otros - Bruño
- 52.- "Nuevo Abecedario" (1981) - Susaeta
- 15.- "Cartilla abierta" (1967) - Anaya
- 17.- "Nuevas Letras" (1968) - W. Ezquerro - Rivadeneyra
- 40.- "ABC" (1978) - Salvatella
- 24.- "Bruño" (1973) - M.P. Lebrero - Bruño
- 26.- "Qui-quiri-qui" (1974) - F. Rodríguez - Salvatella
- 16.- "Mi Cartilla" (1967) - J. y A. Alvarez - Miñón
- 8.- "Piti" (1963) - Plá Dalmau - Dalmau
- 23.- "Faro" (1973) - V. Barquero - Igreca
- 34.- "Retoma" (1977) - M.D. Torrents - Teide
- 60.- "Jogucam" (1983) - J. Guardiola
- 51.- "¡Hala! Vamos" (1981) - A. Pérez - S.M.
- 10.- "Luces" (1964) - Navarro Higuera - Salvatella
- 33.- "Pasitos" (1977) - E. Jané - Salvatella
- 46.- "Balbuceos" (1979) - A. Palau - Anaya
- 30.- "Aurora" (1975) - F. Blázquez - Narcéa
- 41.- "Nene" (1978) - Salvatella
- 13.- "El Camarada" (1965) - Dalmau Carles
- 4.- "Cartilla Album" (1955) - J.M. Toral - J. Cantero

Ahora bien, percibimos como se establecen distintos sub grupos dentro de la clase ya mencionada que denotan sin duda alguna, mayor proximidad entre los métodos agrupados.

El primer subgrupo viene determinado por los métodos (41) "Nene" - Salvatella (1978) y (13) "El camarada" - Dalmau Carles (1965). Su implicación en categorías equivalentes se muestra relativamente alta. Así como el empleo de términos idénticos en ciertos campos -"nacionalidades", "objetos relacionados con la comida /bebida", "personajes de cuentos" (ciencia ficción, etc.).

Así, en la segunda subclase obtenida, formada por los métodos (33) "Pasitos" de E. Jané (1977) y (46) "Balbucesos" de A. Palau (1979), comprobamos como participan, de igual forma, en numerosas categorías semánticas.

Ciertamente, si realizamos un análisis más profundo de los dos métodos ya citados, advertimos como existen otras similitudes en lo que respecta a la utilización de idénticas palabras en campos semánticos del orden de "Designativos de animales", "alimentos/bebidas", "Partes del cuerpo", "Anatomía de los animales", "Objetos relacionados con la comida/bebida", etc. Y, en otro sentido, son modelos cuyo objetivo prioritario consiste en iniciar al niño en el complejo proceso del aprendizaje lector.

Aparece un tercer subgrupo que aglutina a los métodos (34) "Retama" de M. Torrents (1977) y (69) "Jogucam" de J. Guardiola (1983). En efecto, su comportamiento como subclase radica, al igual que sucede en las mencionadas con anterioridad, en su elevada similitud en cuanto al uso de categorías semánticas.

Ahora bien, si realizamos un análisis, más exhaustivo de ambos métodos percibimos la utilización de términos iguales en campos tales como "Partes de la casa", "Nacionalidades", "Designativos de animales", "Parentesco", "Identificación de niños". E incluso se sirven en la mayoría de los casos, del mismo número de palabras para enseñar según que letras.

Por último, encontramos agrupados dentro de esta primera clase a los métodos (25) "Juansio" de M. Melendrés (1974) y (54) "Quiero leer y escribir" de D. Quecedo (1981). Su interpretación sigue la misma dinámica que las tres subclases precedentes. Ahora bien, conviene destacar que estos dos

textos manifiestan un elevado porcentaje de términos equivalentes -en total 16, como "uva", "guitarra", "cigüeña", "nana", "nido", "papá", "zorro", "embudo", "flores", "globo", "granja", "grillo", "reloj", "plátano", "submarino" y "red"- para la enseñanza/aprendizaje de la lectura.

Centrándonos ya en la segunda clase natural obtenida en nuestro análisis, observamos que viene configurada por ciertos elementos que reflejamos a continuación, cuya característica común y relevante consiste en la mayor similitud en cuanto a la elección de campos semánticos.

- 12.- "Alfa" (1965) - J.M. Sanz Trallero - Benjamín Ballster
- 32.- "Sendero" (1977) - Santillana
- 62.- "Leo y escribo con Ana" (1983) - P. Marcos - Everest
- 2.- "Primer libro escolar" (1939) - A. Nat Escolá
- 58.- "Leo , escribo, coloreo" (1982) - A. Cabañuz - Casals
- 48.- "Estrella" (1980) - Santillana
- 66.- "El parque de papel" (1984) - M. Castillo - S.M.
- 3.- "Nuevo Catón" (1954) - Edelvives
- 45.- "Ardilla 1" (1979) - A. Garriga - Teide
- 20.- "Abecedario Disney" (1971) - Susaeta
- 53.- "Mi Silabario" (1981) - F. Capdevilla - Interediciones
- 14.- "Cu-Cú" (1967) - Navarro Higuera - Salvatella
- 44.- "Leo, juego y escribo" (1979) - T. Sanmartín - Vives
- 18.- "Bebé" (1968) - Salvatella
- 43.- "Senderuela" (1979) - E. González - Teide
- 31.- "Saeta" (1975) - Santillana
- 49.- "Vivencias" (1981) - I. González - C.E.P.E.
- 57.- "Nueva Cartilla" (1982) - Susaeta
- 61.- "Ven a leer" (1983) - Servicio Municipal de Benetúser. Diputación Provincial de Valencia.

- 47.- "Palau" (1979) - A. Palau - Anaya
- 55.- "Letra por letra" (1982) - Equipo R. Sensat - La Galera
- 36.- "Aprendo a leer" (1978) - Alvarez - Miñón
- 27.- "Ventanal" (1974) - M. Sanjuan - Escuela Española
- 29.- "Lee y escribe (1978) - D. Lozano - Anaya
- 19.- "Silabario Disney" (1971) - F. Capdevilla - Susaeta
- 59.- "Erase una vez" (1982) - A. Usero - Luis Vives
- 11.- "Rayas" (1964) - A. Rodríguez Alvarez - Sánchez Rodríguez, ed.
- 22.- "Alondra" (1972) - A. Palau - Everest
- 56.- "Comenzar" (1982) - M.L. Fernández y A. Pellicer - Anaya
- 67.- "Vamos a leer" (1984) - T. Buñuel y otros - Vicens Vives Básica
- 28.- "Colasín, lee y escribe" (1974) - M. Ferrer y otros Salvatella
- 50.- "Palabras" (1981) - T. Sabaté, F. Capell - Salvatella

Desde un ámbito más restringido, comprobamos que se establecen tres subclases bien definidas dentro del mismo grupo: (62) "Leo y escribo con Ana" (1983) - P. Marcos, y (2) "Primer libro escolar" (1939) - A. Nat Escolá, forman el primer subgrupo.

Estos dos métodos, a pesar de su distancia en el vector temporal presentan mayor nivel de similitud a nivel categorial.

El segundo viene configurado por los métodos (53) "Mi Silabario" (1981) - F. Capdevilla, y (14) "Cu-Cú" (1967) - Navarro Higuera, cuyo porcentaje de participación en categorías semánticas equivalentes resulta elevado, ya que solo difieren en nueve de ellas. Así como el uso de términos

idénticos -en concreto, un total de 30 vocablos- resulta, también, significativo.

Finalmente, aparece el método (61) "Ven a leer" (1983) P. Ribera junto a (47) "Palau" (1980) - A. Palau.

Estos dos métodos, próximos en el vector temporal, tan solo discrepan en 10 campos semánticos, tales como "dinero" "colores", "elementos geométricos", "agentes físicos", "estados adquiridos por las persona", "cualidades de los objetos/vegetales/seres vivos", "acciones rutinarias", "acciones excepcionales", "materias primas" e "interjecciones". Y, desde otra perspectiva, convergen en lo que respecta a la aplicación de términos comunes -en particular, 47 palabras idénticas- destinadas para la enseñanza/aprendizaje de la lectura.

4.- CONCLUSIONES Y RECOMENDACIONES

a) CONCLUSIONES GENERALES

La riqueza y variedad de las conclusiones obtenidas en los análisis realizados, nos ha obligado a situarlas en cada uno de los apartados correspondientes, para facilitar su verificación inmediata. Pero este recurso, somos conscientes de ello, resta brillantez a este apartado de conclusiones generales - al tiempo que obliga a la hora de las precisiones a revisiones constantes a los diferentes apartados. La decisión acerca de la alternativa de ubicación de conclusiones, no es fácil porque, en todo caso, obliga a revisiones. Sin embargo, creemos que la bondad de la tomada, estriba en que posibilita "integraciones" que de otra manera resultarían, cuando menos, comprometidas. Sálvese que, en todo caso, la dificultad de consulta, dada la difícil, por no decir insalvable, problemática de utilización.

De otro lado, en este apartado, los vinculamos sobre todo a las hipótesis establecidas al principio de nuestro trabajo -y que requieren decisiones más unitarias y globalizadas.

Permitásenos una última observación, aunque inútil por su visibilidad, los datos y análisis obtenidos y elaborados, posibilitan otras modalidades de estudio y otro tipo de conclusiones que en este trabajo no hemos contemplado. Rogamos, no sean imputados como "ausencias" o "lagunas", sino y para beneficio de nuestros objetivos de investigación, como apertura a nuevas indagaciones e interpretaciones.

Con referencia a la hipótesis

I) Debe admitirse la hipótesis formulada, ya que el repertorio de los términos obtenidos, muestran: en primer lugar una enorme disparidad (1965), sin que sea posible asignarla

a ningún criterio preestablecido (ni pedagógico, ni de uso, etc.).

Al tiempo, es visible un sector de términos de alta frecuencia de uso (repetitividad) -que muestra como la tradicción (aparece en todas las épocas, modalidades metodológicas) es el vector más explicativo. Al tiempo se observa la ausencia de criterios pedagógicos, psicológicos, sociológicos, etc. que pudieran explicar este sector de homogeneidad. En consecuencia, puede afirmarse que se apela a la hora de realizar la selección de los términos a la "copia" indiscriminada de lo que anteriormente se ha utilizado, dando lugar a un "repertorio común" reducido, sin significación de criterio alguno, desvertebrado (sin ejes de clasificación relevantes) y de variada dificultad tanto perceptiva, como semántica, comprensiva, etc.

II) Las aportaciones de las diferentes corrientes pedagógicas no se han traducido en cambios significativos respecto del repertorio de términos utilizados en los materiales de lectura, tanto desde un eje diacrónico, como de tipología metodológica, como de los tipos de material, calidad de edición, etc., no es posible atribuir defensa alguna desde la perspectiva del "repertorio".

III) En el "sector común" del repertorio, no se identifican en general términos vinculados a concreciones ideológicas. Hay que subrayar la constante "superioridad masculina", especialmente manifiesta en la categoría de "profesiones". Al margen de este vector, cuando se utilizan "términos" semánticamente significativos de un sector ideológico (político y religioso, sobre todo) no alcanzan significación alguna fuera del período temporal en que se producen. Aún en este caso, su frecuencia es muy limitada tanto de prisma cualitativo, como cuantitativo. Con todo, se observan cambios "intra-cate

gorías" a través del tiempo, sobre todo en los "parentescos", "religión" y "profesiones".

IV) Las "familias" o categorías semánticas identificadas, sí permiten ser analizadas desde la perspectiva de su valiosidad pedagógica. Por tanto, hay que rechazar la hipótesis formulada.

Merecen ser destacadas por su alta presencia, las categorías semánticas de:

- parentesco
- profesiones masculinas
- personajes de cuentos (ciencia ficción)
- alimentos y bebidas
- designativos de animales
- designativos de plantas
- nombres propios (personas)
- acciones (tanto rutinarias como excepcionales)

En consecuencia, es posible someter a análisis de pertinencia (también por vía de "ausencias" - p.e. partes del cuerpo), adecuación al estado evolutivo, a los patrones educativos, a la dificultad de aprendizaje, etc.

V) Se constata la bondad de la hipótesis formulada, ya que el repertorio de los términos analizados es de tal variedad y magnitud, que solo se explica por vinculación a supuestos criterios personales o editoriales, no explícitos. Las fuentes de la "selección", en consecuencia, deben identificarse por: tradición, "ocurrencia", frecuencia de uso del autor, etc., y en absoluto a otros criterios, y mucho menos los científicos.

VI) Hay que aceptar también, el que los términos utilizados no están vinculados, ni a las exigencias de los objetivos ex

plicitos de los curricula (criterio socio-político), ni a índices de dificultad, adecuación o pertinencia, tanto pedagógicos como psicológicos.

VII) Respecto de los requisitos de facilidad y claridad perceptiva (significante) de los términos, reclamada por la psicología de la percepción y evolutiva, solo es identificable incidentalmente, ya que junto a los que cumplen esta condición aparecen otros de extrema dificultad (p.e. "sal" y "ábside"; "niña" y "kimono"; "calle" y "obtuso"; "agua" y "eptágon"; "escuela" y "expósito").

VIII) y IX) La condición de cercanía, proximidad, vivencialidad, contextualidad, etc., es cumplida solo incidentalmente. Junto a términos como "pie" se produce "octógono"; "oveja" junto a "plomada"; "uña" junto a "humo"; "mano" y "red". Por ello, debemos aceptar la hipótesis de ausencia de criterios psicopedagógicos en la selección de los observables.

X) Se acepta, de modo irrevocable, la hipótesis de que las "categorías semánticas" obtenidas, no cumplen en todos los casos -salvo algunas excepciones- la función "organizadora" exigible en estos primeros estadios educativos.

XI) Debemos rechazar la hipótesis de que como consecuencia de los esfuerzos de actualización y difusión de las legalidades pedagógicas y psicológicas realizadas en los últimos años, se hayan traducido en cambios sustanciales en el reperitorio de términos y categorías semánticas.

XII) La aplicación de las técnicas de análisis factorial (de correspondencias), de cluster (jerárquicos) y de discriminante como modalidades de análisis metodológicos, se han mostrado altamente valiosas, y pertinentes, especialmente por su problema de identificación y clasificación.

b) RECOMENDACIONES

Todo trabajo "pedagógico", está obligadamente volcado a mejorar la realidad educativa. Nuestro trabajo debe concluir pues, con las propuestas oportunas para que directa o indirectamente hagan posible esta transformación optimizante del proceso educativo que está involucrado de forma más estrecha en el problema analizado.

Las recomendaciones que ofertamos son de distinta índole y nivel de especificidad, y así van dirigidas a diferentes elementos y procesos de la acción educativa, pero en todo caso, son susceptibles de traducirse en "normativa" que regule y optimice algunas variables relevantes.

Las concretamos en las siguientes:

- Dado que son los autores y las editoriales de los textos y materiales los que actúan de "mediadores" entre los objetivos educativos del currículum y los profesores y alumnos -en el caso del aprendizaje lector- y concretándonos a los "contenidos" objeto de nuestro estudio, proponemos sean fijados por la administración (central y autonómica) unos criterios o requisitos mínimos para la selección de los "términos" sobre los que realizar la acción educativa.
- Proponer como criterios pedagógicos (o requisitos mínimos) los siguientes:
 - Adecuación semántica del término a las exigencias del patrón educativo.
 - Prioridad a las condiciones de vivencialidad, contexto, utilización y motivación.
 - Potencialidad "autoestructurante" -es decir, capacidad para generar "vectores organizadores", inductores, etc.- de calidad.
 - Facilidad perceptiva.

- Progresiva secuencia de complejidad.
- No utilizar términos e iconos que puedan significar dominio o sumisión de razas, creencias, profesiones, sexo, etc.

- Debieran impulsarse estudios y experiencias dirigidos a obtener repertorios de términos adecuados a múltiples criterios (pedagógicos, psicológicos, evolutivos y sociológicos) que configurarían un activo y permanentemente abierto "banco" de palabras de uso común.

INDICE

| | |
|---|-----|
| ANEXO I | 1 |
| ANEXO II | 515 |
| ANEXO III | 604 |
| V.- BIBLIOGRAFIA E INDICE LEGISLATIVO | 613 |

ANEXO I



UNIVERSIDAD DE VALENCIA
FACULTAD DE FILOSOFIA
Y C. C. DE EDUCACION
BIBLIOTECA
Reg. de Entradas n.º 12662
Fecha: 19-1-87
Signatura ~~T. 1667 (II)~~

(11) BID.T 1667 (II)

D. 471604

L. 471622

METODO: "Primer Libro"

CODIGO DOCUMENTO: 01

AÑO: 1936

AUTOR: Plá Cargol

EDITORIAL: Dalmau Carles, Plá S.A.

TERMINOS

NIVEL FUNCIONAL

NIVEL DE PRESENTACION

| | <u>VOCAL</u> | <u>CONSONANTE</u> | <u>SILABA</u> | <u>ICONO</u> | <u>ICONO-NOMBRE</u> | <u>NOMBRE</u> |
|------------------|--------------|-------------------|---------------|--------------|---------------------|---------------|
| Abanico (0001) | A (01) | | | | X (2) | |
| Ala (0002) | A (01) | | | | X (2) | |
| Asno (0003) | A (01) | | | | X (2) | |
| Anade (0004) | A (01) | | | | X (2) | |
| Elefante (0037) | E (06) | | | | X (2) | |
| Empedrado (0038) | E (06) | | | | X (2) | |
| Escudo (0039) | E (06) | | | | X (2) | |
| Encajera (0040) | E (06) | | | | X (2) | |
| Imán (0074) | I (10) | | | | X (2) | |
| Iglesia ((0075) | I (10) | | | | X (2) | |
| Isla (0076) | I (10) | | | | X (2) | |
| Invierno (0078) | I (10) | | | | X (2) | |
| Oreja (0107) | O (18) | | | | X (2) | |
| Ojo (0108) | O (18) | | | | X (2) | |
| Oso (0109) | O (18) | | | | X (2) | |
| Ola (0110) | O (18) | | | | X (2) | |

METODO: "Primer Libro"

CODIGO DOCUMENTO: 01

AÑO: 1936

AUTOR: Plá Cargol

EDITORIAL: Dalmau Carles, Plá S.A.

TERMINOS

NIVEL FUNCIONAL

NIVEL DE PRESENTACION

| | <u>VOCAL</u> | <u>CONSONANTE</u> | <u>SILABA</u> | <u>ICONO</u> | <u>ICONO-NOMBRE</u> | <u>NOMBRE</u> |
|------------------|--------------|-------------------|---------------|--------------|---------------------|---------------|
| Uvas (0139) | U (24) | | | | X (2) | |
| Uña (0140) | U (24) | | | | X (2) | |
| Uno (0141) | U (24) | | | | X (2) | |
| Urraca (0142) | U (24) | | | | X (2) | |
| Yema (1068) | | Y (28) | | | X (2) | |
| Payaso (1073) | | Y (28) | | | X (2) | |
| Rey (0852) | | Y (28) | | | X (2) | |
| Bebe (0219) | | B (02) | | | X (2) | |
| Casa (0023) | | C (03) | | | X (2) | |
| Cirio (0243) | | C (03) | | | X (2) | |
| Chocolate (0310) | | CH (04) | | | X (2) | |
| Dado (0356) | | D (05) | | | X (2) | |
| Sofá (0402) | | F (07) | | | X (2) | |
| Gato (0022) | | G (08) | | | X (2) | |
| Guitarra (0497) | | G (08) | | | X (2) | |
| Cigüeña (0238) | | G (08) | | | X (2) | |

METODO: "Primer Libro"

CODIGO DOCUMENTO: 01

AÑO: 1936

AUTOR: Plá Cargol

EDITORIAL: Dalmau Carles, Plá S.A.

TERMINOS

NIVEL FUNCIONAL

NIVEL DE PRESENTACION

| | VOCAL | CONSONANTE | SILABA | ICONO | ICONO-NOMBRE | NOMBRE |
|----------------|-------|------------|--------|-------|--------------|--------|
| Juguete (0500) | | J (11) | | | X (2) | |
| Kilo (0609) | | K (12) | | | X (2) | |
| Lobo (0129) | | L (13) | | | X (2) | |
| Llave (0667) | | LL (14) | | | X (2) | |
| Mamá (0029) | | M (15) | | | X (2) | |
| Nave (0727) | | N (16) | | | X (2) | |
| Niña (0726) | | Ñ (17) | | | X (2) | |
| Papá (0794) | | P (19) | | | X (2) | |
| Raqueta (0831) | | Q (20) | | | X (2) | |
| Rosa (0854) | | R (21) | | | X (2) | |
| Pera (0790) | | R (21) | | | X (2) | |
| Perro (0051) | | R (21) | | | X (2) | |
| Sapo (0938) | | S (22) | | | X (2) | |
| Pato (0127) | | T (23) | | | X (2) | |
| Vaso (0944) | | V (25) | | | X (2) | |
| Examina (1030) | | X (27) | | | X (2) | |

METODO: "Primer Libro"

CODIGO DOCUMENTO: 01

AÑO: 1936

AUTOR: Plá Cargol

EDITORIAL: Dalmau Carles, Plá S.A.

TERMINOS

NIVEL FUNCIONAL

NIVEL DE PRESENTACION

| | <u>VOCAL</u> | <u>CONSONANTE</u> | <u>SILABA</u> | <u>ICONO</u> | <u>ICONO-NOMBRE</u> | <u>NOMBRE</u> |
|-------------------|--------------|-------------------|---------------|--------------|---------------------|---------------|
| Zorra (0931) | | Z (29) | | | X(2) | |
| Artillería (0144) | | AR (009) | | | X(2) | |
| Aspa (0148) | | AS (010) | | | X(2) | |

METODO: "Primer Libro Escolar"

CODIGO DOCUMENTO: 02

AÑO: 1939

AUTOR: A. Nat Escolá

EDITORIAL: Salvatella

TERMINOS

NIVEL FUNCIONAL

NIVEL DE PRESENTACION

| | VOCAL | CONSONANTE | SILABA | ICONO | ICONO-NOMBRE | NOMBRE |
|----------------|--------|------------|--------|-------|--------------|--------|
| Aro (0016) | A (01) | | | | X (2) | |
| Escudo (0039) | E (06) | | | | X (2) | |
| Indio (0079) | I (10) | | | | X (2) | |
| Oso (0109) | O (18) | | | | X (2) | |
| Urna (0143) | U (24) | | | | X (2) | |
| Yate (1074) | | Y (28) | | | X (2) | |
| Boa (0205) | | B (02) | | | X (2) | |
| Bebe (0209) | | B (02) | | | X (2) | |
| Casa (0023) | | C (03) | | | X (2) | |
| Chino (0306) | | CH (04) | | | X (2) | |
| Dedo (0074) | | D (05) | | | X (2) | |
| Fuma (0399) | | F (07) | | | X (2) | |
| Gato (0022) | | G (08) | | | X (2) | |
| Cigüeña (0238) | | G (08) | | | X (2) | |
| Jirafa (0556) | | J (11) | | | X (2) | |
| Lobo (0129) | | L (13) | | | X (2) | |

METODO: "Primer Libro Escolar"

CODIGO DOCUMENTO: 02

AÑO: 1939

AUTOR: A. Nat Escolá

EDITORIAL: Salvatella

TERMINOS

NIVEL FUNCIONAL

NIVEL DE PRESENTACION

| | <u>VOCAL</u> | <u>CONSONANTE</u> | <u>SILABA</u> | <u>ICONO</u> | <u>ICONO-NOMBRE</u> | <u>NOMBRE</u> |
|----------------|--------------|-------------------|---------------|--------------|---------------------|---------------|
| Llave (0667) | | LL (14) | | | X (2) | |
| Mano (0030) | | M (15) | | | X (2) | |
| Niño (0098) | | N (16) | | | X (2) | |
| Maño (0767) | | Ñ (17) | | | X (2) | |
| Pavo (0799) | | P (19) | | | X (2) | |
| Buque (0826) | | Q (20) | | | X (2) | |
| Rata (0853) | | R (21) | | | X (2) | |
| Perro (0051) | | R (21) | | | X (2) | |
| Sapo (0938) | | S (22) | | | X (2) | |
| Titi (0104) | | T (23) | | | X (2) | |
| Ave (1923) | | V (25) | | | X (2) | |
| Boxeo (1029) | | X (27) | | | X (2) | |
| Zapatos (1049) | | Z (29) | | | X (2) | |
| Abside (1097) | | | AB (001) | | X (2) | |
| Anguila (1135) | | | AN (007) | | X (2) | |
| Arbol (0011) | | | AR (009) | | X (2) | |

METODO: "Primer Libro Escolar

CODIGO DOCUMENTO: 02

AÑO: 1939

AUTOR: A. Nat Escolá

EDITORIAL: Salvatella

TERMINOS

NIVEL FUNCIONAL

NIVEL DE PRESENTACION

VOCAL

CONSONANTE

SILABA

ICONO

ICONO-NOMBRE

NOMBRE

Asno (0003)

AS (010)

X (2)

Atleta (1150)

AT (011)

X (2)

Eccehomo (1155)

EC (015)

X (2)

Excusabaraja (1200)

EX (023)

X (2)

Campana (1347)

CAM (098)

X (2)

Perdiz (1468)

DIZ (158)

X (2)

Soldados (1875)

SOÍ (436)

X (2)

METODO: "Nuevo Catón"

CODIGO DOCUMENTO: 03

AÑO: 1955

AUTOR: Edelvives

EDITORIAL: Luis Vives, S.A.

TERMINOS

NIVEL FUNCIONAL

NIVEL DE PRESENTACION

| | <u>VOCAL</u> | <u>CONSONANTE</u> | <u>SILABA</u> | <u>ICONO</u> | <u>ICONO-NOMBRE</u> | <u>NOMBRE</u> |
|-----------------|--------------|-------------------|---------------|--------------|---------------------|---------------|
| Ala (0002) | A (01) | | | | X (2) | |
| Elefante (0037) | E (06) | | | | X (2) | |
| Indio (0079) | I (10) | | | | X (2) | |
| Ojo (0108) | O (18) | | | | X (2) | |
| Uvas (0139) | U (24) | | | | X (2) | |
| Oye (1071) | | Y (28) | | | X (2) | |
| Haya (1086) | | Y (28) | | | X (2) | |
| Boa (0205) | | B (02) | | | X (2) | |
| Burro (0190) | | B (02) | | | X (2) | |
| Buey (0187) | | B (02) | | | X (2) | |
| Cepillo (0235) | | C (03) | | | X (2) | |
| Oca (0114) | | C (03) | | | X (2) | |
| Camello (0271) | | C (03) | | | X (2) | |
| Hacha (0312) | | CH (04) | | | X (2) | |
| Chino (0306) | | CH (04) | | | X (2) | |
| Hucha (0313) | | CH (04) | | | X (2) | |

METODO: "Nuevo Catón"

CODIGO DOCUMENTO: 03

AÑO: 1955

AUTOR: Edelvives

EDITORIAL: Luis Vives, S.A.

TERMINOS

NIVEL FUNCIONAL

NIVEL DE PRESENTACION

| | <u>VOCAL</u> | <u>CONSONANTE</u> | <u>SILABA</u> | <u>ICONO</u> | <u>ICONO-NOMBRE</u> | <u>NOMBRE</u> |
|----------------|--------------|-------------------|---------------|--------------|---------------------|---------------|
| Dado (0356) | | D (05) | | | X (2) | |
| Rueda (0371) | | D (05) | | | X (2) | |
| Sofá (0402) | | F (07) | | | X (2) | |
| Faro (0392) | | F (07) | | | X (2) | |
| Estufa (0071) | | F (07) | | | X (2) | |
| Gallo (0437) | | G (08) | | | X (2) | |
| Aguila (0009) | | G (08) | | | X (2) | |
| Cigüeña (0238) | | G (08) | | | X (2) | |
| Gitana (0482) | | G (08) | | | X (2) | |
| Conejo (0563) | | J (11) | | | X (2) | |
| Jirafa (0556) | | J (11) | | | X (2) | |
| Kilo (0609) | | K (12) | | | X (2) | |
| Leona (0641) | | L (13) | | | X (2) | |
| Loro (0629) | | L (13) | | | X (2) | |
| Paloma (0634) | | L (13) | | | X (2) | |
| Ballena (0191) | | LL (14) | | | X (2) | |

METODO: "Nuevo Catón"

CODIGO DOCUMENTO: 03

AÑO: 1955

AUTOR: Edelvives

EDITORIAL: Luis Vives, S.A.

| <u>TERMINOS</u> | <u>NIVEL FUNCIONAL</u> | | | <u>NIVEL DE PRESENTACION</u> | | |
|-----------------|------------------------|------------|--------|------------------------------|--------------|--------|
| | VOCAL | CONSONANTE | SILABA | ICONO | ICONO-NOMBRE | NOMBRE |
| Olla (0113) | | LL (14) | | | X (2) | |
| Ardilla (0012) | | LL (14) | | | X (2) | |
| Mesa (0059) | | M (15) | | | X (2) | |
| Mimí (0696) | | M (15) | | | X (2) | |
| Simio (0700) | | M (15) | | | X (2) | |
| Enano (0042) | | N (16) | | | X (2) | |
| Nene (0728) | | N (16) | | | X (2) | |
| Mano (0755) | | N (16) | | | X (2) | |
| Niño (0098) | | Ñ (17) | | | X (2) | |
| Niña (0726) | | Ñ (17) | | | X (2) | |
| Uña (0140) | | Ñ (17) | | | X (2) | |
| Perro (0051) | | P (19) | | | X (2) | |
| Pera (0790) | | P (19) | | | X (2) | |
| Mariposa (0693) | | P (19) | | | X (2) | |
| Buque (0826) | | Q (20) | | | X (2) | |
| Rana (0738) | | R (21) | | | X (2) | |

METODO: "Nuevo Catón"

CODIGO DOCUMENTO: 03

AÑO: 1955

AUTOR: Edelvives

EDITORIAL: Luis Vives, S.A.

TERMINOS

NIVEL FUNCIONAL

NIVEL DE PRESENTACION

| | <u>VOCAL</u> | <u>CONSONANTE</u> | <u>SILABA</u> | <u>ICONO</u> | <u>ICONO-NOMBRE</u> | <u>NOMBRE</u> |
|-----------------|--------------|-------------------|---------------|--------------|---------------------|---------------|
| Rosa (0854) | | R (21) | | | X (2) | |
| Araña (0007) | | R (21) | | | X (2) | |
| Oso (0109) | | S (22) | | | X (2) | |
| Asa (0005) | | S (22) | | | X (2) | |
| Saya (0946) | | S (22) | | | X (2) | |
| Rata (0853) | | T (23) | | | X (2) | |
| Pato (0127) | | T (23) | | | X (2) | |
| Auto (0014) | | T (23) | | | X (2) | |
| Ave (1923) | | V (25) | | | X (2) | |
| Huevo (0530) | | V (25) | | | X (2) | |
| Navío (1001) | | V (25) | | | X (2) | |
| Exágono (1028) | | X (27) | | | X (2) | |
| Filoxera (1041) | | X (27) | | | X (2) | |
| Xilófono (1023) | | X (27) | | | X (2) | |
| Zapato (1049) | | Z (29) | | | X (2) | |
| Lechuza (0334) | | Z (29) | | | X (2) | |

METODO: "Nuevo Catón"

CODIGO DOCUMENTO: 03

AÑO: 1955

AUTOR: Edelvives

EDITORIAL: Luis Vives, S.A.

TERMINOS

NIVEL FUNCIONAL

NIVEL DE PRESENTACION

| | <u>VOCAL</u> | <u>CONSONANTE</u> | <u>SILABA</u> | <u>ICONO</u> | <u>ICONO-NOMBRE</u> | <u>NOMBRE</u> |
|------------------|--------------|-------------------|---------------|--------------|---------------------|---------------|
| Asno (0003) | | | AS (010) | X (1) | | |
| León (0627) | | | ON (041) | X (1) | | |
| Bombo (0173) | | | BOM (077) | | X (2) | |
| Cabra (1313) | | | BRA (082) | | X (2) | |
| Cebra (0225) | | | BRA (082) | | X (2) | |
| Cisne (0259) | | | CIS (110) | X (1) | | |
| Bicicleta (0197) | | | CLE (114) | | X (2) | |
| Crucifijo (1446) | | | CRU (138) | | X (2) | |
| Delfín (0358) | | | DEL (150) | | X (2) | |
| Dragón (1474) | | | DRA (163) | | X (2) | |
| Cocodrilo (1491) | | | DRI (170) | | X (2) | |
| Alfange (1503) | | | FAN (178) | X (1) | | |
| Elefante (0039) | | | FAN (178) | X (1) | | |
| Florero (1518) | | | FLO (187) | | X (2) | |
| Fragua (1522) | | | FRA (189) | | X (2) | |
| Galgo (1557) | | | GAL (207) | X (1) | | |

METODO: "Nuevo Catón"

CODIGO DOCUMENTO: 03

AÑO: 1955

AUTOR: Edelvives

EDITORIAL: Luis Vives, S.A.

TERMINOS

NIVEL FUNCIONAL

NIVEL DE PRESENTACION

| | <u>VOCAL</u> | <u>CONSONANTE</u> | <u>SILABA</u> | <u>ICONO</u> | <u>ICONO-NOMBRE</u> | <u>NOMBRE</u> |
|--------------------|--------------|-------------------|---------------|--------------|---------------------|---------------|
| Globo (0120) | | | GLO (222) | | X (2) | |
| Grulla (1620) | | | GRU (236) | | X (2) | |
| Caimán (1698) | | | MAN (314) | | X (2) | |
| Flamenco (0390) | | | MEN (317) | X (1) | | |
| Monstruo (1711) | | | MONS (324) | X (1) | | |
| Palmera (1729) | | | PAL (346) | | X (2) | |
| Leopardo (1734) | | | PAR (348) | X (1) | | |
| Plátano (0991) | | | PLA (364) | | X (2) | |
| Aeroplano (1758) | | | PLA (364) | | X (2) | |
| Pluma (1780) | | | PLU (373) | | X (2) | |
| Rinoceronte (1860) | | | RON (412) | | X (2) | |
| Bisonte (0211) | | | SON (438) | X (1) | | |
| Tortuga (0460) | | | TOR (458) | | X (2) | |
| Metro (1940) | | | TRO (475) | | X (2) | |
| Trucha (1955) | | | TRU (479) | | X (2) | |
| Aveztruz (1956) | | | TRUZ (480) | X (1) | | |
| Zancos (1060) | | | ZAN (506) | X (1) | | |

METODO: "Cartilla Albúm"

CODIGO DOCUMENTO: 04

AÑO: 1955

AUTOR: J. Mª Toral

EDITORIAL: J. Cantero

TERMINOS

NIVEL FUNCIONAL

NIVEL DE PRESENTACION

| | VOCAL | CONSONANTE | SÍLABA | ICONO | ICONO-NOMBRE | NOMBRE |
|-------------------|--------|------------|--------|-------|--------------|--------|
| Aro (0016) | A (01) | | | | X (2) | |
| Azada (0025) | A (01) | | | | X (2) | |
| Arado (0028) | A (01) | | | | X (2) | |
| Erizo (0041) | E (06) | | | | X (2) | |
| Enano (0042) | E (06) | | | | X (2) | |
| Equilátero (0055) | E (06) | | | | X (2) | |
| Ibiza (0087) | I (10) | | | | X (2) | |
| Iberia (0088) | I (10) | | | | X (2) | |
| Italia (0089) | I (10) | | | | X (2) | |
| Ovillo (0115) | O (18) | | | | X (2) | |
| Olla (0113) | O (18) | | | | X (2) | |
| Ocho (0122) | O (18) | | | | X (2) | |
| Uno (0141) | U (24) | | | | X (2) | |
| Urraca (0142) | U (24) | | | | X (2) | |
| Urano (0148) | U (24) | | | | X (2) | |
| Yugo (0465) | | Y (28) | | | X (2) | |

METODO: "Cartilla Albúm"

CODIGO DOCUMENTO: 04

AÑO: 1955

AUTOR: J. M^a Toral

EDITORIAL: J. Cantero

| <u>TERMINOS</u> | <u>NIVEL FUNCIONAL</u> | | | | <u>NIVEL DE PRESENTACION</u> | |
|------------------|------------------------|-------------------|---------------|--------------|------------------------------|---------------|
| | <u>VOCAL</u> | <u>CONSONANTE</u> | <u>SILABA</u> | <u>ICONO</u> | <u>ICONO-NOMBRE</u> | <u>NOMBRE</u> |
| Yola (1085) | | Y (28) | | | X (2) | |
| Yeso (1084) | | Y (28) | | | X (2) | |
| Bañera (0165) | | B (02) | | | X (2) | |
| Buho (0189) | | B (02) | | | X (2) | |
| Bocina (0174) | | B (02) | | | X (2) | |
| Cama (0033) | | C (03) | | | X (2) | |
| Conejo (0261) | | C (03) | | | X (2) | |
| Cuchara (0286) | | C (03) | | | X (2) | |
| Chaleco (0317) | | CH (04) | | | X (2) | |
| Chivo (0308) | | CH (04) | | | X (2) | |
| Chocolate (0310) | | CH (04) | | | X (2) | |
| Dominó (0359) | | D (05) | | | X (2) | |
| Ducha (0354) | | D (05) | | | X (2) | |
| Doce (0370) | | D (05) | | | X (2) | |
| Farola (0415) | | F (07) | | | X (2) | |
| Foca (0389) | | F (07) | | | X (2) | |

METODO: "Cartilla Albúm"

CODIGO DOCUMENTO: 04

AÑO: 1955

AUTOR: J. M^a Toral

EDITORIAL: J. Cantero

TERMINOS

NIVEL FUNCIONAL

NIVEL DE PRESENTACION

| | <u>VOCAL</u> | <u>CONSONANTE</u> | <u>SILABA</u> | <u>ICONO</u> | <u>ICONO-NOMBRE</u> | <u>NOMBRE</u> |
|-----------------|--------------|-------------------|---------------|--------------|---------------------|---------------|
| Fogonero (0416) | | F (07) | | | X (2) | |
| Gemelo (0477) | | G (08) | | | X (2) | |
| Gitana (0482) | | G (08) | | | X (2) | |
| Guitarra (0497) | | G (08) | | | X (2) | |
| Hacha (0312) | | H (09) | | | X (2) | |
| Hoguera (0503) | | H (09) | | | X (2) | |
| Higo (0527) | | H (09) | | | X (2) | |
| Jabalí (0559) | | J (11) | | | X (2) | |
| Jirafa (0556) | | J (11) | | | X (2) | |
| Jaula (0562) | | J (11) | | | X (2) | |
| Kilo (0609) | | K (12) | | | X (2) | |
| Kabila (0622) | | K (12) | | | X (2) | |
| Kimono (0613) | | K (12) | | | X (2) | |
| Lazo (0650) | | L (13) | | | X (2) | |
| Lobo (0129) | | L (13) | | | X (2) | |
| Lavabo (0636) | | L (13) | | | X (2) | |

METODO: "Cartilla Albúm"

CODIGO DOCUMENTO: 04

AÑO: 1955

AUTOR: J. M^a Toral

EDITORIAL: J. Cantero

TERMINOS

NIVEL FUNCIONAL

NIVEL DE PRESENTACION

| | <u>VOCAL</u> | <u>CONSONANTE</u> | <u>SILABA</u> | <u>ICONO</u> | <u>ICONO-NOMBRE</u> | <u>NOMBRE</u> |
|-----------------|--------------|-------------------|---------------|--------------|---------------------|---------------|
| Llave (0667) | | LL (14) | | | X (2) | |
| Lluvia (0670) | | LL (14) | | | X (2) | |
| Llavero (0683) | | LL (14) | | | X (2) | |
| Marinero (0717) | | M (15) | | | X (2) | |
| Mona (0709) | | M (15) | | | X (2) | |
| Mariposa (0693) | | M (15) | | | X (2) | |
| Navaja (0732) | | N (16) | | | X (2) | |
| Nube (0058) | | N (16) | | | X (2) | |
| Nueve (0742) | | N (16) | | | X (2) | |
| Patinete (0740) | | P (19) | | | X (2) | |
| Pavo (0799) | | P (19) | | | X (2) | |
| Pozo (0796) | | P (19) | | | X (2) | |
| Quilla (0828) | | Q (20) | | | X (2) | |
| Quijote (0829) | | Q (20) | | | X (2) | |
| Quesera (0841) | | Q (20) | | | X (2) | |
| Rana (0738) | | R (21) | | | X (2) | |

METODO: "Cartilla Albúm"

CODIGO DOCUMENTO: 04

AÑO: 1955

AUTOR: J. M^a Toral

EDITORIAL: J. Cantero

TERMINOS

NIVEL FUNCIONAL

NIVEL DE PRESENTACION

| | <u>VOCAL</u> | <u>CONSONANTE</u> | <u>SILABA</u> | <u>ICONO</u> | <u>ICONO-NOMBRE</u> | <u>NOMBRE</u> |
|------------------|--------------|-------------------|---------------|--------------|---------------------|---------------|
| Rata (0853) | | R (21) | | | X (2) | |
| Racimo (0242) | | R (21) | | | X (2) | |
| Serrucho (0324) | | S (22) | | | X (2) | |
| Saco (0267) | | S (22) | | | X (2) | |
| Siete (0952) | | S (22) | | | X (2) | |
| Teja (0967) | | T (23) | | | X (2) | |
| Toro (0889) | | T (23) | | | X (2) | |
| Tube (0180) | | T (23) | | | X (2) | |
| Vagoneta (1008) | | V (25) | | | X (2) | |
| Vaca (0273) | | V (25) | | | X (2) | |
| Viña (1009) | | V (25) | | | X (2) | |
| Xilófono (1023) | | X (27) | | | X (2) | |
| Xana (1037) | | X (27) | | | X (2) | |
| Xilófago (1038) | | X (27) | | | X (2) | |
| Zorra (0931) | | Z (29) | | | X (2) | |
| Zapatilla (1054) | | Z (29) | | | X (2) | |
| Zarigüeña (1057) | | Z (29) | | | X (2) | |

METODO: "Cartilla Albúm"

CODIGO DOCUMENTO: 04

AÑO: 1955

AUTOR: J. M^a Toral

EDITORIAL: J. Cantero

TERMINOS

NIVEL FUNCIONAL

NIVEL DE PRESENTACION

| | <u>VOCAL</u> | <u>CONSONANTE</u> | <u>SILABA</u> | <u>ICONO</u> | <u>ICONO-NOMBRE</u> | <u>NOMBRE</u> |
|------------------|--------------|-------------------|---------------|--------------|---------------------|---------------|
| Abside (1097) | | | AB (001) | | X (2) | |
| Admonitor (1106) | | | AD (003) | | X (2) | |
| Almohada (0550) | | | AL (005) | | X (2) | |
| Alcachofa (1116) | | | AL (005) | | X (2) | |
| Olmo (1223) | | | OL (039) | | X (2) | |
| Embudo (0044) | | | EM (017) | | X (2) | |
| Ancora (1134) | | | AN (007) | | X (2) | |
| Indio (0079) | | | IN (030) | | X (2) | |
| Ardilla (0012) | | | AR (009) | | X (2) | |
| Armario (1142) | | | AR (009) | | X (2) | |
| Orquesta (1241) | | | OR (043) | | X (2) | |
| Asno (0003) | | | AS (010) | | X (2) | |
| Atleta (1150) | | | AT (011) | | X (2) | |
| Atlas (1152) | | | AT (011) | | X (2) | |
| Escopeta (0049) | | | ES (021) | | X (2) | |
| Escoba (0045) | | | ES (021) | | X (2) | |

METODO: "Cartilla Albúm"

CODIGO DOCUMENTO: 04

AÑO: 1955

AUTOR: J. M^a Toral

EDITORIAL: J. Cantero

TERMINOS

NIVEL FUNCIONAL

NIVEL DE PRESENTACION

| | <u>VOCAL</u> | <u>CONSONANTE</u> | <u>SILABA</u> | <u>ICONO</u> | <u>ICONO-NOMBRE</u> | <u>NOMBRE</u> |
|---------------------|--------------|-------------------|---------------|--------------|---------------------|---------------|
| Etna (1189) | | | ET (022) | | X (2) | |
| Excavadora (1039) | | | EX (023) | | X (2) | |
| Expósito (1195) | | | EX (023) | | X (2) | |
| Extintor (1196) | | | EX (023) | | X (2) | |
| Ignorante (1205) | | | IG (027) | | X (2) | |
| Ignícola (1206) | | | IG (027) | | X (2) | |
| Maiz (1216) | | | IZ (034) | | X (2) | |
| Obtuso (1223) | | | OB (035) | | X (2) | |
| Observatorio (1224) | | | OB (035) | | X (2) | |
| Octógono (1229) | | | OC (037) | | X (2) | |
| Olmo (1233) | | | OL (039) | | X (2) | |
| Optico (1239) | | | OP (042) | | X (2) | |
| Laud (1249) | | | UD (045) | | X (2) | |
| Ataud (1250) | | | UD (045) | | X (2) | |
| Bandera (1262) | | | BAN (055) | | X (2) | |
| Báscula (1264) | | | BAN (057) | | X (2) | |

METODO: "Cartilla Albúm"

CODIGO DOCUMENTO: 04

AÑO: 1955

AUTOR: J. M^e Toral

EDITORIAL: J. Cantero

TERMINOS

NIVEL FUNCIONAL

NIVEL DE PRESENTACION

| | <u>VOCAL</u> | <u>CONSONANTE</u> | <u>SILABA</u> | <u>ICONO</u> | <u>ICONO-NOMBRE</u> | <u>NOMBRE</u> |
|--------------------|--------------|-------------------|---------------|--------------|---------------------|---------------|
| Biblioteca (1297) | | | BLIO (070) | | X (2) | |
| Pueblo (1298) | | | BLO (071) | | X (2) | |
| Blusa (1303) | | | BLU (074) | | X (2) | |
| Paquebot (1311) | | | BOT (081) | | X (2) | |
| Cabra (1313) | | | BRA (082) | | X (2) | |
| Libro (0082) | | | BRO (088) | | X (2) | |
| Cacto (1340) | | | CAC (095) | | X (2) | |
| Cápsula (1356) | | | CAP (100) | | X (2) | |
| Castillo (0685) | | | CAS (102) | | X (2) | |
| Cerdito (1369) | | | CER (104) | | X (2) | |
| Clavel (1377) | | | CLA (111) | | X (2) | |
| Clarinete (1383) | | | CLA (111) | | X (2) | |
| Clueca (1401) | | | CLUE (508) | | X (2) | |
| Cráneo (1417) | | | CRA (128) | | X (2) | |
| Diagnóstico (1465) | | | DIAG (153) | | X (2) | |
| Doctor (1469) | | | DOC (159) | | X (2) | |

METODO: "Cartilla Albúm"

CODIGO DOCUMENTO: 04

AÑO: 1955

AUTOR: J. M^a Toral

EDITORIAL: J. Cantero

| <u>TERMINOS</u> | <u>NIVEL FUNCIONAL</u> | | | <u>NIVEL DE PRESENTACION</u> | | |
|-------------------|------------------------|------------|------------|------------------------------|--------------|--------|
| | VOCAL | CONSONANTE | SILABA | ICONO | ICONO-NOMBRE | NOMBRE |
| Buldog (1470) | | | DOG (160) | | X (2) | |
| Cocodrilo (1491) | | | DRI (170) | | X (2) | |
| Dromedario (1495) | | | DRO (172) | | X (2) | |
| Flauta (0423) | | | FLAU (182) | | X (2) | |
| Flores (1517) | | | FLO (187) | | X (2) | |
| Flotador (1519) | | | FLO (187) | | X (2) | |
| Fragua (1522) | | | FRA (189) | | X (2) | |
| Fragata (1523) | | | FRA (189) | | X (2) | |
| Futbolista (1434) | | | FUT (206) | | X (2) | |
| Galgo (1557) | | | GAL (207) | | X (2) | |
| Egipcio (1568) | | | GIP (215) | | X (2) | |
| Tigre (0519) | | | GRE (231) | | X (2) | |
| Job (1658) | | | JOB (273) | | X (2) | |
| Luz (1688) | | | LUZ (309) | | X (2) | |
| Magnolia (1691) | | | MAG (312) | | X (2) | |
| Martillo (0690) | | | MAR (315) | | X (2) | |

METODO: "Cartilla Albúm"

CODIGO DOCUMENTO: 04

AÑO: 1955

AUTOR: J. M^a Toral

EDITORIAL: J. Cantero

TERMINOS

NIVEL FUNCIONAL

NIVEL DE PRESENTACION

| | <u>VOCAL</u> | <u>CONSONANTE</u> | <u>SILABA</u> | <u>ICONO</u> | <u>ICONO-NOMBRE</u> | <u>NOMBRE</u> |
|-----------------|--------------|-------------------|---------------|--------------|---------------------|---------------|
| Mezquita (1705) | | | MEZ (320) | | X (2) | |
| Mosca (0300) | | | MOS (325) | | X (2) | |
| Muerte (1712) | | | MUER (326) | | X (2) | |
| Mamut (1714) | | | MUT (328) | | X (2) | |
| Palmera (1729) | | | PAL (346) | | X (2) | |
| Pez (0057) | | | PEZ (357) | | X (2) | |
| Pierna (1750) | | | PIER (359) | | X (2) | |
| Pigmeo (1751) | | | PIG (360) | | X (2) | |
| Plato (0813) | | | PLA (364) | | X (2) | |
| Plátano (0991) | | | PLA (364) | | X (2) | |
| Plancha (0348) | | | PLAN (365) | | X (2) | |
| Plumero (1781) | | | PLU (373) | | X (2) | |
| Puente (1818) | | | PLIEN(387) | | X (2) | |
| Pulpo (1822) | | | PUL (390) | | X (2) | |
| Torax (1830) | | | RAX (397) | | X (2) | |
| Red (1832) | | | RED (399) | | X (2) | |

METODO: "Cartilla Albúm"

CODIGO DOCUMENTO: 04

AÑO: 1955

AUTOR: J. M^a Toral

EDITORIAL: J. Cantero

TERMINOS

NIVEL FUNCIONAL

NIVEL DE PRESENTACION

VOCAL

CONSONANTE

SILABA

ICONO

ICONO-NOMBRE

NOMBRE

| | | | | | | |
|--------------------|--|--|------------|--|-------|--|
| Pared (1833) | | | RED (399) | | X (2) | |
| Reptil (1835) | | | REP (401) | | X (2) | |
| Sandalia (1856) | | | SAN (422) | | X (2) | |
| Sexteto (1868) | | | SEX (430) | | X (2) | |
| Sextante (1869) | | | SEX (430) | | X (2) | |
| Submarino (1880) | | | SUB (442) | | X (2) | |
| Subterráneo (1881) | | | SUB (442) | | X (2) | |
| Tartana (1886) | | | TAR (446) | | X (2) | |
| Letras (1916) | | | TRAS (465) | | X (2) | |
| Tren (0053) | | | TREN (468) | | X (2) | |
| Litro (0638) | | | TRO (475) | | X (2) | |
| Termómetro (1939) | | | TRO (475) | | X (2) | |
| Metro (1940) | | | TRO (475) | | X (2) | |
| Vid (1964) | | | VID (490) | | X (2) | |

METODO: "Silabario Moderno"

CODIGO DOCUMENTO: 05

AÑO: 1958

AUTOR: Edelvives

EDITORIAL: Lufs Vives, S.A.

| <u>TERMINOS</u> | <u>NIVEL FUNCIONAL</u> | | | <u>NIVEL DE PRESENTACION</u> | | |
|-----------------|------------------------|-------------------|---------------|------------------------------|---------------------|---------------|
| | <u>VOCAL</u> | <u>CONSONANTE</u> | <u>SILABA</u> | <u>ICONO</u> | <u>ICONO-NOMBRE</u> | <u>NOMBRE</u> |
| Boa (0205) | | B (02) | | | X (2) | |
| Chino (0306) | | CH (04) | | | X (2) | |
| Dado (0356) | | D (05) | | | X (2) | |
| Fiera (0398) | | F (07) | | | X (2) | |
| Aguila (0009) | | G (08) | | | X (2) | |
| Jinete (0580) | | J (11) | | | X (2) | |
| Kilo (0609) | | K (12) | | | X (2) | |
| Lobo (0129) | | L (13) | | | X (2) | |
| Lluvia (0670) | | LL (14) | | | X (2) | |
| Mimí (0696) | | M (15) | | | X (2) | |
| Mona (0709) | | N (16) | | | X (2) | |
| Niño (0098) | | Ñ (17) | | | X (2) | |
| Niña (0726) | | Ñ (17) | | | X (2) | |
| Perro (0051) | | P (19) | | | X (2) | |
| Buque (0826) | | Q (20) | | | X (2) | |
| Araña (0007) | | R (21) | | | X (2) | |

METODO: "Silabario Moderno"

CODIGO DOCUMENTO: 05

AÑO: 1958

AUTOR: Edelvives

EDITORIAL: Luis Vives, S.A.

TERMINOS

NIVEL FUNCIONAL

NIVEL DE PRESENTACION

| | <u>VOCAL</u> | <u>CONSONANTE</u> | <u>SILABA</u> | <u>ICONO</u> | <u>ICONO-NOMBRE</u> | <u>NOMBRE</u> |
|----------------|--------------|-------------------|---------------|--------------|---------------------|---------------|
| Mesa (0059) | | S (22) | | | X (2) | |
| Auto (0014) | | T (23) | | | X (2) | |
| Vaso (0944) | | V (25) | | | X (2) | |
| Xilofón (1023) | | X (27) | | | X (2) | |
| Zapatos (1049) | | Z (29) | | | X (2) | |

METODO: "Campanillas"

CODIGO DOCUMENTO: 06

AÑO: 1958

AUTOR: J. M^a Toral

EDITORIAL: Cantero

TERMINOS

NIVEL FUNCIONAL

NIVEL DE PRESENTACION

| | <u>VOCAL</u> | <u>CONSONANTE</u> | <u>SILABA</u> | <u>ICONO</u> | <u>ICONO-NOMBRE</u> | <u>NOMBRE</u> |
|-----------------|--------------|-------------------|---------------|--------------|---------------------|---------------|
| Araña (0007) | A (01) | | | X (1) | | |
| Elefante (0037) | E (06) | | | X (1) | | |
| Iglesia (0076) | I (10) | | | X (1) | | |
| Oso (0109) | O (18) | | | X (1) | | |
| Uña (0140) | U (24) | | | X (1) | | |
| Yeso (1083) | | Y (28) | | | X (2) | |
| Bellota (0206) | | B (02) | | | X (2) | |
| Cama (0033) | | C (03) | | | X (2) | |
| Cepillo (0235) | | C (03) | | | X (2) | |
| Chino (0306) | | CH (04) | | | X (2) | |
| Dedo (0074) | | D (05) | | | X (2) | |
| Faro (0392) | | F (07) | | | X (2) | |
| Gato (0022) | | G (08) | | | X (2) | |
| Guitarra (0497) | | G (08) | | | X (2) | |
| Gemelo (0477) | | G (08) | | | X (2) | |
| Guadaña (0467) | | G (08) | | | X (2) | |

METODO: "Campanillas"

CODIGO DOCUMENTO: 06

AÑO: 1958

AUTOR: J. M^a Toral

EDITORIAL: Cantero

TERMINOS

NIVEL FUNCIONAL

NIVEL DE PRESENTACION

| | <u>VOCAL</u> | <u>CONSONANTE</u> | <u>SILABA</u> | <u>ICONO</u> | <u>ICONO-NOMBRE</u> | <u>NOMBRE</u> |
|----------------|--------------|-------------------|---------------|--------------|---------------------|---------------|
| Cigüeña (0238) | | G (08) | | | X (2) | |
| Hacha (0312) | | H (09) | | | X (2) | |
| Jarro (0578) | | J (11) | | | X (2) | |
| Kilo (0609) | | K (12) | | | X (2) | |
| Leona (0641) | | L (13) | | | X (2) | |
| Llama (0666) | | LL (14) | | | X (2) | |
| Mesa (0059) | | M (15) | | | X (2) | |
| Nena (0729) | | N (16) | | | X (2) | |
| Ñu (0783) | | Ñ (17) | | | X (2) | |
| Pelota (0052) | | P (19) | | | X (2) | |
| Queso (0823) | | Q (20) | | | X (2) | |
| Reno (0873) | | R (21) | | | X (2) | |
| Pera (0790) | | R (21) | | | X (2) | |
| Perro (0051) | | R (21) | | | X (2) | |
| Seta (0940) | | S (22) | | | X (2) | |
| Tela (0665) | | T (23) | | | X (2) | |

METODO: "Campanillas"

CODIGO DOCUMENTO: 06

AÑO: 1958

AUTOR: J. M^a Toral

EDITORIAL: Cantero

TERMINOS

NIVEL FUNCIONAL

NIVEL DE PRESENTACION

| | <u>VOCAL</u> | <u>CONSONANTE</u> | <u>SILABA</u> | <u>ICONO</u> | <u>ICONO-NOMBRE</u> | <u>NOMBRE</u> |
|--------------------|--------------|-------------------|---------------|--------------|---------------------|---------------|
| Vela (0635) | | V (25) | | | X (2) | |
| Xilófono (1023) | | X (27) | | | X (2) | |
| Zapato (1049) | | Z (29) | | | X (2) | |
| Abside (1097) | | | AB (001) | | X (2) | |
| Alcachofa (1116) | | | AL (005) | | X (2) | |
| Ancora (1134) | | | AN (007) | | X (2) | |
| Armario (1142) | | | AR (009) | | X (2) | |
| Aletas (1150) | | | AT (011) | | X (2) | |
| Auto (0014) | | | AU (012) | | X (2) | |
| Embudo (0044) | | | EM (017) | | X (2) | |
| Escoba (0045) | | | ES (021) | | X (2) | |
| Expósito (1195) | | | EX (023) | | X (2) | |
| Ignorante (1205) | | | IG (027) | | X (2) | |
| Institutriz (1215) | | | INS (031) | | X (2) | |
| Raiz (1219) | | | IZ (034) | | X (2) | |
| Octógono (1229) | | | OC (037) | | X (2) | |

METODO: "Campanillas"

CODIGO DOCUMENTO: 06

AÑO: 1958

AUTOR: J. M^a Toral

EDITORIAL: Cantero

TERMINOS

NIVEL FUNCIONAL

NIVEL DE PRESENTACION

| | <u>VOCAL</u> | <u>CONSONANTE</u> | <u>SILABA</u> | <u>ICONO</u> | <u>ICONO-NOMBRE</u> | <u>NOMBRE</u> |
|---------------------|--------------|-------------------|---------------|--------------|---------------------|---------------|
| Optico (1239) | | | OP (042) | | X (2) | |
| Laud (1249) | | | UD (045) | | X (2) | |
| Baile (1260) | | | BAI (052) | | X (2) | |
| Bandera (1262) | | | BAN (055) | | X (2) | |
| Bieldo (1267) | | | BIEL (060) | | X (2) | |
| Blusa (1303) | | | BLU (074) | | X (2) | |
| Bolso (0185) | | | BOL (076) | | X (2) | |
| Bombilla (0214) | | | BOM (077) | | X (2) | |
| Brocha (1330) | | | BRO (088) | | X (2) | |
| Cacto (1340) | | | CAC (095) | | X (2) | |
| Campana (1347) | | | CAM (098) | | X (2) | |
| Candado (1351) | | | CAN (099) | | X (2) | |
| Cascabel (1365) | | | CAS (102) | | X (2) | |
| Cid (1373) | | | CID (106) | | X (2) | |
| Clavel (1377) | | | CLA (111) | | X (2) | |
| Constelación (1409) | | | CONS (124) | | X (2) | |

METODO: "Campanillas"

CODIGO DOCUMENTO: 06

AÑO: 1958

AUTOR: J. M^a Toral

EDITORIAL: Cantero

TERMINOS

NIVEL FUNCIONAL

NIVEL DE PRESENTACION

| | <u>VOCAL</u> | <u>CONSONANTE</u> | <u>SILABA</u> | <u>ICONO</u> | <u>ICONO-NOMBRE</u> | <u>NOMBRE</u> |
|--------------------|--------------|-------------------|---------------|--------------|---------------------|---------------|
| Corneta (1415) | | | COR (126) | | X (2) | |
| Crucifijo (1446) | | | CRU (138) | | X (2) | |
| Chumbera (1457) | | | CHUM (146) | | X (2) | |
| Diccionario (1466) | | | DIC (154) | | X (2) | |
| Dromedario (1495) | | | DRO (172) | | X (2) | |
| Flores (1517) | | | FLO (187) | | X (2) | |
| Fresa (0424) | | | FRE (194) | | X (2) | |
| Fuente (0403) | | | FUEN (203) | | X (2) | |
| Futbolista (0434) | | | FUT (206) | | X (2) | |
| Galgo (1557) | | | GAL (207) | | X (2) | |
| Globo (0120) | | | GLO (222) | | X (2) | |
| Grulla (1620) | | | GRU (236) | | X (2) | |
| Guardia (0453) | | | GUAR (238) | | X (2) | |
| Jazmín (1653) | | | JAZ (267) | | X (2) | |
| Lámpara (1665) | | | LAM (279) | | X (2) | |
| Lezna (1680) | | | LEZ (288) | | X (2) | |

METODO: "Campanillas"

AÑO: 1958

CODIGO DOCUMENTO: 06

AUTOR: J. M^a Toral

EDITORIAL: Cantero

TERMINOS

NIVEL FUNCIONAL

NIVEL DE PRESENTACION

| | VOCAL | CONSONANTE | SILABA | ICONO | ICONO-NOMBRE | NOMBRE |
|--------------------|-------|------------|------------|-------|--------------|--------|
| Reloj (0596) | | | LOJ (305) | | X (2) | |
| Magnolia (1691) | | | MAG (312) | | X (2) | |
| Martillo (0690) | | | MAR (315) | | X (2) | |
| Mezquita (1705) | | | MEZ (320) | | X (2) | |
| Mosca (0300) | | | MOS (325) | | X (2) | |
| Palmera (1729) | | | PAL (346) | | X (2) | |
| Pectoral (1740) | | | PEC (350) | | X (2) | |
| Pierna (1750) | | | PIER (359) | | X (2) | |
| Pingüino (0512) | | | PIN (361) | | X (2) | |
| Pistola (1755) | | | PIS (362) | | X (2) | |
| Plumero (1781) | | | PLU (373) | | X (2) | |
| Prismáticos (1804) | | | PRIS (384) | | X (2) | |
| Puente (1818) | | | PUEN (387) | | X (2) | |
| Red (1832) | | | RED (399) | | X (2) | |
| Pared (1833) | | | RED (399) | | X (2) | |
| Reptil (1835) | | | REP (401) | | X (2) | |

METODO: "Campanillas

CODIGO DOCUMENTO: 06

AÑO: 1958

AUTOR: J. M^a Toral

EDITORIAL: Cantero

TERMINOS

NIVEL FUNCIONAL

NIVEL DE PRESENTACION

| | <u>VOCAL</u> | <u>CONSONANTE</u> | <u>SILABA</u> | <u>ICONO</u> | <u>ICONO-NOMBRE</u> | <u>NOMBRE</u> |
|------------------|--------------|-------------------|---------------|--------------|---------------------|---------------|
| Nariz (0733) | | | RIZ (408) | | X (2) | |
| Sartén (1860) | | | SAR (423) | | X (2) | |
| Sector (1864) | | | SEC (425) | | X (2) | |
| Sexteto (1868) | | | SEX (430) | | X (2) | |
| Soldado (1875) | | | SOL (436) | | X (2) | |
| Submarino (1880) | | | SUB (442) | | X (2) | |
| Tiesto (1894) | | | TIES (453) | | X (2) | |
| Tintero (1897) | | | TIN (455) | | X (2) | |
| Tortuga (0460) | | | TOR (458) | | X (2) | |
| Triciclo (1927) | | | TRI (470) | | X (2) | |
| Vestido (1962) | | | VES (488) | | X (2) | |
| Vid (1964) | | | VID (490) | | X (2) | |

METODO: "Cartel"

AÑO: 1962

CODIGO DOCUMENTO: 07

AUTOR: A. Maillo

EDITORIAL: Sucesores de Rivadeneyra, S.A.

| <u>TERMINOS</u> | <u>NIVEL FUNCIONAL</u> | | | <u>NIVEL DE PRESENTACION</u> | | |
|-----------------|------------------------|------------|--------|------------------------------|--------------|--------|
| | VOCAL | CONSONANTE | SILABA | ICONO | ICONO-NOMBRE | NOMBRE |
| Ala (0002) | A (01) | | | X (1) | | |
| Elefante (0037) | E (06) | | | X (1) | | |
| Iglesia (0076) | I (10) | | | X (1) | | |
| Oso (0109) | O (18) | | | X (1) | | |
| Uva (0139) | U (24) | | | X (1) | | |
| Yate (1074) | | Y (28) | | | X (2) | |
| Bebe (0209) | | B (02) | | | X (2) | |
| Bota (0196) | | B (02) | | | X (2) | |
| Abanico (0001) | | B (02) | | | X (2) | |
| Bebida (0210) | | B (02) | | | X (2) | |
| Abuela (0026) | | B (02) | | | X (2) | |
| Casa (0023) | | C (03) | | | X (2) | |
| Copa (0264) | | C (03) | | | X (2) | |
| Cuco (0289) | | C (03) | | | X (2) | |
| Cepillo (0235) | | C (03) | | | X (2) | |
| Cine (0226) | | C (03) | | | X (2) | |

METODO: "Cartel"

AÑO: 1962

CODIGO DOCUMENTO: 07

AUTOR: A. Maillo

EDITORIAL: Sucesores de Rivadeneyra, S.A.

| <u>TERMINOS</u> | <u>NIVEL FUNCIONAL</u> | | | <u>NIVEL DE PRESENTACION</u> | | |
|-----------------|------------------------|------------|--------|------------------------------|--------------|--------|
| | VOCAL | CONSONANTE | SILABA | ICONO | ICONO-NOMBRE | NOMBRE |
| Choza (0309) | | CH (04) | | | X (2) | |
| Chino (0306) | | CH (04) | | | X (2) | |
| Hacha (0317) | | CH (04) | | | X (2) | |
| Dedo (0074) | | D (05) | | | X (2) | |
| Dado (0356) | | D (05) | | | X (2) | |
| Farol (0394) | | F (07) | | | X (2) | |
| Fusil (0410) | | F (07) | | | X (2) | |
| Afila (0429) | | F (07) | | | X (2) | |
| Teléfono (0411) | | F (07) | | | X (2) | |
| Gato (0022) | | G (08) | | | X (2) | |
| Gusano (0436) | | G (08) | | | X (2) | |
| Gota (0452) | | G (08) | | | X (2) | |
| Gitano (0475) | | G (08) | | | X (2) | |
| Geranio (0485) | | G (08) | | | X (2) | |
| Guerra (0498) | | G (08) | | | X (2) | |
| Aguila (0009) | | G (08) | | | X (2) | |

METODO: "Cartel"

AÑO: 1962

CODIGO DOCUMENTO: 07

AUTOR: A. Maillo

EDITORIAL: Sucesores de Rivadeneyra, S.A.

| <u>TERMINOS</u> | <u>NIVEL FUNCIONAL</u> | | | <u>NIVEL DE PRESENTACION</u> | | |
|-----------------|------------------------|------------|--------|------------------------------|--------------|--------|
| | VOCAL | CONSONANTE | SILABA | ICONO | ICONO-NOMBRE | NOMBRE |
| Guitarra (0497) | | G (08) | | | X (2) | |
| Guedeja (0515) | | G (08) | | | X (2) | |
| Hoguera (0503) | | H (09) | | | X (2) | |
| Humo (0528) | | H (09) | | | X (2) | |
| Hilo (0526) | | H (09) | | | X (2) | |
| Ojo (0108) | | J (11) | | | X (2) | |
| Tinaja (0604) | | J (11) | | | X (2) | |
| Jinete (0580) | | J (11) | | | X (2) | |
| Kiosco (0612) | | K (12) | | | X (2) | |
| Kimono (0613) | | K (12) | | | X (2) | |
| Kepis (0619) | | K (12) | | | X (2) | |
| Ala (0002) | | L (13) | | | X (2) | |
| Lila (0651) | | L (13) | | | X (2) | |
| Llama (0666) | | LL (14) | | | X (2) | |
| Caballo (0278) | | LL (14) | | | X (2) | |
| Mesa (0059) | | M (15) | | | X (2) | |

METODO: "Cartel"

CODIGO DOCUMENTO: 07

AÑO: 1962

AUTOR: A. Maillo

EDITORIAL: Sucesores de Rivadeneyra, S.A.

TERMINOS

NIVEL FUNCIONAL

NIVEL DE PRESENTACION

| | <u>VOCAL</u> | <u>CONSONANTE</u> | <u>SILABA</u> | <u>ICONO</u> | <u>ICONO-NOMBRE</u> | <u>NOMBRE</u> |
|----------------|--------------|-------------------|---------------|--------------|---------------------|---------------|
| Lima (0631) | | M (15) | | | X (2) | |
| Mula (0642) | | M (15) | | | X (2) | |
| Misa (0103) | | M (15) | | | X (2) | |
| Nido (0361) | | N (16) | | | X (2) | |
| Nano (0755) | | N (16) | | | X (2) | |
| Nudo (0369) | | N (16) | | | X (2) | |
| Mona (0709) | | N (16) | | | X (2) | |
| Nene (0728) | | N (16) | | | X (2) | |
| Niño (0098) | | Ñ (17) | | | X (2) | |
| Caña (0769) | | Ñ (17) | | | X (2) | |
| Pipa (0789) | | P (19) | | | X (2) | |
| Pala (0021) | | P (19) | | | X (2) | |
| Pelo (0062) | | P (19) | | | X (2) | |
| Papá (0794) | | P (19) | | | X (2) | |
| Buque (0826) | | Q (20) | | | X (2) | |
| Esquina (0144) | | Q (20) | | | X (2) | |

METODO: "Cartel"

CODIGO DOCUMENTO: 07

AÑO: 1962

AUTOR: A. Maillo

EDITORIAL: Sucesores de Rivadeneyra, S.A.

TERMINOS

NIVEL FUNCIONAL

NIVEL DE PRESENTACION

| | <u>VOCAL</u> | <u>CONSONANTE</u> | <u>SILABA</u> | <u>ICONO</u> | <u>ICONO-NOMBRE</u> | <u>NOMBRE</u> |
|-----------------|--------------|-------------------|---------------|--------------|---------------------|---------------|
| Rosa (0854) | | R (21) | | | X (2) | |
| Rama (0864) | | R (21) | | | X (2) | |
| Remo (0856) | | R (21) | | | X (2) | |
| Risa (0869) | | R (21) | | | X (2) | |
| Rulo (0865) | | R (21) | | | X (2) | |
| Araña (0007) | | R (21) | | | X (2) | |
| Aro (0016) | | R (21) | | | X (2) | |
| Mariposa (0693) | | R (21) | | | X (2) | |
| Morera (0899) | | R (21) | | | X (2) | |
| Perro (0051) | | R (21) | | | | X (3) |
| Perra (0933) | | R (21) | | | | X (3) |
| Carro (0270) | | R (21) | | | | X (3) |
| Oso (0109) | | S (22) | | | X (2) | |
| Asa (0005) | | S (22) | | X (1) | | |
| Tela (0665) | | T (23) | | | X (2) | |
| Pato (0127) | | T (23) | | | X (2) | |

METODO: "Cartel"

CODIGO DOCUMENTO: 07

AÑO: 1962

AUTOR: A. Maillo

EDITORIAL: Sucesores de Rivadeneyra, S.A.

| <u>TERMINOS</u> | <u>NIVEL FUNCIONAL</u> | | | <u>NIVEL DE PRESENTACION</u> | | |
|------------------|------------------------|------------|----------|------------------------------|--------------|--------|
| | VOCAL | CONSONANTE | SILABA | ICONO | ICONO-NOMBRE | NOMBRE |
| Tila (0979) | | T (23) | | | X (2) | |
| Vaca (0273) | | V (25) | | | X (2) | |
| Vela (0635) | | V (25) | | | X (2) | |
| Vino (1007) | | V (25) | | | X (2) | |
| Pavo (0799) | | V (25) | | | X (2) | |
| Examen (1036) | | X (27) | | | X (2) | |
| Oxigenada (1042) | | X (27) | | | X (2) | |
| Exágono (1028) | | X (27) | | | X (2) | |
| Cazo (1055) | | Z (28) | | | X (2) | |
| Zumo (1051) | | Z (28) | | | X (2) | |
| Zapato (1049) | | Z (28) | | | X (2) | |
| Alto (0141) | | | AL (005) | | X (2) | |
| Ay (1088) | | | AY (013) | | X (2) | |
| Peine (0752) | | | EI (352) | | X (2) | |
| Miel (1158) | | | IE (353) | | X (2) | |
| Isla (0077) | | | IS (033) | | X (2) | |

METODO: "Cartel"

AÑO: 1962

CODIGO DOCUMENTO: 07

AUTOR: A. Maillo

EDITORIAL: Sucesores de Rivadeneyra, S.A.

TERMINOS

NIVEL FUNCIONAL

NIVEL DE PRESENTACION

| | <u>VOCAL</u> | <u>CONSONANTE</u> | <u>SILABA</u> | <u>ICONO</u> | <u>ICONO-NOMBRE</u> | <u>NOMBRE</u> |
|-----------------|--------------|-------------------|---------------|--------------|---------------------|---------------|
| Obtuso (1223) | | | OB (035) | | X (2) | |
| Observar (1225) | | | OB (035) | | X (2) | |
| Olmo (1233) | | | OL (039) | | X (2) | |
| Optico (1239) | | | OP (042) | | X (2) | |
| Sable (0939) | | | BLE (067) | | X (2) | |
| Brazo (1312) | | | BRA (082) | | X (2) | |
| Cabra (1313) | | | BRA (082) | | X (2) | |
| Cárcel (1364) | | | CAR (101) | | X (2) | |
| Clavo (1378) | | | CLA (111) | | X (2) | |
| Clavel (1377) | | | CLA (111) | | X (2) | |
| Caracol (0262) | | | COL (121) | | X (2) | |
| Coz (1978) | | | COZ (127) | | X (2) | |
| Cruz (1451) | | | CRUZ (140) | | X (2) | |
| Arder (1462) | | | DER (151) | | X (2) | |
| Rifle (0875) | | | FLE (184) | | X (2) | |
| Flor (0117) | | | FLOR (188) | | X (2) | |
| Sufrir (1546) | | | FRIR (199) | | X (2) | |

METODO: "Cartel"

AÑO: 1962

CODIGO DOCUMENTO: 07

AUTOR: A. Maillo

EDITORIAL: Sucesores de Rivadeneyra, S.A.

TERMINOS

NIVEL FUNCIONAL

NIVEL DE PRESENTACION

| | <u>VOCAL</u> | <u>CONSONANTE</u> | <u>SILABA</u> | <u>ICONO</u> | <u>ICONO-NOMBRE</u> | <u>NOMBRE</u> |
|------------------|--------------|-------------------|---------------|--------------|---------------------|---------------|
| Iglesia (0076) | | | GLE (220) | | X (2) | |
| Globo (0120) | | | GLO (222) | | X (2) | |
| Tigre (0519) | | | GRE (231) | | X (2) | |
| Cigüeña (0238) | | | GUE (240) | | X (2) | |
| Hoz (1643) | | | HOZ (258) | | X (2) | |
| Hunde (1646) | | | HUN (261) | | X (2) | |
| Jazmín (1653) | | | JAZ (267) | | X (2) | |
| Perejil (1657) | | | JIL (271) | | X (2) | |
| Salir (1682) | | | LIR (301) | | X (2) | |
| Reloj (0596) | | | LOJ (305) | | X (2) | |
| Luz (1688) | | | LUZ (309) | | X (2) | |
| Sopla (1759) | | | PLA (364) | | X (2) | |
| Plancha (0348) | | | PLAN (365) | | X (2) | |
| Nariz (0733) | | | RIZ (408) | | X (2) | |
| Sal (0961) | | | SAL (421) | | X (2) | |
| Sol (0118) | | | SOL (436) | | X (2) | |
| Submarino (1880) | | | SUB (442) | | X (2) | |

METODO: "Piti"

AÑO: 1963

CODIGO DOCUMENTO: 08

AUTOR: Plá Dalmau

EDITORIAL: Dalmau Cartés, Pia S.A.

TERMINOS

NIVEL FUNCIONAL

NIVEL DE PRESENTACION

| | <u>VOCAL</u> | <u>CONSONANTE</u> | <u>SILABA</u> | <u>ICONO</u> | <u>ICONO-NOMBRE</u> | <u>NOMBRE</u> |
|-----------------|--------------|-------------------|---------------|--------------|---------------------|---------------|
| Buho (0189) | | B (02) | | | X (2) | |
| Boa (0205) | | B (02) | | | X (2) | |
| Bebe (0166) | | B (02) | | | X (2) | |
| Cera (0230) | | C (03) | | | X (2) | |
| Cuba (0272) | | C (03) | | | X (2) | |
| Vaca (0273) | | C (03) | | | X (2) | |
| Cepa (0245) | | C (03) | | | X (2) | |
| Acemila (0247) | | C (03) | | | X (2) | |
| Saco (0267) | | C (03) | | | X (2) | |
| Charro (0307) | | CH (04) | | | X (2) | |
| Muchacha (0343) | | CH (04) | | | X (2) | |
| Chilaba (0335) | | CH (04) | | | X (2) | |
| Dado (0356) | | D (05) | | | X (2) | |
| Dedo (0074) | | D (05) | | | X (2) | |
| Dama (1975) | | D (05) | | | X (2) | |
| Fuma (0399) | | F (07) | | | X (2) | |

METODO: "Piti"

AÑO: 1963

CODIGO DOCUMENTO: 08

AUTOR: Plá Dalmau

EDITORIAL: Dalmau Cartés, Pla S.A.

TERMINOS

NIVEL FUNCIONAL

NIVEL DE PRESENTACION

| | <u>VOCAL</u> | <u>CONSONANTE</u> | <u>SILABA</u> | <u>ICONO</u> | <u>ICONO-NOMBRE</u> | <u>NOMBRE</u> |
|-----------------|--------------|-------------------|---------------|--------------|---------------------|---------------|
| Sofá (0402) | | F (07) | | | X (2) | |
| Fofó (0414) | | F (07) | | | X (2) | |
| Gato (0022) | | G (08) | | | X (2) | |
| Gorra (0440) | | G (08) | | | X (2) | |
| Guerrero (0495) | | G (08) | | | X (2) | |
| Guitarra (0497) | | G (08) | | | X (2) | |
| Gerona (0481) | | G (08) | | | X (2) | |
| Gamo (0447) | | G (08) | | | X (2) | |
| Guiso (0506) | | G (08) | | | X (2) | |
| Paje (1609) | | J (11) | | | X (2) | |
| Jota (0561) | | J (11) | | | X (2) | |
| Jarro (0578) | | J (11) | | | X (2) | |
| Jinete (0580) | | J (11) | | | X (2) | |
| Kimono (0613) | | K (12) | | | X (2) | |
| Kaki (0615) | | K (12) | | | X (2) | |
| Kilo (0608) | | K (12) | | | X (2) | |

METODO: "Piti"

AÑO: 1963

CODIGO DOCUMENTO: 08

AUTOR: Plá Dalmau

EDITORIAL: Dalmau Cartés, Pla S.A.

TERMINOS

NIVEL FUNCIONAL

NIVEL DE PRESENTACION

| | <u>VOCAL</u> | <u>CONSONANTE</u> | <u>SILABA</u> | <u>ICONO</u> | <u>ICONO-NOMBRE</u> | <u>NOMBRE</u> |
|---------------|--------------|-------------------|---------------|--------------|---------------------|---------------|
| Lobo (0129) | | L (13) | | | X (2) | |
| Loro (0629) | | L (13) | | | X (2) | |
| Ala (0002) | | L (13) | | | X (2) | |
| Llora (0669) | | LL (14) | | | X (2) | |
| Pollo (0134) | | LL (14) | | | X (2) | |
| Llama (0666) | | LL (14) | | | X (2) | |
| Mamá (0029) | | M (15) | | | X (2) | |
| Ama (0701) | | M (15) | | | X (2) | |
| Humo (0528) | | M (15) | | | X (2) | |
| Nido (0361) | | N (16) | | | X (2) | |
| Nave (0727) | | N (16) | | | X (2) | |
| Nevada (0741) | | N (16) | | | X (2) | |
| Baño (0192) | | Ñ (17) | | | X (2) | |
| Moño (0764) | | Ñ (17) | | | X (2) | |
| Moña (0774) | | Ñ (17) | | | X (2) | |
| Pepi (0809) | | P (19) | | | X (2) | |

METODO: "Piti"

AÑO: 1963

CODIGO DOCUMENTO: 08

AUTOR: Plá Dalmau

EDITORIAL: Dalmau Cartés, Plá S.A.

TERMINOS

NIVEL FUNCIONAL

NIVEL DE PRESENTACION

| | <u>VOCAL</u> | <u>CONSONANTE</u> | <u>SILABA</u> | <u>ICONO</u> | <u>ICONO-NOMBRE</u> | <u>NOMBRE</u> |
|----------------|--------------|-------------------|---------------|--------------|---------------------|---------------|
| Pipa (0789) | | P (19) | | | X (2) | |
| Pepa (0805) | | P (19) | | | X (2) | |
| Queso (0823) | | Q (20) | | | X (2) | |
| Buque (0826) | | Q (20) | | | X (2) | |
| Máquina (0827) | | Q (20) | | | X (2) | |
| Rata (0853) | | R (21) | | | X (2) | |
| Ramo (0855) | | R (21) | | | X (2) | |
| Raya (0860) | | R (21) | | | X (2) | |
| Aro (0016) | | R (21) | | | X (2) | |
| Faro (0392) | | R (21) | | | X (2) | |
| Hora (0544) | | R (21) | | | X (2) | |
| Perro (0051) | | R (21) | | | X (2) | |
| Borra (0918) | | R (21) | | | X (2) | |
| Arre (0919) | | R (21) | | | X (2) | |
| Sapo (0938) | | S (22) | | | X (2) | |
| Paso (0945) | | S (22) | | | X (2) | |

METODO: "Piti"

AÑO: 1963

CODIGO DOCUMENTO: 08

AUTOR: Plá Dalmau

EDITORIAL: Dalmau Cartés, Plá S.A.

TERMINOS

NIVEL FUNCIONAL

NIVEL DE PRESENTACION

| | <u>VOCAL</u> | <u>CONSONANTE</u> | <u>SILABA</u> | <u>ICONO</u> | <u>ICONO-NOMBRE</u> | <u>NOMBRE</u> |
|----------------|--------------|-------------------|---------------|--------------|---------------------|---------------|
| Saya (0946) | | S (22) | | | X (2) | |
| Topo (0966) | | T (23) | | | X (2) | |
| Bote (0193) | | T (23) | | | X (2) | |
| Pato (0127) | | T (23) | | | X (2) | |
| Vaso (0944) | | V (25) | | | X (2) | |
| Uva (0139) | | V (25) | | | X (2) | |
| Ave (1974) | | V (25) | | | X (2) | |
| Exito (1033) | | X (27) | | | X (2) | |
| Sexo (1034) | | X (27) | | | X (2) | |
| Exótico (1035) | | X (27) | | | X (2) | |
| Haya (1086) | | Y (28) | | | X (2) | |
| Yayo (1075) | | Y (28) | | | X (2) | |
| Hoyo (1087) | | Y (28) | | | X (2) | |
| Lazo (0650) | | Z (29) | | | X (2) | |
| Zorra (0931) | | Z (29) | | | X (2) | |
| Choza (0309) | | Z (29) | | | X (2) | |

METODO: "Piti"

AÑO: 1963

CODIGO DOCUMENTO: 08

AUTOR: Plá Dalmau

EDITORIAL: Dalmau Cartés, Plá S.A.

TERMINOS

NIVEL FUNCIONAL

NIVEL DE PRESENTACION

| | <u>VOCAL</u> | <u>CONSONANTE</u> | <u>SILABA</u> | <u>ICONO</u> | <u>ICONO-NOMBRE</u> | <u>NOMBRE</u> |
|------------------|--------------|-------------------|---------------|--------------|---------------------|---------------|
| Abside (1097) | | | AB (001) | | X (2) | |
| Actinia (1104) | | | AC (002) | | X (2) | |
| Acentuaís (1108) | | | AIS (004) | | X (2) | |
| Aldaba (1121) | | | AL (005) | | X (2) | |
| Aldea (1112) | | | AL (005) | | X (2) | |
| Ambo (1128) | | | AM (006) | | X (2) | |
| Ando (1130) | | | AN (007) | | X (2) | |
| Aptero (1138) | | | AP (008) | | X (2) | |
| Arma (1143) | | | AR (009) | | X (2) | |
| Aspa (1148) | | | AS (010) | | X (2) | |
| Asno (0003) | | | AS (010) | | X (2) | |
| Atleta (1150) | | | AT (011) | | X (2) | |
| Embudo (0044) | | | EM (017) | | X (2) | |
| Embutido (1168) | | | EM (017) | | X (2) | |
| Embalaje (1162) | | | EM (017) | | X (2) | |
| Encina (1172) | | | EN (018) | | X (2) | |

METODO: "Piti"

AÑO: 1963

CODIGO DOCUMENTO: 08

AUTOR: Plá Dalmau

EDITORIAL: Dalmau Cartés, Plá S.A.

TERMINOS

NIVEL FUNCIONAL

NIVEL DE PRESENTACION

| | VOCAL | CONSONANTE | SILABA | ICONO | ICONO-NOMBRE | NOMBRE |
|--------------------|-------|------------|-----------|-------|--------------|--------|
| Eptágono (1195) | | | EP (019) | | X (2) | |
| Española (1188) | | | ES (021) | | X (2) | |
| Etna (1189) | | | ET (022) | | X (2) | |
| Exquisito (1198) | | | EX (023) | | X (2) | |
| Exvoto (1199) | | | EX (023) | | X (2) | |
| Reid (1203) | | | ID (026) | | X (2) | |
| Igneo (1207) | | | IG (027) | | X (2) | |
| Indio (0079) | | | IN (030) | | X (2) | |
| Instructor (1216) | | | INS (031) | | X (2) | |
| Instrumento (1214) | | | INS (031) | | X (2) | |
| Raiz (1219) | | | IZ (034) | | X (2) | |
| Maiz (1218) | | | IZ (034) | | X (2) | |
| Obstáculo (1226) | | | OBS (036) | | X (2) | |
| Octógono (1229) | | | OC (037) | | X (2) | |
| Octava (1230) | | | OC (037) | | X (2) | |
| Olmo (1233) | | | OL (039) | | X (2) | |

METODO: "Piti"

AÑO: 1963

CODIGO DOCUMENTO: 08

AUTOR: Plá Dalmau

EDITORIAL: Dalmau Cartés, Plá S.A.

TERMINOS

NIVEL FUNCIONAL

NIVEL DE PRESENTACION

| | VOCAL | CONSONANTE | SILABA | ICONO | ICONO-NOMBRE | NOMBRE |
|-----------------|-------|------------|------------|-------|--------------|--------|
| Once (1236) | | | ON (041) | | X (2) | |
| Optico (1239) | | | OP (042) | | X (2) | |
| Orza (1244) | | | OR (043) | | X (2) | |
| Osculo (1248) | | | OS (044) | | X (2) | |
| Laud (1249) | | | UD (045) | | X (2) | |
| Baul (1252) | | | UL (047) | | X (2) | |
| Urbano (1258) | | | UR (050) | | X (2) | |
| Aliviaís (1109) | | | AIS (004) | | X (2) | |
| Buey (0187) | | | EY (024) | | X (2) | |
| Subir (1268) | | | BIR (061) | | X (2) | |
| Bizcocho (1269) | | | BIZ (062) | | X (2) | |
| Arbol (0011) | | | BOL (076) | | X (2) | |
| Paquebot (1311) | | | BOL (081) | | X (2) | |
| Albúm (1120) | | | BUM (091) | | X (2) | |
| Captura (1355) | | | CAP (100) | | X (2) | |
| Biceps (1368) | | | CEPS (103) | | X (2) | |

METODO: "Piti"

AÑO: 1963

CODIGO DOCUMENTO: 08

AUTOR: Plá Dalmau

EDITORIAL: Dalmau Cartés, Plá S.A.

TERMINOS

NIVEL FUNCIONAL

NIVEL DE PRESENTACION

| | <u>VOCAL</u> | <u>CONSONANTE</u> | <u>SILABA</u> | <u>ICONO</u> | <u>ICONO-NOMBRE</u> | <u>NOMBRE</u> |
|-----------------|--------------|-------------------|---------------|--------------|---------------------|---------------|
| Clavos (1378) | | | CLA (111) | | X (2) | |
| Col (0663) | | | COL (121) | | X (2) | |
| Nodriza (1492) | | | DRI (170) | | X (2) | |
| Flores (1517) | | | FLO (187) | | X (2) | |
| Frito (1541) | | | FRI (197) | | X (2) | |
| Frota (1547) | | | FRO (200) | | X (2) | |
| Gamba (1559) | | | GAM (208) | | X (2) | |
| Globo (0120) | | | GLO (222) | | X (2) | |
| Hércules (1630) | | | HER (247) | | X (2) | |
| Hoz (1643) | | | HOZ (258) | | X (2) | |
| Tejed (1654) | | | JED (268) | | X (2) | |
| Reloj (0596) | | | LOJ (305) | | X (2) | |
| Luz (1688) | | | LUZ (309) | | X (2) | |
| Mixto (1026) | | | MIX (322) | | X (2) | |
| Monje (1708) | | | MON (323) | | X (2) | |
| Neptuno (1720) | | | NEP (333) | | X (2) | |

METODO: "Piti"

AÑO: 1963

CODIGO DOCUMENTO: 08

AUTOR: Plá Dalmau

EDITORIAL: Dalmau Cartés, Plá S.A.

TERMINOS

NIVEL FUNCIONAL

NIVEL DE PRESENTACION

| | <u>VOCAL</u> | <u>CONSONANTE</u> | <u>SILABA</u> | <u>ICONO</u> | <u>ICONO-NOMBRE</u> | <u>NOMBRE</u> |
|-------------------|--------------|-------------------|---------------|--------------|---------------------|---------------|
| Monos (1976) | | | NOS (335) | | X (2) | |
| Nuncio (1722) | | | NUN (338) | | X (2) | |
| Tañer (1725) | | | ÑER (342) | | X (2) | |
| Pez (0057) | | | PEZ (357) | | X (2) | |
| Pigmeo (1751) | | | PIG (360) | | X (2) | |
| Coplas (1765) | | | PLAS (367) | | X (2) | |
| Arar (1827) | | | RAR (395) | | X (2) | |
| Recta (1831) | | | REC (398) | | X (2) | |
| Corred (0930) | | | RED (399) | | X (2) | |
| Sol (0118) | | | SOL (436) | | X (2) | |
| Subcabo (1882) | | | SUB (442) | | X (2) | |
| Texto (1892) | | | TEX (451) | | X (2) | |
| Transporte (1911) | | | TRANS (463) | | X (2) | |
| Trenza (1925) | | | TREN (468) | | X (2) | |
| Betún (1958) | | | TUN (482) | | X (2) | |
| Vals (1959) | | | VALS (483) | | X (2) | |

METODO: "Piti"

AÑO: 1963

CODIGO DOCUMENTO: 08

AUTOR: Plá Dalmau

EDITORIAL: Dalmau Cartés, Plá S.A.

TERMINOS

NIVEL FUNCIONAL

NIVEL DE PRESENTACION

| | VOCAL | CONSONANTE | SILABA | ICONO | ICONO-NOMBRE | NOMBRE |
|----------------|-------|------------|-----------|-------|--------------|--------|
| Vampiro (1960) | | | VAM (484) | | X (2) | |
| Uvas (0139) | | | VAS (485) | | X (2) | |
| Pavos (1968) | | | VOS (495) | | X (2) | |
| Sayas (1970) | | | YAS (497) | | X (2) | |
| Zig-Zag (1973) | | | ZIG (503) | | X (2) | |

METODO: "El Carro Verde"

AÑO: 1964 (3ª Edición)

CODIGO DOCUMENTO: 09

AUTOR: N. García Hoz

EDITORIAL: Magisterio Español

| <u>TERMINOS</u> | <u>NIVEL FUNCIONAL</u> | | | <u>NIVEL DE PRESENTACION</u> | | |
|-----------------|------------------------|------------|--------|------------------------------|--------------|--------|
| | VOCAL | CONSONANTE | SILABA | ICONO | ICONO-NOMBRE | NOMBRE |
| Arbol (0011) | A (01) | | | | X (2) | |
| Aldeano (0015) | A (01) | | | | X (2) | |
| Elefante (0037) | E (06) | | | | X (2) | |
| Iglesia (0076) | I (10) | | | | X (2) | |
| Oso (0109) | O (18) | | | | X (2) | |
| Uvas (0139) | U (24) | | | | X (2) | |
| Buey (0187) | | B (02) | | | X (2) | |
| Burro (0190) | | B (02) | | | X (2) | |
| Casa (0023) | | C (03) | | | X (2) | |
| Cerezas (0234) | | C (03) | | | X (2) | |
| Chorizo (0322) | | CH (04) | | | X (2) | |
| Dinero (0363) | | D (05) | | | X (2) | |
| Familia (0405) | | F (07) | | | X (2) | |
| Guerra (0498) | | G (08) | | | X (2) | |
| Gallina (0446) | | G (08) | | | X (2) | |
| General (0483) | | G (08) | | | X (2) | |
| Hombres (0539) | | H (09) | | | X (2) | |

METODO: "El Carro Verde"

CODIGO DOCUMENTO: 09

AÑO: 1964 (3ª Edición)

AUTOR: N. García Hoz

EDITORIAL: Magisterio Español

| <u>TERMINOS</u> | <u>NIVEL FUNCIONAL</u> | | | <u>NIVEL DE PRESENTACION</u> | | |
|------------------|------------------------|------------|--------|------------------------------|--------------|--------|
| | VOCAL | CONSONANTE | SILABA | ICONO | ICONO-NOMBRE | NOMBRE |
| Jardín (0565) | | J (11) | | | X (2) | |
| Kilo (0609) | | K (12) | | | X (2) | |
| Luna (0158) | | L (13) | | | X (2) | |
| Llave (0667) | | LL (14) | | | X (2) | |
| Mariposa (0693) | | M (15) | | | X (2) | |
| Niño (0098) | | N (16) | | | X (2) | |
| Niño (0098) | | Ñ (17) | | | X (2) | |
| Paloma (0634) | | P (19) | | | X (2) | |
| Queso (0823) | | Q (20) | | | X (2) | |
| Ratón (0858) | | R (21) | | | X (2) | |
| Sol (0118) | | S (22) | | | X (2) | |
| Torre (0914) | | T (23) | | | X (2) | |
| Vaso (0944) | | V (25) | | | X (2) | |
| Viejecita (1006) | | V (25) | | | X (2) | |
| Excelente (1027) | | X (27) | | | X (2) | |
| Zapatos (1049) | | Z (29) | | | X (2) | |
| Zoquete (1052) | | Z (29) | | | X (2) | |

METODO: "Luces"

AÑO: 1964

CODIGO DOCUMENTO: 10

AUTOR: J. Navarro Higuera

EDITORIAL: Salvatella

TERMINOS

NIVEL FUNCIONAL

NIVEL DE PRESENTACION

| | <u>VOCAL</u> | <u>CONSONANTE</u> | <u>SILABA</u> | <u>ICONO</u> | <u>ICONO-NOMBRE</u> | <u>NOMBRE</u> |
|---------------|--------------|-------------------|---------------|--------------|---------------------|---------------|
| Bala (0172) | | B (02) | | | X (2) | |
| Bota (0196) | | B (02) | | | X (2) | |
| Casa (0023) | | C (03) | | | X (2) | |
| Pico (0266) | | C (03) | | | X (2) | |
| Chino (0306) | | CH (04) | | | X (2) | |
| Coche (0268) | | CH (04) | | | X (2) | |
| Dedo (0074) | | D (05) | | | X (2) | |
| Dado (0356) | | D (05) | | | X (2) | |
| Foca (0389) | | F (07) | | | X (2) | |
| Faca (0421) | | F (07) | | | X (2) | |
| Gato (0422) | | G (08) | | | X (2) | |
| Gorra (0440) | | G (08) | | | X (2) | |
| Reja (0598) | | J (11) | | | X (2) | |
| Jaula (0562) | | J (11) | | | X (2) | |
| Kilo (0609) | | K (12) | | | X (2) | |
| Kiosco (0612) | | K (12) | | | X (2) | |

METODO: "Luces"

AÑO: 1964

CODIGO DOCUMENTO: 10

AUTOR: J. Navarro Higuera

EDITORIAL: Salvatella

TERMINOS

NIVEL FUNCIONAL

NIVEL DE PRESENTACION

| | <u>VOCAL</u> | <u>CONSONANTE</u> | <u>SILABA</u> | <u>ICONO</u> | <u>ICONO-NOMBRE</u> | <u>NOMBRE</u> |
|--------------|--------------|-------------------|---------------|--------------|---------------------|---------------|
| Luna (0158) | | L (13) | | | X (2) | |
| Pala (0021) | | L (13) | | | X (2) | |
| Pollo (0134) | | LL (14) | | | X (2) | |
| Silla (0672) | | LL (14) | | | X (2) | |
| Mesa (0059) | | M (15) | | | X (2) | |
| Moto (0135) | | M (15) | | | X (2) | |
| Nene (0728) | | N (16) | | | X (2) | |
| Nano (0755) | | N (16) | | | X (2) | |
| Piña (0084) | | Ñ (17) | | | X (2) | |
| Caño (0284) | | Ñ (17) | | | X (2) | |
| Pipa (0789) | | P (19) | | | X (2) | |
| Pino (0097) | | P (19) | | | X (2) | |
| Rata (0853) | | R (21) | | | X (2) | |
| Rulo (0865) | | R (21) | | | X (2) | |
| Zorra (0931) | | R (21) | | | X (2) | |
| Perro (0051) | | R (21) | | | X (2) | |

METODO: "Luces"

AÑO: 1964

CODIGO DOCUMENTO: 10

AUTOR: J. Navarro Higuera

EDITORIAL: Salvatella

| <u>TERMINOS</u> | <u>NIVEL FUNCIONAL</u> | | | <u>NIVEL DE PRESENTACION</u> | | |
|-----------------|------------------------|------------|----------|------------------------------|--------------|--------|
| | VOCAL | CONSONANTE | SILABA | ICONO | ICONO-NOMBRE | NOMBRE |
| Peso (0061) | | S (22) | | | X (2) | |
| Seta (0940) | | S (22) | | | X (2) | |
| Pato (0127) | | T (23) | | | X (2) | |
| Pito (0983) | | T (23) | | | X (2) | |
| Vaca (0273) | | V (25) | | | X (2) | |
| Llave (0667) | | V (25) | | | X (2) | |
| Taxi (1024) | | X (27) | | | X (2) | |
| Saxofón (1032) | | X (27) | | | X (2) | |
| Yema (1068) | | Y (28) | | | X (2) | |
| Poyo (1096) | | Y (28) | | | X (2) | |
| Maza (1065) | | Z (29) | | | X (2) | |
| Pozo (0796) | | Z (29) | | | X (2) | |
| Aldea (1112) | | | AL (005) | | X (2) | |
| Arbol (0011) | | | AR (009) | | X (2) | |
| Arca (1145) | | | AR (009) | | X (2) | |
| Arco (1139) | | | AR (009) | | X (2) | |

METODO: "Luces"

AÑO: 1964

CODIGO DOCUMENTO: 10

AUTOR: J. Navarro Higuera

EDITORIAL: Salvatella

TERMINOS

NIVEL FUNCIONAL

NIVEL DE PRESENTACION

| | <u>VOCAL</u> | <u>CONSONANTE</u> | <u>SILABA</u> | <u>ICONO</u> | <u>ICONO-NOMBRE</u> | <u>NOMBRE</u> |
|----------------|--------------|-------------------|---------------|--------------|---------------------|---------------|
| Atleta (1150) | | | AT (011) | | X (2) | |
| Ermita (1176) | | | ER (020) | | X (2) | |
| Puerta (1180) | | | ER (020) | | X (2) | |
| Escudo (0039) | | | ES (021) | | X (2) | |
| Nuez (1202) | | | EZ (025) | | X (2) | |
| Raiz (1219) | | | IZ (034) | | X (2) | |
| Balcón (0177) | | | BAL (053) | | X (2) | |
| Bandera (1262) | | | BAN (055) | | X (2) | |
| Tabla (1273) | | | BLA (063) | | X (2) | |
| Blanco (1280) | | | BLAN (064) | | X (2) | |
| Mueble (1287) | | | BLE (067) | | X (2) | |
| Bloque (1300) | | | BLO (071) | | X (2) | |
| Blusa (1303) | | | BLU (074) | | X (2) | |
| Cabra (1313) | | | BRA (082) | | X (2) | |
| Cacto (1340) | | | CAC (095) | | X (2) | |
| Campana (1347) | | | CAM (098) | | X (2) | |

METODO: "Luces"

AÑO: 1964

CODIGO DOCUMENTO: 10

AUTOR: J. Navarro Higuera

EDITORIAL: Salvatella

TERMINOS

NIVEL FUNCIONAL

NIVEL DE PRESENTACION

| | <u>VOCAL</u> | <u>CONSONANTE</u> | <u>SILABA</u> | <u>ICONO</u> | <u>ICONO-NOMBRE</u> | <u>NOMBRE</u> |
|------------------|--------------|-------------------|---------------|--------------|---------------------|---------------|
| ----- | | | | | | |
| Cartero (1359) | | | CAR (101) | | X (2) | |
| Carta (1357) | | | CAR (101) | | X (2) | |
| Cartera (1358) | | | CAR (101) | | X (2) | |
| Peces (1371) | | | CES (105) | | X (2) | |
| Bicicleta (0197) | | | CLE (114) | | X (2) | |
| Compás (1404) | | | COM (122) | | X (2) | |
| Cordero (1416) | | | COR (126) | | X (2) | |
| Cresta (1429) | | | CRES (132) | | X (2) | |
| Criba (1431) | | | CRI (133) | | X (2) | |
| Cristo (1438) | | | CRIS (136) | | X (2) | |
| Cruz (1451) | | | CRUZ (140) | | X (2) | |
| Piedra (1475) | | | DRA (163) | | X (2) | |
| Flan (1512) | | | FLAN (183) | | X (2) | |
| Rifle (0875) | | | FLE (184) | | X (2) | |
| Flecha (1977) | | | FLE (184) | | X (2) | |
| Flores (1517) | | | FLO (187) | | X (2) | |

METODO: "Luces"

AÑO: 1964

CODIGO DOCUMENTO: 10

AUTOR: J. Navarro Higuera

EDITORIAL: Salvatella

TERMINOS

NIVEL FUNCIONAL

NIVEL DE PRESENTACION

| | VOCAL | CONSONANTE | SILABA | ICONO | ICONO-NOMBRE | NOMBRE |
|------------------|-------|------------|------------|-------|--------------|--------|
| Flor (0117) | | | FLOR (188) | | X (2) | |
| Frasco (1530) | | | FRAS (192) | | X (2) | |
| Fruta (1549) | | | FRU (201) | | X (2) | |
| Futbol (1556) | | | FUT (206) | | X (2) | |
| Iglesia (0076) | | | GLE (220) | | X (2) | |
| Grua (0521) | | | GRU (236) | | X (2) | |
| Cigüeña (0238) | | | GUE (240) | | X (2) | |
| Paragüero (0499) | | | GUE (240) | | X (2) | |
| Pingüino (0512) | | | GUI (241) | | X (2) | |
| Horca (1641) | | | HOR (256) | | X (2) | |
| Hoz (1643) | | | HOZ (258) | | X (2) | |
| Kanguro (1352) | | | KAN (278) | | X (2) | |
| Lámpara (1665) | | | LAM (279) | | X (2) | |
| Reloj (0596) | | | LOJ (305) | | X (2) | |
| Montaña (0698) | | | MON (323) | | X (2) | |
| Tonel (1719) | | | NEL (332) | | X (2) | |

METODO: "Luces"

AÑO: 1964

CODIGO DOCUMENTO: 10

AUTOR: J. Navarro Higuera

EDITORIAL: Salvatella

| <u>TERMINOS</u> | <u>NIVEL FUNCIONAL</u> | | | <u>NIVEL DE PRESENTACION</u> | | |
|------------------|------------------------|------------|------------|------------------------------|--------------|--------|
| | VOCAL | CONSONANTE | SILABA | ICONO | ICONO-NOMBRE | NOMBRE |
| Coñac (1723) | | | ÑAC (339) | | X (2) | |
| Pez (0057) | | | PEZ (357) | | X (2) | |
| Plancha (0348) | | | PLAN (365) | | X (2) | |
| Escoplo (1777) | | | PLO (372) | | X (2) | |
| Plomada (1776) | | | PLO (372) | | X (2) | |
| Pluma (1780) | | | PLU (373) | | X (2) | |
| Red (1832) | | | RED (399) | | X (2) | |
| Pared (1833) | | | RED (399) | | X (2) | |
| Sexteto (1868) | | | SEX (430) | | X (2) | |
| Sol (0118) | | | SOL (436) | | X (2) | |
| Sombrero (0715) | | | SOM (437) | | X (2) | |
| Sombrilla (1876) | | | SOM (437) | | X (2) | |
| Submarino (1880) | | | SUB (442) | | X (2) | |
| Tambor (0963) | | | TAM (444) | | X (2) | |
| Timbre (1895) | | | TIM (454) | | X (2) | |
| Pastor (0036) | | | TOR (36) | | X (2) | |

METODO: "Luces"

AÑO: 1964

CODIGO DOCUMENTO: 10

AUTOR: J. Navarro Higuera

EDITORIAL: Salvatella

TERMINOS

NIVEL FUNCIONAL

NIVEL DE PRESENTACION

| | <u>VOCAL</u> | <u>CONSONANTE</u> | <u>SILABA</u> | <u>ICONO</u> | <u>ICONO-NOMBRE</u> | <u>NOMBRE</u> |
|-----------------|--------------|-------------------|---------------|--------------|---------------------|---------------|
| Tranvía (0964) | | | TRAN (964) | | X (2) | |
| Tren (0053) | | | TREN (53) | | X (2) | |
| Trenzas (1925) | | | TREN (1925) | | X (2) | |
| Trigo (1928) | | | TRI (1928) | | X (2) | |
| Trompeta (1949) | | | TROM (1949) | | X (2) | |
| Tronco (1952) | | | TRON (1952) | | X (2) | |
| Ventana (0999) | | | VEN (999) | | X (2) | |
| Vid (1964) | | | VID (1964) | | X (2) | |
| Zambomba (1050) | | | ZAM (1050) | | X (2) | |

METODO: "Rayas"

AÑO: 1964

CODIGO DOCUMENTO: 11

AUTOR: A. Rodríguez Álvarez

EDITORIAL: Sánchez Rodrigo

TERMINOS

NIVEL FUNCIONAL

NIVEL DE PRESENTACION

| | <u>VOCAL</u> | <u>CONSONANTE</u> | <u>SILABA</u> | <u>ICONO</u> | <u>ICONO-NOMBRE</u> | <u>NOMBRE</u> |
|----------------|--------------|-------------------|---------------|--------------|---------------------|---------------|
| Abanico (0001) | A (01) | | | | X (2) | |
| Erizo (0041) | E (06) | | | | X (2) | |
| Iglesia (0076) | I (10) | | | | X (2) | |
| Ojo (0108) | O (18) | | | | X (2) | |
| Uvas (0139) | U (24) | | | | X (2) | |
| Yate (1074) | | Y (28) | | | X (2) | |
| Yema (1068) | | Y (28) | | | X (2) | |
| Y (1095) | | Y (28) | | | X (2) | |
| Bota (0196) | | B (02) | | | X (2) | |
| Cubo (0145) | | C (03) | | | X (2) | |
| Oca (0114) | | C (03) | | | X (2) | |
| Copa (0264) | | C (03) | | | X (2) | |
| Conejo (0563) | | C (03) | | | X (2) | |
| Cigüeña (0238) | | C (03) | | | X (2) | |
| Cerilla (0236) | | C (03) | | | X (2) | |
| Racimo (0242) | | C (03) | | | X (2) | |

METODO: "Rayas"

CODIGO DOCUMENTO: 11

AÑO: 1964

AUTOR: A. Rodríguez Álvarez

EDITORIAL: Sánchez Rodrigo

TERMINOS

NIVEL FUNCIONAL

NIVEL DE PRESENTACION

| | <u>VOCAL</u> | <u>CONSONANTE</u> | <u>SILABA</u> | <u>ICONO</u> | <u>ICONO-NOMBRE</u> | <u>NOMBRE</u> |
|------------------|--------------|-------------------|---------------|--------------|---------------------|---------------|
| Chino (0306) | | CH (04) | | | X (2) | |
| Lechuza (0334) | | CH (04) | | | X (2) | |
| Lechera (0341) | | CH (04) | | | X (2) | |
| Dado (0356) | | D (05) | | | X (2) | |
| Dedo (0074) | | D (05) | | | X (2) | |
| Nido (0361) | | D (05) | | | X (2) | |
| Falleba (0408) | | F (07) | | | X (2) | |
| Búfalo (0419) | | F (07) | | | X (2) | |
| Gamo (0447) | | G (08) | | | X (2) | |
| Cogujada (0464) | | G (08) | | | X (2) | |
| Gorra (0440) | | G (08) | | | X (2) | |
| Yugo (0465) | | G (08) | | | X (2) | |
| Gitano (0475) | | G (08) | | | X (2) | |
| Guitarra (0497) | | G (08) | | | X (2) | |
| Guita (0513) | | G (08) | | | X (2) | |
| Pedigüeño (0501) | | G (08) | | | X (2) | |

METODO: "Rayas"

AÑO: 1964

CODIGO DOCUMENTO: 11

AUTOR: A. Rodríguez Álvarez

EDITORIAL: Sánchez Rodrigo

TERMINOS

NIVEL FUNCIONAL

NIVEL DE PRESENTACION

| | <u>VOCAL</u> | <u>CONSONANTE</u> | <u>SILABA</u> | <u>ICONO</u> | <u>ICONO-NOMBRE</u> | <u>NOMBRE</u> |
|----------------|--------------|-------------------|---------------|--------------|---------------------|---------------|
| Yegua (0474) | | G (08) | | | X (2) | |
| Hilo (0526) | | H (09) | | | X (2) | |
| Hucha (0313) | | H (09) | | | X (2) | |
| Hacha (0312) | | H (09) | | | X (2) | |
| Jabalí (0559) | | J (11) | | | X (2) | |
| Ojo (0108) | | J (11) | | | X (2) | |
| Ajo (0601) | | J (11) | | | X (2) | |
| Kepis (0619) | | K (12) | | | X (2) | |
| Lima (0631) | | L (13) | | | X (2) | |
| Llama (0666) | | LL (14) | | | X (2) | |
| Anillo (0674) | | LL (14) | | | X (2) | |
| Botella (0203) | | LL (14) | | | X (2) | |
| Mamá (0029) | | M (15) | | | X (2) | |
| Nene (0728) | | N (16) | | | X (2) | |
| Uña (0140) | | Ñ (17) | | | X (2) | |
| Pavo (0799) | | P (19) | | | X (2) | |

METODO: "Rayas"

AÑO: 1964

CODIGO DOCUMENTO: 11

AUTOR: A. Rodríguez Álvarez

EDITORIAL: Sánchez Rodrigo

TERMINOS

NIVEL FUNCIONAL

NIVEL DE PRESENTACION

| | <u>VOCAL</u> | <u>CONSONANTE</u> | <u>SILABA</u> | <u>ICONO</u> | <u>ICONO-NOMBRE</u> | <u>NOMBRE</u> |
|----------------|--------------|-------------------|---------------|--------------|---------------------|---------------|
| Lupa (0154) | | P (19) | | | X (2) | |
| Pato (0127) | | P (19) | | | X (2) | |
| Queso (0823) | | Q (20) | | | X (2) | |
| Raqueta (0831) | | Q (20) | | | X (2) | |
| Paquete (0835) | | Q (20) | | | X (2) | |
| Romana (0877) | | R (21) | | | X (2) | |
| Rana (0738) | | R (21) | | | X (2) | |
| Rueda (0371) | | R (21) | | | X (2) | |
| Aro (0016) | | R (21) | | | X (2) | |
| Lira (0905) | | R (21) | | | X (2) | |
| Sopera (0906) | | R (21) | | | X (2) | |
| Perro (0051) | | R (21) | | | X (2) | |
| Silla (0672) | | S (22) | | | X (2) | |
| Misa (0103) | | S (22) | | | X (2) | |
| Mesa (0059) | | S (22) | | | X (2) | |
| Tomate (0132) | | T (23) | | | X (2) | |

METODO: "Rayas"

AÑO: 1964

CODIGO DOCUMENTO: 11

AUTOR: A. Rodríguez Álvarez

EDITORIAL: Sánchez Rodrigo

TERMINOS

NIVEL FUNCIONAL

NIVEL DE PRESENTACION

| | <u>VOCAL</u> | <u>CONSONANTE</u> | <u>SILABA</u> | <u>ICONO</u> | <u>ICONO-NOMBRE</u> | <u>NOMBRE</u> |
|----------------|--------------|-------------------|---------------|--------------|---------------------|---------------|
| Vela (0635) | | V (25) | | | X (2) | |
| Ave (1974) | | V (25) | | | X (2) | |
| Vía (1000) | | V (25) | | | X (2) | |
| Zapato (1049) | | Z (29) | | | X (2) | |
| Pizarra (1058) | | Z (29) | | | X (2) | |
| Zorra (0931) | | Z (29) | | | X (2) | |

METODO: "Alfa"

AÑO: 1965

CODIGO DOCUMENTO: 12

AUTOR: J. M^a Sanz Trallero

EDITORIAL: Benjamín Ballester

| <u>TERMINOS</u> | <u>NIVEL FUNCIONAL</u> | | | <u>NIVEL DE PRESENTACION</u> | | |
|-----------------|------------------------|------------|--------|------------------------------|--------------|--------|
| | VOCAL | CONSONANTE | SILABA | ICONO | ICONO-NOMBRE | NOMBRE |
| Abanico (0001) | A (01) | | | | X (2) | |
| Erizo (0041) | E (06) | | | | X (2) | |
| Embudo (0044) | E (06) | | | | X (2) | |
| Imán (0075) | I (10) | | | | X (2) | |
| Iglesia (0076) | I (10) | | | | X (2) | |
| Ojo (0108) | O (18) | | | | X (2) | |
| Oso (0109) | O (18) | | | | X (2) | |
| Uvas (0139) | U (24) | | | | X (2) | |
| Uno (0141) | U (24) | | | | X (2) | |
| Yegua (0474) | | Y (28) | | | X (2) | |
| Bombilla (0214) | | B (02) | | | X (2) | |
| Balón (0163) | | B (02) | | | X (2) | |
| Cereza (0234) | | C (03) | | | X (2) | |
| Chaleco (0317) | | CH (04) | | | X (2) | |
| Dedo (0074) | | D (05) | | | X (2) | |
| Fuente (0403) | | F (07) | | | X (2) | |

METODO: "Alfa"

AÑO: 1965

CODIGO DOCUMENTO: 12

AUTOR: J. M^a Sanz Trallero

EDITORIAL: Benjamín Ballester

TERMINOS

NIVEL FUNCIONAL

NIVEL DE PRESENTACION

| | <u>VOCAL</u> | <u>CONSONANTE</u> | <u>SILABA</u> | <u>ICONO</u> | <u>ICONO-NOMBRE</u> | <u>NOMBRE</u> |
|----------------|--------------|-------------------|---------------|--------------|---------------------|---------------|
| Fuelle (0404) | | F (07) | | | X (2) | |
| Gorra (0440) | | G (08) | | | X (2) | |
| Gallina (0446) | | G (08) | | | X (2) | |
| Hacha (0312) | | H (09) | | | X (2) | |
| Hucha (0313) | | H (09) | | | X (2) | |
| Jabalí (0559) | | J (11) | | | X (2) | |
| Jarra (0560) | | J (11) | | | X (2) | |
| Kilo (0609) | | K (12) | | | X (2) | |
| Kiosco (0612) | | K (12) | | | X (2) | |
| Lobo (0129) | | L (13) | | | X (2) | |
| Libros (1334) | | L (13) | | | X (2) | |
| Llama (0666) | | LL (14) | | | X (2) | |
| Llave (0667) | | LL (14) | | | X (2) | |
| Mano (0030) | | M (15) | | | X (2) | |
| Maceta (0227) | | M (15) | | | X (2) | |
| Nido (0361) | | N (16) | | | X (2) | |

METODO: "Alfa"

AÑO: 1965

CODIGO DOCUMENTO: 12

AUTOR: J. M^a Sanz Trallero

EDITORIAL: Benjamín Ballester

| <u>TERMINOS</u> | <u>NIVEL FUNCIONAL</u> | | | <u>NIVEL DE PRESENTACION</u> | | |
|-----------------|------------------------|------------|--------|------------------------------|--------------|--------|
| | VOCAL | CONSONANTE | SILABA | ICONO | ICONO-NOMBRE | NOMBRE |
| Navaja (0732) | | N (16) | | | X (2) | |
| Plancha (0348) | | P (19) | | | X (2) | |
| Pluma (1780) | | P (19) | | | X (2) | |
| Queso (0823) | | Q (20) | | | X (2) | |
| Rosa (0854) | | R (21) | | | X (2) | |
| Sombrero (0715) | | S (22) | | | X (2) | |
| Sobre (0947) | | S (22) | | | X (2) | |
| Toro (0889) | | T (23) | | | X (2) | |
| Tenazas (0974) | | T (23) | | | X (2) | |
| Vaca (0273) | | V (25) | | | X (2) | |
| Ventana (0999) | | V (25) | | | X (2) | |
| Zapatos (1049) | | Z (29) | | | X (2) | |
| Zorra (0931) | | Z (29) | | | X (2) | |
| Sable (0939) | | | | BLE (067) | X (2) | |
| Pueblo (1298) | | | | BLO (071) | X (2) | |
| Cabra (1313) | | | | BRA (082) | X (2) | |

METODO: "Alfa"

AÑO: 1965

CODIGO DOCUMENTO: 12

AUTOR: J. M^a Sanz Trallero

METODO: "Alfa"

AÑO: 1965

CODIGO DOCUMENTO: 12

AUTOR: J. M^a Sanz Trallero

EDITORIAL: Benjamín Ballester

TERMINOS

NIVEL FUNCIONAL

NIVEL DE PRESENTACION

| | <u>VOCAL</u> | <u>CONSONANTE</u> | <u>SILABA</u> | <u>ICONO</u> | <u>ICONO-NOMBRE</u> | <u>NOMBRE</u> |
|------------------|--------------|-------------------|---------------|--------------|---------------------|---------------|
| Sombrero (0715) | | | BRE (084) | | X (2) | |
| Liebre (1320) | | | BRE (084) | | X (2) | |
| Brocha (1330) | | | BRO (088) | | X (2) | |
| Clavel (1337) | | | CLA (111) | | X (2) | |
| Clavos (1378) | | | CLA (111) | | X (2) | |
| Bicicleta (0197) | | | CLE (114) | | X (2) | |
| Clueca (1401) | | | CLUE (508) | | X (2) | |
| Cresta (1429) | | | CRES (132) | | X (2) | |
| Cruz (1451) | | | CRUZ (140) | | X (2) | |
| Cuadrado (1478) | | | DRA (163) | | X (2) | |
| Cuadro (0385) | | | DRO (172) | | X (2) | |
| Cilindro (1497) | | | DRO (172) | | X (2) | |
| Flecha (1977) | | | FLE (184) | | X (2) | |
| Flor (0117) | | | FLOR (188) | | X (2) | |
| Fresa (0424) | | | FRE (194) | | X (2) | |
| Cofre (1532) | | | FRE (194) | | X (2) | |

METODO: "Alfa"

AÑO: 1965

CODIGO DOCUMENTO: 12

AUTOR: J. M^a Sanz Trallero

EDITORIAL: Benjamín Ballester

TERMINOS

NIVEL FUNCIONAL

NIVEL DE PRESENTACION

| | <u>VOCAL</u> | <u>CONSONANTE</u> | <u>SILABA</u> | <u>ICONO</u> | <u>ICONO-NOMBRE</u> | <u>NOMBRE</u> |
|-----------------|--------------|-------------------|---------------|--------------|---------------------|---------------|
| Frente (1539) | | | FREN (195) | | X (2) | |
| Fruto (1550) | | | FRU (201) | | X (2) | |
| Regla (1569) | | | GLA (216) | | X (2) | |
| Iglesia (0076) | | | GLE (220) | | X (2) | |
| Globo (0120) | | | GLO (222) | | X (2) | |
| Granada (1593) | | | GRA (228) | | X (2) | |
| Tigre (0519) | | | GRE (231) | | X (2) | |
| Grifo (0452) | | | GRI (233) | | X (2) | |
| Plato (0813) | | | PLA (364) | | X (2) | |
| Plátano (0991) | | | PLA (364) | | X (2) | |
| Plancha (0348) | | | PLAN (365) | | X (2) | |
| Planta (1764) | | | PLAN (365) | | X (2) | |
| Plumero (1781) | | | PLU (373) | | X (2) | |
| Prisma (1803) | | | PRIS (384) | | X (2) | |
| Trompo (1950) | | | TROM (476) | | X (2) | |
| Avestruz (1956) | | | TRUZ (480) | | X (2) | |

METODO: "El Camarada"

AÑO: 1965

CODIGO DOCUMENTO: 13

AUTOR: J. Dalmau Carles

EDITORIAL: Dalmau Carles, S.A.

TERMINOS

NIVEL FUNCIONAL

NIVEL DE PRESENTACION

| | <u>VOCAL</u> | <u>CONSONANTE</u> | <u>SILABA</u> | <u>ICONO</u> | <u>ICONO-NOMBRE</u> | <u>NOMBRE</u> |
|---------------|--------------|-------------------|---------------|--------------|---------------------|---------------|
| Boa (0205) | | B (02) | | | X (2) | |
| Casa (0023) | | C (03) | | | X (2) | |
| Cera (0230) | | C (03) | | | X (2) | |
| Chino (0306) | | CH (04) | | | X (2) | |
| Dedo (0074) | | D (05) | | | X (2) | |
| Fama (0409) | | F (07) | | | X (2) | |
| Gato (0022) | | G (08) | | | X (2) | |
| Giba (0479) | | G (08) | | | X (2) | |
| Guerra (0498) | | G (08) | | | X (2) | |
| Jaca (0582) | | J (11) | | | X (2) | |
| Kilo (0609) | | K (12) | | | X (2) | |
| Lobo (0129) | | L (13) | | | X (2) | |
| Llama (0666) | | LL (14) | | | X (2) | |
| Mamá (0029) | | M (15) | | | X (2) | |
| Nido (0361) | | N (16) | | | X (2) | |
| Año (0765) | | Ñ (17) | | | X (2) | |

METODO: "El Camarada"

AÑO: 1965

CODIGO DOCUMENTO: 13

AUTOR: J. Dalmau Carles

EDITORIAL: Dalmau Carles, S.A.

TERMINOS

NIVEL FUNCIONAL

NIVEL DE PRESENTACION

| | VOCAL | CONSONANTE | SILABA | ICONO | ICONO-NOMBRE | NOMBRE |
|-----------------|-------|------------|----------|-------|--------------|--------|
| Pipa (0789) | | P (19) | | | X (2) | |
| Quilla (0828) | | Q (20) | | | X (2) | |
| Rosa (0854) | | R (21) | | | X (2) | |
| Faro (0392) | | R (21) | | | X (2) | |
| Perro (0051) | | R (21) | | | X (2) | |
| Sapo (0938) | | S (22) | | | X (2) | |
| Toro (0889) | | T (23) | | | X (2) | |
| Vaso (0944) | | V (25) | | | X (2) | |
| Exágono (1028) | | X (27) | | | X (2) | |
| Zorra (0931) | | Z (29) | | | X (2) | |
| Alce (1115) | | | AL (005) | | X (2) | |
| Arma (1143) | | | AR (009) | | X (2) | |
| Asta (1147) | | | AS (010) | | X (2) | |
| Aletas (1150) | | | AT (011) | | X (2) | |
| Eccehomo (1155) | | | EC (015) | | X (2) | |
| Embolo (1161) | | | EM (017) | | X (2) | |

METODO: "El Camarada

AÑO: 1965

CODIGO DOCUMENTO: 13

AUTOR: J. Dalmau Carles

EDITORIAL: Dalmau Carles, S.A.

TERMINOS

NIVEL FUNCIONAL

NIVEL DE PRESENTACION

| | VOCAL | CONSONANTE | SILABA | ICONO | ICONO-NOMBRE | NOMBRE |
|--------------------|-------|------------|-----------|-------|--------------|--------|
| Expósito (1195) | | | EX (023) | | X (2) | |
| Indio (0079) | | | IN (030) | | X (2) | |
| Raiz (1219) | | | IZ (034) | | X (2) | |
| Obtuso (1223) | | | OB (035) | | X (2) | |
| Helicóptero (0529) | | | COP (125) | | X (2) | |

METODO: "Cu-Cú"

AÑO: 1967

CODIGO DOCUMENTO: 14

AUTOR: J. Navarro Higuera

EDITORIAL: Salvatella

TERMINOS

NIVEL FUNCIONAL

NIVEL DE PRESENTACION

| | <u>VOCAL</u> | <u>CONSONANTE</u> | <u>SILABA</u> | <u>ICONO</u> | <u>ICONO-NOMBRE</u> | <u>NOMBRE</u> |
|----------------|--------------|-------------------|---------------|--------------|---------------------|---------------|
| Rayo (0859) | | Y (28) | | | X (2) | |
| Yema (1068) | | Y (28) | | | X (2) | |
| Yugo (0465) | | Y (28) | | | X (2) | |
| Bota (0196) | | B (02) | | | X (2) | |
| Lobo (0129) | | B (02) | | | X (2) | |
| Loba (0199) | | B (02) | | | X (2) | |
| Casa (0023) | | C (03) | | | X (2) | |
| Pico (0266) | | C (03) | | | X (2) | |
| Saco (0267) | | C (03) | | | X (2) | |
| Maceta (0227) | | C (03) | | | X (2) | |
| Cocina (0252) | | C (03) | | | X (2) | |
| Cebolla (0233) | | C (03) | | | X (2) | |
| Chino (0306) | | CH (04) | | | X (2) | |
| Chivo (0308) | | CH (04) | | | X (2) | |
| Choza (0309) | | CH (04) | | | X (2) | |
| Dado (0356) | | D (05) | | | X (2) | |

METODO: "Cu-Cú"

AÑO: 1967

CODIGO DOCUMENTO: 14

AUTOR: J. Navarro Higuera

EDITORIAL: Salvatella

TERMINOS

NIVEL FUNCIONAL

NIVEL DE PRESENTACION

| | <u>VOCAL</u> | <u>CONSONANTE</u> | <u>SILABA</u> | <u>ICONO</u> | <u>ICONO-NOMBRE</u> | <u>NOMBRE</u> |
|----------------|--------------|-------------------|---------------|--------------|---------------------|---------------|
| Dedo (0074) | | D (05) | | | X (2) | |
| Nido (0361) | | D (05) | | | X (2) | |
| Foca (0389) | | F (07) | | | X (2) | |
| Foto (0391) | | F (07) | | | X (2) | |
| Fuego (1979) | | F (07) | | | X (2) | |
| Gato (0022) | | G (08) | | | X (2) | |
| Gorra (0440) | | G (08) | | | X (2) | |
| Gata (0441) | | G (08) | | | X (2) | |
| Gitana (0482) | | G (08) | | | X (2) | |
| Gitano (0475) | | G (08) | | | X (2) | |
| Geranio (0485) | | G (08) | | | X (2) | |
| Hada (0523) | | H (09) | | | X (2) | |
| Hacha (0312) | | H (09) | | | X (2) | |
| Hucha (0313) | | H (09) | | | X (2) | |
| Jaula (0562) | | J (11) | | | X (2) | |
| Conejo (0563) | | J (11) | | | X (2) | |

METODO: "Cu-Cú"

AÑO: 1967

CODIGO DOCUMENTO: 14

AUTOR: J. Navarro Higuera

EDITORIAL: Salvatella

TERMINOS

NIVEL FUNCIONAL

NIVEL DE PRESENTACION

| | <u>VOCAL</u> | <u>CONSONANTE</u> | <u>SILABA</u> | <u>ICONO</u> | <u>ICONO-NOMBRE</u> | <u>NOMBRE</u> |
|---------------|--------------|-------------------|---------------|--------------|---------------------|---------------|
| Oveja (0112) | | J (11) | | | X (2) | |
| Kilo (0609) | | K (12) | | | X (2) | |
| Kiosco (0612) | | K (12) | | | X (2) | |
| Kimono (0613) | | K (12) | | | X (2) | |
| Luna (0158) | | L (13) | | | X (2) | |
| Lata (0632) | | L (13) | | | X (2) | |
| Pala (0021) | | L (13) | | | X (2) | |
| Pollo (0134) | | LL (14) | | | X (2) | |
| Silla (0672) | | LL (14) | | | X (2) | |
| Olla (0113) | | LL (14) | | | X (2) | |
| Mamá (0029) | | M (15) | | | X (2) | |
| Mano (0030) | | M (15) | | | X (2) | |
| Mono (0136) | | M (15) | | | X (2) | |
| Nena (0729) | | N (16) | | | X (2) | |
| Nene (0728) | | N (16) | | | X (2) | |
| Niño (0098) | | Ñ (17) | | | X (2) | |

METODO: "Cu-Cú"

AÑO: 1967

CODIGO DOCUMENTO: 14

AUTOR: J. Navarro Higuera

EDITORIAL: Salvatella

TERMINOS

NIVEL FUNCIONAL

NIVEL DE PRESENTACION

| | VOCAL | CONSONANTE | SILABA | ICONO | ICONO-NOMBRE | NOMBRE |
|----------------|-------|------------|--------|-------|--------------|--------|
| Piña (0084) | | Ñ (17) | | | X (2) | |
| Baño (0192) | | Ñ (17) | | | X (2) | |
| Papá (0794) | | P (19) | | | X (2) | |
| Pipa (0789) | | P (19) | | | X (2) | |
| Pino (0097) | | P (19) | | | X (2) | |
| Queso (0823) | | Q (20) | | | X (2) | |
| Buque (0826) | | Q (20) | | | X (2) | |
| Máquina (0827) | | Q (20) | | | X (2) | |
| Rata (0853) | | R (21) | | | X (2) | |
| Rana (0738) | | R (21) | | | X (2) | |
| Río (0857) | | R (21) | | | X (2) | |
| Perro (0051) | | R (21) | | | X (2) | |
| Zorra (0931) | | R (21) | | | X (2) | |
| Burro (0190) | | R (21) | | | X (2) | |
| Oso (0109) | | S (22) | | | X (2) | |
| Mesa (0059) | | S (22) | | | X (2) | |

METODO: "Cu-Cú"

AÑO: 1967

CODIGO DOCUMENTO: 14

AUTOR: J. Navarro Higuera

EDITORIAL: Salvatella

TERMINOS

NIVEL FUNCIONAL

NIVEL DE PRESENTACION

| | <u>VOCAL</u> | <u>CONSONANTE</u> | <u>SILABA</u> | <u>ICONO</u> | <u>ICONO-NOMBRE</u> | <u>NOMBRE</u> |
|--------------|--------------|-------------------|---------------|--------------|---------------------|---------------|
| Osa (0116) | | S (22) | | | X (2) | |
| Pata (0671) | | T (23) | | | X (2) | |
| Pito (0983) | | T (23) | | | X (2) | |
| Pato (0127) | | T (23) | | | X (2) | |
| Vaca (0273) | | V (25) | | | X (2) | |
| Pavo (0799) | | V (25) | | | X (2) | |
| Uva (0139) | | V (25) | | | X (2) | |
| Boxeo (1029) | | X (27) | | | X (2) | |
| Taxi (1024) | | X (27) | | | X (2) | |
| Saxo (1032) | | X (27) | | | X (2) | |
| Pozo (0796) | | Z (29) | | | X (2) | |
| Taza (0970) | | Z (29) | | | X (2) | |
| Buzo (0171) | | Z (29) | | | X (2) | |
| Aldea (1112) | | | AL (005) | | X (2) | |
| Alamo (1122) | | | AL (005) | | X (2) | |
| Baúl (1252) | | | UL (047) | | X (2) | |

METODO: "Cu-Cú"

AÑO: 1967

CODIGO DOCUMENTO: 14

AUTOR: J. Navarro Higuera

EDITORIAL: Salvatella

TERMINOS

NIVEL FUNCIONAL

NIVEL DE PRESENTACION

| | <u>VOCAL</u> | <u>CONSONANTE</u> | <u>SILABA</u> | <u>ICONO</u> | <u>ICONO-NOMBRE</u> | <u>NOMBRE</u> |
|-----------------|--------------|-------------------|---------------|--------------|---------------------|---------------|
| Arco (1139) | | | AR (009) | | X (2) | |
| Ermita (1176) | | | ER (020) | | X (2) | |
| Puerta (1180) | | | ER (020) | | X (2) | |
| Escudo (0039) | | | ES (021) | | X (2) | |
| Espada (0048) | | | ES (021) | | X (2) | |
| Espejo (0072) | | | ES (021) | | X (2) | |
| Antena (1131) | | | AN (027) | | X (2) | |
| Enchufe (1169) | | | EN (018) | | X (2) | |
| León (0627) | | | ON (041) | | X (2) | |
| Bandera (1262) | | | BAN (055) | | X (2) | |
| Balcón (0177) | | | BAL (053) | | X (2) | |
| Bolso (0185) | | | BOL (076) | | X (2) | |
| Tambor (0963) | | | BOR (079) | | X (2) | |
| Castillo (0685) | | | CAS (102) | | X (2) | |
| Pastor (0036) | | | PAS (349) | | X (2) | |
| Cigüeña (0238) | | | GUE (240) | | X (2) | |

METODO: "Cu-Cú"

CODIGO DOCUMENTO: 14

AÑO: 1967

AUTOR: J. Navarro Higuera

EDITORIAL: Salvatella

| <u>TERMINOS</u> | <u>NIVEL FUNCIONAL</u> | | | <u>NIVEL DE PRESENTACION</u> | | |
|------------------|------------------------|------------|-----------|------------------------------|--------------|--------|
| | VOCAL | CONSONANTE | SILABA | ICONO | ICONO-NOMBRE | NOMBRE |
| Pingüino (0512) | | | GUI (241) | | X (2) | |
| Flechas (1977) | | | FLE (184) | | X (2) | |
| Clavel (1377) | | | CLA (111) | | X (2) | |
| Globo (0120) | | | GLO (222) | | X (2) | |
| Pluma (1780) | | | PLU (373) | | X (2) | |
| Bloque (1300) | | | BLO (071) | | X (2) | |
| Plato (0813) | | | PLA (364) | | X (2) | |
| Libro (0082) | | | BRO (088) | | X (2) | |
| Fruta (1549) | | | FRU (201) | | X (2) | |
| Trigo (1928) | | | TRI (470) | | X (2) | |
| Criba (1431) | | | CRI (133) | | X (2) | |
| Cocodrilo (1491) | | | DRI (170) | | X (2) | |
| Tigre (0519) | | | GRE (231) | | X (2) | |
| Pez (0057) | | | PEZ (357) | | X (2) | |
| Cacto (1340) | | | CAC (095) | | X (2) | |
| Reloj (0596) | | | LOJ (305) | | X (2) | |

METODO: "Cu-Cú"

AÑO: 1967

CODIGO DOCUMENTO: 14

AUTOR: J. Navarro Higuera

EDITORIAL: Salvatella

| <u>TERMINOS</u> | <u>NIVEL FUNCIONAL</u> | | | | <u>NIVEL DE PRESENTACION</u> | |
|-----------------|------------------------|------------|------------|-------|------------------------------|--------|
| | VOCAL | CONSONANTE | SILABA | ICONO | ICONO-NOMBRE | NOMBRE |
| Red (1832) | | | RED (399) | | X (2) | |
| Laud (1249) | | | UD (045) | | X (2) | |
| Vid (1964) | | | VID (490) | | X (2) | |
| Futbol (1556) | | | FUT (206) | | X (2) | |
| Atleta (1150) | | | AT (011) | | X (2) | |
| Ciclista (1397) | | | CLIS (117) | | X (2) | |
| Flor (0117) | | | FLOR (188) | | X (2) | |
| Cruz (1451) | | | CRUZ (140) | | X (2) | |
| Plancha (0348) | | | PLAN (365) | | X (2) | |
| Frasco (1530) | | | FRAS (192) | | X (2) | |
| Trompeta (1949) | | | TROM (476) | | X (2) | |
| Tronco (1952) | | | TRON (477) | | X (2) | |

METODO: "Cartilla Abierta"

CODIGO DOCUMENTO: 15

AÑO: 1967

AUTOR: Anaya

EDITORIAL: Anaya

| <u>TERMINOS</u> | <u>NIVEL FUNCIONAL</u> | | | <u>NIVEL DE PRESENTACION</u> | | |
|---------------------|------------------------|------------|--------|------------------------------|--------------|--------|
| | VOCAL | CONSONANTE | SILABA | ICONO | ICONO-NOMBRE | NOMBRE |
| Arbol (0011) | A (01) | | | | X (2) | |
| Emilio (0047) | E (06) | | | | X (2) | |
| Iglesia (0076) | I (10) | | | | X (2) | |
| Ovillo (0115) | O (18) | | | | X (2) | |
| Uvas (0139) | U (24) | | | | X (2) | |
| Botella (0203) | | B (02) | | | X (2) | |
| Camino (0290) | | C (03) | | | X (2) | |
| Cielo (0229) | | C (03) | | | X (2) | |
| Cuaderno (0305) | | C (03) | | | X (2) | |
| Cebollas (0233) | | C (03) | | | X (2) | |
| Cocos (0269) | | C (03) | | | X (2) | |
| Chocolatinas (0315) | | CH (04) | | | X (2) | |
| Dados (0356) | | D (05) | | | X (2) | |
| Flores (1517) | | F (07) | | | X (2) | |
| Golondrinas (0443) | | G (08) | | | X (2) | |
| Guante (0444) | | G (08) | | | X (2) | |
| Jugué (0514) | | G (08) | | | X (2) | |

METODO: "Cartilla Abierta"

CODIGO DOCUMENTO: 15

AÑO: 1967

AUTOR: Anaya

EDITORIAL: Anaya

TERMINOS

NIVEL FUNCIONAL

NIVEL DE PRESENTACION

| | <u>VOCAL</u> | <u>CONSONANTE</u> | <u>SILABA</u> | <u>ICONO</u> | <u>ICONO-NOMBRE</u> | <u>NOMBRE</u> |
|-----------------|--------------|-------------------|---------------|--------------|---------------------|---------------|
| Hojas (1650) | | J (11) | | | X (2) | |
| Tejado (0566) | | J (11) | | | X (2) | |
| Jardín (0565) | | J (11) | | | X (2) | |
| Llover (0263) | | LL (14) | | | X (2) | |
| Melón (0662) | | M (15) | | | X (2) | |
| Nueces (0147) | | N (16) | | | X (2) | |
| Señora (0766) | | Ñ (17) | | | X (2) | |
| Pera (0790) | | P (19) | | | X (2) | |
| Prado (0798) | | P (19) | | | X (2) | |
| Chaqueta (0320) | | Q (20) | | | X (2) | |
| Rosa (0854) | | R (21) | | | X (2) | |
| Arena (0745) | | R (21) | | | X (2) | |
| Reloj (0596) | | R (21) | | | X (2) | |
| Perro (0051) | | R (21) | | | X (2) | |
| Sol (0118) | | S (22) | | | X (2) | |
| Tonel (1719) | | T (23) | | | X (2) | |
| Azada (0025) | | Z (29) | | | X (2) | |

METODO: "Mi Cartilla"

CODIGO DOCUMENTO: 16

AÑO: 1967

AUTOR: J. y A. Alvarez Pérez

EDITORIAL: Miñón

TERMINOS

NIVEL FUNCIONAL

NIVEL DE PRESENTACION

| | <u>VOCAL</u> | <u>CONSONANTE</u> | <u>SILABA</u> | <u>ICONO</u> | <u>ICONO-NOMBRE</u> | <u>NOMBRE</u> |
|-----------------|--------------|-------------------|---------------|--------------|---------------------|---------------|
| Amapola (0006) | A (01) | | | | X (2) | |
| Enano (0042) | E (06) | | | | X (2) | |
| Indio (0079) | I (10) | | | | X (2) | |
| Oso (0109) | O (18) | | | | X (2) | |
| Uva (0139) | U (24) | | | | X (2) | |
| Burro (0190) | | B (02) | | | X (2) | |
| Bellota (0206) | | B (02) | | | X (2) | |
| Conejo (0563) | | C (03) | | | X (2) | |
| Casa (0023) | | C (03) | | | X (2) | |
| Cebolla (0233) | | C (03) | | | X (2) | |
| Cura (0274) | | C (03) | | | X (2) | |
| Bocina (0174) | | C (03) | | | X (2) | |
| Cima (0244) | | C (03) | | | X (2) | |
| Chino (0306) | | CH (04) | | | X (2) | |
| Serrucho (0324) | | CH (04) | | | X (2) | |
| Ficha (0328) | | CH (04) | | | X (2) | |

METODO: "Mi Cartilla"

CODIGO DOCUMENTO: 16

AÑO: 1967

AUTOR: J. y A. Alvarez Pérez

EDITORIAL: Miñón

| <u>TERMINOS</u> | <u>NIVEL FUNCIONAL</u> | | | <u>NIVEL DE PRESENTACION</u> | | |
|-----------------|------------------------|------------|--------|------------------------------|--------------|--------|
| | VOCAL | CONSONANTE | SILABA | ICONO | ICONO-NOMBRE | NOMBRE |
| Dado (0356) | | D (05) | | | X (2) | |
| Dedo (0074) | | D (05) | | | X (2) | |
| Radio (0368) | | D (05) | | | X (2) | |
| Fuelle(0404) | | F (07) | | | X (2) | |
| Feo (0406) | | F (07) | | | X (2) | |
| Gato (0022) | | G (08) | | | X (2) | |
| Gusano (0436) | | G (08) | | | X (2) | |
| Gorra (0440) | | G (08) | | | X (2) | |
| Gitano (0475) | | G (08) | | | X (2) | |
| Guerrero (0495) | | G (08) | | | X (2) | |
| Guitarra (0497) | | G (08) | | | X (2) | |
| Giba (0479) | | G (08) | | | X (2) | |
| Gemelo (0477) | | G (08) | | | X (2) | |
| Deguella (0505) | | G (08) | | | X (2) | |
| Humo (0528) | | H (09) | | | X (2) | |
| Haba (0534) | | H (09) | | | X (2) | |

METODO: "Mi Cartilla"

CODIGO DOCUMENTO: 16

AÑO: 1967

AUTOR: J. y A. Alvarez Pérez

EDITORIAL: Miñón

TERMINOS

NIVEL FUNCIONAL

NIVEL DE PRESENTACION

| | <u>VOCAL</u> | <u>CONSONANTE</u> | <u>SILABA</u> | <u>ICONO</u> | <u>ICONO-NOMBRE</u> | <u>NOMBRE</u> |
|----------------|--------------|-------------------|---------------|--------------|---------------------|---------------|
| Hebilla (0535) | | H (09) | | | X (2) | |
| Jirafa (0556) | | J (11) | | | X (2) | |
| Jota (0561) | | J (11) | | | X (2) | |
| Botijo (0577) | | J (11) | | | X (2) | |
| Kilo (0609) | | K (12) | | | X (2) | |
| Kimono (0613) | | K (12) | | | X (2) | |
| Mikei (0620) | | K (12) | | | X (2) | |
| Loli (0648) | | L (13) | | | X (2) | |
| Llave (0667) | | LL (14) | | | X (2) | |
| Lluvia (0670) | | LL (14) | | | X (2) | |
| Sello (0681) | | LL (14) | | | X (2) | |
| Mamá (0029) | | M (15) | | | X (2) | |
| Miau (0707) | | M (15) | | | X (2) | |
| Mapa (0711) | | M (15) | | | X (2) | |
| Niño (0098) | | N (16) | | | X (2) | |
| Pato (0127) | | P (19) | | | X (2) | |

METODO: "Mi Cartilla"

CODIGO DOCUMENTO: 16

AÑO: 1967

AUTOR: J. y A. Alvarez Pérez

EDITORIAL: Miñón

TERMINOS

NIVEL FUNCIONAL

NIVEL DE PRESENTACION

| | <u>VOCAL</u> | <u>CONSONANTE</u> | <u>SILABA</u> | <u>ICONO</u> | <u>ICONO-NOMBRE</u> | <u>NOMBRE</u> |
|-----------------|--------------|-------------------|---------------|--------------|---------------------|---------------|
| Perro (0051) | | P (19) | | | X (2) | |
| Pollo (0134) | | P (19) | | | X (2) | |
| Queso (0823) | | Q (20) | | | X (2) | |
| Máquina (0827) | | Q (20) | | | X (2) | |
| Quijote (0829) | | Q (20) | | | X (2) | |
| Morito (0902) | | R (21) | | | X (2) | |
| Torero (0880) | | R (21) | | | X (2) | |
| Mora (0881) | | R (21) | | | X (2) | |
| Tía (0978) | | T (23) | | | X (2) | |
| Pata (0671) | | T (23) | | | X (2) | |
| Xilofón (1023) | | X (27) | | | X (2) | |
| Taxi (1024) | | X (27) | | | X (2) | |
| Filoxera (1041) | | X (27) | | | X (2) | |
| Laya (1089) | | Y (28) | | | X (2) | |
| Joya (0569) | | Y (28) | | | X (2) | |
| Yema (1068) | | Y (28) | | | X (2) | |

METODO: "Mi Cartilla"

CODIGO DOCUMENTO: 16

AÑO: 1967

AUTOR: J. y A. Alvarez Pérez

EDITORIAL: Miñón

TERMINOS

NIVEL FUNCIONAL

NIVEL DE PRESENTACION

| | <u>VOCAL</u> | <u>CONSONANTE</u> | <u>SILABA</u> | <u>ICONO</u> | <u>ICONO-NOMBRE</u> | <u>NOMBRE</u> |
|------------------|--------------|-------------------|---------------|--------------|---------------------|---------------|
| Zapatos (1049) | | Z (29) | | | X (2) | |
| Azuelo (1056) | | Z (29) | | | X (2) | |
| Zorra (0931) | | Z (29) | | | X (2) | |
| Almanaque (1110) | | | AL (005) | | X (2) | |
| Amapola (1126) | | | AM (006) | | X (2) | |
| Anciana (1129) | | | AN (007) | | X (2) | |
| Arco (1139) | | | AR (009) | | X (2) | |
| Asno (0003) | | | AS (010) | | X (2) | |
| Atleta (1150) | | | AT (011) | | X (2) | |
| Piel (1157) | | | EL (016) | | X (2) | |
| Embudo (0044) | | | EM (017) | | X (2) | |
| Enchufe (1169) | | | EN (018) | | X (2) | |
| Ermita (1176) | | | ER (020) | | X (2) | |
| Espiga (1183) | | | ES (021) | | X (2) | |
| Excursión (1190) | | | EX (023) | | X (2) | |
| Expuesto (1191) | | | EX (023) | | X (2) | |

METODO: "Mi Cartilla"

CODIGO DOCUMENTO: 16

AÑO: 1967

AUTOR: J. y A. Alvarez Pérez

EDITORIAL: Miñón

TERMINOS

NIVEL FUNCIONAL

NIVEL DE PRESENTACION

| | <u>VOCAL</u> | <u>CONSONANTE</u> | <u>SILABA</u> | <u>ICONO</u> | <u>ICONO-NOMBRE</u> | <u>NOMBRE</u> |
|--------------------|--------------|-------------------|---------------|--------------|---------------------|---------------|
| Ignición (1204) | | | IG (027) | | X (2) | |
| Rail (1208) | | | IL (028) | | X (2) | |
| Impedido (1209) | | | IM (029) | | X (2) | |
| Indio (0079) | | | IN (030) | | X (2) | |
| Instantánea (1213) | | | INS (031) | | X (2) | |
| Instrumento (1214) | | | INS (031) | | X (2) | |
| Isla (0077) | | | IS (033) | | X (2) | |
| Maiz (1218) | | | IZ (034) | | X (2) | |
| Objeto 1220) | | | OB (035) | | X (2) | |
| Obstáculo (1226) | | | OBS (036) | | X (2) | |
| Octogenario (1227) | | | OC (037) | | X (2) | |
| Olmo (1233) | | | OL (039) | | X (2) | |
| Ombú (1234) | | | OM (040) | | X (2) | |
| León (0627) | | | ON (041) | | X (2) | |
| Optico (1239) | | | OP (042) | | X (2) | |
| Laud (1249) | | | UD (045) | | X (2) | |

METODO: "Mi Cartilla"

CODIGO DOCUMENTO: 16

AÑO: 1967

AUTOR: J. y A. Alvarez Pérez

EDITORIAL: Miñón

TERMINOS

NIVEL FUNCIONAL

NIVEL DE PRESENTACION

| | <u>VOCAL</u> | <u>CONSONANTE</u> | <u>SILABA</u> | <u>ICONO</u> | <u>ICONO-NOMBRE</u> | <u>NOMBRE</u> |
|-----------------|--------------|-------------------|---------------|--------------|---------------------|---------------|
| Ataud (1250) | | | UD (045) | | X (2) | |
| Baul (1252) | | | UL (047) | | X (2) | |
| Umbela (1254) | | | UM (048) | | X (2) | |
| Uncido (1255) | | | UN (049) | | X (2) | |
| Urna (0143) | | | UR (050) | | X (2) | |
| Bandera (1262) | | | BAN (055) | | X (2) | |
| Redobla (1271) | | | BLA (063) | | X (2) | |
| Sable (0939) | | | BLE (067) | | X (2) | |
| Roble (1284) | | | BLE (067) | | X (2) | |
| Pueblo (1298) | | | BLO (071) | | X (2) | |
| Blusa (1303) | | | BLU (074) | | X (2) | |
| Bolso (0185) | | | BOL (076) | | X (2) | |
| Bombón (1307) | | | BOM (077) | | X (2) | |
| Bombilla (0214) | | | BOM (077) | | X (2) | |
| Brazo (1312) | | | BRA (082) | | X (2) | |
| Cebra (0225) | | | BRA (082) | | X (2) | |

METODO: "Mi Cartilla"

CODIGO DOCUMENTO: 16

AÑO: 1967

AUTOR: J. y A. Alvarez Pérez

EDITORIAL: Miñón

TERMINOS

NIVEL FUNCIONAL

NIVEL DE PRESENTACION

| | <u>VOCAL</u> | <u>CONSONANTE</u> | <u>SÍLABA</u> | <u>ICONO</u> | <u>ICONO-NOMBRE</u> | <u>NOMBRE</u> |
|------------------|--------------|-------------------|---------------|--------------|---------------------|---------------|
| Cabra (1313) | | | BRA (082) | | X (2) | |
| Sombrero (0715) | | | BRE (084) | | X (2) | |
| Libro (0082) | | | BRO (088) | | X (2) | |
| Cacto (1340) | | | CAC (095) | | X (2) | |
| Caldero (1342) | | | CAL (097) | | X (2) | |
| Campana (1347) | | | CAM (098) | | X (2) | |
| Cántaro (1353) | | | CAN (099) | | X (2) | |
| Canguro (1352) | | | CAN (099) | | X (2) | |
| Cartera (1358) | | | CAR (101) | | X (2) | |
| Cascabel (1365) | | | CAS (102) | | X (2) | |
| Cerdo (0237) | | | CER (104) | | X (2) | |
| Cisne (0259) | | | CIS (110) | | X (2) | |
| Clavel (1377) | | | CLA (111) | | X (2) | |
| Clava (1381) | | | CLA (111) | | X (2) | |
| Bicicleta (0197) | | | CLE (114) | | X (2) | |
| Cuclillo (1391) | | | CLI (115) | | X (2) | |

METODO: "Mi Cartilla"

CODIGO DOCUMENTO: 16

AÑO: 1967

AUTOR: J. y A. Alvarez Pérez

EDITORIAL: Miñón

TERMINOS

NIVEL FUNCIONAL

NIVEL DE PRESENTACION

| | <u>VOCAL</u> | <u>CONSONANTE</u> | <u>SILABA</u> | <u>ICONO</u> | <u>ICONO-NOMBRE</u> | <u>NOMBRE</u> |
|-------------------|--------------|-------------------|---------------|--------------|---------------------|---------------|
| Clueca (1401) | | | CLU (120) | | X (2) | |
| Caracol (0262) | | | COL (121) | | X (2) | |
| Construyen (1410) | | | CONS (124) | | X (2) | |
| Corneta (1415) | | | COR (126) | | X (2) | |
| Cráneo (1417) | | | CRA (128) | | X (2) | |
| Cráter (1418) | | | CRA (128) | | X (2) | |
| Alacrán (1421) | | | CRAN (129) | | X (2) | |
| Creador (1426) | | | CRE (130) | | X (2) | |
| Escribe (1432) | | | CRI (133) | | X (2) | |
| Crin (1436) | | | CRIN (134) | | X (2) | |
| Jesucristo (1439) | | | CRIS (136) | | X (2) | |
| Crucifijo (1446) | | | CRU (138) | | X (2) | |
| Cachimba (1456) | | | CHIM (145) | | X (2) | |
| Ladra (1476) | | | DRA (163) | | X (2) | |
| Madreña (1586) | | | DRE (168) | | X (2) | |
| Cocodrilo (1491) | | | DRI (170) | | X (2) | |

METODO: "Mi Cartilla"

CODIGO DOCUMENTO: 16

AÑO: 1967

AUTOR: J. y A. Alvarez Pérez

EDITORIAL: Miñón

TERMINOS

NIVEL FUNCIONAL

NIVEL DE PRESENTACION

| | <u>VOCAL</u> | <u>CONSONANTE</u> | <u>SILABA</u> | <u>ICONO</u> | <u>ICONO-NOMBRE</u> | <u>NOMBRE</u> |
|--------------------|--------------|-------------------|---------------|--------------|---------------------|---------------|
| Dromedario (1495) | | | DRO (172) | | X (2) | |
| Cuadro (0385) | | | DRO (172) | | X (2) | |
| Inflan (1511) | | | FLAN (183) | | X (2) | |
| Flauta (0423) | | | FLA (182) | | X (2) | |
| Flecha (1977) | | | FLE (184) | | X (2) | |
| Rifle (0875) | | | FLE (184) | | X (2) | |
| Flores (1517) | | | FLO (187) | | X (2) | |
| Flor (0117) | | | FLOR (188) | | X (2) | |
| Franciscano (1528) | | | FRAN (191) | | X (2) | |
| Cofre (1532) | | | FRE (194) | | X (2) | |
| Fresas (0424) | | | FRE (194) | | X (2) | |
| Friega (1545) | | | FRI (197) | | X (2) | |
| Frutero (1551) | | | FRU (201) | | X (2) | |
| Gamba (1559) | | | GAM (208) | | X (2) | |
| Ganso (1561) | | | GAN (209) | | X (2) | |
| Regla (1569) | | | GLA (216) | | X (2) | |

METODO: "Mi Cartilla"

CODIGO DOCUMENTO: 16

AÑO: 1967

AUTOR: J. y A. Alvarez Pérez

EDITORIAL: Miñón

TERMINOS

NIVEL FUNCIONAL

NIVEL DE PRESENTACION

| | <u>VOCAL</u> | <u>CONSONANTE</u> | <u>SÍLABA</u> | <u>ÍCONO</u> | <u>ÍCONO-NOMBRE</u> | <u>NOMBRE</u> |
|------------------|--------------|-------------------|---------------|--------------|---------------------|---------------|
| Iglesia (0076) | | | GLE (220) | | X (2) | |
| Glotón (1582) | | | GLO (222) | | X (2) | |
| Globo (0120) | | | GLO (222) | | X (2) | |
| Gloria (1580) | | | GLO (222) | | X (2) | |
| Granada (1593) | | | GRA (228) | | X (2) | |
| Granja (1601) | | | GRAN (229) | | X (2) | |
| Cangrejo (1606) | | | GRE (231) | | X (2) | |
| Grifo (0425) | | | GRI (233) | | X (2) | |
| Negro (0730) | | | GRO (235) | | X (2) | |
| Grulla (1620) | | | GRU (236) | | X (2) | |
| Hipnotiza (1634) | | | HIP (251) | | X (2) | |
| Hirco (1635) | | | HIR (252) | | X (2) | |
| Hormiga (0525) | | | HOR (256) | | X (2) | |
| Hospital (1642) | | | HOS (257) | | X (2) | |
| Hoz (1643) | | | HOZ (258) | | X (2) | |
| Husmea (1648) | | | HUS (262) | | X (2) | |

METODO: "Mi Cartilla"

CODIGO DOCUMENTO: 16

AÑO: 1967

AUTOR: J. y A. Alvarez Pérez

EDITORIAL: Miñón

TERMINOS

NIVEL FUNCIONAL

NIVEL DE PRESENTACION

| | <u>VOCAL</u> | <u>CONSONANTE</u> | <u>SÍLABA</u> | <u>ICONO</u> | <u>ICONO-NOMBRE</u> | <u>NOMBRE</u> |
|-----------------|--------------|-------------------|---------------|--------------|---------------------|---------------|
| Hojas (1650) | | | JAS (265) | | X (2) | |
| Lámpara (1665) | | | LAM (279) | | X (2) | |
| Larva (1670) | | | LAR (281) | | X (2) | |
| Reloj (0596) | | | LOJ (305) | | X (2) | |
| Martillo (0690) | | | MAR (315) | | X (2) | |
| Mixta (1707) | | | MIX (322) | | X (2) | |
| Monstruo (1771) | | | MONS (324) | | X (2) | |
| Moscas (0300) | | | MOS (325) | | X (2) | |
| Palmera (1729) | | | PAL (346) | | X (2) | |
| Pantalla (1731) | | | PAN (347) | | X (2) | |
| Pescado (1747) | | | PES (356) | | X (2) | |
| Pez (0057) | | | PEZ (357) | | X (2) | |
| Pistola (1755) | | | PIS (362) | | X (2) | |
| Plátano (0991) | | | PLA (364) | | X (2) | |
| Plato (0813) | | | PLA (364) | | X (2) | |
| Plancha (0348) | | | PLAN (365) | | X (2) | |

METODO: "Mi Cartilla"

CODIGO DOCUMENTO: 16

AÑO: 1967

AUTOR: J. y A. Alvarez Pérez

EDITORIAL: Miñón

TERMINOS

NIVEL FUNCIONAL

NIVEL DE PRESENTACION

VOCAL

CONSONANTE

SÍLABA

ÍCONO

ÍCONO-NOMBRE

NOMBRE

| | | | | | |
|------------------|--|--|------------|--|-------|
| Aplicado (1770) | | | PLI (370) | | X (2) |
| Plomada (1776) | | | PLO (372) | | X (2) |
| Pluma (1780) | | | PLU (373) | | X (2) |
| Preso (1787) | | | PRE (379) | | X (2) |
| Predica (1790) | | | PRE (379) | | X (2) |
| Probeta (1806) | | | PRO (385) | | X (2) |
| Prodigio (1807) | | | PRO (385) | | X (2) |
| Reptil (1835) | | | REP (401) | | X (2) |
| Rítmica (1841) | | | RIT (407) | | X (2) |
| Farol (0394) | | | ROL (409) | | X (2) |
| Saltan (1854) | | | SAL (421) | | X (2) |
| Insecto (1863) | | | SEC (425) | | X (2) |
| Submarino (1880) | | | SUB (442) | | X (2) |
| Tortuga (0460) | | | TOR (458) | | X (2) |
| Traje (1905) | | | TRA (460) | | X (2) |
| Tractor (1910) | | | TRAC (461) | | X (2) |

METODO: "Mi Cartilla"

CODIGO DOCUMENTO: 16

AÑO: 1967

AUTOR: J. y A. Alvarez Pérez

EDITORIAL: Miñón

TERMINOS

NIVEL FUNCIONAL

NIVEL DE PRESENTACION

| | <u>VOCAL</u> | <u>CONSONANTE</u> | <u>SILABA</u> | <u>ICONO</u> | <u>ICONO-NOMBRE</u> | <u>NOMBRE</u> |
|-----------------------|--------------|-------------------|---------------|--------------|---------------------|---------------|
| Tranvía (0964) | | | TRAN (462) | | X (2) | |
| Transatlántico (1914) | | | TRANS (463) | | X (2) | |
| Transbordador (1913) | | | TRANS (463) | | X (2) | |
| Buitre (1918) | | | TRE (466) | | X (2) | |
| Tren (0053) | | | TREN (468) | | X (2) | |
| Triciclo (1927) | | | TRI (470) | | X (2) | |
| Rastro (1937) | | | TRO (475) | | X (2) | |
| Trompo (1950) | | | TROM (476) | | X (2) | |
| Trucha (1955) | | | TRU (479) | | X (2) | |
| Avestruz (1956) | | | TRUZ (480) | | X (2) | |
| Vid (1964) | | | VID (490) | | X (2) | |

METODO: "Nuevas Letras"

CODIGO DOCUMENTO: 17

AÑO: 1968

AUTOR: W. Ezquerria

EDITORIAL: Rivadeneyra, S.A.

| <u>TERMINOS</u> | <u>NIVEL FUNCIONAL</u> | | | <u>NIVEL DE PRESENTACION</u> | | |
|-----------------|------------------------|------------|--------|------------------------------|--------------|--------|
| | VOCAL | CONSONANTE | SILABA | ICONO | ICONO-NOMBRE | NOMBRE |
| Araña (0007) | A (01) | | | X (1) | | |
| Elefante (0037) | E (06) | | | X (1) | | |
| Iglesia (0076) | I (10) | | | X (1) | | |
| Ojo (0108) | O (18) | | | X (1) | | |
| Uvas (0139) | U (24) | | | X (1) | | |
| Yate (1074) | | Y (28) | | | X (2) | |
| Bola (0200) | | B (02) | | | X (2) | |
| Casa (0023) | | C (03) | | | X (2) | |
| Cereza (0234) | | C (03) | | | X (2) | |
| Cacerola (0283) | | C (03) | | | X (2) | |
| Chino (0306) | | CH (04) | | | X (2) | |
| Dedo (0074) | | D (05) | | | X (2) | |
| Dado (0356) | | D (05) | | | X (2) | |
| Ficha (0328) | | F (07) | | | X (2) | |
| Gato (0022) | | G (08) | | | X (2) | |
| Aguila (0009) | | G (08) | | | X (2) | |

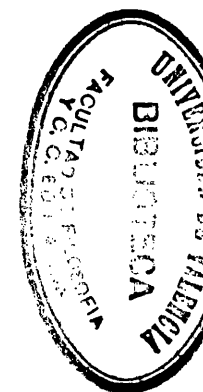

METODO: "Nuevas Letras"

CODIGO DOCUMENTO: 17

AÑO: 1968

AUTOR: W. Ezquerria

EDITORIAL: Rivadeneyra, S.A.

TERMINOS

NIVEL FUNCIONAL

NIVEL DE PRESENTACION

| | <u>VOCAL</u> | <u>CONSONANTE</u> | <u>SILABA</u> | <u>ICONO</u> | <u>ICONO-NOMBRE</u> | <u>NOMBRE</u> |
|----------------|--------------|-------------------|---------------|--------------|---------------------|---------------|
| Gitana (0482) | | G (08) | | | X (2) | |
| Geranio (0485) | | G (08) | | | X (2) | |
| Jarra (0560) | | J (11) | | | X (2) | |
| Kilo (0609) | | K (12) | | | X (2) | |
| Luna (0158) | | L (13) | | | X (2) | |
| Olla (0113) | | LL (14) | | | X (2) | |
| Mamá (0029) | | M (15) | | | X (2) | |
| Nene (0728) | | N (16) | | | X (2) | |
| Niño (0098) | | Ñ (17) | | | X (2) | |
| Papá (0794) | | P (19) | | | X (2) | |
| Queso (0823) | | Q (20) | | | X (2) | |
| Rosa (0854) | | R (21) | | | X (2) | |
| Aro (0016) | | R (21) | | | X (2) | |
| Torre (0914) | | R (21) | | | X (2) | |
| Oso (0109) | | S (22) | | | X (2) | |
| Tití (0104) | | T (23) | | | X (2) | |

METODO: "Nuevas Letras"

CODIGO DOCUMENTO: 17

AÑO: 1968

AUTOR: W. Ezquerria

EDITORIAL: Rivadeneyra, S.A.

TERMINOS

NIVEL FUNCIONAL

NIVEL DE PRESENTACION

| | <u>VOCAL</u> | <u>CONSONANTE</u> | <u>SILABA</u> | <u>ICONO</u> | <u>ICONO-NOMBRE</u> | <u>NOMBRE</u> |
|------------------|--------------|-------------------|---------------|--------------|---------------------|---------------|
| Vaso (0944) | | V (25) | | | X (2) | |
| Exágono (1028) | | X (27) | | | X (2) | |
| Zorra (0931) | | Z (29) | | | X (2) | |
| Tenazas (0974) | | Z (29) | | | X (2) | |
| Abside (1097) | | | AB (001) | | X (2) | |
| Almena (1113) | | | AL (005) | | X (2) | |
| Angel (0008) | | | AN (007) | | X (2) | |
| Arbol (0011) | | | AR (009) | | X (2) | |
| Aspa (1148) | | | AS (010) | | X (2) | |
| Atmósfera (1153) | | | AT (011) | | X (2) | |
| Atlas (1152) | | | AT (011) | | X (2) | |
| Embudo (0044) | | | EM (017) | | X (2) | |
| Ermita (1176) | | | ER (020) | | X (2) | |
| Escudo (0039) | | | ES (021) | | X (2) | |
| Ignición (1204) | | | IG (027) | | X (2) | |
| Raiz (1219) | | | IZ (034) | | X (2) | |

METODO: "Nuevas Letras"

CODIGO DOCUMENTO: 17

AÑO: 1968

AUTOR: W. Ezquerria

EDITORIAL: Rivadeneyra, S.A.

| <u>TERMINOS</u> | <u>NIVEL FUNCIONAL</u> | | | <u>NIVEL DE PRESENTACION</u> | |
|------------------|------------------------|------------|------------|------------------------------|------------------------|
| | VOCAL | CONSONANTE | SILABA | ICONO | ICONO-NOMBRE NOMBRE |
| Maiz (1218) | | | IZ (034) | | X (2) |
| Obtuso (1223) | | | OB (035) | | X (2) |
| Obstáculo (1226) | | | OBS (036) | | X (2) |
| Octógono (1229) | | | OC (037) | | X (2) |
| Olmo (1233) | | | OL (039) | | X (2) |
| Once (1236) | | | ON (041) | | X (2) |
| Avión (0013) | | | ON (041) | | X (2) |
| Optica (1240) | | | OP (042) | | X (2) |
| Laud (1249) | | | UD (045) | | X (2) |
| Baul (1252) | | | UL (047) | | X (2) |
| Bandera (1262) | | | BAN (055) | | X (2) |
| Barco (0194) | | | BAR (056) | | X (2) |
| Tablas (1282) | | | BLAS (066) | | X (2) |
| Sable (0939) | | | BLE (067) | | X (2) |
| Cabra (1313) | | | BRA (082) | | X (2) |
| Brocha (1330) | | | BRO (088) | | X (2) |

METODO: "Nuevas Letras"

CODIGO DOCUMENTO: 17

AÑO: 1968

AUTOR: W. Ezquerria

EDITORIAL: Rivadeneyra, S.A.

TERMINOS

NIVEL FUNCIONAL

NIVEL DE PRESENTACION

VOCAL

CONSONANTE

SILABA

ICONO

ICONO-NOMBRE

NOMBRE

| | | | | | |
|-----------------|--|--|------------|--|-------|
| Cacto (1340) | | | CAC (095) | | X (2) |
| Campana (1347) | | | CAM (098) | | X (2) |
| Cartera (1358) | | | CAR (101) | | X (2) |
| Carcaj (1341) | | | CAR (101) | | X (2) |
| Castillo (0685) | | | CAS (102) | | X (2) |
| Castaño (1366) | | | CAS (102) | | X (2) |
| Clavel (1377) | | | CLA (111) | | X (2) |
| Clavos (1378) | | | CLA (111) | | X (2) |
| Caracol (0262) | | | COL (121) | | X (2) |
| Cráter (1418) | | | CRA (128) | | X (2) |
| Cres (1430) | | | CRES (132) | | X (2) |
| Cuadro (0385) | | | DRO (172) | | X (2) |
| Flecha (1977) | | | FLE (184) | | X (2) |
| Flores (1517) | | | FLO (187) | | X (2) |
| Frasco (1530) | | | FRAS (192) | | X (2) |
| Fresa (0424) | | | FRE (194) | | X (2) |

METODO: "Nuevas Letras"

CODIGO DOCUMENTO: 17

AÑO: 1968

AUTOR: W. Ezquerra

EDITORIAL: Rivadeneyra, S.A.

| <u>TERMINOS</u> | <u>NIVEL FUNCIONAL</u> | | <u>NIVEL DE PRESENTACION</u> | | | |
|------------------|------------------------|------------|------------------------------|-------|--------------|--------|
| | VOCAL | CONSONANTE | SILABA | ICONO | ICONO-NOMBRE | NOMBRE |
| Globo (0120) | | | GLO (222) | | X (2) | |
| Granada (1593) | | | GRA (228) | | X (2) | |
| Grifo (0425) | | | GRI (233) | | X (2) | |
| Cigüeña (0238) | | | GUE (240) | | X (2) | |
| Heptágono (1175) | | | HEP (246) | | X (2) | |
| Cáliz (1684) | | | LIZ (304) | | X (2) | |
| Reloj (0596) | | | LOJ (305) | | X (2) | |
| Luz (1688) | | | LUZ (309) | | X (2) | |
| Magnolia (1691) | | | MAG (312) | | X (2) | |
| Martillo (0690) | | | MAR (315) | | X (2) | |
| Mixta (1707) | | | MIX (322) | | X (2) | |
| Pez (0057) | | | PEZ (357) | | X (2) | |
| Planta (1764) | | | PLAN (365) | | X (2) | |
| Pluma (1780) | | | PLU (373) | | X (2) | |
| Plumero (1781) | | | PLU (373) | | X (2) | |
| Premio (1788) | | | PRE (379) | | X (2) | |

METODO: "Nuevas Letras"

CODIGO DOCUMENTO: 17

AÑO: 1968

AUTOR: W. Ezquerria

EDITORIAL: Rivadeneyra, S.A.

| <u>TERMINOS</u> | <u>NIVEL FUNCIONAL</u> | | | <u>NIVEL DE PRESENTACION</u> | | |
|------------------|------------------------|------------|-----------|------------------------------|--------------|--------|
| | VOCAL | CONSONANTE | SILABA | ICONO | ICONO-NOMBRE | NOMBRE |
| Torax (1830) | | | RAX (397) | | X (2) | |
| Recta (1831) | | | REC (398) | | X (2) | |
| Red (1832) | | | RED (399) | | X (2) | |
| Reptil (1835) | | | REP (401) | | X (2) | |
| Sol (0118) | | | SOL (436) | | X (2) | |
| Submarino (1880) | | | SUB (442) | | X (2) | |
| Tambor (0963) | | | TAM (444) | | X (2) | |
| Tinta (1896) | | | TIN (455) | | X (2) | |
| Tortuga (0460) | | | TOR (458) | | X (2) | |
| Trapezio (0255) | | | TRA (460) | | X (2) | |
| Trigo (1928) | | | TRI (470) | | X (2) | |
| Ventana (0999) | | | VEN (486) | | X (2) | |

METODO: "Bebé"

CODIGO DOCUMENTO: 18

AÑO: 1968

AUTOR: Salvatella

EDITORIAL: Salvatella

TERMINOS

NIVEL FUNCIONAL

NIVEL DE PRESENTACION

| | <u>VOCAL</u> | <u>CONSONANTE</u> | <u>SILABA</u> | <u>ICONO</u> | <u>ICONO-NOMBRE</u> | <u>NOMBRE</u> |
|-------------------|--------------|-------------------|---------------|--------------|---------------------|---------------|
| Auto (0014) | A (01) | | | X (1) | | |
| Espada (0048) | E (06) | | | X (1) | | |
| Indio (0079) | I (10) | | | X (1) | | |
| Oso (0109) | O (18) | | | X (1) | | |
| Uvas (0139) | U (24) | | | X (1) | | |
| Yate (1074) | | Y (28) | | X (1) | | |
| Bicicleta (0197) | | B (02) | | X (1) | | |
| Cebra (0225) | | C (03) | | X (1) | | |
| Carretilla (0265) | | C (03) | | X (1) | | |
| Chino (0306) | | CH (04) | | X (1) | | |
| Dado (0356) | | D (05) | | X (1) | | |
| Foca (0389) | | F (07) | | X (1) | | |
| Gallo (0437) | | G (08) | | X (1) | | |
| Hucha (0313) | | H (09) | | X (1) | | |
| Jarra (0560) | | J (11) | | X (1) | | |
| Kilo (0609) | | K (12) | | X (1) | | |

METODO: "Bebé"

CODIGO DOCUMENTO: 18

AÑO: 1968

AUTOR: Salvatella

EDITORIAL: Salvatella

| <u>TERMINOS</u> | <u>NIVEL FUNCIONAL</u> | | | <u>NIVEL DE PRESENTACION</u> | | |
|-----------------|------------------------|------------|--------|------------------------------|--------------|--------|
| | VOCAL | CONSONANTE | SILABA | ICONO | ICONO-NOMBRE | NOMBRE |
| Lápiz (0630) | | L (13) | | X (1) | | |
| Lluvia (0670) | | LL (14) | | X (1) | | |
| Molino (0094) | | M (15) | | X (1) | | |
| Nene (0728) | | N (16) | | X (1) | | |
| Ñandú (0760) | | Ñ (17) | | X (1) | | |
| Pez (0057) | | P (19) | | X (1) | | |
| Paño (0791) | | P (19) | | X (1) | | |
| Queso (0823) | | Q (20) | | X (1) | | |
| Ratón (0858) | | R (21) | | X (1) | | |
| Sombrero (0715) | | S (22) | | X (1) | | |
| Teléfono (0411) | | T (23) | | X (1) | | |
| Violín (0997) | | V (25) | | X (1) | | |
| Xilofón (1023) | | X (27) | | X (1) | | |
| Zorro (1047) | | Z (29) | | X (1) | | |

METODO: "Silabario Disney"

CODIGO DOCUMENTO: 19

AÑO: 1971

AUTOR: F. Capdevilla

EDITORIAL: Susaeta

TERMINOS

NIVEL FUNCIONAL

NIVEL DE PRESENTACION

| | <u>VOCAL</u> | <u>CONSONANTE</u> | <u>SILABA</u> | <u>ICONO</u> | <u>ICONO-NOMBRE</u> | <u>NOMBRE</u> |
|-----------------|--------------|-------------------|---------------|--------------|---------------------|---------------|
| Avión (0013) | A (01) | | | | X (2) | |
| Ala (0002) | A (01) | | | | X (2) | |
| Arbol (0011) | A (01) | | | | X (2) | |
| Enano (0042) | E (06) | | | | X (2) | |
| Elefante (0037) | E (06) | | | | X (2) | |
| Espada (0048) | E (06) | | | | X (2) | |
| Imán (0075) | I (10) | | | | X (2) | |
| Isla (0077) | I (10) | | | | X (2) | |
| Indio (0079) | I (10) | | | | X (2) | |
| Oso (0109) | O (18) | | | | X (2) | |
| Oveja (0064) | O (18) | | | | X (2) | |
| Oca (0114) | O (18) | | | | X (2) | |
| Uva (0139) | U (24) | | | | X (2) | |
| Uña (0140) | U (24) | | | | X (2) | |
| Uno (0141) | U (24) | | | | X (2) | |
| Yate (1074) | | Y (28) | | | X (2) | |

METODO: "Silabario Disney"

CODIGO DOCUMENTO: 19

AÑO: 1971

AUTOR: F. Capdevilla

EDITORIAL: Susaeta

| <u>TERMINOS</u> | <u>NIVEL FUNCIONAL</u> | | | | <u>NIVEL DE PRESENTACION</u> | |
|-----------------|------------------------|------------|--------|-------|------------------------------|--------|
| | VOCAL | CONSONANTE | SILABA | ICONO | ICONO-NOMBRE | NOMBRE |
| Payaso (1073) | | Y (28) | | | X (2) | |
| Yema (1068) | | Y (28) | | | X (2) | |
| Rayo (0859) | | Y (28) | | | X (2) | |
| Burro (0190) | | B (02) | | | X (2) | |
| Baño (0192) | | B (02) | | | X (2) | |
| Banana (0201) | | B (02) | | | X (2) | |
| Baco (0202) | | B (02) | | | X (2) | |
| Casa (0023) | | C (03) | | | X (2) | |
| Cuna (0146) | | C (03) | | | X (2) | |
| Carreta (0298) | | C (03) | | | X (2) | |
| Cereza (0234) | | C (03) | | | X (2) | |
| Chino (0306) | | CH (04) | | | X (2) | |
| Chivo (0308) | | CH (04) | | | X (2) | |
| Coche (0268) | | CH (04) | | | X (2) | |
| Hacha (0312) | | CH (04) | | | X (2) | |
| Dado (0356) | | D (05) | | | X (2) | |

METODO: "Silabario Disney"

CODIGO DOCUMENTO: 19

AÑO: 1971

AUTOR: F. Capdevilla

EDITORIAL: Susaeta

| <u>TERMINOS</u> | <u>NIVEL FUNCIONAL</u> | | | <u>NIVEL DE PRESENTACION</u> | | |
|-----------------|------------------------|------------|--------|------------------------------|--------------|--------|
| | VOCAL | CONSONANTE | SILABA | ICONO | ICONO-NOMBRE | NOMBRE |
| Nido (0361) | | D (05) | | | X (2) | |
| Nudo (0369) | | D (05) | | | X (2) | |
| Soda (0374) | | D (05) | | | X (2) | |
| Foca (0389) | | F (07) | | | X (2) | |
| Foto (0391) | | F (07) | | | X (2) | |
| Falina (0395) | | F (07) | | | X (2) | |
| Gafa (0396) | | G (08) | | | X (2) | |
| Gato (0022) | | G (08) | | | X (2) | |
| Gorra (0440) | | G (08) | | | X (2) | |
| Gitano (0475) | | G (08) | | | X (2) | |
| Guerrero (0495) | | G (08) | | | X (2) | |
| Aguila (0009) | | G (08) | | | X (2) | |
| Hada (0523) | | H (09) | | | X (2) | |
| Hilo (0526) | | H (09) | | | X (2) | |
| Humo (0528) | | H (09) | | | X (2) | |
| Higuera (0508) | | H (09) | | | X (2) | |

METODO: "Silabario Disney"

CODIGO DOCUMENTO: 19

AÑO: 1971

AUTOR: F. Capdevilla

EDITORIAL: Susaeta

TERMINOS

NIVEL FUNCIONAL

NIVEL DE PRESENTACION

VOCAL

CONSONANTE

SILABA

ICONO

ICONO-NOMBRE

NOMBRE

| | | | | | |
|---------------|---------|--|--|-------|--|
| Jirafa (0556) | J (11) | | | X (2) | |
| Jaco (0564) | J (11) | | | X (2) | |
| Jarro (0578) | J (11) | | | X (2) | |
| Lima (0631) | L (13) | | | X (2) | |
| Pala (0021) | L (13) | | | X (2) | |
| Lupa (0154) | L (13) | | | X (2) | |
| Paloma (0634) | L (13) | | | X (2) | |
| Llave (0667) | LL (14) | | | X (2) | |
| Pollo (0134) | LL (14) | | | X (2) | |
| Llama (0666) | LL (14) | | | X (2) | |
| Gallo (0437) | LL (14) | | | X (2) | |
| Mamá (0029) | M (15) | | | X (2) | |
| Mimí (0696) | M (15) | | | X (2) | |
| Ama (0701) | M (15) | | | X (2) | |
| Nene (0728) | N (16) | | | X (2) | |
| Enano (0042) | N (16) | | | X (2) | |

METODO: "Silabario Disney"

CODIGO DOCUMENTO: 19

AÑO: 1971

AUTOR: F. Capdevilla

EDITORIAL: Susaeta

TERMINOS

NIVEL FUNCIONAL

NIVEL DE PRESENTACION

| | <u>VOCAL</u> | <u>CONSONANTE</u> | <u>SILABA</u> | <u>ICONO</u> | <u>ICONO-NOMBRE</u> | <u>NOMBRE</u> |
|--------------|--------------|-------------------|---------------|--------------|---------------------|---------------|
| Luna (0158) | | N (16) | | | X (2) | |
| Mono (0136) | | N (16) | | | X (2) | |
| Niño (0098) | | Ñ (17) | | | X (2) | |
| Peña (0761) | | Ñ (17) | | | X (2) | |
| Araña (0007) | | Ñ (17) | | | X (2) | |
| Caño (0284) | | Ñ (17) | | | X (2) | |
| Papá (0794) | | P (19) | | | X (2) | |
| Pipa (0789) | | P (19) | | | X (2) | |
| Pio (0100) | | P (19) | | | X (2) | |
| Popa (0816) | | P (19) | | | X (2) | |
| Queso (0823) | | Q (20) | | | X (2) | |
| Rosa (0854) | | R (21) | | | X (2) | |
| Rata (0853) | | R (21) | | | X (2) | |
| Ropa (0874) | | R (21) | | | X (2) | |
| Perro (0051) | | R (21) | | | X (2) | |
| Aro (0016) | | R (21) | | | X (2) | |

METODO: "Silabario Disney"

CODIGO DOCUMENTO: 19

AÑO: 1971

AUTOR: F. Capdevilla

EDITORIAL: Susaeta

TERMINOS

NIVEL FUNCIONAL

NIVEL DE PRESENTACION

| | <u>VOCAL</u> | <u>CONSONANTE</u> | <u>SILABA</u> | <u>ICONO</u> | <u>ICONO-NOMBRE</u> | <u>NOMBRE</u> |
|---------------|--------------|-------------------|---------------|--------------|---------------------|---------------|
| Toro (0889) | | R (21) | | | X (2) | |
| Puro (0797) | | R (21) | | | X (2) | |
| Loro (0629) | | R (21) | | | X (2) | |
| Sapo (0938) | | S (22) | | | X (2) | |
| Oso (0109) | | S (22) | | | X (2) | |
| Asa (0005) | | S (22) | | | X (2) | |
| Mesa (0059) | | S (22) | | | X (2) | |
| Tomate (0132) | | T (23) | | | X (2) | |
| Pato (0127) | | T (23) | | | X (2) | |
| Topo (0966) | | T (23) | | | X (2) | |
| Pito (0983) | | T (23) | | | X (2) | |
| Vaca (0273) | | V (25) | | | X (2) | |
| Vela (0635) | | V (25) | | | X (2) | |
| Ave (1974) | | V (25) | | | X (2) | |
| Uva (0139) | | V (25) | | | X (2) | |
| Zorro (1047) | | Z (29) | | | X (2) | |

METODO: "Silabario Disney"

CODIGO DOCUMENTO: 19

AÑO: 1971

AUTOR: F. Capdevilla

EDITORIAL: Susaeta

TERMINOS

NIVEL FUNCIONAL

NIVEL DE PRESENTACION

| | <u>VOCAL</u> | <u>CONSONANTE</u> | <u>SILABA</u> | <u>ICONO</u> | <u>ICONO-NOMBRE</u> | <u>NOMBRE</u> |
|----------------|--------------|-------------------|---------------|--------------|---------------------|---------------|
| Zapatos (1049) | | Z (29) | | | X (2) | |
| Pozo (0796) | | Z (29) | | | X (2) | |
| Taxi (1024) | | X (27) | | | X (2) | |
| Asno (0003) | | | AS (010) | | X (2) | |
| Ardilla (0012) | | | AR (009) | | X (2) | |
| Albañil (1117) | | | AL (005) | | X (2) | |
| Indio (0079) | | | IN (030) | | X (2) | |
| Piano (0749) | | | PIA (358) | | X (2) | |
| Radio (0368) | | | DIO (156) | | X (2) | |
| Siete (0952) | | | SIE (431) | | X (2) | |
| Violín (0997) | | | VIO (493) | | X (2) | |
| Hueso (0540) | | | HUE (259) | | X (2) | |
| Rueda (0371) | | | RUE (414) | | X (2) | |
| Nueve (0742) | | | NUE (336) | | X (2) | |
| Cigüeña (0238) | | | GUE (240) | | X (2) | |
| Auto (0014) | | | AU (012) | | X (2) | |

METODO: "Silabario Disney"

CODIGO DOCUMENTO: 19

AÑO: 1971

AUTOR: F. Capdevilla

EDITORIAL: Susaeta

| <u>TERMINOS</u> | <u>NIVEL FUNCIONAL</u> | | | <u>NIVEL DE PRESENTACION</u> | | |
|------------------|------------------------|------------|-----------|------------------------------|--------------|--------|
| | VOCAL | CONSONANTE | SILABA | ICONO | ICONO-NOMBRE | NOMBRE |
| Naípe (1715) | | | NAI (329) | | X (2) | |
| Peine (0752) | | | PEI (352) | | X (2) | |
| Jaula (0562) | | | JAU (266) | | X (2) | |
| Cisne (0259) | | | CIS (110) | | X (2) | |
| Canasta (1717) | | | NAS (331) | | X (2) | |
| Tijeras (0576) | | | RAS (396) | | X (2) | |
| Barco (0194) | | | BAR (056) | | X (2) | |
| Cerdo (0237) | | | CER (104) | | X (2) | |
| Tortuga (0460) | | | TOR (458) | | X (2) | |
| Caracol (0262) | | | COL (121) | | X (2) | |
| Farol (0394) | | | ROL (409) | | X (2) | |
| Sal (0961) | | | SAL (421) | | X (2) | |
| Bambi (0182) | | | BAM (054) | | X (2) | |
| Bongo (1309) | | | BON (078) | | X (2) | |
| Vagabundo (1011) | | | BUN (092) | | X (2) | |
| Doctor (1469) | | | DOC (159) | | X (2) | |

METODO: "Silabario Disney"

CODIGO DOCUMENTO: 19

AÑO: 1971

AUTOR: F. Capdevilla

EDITORIAL: Susaeta

TERMINOS

NIVEL FUNCIONAL

NIVEL DE PRESENTACION

| | <u>VOCAL</u> | <u>CONSONANTE</u> | <u>SILABA</u> | <u>ICONO</u> | <u>ICONO-NOMBRE</u> | <u>NOMBRE</u> |
|-----------------|--------------|-------------------|---------------|--------------|---------------------|---------------|
| Cacto (1340) | | | CAC (095) | | X (2) | |
| Textos (1892) | | | TEX (451) | | X (2) | |
| Pluto (0817) | | | PLU (373) | | X (2) | |
| Plumero (1781) | | | PLU (373) | | X (2) | |
| Platillo (1763) | | | PLA (364) | | X (2) | |
| Plátano (0991) | | | PLA (364) | | X (2) | |
| Clarín (1992) | | | CLA (111) | | X (2) | |
| Clavos ((1378) | | | CLA (111) | | X (2) | |
| Ancla (1382) | | | CLA (111) | | X (2) | |
| Cleo (1993) | | | CLE (114) | | X (2) | |
| Blusa (1303) | | | BLU (074) | | X (2) | |
| Roble (1284) | | | BLE (067) | | X (2) | |
| Tablero (1291) | | | BLE (067) | | X (2) | |
| Sable (0939) | | | BLE (067) | | X (2) | |
| Profesor (1805) | | | PRO (385) | | X (2) | |
| Preso (1787) | | | PRE (379) | | X (2) | |

METODO: "Silabario Disney"

AÑO: 1971

CODIGO DOCUMENTO: 19

AUTOR: F. Capdevilla

EDITORIAL: Susaeta

TERMINOS

NIVEL FUNCIONAL

NIVEL DE PRESENTACION

| | <u>VOCAL</u> | <u>CONSONANTE</u> | <u>SILABA</u> | <u>ICONO</u> | <u>ICONO-NOMBRE</u> | <u>NOMBRE</u> |
|------------------|--------------|-------------------|---------------|--------------|---------------------|---------------|
| Proa (1812) | | | PRO (385) | | X (2) | |
| Presumido (1792) | | | PRE (379) | | X (2) | |
| Grillo (0520) | | | GRI (233) | | X (2) | |
| Cangrejo (1606) | | | GRE (231) | | X (2) | |
| Tigre (0519) | | | GRE (231) | | X (2) | |
| Engrudo (1623) | | | GRU (236) | | X (2) | |
| Bruja (1335) | | | BRU (090) | | X (2) | |
| Liebre (1320) | | | BRE (084) | | X (2) | |
| Libro (0082) | | | BRO (088) | | X (2) | |
| Cabruto (1327) | | | BRI (085) | | X (2) | |
| Trovador (1947) | | | TRO (475) | | X (2) | |
| Cuatro (1941) | | | TRO (475) | | X (2) | |
| Trigo (1928) | | | TRI (470) | | X (2) | |
| Retrato (1909) | | | TRA (460) | | X (2) | |
| Dragón (1474) | | | DRA (163) | | X (2) | |
| Cráter (1418) | | | CRA (128) | | X (2) | |

METODO: "Silabario Disney"

CODIGO DOCUMENTO: 19

AÑO: 1971

AUTOR: F. Capdevilla

EDITORIAL: Susaeta

TERMINOS

NIVEL FUNCIONAL

NIVEL DE PRESENTACION

| | <u>VOCAL</u> | <u>CONSONANTE</u> | <u>SILABA</u> | <u>ICONO</u> | <u>ICONO-NOMBRE</u> | <u>NOMBRE</u> |
|------------------|--------------|-------------------|---------------|--------------|---------------------|---------------|
| Fruta (1549) | | | FRU (201) | | X (2) | |
| Cocodrilo (1491) | | | DRI (170) | | X (2) | |
| Tren (0053) | | | TREN (468) | | X (2) | |
| Trompo (1950) | | | TROM (476) | | X (2) | |
| Flor (0117) | | | FLOR (188) | | X (2) | |
| Avestruz (1956) | | | TRUZ (480) | | X (2) | |
| Puente (1818) | | | PUEN (387) | | X (2) | |
| Ciervo (0496) | | | CIER (512) | | X (2) | |
| Buey (0187) | | | BUEY (513) | | X (2) | |
| Avión (0013) | | | ON (041) | | X (2) | |

METODO: "Abecedario Disney"

CODIGO DOCUMENTO: 20

AÑO: 1971

AUTOR: Susaeta

EDITORIAL: Susaeta

| <u>TERMINOS</u> | <u>NIVEL FUNCIONAL</u> | | | | <u>NIVEL DE PRESENTACION</u> | |
|-------------------|------------------------|------------|--------|-------|------------------------------|--------|
| | VOCAL | CONSONANTE | SILABA | ICONO | ICONO-NOMBRE | NOMBRE |
| Ardilla (0012) | A (01) | | | | X (2) | |
| Arquimedes (0035) | A (01) | | | | X (2) | |
| Alicia (0032) | A (01) | | | | X (2) | |
| Elefante (0037) | E (06) | | | | X (2) | |
| Enano (0042) | E (06) | | | | X (2) | |
| Espada (0048) | E (06) | | | | X (2) | |
| Indio (0079) | I (10) | | | | X (2) | |
| Imán (0075) | I (10) | | | | X (2) | |
| Igore (0090) | I (10) | | | | X (2) | |
| Oso (0109) | O (18) | | | | X (2) | |
| Oca (0114) | O (18) | | | | X (2) | |
| Orangután (0121) | O (18) | | | | X (2) | |
| Uvas (0139) | U (24) | | | | X (2) | |
| Uno (0141) | U (24) | | | | X (2) | |
| Ungenio (0149) | U (24) | | | | X (2) | |
| Bambi (0182) | | B (02) | | | X (2) | |

METODO: "Abecedario Disney"

CODIGO DOCUMENTO: 20

AÑO: 1971

AUTOR: Susaeta

EDITORIAL: Susaeta

TERMINOS

NIVEL FUNCIONAL

NIVEL DE PRESENTACION

| | <u>VOCAL</u> | <u>CONSONANTE</u> | <u>SILABA</u> | <u>ICONO</u> | <u>ICONO-NOMBRE</u> | <u>NOMBRE</u> |
|---------------------|--------------|-------------------|---------------|--------------|---------------------|---------------|
| Blancanieves (0184) | | B (02) | | | X (2) | |
| Bruno (0183) | | B (02) | | | X (2) | |
| Cenicienta (0224) | | C (03) | | | X (2) | |
| Campanillas (0302) | | C (03) | | | X (2) | |
| Cascarrabias (0303) | | C (03) | | | X (2) | |
| Chip (0339) | | CH (04) | | | X (2) | |
| Chino (0306) | | CH (04) | | | X (2) | |
| Chivo (0308) | | CH (04) | | | X (2) | |
| Dumbo (0372) | | D (05) | | | X (2) | |
| Dormilón (0387) | | D (05) | | | X (2) | |
| Donald (0388) | | D (05) | | | X (2) | |
| Fígaro (0418) | | F (07) | | | X (2) | |
| Feliz (1685) | | F (07) | | | X (2) | |
| Flor (0117) | | F (07) | | | X (2) | |
| Goofy (0454) | | G (08) | | | X (2) | |
| Gepetto (0492) | | G (08) | | | X (2) | |

METODO: "Abecedario Disney"

CODIGO DOCUMENTO: 20

AÑO: 1971

AUTOR: Susaeta

EDITORIAL: Susaeta

TERMINOS

NIVEL FUNCIONAL

NIVEL DE PRESENTACION

| | <u>VOCAL</u> | <u>CONSONANTE</u> | <u>SILABA</u> | <u>ICONO</u> | <u>ICONO-NOMBRE</u> | <u>NOMBRE</u> |
|-------------------|--------------|-------------------|---------------|--------------|---------------------|---------------|
| Golfillo (0462) | | G (08) | | | X (2) | |
| Hada (0523) | | H (09) | | | X (2) | |
| Hipopótamo (0524) | | H (09) | | | X (2) | |
| Horacio (0549) | | H (09) | | | X (2) | |
| Jorgito (0588) | | J (11) | | | X (2) | |
| Juanito (0589) | | J (11) | | | X (2) | |
| Jaimito (0592) | | J (11) | | | X (2) | |
| Joc (0608) | | J (11) | | | X (2) | |
| Jack (0599) | | J (11) | | | X (2) | |
| Kaa (0623) | | K (12) | | | X (2) | |
| Kay (0617) | | K (12) | | | X (2) | |
| Kilo (0609) | | K (12) | | | X (2) | |
| Lobito (0653) | | L (13) | | | X (2) | |
| Locomotora (0628) | | L (13) | | | X (2) | |
| León (0627) | | L (13) | | | X (2) | |
| Llama (0666) | | LL (14) | | | X (2) | |

METODO: "Abecedario Disney"

CODIGO DOCUMENTO: 20

AÑO: 1971

AUTOR: Susaeta

EDITORIAL: Susaeta

TERMINOS

NIVEL FUNCIONAL

NIVEL DE PRESENTACION

| | <u>VOCAL</u> | <u>CONSONANTE</u> | <u>SILABA</u> | <u>ICONO</u> | <u>ICONO-NOMBRE</u> | <u>NOMBRE</u> |
|------------------|--------------|-------------------|---------------|--------------|---------------------|---------------|
| Llave (0667) | | LL (14) | | | X (2) | |
| Llana (0668) | | LL (14) | | | X (2) | |
| Mudito (0712) | | M (15) | | | X (2) | |
| Mickey (0620) | | M (15) | | | X (2) | |
| Mocoso (0723) | | M (15) | | | X (2) | |
| Nana (0747) | | N (16) | | | X (2) | |
| Niña (0726) | | N (16) | | | X (2) | |
| Nanny (0735) | | N (16) | | | X (2) | |
| Ñandú (0760) | | Ñ (17) | | | X (2) | |
| Cigüeña (0238) | | Ñ (17) | | | X (2) | |
| Niño (0098) | | Ñ (17) | | | X (2) | |
| Pinocchio (0786) | | P (19) | | | X (2) | |
| Pluto (0817) | | P (19) | | | X (2) | |
| Pantera (0818) | | P (19) | | | X (2) | |
| Queso (0823) | | Q (20) | | | X (2) | |
| Quinqué (0824) | | Q (20) | | | X (2) | |

METODO: "Abecedario Disney"

CODIGO DOCUMENTO: 20

AÑO: 1971

AUTOR: Susaeta

EDITORIAL: Susaeta

TERMINOS

NIVEL FUNCIONAL

NIVEL DE PRESENTACION

| | <u>VOCAL</u> | <u>CONSONANTE</u> | <u>SILABA</u> | <u>ICONO</u> | <u>ICONO-NOMBRE</u> | <u>NOMBRE</u> |
|------------------|--------------|-------------------|---------------|--------------|---------------------|---------------|
| Químico (0825) | | Q (20) | | | X (2) | |
| Romántico (0868) | | R (21) | | | X (2) | |
| Rey (0852) | | R (21) | | | X (2) | |
| Ratita (0878) | | R (21) | | | X (2) | |
| Sabio (0955) | | S (22) | | | X (2) | |
| Sapo (0938) | | S (22) | | | X (2) | |
| Sansón (0959) | | S (22) | | | X (2) | |
| Tambor (0963) | | T (23) | | | X (2) | |
| Tigre (0519) | | T (23) | | | X (2) | |
| Timoteo (0992) | | T (23) | | | X (2) | |
| Vagabundo (1011) | | V (25) | | | X (2) | |
| Vaca (0273) | | V (25) | | | X (2) | |
| Verdugo (1017) | | V (25) | | | X (2) | |
| Winnie (1021) | | W (26) | | | X (2) | |
| Wendy (1019) | | W (26) | | | X (2) | |
| Winifred (1022) | | W (26) | | | X (2) | |

METODO: "Abecedario Disney"

CODIGO DOCUMENTO: 20

AÑO: 1971

AUTOR: Susaeta

EDITORIAL: Susaeta

TERMINOS

NIVEL FUNCIONAL

NIVEL DE PRESENTACION

| | <u>VOCAL</u> | <u>CONSONANTE</u> | <u>SILABA</u> | <u>ICONO</u> | <u>ICONO-NOMBRE</u> | <u>NOMBRE</u> |
|------------------|--------------|-------------------|---------------|--------------|---------------------|---------------|
| Xilofón (1023) | | X (27) | | | X (2) | |
| Taxi (1024) | | X (27) | | | X (2) | |
| Yumbo (1093) | | Y (28) | | | X (2) | |
| Yegua (0474) | | Y (28) | | | X (2) | |
| Yunque (1078) | | Y (28) | | | X (2) | |
| Zorro (1047) | | Z (29) | | | X (2) | |
| Zueco (1048) | | Z (29) | | | X (2) | |
| Zanahoria (0551) | | Z (29) | | | X (2) | |

METODO: "Aventuras"

CODIGO DOCUMENTO: 21

AÑO: 1972

AUTOR: Equipo Didáctico Cincel

EDITORIAL: Cincel

TERMINOS

NIVEL FUNCIONAL

NIVEL DE PRESENTACION

| | <u>VOCAL</u> | <u>CONSONANTE</u> | <u>SILABA</u> | <u>ICONO</u> | <u>ICONO-NOMBRE</u> | <u>NOMBRE</u> |
|-----------------|--------------|-------------------|---------------|--------------|---------------------|---------------|
| Mamá (0029) | A (01) | | | | X (2) | |
| Tere (0063) | E (06) | | | | X (2) | |
| Niño (0102) | I, O (10,18) | | | | X (2) | |
| Susi (0162) | U (24) | | | | X (2) | |
| Yo (1070) | | Y (28) | | | X (2) | |
| Bote (0193) | | B (02) | | | X (2) | |
| Casa (0023) | | C (03) | | | X (2) | |
| Hucha (0313) | | CH (04) | | | X (2) | |
| Dado (0356) | | D (05) | | | X (2) | |
| Fiesta (0397) | | F (07) | | | X (2) | |
| Domingo (0463) | | G (08) | | | X (2) | |
| Gitanos (0475) | | G (08) | | | X (2) | |
| Colegio (0486) | | G (08) | | | X (2) | |
| Guitarra (0497) | | G (08) | | | X (2) | |
| Hamaca (0531) | | H (09) | | | X (2) | |
| ¡Ja-Ja! (0600) | | J (11) | | | X (2) | |

METODO: "Aventuras"

CODIGO DOCUMENTO: 21

AÑO: 1972

AUTOR: Equipo Didáctica Cincel

EDITORIAL: Cincel

TERMINOS

NIVEL FUNCIONAL

NIVEL DE PRESENTACION

| | <u>VOCAL</u> | <u>CONSONANTE</u> | <u>SILABA</u> | <u>ICONO</u> | <u>ICONO-NOMBRE</u> | <u>NOMBRE</u> |
|----------------|--------------|-------------------|---------------|--------------|---------------------|---------------|
| Kermese (0614) | | K (12) | | | X (2) | |
| Sala (0639) | | L (13) | | | X (2) | |
| Llave (0667) | | LL (14) | | | X (2) | |
| Lluvia (0670) | | LL (14) | | | X (2) | |
| Mamá (0029) | | M (15) | | | X (2) | |
| Niño (0102) | | N (16) | | | X (2) | |
| Papá (0794) | | P (19) | | | X (2) | |
| Rueda (0371) | | R (21) | | | X (2) | |
| Aro (0016) | | R (21) | | | X (2) | |
| Carro (0270) | | R (21) | | | X (2) | |
| Suma (0713) | | S (22) | | | X (2) | |
| Susi (0162) | | S (22) | | | X (2) | |
| Tere (0063) | | T (23) | | | X (2) | |
| Pato (0127) | | T (23) | | | X (2) | |
| Velero (0892) | | V (25) | | | X (2) | |
| Vela (0635) | | V (25) | | | X (2) | |

METODO: "Aventuras"

CODIGO DOCUMENTO: 21

AÑO: 1972

AUTOR: Equipo Didáctico Cincel

EDITORIAL: Cincel

TERMINOS

NIVEL FUNCIONAL

NIVEL DE PRESENTACION

| | <u>VOCAL</u> | <u>CONSONANTE</u> | <u>SILABA</u> | <u>ICONO</u> | <u>ICONO-NOMBRE</u> | <u>NOMBRE</u> |
|--------------------|--------------|-------------------|---------------|--------------|---------------------|---------------|
| Excelente (1027) | | X (27) | | | X (2) | |
| Zoilo (1053) | | Z (29) | | | X (2) | |
| Blas (1283) | | | BLAS (066) | | X (2) | |
| Libro (0082) | | | BRO (088) | | X (2) | |
| Ciclistas (1397) | | | CLIS (117) | | X (2) | |
| Disfrazados (1069) | | | FRA (189) | | X (2) | |
| Paragüero (0499) | | | GUE (240) | | X (2) | |
| Gruta (1621) | | | GRU (236) | | X (2) | |
| Primavera (1796) | | | PRI (382) | | X (2) | |

METODO: "Alondra"

CODIGO DOCUMENTO:22

AÑO: 1972

AUTOR: A. Palau Fernández

EDITORIAL: Everest

| <u>TERMINOS</u> | <u>NIVEL FUNCIONAL</u> | | | <u>NIVEL DE PRESENTACION</u> | |
|-----------------|------------------------|------------|--------|------------------------------|------------------------|
| | VOCAL | CONSONANTE | SILABA | ICONO | ICONO-NOMBRE NOMBRE |
| Burro (0190) | | B (02) | | | X (2) |
| Bota (0196) | | B (02) | | | X (2) |
| Bebé (0166) | | B (02) | | | X (2) |
| Tube (0180) | | B (02) | | | X (2) |
| Barre (0181) | | B (02) | | | X (2) |
| Coşe (0292) | | C (03) | | | X (2) |
| Casa (0023) | | C (03) | | | X (2) |
| Cubo (0145) | | C (03) | | | X (2) |
| Cine (0226) | | C (03) | | | X (2) |
| Cepillo (0235) | | C (03) | | | X (2) |
| Acera (0250) | | C (03) | | | X (2) |
| Chino (0306) | | CH (04) | | | X (2) |
| Leche (0318) | | CH (04) | | | X (2) |
| Chato (0336) | | CH (04) | | | X (2) |
| Hache (0337) | | CH (04) | | | X (2) |
| Bicho (0338) | | CH (04) | | | X (2) |

METODO: "Alondra"

CODIGO DOCUMENTO: 22

AÑO: 1972

AUTOR: A. Palau Fernández

EDITORIAL: Everest

| <u>TERMINOS</u> | <u>NIVEL FUNCIONAL</u> | | | | <u>NIVEL DE PRESENTACION</u> | |
|-----------------|------------------------|------------|--------|-------|------------------------------|--------|
| | VOCAL | CONSONANTE | SILABA | ICONO | ICONO-NOMBRE | NOMBRE |
| Dado (0356) | | D (05) | | | X (2) | |
| Dedo (0074) | | D (05) | | | X (2) | |
| Día (0364) | | D (05) | | | X (2) | |
| Nido (0361) | | D (05) | | | X (2) | |
| Nudo (0369) | | D (05) | | | X (2) | |
| Foto (0391) | | F (07) | | | X (2) | |
| Fila (0393) | | F (07) | | | X (2) | |
| Fuma (0399) | | F (07) | | | X (2) | |
| Sofá (0402) | | F (07) | | | X (2) | |
| Fuelle (0404) | | F (07) | | | X (2) | |
| Gota (0452) | | G (08) | | | X (2) | |
| Gallo (0437) | | G (08) | | | X (2) | |
| Guitarra (0497) | | G (08) | | | X (2) | |
| Guerra (0498) | | G (08) | | | X (2) | |
| Cigüeña (0238) | | G (08) | | | X (2) | |

METODO: "Alondra"

CODIGO DOCUMENTO: 22

AÑO: 1972

AUTOR: A. Palau Fernández

EDITORIAL: Everest

TERMINOS

NIVEL FUNCIONAL

NIVEL DE PRESENTACION

| | <u>VOCAL</u> | <u>CONSONANTE</u> | <u>SILABA</u> | <u>ICONO</u> | <u>ICONO-NOMBRE</u> | <u>NOMBRE</u> |
|---------------|--------------|-------------------|---------------|--------------|---------------------|---------------|
| Gitana (0482) | | G (08) | | | X (2) | |
| Hada (0523) | | H (09) | | | X (2) | |
| Hilo (0526) | | H (09) | | | X (2) | |
| Huevo (0530) | | H (09) | | | X (2) | |
| Helado (1981) | | H (09) | | | X (2) | |
| Humo (0528) | | H (09) | | | X (2) | |
| Viejo (0587) | | J (11) | | | X (2) | |
| Jarra (0560) | | J (11) | | | X (2) | |
| Ojo (0108) | | J (11) | | | X (2) | |
| Hoja (0533) | | J (11) | | | X (2) | |
| Kilo (0609) | | K (12) | | | X (2) | |
| Luna (0158) | | L (13) | | | X (2) | |
| Ala (0002) | | L (13) | | | X (2) | |
| Ola (0110) | | L (13) | | | X (2) | |
| Lee (0646) | | L (13) | | | X (2) | |
| Ele (0050) | | L (13) | | | X (2) | |

METODO: "Alondra"

CODIGO DOCUMENTO: 22

AÑO: 1972

AUTOR: A. Palau Fernández

EDITORIAL: Everest

| <u>TERMINOS</u> | <u>NIVEL FUNCIONAL</u> | | | <u>NIVEL DE PRESENTACION</u> | | |
|-----------------|------------------------|------------|--------|------------------------------|--------------|--------|
| | VOCAL | CONSONANTE | SILABA | ICONO | ICONO-NOMBRE | NOMBRE |
| Llave (0667) | | LL (14) | | | X (2) | |
| Bollo (0188) | | LL (14) | | | X (2) | |
| Ballena (0191) | | LL (14) | | | X (2) | |
| Medalla (0682) | | LL (14) | | | X (2) | |
| Mona (0709) | | M (15) | | | X (2) | |
| Mano (0030) | | M (15) | | | X (2) | |
| Mula (0642) | | M (15) | | | X (2) | |
| Lima (0631) | | M (15) | | | X (2) | |
| Muela (0640) | | M (15) | | | X (2) | |
| Nene (0728) | | N (16) | | | X (2) | |
| Nena (0729) | | N (16) | | | X (2) | |
| Uno (0141) | | N (16) | | | X (2) | |
| Ene (0759) | | N (16) | | | X (2) | |
| Enano (0042) | | N (16) | | | X (2) | |
| Niño (0098) | | Ñ (17) | | | X (2) | |
| Baño (0192) | | Ñ (17) | | | X (2) | |

METODO: "Alondra"

CODIGO DOCUMENTO: 22

AÑO: 1972

AUTOR: A. Palau Fernández

EDITORIAL: Everest

TERMINOS

NIVEL FUNCIONAL

NIVEL DE PRESENTACION

| | <u>VOCAL</u> | <u>CONSONANTE</u> | <u>SILABA</u> | <u>ICONO</u> | <u>ICONO-NOMBRE</u> | <u>NOMBRE</u> |
|--------------|--------------|-------------------|---------------|--------------|---------------------|---------------|
| Niña (0726) | | Ñ (17) | | | X (2) | |
| Moño (0764) | | Ñ (17) | | | X (2) | |
| Eñe (0773) | | Ñ (17) | | | X (2) | |
| Queso (0823) | | Q (20) | | | X (2) | |
| Loro (0629) | | R (21) | | | X (2) | |
| Arena (0745) | | R (21) | | | X (2) | |
| Aro (0016) | | R (21) | | | X (2) | |
| Erizo (0041) | | R (21) | | | X (2) | |
| Llora (0669) | | R (21) | | | X (2) | |
| Rana (0738) | | R (21) | | | X (2) | |
| Rosa (0854) | | R (21) | | | X (2) | |
| Remo (0856) | | R (21) | | | X (2) | |
| Río (0857) | | R (21) | | | X (2) | |
| Rueda (0371) | | R (21) | | | X (2) | |
| Perro (0051) | | R (21) | | | X (2) | |
| Parra (0913) | | R (21) | | | X (2) | |

METODO: "Alondra"

CODIGO DOCUMENTO: 22

AÑO: 1972

AUTOR: A. Palau Fernández

EDITORIAL: Everest

| <u>TERMINOS</u> | <u>NIVEL FUNCIONAL</u> | | | <u>NIVEL DE PRESENTACION</u> | | |
|-----------------|------------------------|------------|--------|------------------------------|--------------|--------|
| | VOCAL | CONSONANTE | SILABA | ICONO | ICONO-NOMBRE | NOMBRE |
| Erre (0934) | | R (21) | | | X (2) | |
| Puerro (0935) | | R (21) | | | X (2) | |
| Sierra (0924) | | R (21) | | | X (2) | |
| Oso (0109) | | S (22) | | | X (2) | |
| Asa (0005) | | S (22) | | | X (2) | |
| Mesa (0059) | | S (22) | | | X (2) | |
| Suma (0713) | | S (22) | | | X (2) | |
| Suelo (0954) | | S (22) | | | X (2) | |
| Tapa (0965) | | T (23) | | | X (2) | |
| Tela (0665) | | T (23) | | | X (2) | |
| Torre (0914) | | T (23) | | | X (2) | |
| Siete (0952) | | T (23) | | | X (2) | |
| Pato (0127) | | T (23) | | | X (2) | |
| Vaso (0944) | | V (25) | | | X (2) | |
| Vino (1007) | | V (25) | | | X (2) | |
| Vela (0635) | | V (25) | | | X (2) | |

METODO: "Alondra"

CODIGO DOCUMENTO: 22

AÑO: 1972

AUTOR: A. Palau Fernández

EDITORIAL: Everest

TERMINOS

NIVEL FUNCIONAL

NIVEL DE PRESENTACION

| | <u>VOCAL</u> | <u>CONSONANTE</u> | <u>SILABA</u> | <u>ICONO</u> | <u>ICONO-NOMBRE</u> | <u>NOMBRE</u> |
|------------------|--------------|-------------------|---------------|--------------|---------------------|---------------|
| Pavo (0799) | | V (25) | | | X (2) | |
| Uva (0139) | | V (25) | | | X (2) | |
| Xilófono (1023) | | X (27) | | | X (2) | |
| Exágono (1028) | | X (27) | | | X (2) | |
| Oxigenada (1042) | | X (27) | | | X (2) | |
| Filoxera (1041) | | X (27) | | | X (2) | |
| Examina (1030) | | X (27) | | | X (2) | |
| Yema (1068) | | Y (28) | | | X (2) | |
| Yate (1074) | | Y (28) | | | X (2) | |
| Oye (1071) | | Y (28) | | | X (2) | |
| Hoyo (1087) | | Y (28) | | | X (2) | |
| Y (1095) | | Y (28) | | | X (2) | |
| Zapatos (1049) | | Z (29) | | | X (2) | |
| Azada (0025) | | Z (29) | | | X (2) | |
| Zorra (0931) | | Z (29) | | | X (2) | |

METODO: "Alondra"

CODIGO DOCUMENTO: 22

AÑO: 1972

AUTOR: A. Palau Fernández

EDITORIAL: Everest

TERMINOS

NIVEL FUNCIONAL

NIVEL DE PRESENTACION

| | <u>VOCAL</u> | <u>CONSONANTE</u> | <u>SILABA</u> | <u>ICONO</u> | <u>ICONO-NOMBRE</u> | <u>NOMBRE</u> |
|-----------------|--------------|-------------------|---------------|--------------|---------------------|---------------|
| Alto (1111) | | | AL (005) | | X (2) | |
| Ampolla (1126) | | | AM (006) | | X (2) | |
| Ando (1130) | | | AN (007) | | X (2) | |
| Arco (1139) | | | AR (009) | | X (2) | |
| Asno (0003) | | | AS (010) | | X (2) | |
| Miel (1158) | | | EL (016) | | X (2) | |
| Embudo (0044) | | | EM (017) | | X (2) | |
| Embolo (1161) | | | EM (017) | | X (2) | |
| Embalaje (1162) | | | EM (017) | | X (2) | |
| Empuja (1163) | | | EM (017) | | X (2) | |
| Leer (1934) | | | ER (020) | | X (2) | |
| Espina (1184) | | | ES (021) | | X (2) | |
| Escudo (0039) | | | ES (021) | | X (2) | |
| Diez (0375) | | | EZ (022) | | X (2) | |
| Rail (1208) | | | IL (028) | | X (2) | |
| Indio (0079) | | | IN (030) | | X (2) | |

METODO: "Alondra"

CODIGO DOCUMENTO: 22

AÑO: 1972

AUTOR: A. Palau Fernández

EDITORIAL: Everest

TERMINOS

NIVEL FUNCIONAL

NIVEL DE PRESENTACION

| | <u>VOCAL</u> | <u>CONSONANTE</u> | <u>SILABA</u> | <u>ICONO</u> | <u>ICONO-NOMBRE</u> | <u>NOMBRE</u> |
|------------------|--------------|-------------------|---------------|--------------|---------------------|---------------|
| Reir (1217) | | | IR (032) | | X (2) | |
| Isla (0077) | | | IS (033) | | X (2) | |
| Raiz (1219) | | | IZ (034) | | X (2) | |
| Maiz (1218) | | | IZ (034) | | X (2) | |
| Obstáculo (1226) | | | OBS (036) | | X (2) | |
| León (0627) | | | ON (041) | | X (2) | |
| Once (1236) | | | ON (041) | | X (2) | |
| Onda (1237) | | | ON (041) | | X (2) | |
| Baul (1252) | | | UL (047) | | X (2) | |
| Baldosas (1261) | | | BAL (053) | | X (2) | |
| Banco (0294) | | | BAN (055) | | X (2) | |
| Barco (0194) | | | BAR (056) | | X (2) | |
| Habla (1272) | | | BLA (063) | | X (2) | |
| Blanca (1277) | | | BLAN (064) | | X (2) | |
| Tiemblan (1279) | | | BLAN (064) | | X (2) | |
| Cable (1285) | | | BLE (067) | | X (2) | |

METODO: "Alondra"

CODIGO DOCUMENTO: 22

AÑO: 1972

AUTOR: A. Palau Fernández

EDITORIAL: Everest

TERMINOS

NIVEL FUNCIONAL

NIVEL DE PRESENTACION

| | <u>VOCAL</u> | <u>CONSONANTE</u> | <u>SILABA</u> | <u>ICONO</u> | <u>ICONO-NOMBRE</u> | <u>NOMBRE</u> |
|-----------------|--------------|-------------------|---------------|--------------|---------------------|---------------|
| Cables (1293) | | | BLES (068) | | X (2) | |
| Pueblo (1298) | | | BLO (071) | | X (2) | |
| Bloque (1300) | | | BLO (071) | | X (2) | |
| Tablón (1302) | | | BLON (072) | | X (2) | |
| Blusa (1303) | | | BLU (074) | | X (2) | |
| Bombilla (0214) | | | BOM (077) | | X (2) | |
| Bombo (0173) | | | BOM (077) | | X (2) | |
| Brazo (1312) | | | BRA (082) | | X (2) | |
| Cabra (1313) | | | BRA (082) | | X (2) | |
| Liebre (1320) | | | BRE (084) | | X (2) | |
| Brocha (1330) | | | BRO (088) | | X (2) | |
| Libro (0082) | | | BRO (088) | | X (2) | |
| Campo (1348) | | | CAM (098) | | X (2) | |
| Canta (1354) | | | CAN (099) | | X (2) | |
| Carta (1357) | | | CAR (101) | | X (2) | |
| Cerdo (0237) | | | CER (104) | | X (2) | |

METODO: "Alondra"

CODIGO DOCUMENTO: 22

AÑO: 1972

AUTOR: A. Palau Fernández

EDITORIAL: Everest

TERMINOS

NIVEL FUNCIONAL

NIVEL DE PRESENTACION

| | <u>VOCAL</u> | <u>CONSONANTE</u> | <u>SILABA</u> | <u>ICONO</u> | <u>ICONO-NOMBRE</u> | <u>NOMBRE</u> |
|------------------|--------------|-------------------|---------------|--------------|---------------------|---------------|
| Cesta (0260) | | | CES (105) | | X (2) | |
| Clavel (1377) | | | CLA (111) | | X (2) | |
| Clavos (1378) | | | CLA (111) | | X (2) | |
| Ancla (1382) | | | CLA (111) | | X (2) | |
| Anclas (1387) | | | CLAS (113) | | X (2) | |
| Inclinado (1393) | | | CLI (115) | | X (2) | |
| Clueca (1401) | | | CLU (120) | | X (2) | |
| Coz (1978) | | | COZ (127) | | X (2) | |
| Cráneo (1417) | | | CRA (128) | | X (2) | |
| Crema (1422) | | | CRE (130) | | X (2) | |
| Lacre (1424) | | | CRE (130) | | X (2) | |
| Cresta (1429) | | | CRES (132) | | X (2) | |
| Lacres (1995) | | | CRES (132) | | X (2) | |
| Criba (1431) | | | CRI (133) | | X (2) | |
| Crin (1436) | | | CRIN (134) | | X (2) | |
| Cristal (1440) | | | CRIS (136) | | X (2) | |

METODO: "Alondra"

CODIGO DOCUMENTO: 22

AÑO: 1972

AUTOR: A. Palau Fernández

EDITORIAL: Everest

TERMINOS

NIVEL FUNCIONAL

NIVEL DE PRESENTACION

| | <u>VOCAL</u> | <u>CONSONANTE</u> | <u>SILABA</u> | <u>ICONO</u> | <u>ICONO-NOMBRE</u> | <u>NOMBRE</u> |
|------------------|--------------|-------------------|---------------|--------------|---------------------|---------------|
| Ciudad (1458) | | | DAD (147) | | X (2) | |
| Disco (1467) | | | DIS (157) | | X (2) | |
| Dos (0381) | | | DOS (162) | | X (2) | |
| Dados (1473) | | | DOS (162) | | X (2) | |
| Dragón (1474) | | | DRA (163) | | X (2) | |
| Piedra (1475) | | | DRA (163) | | X (2) | |
| Piedras (1483) | | | DRAS (167) | | X (2) | |
| Madre (1485) | | | DRE (168) | | X (2) | |
| Padres (1488) | | | DRES (169) | | X (2) | |
| Cocodrilo (1491) | | | DRI (170) | | X (2) | |
| Madrid (1494) | | | DRID (171) | | X (2) | |
| Flaco (1508) | | | FLA (182) | | X (2) | |
| Infla (1509) | | | FLA (182) | | X (2) | |
| Flan (1512) | | | FLAN (183) | | X (2) | |
| Inflan (1511) | | | FLAN (183) | | X (2) | |
| Flecha (1977) | | | FLE (184) | | X (2) | |

METODO: "Alondra"

CODIGO DOCUMENTO: 22

AÑO: 1972

AUTOR: A. Palau Fernández

EDITORIAL: Everest

TERMINOS

NIVEL FUNCIONAL

NIVEL DE PRESENTACION

| | <u>VOCAL</u> | <u>CONSONANTE</u> | <u>SILABA</u> | <u>ICONO</u> | <u>ICONO-NOMBRE</u> | <u>NOMBRE</u> |
|----------------|--------------|-------------------|---------------|--------------|---------------------|---------------|
| Rifle (0875) | | | FLE (184) | | X (2) | |
| Flores (1517) | | | FLO (187) | | X (2) | |
| Flor (0117) | | | FLOR (188) | | X (2) | |
| Fragua (1522) | | | FRA (189) | | X (2) | |
| Fresa (0424) | | | FRE (194) | | X (2) | |
| Frente (1539) | | | FREN (195) | | X (2) | |
| Frío (1542) | | | FRI (197) | | X (2) | |
| Friega (1545) | | | FRIE (198) | | X (2) | |
| Fruta (1549) | | | FRU (201) | | X (2) | |
| Frucen (1553) | | | FRUN (202) | | X (2) | |
| Zagal (1558) | | | GAL (207) | | X (2) | |
| Gamba (1559) | | | GAM (208) | | X (2) | |
| Jugar (1564) | | | GAR (210) | | X (2) | |
| Regla (1569) | | | GLA (216) | | X (2) | |
| Reglas (1578) | | | GLAS (219) | | X (2) | |
| Iglesia (0076) | | | GLE (220) | | X (2) | |

METODO: "Alondra"

CODIGO DOCUMENTO: 22

AÑO: 1972

AUTOR: A. Palau Fernández

EDITORIAL: Everest

TERMINOS

NIVEL FUNCIONAL

NIVEL DE PRESENTACION

| | <u>VOCAL</u> | <u>CONSONANTE</u> | <u>SILABA</u> | <u>ICONO</u> | <u>ICONO-NOMBRE</u> | <u>NOMBRE</u> |
|----------------|--------------|-------------------|---------------|--------------|---------------------|---------------|
| Globo (0120) | | | GLO (222) | | X (2) | |
| Glotón (1582) | | | GLO (222) | | X (2) | |
| Siglo (1583) | | | GLO (222) | | X (2) | |
| Gol (0459) | | | GOL (224) | | X (2) | |
| Gordo (1591) | | | GOR (226) | | X (2) | |
| Grano (1594) | | | GRA (228) | | X (2) | |
| Grande (1602) | | | GRAN (229) | | X (2) | |
| Tigre (0519) | | | GRE (231) | | X (2) | |
| Greca (1605) | | | GRE (231) | | X (2) | |
| Tigres (1608) | | | GRES (232) | | X (2) | |
| Alegres (1610) | | | GRES (232) | | X (2) | |
| Gris (1616) | | | GRIS (234) | | X (2) | |
| Ogro (1617) | | | GRO (235) | | X (2) | |
| Negro (0730) | | | GRO (235) | | X (2) | |
| Gruta (1621) | | | GRU (236) | | X (2) | |
| Haz (1627) | | | HAZ (245) | | X (2) | |

METODO: "Alondra"

CODIGO DOCUMENTO: 22

AÑO: 1972

AUTOR: A. Palau Fernández

EDITORIAL: Everest

TERMINOS

NIVEL FUNCIONAL

NIVEL DE PRESENTACION

| | <u>VOCAL</u> | <u>CONSONANTE</u> | <u>SILABA</u> | <u>ICONO</u> | <u>ICONO-NOMBRE</u> | <u>NOMBRE</u> |
|------------------|--------------|-------------------|---------------|--------------|---------------------|---------------|
| Horquilla (1640) | | | HOR (256) | | X (2) | |
| Hoz (1643) | | | HOZ (258) | | X (2) | |
| Mujer (0583) | | | JER (269) | | X (2) | |
| Lámpara (1665) | | | LAM (279) | | X (2) | |
| Lancha (1667) | | | LAN (280) | | X (2) | |
| Bailan (1666) | | | LAN (280) | | X (2) | |
| Olas (1671) | | | LAS (282) | | X (2) | |
| Velas (1673) | | | LAS (282) | | X (2) | |
| Oler (1677) | | | LER (285) | | X (2) | |
| Violín (0997) | | | LIN (300) | | X (2) | |
| Cáliz (1684) | | | LIZ (304) | | X (2) | |
| Balón (0163) | | | LON (306) | | X (2) | |
| Luz (1688) | | | LUZ (309) | | X (2) | |
| Mar (0018) | | | MAR (315) | | X (2) | |
| Camas (1584) | | | MAS (316) | | X (2) | |
| Mil (1706) | | | MIL (321) | | X (2) | |

METODO: "Alondra"

CODIGO DOCUMENTO: 22

AÑO: 1972

AUTOR: A. Palau Fernández

EDITORIAL: Everest

TERMINOS

NIVEL FUNCIONAL

NIVEL DE PRESENTACION

| | <u>VOCAL</u> | <u>CONSONANTE</u> | <u>SILABA</u> | <u>ICONO</u> | <u>ICONO-NOMBRE</u> | <u>NOMBRE</u> |
|----------------|--------------|-------------------|---------------|--------------|---------------------|---------------|
| Jamón (0574) | | | MON (323) | | X (2) | |
| Mosca (0300) | | | MOS (325) | | X (2) | |
| Nuez (1202) | | | NUEZ (337) | | X (2) | |
| Papel (1742) | | | PEL (353) | | X (2) | |
| Pinta (1754) | | | PIN (361) | | X (2) | |
| Plato (0083) | | | PLA (364) | | X (2) | |
| Plancha (0348) | | | PLAN (365) | | X (2) | |
| Planta (1764) | | | PLAN (365) | | X (2) | |
| Soplan (1585) | | | PLAN (365) | | X (2) | |
| Plomada (1776) | | | PLO (372) | | X (2) | |
| Plumero (1781) | | | PLU (373) | | X (2) | |
| Pluma (1780) | | | PLU (373) | | X (2) | |
| Poste (1783) | | | POS (375) | | X (2) | |
| Prado (0798) | | | PRA (376) | | X (2) | |
| Compras (1996) | | | PRAS (378) | | X (2) | |
| Preso (1787) | | | PRE (379) | | X (2) | |

METODO: "Alondra"

CODIGO DOCUMENTO: 22

AÑO: 1972

AUTOR: A. Palau Fernández

EDITORIAL: Everest

TERMINOS

NIVEL FUNCIONAL

NIVEL DE PRESENTACION

| | <u>VOCAL</u> | <u>CONSONANTE</u> | <u>SILABA</u> | <u>ICONO</u> | <u>ICONO-NOMBRE</u> | <u>NOMBRE</u> |
|---------------------|--------------|-------------------|---------------|--------------|---------------------|---------------|
| Premio (1788) | | | PRE (379) | | X (2) | |
| Precio (1789) | | | PRE (379) | | X (2) | |
| Prensa (1794) | | | PREN (380) | | X (2) | |
| Primero (1797) | | | PRI (382) | | X (2) | |
| Pulpo (1822) | | | PUL (390) | | X (2) | |
| Red (1832) | | | RED (399) | | X (2) | |
| Pared (1833) | | | RED (399) | | X (2) | |
| Santo (1857) | | | SAN (422) | | X (2) | |
| Seis (0953) | | | SEIS (427) | | X (2) | |
| Coser (1867) | | | SER (429) | | X (2) | |
| Sol (0118) | | | SOL (436) | | X (2) | |
| Stop (1879) | | | STOP (441) | | X (2) | |
| Ratón (0858) | | | TON (457) | | X (2) | |
| Transporte (1911) | | | TRANS (463) | | X (2) | |
| Transparente (1912) | | | TRANS (463) | | X (2) | |
| Pupitre (1919) | | | TRE (466) | | X (2) | |

METODO: "Alondra"

CODIGO DOCUMENTO: 22

AÑO: 1972

AUTOR: A. Palau Fernández

EDITORIAL: Everest

TERMINOS

NIVEL FUNCIONAL

NIVEL DE PRESENTACION

| | <u>VOCAL</u> | <u>CONSONANTE</u> | <u>SILABA</u> | <u>ICONO</u> | <u>ICONO-NOMBRE</u> | <u>NOMBRE</u> |
|-----------------|--------------|-------------------|---------------|--------------|---------------------|---------------|
| Tren (0553) | | | TREN (468) | | X (2) | |
| Trenza (1925) | | | TREN (468) | | X (2) | |
| Tres (1926) | | | TRES (469) | | X (2) | |
| Triciclo (1927) | | | TRI (470) | | X (2) | |
| Atril (1933) | | | TRIL (472) | | X (2) | |
| Tropa (1936) | | | TRO (475) | | X (2) | |
| Cuatro (1941) | | | TRO (475) | | X (2) | |
| Trompeta (1949) | | | TROM (476) | | X (2) | |
| Vid (1964) | | | VID (490) | | X (2) | |
| Azul (0156) | | | ZUL (504) | | X (2) | |

METODO: "Faro"

CODIGO DOCUMENTO: 23

AÑO: 1973

AUTOR: V. Barquero

EDITORIAL: Igreca

TERMINOS

NIVEL FUNCIONAL

NIVEL DE PRESENTACION

| | <u>VOCAL</u> | <u>CONSONANTE</u> | <u>SILABA</u> | <u>ICONO</u> | <u>ICONO-NOMBRE</u> | <u>NOMBRE</u> |
|---------------|--------------|-------------------|---------------|--------------|---------------------|---------------|
| Bala (0172) | | B (02) | | | X (2) | |
| Bote (0193) | | B (02) | | | X (2) | |
| Butano (0207) | | B (02) | | | X (2) | |
| Cubo (0145) | | C (03) | | | X (2) | |
| Cine (0226) | | C (03) | | | X (2) | |
| Cuna (0146) | | C (03) | | | X (2) | |
| Casa (0023) | | C (03) | | | X (2) | |
| Cima (0244) | | C (03) | | | X (2) | |
| Chapa (0326) | | CH (04) | | | X (2) | |
| Nido (0361) | | D (05) | | | X (2) | |
| Dedo (0074) | | D (05) | | | X (2) | |
| Día (0364) | | D (05) | | | X (2) | |
| Duna (0386) | | D (05) | | | X (2) | |
| Faro (0392) | | F (07) | | | X (2) | |
| Gato (0022) | | G (08) | | | X (2) | |
| Genio (0476) | | G (08) | | | X (2) | |

METODO: "Faro"

CODIGO DOCUMENTO: 23

AÑO: 1973

AUTOR: V. Barquero

EDITORIAL: Igreca

TERMINOS

NIVEL FUNCIONAL

NIVEL DE PRESENTACION

| | <u>VOCAL</u> | <u>CONSONANTE</u> | <u>SILABA</u> | <u>ICONO</u> | <u>ICONO-NOMBRE</u> | <u>NOMBRE</u> |
|---------------|--------------|-------------------|---------------|--------------|---------------------|---------------|
| Gitano (0475) | | G (08) | | | X (2) | |
| Hoja (0533) | | H (09) | | | X (2) | |
| Jirafa (0556) | | J (11) | | | X (2) | |
| Kepis (0619) | | K (12) | | | X (2) | |
| Kaiser (0618) | | K (12) | | | X (2) | |
| Kiosko (0612) | | K (12) | | | X (2) | |
| Luna (0158) | | L (13) | | | X (2) | |
| Lana (0633) | | L (13) | | | X (2) | |
| Llave (0667) | | LL (14) | | | X (2) | |
| Mamá (0029) | | M (15) | | | X (2) | |
| Masa (0960) | | M (15) | | | X (2) | |
| Nana (0747) | | N (16) | | | X (2) | |
| Niño (0098) | | Ñ (17) | | | X (2) | |
| Leño (0775) | | Ñ (17) | | | X (2) | |
| Queso (0823) | | Q (20) | | | X (2) | |
| Pozo (0796) | | P (19) | | | X (2) | |

METODO: "Faro"

CODIGO DOCUMENTO: 23

AÑO: 1973

AUTOR: V. Barquero

EDITORIAL: Igreca

TERMINOS

NIVEL FUNCIONAL

NIVEL DE PRESENTACION

| | <u>VOCAL</u> | <u>CONSONANTE</u> | <u>SILABA</u> | <u>ICONO</u> | <u>ICONO-NOMBRE</u> | <u>NOMBRE</u> |
|---------------|--------------|-------------------|---------------|--------------|---------------------|---------------|
| Pote (0819) | | P (19) | | | X (2) | |
| Rosa (0854) | | R (21) | | | X (2) | |
| Ramo (0855) | | R (21) | | | X (2) | |
| Mesa (0059) | | S (22) | | | X (2) | |
| Asa (0005) | | S (22) | | | X (2) | |
| Tuno (0153) | | T (23) | | | X (2) | |
| Vuelo (1003) | | V (25) | | | X (2) | |
| Boxeo (1029) | | X (27) | | | X (2) | |
| Zapato (1049) | | Z (29) | | | X (2) | |
| Zumo (1051) | | Z (29) | | | X (2) | |
| Yate (1074) | | Y (28) | | | X (2) | |
| Yugo (0465) | | Y (28) | | | X (2) | |
| Libro (0082) | | | BRO (088) | | X (2) | |

METODO: "Bruño"

CODIGO DOCUMENTO: 24

AÑO: 1973

AUTOR: M^a P. Lebrero Baena

EDITORIAL: Bruño

| <u>TERMINOS</u> | <u>NIVEL FUNCIONAL</u> | | | <u>NIVEL DE PRESENTACION</u> | | |
|-----------------|------------------------|------------|--------|------------------------------|--------------|--------|
| | VOCAL | CONSONANTE | SILABA | ICONO | ICONO-NOMBRE | NOMBRE |
| Ala (0002) | A (01) | | | | X (2) | |
| Asa (0005) | A (01) | | | | X (2) | |
| Amapola (0006) | A (01) | | | | X (2) | |
| Erizo (0041) | E (06) | | | | X (2) | |
| Enano (0042) | E (06) | | | | X (2) | |
| Escamas (0043) | E (06) | | | | X (2) | |
| Imán (0075) | I (10) | | | | X (2) | |
| Iglesia (0076) | I (10) | | | | X (2) | |
| Indio (0079) | I (10) | | | | X (2) | |
| Ojo (0108) | O (18) | | | | X (2) | |
| Oro (0111) | O (18) | | | | X (2) | |
| Osa (0116) | O (18) | | | | X (2) | |
| Uvas (0139) | U (24) | | | | X (2) | |
| Uña (0140) | U (24) | | | | X (2) | |
| Urna (0143) | U (24) | | | | X (2) | |
| Yegua (0474) | | Y (28) | | | X (2) | |

METODO: "Bruño"

CODIGO DOCUMENTO: 24

AÑO: 1973

AUTOR: M^a P. Lebrero Baena.

EDITORIAL: Bruño

TERMINOS

NIVEL FUNCIONAL

NIVEL DE PRESENTACION

| | <u>VOCAL</u> | <u>CONSONANTE</u> | <u>SILABA</u> | <u>ICONO</u> | <u>ICONO-NOMBRE</u> | <u>NOMBRE</u> |
|-----------------|--------------|-------------------|---------------|--------------|---------------------|---------------|
| Yugo (0465) | | Y (28) | | | X (2) | |
| Botón (0169) | | B (02) | | | X (2) | |
| Barbas (0223) | | B (02) | | | X (2) | |
| Coco (0269) | | C (03) | | | X (2) | |
| Come (0304) | | C (03) | | | X (2) | |
| Churros (0325) | | CH (04) | | | X (2) | |
| Chaleco (0317) | | CH (04) | | | X (2) | |
| Dedo (0074) | | D (05) | | | X (2) | |
| Fideo (0407) | | F (07) | | | X (2) | |
| Gafas (0396) | | F (07) | | | X (2) | |
| Gusano (0436) | | G (08) | | | X (2) | |
| Gamo (0447) | | G (08) | | | X (2) | |
| Hueso (0540) | | H (09) | | | X (2) | |
| Hebillas (0535) | | H (09) | | | X (2) | |
| Jamón (0574) | | J (11) | | | X (2) | |
| Junio (0602) | | J (11) | | | X (2) | |

METODO: "Bruño"

CODIGO DOCUMENTO: 24

AÑO: 1973

AUTOR: M^a P. Lebrero Baena

EDITORIAL: Bruño

| <u>TERMINOS</u> | <u>NIVEL FUNCIONAL</u> | | | <u>NIVEL DE PRESENTACION</u> | | |
|------------------|------------------------|------------|--------|------------------------------|--------------|--------|
| | VOCAL | CONSONANTE | SÍLABA | ICONO | ICONO-NOMBRE | NOMBRE |
| Kimono (0613) | | K (12) | | | X (2) | |
| Kilómetro (0621) | | K (12) | | | X (2) | |
| Libro (0082) | | L (13) | | | X (2) | |
| Arbol (0011) | | L (13) | | | X (2) | |
| Llamas (0668) | | LL (14) | | | X (2) | |
| Gallo (0437) | | LL (14) | | | X (2) | |
| Miau (0707) | | M (15) | | | X (2) | |
| Mamá (0029) | | M (15) | | | X (2) | |
| Nena (0729) | | N (16) | | | X (2) | |
| Nene (0728) | | N (16) | | | X (2) | |
| Ñandú (0760) | | Ñ (17) | | | X (2) | |
| Montaña (0698) | | Ñ (17) | | | X (2) | |
| Pipa (0789) | | P (19) | | | X (2) | |
| Mapa (0711) | | P (19) | | | X (2) | |
| Queso (0823) | | Q (20) | | | X (2) | |
| Raqueta (0831) | | R (21) | | | X (2) | |

METODO: "Bruño"

AÑO: 1973

CODIGO DOCUMENTO: 24

AUTOR: M^a P. Lebrero Baena.

EDITORIAL: Bruño

TERMINOS

NIVEL FUNCIONAL

NIVEL DE PRESENTACION

| | <u>VOCAL</u> | <u>CONSONANTE</u> | <u>SILABA</u> | <u>ICONO</u> | <u>ICONO-NOMBRE</u> | <u>NOMBRE</u> |
|-----------------|--------------|-------------------|---------------|--------------|---------------------|---------------|
| Rosa (0854) | | R (21) | | | X (2) | |
| Correo (1997) | | R (21) | | | X (2) | |
| Sesos (0948) | | S (22) | | | X (2) | |
| Sana (1998) | | S (22) | | | | X (3) |
| Torre (0914) | | T (23) | | | X (2) | |
| Seta (0940) | | T (23) | | | X (2) | |
| Vaso (0944) | | V (25) | | | X (2) | |
| Verde (0065) | | V (25) | | | | X (3) |
| Xilófono (1023) | | X (27) | | | X (2) | |
| Exprés (1043) | | X (27) | | | X (2) | |
| Zapato (1049) | | Z (29) | | | X (2) | |
| Pez (0053) | | Z (29) | | | X (2) | |

METODO: "Juansio"

CODIGO DOCUMENTO: 25

AÑO: 1973

AUTOR: M. Melendrés

EDITORIAL: Studium

| <u>TERMINOS</u> | <u>NIVEL FUNCIONAL</u> | | | <u>NIVEL DE PRESENTACION</u> | | |
|-----------------|------------------------|------------|--------|------------------------------|--------------|--------|
| | VOCAL | CONSONANTE | SILABA | ICONO | ICONO-NOMBRE | NOMBRE |
| Ala (0002) | A (01) | | | | X (2) | |
| Elefante (0037) | E (06) | | | | X (2) | |
| Indio (0079) | I (10) | | | | X (2) | |
| Oso (0109) | O (18) | | | | X (2) | |
| Uva (0139) | U (24) | | | | X (2) | |
| Yate (1074) | | Y (28) | | | X (2) | |
| Bota (0196) | | B (02) | | | X (2) | |
| Casa (0023) | | C (03) | | | X (2) | |
| Cuna (0146) | | C (03) | | | X (2) | |
| Cine (0226) | | C (03) | | | X (2) | |
| Pecera (0240) | | C (03) | | | X (2) | |
| Chino (0306) | | CH (04) | | | X (2) | |
| Choza (0309) | | CH (04) | | | X (2) | |
| Dado (0356) | | D (05) | | | X (2) | |
| Familia (0405) | | F (07) | | | X (2) | |
| Gato (0022) | | G (08) | | | X (2) | |

METODO: "Juansio"

CODIGO DOCUMENTO: 25

AÑO: 1973

AUTOR: M. Melendrés

EDITORIAL: Studium

TERMINOS

NIVEL FUNCIONAL

NIVEL DE PRESENTACION

VOCAL

CONSONANTE

SÍLABA

ICONO

ICONO-NOMBRE

NOMBRE

| | | | | | | |
|------------------|--|---------|--|--|-------|--|
| Gallina (0446) | | G (08) | | | X (2) | |
| Gitana (0482) | | G (08) | | | X (2) | |
| Geranio (0485) | | G (08) | | | X (2) | |
| Guitarra (0497) | | G (08) | | | X (2) | |
| Hoguera (0503) | | G (08) | | | X (2) | |
| Cigüeña (0238) | | G (08) | | | X (2) | |
| Paragüero (0499) | | G (08) | | | X (2) | |
| Huevo (0530) | | H (09) | | | X (2) | |
| Japonesa (0603) | | J (11) | | | X (2) | |
| Kilo (0609) | | K (12) | | | X (2) | |
| Lupa (0154) | | L (13) | | | X (2) | |
| Llave (0607) | | LL (14) | | | X (2) | |
| Mamá (0029) | | M (15) | | | X (2) | |
| Nido (0361) | | N (16) | | | X (2) | |
| Ñú (0783) | | Ñ (17) | | | X (2) | |
| Papá (0794) | | P (19) | | | X (2) | |

METODO: "Juansio"

CODIGO DOCUMENTO: 25

AÑO: 1973

AUTOR: M. Melendrés

EDITORIAL: Studium

TERMINOS

NIVEL FUNCIONAL

NIVEL DE PRESENTACION

VOCAL

CONSONANTE

SILABA

ICONO

ICONO-NOMBRE

NOMBRE

| | | | | | |
|------------------|--------|----------|--|-------|--|
| Queso (0823) | Q (20) | | | X (2) | |
| Quiniela (0836) | Q (20) | | | X (2) | |
| Rata (0853) | R (21) | | | X (2) | |
| Pera (0790) | R (21) | | | X (2) | |
| Torre (0914) | R (21) | | | X (2) | |
| Perra (0917) | R (21) | | | X (2) | |
| Sopa (0943) | S (22) | | | X (2) | |
| Tomate (0132) | T (23) | | | X (2) | |
| Vela (0635) | V (25) | | | X (2) | |
| Xilófono (1023) | X (27) | | | X (2) | |
| Zueco (1048) | Z (29) | | | X (2) | |
| Zorro (1047) | Z (29) | | | X (2) | |
| Alcachofa (1116) | | AL (005) | | X (2) | |
| Angel (0008) | | AN (007) | | X (2) | |
| Asno (0003) | | AS (010) | | X (2) | |
| Aletas (1150) | | AT (011) | | X (2) | |
| Embudo (0044) | | EM (017) | | X (2) | |

METODO: "Juansio"

CODIGO DOCUMENTO: 25

AÑO: 1973

AUTOR: M. Melendrés

EDITORIAL: Studium

TERMINOS

NIVEL FUNCIONAL

NIVEL DE PRESENTACION

VOCAL

CONSONANTE

SILABA

ICONO

ICONO-NOMBRE

NOMBRE

| | | | | | | |
|--------------------|--|--|------------|--|-------|--|
| Excavadora (1039) | | | EX (023) | | X (2) | |
| Ignorante (1205) | | | IG (027) | | X (2) | |
| Instrumento (1214) | | | INS (031) | | X (2) | |
| Isla (0077) | | | IS (033) | | X (2) | |
| Optica (1240) | | | OP (042) | | X (2) | |
| Laud (1249) | | | UD (045) | | X (2) | |
| Urbano (1258) | | | UR (050) | | X (2) | |
| Bandera (1262) | | | BAN (055) | | X (2) | |
| Blusa (1303) | | | BLU (074) | | X (2) | |
| Bombo (0173) | | | BOM (077) | | X (2) | |
| Bruja (1335) | | | BRU (090) | | X (2) | |
| Cacto (1340) | | | CAC (095) | | X (2) | |
| Circo (1376) | | | CIR (109) | | X (2) | |
| Clavel (1377) | | | CLA (111) | | X (2) | |
| Cresta (1429) | | | CRES (132) | | X (2) | |
| Crucifijo (1446) | | | CRU (138) | | X (2) | |
| Dragón (1474) | | | DRA (163) | | X (2) | |

METODO: "Juansio"

CODIGO DOCUMENTO: 25

AÑO: 1973

AUTOR: M. Melendrés

EDITORIAL: Studium

TERMINOS

NIVEL FUNCIONAL

NIVEL DE PRESENTACION

VOCAL

CONSONANTE

SILABA

ICONO

ICONO-NOMBRE

NOMBRE

| | | | | | | |
|----------------------|--|--|-------------|--|-------|--|
| Flores (1517) | | | FLO (187) | | X (2) | |
| Fraile (1521) | | | FRA (189) | | X (2) | |
| Futbolista (0434) | | | FUT (206) | | X (2) | |
| Globo (0120) | | | GLO (222) | | X (2) | |
| Granja (1601) | | | GRAN (229) | | X (2) | |
| Grillo (0520) | | | GRI (233) | | X (2) | |
| Haz (1627) | | | HAZ (245) | | X (2) | |
| Reloj (0596) | | | LOJ (305) | | X (2) | |
| Mosca (0300) | | | MOS (325) | | X (2) | |
| Plátano (0991) | | | PLA (364) | | X (2) | |
| Preso (1787) | | | PRE (379) | | X (2) | |
| Princesa (1802) | | | PRIN (383) | | X (2) | |
| Pulpo (1822) | | | PUL (390) | | X (2) | |
| Red (1832) | | | RED (399) | | X (2) | |
| Submarino (1880) | | | SUB (442) | | X (2) | |
| Transbordador (1913) | | | TRANS (463) | | X (2) | |
| Trineo (1929) | | | TRI (470) | | X (2) | |

METODO: "Qui-quiri-qui"

CODIGO DOCUMENTO: 26

AÑO: 1974

AUTOR: F. Rodríguez Sala

EDITORIAL: Salvatella

TERMINOS

NIVEL FUNCIONAL

NIVEL DE PRESENTACION

| | <u>VOCAL</u> | <u>CONSONANTE</u> | <u>SILABA</u> | <u>ICONO</u> | <u>ICONO-NOMBRE</u> | <u>NOMBRE</u> |
|-----------------|--------------|-------------------|---------------|--------------|---------------------|---------------|
| Yugo (0465) | | Y (28) | | | X (2) | |
| Bola (0200) | | B (02) | | | X (2) | |
| Casa (0023) | | C (03) | | | X (2) | |
| Cereza (0234) | | C (03) | | | X (2) | |
| Chimenea (0311) | | CH (04) | | | X (2) | |
| Dedo (0074) | | D (05) | | | X (2) | |
| Foca (0389) | | F (07) | | | X (2) | |
| Gato (0022) | | G (08) | | | X (2) | |
| Gitana (0482) | | G (08) | | | X (2) | |
| Hacha (0312) | | H (09) | | | X (2) | |
| Jarro (0578) | | J (11) | | | X (2) | |
| Luna (0158) | | L (13) | | | X (2) | |
| Llave (0667) | | LL (14) | | | X (2) | |
| Mesa (0059) | | M (15) | | | X (2) | |
| Nena (0729) | | N (16) | | | X (2) | |
| Piña (0084) | | Ñ (17) | | | X (2) | |

METODO: "Qui-quiri-qui"

CODIGO DOCUMENTO: 26

AÑO: 1974

AUTOR: F. Rodríguez Sala

EDITORIAL: Salvatella

| <u>TERMINOS</u> | <u>NIVEL FUNCIONAL</u> | | | <u>NIVEL DE PRESENTACION</u> | | |
|-----------------|------------------------|-------------------|---------------|------------------------------|---------------------|---------------|
| | <u>VOCAL</u> | <u>CONSONANTE</u> | <u>SILABA</u> | <u>ICONO</u> | <u>ICONO-NOMBRE</u> | <u>NOMBRE</u> |
| Pipa (0789) | | P (19) | | | X (2) | |
| Queso (0823) | | Q (20) | | | X (2) | |
| Rata (0853) | | R (21) | | | X (2) | |
| Araña (0007) | | R (21) | | | X (2) | |
| Silla (0672) | | S (22) | | | X (2) | |
| Taza (0970) | | T (23) | | | X (2) | |
| Vaso (0944) | | V (25) | | | X (2) | |
| Xilófono (1023) | | X (27) | | | X (2) | |
| Zorra (0931) | | Z (29) | | | X (2) | |
| Aldaba (1121) | | | AL (005) | | X (2) | |
| Espada (0048) | | | ES (021) | | X (2) | |
| Antena (1131) | | | AN (007) | | X (2) | |
| Armario (1142) | | | AR (009) | | X (2) | |
| Embudo (0044) | | | EM (017) | | X (2) | |
| Raiz (1219) | | | IZ (034) | | X (2) | |
| Guitarra (0497) | | | GUI (241) | | X (2) | |

METODO: "Qui-quiri-qui"

CODIGO DOCUMENTO: 26

AÑO: 1974

AUTOR: F. Rodríguez Sala

EDITORIAL: Salvatella

TERMINOS

NIVEL FUNCIONAL

NIVEL DE PRESENTACION

| | <u>VOCAL</u> | <u>CONSONANTE</u> | <u>SILABA</u> | <u>ICONO</u> | <u>ICONO-NOMBRE</u> | <u>NOMBRE</u> |
|-----------------|--------------|-------------------|---------------|--------------|---------------------|---------------|
| Sol (0118) | | SOL (436) | | | X (2) | |
| Pan (0753) | | PAN (347) | | | X (2) | |
| Vestido (1962) | | VES (488) | | | X (2) | |
| Martillo (0690) | | MAR (315) | | | X (2) | |
| Tambor (0963) | | TAM (444) | | | X (2) | |
| Globo (0120) | | GLO (222) | | | X (2) | |
| Clavel (1377) | | CLA (111) | | | X (2) | |
| Plato (0813) | | PLA (364) | | | X (2) | |
| Flecha (1977) | | FLE (184) | | | X (2) | |
| Grifo (0425) | | GRI (233) | | | X (2) | |
| Fruta (1549) | | FRU (201) | | | X (2) | |
| Bruja (1335) | | BRU (090) | | | X (2) | |
| Trigo (1928) | | TRI (470) | | | X (2) | |
| Plancha (0348) | | PLAN (365) | | | X (2) | |
| Tren (0053) | | TREN (468) | | | X (2) | |

METODO: "Ventanal"

CODIGO DOCUMENTO: 27

AÑO: 1974

AUTOR: M. Sanjuan J. Vázquez

EDITORIAL: Escuela Española

TERMINOS

NIVEL FUNCIONAL

NIVEL DE PRESENTACION

| | <u>VOCAL</u> | <u>CONSONANTE</u> | <u>SILABA</u> | <u>ICONO</u> | <u>ICONO-NOMBRE</u> | <u>NOMBRE</u> |
|------------------|--------------|-------------------|---------------|--------------|---------------------|---------------|
| Yate (1074) | | Y (28) | | | X (2) | |
| Yema (1068) | | Y (28) | | | X (2) | |
| Yo-Yo (1079) | | Y (28) | | | X (2) | |
| Yuma (1091) | | Y (28) | | | X (2) | |
| Ballena (0191) | | B (02) | | | X (2) | |
| Botella (0203) | | B (02) | | | X (2) | |
| Butano (0207) | | B (02) | | | X (2) | |
| Beso (0168) | | B (02) | | | X (2) | |
| Casa (0023) | | C (03) | | | X (2) | |
| Copa (0264) | | C (03) | | | X (2) | |
| Cubo (0145) | | C (03) | | | X (2) | |
| Cine (0226) | | C (03) | | | X (2) | |
| Cepillo (0235) | | C (03) | | | X (2) | |
| Chino (0306) | | CH (04) | | | X (2) | |
| Chocolate (0310) | | CH (04) | | | X (2) | |
| Chaleco (0317) | | CH (04) | | | X (2) | |

METODO: "Ventanal"

CODIGO DOCUMENTO: 27

AÑO: 1974

AUTOR: M. Sanjuan J. Vázquez

EDITORIAL: Escuela Española

| <u>TERMINOS</u> | <u>NIVEL FUNCIONAL</u> | | | <u>NIVEL DE PRESENTACION</u> | | |
|-----------------|------------------------|------------|--------|------------------------------|--------------|--------|
| | VOCAL | CONSONANTE | SILABA | ICONO | ICONO-NOMBRE | NOMBRE |
| Cheque (0323) | | CH (04) | | | X (2) | |
| Dado (0356) | | D (05) | | | X (2) | |
| Dedo (0074) | | D (05) | | | X (2) | |
| Día (0364) | | D (05) | | | X (2) | |
| Dos (0381) | | D (05) | | | X (2) | |
| Familia (0405) | | F (07) | | | X (2) | |
| Felipe (0420) | | F (07) | | | X (2) | |
| Fila (0393) | | F (07) | | | X (2) | |
| Foto (0391) | | F (07) | | | X (2) | |
| Fusil (0410) | | F (07) | | | X (2) | |
| Gato (0022) | | G (08) | | | X (2) | |
| Gusano (0436) | | G (08) | | | X (2) | |
| Gorra (0440) | | G (08) | | | X (2) | |
| Guitarra (0497) | | G (08) | | | X (2) | |
| Guerra (0498) | | G (08) | | | X (2) | |
| Gemelo (0477) | | G (08) | | | X (2) | |

METODO: "Ventanal"

CODIGO DOCUMENTO: 27

AÑO: 1974

AUTOR: M. Sanjuan J. Vázquez

EDITORIAL: Escuela Española

TERMINOS

NIVEL FUNCIONAL

NIVEL DE PRESENTACION

VOCAL

CONSONANTE

SILABA

ICONO

ICONO-NOMBRE

NOMBRE

| | | | | | |
|----------------|--------|--|--|-------|--|
| Girasol (0484) | G (08) | | | X (2) | |
| Hada (0523) | H (09) | | | X (2) | |
| Hilo (0526) | H (09) | | | X (2) | |
| Helado (1981) | H (09) | | | X (2) | |
| Humo (0528) | H (09) | | | X (2) | |
| Hotel (0531) | H (09) | | | X (2) | |
| Jirafa (0556) | J (11) | | | X (2) | |
| Jota (0561) | J (11) | | | X (2) | |
| Jesús (0572) | J (11) | | | X (2) | |
| Judía (0573) | J (11) | | | X (2) | |
| Jamón (0574) | J (11) | | | X (2) | |
| Kilo (0609) | K (12) | | | X (2) | |
| Ala (0002) | L (13) | | | X (2) | |
| Lola (0647) | L (13) | | | X (2) | |
| Ola (0110) | L (13) | | | X (2) | |
| Luisa (2000) | L (13) | | | X (2) | |

METODO: "Ventanal"

CODIGO DOCUMENTO: 27

AÑO: 1974

AUTOR: M. Sanjuan J. Vázquez

EDITORIAL: Escuela Española

TERMINOS

NIVEL FUNCIONAL

NIVEL DE PRESENTACION

VOCAL

CONSONANTE

SÍLABA

ICONO

ICONO-NOMBRE

NOMBRE

| | | | | | | |
|----------------|--|---------|--|--|-------|--|
| Llora (0669) | | LL (14) | | | X (2) | |
| Llanura (0679) | | LL (14) | | | X (2) | |
| Muelle (0680) | | LL (14) | | | X (2) | |
| Pollito (0101) | | LL (14) | | | X (2) | |
| Mamá (0029) | | M (15) | | | X (2) | |
| Misa (0103) | | M (15) | | | X (2) | |
| Mula (0642) | | M (15) | | | X (2) | |
| Mesa (0059) | | M (15) | | | X (2) | |
| Nada (0750) | | N (16) | | | X (2) | |
| Nene (0728) | | N (16) | | | X (2) | |
| Nido (0361) | | N (16) | | | X (2) | |
| Nota (0734) | | N (16) | | | X (2) | |
| Nudo (0369) | | N (16) | | | X (2) | |
| Niño (0098) | | Ñ (17) | | | X (2) | |
| Niña (0726) | | Ñ (17) | | | X (2) | |
| Pañuelo (0771) | | Ñ (17) | | | X (2) | |

METODO: "Ventanal"

CODIGO DOCUMENTO: 27

AÑO: 1974

AUTOR: M. Sanjuan J. Vázquez

EDITORIAL:

TERMINOS

NIVEL FUNCIONAL

NIVEL DE PRESENTACION

VOCAL

CONSONANTE

SÍLABA

ICONO

ICONO-NOMBRE

NOMBRE

| | | | | | | |
|----------------|--|--------|--|--|-------|--|
| Eñe (0773) | | Ñ (17) | | | X (2) | |
| Pala (0021) | | P (19) | | | X (2) | |
| Pelo (0062) | | P (19) | | | X (2) | |
| Pipa (0789) | | P (19) | | | X (2) | |
| Polo (0656) | | P (19) | | | X (2) | |
| Pupa (0804) | | P (19) | | | X (2) | |
| Queso (0823) | | Q (20) | | | X (2) | |
| Quijote (0829) | | Q (20) | | | X (2) | |
| Rana (0738) | | R (21) | | | X (2) | |
| Rosa (0854) | | R (21) | | | X (2) | |
| Remo (0856) | | R (21) | | | X (2) | |
| Riña (0768) | | R (21) | | | X (2) | |
| Rulo (0865) | | R (21) | | | X (2) | |
| Arena (0745) | | R (21) | | | X (2) | |
| Aro (0016) | | R (21) | | | X (2) | |
| Feria (0400) | | R (21) | | | X (2) | |

METODO: "Ventanal"

CODIGO DOCUMENTO: 27

AÑO: 1974

AUTOR: M. Sanjuan J. Vázquez

EDITORIAL: Escuela Española

TERMINOS

NIVEL FUNCIONAL

NIVEL DE PRESENTACION

VOCAL

CONSONANTE

SÍLABA

ICONO

ICONO-NOMBRE

NOMBRE

| | | | | | |
|------------------|--------|--|--|-------|--|
| Pirulí (0884) | R (21) | | | X (2) | |
| Araña (0007) | R (21) | | | X (2) | |
| Perro (0051) | R (21) | | | X (2) | |
| Parra (0913) | R (21) | | | X (2) | |
| Torre (0914) | R (21) | | | X (2) | |
| Perrito (0915) | R (21) | | | X (2) | |
| Arruinado (0916) | R (21) | | | X (2) | |
| Oso (0109) | S (22) | | | X (2) | |
| Osa (0116) | S (22) | | | X (2) | |
| Tapa (0965) | T (23) | | | X (2) | |
| Tela (0665) | T (23) | | | X (2) | |
| Tití (0104) | T (23) | | | X (2) | |
| Topo (0966) | T (23) | | | X (2) | |
| Vaso (0944) | V (25) | | | X (2) | |
| Veleta (0657) | V (25) | | | X (2) | |
| Volante (1002) | V (25) | | | X (2) | |

METODO: "Ventanal"

CODIGO DOCUMENTO: 27

AÑO: 1974

AUTOR: M. Sanjuan J. Vázquez

EDITORIAL: Escuela Española

| <u>TERMINOS</u> | <u>NIVEL FUNCIONAL</u> | | | <u>NIVEL DE PRESENTACION</u> | | |
|-------------------|------------------------|------------|----------|------------------------------|--------------|--------|
| | VOCAL | CONSONANTE | SILABA | ICONO | ICONO-NOMBRE | NOMBRE |
| Vuela (1003) | | V (25) | | | X (2) | |
| Vino (1007) | | V (25) | | | X (2) | |
| Taxi (1024) | | X (27) | | | X (2) | |
| Boxeo (1029) | | X (27) | | | X (2) | |
| Saxofón (1032) | | X (27) | | | X (2) | |
| Examen (1036) | | X (27) | | | X (2) | |
| Zorro (1047) | | Z (29) | | | X (2) | |
| Zapatos (1049) | | Z (29) | | | X (2) | |
| Zumo (1051) | | Z (29) | | | X (2) | |
| Abside (1097) | | | AB (001) | | X (2) | |
| Accidente (1103) | | | AC (002) | | X (2) | |
| Admiración (1107) | | | AD (003) | | X (2) | |
| Altar (1123) | | | AL (005) | | X (2) | |
| Ambulancia (1127) | | | AM (006) | | X (2) | |
| Antena (1131) | | | AN (007) | | X (2) | |
| Apto (1137) | | | AP (008) | | X (2) | |

METODO: "Ventanal"

CODIGO DOCUMENTO: 27

AÑO: 1974

AUTOR: M. Sanjuan J. Vázquez

EDITORIAL: Escuela Española

| <u>TERMINOS</u> | <u>NIVEL FUNCIONAL</u> | | | <u>NIVEL DE PRESENTACION</u> | | |
|--------------------|------------------------|------------|----------|------------------------------|--------------|--------|
| | VOCAL | CONSONANTE | SILABA | ICONO | ICONO-NOMBRE | NOMBRE |
| Arpa (1140) | | | AR (009) | | X (2) | |
| Asno (0003) | | | AS (010) | | X (2) | |
| Atletas (1150) | | | AT (011) | | X (2) | |
| Azteca (1154) | | | AZ (014) | | X (2) | |
| Miel (1158) | | | EL (016) | | X (2) | |
| Ensalada (1173) | | | EN (018) | | X (2) | |
| Ermita (1176) | | | ER (020) | | X (2) | |
| Espada (0048) | | | ES (021) | | X (2) | |
| Excursión (1190) | | | EX (023) | | X (2) | |
| Experimento (1197) | | | EX (023) | | X (2) | |
| Exposición (1193) | | | EX (023) | | X (2) | |
| Extintor (1196) | | | EX (023) | | X (2) | |
| Ignorante (1205) | | | IG (027) | | X (2) | |
| Rail (1208) | | | IL (028) | | X (2) | |
| Indio (0079) | | | IN (030) | | X (2) | |
| Reir (1217) | | | IR (032) | | X (2) | |

METODO: "Ventanal"

CODIGO DOCUMENTO: 27

AÑO: 1974

AUTOR: M. Sanjuan J. Vázquez

EDITORIAL: Escuela Española

| <u>TERMINOS</u> | <u>NIVEL FUNCIONAL</u> | | | <u>NIVEL DE PRESENTACION</u> | | |
|-----------------|------------------------|------------|------------|------------------------------|--------------|--------|
| | VOCAL | CONSONANTE | SILABA | ICONO | ICONO-NOMBRE | NOMBRE |
| Olmo (1233) | | | OL (039) | | X (2) | |
| Onda (1237) | | | ON (041) | | X (2) | |
| Ordeña (1243) | | | OR (043) | | X (2) | |
| Rios (1245) | | | OS (044) | | X (2) | |
| Ultimo (1253) | | | UL (047) | | X (2) | |
| Untar (1256) | | | UN (049) | | X (2) | |
| Urbano (1258) | | | UR (050) | | X (2) | |
| Blanco (1280) | | | BLAN (064) | | X (2) | |
| Temblar (1281) | | | BLAR (065) | | X (2) | |
| Sables (1292) | | | BLES (068) | | X (2) | |
| Blusa (1303) | | | BLU (074) | | X (2) | |
| Brazo (1312) | | | BRA (082) | | X (2) | |
| Clavel (1377) | | | CLA (111) | | X (2) | |
| Mezclar (1385) | | | CLAR (112) | | X (2) | |
| Teclas (1386) | | | CLAS (113) | | X (2) | |
| Clip (1396) | | | CLIP (116) | | X (2) | |

METODO: "Ventanal"

CODIGO DOCUMENTO: 27

AÑO: 1974

AUTOR: M. Sanjuan J. Vázquez

EDITORIAL: Escuela Española

TERMINOS

NIVEL FUNCIONAL

NIVEL DE PRESENTACION

| | <u>VOCAL</u> | <u>CONSONANTE</u> | <u>SILABA</u> | <u>ICONO</u> | <u>ICONO-NOMBRE</u> | <u>NOMBRE</u> |
|------------------|--------------|-------------------|---------------|--------------|---------------------|---------------|
| Ciclón (1400) | | | CLON (119) | | X (2) | |
| Crucifijo (1446) | | | CRU (138) | | X (2) | |
| Diez (0375) | | | DIEZ (155) | | X (2) | |
| Ladrar (1482) | | | DRAR (166) | | X (2) | |
| Madres (1487) | | | DRES (169) | | X (2) | |
| Flaco (1508) | | | FLA (182) | | X (2) | |
| Flan (1512) | | | FLAN (183) | | X (2) | |
| Rifles (1515) | | | FLES (185) | | X (2) | |
| Flor (0117) | | | FLOR (188) | | X (2) | |
| Fruta (1549) | | | FRU (201) | | X (2) | |
| Arreglar (1576) | | | GLAR (218) | | X (2) | |
| Juglar (1575) | | | GLAR (218) | | X (2) | |
| Inglés (1579) | | | GLES (221) | | X (2) | |
| Globo (0120) | | | GLO (222) | | X (2) | |
| Grifo (0425) | | | GRI (233) | | X (2) | |
| Haz (1627) | | | HAZ (245) | | X (2) | |

METODO: "Ventanal"

CODIGO DOCUMENTO: 27

AÑO: 1974

AUTOR: M. Sanjuan J. Vázquez

EDITORIAL: Escuela Española

TERMINOS

NIVEL FUNCIONAL

NIVEL DE PRESENTACION

| | <u>VOCAL</u> | <u>CONSONANTE</u> | <u>SILABA</u> | <u>ICONO</u> | <u>ICONO-NOMBRE</u> | <u>NOMBRE</u> |
|-----------------|--------------|-------------------|---------------|--------------|---------------------|---------------|
| Hoz (1643) | | | HOZ (258) | | X (2) | |
| Nuez (1202) | | | NUEZ (337) | | X (2) | |
| Pez (0057) | | | PEZ (357) | | X (2) | |
| Plato (0813) | | | PLA (364) | | X (2) | |
| Plancha (0348) | | | PLAN (365) | | X (2) | |
| Soplar (2001) | | | PLAR (366) | | X (2) | |
| Plástico (1766) | | | PLAS (367) | | X (2) | |
| Comprar (2002) | | | PRAR (377) | | X (2) | |
| Prensa (1794) | | | PREN (380) | | X (2) | |
| Préstamo (1795) | | | PRES (381) | | X (2) | |
| Profesor (1805) | | | PRO (385) | | X (2) | |
| Tractor (1910) | | | TRAC (461) | | X (2) | |
| Entrar (1915) | | | TRAR (464) | | X (2) | |
| Tren (0053) | | | TREN (468) | | X (2) | |
| Tres (1926) | | | TRES (469) | | X (2) | |
| Trigo (1928) | | | TRI (470) | | X (2) | |

METODO: "Colasin, lee y escribe"

CODIGO DOCUMENTO: 28

AÑO: 1974

AUTOR: M. Ferrer y otros

EDITORIAL: Salvatella

TERMINOS

NIVEL FUNCIONAL

NIVEL DE PRESENTACION

| | <u>VOCAL</u> | <u>CONSONANTE</u> | <u>SILABA</u> | <u>ICONO</u> | <u>ICONO-NOMBRE</u> | <u>NOMBRE</u> |
|------------------|--------------|-------------------|---------------|--------------|---------------------|---------------|
| Buho (0189) | | B (02) | | | X (2) | |
| Bebida (0210) | | B (02) | | | X (2) | |
| Bisonte (0211) | | B (02) | | | X (2) | |
| Boina (0212) | | B (02) | | | X (2) | |
| Batuta (0213) | | B (02) | | | X (2) | |
| Cama (0333) | | C (03) | | | X (2) | |
| Cuna (0146) | | C (03) | | | X (2) | |
| Cielo (0229) | | C (03) | | | X (2) | |
| Cerilla (0236) | | C (03) | | | X (2) | |
| Collar (0276) | | C (03) | | | X (2) | |
| Chocolate (0310) | | CH (04) | | | X (2) | |
| Chimenea (0311) | | CH (04) | | | X (2) | |
| Leche (0318) | | CH (04) | | | X (2) | |
| Churrería (0319) | | CH (04) | | | X (2) | |
| Chaqueta (0320) | | CH (04) | | | X (2) | |
| Dado (0356) | | D (05) | | | X (2) | |

METODO: "Colasín, lee y escribe"

CODIGO DOCUMENTO: 28

AÑO: 1974

AUTOR: M. Ferrer y otros

EDITORIAL: Salvatella

TERMINOS

NIVEL FUNCIONAL

NIVEL DE PRESENTACION

| | <u>VOCAL</u> | <u>CONSONANTE</u> | <u>SILABA</u> | <u>ICONO</u> | <u>ICONO-NOMBRE</u> | <u>NOMBRE</u> |
|-----------------|--------------|-------------------|---------------|--------------|---------------------|---------------|
| Dominó (0359) | | D (05) | | | X (2) | |
| Diana (0714) | | D (05) | | | X (2) | |
| Deportes (0365) | | D (05) | | | X (2) | |
| Dulces (0366) | | D (05) | | | X (2) | |
| Fuente (0403) | | F (07) | | | X (2) | |
| Farola (0415) | | F (07) | | | X (2) | |
| Feo (0406) | | F (07) | | | X (2) | |
| Fila (0393) | | F (07) | | | X (2) | |
| Foca (0389) | | F (07) | | | X (2) | |
| Gusano (0436) | | G (08) | | | X (2) | |
| Gallo (0437) | | G (08) | | | X (2) | |
| Gorra (0440) | | G (08) | | | X (2) | |
| Guerra (0498) | | G (08) | | | X (2) | |
| Gemelo (0477) | | G (08) | | | X (2) | |
| Gitana (0482) | | G (08) | | | X (2) | |
| Guijarro (0502) | | G (08) | | | X (2) | |

METODO: "Colasín, lee y escribe"

CODIGO DOCUMENTO: 28

AÑO: 1974

AUTOR: M. Ferrer y otros

EDITORIAL: Salvatella

TERMINOS

NIVEL FUNCIONAL

NIVEL DE PRESENTACION

| | <u>VOCAL</u> | <u>CONSONANTE</u> | <u>SILABA</u> | <u>ICONO</u> | <u>ICONO-NOMBRE</u> | <u>NOMBRE</u> |
|-----------------|--------------|-------------------|---------------|--------------|---------------------|---------------|
| Hoguera (0503) | | H (09) | | | X (2) | |
| Huevo (0530) | | H (09) | | | X (2) | |
| Helado (1981) | | H (09) | | | X (2) | |
| Horchata (0536) | | H (09) | | | X (2) | |
| Harina (0537) | | H (09) | | | X (2) | |
| Hielo (0538) | | H (09) | | | X (2) | |
| Jirafa (0556) | | J (11) | | | X (2) | |
| Jaula (0562) | | J (11) | | | X (2) | |
| Juguete (0500) | | J (11) | | | X (2) | |
| Jefe (0570) | | J (11) | | | X (2) | |
| Joyero (0571) | | J (11) | | | X (2) | |
| Luna (0158) | | L (13) | | | X (2) | |
| Lata (0632) | | L (13) | | | X (2) | |
| Lona (0644) | | L (13) | | | X (2) | |
| Lio (0645) | | L (13) | | | X (2) | |
| Lee (0646) | | L (13) | | | X (2) | |

METODO: "Colasín, lee y escribe"

AÑO: 1974

CODIGO DOCUMENTO: 28

AUTOR: M. Ferrer y otros

EDITORIAL: Salvatella

TERMINOS

NIVEL FUNCIONAL

NIVEL DE PRESENTACION

| | <u>VOCAL</u> | <u>CONSONANTE</u> | <u>SILABA</u> | <u>ICONO</u> | <u>ICONO-NOMBRE</u> | <u>NOMBRE</u> |
|----------------|--------------|-------------------|---------------|--------------|---------------------|---------------|
| Lluvia (0670) | | LL (14) | | | X (2) | |
| Gallo (0437) | | LL (14) | | | X (2) | |
| Llama (0666) | | LL (14) | | | X (2) | |
| Calle (0678) | | LL (14) | | | X (2) | |
| Gallina (0446) | | LL (14) | | | X (2) | |
| Mamá (0029) | | M (15) | | | X (2) | |
| Mesa (0059) | | M (15) | | | X (2) | |
| Música (0706) | | M (15) | | | X (2) | |
| Miau (0707) | | M (15) | | | X (2) | |
| Momi (0708) | | M (15) | | | X (2) | |
| Nido (0361) | | N (16) | | | X (2) | |
| Nube (0150) | | N (16) | | | X (2) | |
| Novia (0736) | | N (16) | | | X (2) | |
| Nenúfar (0737) | | N (16) | | | X (2) | |
| Rana (0738) | | N (16) | | | X (2) | |
| Puño (0762) | | Ñ (17) | | | X (2) | |

METODO: "Colasín, lee y escribe"

CODIGO DOCUMENTO: 28

AÑO: 1974

AUTOR: M. Ferrer y otros

EDITORIAL: Salvatella

TERMINOS

NIVEL FUNCIONAL

NIVEL DE PRESENTACION

| | <u>VOCAL</u> | <u>CONSONANTE</u> | <u>SILABA</u> | <u>ICONO</u> | <u>ICONO-NOMBRE</u> | <u>NOMBRE</u> |
|-----------------|--------------|-------------------|---------------|--------------|---------------------|---------------|
| Caña (0769) | | Ñ (17) | | | X (2) | |
| Puñetazo (0770) | | Ñ (17) | | | X (2) | |
| Pañuelo (0771) | | Ñ (17) | | | X (2) | |
| Reñido (0772) | | Ñ (17) | | | X (2) | |
| Pato (0127) | | P (19) | | | X (2) | |
| Portería (0801) | | P (19) | | | X (2) | |
| Pelota (0052) | | P (19) | | | X (2) | |
| Pito (0983) | | P (19) | | | X (2) | |
| Público (0802) | | P (19) | | | X (2) | |
| Quimono (0613) | | Q (20) | | | X (2) | |
| Moqueta (0851) | | Q (20) | | | X (2) | |
| Rata (0853) | | R (21) | | | X (2) | |
| Ropa (0874) | | R (21) | | | X (2) | |
| Rueda (0371) | | R (21) | | | X (2) | |
| Regalo (0876) | | R (21) | | | X (2) | |
| Río (0857) | | R (21) | | | X (2) | |

METODO: "Colasín, lee y escribe"

CODIGO DOCUMENTO: 28

AÑO: 1974

AUTOR: M. Ferrer y otros

EDITORIAL: Salvatella

| <u>TERMINOS</u> | <u>NIVEL FUNCIONAL</u> | | | <u>NIVEL DE PRESENTACION</u> | | |
|-----------------|------------------------|------------|--------|------------------------------|--------------|--------|
| | VOCAL | CONSONANTE | SILABA | ICONO | ICONO-NOMBRE | NOMBRE |
| Seta (0940) | | S (22) | | | X (2) | |
| Saco (0267) | | S (22) | | | X (2) | |
| Silla (0672) | | S (22) | | | X (2) | |
| Sol (0118) | | S (22) | | | X (2) | |
| Suelo (0954) | | S (22) | | | X (2) | |
| Tube (0180) | | T (23) | | | X (2) | |
| Toto (0976) | | T (23) | | | X (2) | |
| Lata (0632) | | T (23) | | | X (2) | |
| Titi (0104) | | T (23) | | | X (2) | |
| Patinete (0740) | | T (23) | | | X (2) | |
| Vaca (0273) | | V (25) | | | X (2) | |
| Vía (1000) | | V (25) | | | X (2) | |
| Nieve (0746) | | V (25) | | | X (2) | |
| Volcán (1005) | | V (25) | | | X (2) | |
| Vuelta (1004) | | V (25) | | | X (2) | |
| Boxeo (1029) | | X (27) | | | X (2) | |

METODO: "Colasín, lee y escribe"

CODIGO DOCUMENTO: 28

AÑO: 1974

AUTOR: M. Ferrer y otros

EDITORIAL: Salvatella

| <u>TERMINOS</u> | <u>NIVEL FUNCIONAL</u> | | | <u>NIVEL DE PRESENTACION</u> | | |
|--------------------|------------------------|------------|----------|------------------------------|--------------|--------|
| | VOCAL | CONSONANTE | SILABA | ICONO | ICONO-NOMBRE | NOMBRE |
| Oxígeno (1031) | | X (27) | | | X (2) | |
| Rayito (1081) | | Y (28) | | | X (2) | |
| Yeso (1083) | | Y (28) | | | X (2) | |
| Yate (1074) | | Y (28) | | | X (2) | |
| Yute (1082) | | Y (28) | | | X (2) | |
| Rayo (0859) | | Y (28) | | | X (2) | |
| Zapatillas (1054) | | Z (29) | | | X (2) | |
| Zócalo (1064) | | Z (29) | | | X (2) | |
| Zumo (1051) | | Z (29) | | | X (2) | |
| Alto (1111) | | | AL (005) | | X (2) | |
| Elda (1160) | | | EL (016) | | X (2) | |
| Olmo (1233) | | | OL (029) | | X (2) | |
| Rail (1208) | | | IL (028) | | X (2) | |
| Ultimo (1253) | | | UL (047) | | X (2) | |
| Ambulancia (1127) | | | AM (006) | | X (2) | |
| Embarcación (1166) | | | EM (017) | | X (2) | |

METODO: "Colasín, lee y escribe"

CODIGO DOCUMENTO: 28

AÑO: 1974

AUTOR: M. Ferrer y otros

EDITORIAL: Salvatella

TERMINOS

NIVEL FUNCIONAL

NIVEL DE PRESENTACION

VOCAL

CONSONANTE

SILABA

ICONO

ICONO-NOMBRE

NOMBRE

| | | | | | |
|--------------------|--|--|-----------|--|-------|
| Impermeable (1210) | | | IM (029) | | X (2) |
| Omnibús (1235) | | | OM (040) | | X (2) |
| Humberto (1644) | | | HUM (260) | | X (2) |
| Antena (1131) | | | AN (007) | | X (2) |
| Encina (1172) | | | EN (018) | | X (2) |
| Hinchas (1633) | | | HIN (250) | | X (2) |
| Once (1236) | | | ON (041) | | X (2) |
| Campeón (1238) | | | ON (041) | | X (2) |
| Hundido (1647) | | | HUN (261) | | X (2) |
| Arbol (0011) | | | AR (009) | | X (2) |
| Ermita (1176) | | | ER (020) | | X (2) |
| Circo (1376) | | | CIR (109) | | X (2) |
| Orquesta (1241) | | | OR (043) | | X (2) |
| Furgoneta (1554) | | | FUR (205) | | X (2) |
| Aspa (1148) | | | AS (010) | | X (2) |
| Escalera (0066) | | | ES (021) | | X (2) |

METODO: "Colasín, lee y escribe"

CODIGO DOCUMENTO: 28

AÑO: 1974

AUTOR: M. Ferrer y otros

EDITORIAL: Salvatella

| <u>TERMINOS</u> | <u>NIVEL FUNCIONAL</u> | | | <u>NIVEL DE PRESENTACION</u> | | |
|------------------|------------------------|------------|-----------|------------------------------|--------------|--------|
| | VOCAL | CONSONANTE | SILABA | ICONO | ICONO-NOMBRE | NOMBRE |
| Disco (1467) | | | DIS (157) | | X (2) | |
| Oscuro (1246) | | | OS (044) | | X (2) | |
| Bus (1339) | | | BUS (094) | | X (2) | |
| Haz (1627) | | | HAZ (245) | | X (2) | |
| Pez (0057) | | | PEZ (357) | | X (2) | |
| Raiz (1219) | | | IZ (034) | | X (2) | |
| Coz (1978) | | | COZ (127) | | X (2) | |
| Luz (1688) | | | LUZ (309) | | X (2) | |
| Cacto (1340) | | | CAC (095) | | X (2) | |
| Lectura (1674) | | | LEC (283) | | X (2) | |
| Tic-Tac (1893) | | | TAC (510) | | X (2) | |
| Admisión (1105) | | | AD (003) | | X (2) | |
| Atletismo (1151) | | | AT (011) | | X (2) | |
| Cesped (1741) | | | PED (351) | | X (2) | |
| Fútbol (1556) | | | FUT (206) | | X (2) | |
| Apto (1137) | | | AP (008) | | X (2) | |

METODO: "Colasín, lee y escribe"

CODIGO DOCUMENTO: 28

AÑO: 1974

AUTOR: M. Ferrer y otros

EDITORIAL: Salvatella

| <u>TERMINOS</u> | <u>NIVEL FUNCIONAL</u> | | | <u>NIVEL DE PRESENTACION</u> | | |
|----------------------|------------------------|------------|-----------|------------------------------|--------------|--------|
| | VOCAL | CONSONANTE | SILABA | ICONO | ICONO-NOMBRE | NOMBRE |
| Séptimo (1866) | | | SEP (428) | | X (2) | |
| Objetos (1220) | | | OB (035) | | X (2) | |
| Optico (1239) | | | OP (042) | | X (2) | |
| Magdalena (1692) | | | MAG (312) | | X (2) | |
| Magnífico (1693) | | | MAG (312) | | X (2) | |
| Carcaj (1341) | | | CAR (095) | | X (2) | |
| Ignorante (1205) | | | IG (027) | | X (2) | |
| Zig-Zag (1973) | | | ZIG (503) | | X (2) | |
| Reloj (0596) | | | LOJ (305) | | X (2) | |
| Boj (1305) | | | BOJ (075) | | X (2) | |
| Paf! (1727) | | | PAF (345) | | X (2) | |
| Puf! (1821) | | | PUF (389) | | X (2) | |
| Oftalmólogo (1231) | | | OF (038) | | X (2) | |
| ¡Uf! (1251) | | | UF (046) | | X (2) | |
| Exposición (1193) | | | EX (023) | | X (2) | |
| Excursionista (1194) | | | EX (023) | | X (2) | |

METODO: "Colasín, lee y escribe"

CODIGO DOCUMENTO: 28

AÑO: 1974

AUTOR: M. Ferrer y otros

EDITORIAL: Salvatella

TERMINOS

NIVEL FUNCIONAL

NIVEL DE PRESENTACION

| | <u>VOCAL</u> | <u>CONSONANTE</u> | <u>SILABA</u> | <u>ICONO</u> | <u>ICONO-NOMBRE</u> | <u>NOMBRE</u> |
|------------------|--------------|-------------------|---------------|--------------|---------------------|---------------|
| Sexto (1025) | | | SEX (430) | | X (2) | |
| Sixto (1874) | | | SIX (435) | | X (2) | |
| Bla-Bla (1275) | | | BLA (063) | | X (2) | |
| Nublado (1270) | | | BLA (063) | | X (2) | |
| Claveles (1377) | | | CLA (111) | | X (2) | |
| Globos (0120) | | | GLO (222) | | X (2) | |
| Glorieta (1581) | | | GLO (222) | | X (2) | |
| Plaza (1756) | | | PLA (364) | | X (2) | |
| Obra (1314) | | | BRA (082) | | X (2) | |
| Criba (1431) | | | CRI (133) | | X (2) | |
| Ladrillos (0689) | | | DRI (170) | | X (2) | |
| Frutales (0832) | | | FRU (201) | | X (2) | |
| Grúa (0521) | | | GRU (236) | | X (2) | |
| Prado (0798) | | | PRA (376) | | X (2) | |
| Primavera (1796) | | | PRI (382) | | X (2) | |
| Primero (1797) | | | PRI (382) | | X (2) | |

METODO: "Colasín, lee y escribe"

CODIGO DOCUMENTO: 28

AÑO: 1974

AUTOR: M. Ferrer y otros

EDITORIAL: Salvatella

TERMINOS

NIVEL FUNCIONAL

NIVEL DE PRESENTACION

VOCAL

CONSONANTE

SILABA

ICONO

ICONO-NOMBRE

NOMBRE

| | | | | | |
|---------------------|--|--|-------------|--|-------|
| Trébol (1917) | | | TRE (466) | | X (2) |
| Trigo (1928) | | | TRI (470) | | X (2) |
| Triciclo (1927) | | | TRI (470) | | X (2) |
| Cresta (1429) | | | CRES (132) | | X (2) |
| Flor (0117) | | | FLOR (188) | | X (2) |
| Frontera (0833) | | | FRON (511) | | X (2) |
| Granja (1601) | | | GRAN (229) | | X (2) |
| Planta (1764) | | | PLAN (365) | | X (2) |
| Exprés (1046) | | | PRES (381) | | X (2) |
| Tren (0053) | | | TREN (468) | | X (2) |
| Tronco (1952) | | | TRON (477) | | X (2) |
| Branca (1317) | | | BRAN (083) | | X (2) |
| Construcción (0837) | | | CONS (124) | | X (2) |
| Constelación (1409) | | | CONS (124) | | X (2) |
| Perspectiva (1745) | | | PERS (355) | | X (2) |
| Transportes (1911) | | | TRANS (463) | | X (2) |

METÓDO: "Pequeño lector"

CODIGO DOCUMENTO: 29

AÑO: 1974 (1ª Ed.)

AUTOR: Equipo Pedagógico Vicens-Vives

EDITORIAL: Vicens-Vives

TERMINOS

NIVEL FUNCIONAL

NIVEL DE PRESENTACIÓN

| | <u>VOCAL</u> | <u>CONSONANTE</u> | <u>SILABA</u> | <u>ICONO</u> | <u>ICONO-NOMBRE</u> | <u>NOMBRE</u> |
|-----------------|--------------|-------------------|---------------|--------------|---------------------|---------------|
| Yema (1068) | | Y (28) | | | X (2) | |
| Bota (0196) | | B (02) | | | X (2) | |
| Abanico (0001) | | B (02) | | | X (2) | |
| Nabo (0222) | | B (02) | | | X (2) | |
| Casa (0023) | | C (03) | | | X (2) | |
| Cuna (0146) | | C (03) | | | X (2) | |
| Come (0304) | | C (03) | | | X (2) | |
| Oca (0114) | | C (03) | | | X (2) | |
| Saco (0267) | | C (03) | | | X (2) | |
| Cerilla (0366) | | C (03) | | | X (2) | |
| Chimenea (0311) | | CH (04) | | | X (2) | |
| Chorizo (0322) | | CH (04) | | | X (2) | |
| Dado (0356) | | D (05) | | | X (2) | |
| Dedo (0074) | | D (05) | | | X (2) | |
| Gato (0022) | | G (08) | | | X (2) | |
| Goma (0438) | | G (08) | | | X (2) | |

METODO: "Pequeño lector"

CODIGO DOCUMENTO: 29

AÑO: 1974 (1ª Ed.)

AUTOR: Equipo Pedagógico Vicens-Vives

EDITORIAL: Vicens-Vives

TERMINOS

NIVEL FUNCIONAL

NIVEL DE PRESENTACION

VOCAL

CONSONANTE

SILABA

ICONO

ICONO-NOMBRE

NOMBRE

| | | | | | | |
|-----------------|--|--------|--|--|-------|--|
| Lago (0466) | | G (08) | | | X (2) | |
| Gota (0452) | | G (08) | | | X (2) | |
| Genio (0476) | | G (08) | | | X (2) | |
| Guitarra (0497) | | G (08) | | | X (2) | |
| Cigüeña (0238) | | G (08) | | | X (2) | |
| Humo (0528) | | H (09) | | | X (2) | |
| Hilo (0526) | | H (09) | | | X (2) | |
| Huevo (0530) | | H (09) | | | X (2) | |
| Hueso (0540) | | H (09) | | | X (2) | |
| Hucha (0313) | | H (09) | | | X (2) | |
| Jirafa (0556) | | J (11) | | | X (2) | |
| Ojo (0108) | | J (11) | | | X (2) | |
| Pájaro (0575) | | J (11) | | | X (2) | |
| Kilo (0609) | | K (12) | | | X (2) | |
| Luna (0158) | | L (13) | | | X (2) | |
| Lata (0632) | | L (13) | | | X (2) | |

METODO: "Pequeño lector"

CODIGO DOCUMENTO: 29

AÑO: 1974 41ª Ed.)

AUTOR: Equipo Pedagógico Vicens-Vives

EDITORIAL: Vicens-Vives

TERMINOS

NIVEL FUNCIONAL

NIVEL DE PRESENTACION

| | VOCAL | CONSONANTE | SILABA | ICONO | ICONO-NOMBRE | NOMBRE |
|----------------|-------|------------|--------|-------|--------------|--------|
| Tela (0665) | | L (13) | | | X (2) | |
| Pollito (0101) | | LL (14) | | | X (2) | |
| Medalla (0682) | | LL (14) | | | X (2) | |
| Llavero (0683) | | LL (14) | | | X (2) | |
| Botella (0203) | | LL (14) | | | X (2) | |
| Mamá (0029) | | M (15) | | | X (2) | |
| Mono (0136) | | M (15) | | | X (2) | |
| Mona (0709) | | M (15) | | | X (2) | |
| Muñeca (0695) | | Ñ (17) | | | X (2) | |
| Papá (0794) | | P (19) | | | X (2) | |
| Pato (0127) | | P (19) | | | X (2) | |
| Pito (0983) | | P (19) | | | X (2) | |
| Patito (0820) | | P (19) | | | X (2) | |
| Queso (0823) | | Q (20) | | | X (2) | |
| Raqueta (0831) | | Q (20) | | | X (2) | |
| Equipo (0054) | | Q (20) | | | X (2) | |

METODO: "Pequeño lector"

CODIGO DOCUMENTO: 29

AÑO: 1974 (1ª Ed.)

AUTOR: Equipo Pedagógico Vicens-Vives

EDITORIAL: Vicens-Vives

TERMINOS

NIVEL FUNCIONAL

NIVEL DE PRESENTACION

| | <u>VOCAL</u> | <u>CONSONANTE</u> | <u>SILABA</u> | <u>ICONO</u> | <u>ICONO-NOMBRE</u> | <u>NOMBRE</u> |
|-----------------|--------------|-------------------|---------------|--------------|---------------------|---------------|
| Quiniela (0836) | | Q (20) | | | X (2) | |
| Ratita (0878) | | R (21) | | | X (2) | |
| Rana (0738) | | R (21) | | | X (2) | |
| Rosa (0854) | | R (21) | | | X (2) | |
| Rama (0864) | | R (21) | | | X (2) | |
| Burro (0190) | | R (21) | | | X (2) | |
| Oso (0109) | | S (22) | | | X (2) | |
| Osito (0956) | | S (22) | | | X (2) | |
| Asa (0005) | | S (22) | | | X (2) | |
| Sopa (0943) | | S (22) | | | X (2) | |
| Mesa (0059) | | S (22) | | | X (2) | |
| Peseta (0957) | | S (22) | | | X (2) | |
| Tomate (0132) | | T (23) | | | X (2) | |
| Patata (0977) | | T (23) | | | X (2) | |
| Vaso (0944) | | V (25) | | | X (2) | |
| Taxi (1024) | | X (27) | | | X (2) | |
| Zorro (1047) | | Z (29) | | | X (2) | |

METODO: "Pequeño lector"

CODIGO DOCUMENTO: 29

AÑO: 1974 (1ª Ed.)

AUTOR: Equipo Pedagógico Vicens-Vives

EDITORIAL: Vicens-Vives

TERMINOS

NIVEL FUNCIONAL

NIVEL DE PRESENTACION

| | <u>VOCAL</u> | <u>CONSONANTE</u> | <u>SILABA</u> | <u>ICONO</u> | <u>ICONO-NOMBRE</u> | <u>NOMBRE</u> |
|----------------|--------------|-------------------|---------------|--------------|---------------------|---------------|
| Absorto (1101) | | | AB (001) | | X (2) | |
| Globo (0120) | | | GLO (222) | | X (2) | |
| Reloj (0596) | | | LOJ (305) | | X (2) | |
| Palmera (1729) | | | PAL (346) | | X (2) | |
| Pandero (1732) | | | PAN (347) | | X (2) | |
| Pared (1833) | | | RED (399) | | X (2) | |
| Tarta (1885) | | | TAR (446) | | X (2) | |
| Tic-Tac (1893) | | | TIC (452) | | X (2) | |
| Trigo (1928) | | | TRI (470) | | X (2) | |

METODO: "Aurora"

CODIGO DOCUMENTO: 30

AÑO: 1975

AUTOR: F. Blázquez Castro

EDITORIAL: Narcea

| <u>TERMINOS</u> | <u>NIVEL FUNCIONAL</u> | | | <u>NIVEL DE PRESENTACION</u> | | |
|-----------------|------------------------|------------|--------|------------------------------|--------------|--------|
| | VOCAL | CONSONANTE | SILABA | ICONO | ICONO-NOMBRE | NOMBRE |
| Abanico (0001) | A (01) | | | X (1) | | |
| Elefante (0037) | E (06) | | | X (1) | | |
| Iglesia (0076) | I (10) | | | X (1) | | |
| Oso (0109) | O (18) | | | X (1) | | |
| Uva (0139) | U (24) | | | X (1) | | |
| Casa (0023) | | C (03) | | | X (2) | |
| Choza (0309) | | CH (04) | | | X (2) | |
| Chivo (0308) | | CH (04) | | | X (2) | |
| Dedo (0074) | | D (05) | | | X (2) | |
| Teléfono (0411) | | F (07) | | | X (2) | |
| Gitano (0482) | | G (08) | | | X (2) | |
| Gata (0441) | | G (08) | | | X (2) | |
| Guiso (0506) | | G (08) | | | X (2) | |
| Guitarra (0497) | | G (08) | | | X (2) | |
| Humo (0528) | | H (09) | | | X (2) | |
| Heno (0545) | | H (09) | | | X (2) | |

METODO: "Aurora"

CODIGO DOCUMENTO: 30

AÑO: 1975

AUTOR: F. Blázquez Castro

EDITORIAL: Narcéa

TERMINOS

NIVEL FUNCIONAL

NIVEL DE PRESENTACION

| | <u>VOCAL</u> | <u>CONSONANTE</u> | <u>SILABA</u> | <u>ICONO</u> | <u>ICONO-NOMBRE</u> | <u>NOMBRE</u> |
|---------------|--------------|-------------------|---------------|--------------|---------------------|---------------|
| Jarra (0560) | | J (11) | | | X (2) | |
| Kilo (0609) | | K (12) | | | X (2) | |
| Lima (0631) | | L (13) | | | X (2) | |
| Lluvia (0670) | | LL (14) | | | X (2) | |
| Llave (0667) | | LL (14) | | | X (2) | |
| Mamá (0029) | | M (15) | | | X (2) | |
| Nido (0361) | | N (16) | | | X (2) | |
| Niña (0726) | | Ñ (17) | | | X (2) | |
| Muñeca (0695) | | Ñ (17) | | | X (2) | |
| Moño (0764) | | Ñ (17) | | | X (2) | |
| Pipa (0789) | | P (19) | | | X (2) | |
| Quema (0845) | | Q (20) | | | X (2) | |
| Rosa (0854) | | R (21) | | | X (2) | |
| Rata (0853) | | R (21) | | | X (2) | |
| Rie (2003) | | R (21) | | | X (2) | |
| Pera (0790) | | R (21) | | | X (2) | |

METODO: "Aurora"

CODIGO DOCUMENTO: 30

AÑO: 1975

AUTOR: F. Blázquez Castro

EDITORIAL: Narcéa

| <u>TERMINOS</u> | <u>NIVEL FUNCIONAL</u> | | | | <u>NIVEL DE PRESENTACION</u> | |
|-----------------|------------------------|------------|--------|-------|------------------------------|--------|
| | VOCAL | CONSONANTE | SILABA | ICONO | ICONO-NOMBRE | NOMBRE |
| Muro (0155) | | R (21) | | | X (2) | |
| Arito (0901) | | R (21) | | | | X (3) |
| Perro (0051) | | R (21) | | | X (2) | |
| Parra (0913) | | R (21) | | | | X (3) |
| Torre (0914) | | R (21) | | | | X (3) |
| Sapo (0938) | | S (22) | | | X (2) | |
| Tomate (0132) | | T (23) | | | X (2) | |
| Taxi (1024) | | X (27) | | | X (2) | |
| Payaso (1073) | | Y (28) | | | X (2) | |
| Yema (1068) | | Y (28) | | | X (2) | |
| Zorra (0931) | | Z (29) | | | X (2) | |

METODO: "Saeta"

CODIGO DOCUMENTO: 31

AÑO: 1975

AUTOR: Dpto. Investigaciones educativas Santillana

EDITORIAL: Santillana

TERMINOS

NIVEL FUNCIONAL

NIVEL DE PRESENTACION

| | <u>VOCAL</u> | <u>CONSONANTE</u> | <u>SILABA</u> | <u>ICONO</u> | <u>ICONO-NOMBRE</u> | <u>NOMBRE</u> |
|--------------------|--------------|-------------------|---------------|--------------|---------------------|---------------|
| Ala (0002) | A (01) | | | | X (2) | |
| Cama (0033) | A (01) | | | | X (2) | |
| Pelota (0052) | A (01) | | | | X (2) | |
| Amalia (0031) | A (01) | | | | X (2) | |
| Alicia (0032) | A (01) | | | | X (2) | |
| Escoba (0045) | E (06) | | | | X (2) | |
| Emilio (0047) | E (06) | | | | X (2) | |
| Elena (0056) | E (06) | | | | X (2) | |
| Felicidades (0073) | E (06) | | | | X (2) | |
| Pez (0057) | E (06) | | | | X (2) | |
| Nube (0150) | E (06) | | | | X (2) | |
| Iglesia (0076) | I (10) | | | | X (2) | |
| Hi-Hi-Hi (0076) | I (10) | | | | X (2) | |
| Ignacio (0091) | I (10) | | | | X (2) | |
| Inés (0092) | I (10) | | | | X (2) | |
| Limón (0093) | I (10) | | | | X (2) | |

METODO: "Saeta"

CODIGO DOCUMENTO: 31

AÑO: 1975

AUTOR: Dpto. Investigaciones educativas Santillana

EDITORIAL: Santillana

| <u>TERMINOS</u> | <u>NIVEL FUNCIONAL</u> | | | <u>NIVEL DE PRESENTACION</u> | | |
|-----------------|------------------------|------------|--------|------------------------------|--------------|--------|
| | VOCAL | CONSONANTE | SILABA | ICONO | ICONO-NOMBRE | NOMBRE |
| Molino (0094) | I (10) | | | | X (2) | |
| Olga (0123) | O (18) | | | | X (2) | |
| Oscar (0124) | O (18) | | | | X (2) | |
| Molino (0094) | O (18) | | | | X (2) | |
| Bastón (0125) | O (18) | | | | X (2) | |
| Banco (0294) | O (18) | | | | X (2) | |
| Uvas (0139) | U (24) | | | | X (2) | |
| Guau (0157) | U (24) | | | | X (2) | |
| Cuna (0146) | U (24) | | | | X (2) | |
| Nube (0150) | U (24) | | | | X (2) | |
| Ursula (0152) | U (24) | | | | X (2) | |
| Ulises (0151) | U (24) | | | | X (2) | |
| Rayo (0859) | | Y (28) | | | X (2) | |
| Payaso (1073) | | Y (28) | | | X (2) | |
| Hoyo (1087) | | Y (28) | | | X (2) | |
| Y (1095) | | Y (28) | | | X (2) | |

METODO: "Saeta"

CODIGO DOCUMENTO: 31

AÑO: 1975

AUTOR: Dpto. Investigaciones educativas Santillana

EDITORIAL: Santillana

TERMINOS

NIVEL FUNCIONAL

NIVEL DE PRESENTACION

| | <u>VOCAL</u> | <u>CONSONANTE</u> | <u>SILABA</u> | <u>ICONO</u> | <u>ICONO-NOMBRE</u> | <u>NOMBRE</u> |
|-----------------|--------------|-------------------|---------------|--------------|---------------------|---------------|
| Burro (0190) | | B (02) | | | X (2) | |
| Bolos (0195) | | B (02) | | | X (2) | |
| Bata (0178) | | B (02) | | | X (2) | |
| Bigote (0167) | | B (02) | | | X (2) | |
| Abeja (0019) | | B (02) | | | X (2) | |
| Casa (0023) | | C (03) | | | X (2) | |
| Copa (0264) | | C (03) | | | X (2) | |
| Cubo (0145) | | C (03) | | | X (2) | |
| Pinceles (0251) | | C (03) | | | X (2) | |
| Cocina (0252) | | C (03) | | | X (2) | |
| Coche (0268) | | CH (04) | | | X (2) | |
| Dado (0356) | | D (05) | | | X (2) | |
| Dedo (0074) | | D (05) | | | X (2) | |
| Ducha (0354) | | D (05) | | | X (2) | |
| Nido (0361) | | D (05) | | | X (2) | |
| Sandía (1859) | | D (05) | | | X (2) | |

METODO: "Saeta"

CODIGO DOCUMENTO: 31

AÑO: 1975

AUTOR:Dpto. Investigaciones educativas Santillana

EDITORIAL: Santillana

TERMINOS

NIVEL FUNCIONAL

NIVEL DE PRESENTACION

| | <u>VOCAL</u> | <u>CONSONANTE</u> | <u>SILABA</u> | <u>ICONO</u> | <u>ICONO-NOMBRE</u> | <u>NOMBRE</u> |
|-----------------|--------------|-------------------|---------------|--------------|---------------------|---------------|
| Foca (0389) | | F (07) | | | X (2) | |
| Fideos (0407) | | F (07) | | | X (2) | |
| Café (0417) | | F (07) | | | X (2) | |
| Estufa (0071) | | F (07) | | | X (2) | |
| Gusano (0436) | | G (08) | | | X (2) | |
| Guitarra (0497) | | G (08) | | | X (2) | |
| Gafas (0396) | | G (08) | | | X (2) | |
| Juguete (0500) | | G (08) | | | X (2) | |
| Girasol (0484) | | G (08) | | | X (2) | |
| Geranio (0485) | | G (08) | | | X (2) | |
| Gorro (0448) | | G (08) | | | X (2) | |
| Hacha (0312) | | H (09) | | | X (2) | |
| Jirafa (0556) | | J (11) | | | X (2) | |
| Oveja (0064) | | J (11) | | | X (2) | |
| Ojo (0108) | | J (11) | | | X (2) | |
| Kilo (0609) | | K (12) | | | X (2) | |

METODO: "Saeta"

CODIGO DOCUMENTO: 31

AÑO: 1975

AUTOR: Dpto. Investigaciones educativas Santillana

EDITORIAL: Santillana

TERMINOS

NIVEL FUNCIONAL

NIVEL DE PRESENTACION

VOCAL

CONSONANTE

SILABA

ICONO

ICONO-NOMBRE

NOMBRE

| | | | | | | |
|----------------|--|---------|--|--|-------|--|
| Kiosco (0612) | | K (12) | | | X (2) | |
| Kimono (0613) | | K (12) | | | X (2) | |
| Leche (0318) | | L (13) | | | X (2) | |
| Loli (0648) | | L (13) | | | X (2) | |
| Lali (0654) | | L (13) | | | X (2) | |
| Lunar (0655) | | L (13) | | | X (2) | |
| Lima (0631) | | L (13) | | | X (2) | |
| Llave (0667) | | LL (14) | | | X (2) | |
| Ballena (0191) | | LL (14) | | | X (2) | |
| Pollito (0101) | | LL (14) | | | X (2) | |
| Sello (0681) | | LL (14) | | | X (2) | |
| Mamá (0029) | | M (15) | | | X (2) | |
| Molino (0094) | | M (15) | | | X (2) | |
| Media (0704) | | M (15) | | | X (2) | |
| Mula (0642) | | M (15) | | | X (2) | |
| Lima (0631) | | M (15) | | | X (2) | |

METODO: "Saeta"

CODIGO DOCUMENTO: 31

AÑO: 1975

AUTOR: Dpto. Investigaciones educativas Santillana

EDITORIAL: Santillana

TERMINOS

NIVEL FUNCIONAL

NIVEL DE PRESENTACION

VOCAL

CONSONANTE

SILABA

ICONO

ICONO-NOMBRE

NOMBRE

| | | | | | |
|---------------|--------|--|--|-------|--|
| Migas (0716) | M (15) | | | X (2) | |
| Paloma (0634) | M (15) | | | X (2) | |
| Niño (0098) | N (16) | | | X (2) | |
| Nevera (0739) | N (16) | | | X (2) | |
| Molino (0094) | N (16) | | | X (2) | |
| Ana (0020) | N (16) | | | X (2) | |
| Número (0743) | N (16) | | | X (2) | |
| Caña (0769) | Ñ (17) | | | X (2) | |
| Bañera (0165) | Ñ (17) | | | X (2) | |
| Sueño (0779) | Ñ (17) | | | X (2) | |
| Pipa (0789) | P (19) | | | X (2) | |
| Pipo (0787) | P (19) | | | X (2) | |
| Pera (0790) | P (19) | | | X (2) | |
| Pecera (0240) | P (19) | | | X (2) | |
| Pato (0127) | P (19) | | | X (2) | |
| Pelota (0052) | P (19) | | | X (2) | |

METODO: "Saeta"

CODIGO DOCUMENTO: 31

AÑO: 1975

AUTOR:Dpto. Investigaciones educativas Santillana

EDITORIAL: Santillana

TERMINOS

NIVEL FUNCIONAL

NIVEL DE PRESENTACION

| | <u>VOCAL</u> | <u>CONSONANTE</u> | <u>SILABA</u> | <u>ICONO</u> | <u>ICONO-NOMBRE</u> | <u>NOMBRE</u> |
|----------------|--------------|-------------------|---------------|--------------|---------------------|---------------|
| Perro (0051) | | P (19) | | | X (2) | |
| Polo (0656) | | P (19) | | | X (2) | |
| Pala (0021) | | P (19) | | | X (2) | |
| Palo (0649) | | P (19) | | | X (2) | |
| Pito (0983) | | P (19) | | | X (2) | |
| Pozo (0796) | | P (19) | | | X (2) | |
| Pollo (0134) | | P (19) | | | X (2) | |
| Puro (0797) | | P (19) | | | X (2) | |
| Puñal (0811) | | P (19) | | | X (2) | |
| Queso (0823) | | Q (20) | | | X (2) | |
| Máquina (0827) | | Q (20) | | | X (2) | |
| Raqueta (0831) | | Q (20) | | | X (2) | |
| Paquete (0835) | | Q (20) | | | X (2) | |
| Reloj (0596) | | R (21) | | | X (2) | |
| Rama (0864) | | R (21) | | | X (2) | |
| Rodilla (0870) | | R (21) | | | X (2) | |

METODO: "Saeta"

CODIGO DOCUMENTO: 31

AÑO: 1975

AUTOR: Dpto. Investigaciones educativas Santillana

EDITORIAL: Santillana

TERMINOS

NIVEL FUNCIONAL

NIVEL DE PRESENTACION

VOCAL

CONSONANTE

SILABA

ICONO

ICONO-NOMBRE

NOMBRE

| | | | | | |
|------------------|--------|--|--|-------|--|
| Rizo (0871) | R (21) | | | X (2) | |
| Aro (0016) | R (21) | | | X (2) | |
| Pera (0790) | R (21) | | | X (2) | |
| Mariposa (0693) | R (21) | | | X (2) | |
| Pandereta (0891) | R (21) | | | X (2) | |
| Perro (0051) | R (21) | | | X (2) | |
| Carreta (0298) | R (21) | | | X (2) | |
| Parra (0913) | R (21) | | | X (2) | |
| Sapo (0938) | S (22) | | | X (2) | |
| Sello (0681) | S (22) | | | X (2) | |
| Silla (0672) | S (22) | | | X (2) | |
| Suma (0713) | S (22) | | | X (2) | |
| Oso (0109) | S (22) | | | X (2) | |
| Mesa (0059) | S (22) | | | X (2) | |
| Tigre (0519) | T (23) | | | X (2) | |
| Taza (0970) | T (23) | | | X (2) | |

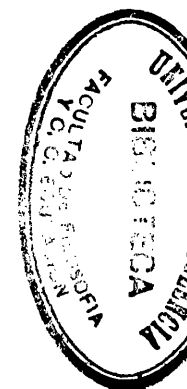

METODO: "Saeta"

CODIGO DOCUMENTO: 31

AÑO: 1975

AUTOR: Dpto. Investigaciones educativas Santillana

EDITORIAL: Santillana

TERMINOS

NIVEL FUNCIONAL

NIVEL DE PRESENTACION

| | VOCAL | CONSONANTE | SÍLABA | ICONO | ICONO-NOMBRE | NOMBRE |
|-----------------|-------|------------|--------|-------|--------------|--------|
| Tulipán (0972) | | T (23) | | | X (2) | |
| Tela (0665) | | T (23) | | | X (2) | |
| Osito (0956) | | T (23) | | | X (2) | |
| Vaso (0944) | | V (25) | | | X (2) | |
| Velas (0635) | | V (25) | | | X (2) | |
| Pavo (0799) | | V (25) | | | X (2) | |
| Ovillo (0115) | | V (25) | | | X (2) | |
| Xilofón (1023) | | X (27) | | | X (2) | |
| Taxi (1024) | | X (27) | | | X (2) | |
| Máximo (1043) | | X (27) | | | X (2) | |
| Félix (1044) | | X (27) | | | X (2) | |
| Boxeador (1040) | | X (27) | | | X (2) | |
| Zumo (1051) | | Z (29) | | | X (2) | |
| Taza (0970) | | Z (29) | | | X (2) | |
| Lazo (0650) | | Z (29) | | | X (2) | |

METODO: "Saeta"

CODIGO DOCUMENTO: 31

AÑO: 1975

AUTOR: Dpto. Investigaciones educativas Santillana

EDITORIAL: Santillana

TERMINOS

NIVEL FUNCIONAL

NIVEL DE PRESENTACION

| | <u>VOCAL</u> | <u>CONSONANTE</u> | <u>SILABA</u> | <u>ICONO</u> | <u>ICONO-NOMBRE</u> | <u>NOMBRE</u> |
|-------------------|--------------|-------------------|---------------|--------------|---------------------|---------------|
| Accidente (1103) | | | AC (002) | | X (2) | |
| Escoba (0045) | | | ES (021) | X (1) | | |
| Nuez (1202) | | | EZ (025) | | X (2) | |
| Bolso (0185) | | | BOL (076) | X (1) | | |
| Bombilla (0214) | | | BOM (077) | | | X (3) |
| Cabra (1313) | | | BRA (082) | | X (2) | |
| Sombrero (0715) | | | BRE (084) | X (1) | | |
| Libro (0082) | | | BRO (088) | X (1) | | |
| Campana (1347) | | | CAM (098) | | | X (3) |
| Cremallera (1423) | | | CRE (130) | X (1) | | |
| Cromo (1443) | | | CRO (137) | | X (2) | |
| Croquetas (0849) | | | CRO (137) | X (1) | | |
| Ladrillo (0689) | | | DRI (170) | | X (2) | |
| Cuadro (0385) | | | DRO (172) | X (1) | | |
| Droguería (1496) | | | DRO (172) | X (1) | | |
| Flauta (0423) | | | FLA (182) | X (1) | | |

METODO: "Saeta"

CODIGO DOCUMENTO: 31

AÑO: 1975

AUTOR: Dpto. Investigaciones Educativas Santillana

EDITORIAL: Santillana

| <u>TERMINOS</u> | <u>NIVEL FUNCIONAL</u> | | | <u>NIVEL DE PRESENTACION</u> | | |
|------------------|------------------------|------------|------------|------------------------------|--------------|--------|
| | VOCAL | CONSONANTE | SILABA | ICONO | ICONO-NOMBRE | NOMBRE |
| Flan (1512) | | | FLAN (183) | X (1) | | |
| Flecha (1977) | | | FLE (184) | | X (2) | |
| Fruta (1549) | | | FRU (201) | X (1) | | |
| Frutería (1552) | | | FRU (201) | X (1) | | |
| Regla (1569) | | | GLA (216) | | X (2) | |
| Iglesia (0076) | | | GLE (220) | X (1) | | |
| Globo (0120) | | | GLO (222) | X (1) | | |
| Granero (1597) | | | GRA (228) | | X (2) | |
| Granada (1593) | | | GRA (228) | X (1) | | |
| Tigre (0519) | | | GRE (231) | X (1) | | |
| Cigüeña (0238) | | | GUE (240) | | X (2) | |
| Paragüero (0499) | | | GUE (240) | | X (2) | |
| Pingüino (0512) | | | GUI (241) | | X (2) | |
| Palmera (1729) | | | PAL (346) | | | X (3) |
| Pez (0057) | | | PEZ (357) | | X (2) | |
| Lápiz (0630) | | | PIZ (363) | | X (2) | |

METODO: "Saeta"

CODIGO DOCUMENTO: 31

AÑO: 1975

AUTOR: Dpto. Investigaciones Educativas Santillana

EDITORIAL: Santillana

TERMINOS

NIVEL FUNCIONAL

NIVEL DE PRESENTACION

| | VOCAL | CONSONANTE | SILABA | ICONO | ICONO-NOMBRE | NOMBRE |
|------------------|-------|------------|-----------|-------|--------------|--------|
| Plátano (0991) | | | PLA (364) | | X (2) | |
| Plato (0813) | | | PLA (364) | X (1) | | |
| Pluma (1780) | | | PLU (373) | X (1) | | |
| Farol (0394) | | | ROL (409) | X (1) | | |
| Submarino (1880) | | | SUB (442) | | X (2) | |
| Tarta (1885) | | | TAR (446) | X (1) | | |
| Estrellas (0046) | | | TRE (466) | | X (2) | |
| Trineo (1929) | | | TRI (470) | X (1) | | |
| Trigo (1928) | | | TRI (470) | X (1) | | |

METODO: "Sendero"

CODIGO DOCUMENTO: 32

AÑO: 1977

AUTOR: Dpto. Investigaciones Educativas Santillana

EDITORIAL: Santillana

| <u>TERMINOS</u> | <u>NIVEL FUNCIONAL</u> | | | <u>NIVEL DE PRESENTACION</u> | | |
|-----------------|------------------------|------------|--------|------------------------------|--------------|--------|
| | VOCAL | CONSONANTE | SILABA | ICONO | ICONO-NOMBRE | NOMBRE |
| Aro (0016) | A (01) | | | | X (2) | |
| Ana (0020) | A (01) | | | | X (2) | |
| Elefante (0037) | E (06) | | | | X (2) | |
| Eva (1010) | E (06) | | | | X (2) | |
| Imán (0075) | I (10) | | | | X (2) | |
| Isidro (0080) | I (10) | | | | X (2) | |
| Oso (0109) | O (18) | | | | X (2) | |
| Ola (0110) | O (18) | | | | X (2) | |
| Uvas (0139) | U (24) | | | | X (2) | |
| Uña (0140) | U (24) | | | | X (2) | |
| Bote (0193) | | B (03) | | | X (2) | |
| Bellota (0206) | | B (03) | | | X (2) | |
| Barril (0170) | | B (03) | | | X (2) | |
| Buzo (0171) | | B (03) | | | X (2) | |
| Bigote (0167) | | B (03) | | | X (2) | |
| Cuna (0146) | | C (04) | | | X (2) | |

METODO: "Sendero"

CODIGO DOCUMENTO: 32

AÑO: 1977

AUTOR: Dpto. Investigaciones Educativas Santillana

EDITORIAL: Santillana

TERMINOS

NIVEL FUNCIONAL

NIVEL DE PRESENTACION

| | <u>VOCAL</u> | <u>CONSONANTE</u> | <u>SILABA</u> | <u>ICONO</u> | <u>ICONO-NOMBRE</u> | <u>NOMBRE</u> |
|-----------------|--------------|-------------------|---------------|--------------|---------------------|---------------|
| Cometa (0279) | | C (03) | | | X (2) | |
| Caballo (0278) | | C (03) | | | X (2) | |
| Cine (0226) | | C (03) | | | X (2) | |
| Cepillo (0235) | | C (03) | | | X (2) | |
| Coche (0268) | | CH (04) | | | X (2) | |
| Chupete (0316) | | CH (04) | | | X (2) | |
| Chaleco (0317) | | CH (04) | | | X (2) | |
| Cuchillo (0327) | | CH (04) | | | X (2) | |
| Dado (0356) | | D (05) | | | X (2) | |
| Ducha (0354) | | D (05) | | | X (2) | |
| Dominó (0359) | | D (05) | | | X (2) | |
| Dinero (0363) | | D (05) | | | X (2) | |
| Dedal (0367) | | D (05) | | | X (2) | |
| Fotos (0391) | | F (07) | | | X (2) | |
| Faro (0392) | | F (07) | | | X (2) | |
| Feria (0400) | | F (07) | | | X (2) | |

METODO: "Sendero"

CODIGO DOCUMENTO: 32

AÑO: 1977

AUTOR: Dpto. Investigaciones Educativas Santillana

EDITORIAL: Santillana

| <u>TERMINOS</u> | <u>NIVEL FUNCIONAL</u> | | | <u>NIVEL DE PRESENTACION</u> | | |
|-----------------|------------------------|------------|--------|------------------------------|--------------|--------|
| | VOCAL | CONSONANTE | SILABA | ICONO | ICONO-NOMBRE | NOMBRE |
| Ficha (0328) | | F (07) | | | X (2) | |
| Fusil (0410) | | F (07) | | | X (2) | |
| Gato (0022) | | G (08) | | | X (2) | |
| Gusano (0436) | | G (08) | | | X (2) | |
| Guerrero (0495) | | G (08) | | | X (2) | |
| Guitarra (0497) | | G (08) | | | X (2) | |
| Gorro (0448) | | G (08) | | | X (2) | |
| General (0483) | | G (08) | | | X (2) | |
| Girasol (0484) | | G (08) | | | X (2) | |
| Hada (0523) | | H (09) | | | X (2) | |
| Helado (1981) | | H (09) | | | X (2) | |
| Hoja (0533) | | H (09) | | | X (2) | |
| Cohete (0541) | | H (09) | | | X (2) | |
| Jirafa (0556) | | J (11) | | | X (2) | |
| Jabalí (0559) | | J (11) | | | X (2) | |
| Juguetes (0500) | | J (11) | | | X (2) | |

METODO: "Sendero"

AÑO: 1977

CODIGO DOCUMENTO: 32

AUTOR: Dpto. Investigaciones Educativas Santillana

EDITORIAL: Santillana

TERMINOS

NIVEL FUNCIONAL

NIVEL DE PRESENTACION

| | VOCAL | CONSONANTE | SILABA | ICONO | ICONO-NOMBRE | NOMBRE |
|------------------|-------|------------|--------|-------|--------------|--------|
| Tijeras (0576) | | J (11) | | | X (2) | |
| Kilo (0609) | | K (12) | | | X (2) | |
| Kiosco (0612) | | K (12) | | | X (2) | |
| Kimono (0613) | | K (12) | | | X (2) | |
| Kilómetro (0621) | | K (12) | | | X (2) | |
| Luna (0158) | | L (13) | | | X (2) | |
| Loro (0629) | | L (13) | | | X (2) | |
| Lima (0631) | | L (13) | | | X (2) | |
| Lata (0632) | | L (13) | | | X (2) | |
| Lechuza (0334) | | L (13) | | | X (2) | |
| Llave (0667) | | LL (14) | | | X (2) | |
| Gallo (0437) | | LL (14) | | | X (2) | |
| Ballena (0191) | | LL (14) | | | X (2) | |
| Pollitos (0101) | | LL (14) | | | X (2) | |
| Mesa (0059) | | M (15) | | | X (2) | |
| Mano (0030) | | M (15) | | | X (2) | |

METODO: "Sendero"

CODIGO DOCUMENTO: 32

AÑO: 1977

AUTOR: Dpto. Investigaciones Educativas Santillana

EDITORIAL: Santillana

TERMINOS

NIVEL FUNCIONAL

NIVEL DE PRESENTACION

| | <u>VOCAL</u> | <u>CONSONANTE</u> | <u>SILABA</u> | <u>ICONO</u> | <u>ICONO-NOMBRE</u> | <u>NOMBRE</u> |
|---------------|--------------|-------------------|---------------|--------------|---------------------|---------------|
| Mula (0642) | | M (15) | | | X (2) | |
| Migas (0716) | | M (15) | | | X (2) | |
| Nido (0361) | | N (16) | | | X (2) | |
| Nube (0150) | | N (16) | | | X (2) | |
| Nariz (0733) | | N (16) | | | X (2) | |
| Nota (0734) | | N (16) | | | X (2) | |
| Nevera (0739) | | N (16) | | | X (2) | |
| Piña (0084) | | Ñ (17) | | | X (2) | |
| Muñeca (0695) | | Ñ (17) | | | X (2) | |
| Moño (0764) | | Ñ (17) | | | X (2) | |
| Caña (0769) | | Ñ (17) | | | X (2) | |
| Pera (0790) | | P (19) | | | X (2) | |
| Pino (0097) | | P (19) | | | X (2) | |
| Pozo (0796) | | P (19) | | | X (2) | |
| Puro (0797) | | P (19) | | | X (2) | |
| Pala (0021) | | P (19) | | | X (2) | |

METODO: "Sendero"

CODIGO DOCUMENTO: 32

AÑO: 1977

AUTOR: Dpto. Investigaciones Educativas Santillana

EDITORIAL: Santillana

TERMINOS

NIVEL FUNCIONAL

NIVEL DE PRESENTACION

| | <u>VOCAL</u> | <u>CONSONANTE</u> | <u>SILABA</u> | <u>ICONO</u> | <u>ICONO-NOMBRE</u> | <u>NOMBRE</u> |
|-------------------|--------------|-------------------|---------------|--------------|---------------------|---------------|
| Queso (0823) | | Q (20) | | | X (2) | |
| Máquina (0827) | | Q (20) | | | X (2) | |
| Paquete (0835) | | Q (20) | | | X (2) | |
| Rana (0738) | | R (21) | | | X (2) | |
| Rosa (0854) | | R (21) | | | X (2) | |
| Sirena (0882) | | R (21) | | | X (2) | |
| Pirata (0893) | | R (21) | | | X (2) | |
| Perro (0051) | | R (21) | | | X (2) | |
| Torre (0914) | | R (21) | | | X (2) | |
| Setas (0940) | | S (22) | | | X (2) | |
| Salero (0941) | | S (22) | | | X (2) | |
| Suma (0713) | | S (22) | | | X (2) | |
| Sobre (0947) | | S (22) | | | X (2) | |
| Sifón (0949) | | S (22) | | | X (2) | |
| Televisión (0968) | | T (23) | | | X (2) | |
| Taza (0970) | | T (23) | | | X (2) | |

METODO: "Sendero"

CODIGO DOCUMENTO: 32

AÑO: 1977

AUTOR: Dpto. Investigaciones Educativas Santillana

EDITORIAL: Santillana

TERMINOS

NIVEL FUNCIONAL

NIVEL DE PRESENTACION

| | VOCAL | CONSONANTE | SILABA | ICONO | ICONO-NOMBRE | NOMBRE |
|-----------------|-------|------------|--------|-------|--------------|--------|
| Tiburón (0971) | | T (23) | | | X (2) | |
| Toro (0889) | | T (23) | | | X (2) | |
| Tube (0180) | | T (23) | | | X (2) | |
| Vaso (0944) | | V (25) | | | X (2) | |
| Velas (0635) | | V (25) | | | X (2) | |
| Vía (1000) | | V (25) | | | X (2) | |
| Pavo (0799) | | V (25) | | | X (2) | |
| Xilofón (1023) | | X (27) | | | X (2) | |
| Taxi (1024) | | X (27) | | | X (2) | |
| Saxofón (1032) | | X (27) | | | X (2) | |
| Boxeador (1040) | | X (27) | | | X (2) | |
| Y (1095) | | Y (28) | | | X (2) | |
| Rey (0852) | | Y (28) | | | X (2) | |
| Buey (0187) | | Y (28) | | | X (2) | |
| Yate (1074) | | Y (28) | | | X (2) | |
| Arroyo (1090) | | Y (28) | | | X (2) | |

METODO: "Sendero"

CODIGO DOCUMENTO: 32

AÑO: 1977

AUTOR: Dpto. Investigaciones Educativas Santillana

EDITORIAL: Santillana

TERMINOS

NIVEL FUNCIONAL

NIVEL DE PRESENTACION

| | <u>VOCAL</u> | <u>CONSONANTE</u> | <u>SILABA</u> | <u>ICONO</u> | <u>ICONO-NOMBRE</u> | <u>NOMBRE</u> |
|-------------------|--------------|-------------------|---------------|--------------|---------------------|---------------|
| Yegua (0474) | | Y (28) | | | X (2) | |
| Yugo (0465) | | Y (28) | | | X (2) | |
| Zapatos (1049) | | Z (29) | | | X (2) | |
| Zumo (1051) | | Z (29) | | | X (2) | |
| Pozo (0796) | | Z (29) | | | X (2) | |
| Taza (0970) | | Z (29) | | | X (2) | |
| Almejas (1118) | | | AL (005) | | X (2) | |
| Anchoas (1136) | | | AN (007) | | X (2) | |
| Arma (1146) | | | AR (009) | | X (2) | |
| Excavadora (1039) | | | EX (023) | | X (2) | |
| Ostra (1247) | | | OS (044) | | X (2) | |
| Urna (0143) | | | UR (050) | | X (2) | |
| Sable (0939) | | | BLE (067) | | X (2) | |
| Libro (0082) | | | BRO (088) | | X (2) | |
| Clavos (1378) | | | CLA (111) | | X (2) | |
| Cromo (1443) | | | CRO (137) | | X (2) | |

METODO: "Sendero"

CODIGO DOCUMENTO: 32

AÑO: 1977

AUTOR: Dpto. Investigaciones Educativas Santillana

EDITORIAL: Santillana

| <u>TERMINOS</u> | <u>NIVEL FUNCIONAL</u> | | | <u>NIVEL DE PRESENTACION</u> | | |
|-----------------|------------------------|------------|-----------|------------------------------|--------------|--------|
| | VOCAL | CONSONANTE | SILABA | ICONO | ICONO-NOMBRE | NOMBRE |
| Dragón (1474) | | | DRA (163) | | X (2) | |
| Cuadro (0385) | | | DRO (172) | | X (2) | |
| Flores (1517) | | | FLO (187) | | X (2) | |
| Fresa (0424) | | | FRE (194) | | X (2) | |
| Gas (1565) | | | GAS (211) | | X (2) | |
| Globo (0120) | | | GLO (222) | | X (2) | |
| Tigre (0519) | | | GRE (231) | | X (2) | |
| Cigüeña (0238) | | | GUE (240) | | X (2) | |
| Pingüino (0512) | | | GUI (241) | | X (2) | |
| Mar (0018) | | | MAR (315) | | X (2) | |
| Pan (0753) | | | PAN (347) | | X (2) | |
| Pluma (1780) | | | PLU (373) | | X (2) | |
| Preso (1787) | | | PRE (379) | | X (2) | |
| Sol (0118) | | | SOL (436) | | X (2) | |
| Trigo (1928) | | | TRI (470) | | X (2) | |

METODO: "Pasitos"

CODIGO DOCUMENTO: 33

AÑO: 1977

AUTOR: E. Jané

EDITORIAL: Salvatella

| <u>TERMINOS</u> | <u>NIVEL FUNCIONAL</u> | | | <u>NIVEL DE PRESENTACION</u> | | |
|-----------------|------------------------|------------|--------|------------------------------|--------------|--------|
| | VOCAL | CONSONANTE | SILABA | ICONO | ICONO-NOMBRE | NOMBRE |
| Aro (0016) | A (01) | | | X (1) | | |
| Elefante (0037) | E (06) | | | X (1) | | |
| Iglesia (0076) | I (10) | | | X (1) | | |
| Ojo (0108) | O (18) | | | X (1) | | |
| Uvas (0139) | U (24) | | | X (1) | | |
| Yema (1068) | | Y (28) | | X (1) | | |
| Barco (0194) | | B (02) | | X (1) | | |
| Casa (0023) | | C (03) | | X (1) | | |
| Chumbo (0342) | | CH (04) | | X (1) | | |
| Dedo (0074) | | D (05) | | X (1) | | |
| Fuego (1979) | | F (07) | | X (1) | | |
| Gallo (0437) | | G (08) | | X (1) | | |
| Gafas (0396) | | G (08) | | X (1) | | |
| Huevo (0530) | | H (09) | | X (1) | | |
| Jamón (0574) | | J (11) | | X (1) | | |
| Luna (0158) | | L (13) | | X (1) | | |

METODO: "Pasitos"

CODIGO DOCUMENTO: 33

AÑO: 1977

AUTOR: E. Jané

EDITORIAL: Salvatella

| <u>TERMINOS</u> | <u>NIVEL FUNCIONAL</u> | | | <u>NIVEL DE PRESENTACION</u> | |
|-----------------|------------------------|------------|-----------|------------------------------|------------------------|
| | VOCAL | CONSONANTE | SILABA | ICONO | ICONO-NOMBRE NOMBRE |
| Llave (0667) | | LL (14) | | X (1) | |
| Mono (0136) | | M (15) | | X (1) | |
| Nido (0361) | | N (16) | | X (1) | |
| Queso (0823) | | Q (20) | | X (1) | |
| Reloj (0596) | | R (21) | | X (1) | |
| Silla (0672) | | S (22) | | X (1) | |
| Taza (0970) | | T (23) | | X (1) | |
| Uva (0139) | | V (25) | | X (1) | |
| Taxi (1024) | | X (27) | | X (1) | |
| Zapato (1049) | | Z (29) | | X (1) | |
| Sal (0961) | | | SAL (421) | | X (2) |
| Hoz (1643) | | | HOZ (258) | | X (2) |
| Pan (0753) | | | PAN (347) | | X (2) |
| Rancho (1826) | | | RAN (394) | | X (2) |

METODO: "Retama"

CODIGO DOCUMENTO: 34

AÑO: 1977 (2ª Ed.)

AUTOR: M. D. Torrents

EDITORIAL: Teide

TERMINOS

NIVEL FUNCIONAL

NIVEL DE PRESENTACION

| | <u>VOCAL</u> | <u>CONSONANTE</u> | <u>SILABA</u> | <u>ICONO</u> | <u>ICONO-NOMBRE</u> | <u>NOMBRE</u> |
|------------------|--------------|-------------------|---------------|--------------|---------------------|---------------|
| Bobi (0216) | | B (02) | | | X (2) | |
| Casa (0023) | | C (03) | | | X (2) | |
| Cine (0226) | | C (03) | | | X (2) | |
| Chino (0306) | | CH (04) | | | X (2) | |
| Dedo (0074) | | D (05) | | | X (2) | |
| Foca (0389) | | F (07) | | | X (2) | |
| Gato (0022) | | G (08) | | | X (2) | |
| Guitarra (0497) | | G (08) | | | X (2) | |
| Girasol (0484) | | G (08) | | | X (2) | |
| Huevo (0530) | | H (09) | | | X (2) | |
| Jirafa (0556) | | J (11) | | | X (2) | |
| Kilómetro (0621) | | K (12) | | | X (2) | |
| Loli (0648) | | L (13) | | | X (2) | |
| Llave (0667) | | LL (14) | | | X (2) | |
| Mamá (0029) | | M (15) | | | X (2) | |
| Nene (0728) | | N (16) | | | X (2) | |

METODO: "Retama"

CODIGO DOCUMENTO: 34

AÑO: 1977 (2ª Ed.)

AUTOR: M. D. Torrents

EDITORIAL: Teide

TERMINOS

NIVEL FUNCIONAL

NIVEL DE PRESENTACION

| | <u>VOCAL</u> | <u>CONSONANTE</u> | <u>SILABA</u> | <u>ICONO</u> | <u>ICONO-NOMBRE</u> | <u>NOMBRE</u> |
|--------------|--------------|-------------------|---------------|--------------|---------------------|---------------|
| Niño (0098) | | Ñ (17) | | | X (2) | |
| Niña (0726) | | Ñ (17) | | | X (2) | |
| Papá (0794) | | P (19) | | | X (2) | |
| Queso (0823) | | Q (20) | | | X (2) | |
| Rata (0853) | | R (21) | | | X (2) | |
| Loro (0629) | | R (21) | | | X (2) | |
| Aro (0016) | | R (21) | | | X (2) | |
| Burro (0190) | | R (21) | | | X (2) | |
| Sopa (0943) | | S (22) | | | X (2) | |
| Toni (0994) | | T (23) | | | X (2) | |
| Vaca (0273) | | V (25) | | | X (2) | |
| Félix (1044) | | X (27) | | | X (2) | |
| Yo (1070) | | Y (28) | | | X (2) | |
| Zorra (0931) | | Z (29) | | | X (2) | |

METODO: "Tilin-Tilin"

CODIGO DOCUMENTO: 35

AÑO: 1977

AUTOR: M. Melendrés y J. M^a Toral

EDITORIAL: Bibliograf

TERMINOS

NIVEL FUNCIONAL

NIVEL DE PRESENTACION

VOCAL

CONSONANTE

SILABA

ICONO

ICONO-NOMBRE

NOMBRE

| | | | | | |
|----------------|--------|--|--|-------|--|
| Yugo (0465) | Y (28) | | | X (2) | |
| Payaso (1073) | Y (28) | | | X (2) | |
| Rayas (0866) | Y (28) | | | X (2) | |
| Yate (1074) | Y (28) | | | X (2) | |
| Ballena (0191) | B (02) | | | X (2) | |
| Bota (0196) | B (02) | | | X (2) | |
| Lobo (0129) | B (02) | | | X (2) | |
| Botella (0203) | B (02) | | | X (2) | |
| Cama (0033) | C (03) | | | X (2) | |
| Cuna (0146) | C (03) | | | X (2) | |
| Saco (0267) | C (03) | | | X (2) | |
| Cine (0226) | C (03) | | | X (2) | |
| Cebolla (0233) | C (03) | | | X (2) | |
| Cereza (0234) | C (03) | | | X (2) | |
| Cepillo (0235) | C (03) | | | X (2) | |
| Pecera (0240) | C (03) | | | X (2) | |

METODO: "Tilin-Tilin"

CODIGO DOCUMENTO: 35

AÑO: 1977

AUTOR: M. Melendrés y J. M^a Toral

EDITORIAL: Bibliograf

TERMINOS

NIVEL FUNCIONAL

NIVEL DE PRESENTACION

VOCAL

CONSONANTE

SÍLABA

ICONO

ICONO-NOMBRE

NOMBRE

| | | | | | | |
|------------------|--|---------|--|--|-------|--|
| Racimo (0242) | | C (03) | | | X (2) | |
| Bocina (0174) | | C (03) | | | X (2) | |
| Capa (0281) | | C (03) | | | X (2) | |
| Capilla (0282) | | C (03) | | | X (2) | |
| Chino (0306) | | CH (04) | | | X (2) | |
| Choza (0309) | | CH (04) | | | X (2) | |
| Chocolate (0310) | | CH (04) | | | X (2) | |
| Chimenea (0311) | | CH (04) | | | X (2) | |
| Chaleco (0317) | | CH (04) | | | X (2) | |
| Cuchara (0329) | | CH (04) | | | X (2) | |
| Dado (0356) | | D (05) | | | X (2) | |
| Dedo (0074) | | D (05) | | | X (2) | |
| Nido (0361) | | D (05) | | | X (2) | |
| Dominó (0359) | | D (05) | | | X (2) | |
| Nudo (0369) | | D (05) | | | X (2) | |
| Anade (0004) | | D (05) | | | X (2) | |

METODO: "Tilin-Tilin"

CODIGO DOCUMENTO: 35

AÑO: 1977

AUTOR: M. Melendrés y J. M^a Toral

EDITORIAL: Bibliograf

TERMINOS

NIVEL FUNCIONAL

NIVEL DE PRESENTACION

| | <u>VOCAL</u> | <u>CONSONANTE</u> | <u>SILABA</u> | <u>ICONO</u> | <u>ICONO-NOMBRE</u> | <u>NOMBRE</u> |
|-----------------|--------------|-------------------|---------------|--------------|---------------------|---------------|
| Foca (0389) | | F (07) | | | X (2) | |
| Faro (0392) | | F (07) | | | X (2) | |
| Sofá (0402) | | F (07) | | | X (2) | |
| Teléfono (0411) | | F (07) | | | X (2) | |
| Cafetera (0412) | | F (07) | | | X (2) | |
| Bufete (0413) | | F (07) | | | X (2) | |
| Gato (0022) | | G (08) | | | X (2) | |
| Gusano (0436) | | G (08) | | | X (2) | |
| Gallo (0437) | | G (08) | | | X (2) | |
| Gorra (0440) | | G (08) | | | X (2) | |
| Aguila (0009) | | G (08) | | | X (2) | |
| Guitarra (0497) | | G (08) | | | X (2) | |
| Giba (0479) | | G (08) | | | X (2) | |
| Gemelo (0477) | | G (08) | | | X (2) | |
| Gitana (0482) | | G (08) | | | X (2) | |
| Hoguera (0503) | | G (08) | | | X (2) | |

METODO: "Tilin-Tilin"

CODIGO DOCUMENTO: 35

AÑO: 1977

AUTOR: M. Melendrés y J. M^a Toral

EDITORIAL: Bibliograf

TERMINOS

NIVEL FUNCIONAL

NIVEL DE PRESENTACION

| | <u>VOCAL</u> | <u>CONSONANTE</u> | <u>SILABA</u> | <u>ICONO</u> | <u>ICONO-NOMBRE</u> | <u>NOMBRE</u> |
|----------------|--------------|-------------------|---------------|--------------|---------------------|---------------|
| Gorila (0449) | | G (08) | | | X (2) | |
| Higo (0527) | | H (09) | | | X (2) | |
| Humo (0528) | | H (09) | | | X (2) | |
| Hamaca (0531) | | H (09) | | | X (2) | |
| Haba (0534) | | H (09) | | | X (2) | |
| Hebilla (0535) | | H (09) | | | X (2) | |
| Buho (0189) | | H (09) | | | X (2) | |
| Hélice (0542) | | H (09) | | | X (2) | |
| Conejo (0563) | | J (11) | | | X (2) | |
| Oveja (0164) | | J (11) | | | X (2) | |
| Ojo (0108) | | J (11) | | | X (2) | |
| Jarro (0578) | | J (11) | | | X (2) | |
| Oreja (0107) | | J (11) | | | X (2) | |
| Caja (0579) | | J (11) | | | X (2) | |
| Kilo (0609) | | K (12) | | | X (2) | |
| Kimono (0613) | | K (12) | | | X (2) | |

METODO: "Tilin-Tilin"

CODIGO DOCUMENTO: 35

AÑO: 1977

AUTOR: M. Melendrés y J. M^a Toral

EDITORIAL: Bibliograf

TERMINOS

NIVEL FUNCIONAL

NIVEL DE PRESENTACION

| | <u>VOCAL</u> | <u>CONSONANTE</u> | <u>SILABA</u> | <u>ICONO</u> | <u>ICONO-NOMBRE</u> | <u>NOMBRE</u> |
|----------------|--------------|-------------------|---------------|--------------|---------------------|---------------|
| Kábila (0622) | | K (12) | | | X (2) | |
| Pala (0021) | | L (13) | | | X (2) | |
| Lupa (0154) | | L (13) | | | X (2) | |
| Ala (0002) | | L (13) | | | X (2) | |
| Ola (0110) | | L (13) | | | X (2) | |
| Pelo (0062) | | L (13) | | | X (2) | |
| Palo (0649) | | L (13) | | | X (2) | |
| Pollo (0134) | | LL (14) | | | X (2) | |
| Silla (0672) | | LL (14) | | | X (2) | |
| Olla (0113) | | LL (14) | | | X (2) | |
| Anillo (0674) | | LL (14) | | | X (2) | |
| Sello (0681) | | LL (14) | | | X (2) | |
| Medalla (0682) | | LL (14) | | | X (2) | |
| Mesa (0059) | | M (15) | | | X (2) | |
| Mapa (0711) | | M (15) | | | X (2) | |
| Mula (0642) | | M (15) | | | X (2) | |

METODO: "Tilin-Tilin"

CODIGO DOCUMENTO: 35

AÑO: 1977

AUTOR: M. Melendrés y J. M^a Toral

EDITORIAL: Bibliograf

TERMINOS

NIVEL FUNCIONAL

NIVEL DE PRESENTACION

| | <u>VOCAL</u> | <u>CONSONANTE</u> | <u>SILABA</u> | <u>ICONO</u> | <u>ICONO-NOMBRE</u> | <u>NOMBRE</u> |
|-----------------|--------------|-------------------|---------------|--------------|---------------------|---------------|
| Suma (0713) | | M (15) | | | X (2) | |
| Lima (0631) | | M (15) | | | X (2) | |
| Nena (0729) | | N (16) | | | X (2) | |
| Luna (0158) | | N (16) | | | X (2) | |
| Mona (0790) | | N (16) | | | X (2) | |
| Mano (0030) | | N (16) | | | X (2) | |
| Molino (0094) | | N (16) | | | X (2) | |
| Patinete (0740) | | N (16) | | | X (2) | |
| Peña (0761) | | Ñ (17) | | | X (2) | |
| Puño (0762) | | Ñ (17) | | | X (2) | |
| Piña (0084) | | Ñ (17) | | | X (2) | |
| Uña (0140) | | Ñ (17) | | | X (2) | |
| Bañera (0165) | | Ñ (17) | | | X (2) | |
| Araña (0007) | | Ñ (17) | | | X (2) | |
| Papá (0794) | | P (19) | | | X (2) | |
| Pipa (0789) | | P (19) | | | X (2) | |

METODO: "Tilin-Tilin"

CODIGO DOCUMENTO: 35

AÑO: 1977

AUTOR: M. Melendrés y J. M^a Toral

EDITORIAL: Bibliograf

TERMINOS

NIVEL FUNCIONAL

NIVEL DE PRESENTACION

| | <u>VOCAL</u> | <u>CONSONANTE</u> | <u>SILABA</u> | <u>ICONO</u> | <u>ICONO-NOMBRE</u> | <u>NOMBRE</u> |
|-----------------|--------------|-------------------|---------------|--------------|---------------------|---------------|
| Popa (0816) | | P (19) | | | X (2) | |
| Pupa (0804) | | P (19) | | | X (2) | |
| Pepa (0805) | | P (19) | | | X (2) | |
| Papo (0806) | | P (19) | | | X (2) | |
| Queso (0823) | | Q (20) | | | X (2) | |
| Buque (0826) | | Q (20) | | | X (2) | |
| Máquina (0827) | | Q (20) | | | X (2) | |
| Raqueta (0831) | | Q (20) | | | X (2) | |
| Paquete (0835) | | Q (20) | | | X (2) | |
| Boquilla (0846) | | Q (20) | | | X (2) | |
| Rata (0853) | | R (21) | | | X (2) | |
| Rana (0738) | | R (21) | | | X (2) | |
| Rosa (0854) | | R (21) | | | X (2) | |
| Ramo (0855) | | R (21) | | | X (2) | |
| Pera (0790) | | R (21) | | | X (2) | |
| Loro (0629) | | R (21) | | | X (2) | |

METODO: "Tilin-Tilin"

CODIGO DOCUMENTO: 35

AÑO: 1977

AUTOR: M. Melendrés y J. M^a Toral

EDITORIAL: Bibliograf

| <u>TERMINOS</u> | <u>NIVEL FUNCIONAL</u> | | | <u>NIVEL DE PRESENTACION</u> | | |
|-----------------|------------------------|------------|--------|------------------------------|--------------|--------|
| | VOCAL | CONSONANTE | SILABA | ICONO | ICONO-NOMBRE | NOMBRE |
| Torero (0880) | | R (21) | | | X (2) | |
| Aro (0016) | | R (21) | | | X (2) | |
| Puro (0797) | | R (21) | | | X (2) | |
| Perro (0051) | | R (21) | | | X (2) | |
| Torre (0914) | | R (21) | | | X (2) | |
| Sapo (0938) | | S (22) | | | X (2) | |
| Oso (0109) | | S (22) | | | X (2) | |
| Asa (0005) | | S (22) | | | X (2) | |
| Sopa (0943) | | S (22) | | | X (2) | |
| Pesa (0950) | | S (22) | | | X (2) | |
| Solapa (0951) | | S (22) | | | X (2) | |
| Tomate (0132) | | T (23) | | | X (2) | |
| Tapa (0965) | | T (23) | | | X (2) | |
| Pato (0127) | | T (23) | | | X (2) | |
| Pelota (0052) | | T (23) | | | X (2) | |
| Moto (0135) | | T (23) | | | X (2) | |

METODO: "Tilin-Tilin"

CODIGO DOCUMENTO: 35

AÑO: 1977

AUTOR: M. Melendrés y J. M^a Toral

EDITORIAL: Bibliograf

TERMINOS

NIVEL FUNCIONAL

NIVEL DE PRESENTACION

| | <u>VOCAL</u> | <u>CONSONANTE</u> | <u>SILABA</u> | <u>ICONO</u> | <u>ICONO-NOMBRE</u> | <u>NOMBRE</u> |
|----------------|--------------|-------------------|---------------|--------------|---------------------|---------------|
| Maleta (0660) | | T (23) | | | X (2) | |
| Vaso (0944) | | V (25) | | | X (2) | |
| Veleta (0657) | | V (25) | | | X (2) | |
| Pavo (0799) | | V (25) | | | X (2) | |
| Vela (0635) | | V (25) | | | X (2) | |
| Llave (0667) | | V (25) | | | X (2) | |
| Lavabo (0636) | | V (25) | | | X (2) | |
| Xilofón (1023) | | X (27) | | | X (2) | |
| Boxeo (1029) | | X (27) | | | X (2) | |
| Zapatos (1049) | | Z (29) | | | X (2) | |
| Pozo (0796) | | Z (29) | | | X (2) | |
| Taza (0970) | | Z (29) | | | X (2) | |
| Lazo (0650) | | Z (29) | | | X (2) | |
| Azada (0025) | | Z (29) | | | X (2) | |

METODO: "Aprendo a leer"

CODIGO DOCUMENTO: 36

AÑO: 1978

AUTOR: A., J., y J. M^a Alvarez

EDITORIAL: Miñón

TERMINOS

NIVEL FUNCIONAL

NIVEL DE PRESENTACION

| | VOCAL | CONSONANTE | SILABA | ICONO | ICONO-NOMBRE | NOMBRE |
|-----------------|--------|------------|--------|-------|--------------|--------|
| Avión (0013) | A (01) | | | X (1) | | |
| Elefante (0037) | E (06) | | | X (1) | | |
| Iglesia (0077) | I (10) | | | X (1) | | |
| Ojo (0108) | O (18) | | | X (1) | | |
| Uvas (0139) | U (24) | | | X (1) | | |
| Yema (1068) | | Y (28) | | | X (2) | |
| Joya (0569) | | Y (28) | | | X (2) | |
| Burro (0190) | | B (02) | | | X (2) | |
| Bellota (0206) | | B (02) | | | X (2) | |
| Casa (0023) | | C (03) | | | X (2) | |
| Carro (0270) | | C (03) | | | X (2) | |
| Cigarro (0231) | | C (03) | | | X (2) | |
| Cenicero (0232) | | C (03) | | | X (2) | |
| Cebolla (0233) | | C (03) | | | X (2) | |
| Hucha (0313) | | CH (04) | | | X (2) | |
| Serrucho (0324) | | CH (04) | | | X (2) | |

METODO: "Aprendo a leer"

CODIGO DOCUMENTO: 36

AÑO: 1978

AUTOR: A., J., y J. M^a Alvarez

EDITORIAL: Miñón

TERMINOS

NIVEL FUNCIONAL

NIVEL DE PRESENTACION

| | <u>VOCAL</u> | <u>CONSONANTE</u> | <u>SILABA</u> | <u>ICONO</u> | <u>ICONO-NOMBRE</u> | <u>NOMBRE</u> |
|------------------|--------------|-------------------|---------------|--------------|---------------------|---------------|
| Dado (0356) | | D (05) | | | X (2) | |
| Dedo (0074) | | D (05) | | | X (2) | |
| Farola (0415) | | F (07) | | | X (2) | |
| Feo (0406) | | F (07) | | | X (2) | |
| Gusano (0436) | | G (08) | | | X (2) | |
| Goma (0438) | | G (08) | | | X (2) | |
| Guitarra (0497) | | G (08) | | | X (2) | |
| Gemelo (0477) | | G (08) | | | X (2) | |
| Galápago (0445) | | G (08) | | | X (2) | |
| Paragüero (0499) | | G (08) | | | X (2) | |
| Haba (0534) | | H (09) | | | X (2) | |
| Hebilla (0535) | | H (09) | | | X (2) | |
| Jirafa (0556) | | J (11) | | | X (2) | |
| Oveja (0064) | | J (11) | | | X (2) | |
| Jota (0561) | | J (11) | | | X (2) | |
| Kilo (0609) | | K (12) | | | X (2) | |

METODO: "Aprendo a leer"

CODIGO DOCUMENTO: 36

AÑO: 1978

AUTOR: A., J., y J. M^a Alvarez

EDITORIAL: Miñón

| <u>TERMINOS</u> | <u>NIVEL FUNCIONAL</u> | | | <u>NIVEL DE PRESENTACION</u> | | |
|------------------|------------------------|------------|--------|------------------------------|--------------|--------|
| | VOCAL | CONSONANTE | SILABA | ICONO | ICONO-NOMBRE | NOMBRE |
| Kimono (0613) | | K (12) | | | X (2) | |
| Vela (0635) | | L (13) | | | X (2) | |
| Molino (0094) | | L (13) | | | X (2) | |
| Silla (0672) | | LL (14) | | | X (2) | |
| Molinillo (0675) | | LL (14) | | | X (2) | |
| Mamá (0029) | | M (15) | | | X (2) | |
| Mono (0136) | | M (15) | | | X (2) | |
| Nene (0728) | | N (16) | | | X (2) | |
| Nena (0729) | | N (16) | | | X (2) | |
| Niño (0098) | | Ñ (17) | | | X (2) | |
| Niña (0726) | | Ñ (17) | | | X (2) | |
| Pavo (0799) | | P (19) | | | X (2) | |
| Perro (0051) | | P (19) | | | X (2) | |
| Buque (0826) | | Q (20) | | | X (2) | |
| Quijote (0829) | | Q (20) | | | X (2) | |
| Pequeña (0834) | | Q (20) | | | X (2) | |

METODO: "Aprendo a leer"

CODIGO DOCUMENTO: 36

AÑO: 1978

AUTOR: A., J., y J. M^a Alvarez

EDITORIAL: Miñón

| <u>TERMINOS</u> | <u>NIVEL FUNCIONAL</u> | | | <u>NIVEL DE PRESENTACION</u> | | |
|-----------------|------------------------|------------|--------|------------------------------|--------------|--------|
| | VOCAL | CONSONANTE | SILABA | ÍCONO | ÍCONO-NOMBRE | NOMBRE |
| Rana (0738) | | R (21) | | | X (2) | |
| Riña (0768) | | R (21) | | | X (2) | |
| Moro (0879) | | R (21) | | | X (2) | |
| Torero (0880) | | R (21) | | | X (2) | |
| Mora (0881) | | R (21) | | | X (2) | |
| Marrano (0911) | | R (21) | | | X (2) | |
| Erró (0912) | | R (21) | | | X (2) | |
| Oso (0109) | | S (22) | | | X (2) | |
| Misa (0103) | | S (22) | | | X (2) | |
| Tomate (0132) | | T (23) | | | X (2) | |
| Seta (0940) | | T (23) | | | X (2) | |
| Uva (0139) | | V (25) | | | X (2) | |
| Nave (0727) | | V (25) | | | X (2) | |
| Xilofón (1023) | | X (27) | | | X (2) | |
| Taxi (1024) | | X (27) | | | X (2) | |
| Zapatos (1049) | | Z (29) | | | X (2) | |
| Zorra (0931) | | Z (29) | | | X (2) | |

METODO: "Aprendo a leer"

CODIGO DOCUMENTO: 36

AÑO: 1978

AUTOR: A., J., y J. M^a Alvarez

EDITORIAL: Miñón

| <u>TERMINOS</u> | <u>NIVEL FUNCIONAL</u> | | | <u>NIVEL DE PRESENTACION</u> | | |
|------------------|------------------------|------------|----------|------------------------------|--------------|--------|
| | VOCAL | CONSONANTE | SILABA | ICONO | ICONO-NOMBRE | NOMBRE |
| Almanaque (1110) | | | AL (005) | | X (2) | |
| Ampolla (1126) | | | AM (006) | | X (2) | |
| Anciana (1121) | | | AN (007) | | X (2) | |
| Arco (1139) | | | AR (009) | | X (2) | |
| Asno (0003) | | | AS (010) | | X (2) | |
| Aletas (1150) | | | AT (011) | | X (2) | |
| Piel (1157) | | | EL (016) | | X (2) | |
| Embudo (0044) | | | EM (017) | | X (2) | |
| Encina (1172) | | | EN (018) | | X (2) | |
| Ermitaño (1179) | | | ER (020) | | X (2) | |
| Espiga (1183) | | | ES (021) | | X (2) | |
| Excursión (1190) | | | EX (023) | | X (2) | |
| Expuesto (1191) | | | EX (023) | | X (2) | |
| Nuez (1202) | | | EZ (025) | | X (2) | |
| Ignición (1204) | | | IG (027) | | X (2) | |
| Rail (1208) | | | IL (028) | | X (2) | |

METODO: "Aprendo a leer"

CODIGO DOCUMENTO: 36

AÑO: 1978

AUTOR: A., J. y J. M^a Alvarez

EDITORIAL: Miñón

TERMINOS

NIVEL FUNCIONAL

NIVEL DE PRESENTACION

| | <u>VOCAL</u> | <u>CONSONANTE</u> | <u>SÍLABA</u> | <u>ICONO</u> | <u>ICONO-NOMBRE</u> | <u>NOMBRE</u> |
|--------------------|--------------|-------------------|---------------|--------------|---------------------|---------------|
| Impedido (1209) | | | IM (029) | | X (2) | |
| Indio (0079) | | | IN (030) | | X (2) | |
| Instantáneo (1213) | | | INS (031) | | X (2) | |
| Isla (0077) | | | IS (033) | | X (2) | |
| Maiz (1218) | | | IZ (034) | | X (2) | |
| Obstáculo (1226) | | | OBS (036) | | X (2) | |
| Octógono (1229) | | | OC (037) | | X (2) | |
| Octogenario (1227) | | | OC (037) | | X (2) | |
| Olmo (1233) | | | OL (039) | | X (2) | |
| Ombú (1234) | | | OM (040) | | X (2) | |
| León (0627) | | | ON (041) | | X (2) | |
| Optico (1239) | | | OP (042) | | X (2) | |
| Laud (1249) | | | UD (045) | | X (2) | |
| Ataud (1250) | | | UD (045) | | X (2) | |
| Baul (1252) | | | UL (047) | | X (2) | |
| Umbela (1254) | | | UM (048) | | X (2) | |

METODO: "Aprendo a leer"

CODIGO DOCUMENTO: 36

AÑO: 1978

AUTOR: A., J. y J. M^a Alvarez

EDITORIAL: Miñón

| <u>TERMINOS</u> | <u>NIVEL FUNCIONAL</u> | | | <u>NIVEL DE PRESENTACION</u> | | |
|-----------------|------------------------|------------|-----------|------------------------------|--------------|--------|
| | VOCAL | CONSONANTE | SILABA | ICONO | ICONO-NOMBRE | NOMBRE |
| Uncido (1255) | | | UN (049) | | X (2) | |
| Urna (0143) | | | UR (050) | | X (2) | |
| Bandera (1262) | | | BAN (055) | | X (2) | |
| Redobla (1271) | | | BLA (063) | | X (2) | |
| Sable (0939) | | | BLE (067) | | X (2) | |
| Doble (1288) | | | BLE (067) | | X (2) | |
| Pueblo (1298) | | | BLO (071) | | X (2) | |
| Blusa (1303) | | | BLU (074) | | X (2) | |
| Bolso (0185) | | | BOL (076) | | X (2) | |
| Bombilla (0214) | | | BOM (077) | | X (2) | |
| Bombo (0173) | | | BOM (077) | | X (2) | |
| Cabra (1313) | | | BRA (082) | | X (2) | |
| Cebra (0225) | | | BRA (082) | | X (2) | |
| Cabrero (1319) | | | BRE (084) | | X (2) | |
| Libro (0082) | | | BRO (088) | | X (2) | |
| Brújula (1336) | | | BRU (090) | | X (2) | |

METODO: "Aprendo a leer"

CODIGO DOCUMENTO: 36

AÑO: 1978

AUTOR: A., J. y J. M^a Alvarez

EDITORIAL: Miñón

TERMINOS

NIVEL FUNCIONAL

NIVEL DE PRESENTACION

| | <u>VOCAL</u> | <u>CONSONANTE</u> | <u>SILABA</u> | <u>ICONO</u> | <u>ICONO-NOMBRE</u> | <u>NOMBRE</u> |
|------------------|--------------|-------------------|---------------|--------------|---------------------|---------------|
| Cacto (1340) | | | CAC (095) | | X (2) | |
| Caldero (1342) | | | CAL (097) | | X (2) | |
| Canguro (1352) | | | CAN (099) | | X (2) | |
| Cántaro (1353) | | | CAN (099) | | X (2) | |
| Cartera (1358) | | | CAR (101) | | X (2) | |
| Cascabel (1365) | | | CAS (102) | | X (2) | |
| Biceps (1368) | | | CEPS (103) | | X (2) | |
| Cerdo (0237) | | | CER (104) | | X (2) | |
| Circo (1376) | | | CIR (109) | | X (2) | |
| Cisne (0259) | | | CIS (110) | | X (2) | |
| Clavel (1377) | | | CLA (111) | | X (2) | |
| Clava (1381) | | | CLA (111) | | X (2) | |
| Bicicleta (0197) | | | CLE (114) | | X (2) | |
| Cuclillo (1391) | | | CLI (115) | | X (2) | |
| Clueca (1401) | | | CLU (120) | | X (2) | |
| Acompaña (1405) | | | COM (122) | | X (2) | |

METODO: "Aprendo a leer"

CODIGO DOCUMENTO: 36

AÑO: 1978

AUTOR: A. J. y J. M^a Alvarez

EDITORIAL: Miñón

| <u>TERMINOS</u> | <u>NIVEL FUNCIONAL</u> | | <u>NIVEL DE PRESENTACION</u> | | | |
|-------------------|------------------------|------------|------------------------------|-------|--------------|--------|
| | VOCAL | CONSONANTE | SILABA | ICONO | ICONO-NOMBRE | NOMBRE |
| Construyen (1410) | | | CONS (124) | | X (2) | |
| Corneta (1415) | | | COR (126) | | X (2) | |
| Cráneo (1417) | | | CRA (128) | | X (2) | |
| Cráter (1418) | | | CRA (128) | | X (2) | |
| Alacrán (1421) | | | CRAN (129) | | X (2) | |
| Cresta (1429) | | | CRES (132) | | X (2) | |
| Escribe (1432) | | | CRI (133) | | X (2) | |
| Crin (1436) | | | CRIN (134) | | X (2) | |
| Cristo (1438) | | | CRIS (136) | | X (2) | |
| Croquetas (0849) | | | CRO (137) | | X (2) | |
| Cruce (1447) | | | CRU (138) | | X (2) | |
| Cachimba (1456) | | | CHIM (145) | | X (2) | |
| Chumbera (1457) | | | CHUM (146) | | X (2) | |
| Ladra (1476) | | | DRA (163) | | X (2) | |
| Madreña (1486) | | | DRE (168) | | X (2) | |
| Cocodrilo (1491) | | | DRI (170) | | X (2) | |

METODO: "Aprendo a leer"

CODIGO DOCUMENTO: 36

AÑO: 1978

AUTOR: A., J. y J. M^a Alvarez

EDITORIAL: Miñón

TERMINOS

NIVEL FUNCIONAL

NIVEL DE PRESENTACION

| | <u>VOCAL</u> | <u>CONSONANTE</u> | <u>SILABA</u> | <u>ICONO</u> | <u>ICONO-NOMBRE</u> | <u>NOMBRE</u> |
|-------------------|--------------|-------------------|---------------|--------------|---------------------|---------------|
| Cuadro (0385) | | | DRO (172) | | X (2) | |
| Dromedario (1495) | | | DRO (172) | | X (2) | |
| Flauta (0423) | | | FLA (182) | | X (2) | |
| Flamenco (0390) | | | FLA (182) | | X (2) | |
| Flan (1512) | | | FLAN (183) | | X (2) | |
| Inflan (1511) | | | FLAN (183) | | X (2) | |
| Flecha (1977) | | | FLE (184) | | X (2) | |
| Rifle (0875) | | | FLE (184) | | X (2) | |
| Flores (1517) | | | FLO (187) | | X (2) | |
| Flor (0117) | | | FLOR (188) | | X (2) | |
| Fragua (1522) | | | FRA (189) | | X (2) | |
| Fresa (0424) | | | FRE (194) | | X (2) | |
| Cofre (1532) | | | FRE (194) | | X (2) | |
| Friega (1545) | | | FRIE (198) | | X (2) | |
| Frutero (1551) | | | FRU (201) | | X (2) | |
| Gamba (1559) | | | GAM (208) | | X (2) | |

METODO: "Aprendo a leer"

CODIGO DOCUMENTO: 36

AÑO: 1978

AUTOR: A., J. y J. M^a Alvarez

EDITORIAL: Miñón

TERMINOS

NIVEL FUNCIONAL

NIVEL DE PRESENTACION

| | <u>VOCAL</u> | <u>CONSONANTE</u> | <u>SILABA</u> | <u>ICONO</u> | <u>ICONO-NOMBRE</u> | <u>NOMBRE</u> |
|------------------|--------------|-------------------|---------------|--------------|---------------------|---------------|
| Ganso (1561) | | | GAN (209) | | X (2) | |
| Regla (1569) | | | GLA (216) | | X (2) | |
| Gladiador (1570) | | | GLA (216) | | X (2) | |
| Reglas (1578) | | | GLAS (219) | | X (2) | |
| Iglesia (0076) | | | GLE (220) | | X (2) | |
| Globo (0120) | | | GLO (222) | | X (2) | |
| Glotón (1582) | | | GLO (222) | | X (2) | |
| Granada (1593) | | | GRA (228) | | X (2) | |
| Granja (1601) | | | GRAN (229) | | X (2) | |
| Tigre (0519) | | | GRE (231) | | X (2) | |
| Grifo (0425) | | | GRI (233) | | X (2) | |
| Negro (0730) | | | GRO (235) | | X (2) | |
| Grulla (1620) | | | GRU (236) | | X (2) | |
| Hipnotiza (1634) | | | HIP (251) | | X (2) | |
| Hirco (1635) | | | HIR (252) | | X (2) | |
| Hospital (1642) | | | HOS (257) | | X (2) | |

METODO: "Aprendo a leer"

CODIGO DOCUMENTO: 36

AÑO: 1978

AUTOR: A., J. y J. M^a Alvarez

EDITORIAL: Miñón

TERMINOS

NIVEL FUNCIONAL

NIVEL DE PRESENTACION

| | <u>VOCAL</u> | <u>CONSONANTE</u> | <u>SILABA</u> | <u>ICONO</u> | <u>ICONO-NOMBRE</u> | <u>NOMBRE</u> |
|------------------|--------------|-------------------|---------------|--------------|---------------------|---------------|
| Hoz (1643) | | | HOZ (258) | | X (2) | |
| Husmea (1648) | | | HUS (262) | | X (2) | |
| Hojas (1650) | | | JAS (265) | | X (2) | |
| Reloj (0956) | | | LOJ (305) | | X (2) | |
| Mixta (1707) | | | MIX (322) | | X (2) | |
| Monstruo (1711) | | | MONS (324) | | X (2) | |
| Mosca (0300) | | | MOS (325) | | X (2) | |
| Pantalla (1731) | | | PAN (347) | | X (2) | |
| Parche (1733) | | | PAR (348) | | X (2) | |
| Pistola (1755) | | | PIS (362) | | X (2) | |
| Plátano (0991) | | | PLA (364) | | X (2) | |
| Playa (1757) | | | PLÀ (364) | | X (2) | |
| Aplicada (1770) | | | PLI (370) | | X (2) | |
| Plis-Plas (1775) | | | PLIS (371) | | X (2) | |
| Plomada (1776) | | | PLO (372) | | X (2) | |
| Pluma (1780) | | | PLU (373) | | X (2) | |

METODO: "Aprendo a leer"

CODIGO DOCUMENTO: 36

AÑO: 1978

AUTOR: A., J. y J. M^a Alvarez

EDITORIAL: Miñón

TERMINOS

NIVEL FUNCIONAL

NIVEL DE PRESENTACION

VOCAL

CONSONANTE

SILABA

ICONO

ICONO-NOMBRE

NOMBRE

| | | | | | |
|-------------------|--|--|------------|--|-------|
| Cataplún (1782) | | | PLUN (374) | | X (2) |
| Pradera (1784) | | | PRA (376) | | X (2) |
| Preso (1787) | | | PRE (379) | | X (2) |
| Primero (1797) | | | PRI (382) | | X (2) |
| Probeta (1806) | | | PRO (385) | | X (2) |
| Imprudente (1814) | | | PRU (386) | | X (2) |
| Quinqué (0824) | | | QUIN (392) | | X (2) |
| Reptil (1835) | | | REP (401) | | X (2) |
| Rítmica (1841) | | | RIT (407) | | X (2) |
| Farol (0394) | | | ROL (409) | | X (2) |
| Saltan (1854) | | | SAL (421) | | X (2) |
| Submarino (1880) | | | SUB (442) | | X (2) |
| Tic-Tac (1893) | | | TIC (452) | | X (2) |
| Tortuga (0460) | | | TOR (458) | | X (2) |
| Traje (1905) | | | TRA (460) | | X (2) |
| Tractor (1910) | | | TRAC (461) | | X (2) |

METODO: "Aprendo a leer"

CODIGO DOCUMENTO: 36

AÑO: 1978

AUTOR: A., J. y J. M^a Alvarez

EDITORIAL: Miñón

TERMINOS

NIVEL FUNCIONAL

NIVEL DE PRESENTACION

| | <u>VOCAL</u> | <u>CONSONANTE</u> | <u>SILABA</u> | <u>ICONO</u> | <u>ICONO-NOMBRE</u> | <u>NOMBRE</u> |
|------------------|--------------|-------------------|---------------|--------------|---------------------|---------------|
| Tranvía (0964) | | | TRAN (462) | | X (2) | |
| Buitre (1918) | | | TRE (466) | | X (2) | |
| Tren (0053) | | | TREN (468) | | X (2) | |
| Trilla (1930) | | | TRI (470) | | X (2) | |
| Rastro (1937) | | | TRO (475) | | X (2) | |
| Trompo (1950) | | | TROM (476) | | X (2) | |
| Trucha (1955) | | | TRU (479) | | X (2) | |
| Avestruz (1956) | | | TRUZ (480) | | X (2) | |
| Vid (1964) | | | VID (490) | | X (2) | |
| Automóvil (1966) | | | VIL (492) | | X (2) | |

METODO: Teleo

CODIGO DOCUMENTO: 37

AÑO: 1978

AUTOR: M. Pach y J. Vives

EDITORIAL: Trevert

TERMINOS

NIVEL FUNCIONAL

NIVEL DE PRESENTACION

| | <u>VOCAL</u> | <u>CONSONANTE</u> | <u>SILABA</u> | <u>ICONO</u> | <u>ICONO-NOMBRE</u> | <u>NOMBRE</u> |
|-----------------|--------------|-------------------|---------------|--------------|---------------------|---------------|
| Lobo (0129) | | B (02) | | | X (2) | |
| Casa (0023) | | C (03) | | | X (2) | |
| Acera (0250) | | C (03) | | | X (2) | |
| Coche (0268) | | CH (04) | | | X (2) | |
| Diana (0074) | | D (05) | | | X (2) | |
| Fuego (1979) | | F (07) | | | X (2) | |
| Gato (0022) | | G (08) | | | X (2) | |
| Colegio (0486) | | G (08) | | | X (2) | |
| Gema (0493) | | G (08) | | | X (2) | |
| Miguel (0507) | | G (08) | | | X (2) | |
| Guitarra (0497) | | G (08) | | | X (2) | |
| Guardia (0453) | | G (08) | | | X (2) | |
| Herrería (0543) | | H (09) | | | X (2) | |
| Jaula (0562) | | J (11) | | | X (2) | |
| Mula (0642) | | L (13) | | | X (2) | |
| Lluvia (0670) | | LL (14) | | | X (2) | |

METODO: Teleo

CODIGO DOCUMENTO: 37

AÑO: 1978

AUTOR: M. Pach y J. Vives

EDITORIAL: Trevert

TERMINOS

NIVEL FUNCIONAL

NIVEL DE PRESENTACION

| | VOCAL | CONSONANTE | SILABA | ICONO | ICONO-NOMBRE | NOMBRE |
|-----------------|-------|------------|-----------|-------|--------------|--------|
| Mamá (0029) | | M (15) | | | X (2) | |
| Nieve (0746) | | N (16) | | | X (2) | |
| Señorita (0780) | | Ñ (17) | | | X (2) | |
| Papá (0794) | | P (19) | | | X (2) | |
| Queso (0823) | | Q (20) | | | X (2) | |
| Quinto (0842) | | Q (20) | | | X (2) | |
| Reja (0598) | | R (21) | | | X (2) | |
| Radio (0368) | | R (21) | | | X (2) | |
| Herrero (0922) | | R (21) | | | X (2) | |
| Sapo (0938) | | S (22) | | | X (2) | |
| Tío (0984) | | T (23) | | | X (2) | |
| Eva (1010) | | V (25) | | | X (2) | |
| Taxi (1024) | | X (27) | | | X (2) | |
| Calzada (1061) | | Z (29) | | | X (2) | |
| Bloque (1300) | | | BLO (071) | | | X (3) |
| Blusa (1303) | | | BLU (074) | | | X (3) |

METODO: Teleo

CODIGO DOCUMENTO: 37

AÑO: 1978

AUTOR: M. Pach y J. Vives

EDITORIAL: Trevert

TERMINOS

NIVEL FUNCIONAL

NIVEL DE PRESENTACION

| | <u>VOCAL</u> | <u>CONSONANTE</u> | <u>SILABA</u> | <u>ICONO</u> | <u>ICONO-NOMBRE</u> | <u>NOMBRE</u> |
|----------------|--------------|-------------------|---------------|--------------|---------------------|---------------|
| Brisa (1326) | | | BRI (085) | | | X (3) |
| Brinco (2004) | | | BRIN (086) | | | X (3) |
| Broma (1333) | | | BRO (088) | | | X (3) |
| Brote (2005) | | | BRO (088) | | | X (3) |
| Bruto (2006) | | | BRU (090) | | | X (3) |
| Bruma (1337) | | | BRU (090) | | | X (3) |
| Clase (1339) | | | CLA (111) | X (1) | | |
| Clueca (1401) | | | CLU (120) | | | X (3) |
| Flecha (1977) | | | FLE (184) | | | X (3) |
| Flores (1517) | | | FLO (187) | X (1) | | |
| Plato (0813) | | | PLA (364) | | | X (3) |
| Plisado (1771) | | | PLI (370) | | | X (3) |
| Pluma (1780) | | | PLU (373) | | | X (3) |
| Prado (0797) | | | PRA (376) | X (1) | | |
| Premio (1788) | | | PRE (379) | | | X (3) |
| Primo (1799) | | | PRI (382) | | | X (3) |

METODO: Teleo

CODIGO DOCUMENTO: 37

AÑO: 1978

AUTOR: M. Pach y J. Vives

EDITORIAL: Trevert

| <u>TERMINOS</u> | <u>NIVEL FUNCIONAL</u> | | | <u>NIVEL DE PRESENTACION</u> | | |
|-----------------|------------------------|------------|------------|------------------------------|--------------|--------|
| | VOCAL | CONSONANTE | SILABA | ICONO | ICONO-NOMBRE | NOMBRE |
| Progreso (1809) | | | PRO (385) | | | X (3) |
| Problema (1810) | | | PRO (385) | | | X (3) |
| Prueba (1817) | | | PRU (386) | | | X (3) |
| Traje (1905) | | | TRA (460) | | | X (3) |
| Trabajo (1907) | | | TRA (460) | | | X (3) |
| Trapezio (0255) | | | TRA (460) | | | X (3) |
| Tren (0053) | | | TREN (468) | X (1) | | |
| Tres (1926) | | | TRES (469) | | X (2) | |
| Trola (1948) | | | TRO (475) | | X (2) | |

METODO: "Amiguitos"

CODIGO DOCUMENTO: 38

AÑO: 1978 (88ª, 2ª y 50ª Ed.)

AUTOR: A. Arias

EDITORIAL: Santiago Rodríguez

TERMINOS

NIVEL FUNCIONAL

NIVEL DE PRESENTACION

| | <u>VOCAL</u> | <u>CONSONANTE</u> | <u>SILABA</u> | <u>ICONO</u> | <u>ICONO-NOMBRE</u> | <u>NOMBRE</u> |
|-----------------|--------------|-------------------|---------------|--------------|---------------------|---------------|
| Avión (0013) | A (01) | | | X (1) | | |
| Elefante (0037) | E (06) | | | X (1) | | |
| Iglesia (0076) | I (10) | | | X (1) | | |
| Oso (0109) | O (18) | | | X (1) | | |
| Uvas (0139) | U (24) | | | X (1) | | |
| Yema (1068) | | Y (28) | | | X (2) | |
| Ballena (0191) | | B (02) | | | X (2) | |
| Nube (0150) | | B (02) | | | X (2) | |
| Casa (0023) | | C (03) | | | X (2) | |
| Cuna (0146) | | C (03) | | | X (2) | |
| Oca (0114) | | C (03) | | | X (2) | |
| Cepillo (0235) | | C (03) | | | X (2) | |
| Chimenea (0311) | | CH (04) | | | X (2) | |
| Chiva (0330) | | CH (04) | | | X (2) | |
| Choza (0309) | | CH (04) | | | X (2) | |
| Dedo (0074) | | D (05) | | | X (2) | |

METODO: "Amiguitos"

CODIGO DOCUMENTO: 38

AÑO: 1978 (88ª, 2ª y 50ª Ed.)

AUTOR: A. Arias

EDITORIAL: Santiago Rodríguez

TERMINOS

NIVEL FUNCIONAL

NIVEL DE PRESENTACION

| | <u>VOCAL</u> | <u>CONSONANTE</u> | <u>SILABA</u> | <u>ICONO</u> | <u>ICONO-NOMBRE</u> | <u>NOMBRE</u> |
|-----------------|--------------|-------------------|---------------|--------------|---------------------|---------------|
| Dado (0356) | | D (05) | | | X (2) | |
| Foto (0391) | | F (07) | | | X (2) | |
| Fuma (0399) | | F (07) | | | X (2) | |
| Gusano (0436) | | G (08) | | | X (2) | |
| Gato (0022) | | G (08) | | | X (2) | |
| Gitana (0482) | | G (08) | | | X (2) | |
| Guitarra (0497) | | G (08) | | | X (2) | |
| Humo (0528) | | H (09) | | | X (2) | |
| Hada (0523) | | H (09) | | | X (2) | |
| Ojo (0108) | | J (11) | | | X (2) | |
| Hoja (0533) | | J (11) | | | X (2) | |
| Kilo (0609) | | K (12) | | | X (2) | |
| Luna (0158) | | L (13) | | | X (2) | |
| Molino (0094) | | L (13) | | | X (2) | |
| Llena (0692) | | LL (14) | | | X (2) | |
| Olla (0113) | | LL (14) | | | X (2) | |

METODO: "Amiguitos"

CODIGO DOCUMENTO: 38

AÑO: 1978 (88ª, 2ª y 50ª Ed.)

AUTOR: A. Arias

EDITORIAL: Santiago Rodríguez

TERMINOS

NIVEL FUNCIONAL

NIVEL DE PRESENTACION

| | <u>VOCAL</u> | <u>CONSONANTE</u> | <u>SILABA</u> | <u>ICONO</u> | <u>ICONO-NOMBRE</u> | <u>NOMBRE</u> |
|----------------|--------------|-------------------|---------------|--------------|---------------------|---------------|
| Mamá (0029) | | M (15) | | | X (2) | |
| Nene (0728) | | N (16) | | | X (2) | |
| Mono (0136) | | N (16) | | | X (2) | |
| Uña (0140) | | Ñ (17) | | | X (2) | |
| Niña (0726) | | Ñ (17) | | | X (2) | |
| Peine (0752) | | P (19) | | | X (2) | |
| Pato (0127) | | P (19) | | | X (2) | |
| Pollito (0101) | | P (19) | | | X (2) | |
| Queso (0823) | | Q (20) | | | X (2) | |
| Faro (0392) | | R (21) | | | X (2) | |
| Rana (0738) | | R (21) | | | X (2) | |
| Perro (0051) | | R (21) | | | X (2) | |
| Seta (0940) | | S (22) | | | X (2) | |
| Silla (0672) | | S (22) | | | X (2) | |
| Tomate (0132) | | T (23) | | | X (2) | |
| Auto (0014) | | T (23) | | | X (2) | |

METODO: "Amiguitos"

CODIGO DOCUMENTO: 38

AÑO: 1978 (88ª, 2ª y 50ª Ed.)

AUTOR: A. Arias

EDITORIAL: Santiago Rodríguez

| <u>TERMINOS</u> | <u>NIVEL FUNCIONAL</u> | | <u>NIVEL DE PRESENTACION</u> | | | |
|-------------------|------------------------|------------|------------------------------|-------|--------------|--------|
| | VOCAL | CONSONANTE | SILABA | ICONO | ICONO-NOMBRE | NOMBRE |
| Vaso (0944) | | V (25) | | | X (2) | |
| Llave (0667) | | V (25) | | | X (2) | |
| Xilófono (1023) | | X (27) | | | X (2) | |
| Zapato (1049) | | Z (29) | | | X (2) | |
| Pozo (0796) | | Z (29) | | | X (2) | |
| Abdomen (1099) | | | AB (001) | | X (2) | |
| Abderramán (1100) | | | AB (001) | | X (2) | |
| Actor (1102) | | | AC (002) | | X (2) | |
| Ambulancia (1127) | | | AM (006) | | X (2) | |
| Antena (1131) | | | AN (007) | | X (2) | |
| Anguila (1135) | | | AN (007) | | X (2) | |
| Arbol (0011) | | | AR (009) | | X (2) | |
| Arco (1139) | | | AR (009) | | X (2) | |
| Asno (0003) | | | AS (010) | | X (2) | |
| Aletas (1150) | | | AT (011) | | X (2) | |
| Embutido (1168) | | | EM (017) | | X (2) | |

METODO: "Amiguitos"

CODIGO DOCUMENTO: 38

AÑO: 1978 (88ª, 2ª y 50ª Ed.)

AUTOR: A. Arias

EDITORIAL: Santiago Rodríguez

TERMINOS

NIVEL FUNCIONAL

NIVEL DE PRESENTACION

VOCAL

CONSONANTE

SILABA

ICONO

ICONO-NOMBRE

NOMBRE

| | | | | | |
|------------------|--|--|------------|--|-------|
| Encina (1172) | | | EN (018) | | X (2) |
| España (1185) | | | ES (021) | | X (2) |
| Espina (1184) | | | ES (021) | | X (2) |
| Etna (1189) | | | ET (022) | | X (2) |
| Indio (0079) | | | IN (030) | | X (2) |
| Intestino (1212) | | | IN (030) | | X (2) |
| Raiz (1219) | | | IZ (034) | | X (2) |
| Olmo (1233) | | | OL (039) | | X (2) |
| Baul (1252) | | | UL (047) | | X (2) |
| Abad (1259) | | | BAD (051) | | X (2) |
| Balcón (0177) | | | BAL (053) | | X (2) |
| Banco (0294) | | | BAN (055) | | X (2) |
| Barca (0293) | | | BAR (056) | | X (2) |
| Bizcocho (1269) | | | BIZ (062) | | X (2) |
| Blanco (1280) | | | BLAN (064) | | X (2) |
| Dirigible (1286) | | | BLE (067) | | X (2) |

METODO: "Amiguitos"

CODIGO DOCUMENTO: 38

AÑO: 1978 (88ª, 2ª y 50ª Ed.)

AUTOR: A. Arias

EDITORIAL: Santiago Rodríguez

TERMINOS

NIVEL FUNCIONAL

NIVEL DE PRESENTACION

| | <u>VOCAL</u> | <u>CONSONANTE</u> | <u>SILABA</u> | <u>ICONO</u> | <u>ICONO-NOMBRE</u> | <u>NOMBRE</u> |
|--------------------|--------------|-------------------|---------------|--------------|---------------------|---------------|
| Pueblo (1298) | | | BLO (071) | | X (2) | |
| Bómbilla (0214) | | | BOM (077) | | X (2) | |
| Brocha (1330) | | | BRO (088) | | X (2) | |
| Libros (1334) | | | BROS (089) | | X (2) | |
| Cacto (1340) | | | CAC (095) | | X (2) | |
| Chacal (1346) | | | CAL (097) | | X (2) | |
| Cartero (1359) | | | CAR (101) | | X (2) | |
| Carbón (1361) | | | CAR (101) | | X (2) | |
| Cesta (0260) | | | CES (105) | | X (2) | |
| Cinturón (1375) | | | CIN (108) | | X (2) | |
| Eclipse (1395) | | | CLIP (116) | | X (2) | |
| Clueca (1401) | | | CLUE (508) | | X (2) | |
| Caracol (0262) | | | COL (121) | | X (2) | |
| Colmena (1403) | | | COL (121) | | X (2) | |
| Compás (1404) | | | COM (122) | | X (2) | |
| Helicóptero (0529) | | | COP (125) | | X (2) | |

METODO: "Amiguitos"

CODIGO DOCUMENTO: 38

AÑO: 1978 (88ª. 2ª y 50ª Ed.)

AUTOR: A. Arias

EDITORIAL: Santiago Rodríguez

TERMINOS

NIVEL FUNCIONAL

NIVEL DE PRESENTACION

| | <u>VOCAL</u> | <u>CONSONANTE</u> | <u>SILABA</u> | <u>ICONO</u> | <u>ICONO-NOMBRE</u> | <u>NOMBRE</u> |
|--------------------|--------------|-------------------|---------------|--------------|---------------------|---------------|
| Cráter (1418) | | | CRA (128) | | X (2) | |
| Crema (1422) | | | CRE (130) | | X (2) | |
| Cres (1430) | | | CRES (132) | | X (2) | |
| Crustáceos (1450) | | | CRUS (139) | | X (2) | |
| Diccionario (1466) | | | DIC (154) | | X (2) | |
| Perdiz (1468) | | | DIZ (158) | | X (2) | |
| Catedral (1479) | | | DRAL (165) | | X (2) | |
| Dromedario (1495) | | | DRO (172) | | X (2) | |
| Flauta (0423) | | | FLA (182) | | X (2) | |
| Flan (1512) | | | FLAN (183) | | X (2) | |
| Flecha (1977) | | | FLE (184) | | X (2) | |
| Flor (0117) | | | FLOR (188) | | X (2) | |
| Fresa (0424) | | | FRE (194) | | X (2) | |
| Cafre (1533) | | | FRE (194) | | X (2) | |
| Fresnos (1540) | | | FRES (196) | | X (2) | |
| Lagarto (1562) | | | GAR (210) | | X (2) | |

METODO: "Amiguitos"

CODIGO DOCUMENTO: 38

AÑO: 1978 (88ª, 2ª y 50ª Ed.)

AUTOR: A. Arias

EDITORIAL: Santiago Rodríguez

| <u>TERMINOS</u> | <u>NIVEL FUNCIONAL</u> | | | <u>NIVEL DE PRESENTACION</u> | | |
|------------------|------------------------|------------|------------|------------------------------|--------------|--------|
| | VOCAL | CONSONANTE | SILABA | ICONO | ICONO-NOMBRE | NOMBRE |
| Regla (1569) | | | GLA (216) | | X (2) | |
| Gladiolos (1571) | | | GLA (216) | | X (2) | |
| Glacial (1572) | | | GLA (216) | | X (2) | |
| Iglesia (0073) | | | GLE (220) | | X (2) | |
| Globo (0120) | | | GLO (222) | | X (2) | |
| Grano (1594) | | | GRA (228) | | X (2) | |
| Cangrejo (1606) | | | GRE (231) | | X (2) | |
| Grillo (0520) | | | GRI (233) | | X (2) | |
| Gris (1616) | | | GRIS (234) | | X (2) | |
| Cigüeña (0238) | | | GUE (240) | | X (2) | |
| Haz (1627) | | | HAZ (245) | | X (2) | |
| Heptágono (1175) | | | HEP (246) | | X (2) | |
| Hoz (1643) | | | HOZ (258) | | X (2) | |
| Reloj (0596) | | | LOJ (305) | | X (2) | |
| Magnolia (1691) | | | MAG (312) | | X (2) | |
| Montaña (0698) | | | MON (323) | | X (2) | |

METODO: "Amiguitos"

CODIGO DOCUMENTO: 38

AÑO: 1978 (88ª, 2ª y 50ª Ed.)

AUTOR: A. Arias

EDITORIAL: Santiago Rodríguez

TERMINOS

NIVEL FUNCIONAL

NIVEL DE PRESENTACION

| | VOCAL | CONSONANTE | SÍLABA | ICONO | ICONO-NOMBRE | NOMBRE |
|--------------------|-------|------------|------------|-------|--------------|--------|
| Palmera (1729) | | | PAL (346) | | X (2) | |
| Pan (0753) | | | PAN (347) | | X (2) | |
| Pescador (1746) | | | PES (356) | | X (2) | |
| Pintura (1753) | | | PIN (361) | | X (2) | |
| Plátano (0991) | | | PLA (364) | | X (2) | |
| Playa (1757) | | | PLA (364) | | X (2) | |
| Pluma (1780) | | | PLU (373) | | X (2) | |
| Prado (0798) | | | PRA (376) | | X (2) | |
| Preso (1787) | | | PRE (379) | | X (2) | |
| Princesa (1802) | | | PRIN (383) | | X (2) | |
| Prisma (1803) | | | PRIS (384) | | X (2) | |
| Prismáticos (1804) | | | PRIS (384) | | X (2) | |
| Pulsera (1823) | | | PUL (390) | | X (2) | |
| Torax (1830) | | | RAX (397) | | X (2) | |
| Red (1832) | | | RED (399) | | X (2) | |
| Nazaret (1837) | | | RET (403) | | X (2) | |

METODO: "Amiguitos"

CODIGO DOCUMENTO: 38

AÑO: 1978 (88ª, 2ª y 50ª Ed.)

AUTOR: A. Arias

EDITORIAL: Santiago Rodríguez

TERMINOS

NIVEL FUNCIONAL

NIVEL DE PRESENTACION

VOCAL

CONSONANTE

SILABA

ICONO

ICONO-NOMBRE

NOMBRE

| | | | | | | |
|--------------------|--|--|------------|--|-------|--|
| Insecto (1863) | | | SEC (425) | | X (2) | |
| Signo (1870) | | | SIG (432) | | X (2) | |
| Insignia (1871) | | | SIG (432) | | X (2) | |
| Sol (0118) | | | SOL (436) | | X (2) | |
| Subterráneo (1881) | | | SUB (442) | | X (2) | |
| Trébol (1917) | | | TRE (466) | | X (2) | |
| Tren (0053) | | | TREN (468) | | X (2) | |
| Trompo (1950) | | | TROM (476) | | X (2) | |
| Vid (1964) | | | VID (490) | | X (2) | |

METODO: "Lee y escribe"

CODIGO DOCUMENTO: 39

AÑO: 1978

AUTOR: D. Lozano Crisantos

EDITORIAL: Anaya

TERMINOS

NIVEL FUNCIONAL

NIVEL DE PRESENTACION

| | <u>VOCAL</u> | <u>CONSONANTE</u> | <u>SILABA</u> | <u>ICONO</u> | <u>ICONO-NOMBRE</u> | <u>NOMBRE</u> |
|----------------|--------------|-------------------|---------------|--------------|---------------------|---------------|
| Bebe (0166) | | B (02) | | | X (2) | |
| Bata (9178) | | B (02) | | | X (2) | |
| Lobo (0129) | | B (02) | | | X (2) | |
| Buho (0189) | | B (02) | | | X (2) | |
| Celia (0256) | | C (03) | | | X (2) | |
| Palacio (0257) | | C (03) | | | X (2) | |
| Aceite (0248) | | C (03) | | | X (2) | |
| Policia (0258) | | C (03) | | | X (2) | |
| Casa (0023) | | C (03) | | | X (2) | |
| Cubo (0145) | | C (03) | | | X (2) | |
| Cabeza (0301) | | C (03) | | | X (2) | |
| Copa (0264) | | C (03) | | | X (2) | |
| Cama (0033) | | C (03) | | | X (2) | |
| Cuna (0146) | | C (03) | | | X (2) | |
| Hucha (0313) | | CH (04) | | | X (2) | |
| Hacha (0312) | | CH (04) | | | X (2) | |

METODO: "Lee y escribe"

CODIGO DOCUMENTO: 39

AÑO: 1978

AUTOR: D. Lozano Crisantos

EDITORIAL: Anaya

TERMINOS

NIVEL FUNCIONAL

NIVEL DE PRESENTACION

| | VOCAL | CONSONANTE | SILABA | ICONO | ICONO-NOMBRE | NOMBRE |
|-----------------|-------|------------|--------|-------|--------------|--------|
| Cuchillo (0327) | | CH (04) | | | X (2) | |
| Dedo (0074) | | D (05) | | | X (2) | |
| Dado (0356) | | D (05) | | | X (2) | |
| Helado (1981) | | D (05) | | | X (2) | |
| Foto (0391) | | F (07) | | | X (2) | |
| Búfalo (0204) | | F (07) | | | X (2) | |
| Fila (0393) | | F (07) | | | X (2) | |
| Gemelo (0477) | | G (08) | | | X (2) | |
| Gitano (0475) | | G (08) | | | X (2) | |
| Gato (0022) | | G (08) | | | X (2) | |
| Gorra (0440) | | G (08) | | | X (2) | |
| Gusano (0436) | | G (08) | | | X (2) | |
| Guerrera (0511) | | G (08) | | | X (2) | |
| Guitarra (0497) | | G (08) | | | X (2) | |
| Hoja (0533) | | J (11) | | | X (2) | |
| Conejo (0563) | | J (11) | | | X (2) | |

METODO: "Lee y escribe"

CODIGO DOCUMENTO: 39

AÑO: 1978

AUTOR: D. Lozano Crisantos

EDITORIAL: Anaya

| <u>TERMINOS</u> | <u>NIVEL FUNCIONAL</u> | | | <u>NIVEL DE PRESENTACION</u> | | |
|-------------------|------------------------|------------|--------|------------------------------|--------------|--------|
| | VOCAL | CONSONANTE | SILABA | ICONO | ICONO-NOMBRE | NOMBRE |
| Oveja (0064) | | J (11) | | | X (2) | |
| Kilo (0609) | | K (12) | | | X (2) | |
| Ala (0002) | | L (13) | | | X (2) | |
| Lola (0647) | | L (13) | | | X (2) | |
| Pili (0096) | | L (13) | | | X (2) | |
| Lupe (0664) | | L (13) | | | X (2) | |
| Llave (0667) | | LL (14) | | | X (2) | |
| Caballo (0278) | | LL (14) | | | X (2) | |
| Camello (0271) | | LL (14) | | | X (2) | |
| Calle (0678) | | LL (14) | | | X (2) | |
| Lluvia (0670) | | LL (14) | | | X (2) | |
| Pollito (0101) | | LL (14) | | | X (2) | |
| Mamá (0029) | | M (15) | | | X (2) | |
| Mateo (0724) | | M (15) | | | X (2) | |
| Amelia (0725) | | M (15) | | | X (2) | |
| Hipopótamo (0524) | | M (15) | | | X (2) | |

METODO: "Lee y escribe"

CODIGO DOCUMENTO: 39

AÑO: 1978

AUTOR: D. Lozano Crisantos

EDITORIAL: Anaya

TERMINOS

NIVEL FUNCIONAL

NIVEL DE PRESENTACION

| | <u>VOCAL</u> | <u>CONSONANTE</u> | <u>SILABA</u> | <u>ICONO</u> | <u>ICONO-NOMBRE</u> | <u>NOMBRE</u> |
|----------------|--------------|-------------------|---------------|--------------|---------------------|---------------|
| Nene (0728) | | N (16) | | | X (2) | |
| Uno (0141) | | N (16) | | | X (2) | |
| Nena (0729) | | N (16) | | | X (2) | |
| Nueve (0742) | | N (16) | | | X (2) | |
| Manolo (0757) | | N (16) | | | X (2) | |
| Anita (0758) | | N (16) | | | X (2) | |
| Uña (0140) | | Ñ (17) | | | X (2) | |
| Piña (0084) | | Ñ (17) | | | X (2) | |
| Muñeca (0695) | | Ñ (17) | | | X (2) | |
| Papá (0794) | | P (19) | | | X (2) | |
| Pepe (0793) | | P (19) | | | X (2) | |
| Pepa (0805) | | P (19) | | | X (2) | |
| Pipa (0789) | | P (19) | | | X (2) | |
| Queso (0823) | | Q (20) | | | X (2) | |
| Máquina (0827) | | Q (20) | | | X (2) | |
| Paquete (0835) | | Q (20) | | | X (2) | |

METODO: "Lee y escribe"

CODIGO DOCUMENTO: 39

AÑO: 1978

AUTOR: D. Lozano Crisantos

EDITORIAL: Anaya

TERMINOS

NIVEL FUNCIONAL

NIVEL DE PRESENTACION

| | <u>VOCAL</u> | <u>CONSONANTE</u> | <u>SILABA</u> | <u>ICONO</u> | <u>ICONO-NOMBRE</u> | <u>NOMBRE</u> |
|---------------|--------------|-------------------|---------------|--------------|---------------------|---------------|
| Rosa (0854) | | R (21) | | | X (2) | |
| Rana (0738) | | R (21) | | | X (2) | |
| Rata (0853) | | R (21) | | | X (2) | |
| Toro (0889) | | R (21) | | | X (2) | |
| Pera (0790) | | R (21) | | | X (2) | |
| Cereza (0234) | | R (21) | | | X (2) | |
| Oso (0109) | | S (22) | | | X (2) | |
| Mesa (0059) | | S (22) | | | X (2) | |
| Vaso (0944) | | S (22) | | | X (2) | |
| Sofá (0402) | | S (22) | | | X (2) | |
| Pato (0127) | | T (23) | | | X (2) | |
| Pelota (0052) | | T (23) | | | X (2) | |
| Pito (0983) | | T (23) | | | X (2) | |
| Vía (1000) | | V (25) | | | X (2) | |
| Pavo (0799) | | V (25) | | | X (2) | |
| Vela (0635) | | V (25) | | | X (2) | |

METODO: "Lee y escribe"

CODIGO DOCUMENTO: 39

AÑO: 1978

AUTOR: D. Lozano Crisantos

EDITORIAL: Anaya

TERMINOS

NIVEL FUNCIONAL

NIVEL DE PRESENTACION

| | <u>VOCAL</u> | <u>CONSONANTE</u> | <u>SILABA</u> | <u>ICONO</u> | <u>ICONO-NOMBRE</u> | <u>NOMBRE</u> |
|-----------------|--------------|-------------------|---------------|--------------|---------------------|---------------|
| Taxi (1024) | | X (27) | | | X (2) | |
| Hexágono (1028) | | X (27) | | | X (2) | |
| Boxeo (1029) | | X (27) | | | X (2) | |
| Yo (1070) | | Y (28) | | | X (2) | |
| Zapato (1049) | | Z (29) | | | X (2) | |
| Pozo (0796) | | Z (29) | | | X (2) | |
| Taza (0970) | | Z (29) | | | X (2) | |
| Armario (1142) | | | AR (009) | | X (2) | |
| Arbol (0011) | | | AR (009) | | X (2) | |
| Embudo (0044) | | | EM (017) | | X (2) | |
| Indio (0079) | | | IN (030) | | X (2) | |
| Isla (0077) | | | IS (033) | | X (2) | |
| León (0627) | | | ON (041) | | X (2) | |
| Avión (0013) | | | ON (041) | | X (2) | |
| Camión (0285) | | | ON (041) | | X (2) | |
| Baul (1252) | | | UL (047) | | X (2) | |

METODO: "Lee y escribe"

CODIGO DOCUMENTO: 39

AÑO: 1978

AUTOR: D. Lozano Crisantos

EDITORIAL: Anaya

TERMINOS

NIVEL FUNCIONAL

NIVEL DE PRESENTACION

VOCAL

CONSONANTE

SILABA

ICONO

ICONO-NOMBRE

NOMBRE

| | | | | | |
|-------------------|--|--|------------|--|-------|
| Bandera (1262) | | | BAN (055) | | X (2) |
| Barca (0293) | | | BAR (056) | | X (2) |
| Nubes (1266) | | | BES (059) | | X (2) |
| Biblioteca (1297) | | | BLIO (070) | | X (2) |
| Pueblo (1298) | | | BLO (071) | | X (2) |
| Blusa (1303) | | | BLU (074) | | X (2) |
| Bolso (0185) | | | BOL (076) | | X (2) |
| Bombilla (0214) | | | BOM (077) | | X (2) |
| Tambor (0963) | | | BOR (079) | | X (2) |
| Cabra (1313) | | | BRA (082) | | X (2) |
| Liebre (1320) | | | BRE (084) | | X (2) |
| Broche (1332) | | | BRO (088) | | X (2) |
| Brújula (1336) | | | BRU (090) | | X (2) |
| Calcetín (1343) | | | CAL (097) | | X (2) |
| Carta (1357) | | | CAR (101) | | X (2) |
| Castillo (0685) | | | CAS (102) | | X (2) |

METODO: "Lee y escribe"

CODIGO DOCUMENTO: 39

AÑO: 1978

AUTOR: D. Lozano Crisantos

EDITORIAL: Anaya

TERMINOS

NIVEL FUNCIONAL

NIVEL DE PRESENTACION

VOCAL

CONSONANTE

SILABA

ICONO

ICONO-NOMBRE

NOMBRE

| | | | | | |
|-------------------|--|--|------------|--|-------|
| Cesta (0260) | | | CES (105) | | X (2) |
| Circo (1376) | | | CIR (109) | | X (2) |
| Ancla (1382) | | | CLA (111) | | X (2) |
| Clavel (1377) | | | CLA (111) | | X (2) |
| Clase (1379) | | | CLA (111) | | X (2) |
| Clavo (1378) | | | CLA (111) | | X (2) |
| Bicicleta (0197) | | | CLE (114) | | X (2) |
| Cráter (1418) | | | CRA (128) | | X (2) |
| Cristóbal (1442) | | | CRIS (136) | | X (2) |
| Cromos (1443) | | | CRO (137) | | X (2) |
| Micrófono (0710) | | | CRO (137) | | X (2) |
| Cruz (1451) | | | CRUZ (140) | | X (2) |
| Dos (0381) | | | DOS (162) | | X (2) |
| Ladra (1476) | | | DRA (163) | | X (2) |
| Padre (1484) | | | DRE (168) | | X (2) |
| Golondrina (0443) | | | DRI (170) | | X (2) |

METODO: "Lee y escribe"

CODIGO DOCUMENTO: 39

AÑO: 1978

AUTOR: D. Lozano Crisantos

EDITORIAL: Anaya

| <u>TERMINOS</u> | <u>NIVEL FUNCIONAL</u> | | | <u>NIVEL DE PRESENTACION</u> | | |
|-------------------|------------------------|------------|------------|------------------------------|--------------|--------|
| | VOCAL | CONSONANTE | SILABA | ICONO | ICONO-NOMBRE | NOMBRE |
| Cocodrilo (1491) | | | DRI (170) | | X (2) | |
| Dromedario (1495) | | | DRO (172) | | X (2) | |
| Cuadro (0385) | | | DRO (172) | | X (2) | |
| Pedro (1498) | | | DRO (172) | | X (2) | |
| Falda (0379) | | | FAL (177) | | X (2) | |
| Elefante (0037) | | | FAN (178) | | X (2) | |
| Gafas (0396) | | | FAS (179) | | X (2) | |
| Flan (1512) | | | FLAN (183) | | X (2) | |
| Flauta (0423) | | | FLA (182) | | X (2) | |
| Flecha (1977) | | | FLE (184) | | X (2) | |
| Rifle (0875) | | | FLE (184) | | X (2) | |
| Flores (1517) | | | FLO (187) | | X (2) | |
| Flotador (1519) | | | FLO (187) | | X (2) | |
| Fraile (1521) | | | FRA (189) | | X (2) | |
| Fresa (0424) | | | FRE (194) | | X (2) | |
| Fregona (1538) | | | FRE (194) | | X (2) | |

METODO: "Lee y escribe"

CODIGO DOCUMENTO: 39

AÑO: 1978

AUTOR: D. Lozano Crisantos

EDITORIAL: Anaya

TERMINOS

NIVEL FUNCIONAL

NIVEL DE PRESENTACION

VOCAL

CONSONANTE

SILABA

ICONO

ICONO-NOMBRE

NOMBRE

Friega (1545)

FRI (197)

X (2)

Frio (1542)

FRI (197)

X (2)

Frutero (1551)

FRU (201)

X (2)

Fruta (1549)

FRU (201)

X (2)

Juguetes (0500)

GUE (515)

X (2)

Paraguas (0461)

GUAS (239)

X (2)

Polígrafo (1595)

GRA (228)

X (2)

Tigre (0519)

GRE (231)

X (2)

Grillo (0520)

GRI (233)

X (2)

Grifo (0425)

GRI (233)

X (2)

Negro (0730)

GRO (235)

X (2)

Gruta (1621)

GRU (236)

X (2)

Hoz (1643)

HOZ (258)

X (2)

Belén (1676)

LEN (284)

X (2)

Balón (0163)

LON (306)

X (2)

Luz (1688)

LUZ (309)

X (2)

METODO: "Lee y escribe"

CODIGO DOCUMENTO: 39

AÑO: 1978

AUTOR: D. Lozano Crisantos

EDITORIAL: Anaya

TERMINOS

NIVEL FUNCIONAL

NIVEL DE PRESENTACION

| | <u>VOCAL</u> | <u>CONSONANTE</u> | <u>SILABA</u> | <u>ICONO</u> | <u>ICONO-NOMBRE</u> | <u>NOMBRE</u> |
|-----------------|--------------|-------------------|---------------|--------------|---------------------|---------------|
| Manguera (0516) | | | MAN (314) | | X (2) | |
| Martillo (0690) | | | MAR (315) | | X (2) | |
| Limón (0093) | | | MON (323) | | X (2) | |
| Montaña (0698) | | | MON (323) | | X (2) | |
| Moscas (0300) | | | MOS (325) | | X (2) | |
| Pan (0753) | | | PAN (347) | | X (2) | |
| Pastel (1737) | | | PAS (349) | | X (2) | |
| Papel (1742) | | | PEL (353) | | X (2) | |
| Percha (1744) | | | PER (354) | | X (2) | |
| Pescado (1747) | | | PES (356) | | X (2) | |
| Pez (0057) | | | PEZ (357) | | X (2) | |
| Pistola (1755) | | | PIS (362) | | X (2) | |
| Lápiz (0630) | | | PIZ (363) | | X (2) | |
| Plato (0813) | | | PLA (364) | | X (2) | |
| Plano (1762) | | | PLA (364) | | X (2) | |
| Plomada (1776) | | | PLO (372) | | X (2) | |

METODO: "Lee y escribe"

CODIGO DOCUMENTO: 39

AÑO: 1978

AUTOR: D. Lozano Crisantos

EDITORIAL: Anaya

TERMINOS

NIVEL FUNCIONAL

NIVEL DE PRESENTACION

VOCAL

CONSONANTE

SILABA

ICONO

ICONO-NOMBRE

NOMBRE

| | | | | | |
|-----------------|--|--|------------|--|-------|
| Pluma (1780) | | | PLU (373) | | X (2) |
| Compra (1786) | | | PRA (376) | | X (2) |
| Imprenta (0699) | | | PREN (380) | | X (2) |
| Cipriano (1800) | | | PRI (382) | | X (2) |
| Puerta (1819) | | | PUER (388) | | X (2) |
| Naranja (0591) | | | RAN (394) | | X (2) |
| Raspa (1828) | | | RAS (396) | | X (2) |
| Tijeras (0576) | | | RAS (396) | | X (2) |
| Almirez (1838) | | | REZ (405) | | X (2) |
| Nariz (0733) | | | RIZ (408) | | X (2) |
| Sal (0961) | | | SAL (421) | | X (2) |
| Sandalia (1856) | | | SAN (422) | | X (2) |
| Sol (0118) | | | SOL (436) | | X (2) |
| Tarta (1885) | | | TAR (446) | | X (2) |
| Tornillo (1902) | | | TOR (458) | | X (2) |
| Tortuga (0460) | | | TOR (458) | | X (2) |

METODO: "Lee y escribe"

CODIGO DOCUMENTO: 39

AÑO: 1978

AUTOR: D. Lozano Crisantos

EDITORIAL: Anaya

| <u>TERMINOS</u> | <u>NIVEL FUNCIONAL</u> | | | <u>NIVEL DE PRESENTACION</u> | | |
|-------------------|------------------------|------------|-------------|------------------------------|--------------|--------|
| | VOCAL | CONSONANTE | SILABA | ICONO | ICONO-NOMBRE | NOMBRE |
| Traje (1905) | | | TRA (460) | | X (2) | |
| Trapecio (0255) | | | TRA (460) | | X (2) | |
| Estrella (0046) | | | TRE (466) | | X (2) | |
| Trece (1923) | | | TRE (466) | | X (2) | |
| Treinta (1924) | | | TREIN (467) | | X (2) | |
| Tres (1926) | | | TRES (469) | | X (2) | |
| Buitre (1918) | | | TRE (466) | | X (2) | |
| Trigo (1928) | | | TRI (470) | | X (2) | |
| Triángulo (1932) | | | TRIAN (471) | | X (2) | |
| Metro (1940) | | | TRO (475) | | X (2) | |
| Termómetro (1939) | | | TRO (475) | | X (2) | |
| Cuatro (1941) | | | TRO (475) | | X (2) | |
| Uvas (0139) | | | VAS (485) | | X (2) | |
| Ventana (0999) | | | VEN (486) | | X (2) | |
| Automóvil (1966) | | | VIL (492) | | X (2) | |

METODO: "ABC"

CODIGO DOCUMENTO: 40

AÑO: 1978

AUTOR: Salvatella

EDITORIAL: Miguel Salvatella

TERMINOS

NIVEL FUNCIONAL

NIVEL DE PRESENTACION

| | <u>VOCAL</u> | <u>CONSONANTE</u> | <u>SILABA</u> | <u>ICONO</u> | <u>ICONO-NOMBRE</u> | <u>NOMBRE</u> |
|-----------------|--------------|-------------------|---------------|--------------|---------------------|---------------|
| Ala (0002) | A (01) | | | X (1) | | |
| Angel (0008) | A (01) | | | X (1) | | |
| Elefante (0037) | E (06) | | | X (1) | | |
| Iglesia (0077) | I (10) | | | X (1) | | |
| Indio (0079) | I (10) | | | X (1) | | |
| Oso (0109) | O (18) | | | X (1) | | |
| Ojo (0108) | O (18) | | | X (1) | | |
| Uvas (0139) | U (24) | | | X (1) | | |
| Ballena (0191) | | B (02) | | X (1) | | |
| Bebe (0166) | | B (02) | | | X (2) | |
| Copa (0264) | | C (03) | | X (1) | | |
| Casa (0023) | | C (03) | | | X (2) | |
| Chino (0306) | | CH (04) | | | X (2) | |
| Dibujo (0360) | | D (05) | | X (1) | | |
| Dado (0356) | | D (05) | | | X (2) | |
| Fuego (1979) | | F (07) | | X (1) | | |

METODO: "ABC"

CODIGO DOCUMENTO: 40

AÑO: 1978

AUTOR: Salvatella

EDITORIAL: Miguel Salvatella

TERMINOS

NIVEL FUNCIONAL

NIVEL DE PRESENTACION

| | <u>VOCAL</u> | <u>CONSONANTE</u> | <u>SILABA</u> | <u>ICONO</u> | <u>ICONO-NOMBRE</u> | <u>NOMBRE</u> |
|----------------|--------------|-------------------|---------------|--------------|---------------------|---------------|
| Fila (0393) | | F (07) | | | X (2) | |
| Globo (0120) | | G (08) | | X (1) | | |
| Gato (0022) | | G (08) | | | X (2) | |
| Helado (1921) | | H (09) | | X (1) | | |
| Hacha (0312) | | H (09) | | | X (2) | |
| Jabalí (0559) | | J (11) | | X (1) | | |
| Jarro (0578) | | J (11) | | | X (2) | |
| Kilo (0609) | | K (12) | | | X (2) | |
| Limón (0093) | | L (13) | | X (1) | | |
| Luna (0158) | | L (13) | | | X (2) | |
| Lluvia (0670) | | LL (14) | | X (1) | | |
| Llama (0660) | | LL (14) | | | X (2) | |
| Montaña (0698) | | M (15) | | X (1) | | |
| Mamá (0029) | | M (15) | | | X (2) | |
| Nube (0150) | | N (16) | | X (1) | | |
| Nena (0729) | | N (16) | | | X (2) | |

METODO: "ABC"

CODIGO DOCUMENTO: 40

AÑO: 1978

AUTOR: Salvatella

EDITORIAL: Miguel Salvatella

TERMINOS

NIVEL FUNCIONAL

NIVEL DE PRESENTACION

| | <u>VOCAL</u> | <u>CONSONANTE</u> | <u>SILABA</u> | <u>ICONO</u> | <u>ICONO-NOMBRE</u> | <u>NOMBRE</u> |
|----------------|--------------|-------------------|---------------|--------------|---------------------|---------------|
| Niño (0098) | | Ñ (17) | | X (1) | | |
| Ñandú (0760) | | Ñ (17) | | | X (2) | |
| Pintor (0792) | | P (19) | | X (1) | | |
| Pipa (0789) | | P (19) | | | X (2) | |
| Queso (0823) | | Q (20) | | X (1) | | |
| Quema (0845) | | Q (20) | | | X (2) | |
| Rosa (0854) | | R (21) | | X (1) | | |
| Rata (0853) | | R (21) | | | X (2) | |
| Perro (0051) | | R (21) | | X (1) | | |
| Sol (0118) | | S (22) | | X (1) | | |
| Silla (0672) | | S (22) | | | X (2) | |
| Tela (0665) | | T (23) | | X (1) | | |
| Tina (0982) | | T (23) | | | X (2) | |
| Ventana (0999) | | V (25) | | X (1) | | |
| Vaso (0944) | | V (25) | | | X (2) | |
| Xilofón (1023) | | X (27) | | X (1) | | |

METODO: "ABC"

CODIGO DOCUMENTO: 40

AÑO: 1978

AUTOR: Salvatella

EDITORIAL: Miguel Salvatella

TERMINOS

NIVEL FUNCIONAL

NIVEL DE PRESENTACION

| | <u>VOCAL</u> | <u>CONSONANTE</u> | <u>SILABA</u> | <u>ICONO</u> | <u>ICONO-NOMBRE</u> | <u>NOMBRE</u> |
|-----------------|--------------|-------------------|---------------|--------------|---------------------|---------------|
| Examen (1036) | | X (27) | | | X (2) | |
| Yunque (1078) | | Y (28) | | X (1) | | |
| Yate (1074) | | Y (28) | | | X (2) | |
| Zambomba (1050) | | Z (29) | | X (1) | | |
| Zorra (0931) | | Z (29) | | | X (2) | |

METODO: "Nene"

CODIGO DOCUMENTO: 41

AÑO: 1978

AUTOR: Salvatella

EDITORIAL: Salvatella

TERMINOS

NIVEL FUNCIONAL

NIVEL DE PRESENTACION

| | <u>VOCAL</u> | <u>CONSONANTE</u> | <u>SILABA</u> | <u>ICONO</u> | <u>ICONO-NOMBRE</u> | <u>NOMBRE</u> |
|-----------------|--------------|-------------------|---------------|--------------|---------------------|---------------|
| Arbol (0011) | A (01) | | | X (1) | | |
| Elefante (0037) | E (06) | | | X (1) | | |
| Indio (0079) | I (10) | | | X (1) | | |
| Oso (0109) | O (18) | | | X (1) | | |
| Uvas (0139) | U (24) | | | X (1) | | |
| Yugo (0465) | | Y (28) | | X (1) | | |
| Bote (0193) | | B (02) | | | X (2) | |
| Conejo (0563) | | C (03) | | X (1) | | |
| Cereza (0234) | | C (03) | | X (1) | | |
| Chino (0306) | | CH (04) | | X (1) | | |
| Dado (0356) | | D (05) | | X (1) | | |
| Flor (0117) | | F (07) | | X (1) | | |
| Gallina (0446) | | G (08) | | X (1) | | |
| Hoja (0533) | | H (09) | | X (1) | | |
| Jarra (0560) | | J (11) | | X (1) | | |
| Kilo (0609) | | K (12) | | X (1) | | |

METODO: "Nene"

CODIGO DOCUMENTO: 41

AÑO: 1978

AUTOR: Salvatella

EDITORIAL: Salvatella

TERMINOS

NIVEL FUNCIONAL

NIVEL DE PRESENTACION

VOCAL

CONSONANTE

SILABA

ICONO

ICONO-NOMBRE

NOMBRE

León (0627)

L (13)

X (1)

Lluvia (0670)

LL (14)

X (1)

Pio (0100)

P (19)

X (1)

Queso (0823)

Q (20)

X (1)

Rey (0852)

R (21)

X (1)

Setas (0940)

S (22)

X (1)

Teléfono (0411)

T (23)

X (1)

Vaso (0944)

V (25)

X (1)

Xilofón (1023)

X (27)

X (1)

Zorro (1047)

Z (29)

X (1)

METODO: "Voy a leer"

CODIGO DOCUMENTO: 42

AÑO: 1979

AUTOR: M. Gallego y otros

EDITORIAL: S.M.

| <u>TERMINOS</u> | <u>NIVEL FUNCIONAL</u> | | | <u>NIVEL DE PRESENTACION</u> | | |
|-----------------|------------------------|------------|--------|------------------------------|--------------|--------|
| | VOCAL | CONSONANTE | SILABA | ICONO | ICONO-NOMBRE | NOMBRE |
| Abanico (0001) | A (01) | | | | X (2) | |
| Araña (0007) | A (01) | | | | X (2) | |
| Aguila (0009) | A (01) | | | | X (2) | |
| Avión (0013) | A (01) | | | | X (2) | |
| Elefante (0037) | E (06) | | | | X (2) | |
| Embudo (0044) | E (06) | | | | X (2) | |
| Estrella (0046) | E (06) | | | | X (2) | |
| Escopeta (0049) | E (06) | | | | X (2) | |
| Imán (0075) | I (10) | | | | X (2) | |
| Iglesia (0076) | I (10) | | | | X (2) | |
| Isla (0077) | I (10) | | | | X (2) | |
| Indio (0079) | I (10) | | | | X (2) | |
| Oreja (0107) | O (18) | | | | X (2) | |
| Ojo (0108) | O (18) | | | | X (2) | |
| Oso (0109) | O (18) | | | | X (2) | |
| Osa (0116) | O (18) | | | | X (2) | |

METODO: "Voy a leer"

CODIGO DOCUMENTO: 42

AÑO: 1979

AUTOR: M. Gallego y otros

EDITORIAL: S.M.

| <u>TERMINOS</u> | <u>NIVEL FUNCIONAL</u> | | | <u>NIVEL DE PRESENTACION</u> | | |
|-----------------|------------------------|------------|--------|------------------------------|--------------|--------|
| | VOCAL | CONSONANTE | SILABA | ICONO | ICONO-NOMBRE | NOMBRE |
| Uvas (0139) | U (24) | | | | X (2) | |
| Uña (0140) | U (24) | | | | X (2) | |
| Uno (0141) | U (24) | | | | X (2) | |
| Urraca (0142) | U (24) | | | | X (2) | |
| Yema (1068) | | Y (28) | | | X (2) | |
| Yugo (0465) | | Y (28) | | | X (2) | |
| Yoyó (1079) | | Y (28) | | | X (2) | |
| Yogur (1076) | | Y (28) | | | X (2) | |
| Yoga (1077) | | Y (28) | | | X (2) | |
| Buho (0189) | | B (02) | | | X (2) | |
| Barco (0194) | | B (02) | | | X (2) | |
| Bolos (0195) | | B (02) | | | X (2) | |
| Bota (0196) | | B (02) | | | X (2) | |
| Conejo (0563) | | C (03) | | | X (2) | |
| Casa (0023) | | C (03) | | | X (2) | |
| Copa (0264) | | C (03) | | | X (2) | |

METODO: "Voy a leer"

CODIGO DOCUMENTO: 42

AÑO: 1979

AUTOR: M. Gallego y otros

EDITORIAL: S.M.

TERMINOS

NIVEL FUNCIONAL

NIVEL DE PRESENTACION

VOCAL

CONSONANTE

SILABA

ICONO

ICONO-NOMBRE

NOMBRE

| | | | | | |
|------------------|---------|--|--|-------|--|
| Cine (0226) | C (03) | | | X (2) | |
| Cigüeña (0238) | C (03) | | | X (2) | |
| Chino (0306) | CH (04) | | | X (2) | |
| Choza (0309) | CH (04) | | | X (2) | |
| Chocolate (0310) | CH (04) | | | X (2) | |
| Chimenea (0311) | CH (04) | | | X (2) | |
| Dado (0356) | D (05) | | | X (2) | |
| Dedo (0074) | D (05) | | | X (2) | |
| Ducha (0354) | D (05) | | | X (2) | |
| Dominó (0359) | D (05) | | | X (2) | |
| Foca (0389) | F (07) | | | X (2) | |
| Faro (0392) | F (07) | | | X (2) | |
| Fuego (1979) | F (07) | | | X (2) | |
| Fila (0393) | F (07) | | | X (2) | |
| Gato (0022) | G (08) | | | X (2) | |
| Gusano (0436) | G (08) | | | X (2) | |

METODO: "Voy a leer"

CODIGO DOCUMENTO: 42

AÑO: 1979

AUTOR: M. Gallego y otros

EDITORIAL: S.M.

| <u>TERMINOS</u> | <u>NIVEL FUNCIONAL</u> | | | <u>NIVEL DE PRESENTACION</u> | | |
|--------------------|------------------------|------------|--------|------------------------------|--------------|--------|
| | VOCAL | CONSONANTE | SILABA | ICONO | ICONO-NOMBRE | NOMBRE |
| Gallo (0437) | | G (08) | | | X (2) | |
| Gaviotas (0439) | | G (08) | | | X (2) | |
| Hacha (0312) | | H (09) | | | X (2) | |
| Helicóptero (0529) | | H (09) | | | X (2) | |
| Huevo (0530) | | H (09) | | | X (2) | |
| Jirafa (0556) | | J (11) | | | X (2) | |
| Jabalí (0559) | | J (11) | | | X (2) | |
| Jarra (0570) | | J (11) | | | X (2) | |
| León (0627) | | L (12) | | | X (2) | |
| Luna (0158) | | L (12) | | | X (2) | |
| Limón (0093) | | L (12) | | | X (2) | |
| Loro (0629) | | L (12) | | | X (2) | |
| Llave (0667) | | LL (13) | | | X (2) | |
| Llora (0669) | | LL (13) | | | X (2) | |
| Lluvia (0670) | | LL (13) | | | X (2) | |
| Llama (0666) | | LL (13) | | | X (2) | |

METODO: "Voy a leer"

CODIGO DOCUMENTO: 42

AÑO: 1979

AUTOR: M. Gallego y otros

EDITORIAL: S.M.

TERMINOS

NIVEL FUNCIONAL

NIVEL DE PRESENTACION

VOCAL

CONSONANTE

SILABA

ICONO

ICONO-NOMBRE

NOMBRE

| | | | | | | |
|------------------|--|--------|--|--|-------|--|
| Mamá (0029) | | M (15) | | | X (2) | |
| Mesa (0059) | | M (15) | | | X (2) | |
| Molino (0094) | | M (15) | | | X (2) | |
| Mano (0755) | | M (15) | | | X (2) | |
| Nido (0361) | | N (16) | | | X (2) | |
| Nave (0727) | | N (16) | | | X (2) | |
| Nena (0729) | | N (16) | | | X (2) | |
| Nube (0150) | | N (16) | | | X (2) | |
| Ñandú (0760) | | Ñ (17) | | | X (2) | |
| Piña (0084) | | Ñ (17) | | | X (2) | |
| Leñadores (0763) | | Ñ (17) | | | X (2) | |
| Muñeca (0695) | | Ñ (17) | | | X (2) | |
| Papá (0793) | | P (19) | | | X (2) | |
| Pipa (0789) | | P (19) | | | X (2) | |
| Pera (0790) | | P (19) | | | X (2) | |
| Queso (0823) | | Q (20) | | | X (2) | |

METODO: "Voy a leer"

CODIGO DOCUMENTO: 42

AÑO: 1979

AUTOR: M. Gallego y otros

EDITORIAL: S.M.

| <u>TERMINOS</u> | <u>NIVEL FUNCIONAL</u> | | | <u>NIVEL DE PRESENTACION</u> | |
|-------------------|------------------------|------------|--------|------------------------------|------------------------|
| | VOCAL | CONSONANTE | SILABA | ICONO | ICONO-NOMBRE NOMBRE |
| Rosa (0854) | | R (21) | | | X (2) |
| Río (0857) | | R (21) | | | X (2) |
| Ratón (0858) | | R (21) | | | X (2) |
| Rayo (0859) | | R (21) | | | X (2) |
| Silla (0672) | | S (22) | | | X (2) |
| Sapo (0938) | | S (22) | | | X (2) |
| Setas (0940) | | S (22) | | | X (2) |
| Salero (0941) | | S (22) | | | X (2) |
| Tomate (0132) | | T (23) | | | X (2) |
| Tejas (0967) | | T (23) | | | X (2) |
| Teléfono (0411) | | T (23) | | | X (2) |
| Televisión (0968) | | T (23) | | | X (2) |
| Vaso (0944) | | V (25) | | | X (2) |
| Veleta (0657) | | V (25) | | | X (2) |
| Veleros (0892) | | V (25) | | | X (2) |
| Zorro (1047) | | Z (29) | | | X (2) |
| Zapatos (1049) | | Z (29) | | | X (2) |

METODO: "Senderuela"

CODIGO DOCUMENTO: 43

AÑO: 1979 (3ª Ed.)

AUTOR: E. González Amat

EDITORIAL: Teide

TERMINOS

NIVEL FUNCIONAL

NIVEL DE PRESENTACION

| | <u>VOCAL</u> | <u>CONSONANTE</u> | <u>SILABA</u> | <u>ICONO</u> | <u>ICONO-NOMBRE</u> | <u>NOMBRE</u> |
|------------------|--------------|-------------------|---------------|--------------|---------------------|---------------|
| Amarillo (0010) | A (01) | | | | X (2) | |
| Casa (0023) | A (01) | | | | X (2) | |
| Oveja (0064) | E (06) | | | | X (2) | |
| Verde (0065) | E (06) | | | | X (2) | |
| Peces (1371) | E (06) | | | | X (2) | |
| Pajaritos (0099) | I (10) | | | | X (2) | |
| Piopio (0100) | I (10) | | | | X (2) | |
| Pollitos (0101) | I (10) | | | | X (2) | |
| Pato (0127) | O (18) | | | | X (2) | |
| Rojo (0128) | O (18) | | | | X (2) | |
| Sol (0118) | O (18) | | | | X (2) | |
| Lobo (0129) | O (18) | | | | X (2) | |
| Una (0112) | U (24) | | | | X (2) | |
| Azul (0156) | U (24) | | | | X (2) | |
| Y (1095) | | Y (28) | | | X (2) | |
| Balón (0163) | | B (02) | | | X (2) | |

METODO: "Senderuela"

CODIGO DOCUMENTO: 43

AÑO: 1979 (3ª Ed.)

AUTOR: E. González Amat

EDITORIAL: Teide

TERMINOS

NIVEL FUNCIONAL

NIVEL DE PRESENTACION

| | <u>VOCAL</u> | <u>CONSONANTE</u> | <u>SILABA</u> | <u>ICONO</u> | <u>ICONO-NOMBRE</u> | <u>NOMBRE</u> |
|-----------------|--------------|-------------------|---------------|--------------|---------------------|---------------|
| Lobo (0129) | | B (02) | | | X (2) | |
| Abuelo (0179) | | B (02) | | | X (2) | |
| Casa (0023) | | C (03) | | | X (2) | |
| Cubo (0145) | | C (03) | | | X (2) | |
| Escoba (0045) | | C (03) | | | X (2) | |
| Cesta (0260) | | C (03) | | | X (2) | |
| Chimenea (0311) | | CH (04) | | | X (2) | |
| Dado (0356) | | D (05) | | | X (2) | |
| Nido (0361) | | D (05) | | | X (2) | |
| Verde (0065) | | D (05) | | | X (2) | |
| Farol (0394) | | F (07) | | | X (2) | |
| Teléfono (0411) | | F (07) | | | X (2) | |
| Virgen (0491) | | G (08) | | | X (2) | |
| Gitana (0482) | | G (08) | | | X (2) | |
| Gallo (1437) | | G (08) | | | X (2) | |
| Juguetes (0500) | | G (08) | | | X (2) | |

METODO: "Senderuela"

CODIGO DOCUMENTO: 43

AÑO: 1979 (3ª Ed.)

AUTOR: E. González Amat

EDITORIAL: Teide

| <u>TERMINOS</u> | <u>NIVEL FUNCIONAL</u> | | | <u>NIVEL DE PRESENTACION</u> | | |
|------------------|------------------------|------------|--------|------------------------------|--------------|--------|
| | VOCAL | CONSONANTE | SILABA | ICONO | ICONO-NOMBRE | NOMBRE |
| Aguila (0009) | | G (08) | | | X (2) | |
| Cigüeña (0238) | | G (08) | | | X (2) | |
| Pingüino (0512) | | G (08) | | | X (2) | |
| Helado (1981) | | H (09) | | | X (2) | |
| Ojo (0108) | | J (11) | | | X (2) | |
| Jaula (0562) | | J (11) | | | X (2) | |
| Kikiriqui (0616) | | K (12) | | | X (2) | |
| Kilo (0609) | | K (12) | | | X (2) | |
| Luna (0158) | | L (13) | | | X (2) | |
| Lobo (0129) | | L (13) | | | X (2) | |
| Pelota (0052) | | L (13) | | | X (2) | |
| Pala (0021) | | L (13) | | | X (2) | |
| Olla (0113) | | LL (14) | | | X (2) | |
| Pollo (0134) | | LL (14) | | | X (2) | |
| Pollito (0101) | | LL (14) | | | X (2) | |
| Mamá (0029) | | M (15) | | | X (2) | |

METODO: "Senderuela"

CODIGO DOCUMENTO: 43

AÑO: 1979 (3ª Ed.)

AUTOR: E. González Amat

EDITORIAL: Teide

TERMINOS

NIVEL FUNCIONAL

NIVEL DE PRESENTACION

VOCAL

CONSONANTE

SILABA

ICONO

ICONO-NOMBRE

NOMBRE

| | | | | | |
|----------------|--------|--|--|-------|--|
| Mono (0136) | M (15) | | | X (2) | |
| Nene (0728) | N (16) | | | X (2) | |
| Nena (0729) | N (16) | | | X (2) | |
| Nano (0755) | N (16) | | | X (2) | |
| Niní (0756) | N (16) | | | X (2) | |
| Uña (0140) | Ñ (17) | | | X (2) | |
| Pañuelo (0771) | Ñ (17) | | | X (2) | |
| Piñones (0782) | Ñ (17) | | | X (2) | |
| Papá (0794) | P (19) | | | X (2) | |
| Peine (0752) | P (19) | | | X (2) | |
| Pupa (0804) | P (19) | | | X (2) | |
| Pino (0097) | P (19) | | | X (2) | |
| Queso (0823) | Q (20) | | | X (2) | |
| Rajo (0128) | R (21) | | | X (2) | |
| Rata (0853) | R (21) | | | X (2) | |
| Araña (0007) | R (21) | | | X (2) | |

METODO: "Senderuela"

CODIGO DOCUMENTO: 43

AÑO: 1979 (3ª Ed.)

AUTOR: E. González Amat

EDITORIAL: Teide

TERMINOS

NIVEL FUNCIONAL

NIVEL DE PRESENTACION

VOCAL

CONSONANTE

SILABA

ICONO

ICONO-NOMBRE

NOMBRE

| | | | | | | |
|---------------|--|--------|--|--|-------|--|
| Torre (0914) | | R (21) | | | X (2) | |
| Carro (0270) | | R (21) | | | X (2) | |
| Burro (0190) | | R (21) | | | X (2) | |
| Sol (0118) | | S (22) | | | X (2) | |
| Osito (0956) | | S (22) | | | X (2) | |
| Pata (0671) | | T (23) | | | X (2) | |
| Patito (0820) | | T (23) | | | X (2) | |
| Tía (0978) | | T (23) | | | X (2) | |
| Vaso (0944) | | V (25) | | | X (2) | |
| Vino (1007) | | V (25) | | | X (2) | |
| Vela (0635) | | V (25) | | | X (2) | |
| Vuelan (1003) | | V (25) | | | X (2) | |
| Boxeo (1029) | | X (27) | | | X (2) | |
| Payaso (1073) | | Y (28) | | | X (2) | |
| Yema (1068) | | Y (28) | | | X (2) | |
| Y (1095) | | Y (28) | | | X (2) | |

METODO: "Senderuela"

CODIGO DOCUMENTO: 43

AÑO: 1979 (3ª Ed.)

AUTOR: E. González Amat

EDITORIAL: Teide

TERMINOS

NIVEL FUNCIONAL

NIVEL DE PRESENTACION

| | <u>VOCAL</u> | <u>CONSONANTE</u> | <u>SILABA</u> | <u>ICONO</u> | <u>ICONO-NOMBRE</u> | <u>NOMBRE</u> |
|--------------------|--------------|-------------------|---------------|--------------|---------------------|---------------|
| Rayo (0859) | | Y (28) | | | X (2) | |
| Azul (0156) | | Z (29) | | | X (2) | |
| Zorra (0931) | | Z (29) | | | X (2) | |
| Zapatos (1049) | | Z (29) | | | X (2) | |
| Bloques (1300) | | | BLO (071) | | X (2) | |
| ¡Bli bli! (1295) | | | BLI (069) | | X (2) | |
| Blusa (1303) | | | BLU (074) | | X (2) | |
| Cabra (1313) | | | BRA (082) | | X (2) | |
| Clavel (1377) | | | CLA (111) | | X (2) | |
| Cruz (1451) | | | CRU (138) | | X (2) | |
| Golondrina (0443) | | | DRI (170) | | X (2) | |
| Flor (0117) | | | FLOR (188) | | X (2) | |
| Fresas (0424) | | | FRE (194) | | X (2) | |
| Frigorífico (1543) | | | FRI (197) | | X (2) | |
| Grillo (0520) | | | GRI (233) | | X (2) | |
| Plato (0813) | | | PLA (364) | | X (2) | |
| Trotona (1946) | | | TRO (475) | | X (2) | |

METODO: "Leo, juego y escribo"

CODIGO DOCUMENTO: 44

AÑO: 1979 (3ª Ed.)

AUTOR: T. Sanmartín

EDITORIAL: Vicens-Básica

TERMINOS

NIVEL FUNCIONAL

NIVEL DE PRESENTACION

| | <u>VOCAL</u> | <u>CONSONANTE</u> | <u>SILABA</u> | <u>ICONO</u> | <u>ICONO-NOMBRE</u> | <u>NOMBRE</u> |
|-----------------|--------------|-------------------|---------------|--------------|---------------------|---------------|
| Abrigo (0024) | A (01) | | | | X (2) | |
| Elefante (0037) | E (06) | | | | X (2) | |
| Isla (0077) | I (10) | | | | X (2) | |
| Ojo (0108) | O (18) | | | | X (2) | |
| Uña (0140) | U (24) | | | | X (2) | |
| Bañera (0165) | | B (02) | | | X (2) | |
| Bebé (0166) | | B (02) | | | X (2) | |
| Biberón (0186) | | B (02) | | | X (2) | |
| Bota (0196) | | B (02) | | | X (2) | |
| Burro (0190) | | B (02) | | | X (2) | |
| Camarero (0275) | | C (03) | | | X (2) | |
| Corona (0280) | | C (03) | | | X (2) | |
| Cuna (0146) | | C (03) | | | X (2) | |
| Cine (0226) | | C (03) | | | X (2) | |
| Cebolla (0233) | | C (03) | | | X (2) | |
| Champan (0347) | | CH (04) | | | X (2) | |

METODO: "Leo, juego y escribo"

CODIGO DOCUMENTO: 44

AÑO: 1979 (3ª Ed.)

AUTOR: T. Sanmartín

EDITORIAL: Vicens-Básica

TERMINOS

NIVEL FUNCIONAL

NIVEL DE PRESENTACION

| | <u>VOCAL</u> | <u>CONSONANTE</u> | <u>SILABA</u> | <u>ICONO</u> | <u>ICONO-NOMBRE</u> | <u>NOMBRE</u> |
|--------------------|--------------|-------------------|---------------|--------------|---------------------|---------------|
| Coche (0268) | | CH (04) | | | X (2) | |
| Chino (0306) | | CH (04) | | | X (2) | |
| Chorizo (0322) | | CH (04) | | | X (2) | |
| Chupete (0316) | | CH (04) | | | X (2) | |
| Dado (0356) | | D (05) | | | X (2) | |
| Ducha (0354) | | D (05) | | | X (2) | |
| Dominó (0359) | | D (05) | | | X (2) | |
| Delantal (0362) | | D (05) | | | X (2) | |
| Dinero (0363) | | D (05) | | | X (2) | |
| Farola (0415) | | F (07) | | | X (2) | |
| Ferrocarril (0433) | | F (07) | | | X (2) | |
| Fichas (0328) | | F (07) | | | X (2) | |
| Foca (0389) | | F (07) | | | X (2) | |
| Futbolista (0434) | | F (07) | | | X (2) | |
| Gato (0022) | | G (08) | | | X (2) | |
| Guerrero (0495) | | G (08) | | | X (2) | |

METODO: "Leo, juego y escribo"

CODIGO DOCUMENTO: 44

AÑO: 1979 (3ª Ed.)

AUTOR: T. Sanmartín

EDITORIAL: Vicens-Básica

| <u>TERMINOS</u> | <u>NIVEL FUNCIONAL</u> | | | <u>NIVEL DE PRESENTACION</u> | | |
|--------------------|------------------------|------------|--------|------------------------------|--------------|--------|
| | VOCAL | CONSONANTE | SILABA | ICONO | ICONO-NOMBRE | NOMBRE |
| Guitarra (0497) | | G (08) | | | X (2) | |
| Gorra (0440) | | G (08) | | | X (2) | |
| Guardia (0453) | | G (08) | | | X (2) | |
| Hipopótamo (0524) | | H (09) | | | X (2) | |
| Helicóptero (0529) | | H (09) | | | X (2) | |
| Huevo (0530) | | H (09) | | | X (2) | |
| Hamaca (0531) | | H (09) | | | X (2) | |
| Hotel (0532) | | H (09) | | | X (2) | |
| Jabalí (0559) | | J (11) | | | X (2) | |
| Jersey (0590) | | J (11) | | | X (2) | |
| Jirafa (0556) | | J (11) | | | X (2) | |
| Jota (0561) | | J (11) | | | X (2) | |
| Juez (0606) | | J (11) | | | X (2) | |
| Luna (0158) | | L (12) | | | X (2) | |
| Loro (0629) | | L (12) | | | X (2) | |
| Lavabo (0636) | | L (12) | | | X (2) | |

METODO: "Leo, juego y escribo"

CODIGO DOCUMENTO: 44

AÑO: 1979 (3ª Ed.)

AUTOR: T. Sanmartín

EDITORIAL: Vicens-Básica

TÉRMINOS

NIVEL FUNCIONAL

NIVEL DE PRESENTACION

| | <u>VOCAL</u> | <u>CONSONANTE</u> | <u>SÍLABA</u> | <u>ICONO</u> | <u>ICONO-NOMBRE</u> | <u>NOMBRE</u> |
|-----------------|--------------|-------------------|---------------|--------------|---------------------|---------------|
| Lejia (0637) | | L (13) | | | X (2) | |
| Litro (0638) | | L (13) | | | X (2) | |
| Llama (0666) | | LL (14) | | | X (2) | |
| Mamá (0029) | | M (15) | | | X (2) | |
| Mono (0136) | | M (15) | | | X (2) | |
| Melón (0662) | | M (15) | | | X (2) | |
| Minero (0702) | | M (15) | | | X (2) | |
| Músico (0703) | | M (15) | | | X (2) | |
| Nido (0361) | | N (16) | | | X (2) | |
| Nena (0729) | | N (16) | | | X (2) | |
| Nariz (0733) | | N (16) | | | X (2) | |
| Nota (0734) | | N (16) | | | X (2) | |
| Nudo (0369) | | N (16) | | | X (2) | |
| Moño (0764) | | Ñ (17) | | | X (2) | |
| Pera (0790) | | P (19) | | | X (2) | |
| Paraguas (0795) | | P (19) | | | X (2) | |

METODO: "Leo, juego y escribo"

CODIGO DOCUMENTO: 44

AÑO: 1979 (3ª Ed.)

AUTOR: T. Sanmartín

EDITORIAL: Vicens-Básica

| <u>TERMINOS</u> | <u>NIVEL FUNCIONAL</u> | | | <u>NIVEL DE PRESENTACION</u> | | |
|--------------------|------------------------|------------|--------|------------------------------|--------------|--------|
| | VOCAL | CONSONANTE | SILABA | ICONO | ICONO-NOMBRE | NOMBRE |
| Piña (0084) | | P (19) | | | X (2) | |
| Pozo (0796) | | P (19) | | | X (2) | |
| Puro (0797) | | P (19) | | | X (2) | |
| Queso (0823) | | Q (20) | | | X (2) | |
| Quiosco (0612) | | Q̄ (20) | | | X (2) | |
| Rata (0853) | | R (21) | | | X (2) | |
| Rosa (0854) | | R (21) | | | X (2) | |
| Regadera (0442) | | R (21) | | | X (2) | |
| Rinoceronte (0860) | | R (21) | | | X (2) | |
| Ruso (0861) | | R (21) | | | X (2) | |
| Muro (0155) | | R (21) | | | X (2) | |
| Parada (0900) | | R (21) | | | X (2) | |
| Oreja (0107) | | R (21) | | | X (2) | |
| Toro (0889) | | R (21) | | | X (2) | |
| Suma (0713) | | S (22) | | | X (2) | |
| Saco (0267) | | S (22) | | | X (2) | |

METODO: "Leo, juego y escribo"

CODIGO DOCUMENTO: 44

AÑO: 1979 (3ª Ed.)

AUTOR: T. Sanmartín

EDITORIAL: Vicens-Básica

TERMINOS

NIVEL FUNCIONAL

NIVEL DE PRESENTACION

| | <u>VOCAL</u> | <u>CONSONANTE</u> | <u>SILABA</u> | <u>ICONO</u> | <u>ICONO-NOMBRE</u> | <u>NOMBRE</u> |
|-----------------|--------------|-------------------|---------------|--------------|---------------------|---------------|
| Sello (0681) | | S (22) | | | X (2) | |
| Sillón (0942) | | S (22) | | | X (2) | |
| Sopa (0943) | | S (22) | | | X (2) | |
| Tomate (0132) | | T (23) | | | X (2) | |
| Tapá (0965) | | T (23) | | | X (2) | |
| Teléfono (0411) | | T (23) | | | X (2) | |
| Tiburón (0971) | | T (23) | | | X (2) | |
| Tulipán (0972) | | T (23) | | | X (2) | |
| Vaca (0273) | | V (25) | | | X (2) | |
| Vía (1000) | | V (25) | | | X (2) | |
| Vela (0635) | | V (25) | | | X (2) | |
| Volante (1002) | | V (25) | | | X (2) | |
| Vuela (1003) | | V (25) | | | X (2) | |
| Xilofón (1023) | | X (27) | | | X (2) | |
| Yate (1074) | | Y (28) | | | X (2) | |
| Zapato (1049) | | Z (29) | | | X (2) | |
| Zorra (0931) | | Z (29) | | | X (2) | |

METODO: "Leo, juego y escribo"

CODIGO DOCUMENTO: 44

AÑO: 1979 (3ª Ed.)

AUTOR: T. Sanmartín

EDITORIAL: Vicens-Básica

TERMINOS

NIVEL FUNCIONAL

NIVEL DE PRESENTACION

VOCAL

CONSONANTE

SILABA

ICONO

ICONO-NOMBRE

NOMBRE

| | | | | | |
|-----------------|--|--|-----------|--|-------|
| Armario (1142) | | | AR (009) | | X (2) |
| Embudo (0044) | | | EM (017) | | X (2) |
| Cuento (1170) | | | EN (018) | | X (2) |
| Escuela (1182) | | | ES (021) | | X (2) |
| Indio (0079) | | | IN (030) | | X (2) |
| Octavo (1228) | | | OC (037) | | X (2) |
| Ordena (1242) | | | OR (043) | | X (2) |
| Ultimo (1253) | | | UL (047) | | X (2) |
| Banco (0294) | | | BAN (055) | | X (2) |
| Barba (0223) | | | BAR (056) | | X (2) |
| Sable (0939) | | | BLE (067) | | X (2) |
| Bombilla (0214) | | | BOM (077) | | X (2) |
| Brazo (1312) | | | BRA (082) | | X (2) |
| Castillo (0685) | | | CAS (102) | | X (2) |
| Circo (1376) | | | CIR (109) | | X (2) |
| Clavel (1377) | | | CLA (111) | | X (2) |

METODO: "Leo, juego y escribo"

CODIGO DOCUMENTO: 44

AÑO: 1979 (3ª Ed.)

AUTOR: T. Sanmartín

EDITORIAL: Vicens-Vives

| <u>TERMINOS</u> | <u>NIVEL FUNCIONAL</u> | | | <u>NIVEL DE PRESENTACION</u> | |
|-------------------|------------------------|------------|------------|------------------------------|------------------------|
| | VOCAL | CONSONANTE | SILABA | ICONO | ICONO-NOMBRE NOMBRE |
| Col (0663) | | | COL (121) | | X (2) |
| Corcho (1414) | | | COR (126) | | X (2) |
| Cruz (1451) | | | CRUZ (140) | | X (2) |
| Charco (1394) | | | CHAR (143) | | X (2) |
| Danza (1460) | | | DAN (148) | | X (2) |
| Delfín (0358) | | | DEL (150) | | X (2) |
| Disco (1467) | | | DIS (157) | | X (2) |
| Piedra (1475) | | | DRA (163) | | X (2) |
| Madre (1485) | | | DRE (168) | | X (2) |
| Golondrina (0443) | | | DRI (170) | | X (2) |
| Flores (1517) | | | FLO (187) | | X (2) |
| Fresa (0424) | | | FRE (194) | | X (2) |
| Galgo (1557) | | | GAL (207) | | X (2) |
| Gancho (1560) | | | GAN (209) | | X (2) |
| Globo (0120) | | | GLO (222) | | X (2) |
| Gordo (1591) | | | GOR (226) | | X (2) |

METODO: "Leo, juego y escribo"

CODIGO DOCUMENTO: 44

AÑO: 1979 (3ª Ed.)

AUTOR: T. Sanmartín

EDITORIAL: Vicens-Vives

TERMINOS

NIVEL FUNCIONAL

NIVEL DE PRESENTACION

| | <u>VOCAL</u> | <u>CONSONANTE</u> | <u>SILABA</u> | <u>ICONO</u> | <u>ICONO-NOMBRE</u> | <u>NOMBRE</u> |
|-----------------|--------------|-------------------|---------------|--------------|---------------------|---------------|
| Grua (0521) | | | GRU (236) | | X (2) | |
| Hambre (1626) | | | HAM (244) | | X (2) | |
| Hilvana (1632) | | | HIL (249) | | X (2) | |
| Hormiga (0525) | | | HOR (256) | | X (2) | |
| Hospital (1642) | | | HOS (257) | | X (2) | |
| Hoz (1643) | | | HOZ (258) | | X (2) | |
| Hundió (1645) | | | HUN (261) | | X (2) | |
| Jardín (0565) | | | JAR (264) | | X (2) | |
| Ajos (1661) | | | JOS (276) | | X (2) | |
| Junco (1664) | | | JUN (277) | | X (2) | |
| Olas (1671) | | | LAS (282) | | X (2) | |
| Lentes (1675) | | | LEN (284) | | X (2) | |
| Luz (1688) | | | LUZ (309) | | X (2) | |
| Manzana (0719) | | | MAN (314) | | X (2) | |
| Mar (0018) | | | MAR (315) | | X (2) | |
| Mosca (0300) | | | MOS (325) | | X (2) | |

METODO: "Leo, juego y escribo"

CODIGO DOCUMENTO: 44

AÑO: 1979 (3ª Ed.)

AUTOR: T. Sanmartín

EDITORIAL: vicens-Vives

| <u>TERMINOS</u> | <u>NIVEL FUNCIONAL</u> | | | <u>NIVEL DE PRESENTACION</u> | | |
|------------------|------------------------|------------|-----------|------------------------------|--------------|--------|
| | VOCAL | CONSONANTE | SILABA | ICONO | ICONO-NOMBRE | NOMBRE |
| Pan (0753) | | | PAN (347) | | X (2) | |
| Pescador (1746) | | | PES (356) | | X (2) | |
| Lápiz (0081) | | | PIZ (363) | | X (2) | |
| Plato (0813) | | | PLA (364) | | X (2) | |
| Rancho (1826) | | | RAN (394) | | X (2) | |
| Recta (1831) | | | REC (398) | | X (2) | |
| Red (1832) | | | RED (399) | | X (2) | |
| Rombo (1843) | | | ROM (410) | | X (2) | |
| Sartén (1860) | | | SAR (423) | | X (2) | |
| Sastre (1861) | | | SAS (424) | | X (2) | |
| Sexto (1025) | | | SEX (430) | | X (2) | |
| Signo (1870) | | | SIG (432) | | X (2) | |
| Sol (0118) | | | SOL (436) | | X (2) | |
| Submarino (1880) | | | SUB (442) | | X (2) | |
| Tanque (1884) | | | TAN (445) | | X (2) | |
| Tarta (1885) | | | TAR (446) | | X (2) | |

METODO: "Leo, juego y escribo"

AÑO: 1979 (3ª Ed.)

CODIGO DOCUMENTO: 44

AUTOR: T. Sanmartín

EDITORIAL: Vicens-Vives

TERMINOS

NIVEL FUNCIONAL

NIVEL DE PRESENTACION

| | VOCAL | CONSONANTE | SILABA | ICONO | ICONO-NOMBRE | NOMBRE |
|-----------------|-------|------------|------------|-------|--------------|--------|
| Toldo (1899) | | | TOL (456) | | X (2) | |
| Trapecio (0255) | | | TRA (460) | | X (2) | |
| Tres (1926) | | | TRES (469) | | X (2) | |
| Trineo (1929) | | | TRI (470) | | X (2) | |
| Ventana (0999) | | | VEN (486) | | X (2) | |

METODO: "Ardilla 1"

CODIGO DOCUMENTO: 45

AÑO: 1979 (14ª Ed.)

AUTOR: A. Garriga

EDITORIAL: Teide

TERMINOS

NIVEL FUNCIONAL

NIVEL DE PRESENTACION

| | <u>VOCAL</u> | <u>CONSONANTE</u> | <u>SILABA</u> | <u>ICONO</u> | <u>ICONO-NOMBRE</u> | <u>NOMBRE</u> |
|---------------|--------------|-------------------|---------------|--------------|---------------------|---------------|
| Arbol (0011) | A (01) | | | | X (2) | |
| Azada (0025) | A (01) | | | | X (2) | |
| Pala (0021) | A (01) | | | | X (2) | |
| Pastor (0036) | A (01) | | | | X (2) | |
| Mesa (0059) | E (06) | | | | X (2) | |
| Perro (0051) | E (06) | | | | X (2) | |
| Pelota (0052) | E (06) | | | | X (2) | |
| Tren (0053) | E (06) | | | | X (2) | |
| Libro (0082) | I (10) | | | | X (2) | |
| Lápiz (0081) | I (10) | | | | X (2) | |
| Higos (0083) | I (10) | | | | X (2) | |
| Piña (0084) | I (10) | | | | X (2) | |
| Flor (0117) | O (18) | | | | X (2) | |
| Sol (0118) | O (18) | | | | X (2) | |
| Bolos (0119) | O (18) | | | | X (2) | |
| Globo (0120) | O (18) | | | | X (2) | |

METODO: "Ardilla 1"

CODIGO DOCUMENTO: 45

AÑO: 1979 (14ª Ed.)

AUTOR: A. Garriga

EDITORIAL: Teide

TERMINOS

NIVEL FUNCIONAL

NIVEL DE PRESENTACION

| | <u>VOCAL</u> | <u>CONSONANTE</u> | <u>SILABA</u> | <u>ICONO</u> | <u>ICONO-NOMBRE</u> | <u>NOMBRE</u> |
|------------------|--------------|-------------------|---------------|--------------|---------------------|---------------|
| Uva (0139) | U (24) | | | | X (2) | |
| Cubo (0145) | U (24) | | | | X (2) | |
| Cuna (0146) | U (24) | | | | X (2) | |
| Nueces (0147) | U (24) | | | | X (2) | |
| Y (1095) | | Y (28) | | | X (2) | |
| Arbol (0011) | | B (02) | | | X (2) | |
| Cecilia (0241) | | C (03) | | | X (2) | |
| Fachada (0349) | | CH (04) | | | X (2) | |
| Chocolate (0310) | | CH (04) | | | X (2) | |
| Dame (0383) | | D (05) | | | X (2) | |
| Dedo (0074) | | D (05) | | | X (2) | |
| Teléfono (0411) | | F (07) | | | X (2) | |
| Gato (0022) | | G (08) | | | X (2) | |
| Gol (0459) | | G (08) | | | X (2) | |
| Aguila (0009) | | G (08) | | | X (2) | |
| Angelita (0478) | | G (08) | | | X (2) | |

METODO: "Ardilla 1"

CODIGO DOCUMENTO: 45

AÑO: 1979 (14ª Ed.)

AUTOR: A. Garriga

EDITORIAL: Teide

TERMINOS

NIVEL FUNCIONAL

NIVEL DE PRESENTACION

VOCAL

CONSONANTE

SILABA

ICONO

ICONO-NOMBRE

NOMBRE

| | | | | | |
|----------------|---------|--|--|-------|-------|
| Gerardo (0487) | G (08) | | | X (2) | |
| Rogelio (0489) | G (08) | | | X (2) | |
| ¡Ah! (0552) | H (09) | | | X (2) | |
| ¡Eh! (0553) | H (09) | | | X (2) | |
| ¡Ih! (2007) | H (09) | | | X (2) | |
| ¡Oh! (0554) | H (09) | | | X (2) | |
| ¡Uh! (0555) | H (09) | | | X (2) | |
| Jabón (0581) | J (11) | | | X (2) | |
| Kilo (0609) | K (12) | | | | X (3) |
| Kimono (0613) | K (12) | | | X (2) | |
| Leo (0646) | L (13) | | | | X (3) |
| Gallo (0437) | LL (14) | | | X (2) | |
| Mamá (0029) | M (15) | | | X (2) | |
| No (0754) | N (16) | | | | X (3) |
| Riña (0768) | Ñ (17) | | | X (2) | |
| Pipo (0787) | P (19) | | | X (2) | |

METODO: "Ardilla 1"

CODIGO DOCUMENTO: 45

AÑO: 1979 (14ª Ed.)

AUTOR: A. Garriga

EDITORIAL: Teide

TERMINOS

NIVEL FUNCIONAL

NIVEL DE PRESENTACION

| | <u>VOCAL</u> | <u>CONSONANTE</u> | <u>SILABA</u> | <u>ICONO</u> | <u>ICONO-NOMBRE</u> | <u>NOMBRE</u> |
|-------------------|--------------|-------------------|---------------|--------------|---------------------|---------------|
| Quita (0844) | | Q (20) | | | | X (3) |
| Rama (0864) | | R (21) | | | X (2) | |
| Sol (0118) | | S (22) | | | X (2) | |
| Tomates (0132) | | T (23) | | | | X (3) |
| Nevada (0741) | | V (25) | | | X (2) | |
| Oxido (1045) | | X (27) | | | | X (3) |
| Examen (1036) | | X (27) | | | | X (3) |
| Azul (0156) | | Z (29) | | | X (2) | |
| Diablillos (1296) | | | BLI (069) | | X (2) | |
| Bruno (0183) | | | BRU (090) | | X (2) | |
| Clueca (1401) | | | CLU (120) | | X (2) | |
| Pedro (1498) | | | DRO (172) | | X (2) | |
| Flaco (1508) | | | FLA (182) | | X (2) | |
| Frene (1537) | | | FRE (194) | | | X (3) |
| Gran (1603) | | | GRAN (229) | | | X (3) |
| Grupo (1622) | | | GRU (236) | | X (2) | |

METODO: "Ardilla 1"

AÑO: 1979 (14ª Ed.)

CODIGO DOCUMENTO: 45

AUTOR: A. Garriga

EDITORIAL: Teide

TERMINOS

NIVEL FUNCIONAL

NIVEL DE PRESENTACION

VOCAL

CONSONANTE

SILABA

ICONO

ICONO-NOMBRE

NOMBRE

Aplicata (1774)

PLI (370)

X (3)

Primera (1797)

PRI (382)

X (3)

Prudencia (1816)

PRU (386)

X (2)

Astro (1944)

TRO (475)

X (3)

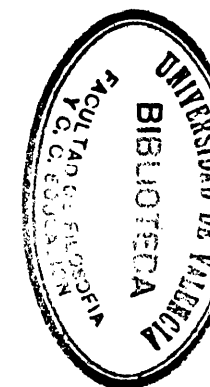

METODO: "Balbuceos"

CODIGO DOCUMENTO: 46

AÑO: 1979

AUTOR: A. Palau

EDITORIAL: Anaya

TERMINOS

NIVEL FUNCIONAL

NIVEL DE PRESENTACION

VOCAL

CONSONANTE

SILABA

ICONO

ICONO-NOMBRE

NOMBRE

| | | | | | | |
|-----------------|--------|--------|--|-------|--|--|
| Araña (0007) | A (01) | | | X (1) | | |
| Elefante (0037) | E (06) | | | X (1) | | |
| Iglesia (0076) | I (10) | | | X (1) | | |
| Ojo (0108) | O (18) | | | X (1) | | |
| Uvas (0139) | U (24) | | | X (1) | | |
| Mano (0030) | | M (15) | | X (1) | | |
| Mesa (0059) | | M (15) | | X (1) | | |
| Misa (0103) | | M (15) | | X (1) | | |
| Mono (0136) | | M (15) | | X (1) | | |
| Mujer (0583) | | M (15) | | X (1) | | |
| Navaja (0732) | | N (16) | | X (1) | | |
| Negro (0730) | | N (16) | | X (1) | | |
| Nido (0361) | | N (16) | | X (1) | | |
| Noria (0731) | | N (16) | | X (1) | | |
| Nube (0150) | | N (16) | | X (1) | | |
| Pato (0127) | | P (19) | | X (1) | | |

METODO: "Balbuceos"

CODIGO DOCUMENTO: 46

AÑO: 1979

AUTOR: A. Palau

EDITORIAL: Anaya

TERMINOS

NIVEL FUNCIONAL

NIVEL DE PRESENTACION

| | <u>VOCAL</u> | <u>CONSONANTE</u> | <u>SILABA</u> | <u>ICONO</u> | <u>ICONO-NOMBRE</u> | <u>NOMBRE</u> |
|---------------|--------------|-------------------|---------------|--------------|---------------------|---------------|
| Pera (0790) | | P (19) | | X (1) | | |
| Pipa (0789) | | P (19) | | X (1) | | |
| Pollo (0134) | | P (19) | | X (1) | | |
| Puño (0762) | | P (19) | | X (1) | | |
| Taza (0970) | | T (23) | | X (1) | | |
| Teja (0967) | | T (23) | | X (1) | | |
| Tijera (0576) | | T (23) | | X (1) | | |
| Toro (0889) | | T (23) | | X (1) | | |
| Tube (0180) | | T (23) | | X (1) | | |

METODO: "Palau"

CODIGO DOCUMENTO: 47

AÑO: 1980

AUTOR: A. Palau

EDITORIAL: Anaya

TERMINOS

NIVEL FUNCIONAL

NIVEL DE PRESENTACION

| | <u>VOCAL</u> | <u>CONSONANTE</u> | <u>SILABA</u> | <u>ICONO</u> | <u>ICONO-NOMBRE</u> | <u>NOMBRE</u> |
|------------------|--------------|-------------------|---------------|--------------|---------------------|---------------|
| Araña (0007) | A (01) | | | X (1) | | |
| Elefante (0037) | E (06) | | | X (1) | | |
| Iglesia (0076) | I (10) | | | X (1) | | |
| Ojo (0108) | O (18) | | | X (1) | | |
| Uvas (0139) | U (24) | | | X (1) | | |
| Yema (1068) | | Y (28) | | X (1) | | |
| Yugo (0465) | | Y (28) | | X (1) | | |
| Yate (1074) | | Y (28) | | X (1) | | |
| Yo-Yo (1079) | | Y (28) | | X (1) | | |
| Burro (0190) | | B (02) | | X (1) | | |
| Bote (0193) | | B (02) | | X (1) | | |
| Bicicleta (0197) | | B (02) | | X (1) | | |
| Bebé (0166) | | B (02) | | X (1) | | |
| Bañera (0165) | | B (02) | | X (1) | | |
| Casa (0023) | | C (03) | | X (1) | | |
| Cuna (0146) | | C (03) | | X (1) | | |

METODO: "Palau"

CODIGO DOCUMENTO: 47

AÑO: 1980

AUTOR: A. Palau

EDITORIAL: Anaya

TERMINOS

NIVEL FUNCIONAL

NIVEL DE PRESENTACION

| | <u>VOCAL</u> | <u>CONSONANTE</u> | <u>SILABA</u> | <u>ICONO</u> | <u>ICONO-NOMBRE</u> | <u>NOMBRE</u> |
|-----------------|--------------|-------------------|---------------|--------------|---------------------|---------------|
| Copa (0264) | | C (03) | | X (1) | | |
| Cigarro (0231) | | C (03) | | X (1) | | |
| Cereza (0234) | | C (03) | | X (1) | | |
| Chino (0306) | | CH (04) | | X (1) | | |
| Chupete (0316) | | CH (04) | | X (1) | | |
| Chaqueta (0320) | | CH (04) | | X (1) | | |
| Chorizo (0322) | | CH (04) | | X (1) | | |
| Dado (0356) | | D (05) | | X (1) | | |
| Dedo (0074) | | D (05) | | X (1) | | |
| Dinero (0363) | | D (05) | | X (1) | | |
| Dominó (0359) | | D (05) | | X (1) | | |
| Ducha (0354) | | D (05) | | X (1) | | |
| Foca (0389) | | F (07) | | X (1) | | |
| Farol (0394) | | F (07) | | X (1) | | |
| Fuma (0399) | | F (07) | | X (1) | | |
| Feo (0406) | | F (07) | | X (1) | | |

METODO: "Palau"

CODIGO DOCUMENTO: 47

AÑO: 1980

AUTOR: A. Palau

EDITORIAL: Anaya

TERMINOS

NIVEL FUNCIONAL

NIVEL DE PRESENTACION

| | <u>VOCAL</u> | <u>CONSONANTE</u> | <u>SILABA</u> | <u>ICONO</u> | <u>ICONO-NOMBRE</u> | <u>NOMBRE</u> |
|-------------------|--------------|-------------------|---------------|--------------|---------------------|---------------|
| Fichas (0328) | | F (07) | | X (1) | | |
| Gato (0022) | | G (08) | | X (1) | | |
| Gusano (0436) | | G (08) | | X (1) | | |
| Guerrero (0495) | | G (08) | | X (1) | | |
| Guitarra (0497) | | G (08) | | X (1) | | |
| Golondrina (0443) | | G (08) | | X (1) | | |
| Gemelos (0477) | | G (08) | | X (1) | | |
| Gitana (0482) | | G (08) | | X (1) | | |
| Haba (0534) | | H (09) | | X (1) | | |
| Hebilla (0535) | | H (09) | | X (1) | | |
| Hilo (0526) | | H (09) | | X (1) | | |
| Hoja (0533) | | H (09) | | X (1) | | |
| Humo (0528) | | H (09) | | X (1) | | |
| Jarra (0560) | | J (11) | | X (1) | | |
| Jota (0561) | | J (11) | | X (1) | | |
| Jesús (0572) | | J (11) | | X (1) | | |

METODO: "Palau"

CODIGO DOCUMENTO: 47

AÑO: 1980

AUTOR: A. Palau

EDITORIAL: Anaya

TERMINOS

NIVEL FUNCIONAL

NIVEL DE PRESENTACION

VOCAL

CONSONANTE

SILABA

ICONO

ICONO-NOMBRE

NOMBRE

| | | | | | | |
|----------------|---------|--|--|-------|--|--|
| Juguete (0500) | J (11) | | | X (1) | | |
| Jirafa (0556) | J (11) | | | X (1) | | |
| Luna (0158) | L (13) | | | X (1) | | |
| Loro (0629) | L (13) | | | X (1) | | |
| Lápiz (0630) | L (13) | | | X (1) | | |
| Libro (0082) | L (13) | | | X (1) | | |
| Lechera (0341) | L (13) | | | X (1) | | |
| Llave (0667) | LL (14) | | | X (1) | | |
| Llora (0669) | LL (14) | | | X (1) | | |
| Lluvia (0670) | LL (14) | | | X (1) | | |
| Mesa (0059) | M (15) | | | X (1) | | |
| Mano (0030) | M (15) | | | X (1) | | |
| Mono (0136) | M (15) | | | X (1) | | |
| Misa (0106) | M (15) | | | X (1) | | |
| Mujer (0583) | M (15) | | | X (1) | | |
| Navaja (0732) | N (16) | | | X (1) | | |

METODO: "Palau"

CODIGO DOCUMENTO: 47

AÑO: 1980

AUTOR: A. Palau

EDITORIAL: Anaya

TERMINOS

NIVEL FUNCIONAL

NIVEL DE PRESENTACION

| | <u>VOCAL</u> | <u>CONSONANTE</u> | <u>SILABA</u> | <u>ICONO</u> | <u>ICONO-NOMBRE</u> | <u>NOMBRE</u> |
|----------------|--------------|-------------------|---------------|--------------|---------------------|---------------|
| Negro (0730) | | N (16) | | X (1) | | |
| Nido (0361) | | N (16) | | X (1) | | |
| Noria (0731) | | N (16) | | X (1) | | |
| Nube (0150) | | N (16) | | X (1) | | |
| Niña (0726) | | Ñ (17) | | | X (2) | |
| Niño (0098) | | Ñ (17) | | | X (2) | |
| Uña (0140) | | Ñ (17) | | | X (2) | |
| Pato (0127) | | P (19) | | X (1) | | |
| Pera (0790) | | P (19) | | X (1) | | |
| Pipa (0789) | | P (19) | | X (1) | | |
| Pollito (0101) | | P (19) | | X (1) | | |
| Puño (0762) | | P (19) | | X (1) | | |
| Queso (0823) | | Q (20) | | X (1) | | |
| Quilo (0609) | | Q (20) | | X (1) | | |
| Ruso (0861) | | R (21) | | X (1) | | |
| Rata (0853) | | R (21) | | X (1) | | |

METODO: "Palau"

CODIGO DOCUMENTO: 47

AÑO: 1980

AUTOR: A. Palau

EDITORIAL: Anaya

TERMINOS

NIVEL FUNCIONAL

NIVEL DE PRESENTACION

VOCAL

CONSONANTE

SILABA

ICONO

ICONO-NOMBRE

NOMBRE

Reloj (0596)

R (21)

X (1)

Rosa (0854)

R (21)

X (1)

Risa (0869)

R (21)

X (1)

Arado (0028)

R (21)

X (1)

Erizo (0041)

R (21)

X (1)

Oreja (0107)

R (21)

X (1)

Oruga (0885)

R (21)

X (1)

Sapo (0938)

S (22)

X (1)

Seta (0940)

S (22)

X (1)

Silla (0672)

S (22)

X (1)

Sobre (0947)

S (22)

X (1)

Sube (0217)

S (22)

X (1)

Taza (0970)

T (23)

X (1)

Teja (0967)

T (23)

X (1)

Tijera (0576)

T (23)

X (1)

Toro (0889)

T (23)

X (1)

METODO: "Palau"

CODIGO DOCUMENTO: 47

AÑO: 1980

AUTOR: A. Palau

EDITORIAL: Anaya

| <u>TERMINOS</u> | <u>NIVEL FUNCIONAL</u> | | | <u>NIVEL DE PRESENTACION</u> | | |
|-----------------|------------------------|------------|----------|------------------------------|--------------|--------|
| | VOCAL | CONSONANTE | SILABA | ICONO | ICONO-NOMBRE | NOMBRE |
| Tubo (0180) | | T (23) | | X (1) | | |
| Vaso (0944) | | V (25) | | X (1) | | |
| Vela (0635) | | V (25) | | X (1) | | |
| Vía (1000) | | V (25) | | X (1) | | |
| Volante (1002) | | V (25) | | X (1) | | |
| Xilofón (1023) | | X (27) | | X (1) | | |
| Zapato (1049) | | Z (29) | | X (1) | | |
| Zorro (1047) | | Z (29) | | X (1) | | |
| Zumo (1051) | | Z (29) | | X (1) | | |
| Abside (1097) | | | AB (001) | X (1) | | |
| Alforja (1124) | | | AL (005) | X (1) | | |
| Angel (0008) | | | AN (007) | X (1) | | |
| Arbol (0011) | | | AR (009) | X (1) | | |
| Aspa (1148) | | | AS (010) | X (1) | | |
| Embudo (0044) | | | EM (017) | X (1) | | |
| Encerado (1174) | | | EN (018) | X (1) | | |

METODO: "Palau"

CODIGO DOCUMENTO: 47

AÑO: 1980

AUTOR: A. Palau

EDITORIAL: Anaya

TERMINOS

NIVEL FUNCIONAL

NIVEL DE PRESENTACION

VOCAL

CONSONANTE

SILABA

ICONO

ICONO-NOMBRE

NOMBRE

Estrella (0046)

ES (021)

X (1)

Ignacio (0091)

IG (027)

X (3)

Imperdible (1211)

IM (029)

X (1)

Indio (0079)

IN (030)

X (1)

Isla (0077)

IS (033)

X (1)

Octavo (1228)

OC (037)

X (2)

Bandera (1262)

BAN (055)

X (1)

Barco (0194)

BAR (056)

X (1)

Blusa (1303)

BLU (074)

X (1)

Bolsa (1306)

BOL (076)

X (2)

Bombilla (0214)

BOM (077)

X (2)

Brazo (1312)

BRA (082)

X (1)

Brocha (1330)

BRO (088)

X (1)

Libros (1334)

BROS (089)

X (2)

Bruja (1335)

BRU (090)

X (1)

Caldero (1342)

CAL (097)

X (2)

METODO: "Palau"

CODIGO DOCUMENTO: 47

AÑO: 1980

AUTOR: A. Palau

EDITORIAL: Anaya

TERMINOS

NIVEL FUNCIONAL

NIVEL DE PRESENTACION

| | <u>VOCAL</u> | <u>CONSONANTE</u> | <u>SILABA</u> | <u>ICONO</u> | <u>ICONO-NOMBRE</u> | <u>NOMBRE</u> |
|-------------------|--------------|-------------------|---------------|--------------|---------------------|---------------|
| Candado (1351) | | | CAN (099) | X (1) | | |
| Cartera (0068) | | | CAR (101) | X (1) | | |
| Castillo (0685) | | | CAS (102) | | X (2) | |
| Cerdo (0237) | | | CER (104) | | X (2) | |
| Clavel (1377) | | | CLA (111) | X (1) | | |
| Cráneo (1417) | | | CRA (128) | X (1) | | |
| Cristo (1438) | | | CRIS (136) | X (1) | | |
| Cruz (1451) | | | CRUZ (140) | X (1) | | |
| Charco (1454) | | | CHAR (143) | | X (2) | |
| Danza (1460) | | | DAN (148) | | X (2) | |
| Dardo (0357) | | | DAR (149) | X (1) | | |
| Dos (0381) | | | DOS (162) | | X (2) | |
| Dragón (1474) | | | DRA (163) | X (1) | | |
| Madre (1485) | | | DRE (168) | | X (2) | |
| Cuadro (0385) | | | DRO (172) | | X (2) | |
| Dromedario (1495) | | | DRO (172) | X (1) | | |

METODO: "Palau"

CODIGO DOCUMENTO: 47

AÑO: 1980

AUTOR: A. Palau

EDITORIAL: Anaya

TERMINOS

NIVEL FUNCIONAL

NIVEL DE PRESENTACION

| | <u>VOCAL</u> | <u>CONSONANTE</u> | <u>SILABA</u> | <u>ICONO</u> | <u>ICONO-NOMBRE</u> | <u>NOMBRE</u> |
|----------------|--------------|-------------------|---------------|--------------|---------------------|---------------|
| Dulce (0366) | | | DUL (175) | | X (2) | |
| Firme (1507) | | | FIR (181) | | X (2) | |
| Flan (1512) | | | FLAN (183) | | X (2) | |
| Flecha (1977) | | | FLE (184) | X (1) | | |
| Flores (1517) | | | FLO (187) | X (1) | | |
| Flor (0117) | | | FLOR (188) | | X (2) | |
| Fragua (1522) | | | FRA (189) | X (1) | | |
| Frasco (1530) | | | FRAS (192) | X (1) | | |
| Fresa (0424) | | | FRE (194) | X (1) | | |
| Fruta (1549) | | | FRU (201) | X (1) | | |
| Galgo (1557) | | | GAL (207) | | X (2) | |
| Gancho (1560) | | | GAN (209) | | X (2) | |
| Gentes (1566) | | | GEN (213) | | X (2) | |
| Globo (0120) | | | GLO (222) | X (1) | | |
| Gordo (1591) | | | GOR (226) | | X (2) | |
| Granada (1593) | | | GRA (228) | X (1) | | |

METODO: "Palau"

CODIGO DOCUMENTO: 47

AÑO: 1980

AUTOR: A. Palau

EDITORIAL: Anaya

TERMINOS

NIVEL FUNCIONAL

NIVEL DE PRESENTACION

| | <u>VOCAL</u> | <u>CONSONANTE</u> | <u>SILABA</u> | <u>ICONO</u> | <u>ICONO-NOMBRE</u> | <u>NOMBRE</u> |
|-----------------|--------------|-------------------|---------------|--------------|---------------------|---------------|
| Granja (1601) | | | GRAN (229) | X (1) | | |
| Grillo (0520) | | | GRI (233) | X (1) | | |
| Guindas (1624) | | | GUIN (242) | | X (2) | |
| Hoz (1643) | | | HOZ (258) | | X (2) | |
| Jardín (0565) | | | JAR (264) | | X (2) | |
| Jilguero (1656) | | | JIL (271) | | X (2) | |
| Ojos (1662) | | | JOS (276) | | X (2) | |
| Lancha (1667) | | | LAN (280) | | X (2) | |
| Largo (1669) | | | LAR (281) | | X (2) | |
| Lis (1683) | | | LIS (302) | | X (2) | |
| Luz (1688) | | | LUZ (359) | | X (2) | |
| Martillo (0690) | | | MAR (315) | | X (2) | |
| Mil (1706) | | | MIL (321) | | X (2) | |
| Montaña (0698) | | | MON (323) | | X (2) | |
| Mosca (0300) | | | MOS (325) | | X (2) | |
| Palma (1728) | | | PAL (346) | | X (2) | |

METODO: "Palau"

CODIGO DOCUMENTO: 47

AÑO: 1980

AUTOR: A. Palau

EDITORIAL: Anaya

TERMINOS

NIVEL FUNCIONAL

NIVEL DE PRESENTACION

| | <u>VOCAL</u> | <u>CONSONANTE</u> | <u>SILABA</u> | <u>ICONO</u> | <u>ICONO-NOMBRE</u> | <u>NOMBRE</u> |
|-----------------|--------------|-------------------|---------------|--------------|---------------------|---------------|
| Pan (0753) | | | PAN (347) | | X (2) | |
| Pastel (1737) | | | PAS (349) | | X (2) | |
| Pez (0057) | | | PEZ (356) | | X (2) | |
| Plato (0813) | | | PLA (364) | X (1) | | |
| Plancha (0348) | | | PLAN (365) | X (1) | | |
| Pluma (1780) | | | PLU (373) | X (1) | | |
| Prado (0798) | | | PRA (376) | X (1) | | |
| Premio (1788) | | | PRE (379) | X (1) | | |
| Prensa (1794) | | | PREN (380) | X (1) | | |
| Rancho (1826) | | | RAN (394) | | X (2) | |
| Raspa (1828) | | | RAS (396) | | X (2) | |
| Recta (1831) | | | REC (398) | | X (2) | |
| Red (1832) | | | RED (399) | | X (2) | |
| Rombo (1843) | | | ROM (410) | | X (2) | |
| Sandalia (1856) | | | SAN (422) | | X (2) | |
| Sartén (1860) | | | SAR (423) | | X (2) | |

METODO: "Palau"

CODIGO DOCUMENTO: 47

AÑO: 1980

AUTOR: A. Palau

EDITORIAL: Anaya

TERMINOS

NIVEL FUNCIONAL

NIVEL DE PRESENTACION

| | <u>VOCAL</u> | <u>CONSONANTE</u> | <u>SILABA</u> | <u>ICONO</u> | <u>ICONO-NOMBRE</u> | <u>NOMBRE</u> |
|------------------|--------------|-------------------|---------------|--------------|---------------------|---------------|
| Casas (1862) | | | SAS (424) | | X (2) | |
| Sastre (1861) | | | SAS (424) | | X (2) | |
| Sexto (1025) | | | SEX (430) | | X (2) | |
| Signo (1870) | | | SIG (432) | X (1) | | |
| Sol (0118) | | | SOL (436) | | X (2) | |
| Submarino (1880) | | | SUB (442) | X (1) | | |
| Tarta (1885) | | | TAR (446) | | X (2) | |
| Tinta (1896) | | | TIN (455) | | X (2) | |
| Toldo (1899) | | | TOL (456) | | X (2) | |
| Tos (1903) | | | TOS (459) | | X (2) | |
| Traje (1905) | | | TRA (460) | X (1) | | |
| Tractor (1910) | | | TRAC (461) | X (1) | | |
| Trébol (1917) | | | TRE (466) | X (1) | | |
| Tren (0053) | | | TREN (468) | X (1) | | |
| Triciclo (1927) | | | TRI (470) | X (1) | | |
| Ventana (0999) | | | VEN (486) | | X (2) | |

METODO: "Estrella"

CODIGO DOCUMENTO: 48

AÑO: 1980

AUTOR: Santillana

EDITORIAL: Santillana

TERMINOS

NIVEL FUNCIONAL

NIVEL DE PRESENTACION

| | <u>VOCAL</u> | <u>CONSONANTE</u> | <u>SILABA</u> | <u>ICONO</u> | <u>ICONO-NOMBRE</u> | <u>NOMBRE</u> |
|-----------------|--------------|-------------------|---------------|--------------|---------------------|---------------|
| Ala (0002) | A (01) | | | X (1) | | |
| Araña (0007) | A (01) | | | X (1) | | |
| Avión (0013) | A (01) | | | X (1) | | |
| Elefante (0037) | E (06) | | | X (1) | | |
| Enano (0042) | E (06) | | | X (1) | | |
| Escoba (0045) | E (06) | | | X (1) | | |
| Estrella (0046) | E (06) | | | X (1) | | |
| Imán (0075) | I (10) | | | X (1) | | |
| Isla (0077) | I (10) | | | X (1) | | |
| Indio (0079) | I (10) | | | X (1) | | |
| Ojo (0108) | O (18) | | | X (1) | | |
| Oso (0109) | O (18) | | | X (1) | | |
| Ola (0110) | O (18) | | | X (1) | | |
| Oveja (0064) | O (18) | | | X (1) | | |
| Uvas (0139) | U (24) | | | X (1) | | |
| Uña (0140) | U (24) | | | X (1) | | |

METODO: "Estrella"

CODIGO DOCUMENTO: 48

AÑO: 1980

AUTOR: Santillana

EDITORIAL: Santillana

TERMINOS

NIVEL FUNCIONAL

NIVEL DE PRESENTACION

| | <u>VOCAL</u> | <u>CONSONANTE</u> | <u>SILABA</u> | <u>ICONO</u> | <u>ICONO-NOMBRE</u> | <u>NOMBRE</u> |
|-----------------|--------------|-------------------|---------------|--------------|---------------------|---------------|
| Uno (0141) | U (24) | | | X (1) | | |
| Urraca (0142) | U (24) | | | X (1) | | |
| Yema (1068) | | Y (28) | | X (1) | | |
| Yate (1074) | | Y (28) | | X (1) | | |
| Yo-Yo (1079) | | Y (28) | | X (1) | | |
| Yute (1082) | | Y (28) | | X (1) | | |
| Burro (0190) | | B (02) | | X (1) | | |
| Bota (0196) | | B (02) | | X (1) | | |
| Batín (0164) | | B (02) | | X (1) | | |
| Bebé (0166) | | B (02) | | X (1) | | |
| Bigote (0167) | | B (02) | | X (1) | | |
| Casa (0023) | | C (03) | | X (1) | | |
| Cine (0226) | | C (03) | | X (1) | | |
| Cera (0230) | | C (03) | | X (1) | | |
| Cepillo (0235) | | C (03) | | X (1) | | |
| Cuchillo (0327) | | C (03) | | X (1) | | |

METODO: "Estrella"

CODIGO DOCUMENTO: 48

AÑO: 1980

AUTOR: Santillana

EDITORIAL: Santillana

TERMINOS

NIVEL FUNCIONAL

NIVEL DE PRESENTACION

VOCAL

CONSONANTE

SILABA

ICONO

ICONO-NOMBRE

NOMBRE

| | | | | | |
|-----------------|---------|--|-------|--|--|
| Chimenea (0311) | CH (04) | | X (1) | | |
| Chupete (0316) | CH (04) | | X (1) | | |
| Chaqueta (0320) | CH (04) | | X (1) | | |
| Chorizo (0322) | CH (04) | | X (1) | | |
| Cheque (0323) | CH (04) | | X (1) | | |
| Dado (0356) | D (05) | | X (1) | | |
| Dedo (0074) | D (05) | | X (1) | | |
| Ducha (0354) | D (05) | | X (1) | | |
| Dominó (0359) | D (05) | | X (1) | | |
| Dinero (0363) | D (05) | | X (1) | | |
| Foto (0391) | F (07) | | X (1) | | |
| Faro (0392) | F (07) | | X (1) | | |
| Fuma (0399) | F (07) | | X (1) | | |
| Feria (0400) | F (07) | | X (1) | | |
| Fideos (0407) | F (07) | | X (1) | | |
| Gato (0022) | G (08) | | X (1) | | |

METODO: "Estrella"

CODIGO DOCUMENTO: 48

AÑO: 1980

AUTOR: Santillana

EDITORIAL: Santillana

TERMINOS

NIVEL FUNCIONAL

NIVEL DE PRESENTACION

| | <u>VOCAL</u> | <u>CONSONANTE</u> | <u>SILABA</u> | <u>ICONO</u> | <u>ICONO-NOMBRE</u> | <u>NOMBRE</u> |
|-------------------|--------------|-------------------|---------------|--------------|---------------------|---------------|
| Gusano (0436) | | G (08) | | X (1) | | |
| Gitano (0475) | | G (08) | | X (1) | | |
| Guitarra (0497) | | G (08) | | X (1) | | |
| Golondrina (0443) | | G (08) | | X (1) | | |
| Gemelo (0477) | | G (08) | | X (1) | | |
| Juguete (0500) | | G (08) | | X (1) | | |
| Hilo (0526) | | H (09) | | X (1) | | |
| Hacha (0312) | | H (09) | | X (1) | | |
| Humo (0528) | | H (09) | | X (1) | | |
| Helado (1981) | | H (09) | | X (1) | | |
| Hoja (0533) | | H (09) | | X (1) | | |
| Jirafa (0556) | | J (11) | | X (1) | | |
| Jarra (0560) | | J (11) | | X (1) | | |
| Juguete (0500) | | J (11) | | X (1) | | |
| Joyas (0569) | | J (11) | | X (1) | | |
| Jesús (0572) | | J (11) | | X (1) | | |

METODO: "Estrella"

CODIGO DOCUMENTO: 48

AÑO: 1980

AUTOR: Santillana

EDITORIAL: Santillana

| <u>TERMINOS</u> | <u>NIVEL FUNCIONAL</u> | | | <u>NIVEL DE PRESENTACION</u> | |
|------------------|------------------------|------------|--------|------------------------------|------------------------|
| | VOCAL | CONSONANTE | SILABA | ICONO | ICONO-NOMBRE NOMBRE |
| Kimono (0613) | | K (12) | | X (1) | |
| Lobo (0129) | | L (13) | | X (1) | |
| Loro (0629) | | L (13) | | X (1) | |
| Lupa (0154) | | L (13) | | X (1) | |
| Libros (1334) | | L (13) | | X (1) | |
| Leche (0318) | | L (13) | | X (1) | |
| Llave (0667) | | LL (14) | | X (1) | |
| Llora (0669) | | LL (14) | | X (1) | |
| Lluvia (0670) | | LL (14) | | X (1) | |
| Gallina (0446) | | LL (14) | | X (1) | |
| Ballena (0191) | | LL (14) | | X (1) | |
| Mariposa (0693) | | M (15) | | X (1) | |
| Micrófono (0710) | | M (15) | | X (1) | |
| Muñeca (0695) | | M (15) | | X (1) | |
| Mesa (0059) | | M (15) | | X (1) | |
| Mono (0136) | | M (15) | | X (1) | |

METODO: "Estrella"

CODIGO DOCUMENTO: 48

AÑO: 1980

AUTOR: Santillana

EDITORIAL: Santillana

TERMINOS

NIVEL FUNCIONAL

NIVEL DE PRESENTACION

VOCAL

CONSONANTE

SILABA

ICONO

ICONO-NOMBRE

NOMBRE

Nido (0361)

N (16)

X (1)

Nene (0728)

N (16)

X (1)

Nariz (0733)

N (16)

X (1)

Nudo (0369)

N (16)

X (1)

Noche (0314)

N (16)

X (1)

Piña (0084)

Ñ (17)

X (1)

Bañera (0165)

Ñ (17)

X (1)

Pañito (0776)

Ñ (17)

X (1)

Leño (0775)

Ñ (17)

X (1)

Moñuda (0778)

Ñ (17)

X (1)

Pipa (0789)

P (19)

X (1)

Pato (0127)

P (19)

X (1)

Pollito (0101)

P (19)

X (1)

Puño (0762)

P (19)

X (1)

Perro (0051)

P (19)

X (1)

Queso (0823)

Q (20)

X (1)

METODO: "Estrella"

CODIGO DOCUMENTO: 48

AÑO: 1980

AUTOR: Santillana

EDITORIAL: Santillana

| <u>TERMINOS</u> | <u>NIVEL FUNCIONAL</u> | | | <u>NIVEL DE PRESENTACION</u> | |
|-----------------|------------------------|------------|--------|------------------------------|------------------------|
| | VOCAL | CONSONANTE | SILABA | ICONO | ICONO-NOMBRE NOMBRE |
| Quilo (0609) | | Q (20) | | X (1) | |
| Rosa (0854) | | R (21) | | X (1) | |
| Ramo (0855) | | R (21) | | X (1) | |
| Remo (0856) | | R (21) | | X (1) | |
| Río (0857) | | R (21) | | X (1) | |
| Ruleta (0862) | | R (21) | | X (1) | |
| Oreja (0107) | | R (21) | | X (1) | |
| Erizo (0041) | | R (21) | | X (1) | |
| Oro (0111) | | R (21) | | X (1) | |
| Oruga (0885) | | R (21) | | X (1) | |
| Araña (0007) | | R (21) | | X (1) | |
| Silla (0672) | | S (22) | | X (1) | |
| Sapo (0938) | | S (22) | | X (1) | |
| Sopa (0943) | | S (22) | | X (1) | |
| Semáforo (0422) | | S (22) | | X (1) | |
| Sube (0217) | | S (22) | | X (1) | |

METODO: "Estrella"

CODIGO DOCUMENTO: 48

AÑO: 1980

AUTOR: Santillana

EDITORIAL: Santillana

TERMINOS

NIVEL FUNCIONAL

NIVEL DE PRESENTACION

VOCAL

CONSONANTE

SILABA

ICONO

ICONO-NOMBRE

NOMBRE

| | | | | | |
|-----------------|--------|--|-------|--|--|
| Tomate (0132) | T (23) | | X (1) | | |
| Teléfono (0411) | T (23) | | X (1) | | |
| Taza (0970) | T (23) | | X (1) | | |
| Tube (0180) | T (23) | | X (1) | | |
| Tijeras (0576) | T (23) | | X (1) | | |
| Vaso (0944) | V (25) | | X (1) | | |
| Velas (0635) | V (25) | | X (1) | | |
| Volante (1002) | V (25) | | X (1) | | |
| Vino (1007) | V (25) | | X (1) | | |
| Taxi (1024) | X (27) | | X (1) | | |
| Boxeo (1029) | X (27) | | X (1) | | |
| Exágono (1028) | X (27) | | X (1) | | |
| Saxofón (1032) | X (27) | | X (1) | | |
| Zorro (1047) | Z (29) | | X (1) | | |
| Zapatos (1049) | Z (29) | | X (1) | | |
| Zumo (1051) | Z (29) | | X (1) | | |

METODO: "Estrella"

CODIGO DOCUMENTO: 48

AÑO: 1980

AUTOR: Santillana

EDITORIAL: Santillana

TERMINOS

NIVEL FUNCIONAL

NIVEL DE PRESENTACION

| | <u>VOCAL</u> | <u>CONSONANTE</u> | <u>SILABA</u> | <u>ICONO</u> | <u>ICONO-NOMBRE</u> | <u>NOMBRE</u> |
|-------------------|--------------|-------------------|---------------|--------------|---------------------|---------------|
| Accidente (1103) | | | AC (002) | | X (2) | |
| Almena (1113) | | | AL (005) | | X (2) | |
| Antena (1131) | | | AN (007) | | X (2) | |
| Arbol (0011) | | | AR (009) | | X (2) | |
| Arco (1139) | | | AR (009) | | X (2) | |
| Armónica (1146) | | | AR (009) | | X (2) | |
| Ernesto (1177) | | | ER (020) | | X (2) | |
| Explorador (1192) | | | EX (023) | | X (2) | |
| Excelente (1027) | | | EX (023) | | X (2) | |
| Indio (0079) | | | IN (030) | | X (2) | |
| Maiz (1218) | | | IZ (034) | | X (2) | |
| Ursula (0152) | | | UR (050) | | X (2) | |
| Baldosas (0126) | | | BAL (053) | | X (2) | |
| Barba (0223) | | | BAR (056) | | X (2) | |
| Berta (2008) | | | BER (058) | | X (2) | |
| Establo (1299) | | | BLO (071) | | X (2) | |

METODO: "Estrella"

CODIGO DOCUMENTO: 48

AÑO: 1980

AUTOR: Santillana

EDITORIAL: Santillana

TERMINOS

NIVEL FUNCIONAL

NIVEL DE PRESENTACION

| | <u>VOCAL</u> | <u>CONSONANTE</u> | <u>SILABA</u> | <u>ICONO</u> | <u>ICONO-NOMBRE</u> | <u>NOMBRE</u> |
|------------------|--------------|-------------------|---------------|--------------|---------------------|---------------|
| Pablo (1301) | | | BLO (071) | | X (2) | |
| Bolso (0185) | | | BOL (076) | | X (2) | |
| Bretona (1321) | | | BRE (084) | | X (2) | |
| Bromista (1331) | | | BRO (088) | | X (2) | |
| Burbujas (1338) | | | BUR (093) | | X (2) | |
| Caldero (1342) | | | CAL (097) | | X (2) | |
| Caldo (1345) | | | CAL (097) | | X (2) | |
| Carmen (1360) | | | CAR (101) | | X (2) | |
| Castillo (0685) | | | CAS (102) | | X (2) | |
| Clarinete (1383) | | | CLA (111) | | X (2) | |
| Cultiva (1452) | | | CUL (141) | | X (2) | |
| Desván (1463) | | | DES (152) | | X (2) | |
| Disco (1467) | | | DIS (157) | | X (2) | |
| Dormir (1472) | | | DOR (161) | | X (2) | |
| Dos (0381) | | | DOS (162) | | X (2) | |
| Durmiendo (1502) | | | DUR (176) | | X (2) | |

METODO: "Estrella"

CODIGO DOCUMENTO: 48

AÑO: 1980

AUTOR: Santillana

EDITORIAL: Santillana

TERMINOS

NIVEL FUNCIONAL

NIVEL DE PRESENTACION

| | <u>VOCAL</u> | <u>CONSONANTE</u> | <u>SILABA</u> | <u>ICONO</u> | <u>ICONO-NOMBRE</u> | <u>NOMBRE</u> |
|--------------------|--------------|-------------------|---------------|--------------|---------------------|---------------|
| Flores (1517) | | | FLO (187) | | X (2) | |
| Florero (1518) | | | FLO (187) | | X (2) | |
| Fresa (0424) | | | FRE (194) | | X (2) | |
| Frutero (1551) | | | FRU (201) | | X (2) | |
| Globo (0120) | | | GLO (222) | | X (2) | |
| Gloria (1580) | | | GLO (222) | | X (2) | |
| Hombrecillo (1637) | | | HOM (254) | | X (2) | |
| Hongo (1638) | | | HON (255) | | X (2) | |
| Hormigas (0525) | | | HOR (256) | | X (2) | |
| Hormiguero (0517) | | | HOR (256) | | X (2) | |
| Horno (1639) | | | HOR (256) | | X (2) | |
| Probeta (1806) | | | PRO (385) | | X (2) | |
| Prudencio (1813) | | | PRU (386) | | X (2) | |
| Trébol (1917) | | | TRE (466) | | X (2) | |
| Trineo (1929) | | | TRI (470) | | X (2) | |
| Verde (0065) | | | VER (487) | | X (2) | |

METODO: "Vivencias"

CODIGO DOCUMENTO: 49

AÑO: 1981

AUTOR: I. González y otros

EDITORIAL: C.E.P.E.

| <u>TERMINOS</u> | <u>NIVEL FUNCIONAL</u> | | | <u>NIVEL DE PRESENTACION</u> | | |
|-----------------|------------------------|------------|--------|------------------------------|--------------|--------|
| | VOCAL | CONSONANTE | SILABA | ICONO | ICONO-NOMBRE | NOMBRE |
| Agua (0027) | A 401) | | | X (1) | | |
| Elefante (0037) | E (06) | | | X (1) | | |
| Iris (0086) | I (10) | | | X (1) | | |
| Ojo (0108) | O (18) | | | X (1) | | |
| Uvas (0139) | U (24) | | | X (1) | | |
| Barro (0198) | | B (02) | | | X (2) | |
| Casa (0023) | | C (03) | | | X (2) | |
| Chino (0306) | | CH (04) | | | X (2) | |
| Dedo (0074) | | D (05) | | | X (2) | |
| Fuego (1979) | | F (07) | | | X (2) | |
| Gato (0022) | | G (08) | | | X (2) | |
| Humo (0528) | | H (09) | | | X (2) | |
| Jota (0561) | | J (11) | | | X (2) | |
| Kilo (0609) | | K (12) | | | X (2) | |
| Luna (0158) | | L (13) | | | X (2) | |
| Lluvia (0670) | | LL (14) | | | X (2) | |

METODO: "Vivencias"

CODIGO DOCUMENTO: 49

AÑO: 1981

AUTOR: I. González y otros

EDITORIAL: C.E.P.E.

TERMINOS

NIVEL FUNCIONAL

NIVEL DE PRESENTACION

VOCAL

CONSONANTE

SILABA

ICONO

ICONO-NOMBRE

NOMBRE

| | | | | | |
|----------------|--------|----------|--|-------|--|
| Mamá (0029) | M (15) | | | X (2) | |
| Nene (0728) | N (16) | | | X (2) | |
| Niño (0098) | Ñ (17) | | | X (2) | |
| Papá (0794) | P (19) | | | X (2) | |
| Queso (0823) | Q (20) | | | X (2) | |
| Rosa (0854) | R (21) | | | X (2) | |
| Tierra (0910) | R (21) | | | X (2) | |
| Aro (0016) | R (21) | | | X (2) | |
| Setas (0940) | S (22) | | | X (2) | |
| Tela (0665) | T (23) | | | X (2) | |
| Vía (1000) | V (25) | | | X (2) | |
| Xilofón (1023) | X (27) | | | X (2) | |
| Yema (1068) | Y (28) | | | X (2) | |
| Zumo (1051) | Z (29) | | | X (2) | |
| Aldea (1112) | | AL (005) | | X (2) | |
| Antonio (1132) | | AN (007) | | X (2) | |

METODO: "Vivencias"

CODIGO DOCUMENTO: 49

AÑO: 1981)

AUTOR: I. González y otros

EDITORIAL: C.E.P.E.

| <u>TERMINOS</u> | <u>NIVEL FUNCIONAL</u> | | | <u>NIVEL DE PRESENTACION</u> | | |
|-----------------|------------------------|------------|-----------|------------------------------|--------------|--------|
| | VOCAL | CONSONANTE | SILABA | ICONO | ICONO-NOMBRE | NOMBRE |
| Anciano (1133) | | | AN (007) | | X (2) | |
| Ardilla (0012) | | | AR (009) | | X (2) | |
| Arpa (1140) | | | AR (009) | | X (2) | |
| Arturo (1141) | | | AR (009) | | X (2) | |
| Miel (1158) | | | EL (016) | | X (2) | |
| Elvira (1159) | | | EL (016) | | X (2) | |
| Embudo (0044) | | | EM (017) | | X (2) | |
| Empaque (1164) | | | EM (017) | | X (2) | |
| Leer (1934) | | | ER (020) | | X (2) | |
| España (1185) | | | ES (021) | | X (2) | |
| Estudio (1186) | | | ES (021) | | X (2) | |
| León (0627) | | | ON (041) | | X (2) | |
| Oscuro (1246) | | | OS (044) | | X (2) | |
| Baul (1252) | | | UL (047) | X (1) | | |
| Urna (0143) | | | UR (050) | X (1) | | |
| Bandera (1262) | | | BAN (055) | | X (2) | |

METODO: "Vivencias"

CODIGO DOCUMENTO: 49

AÑO: 1981

AUTOR: I. González y otros

EDITORIAL: C.E.P.E.

TERMINOS

NIVEL FUNCIONAL

NIVEL DE PRESENTACION

| | <u>VOCAL</u> | <u>CONSONANTE</u> | <u>SILABA</u> | <u>ICONO</u> | <u>ICONO-NOMBRE</u> | <u>NOMBRE</u> |
|---------------------|--------------|-------------------|---------------|--------------|---------------------|---------------|
| Barco (0194) | | | BAR (056) | | X (2) | |
| Habla (1272) | | | BLA (063) | | X (2) | |
| Blancanieves (0184) | | | BLAN (064) | | X (2) | |
| Blas (1283) | | | BLAS (066) | | X (2) | |
| Pablo (1301) | | | BLO (071) | | X (2) | |
| Blusa (1303) | | | BLU (074) | | X (2) | |
| Bolsa (1306) | | | BOL (076) | | X (2) | |
| Labrador (1315) | | | BRA (082) | | X (2) | |
| Siembra (1316) | | | BRA (082) | | X (2) | |
| Sombrero (0715) | | | BRE (084) | | X (2) | |
| Cartera (1358) | | | CAR (101) | | X (2) | |
| Carlos (1362) | | | CAR (101) | | X (2) | |
| Castillo (0685) | | | CAS (102) | | X (2) | |
| Clavel (1377) | | | CLA (111) | | X (2) | |
| Clavos (1378) | | | CLA (111) | | X (2) | |
| Clase (1379) | | | CLA (111) | | X (2) | |

METODO: "Vivencias"

CODIGO DOCUMENTO: 49

AÑO: 1981

AUTOR: I. González y otros

EDITORIAL: C.E.P.E.

TERMINOS

NIVEL FUNCIONAL

NIVEL DE PRESENTACION

VOCAL

CONSONANTE

SÍLABA

ICONO

ICONO-NOMBRE

NOMBRE

| | | | | | | |
|------------------|--|--|------------|--|-------|--|
| Clara (1380) | | | CLA (111) | | X (2) | |
| Caracol (0262) | | | COL (121) | | X (2) | |
| Concha (1407) | | | CON (123) | | X (2) | |
| Crema (1422) | | | CRE (130) | | X (2) | |
| Cristina (1441) | | | CRIS (136) | | X (2) | |
| Cristóbal (1442) | | | CRIS (136) | | X (2) | |
| Cruza (1445) | | | CRU (138) | | X (2) | |
| Cruz (1451) | | | CRUZ (140) | | X (2) | |
| Danzarina (1461) | | | DAN (148) | | X (2) | |
| Dardo (0357) | | | DAR (149) | | X (2) | |
| Disco (1467) | | | DIS (157) | | X (2) | |
| Ladra (1476) | | | DRA (163) | | X (2) | |
| Madre (1485) | | | DRE (168) | | X (2) | |
| Padre (1484) | | | DRE (168) | | X (2) | |
| Ladrillo (0689) | | | DRI (170) | | X (2) | |
| Padrino (1490) | | | DRI (170) | | X (2) | |

METODO: "Vivencias"

CODIGO DOCUMENTO: 49

AÑO: 1981

AUTOR: I. González y otros

EDITORIAL: C.E.P.E.

| <u>TERMINOS</u> | <u>NIVEL FUNCIONAL</u> | | | | <u>NIVEL DE PRESENTACION</u> | |
|------------------|------------------------|------------|------------|-------|------------------------------|--------|
| | VOCAL | CONSONANTE | SÍLABA | ICONO | ICONO-NOMBRE | NOMBRE |
| Cuadro (0385) | | | DRO (172) | | X (2) | |
| Flan (1512) | | | FLAN (183) | | X (2) | |
| Flauta (0423) | | | FLA (182) | | X (2) | |
| Flotador (1519) | | | FLO (187) | | X (2) | |
| Flor (0117) | | | FLOR (188) | | X (2) | |
| Francisco (1527) | | | FRAN (191) | | X (2) | |
| Fresa (0424) | | | FRE (194) | | X (2) | |
| Alfredo (1534) | | | FRE (194) | | X (2) | |
| Fruta (1549) | | | FRU (201) | | X (2) | |
| Iglesia (0076) | | | GLE (220) | | X (2) | |
| Inglés (1579) | | | GLES (221) | | X (2) | |
| Globo (0120) | | | GLO (222) | | X (2) | |
| Gol (0459) | | | GOL (224) | | X (2) | |
| Góndola (1589) | | | GON (225) | | X (2) | |
| Graciosa (1596) | | | GRA (228) | | X (2) | |
| Granja (1601) | | | GRAN (229) | | X (2) | |

METODO: "Vivencias"

CODIGO DOCUMENTO: 49

AÑO: 1981

AUTOR: I. González y otros

EDITORIAL: C.E.P.E.

| <u>TERMINOS</u> | <u>NIVEL FUNCIONAL</u> | | | <u>NIVEL DE PRESENTACION</u> | |
|------------------|------------------------|------------|------------|------------------------------|------------------------|
| | VOCAL | CONSONANTE | SILABA | ICONO | ICONO-NOMBRE NOMBRE |
| Grande (1602) | | | GRAN (229) | | X (2) |
| Alegre (1607) | | | GRE (231) | | X (2) |
| Grillo (0520) | | | GRI (233) | | X (2) |
| Ogro (1617) | | | GRO (235) | | X (2) |
| Guirnalda (1625) | | | GUIR (243) | | X (2) |
| Historia (1636) | | | HIS (253) | | X (2) |
| Hormigas (0525) | | | HOR (256) | | X (2) |
| Jardín (0565) | | | JAR (264) | | X (2) |
| Jilguero (1656) | | | JIL (271) | | X (2) |
| Jorge (1660) | | | JOR (275) | | X (2) |
| Ojos (1662) | | | JOS (276) | | X (2) |
| Junco (1664) | | | JUN (277) | | X (2) |
| Lámpara (1665) | | | LAM (279) | | X (2) |
| Lanza (1668) | | | LAN (280) | | X (2) |
| Perlas (1672) | | | LAS (282) | | X (2) |
| Luz (1688) | | | LUZ (309) | | X (2) |

METODO: "Vivencias"

CODIGO DOCUMENTO: 49

AÑO: 1981

AUTOR: I. González y otros

EDITORIAL: C.E.P.E.

TERMINOS

NIVEL FUNCIONAL

NIVEL DE PRESENTACION

VOCAL

CONSONANTE

SILABA

ICONO

ICONO-NOMBRE

NOMBRE

| | | | | | | |
|------------------|--|--|-----------|--|-------|--|
| Animal (1695) | | | MAL (313) | | X (2) | |
| Manzana (0719) | | | MAN (314) | | X (2) | |
| Marta (2016) | | | MAR (315) | | X (2) | |
| Mermelada (1702) | | | MER (318) | | X (2) | |
| Monte (1709) | | | MON (323) | | X (2) | |
| Monda (1710) | | | MON (323) | | X (2) | |
| Palmera (1729) | | | PAL (346) | | X (2) | |
| Panadero (1732) | | | PAN (347) | | X (2) | |
| Parque (1735) | | | PAR (348) | | X (2) | |
| Pastor (0036) | | | PAS (349) | | X (2) | |
| Papel (1742) | | | PEL (353) | | X (2) | |
| Pinza (1752) | | | PIN (361) | | X (2) | |
| Lápiz (0081) | | | PIZ (363) | | X (2) | |
| Plaza (1756) | | | PLA (364) | | X (2) | |
| Sopla (1759) | | | PLA (364) | | X (2) | |
| Placa (1760) | | | PLA (364) | | X (2) | |

METODO: "Vivencias"

CODIGO DOCUMENTO: 49

AÑO: 1981

AUTOR: I. González y otros

EDITORIAL: C.E.P.E.

TERMINOS

NIVEL FUNCIONAL

NIVEL DE PRESENTACION

| | <u>VOCAL</u> | <u>CONSONANTE</u> | <u>SÍLABA</u> | <u>ICONO</u> | <u>ICONO-NOMBRE</u> | <u>NOMBRE</u> |
|------------------|--------------|-------------------|---------------|--------------|---------------------|---------------|
| Pluma (1780) | | | PLU (373) | | X (2) | |
| Prado (0798) | | | PRA (376) | | X (2) | |
| Primavera (1796) | | | PRI (382) | | X (2) | |
| Rancho (1826) | | | RAN (394) | | X (2) | |
| Red (1832) | | | RED (399) | | X (2) | |
| Restar (1836) | | | RES (402) | | X (2) | |
| Rompió (1844) | | | ROM (410) | | X (2) | |
| Santiago (1858) | | | SAN (422) | | X (2) | |
| Casas (1862) | | | SAS (424) | | X (2) | |
| Silvia (1872) | | | SIL (433) | | X (2) | |
| Sirve (1873) | | | SIR (434) | | X (2) | |
| Sol (0118) | | | SOL (436) | | X (2) | |
| Soldado (1875) | | | SOL (436) | | X (2) | |
| Tarta (1885) | | | TAR (446) | | X (2) | |
| Mantel (1888) | | | TEL (448) | | X (2) | |
| Tinta (1896) | | | TIN (455) | | X (2) | |

METODO: "Vivencias"

CODIGO DOCUMENTO: 49

AÑO: 1981

AUTOR: I. González y otros

EDITORIAL: C.E.P.E.

TERMINOS

NIVEL FUNCIONAL

NIVEL DE PRESENTACION

| | <u>VOCAL</u> | <u>CONSONANTE</u> | <u>SILABA</u> | <u>ICONO</u> | <u>ICONO-NOMBRE</u> | <u>NOMBRE</u> |
|-----------------|--------------|-------------------|---------------|--------------|---------------------|---------------|
| Zapatos (1049) | | | TOS (459) | | X (2) | |
| Trébol (1917) | | | TRE (466) | | X (2) | |
| Tren (0053) | | | TREN (468) | | X (2) | |
| Tres (1926) | | | TRES (469) | | X (2) | |
| Trompeta (1949) | | | TROM (476) | | X (2) | |

METODO: "Palabras"

CODIGO DOCUMENTO: 50

AÑO: 1981

AUTOR: T. Sabaté, F. Capell

EDITORIAL: Salvatella

TERMINOS

NIVEL FUNCIONAL

NIVEL DE PRESENTACION

| | <u>VOCAL</u> | <u>CONSONANTE</u> | <u>SILABA</u> | <u>ICONO</u> | <u>ICONO-NOMBRE</u> | <u>NOMBRE</u> |
|---------------|--------------|-------------------|---------------|--------------|---------------------|---------------|
| Burro (0190) | | B (02) | | | X (2) | |
| Lobo (0129) | | B (02) | | | X (2) | |
| Bebé (0209) | | B (02) | | | X (2) | |
| Boda (0175) | | B (02) | | | X (2) | |
| Burra (0176) | | B (02) | | | X (2) | |
| Sube (0217) | | B (02) | | | X (2) | |
| Baja (0218) | | B (02) | | | X (2) | |
| Baila (0208) | | B (02) | | | X (2) | |
| Benita (0219) | | B (02) | | | X (2) | |
| Barre (0181) | | B (02) | | | X (2) | |
| Bayeta (0220) | | B (02) | | | X (2) | |
| Cubo (0145) | | B (02) | | | X (2) | |
| Abeja (0019) | | B (02) | | | X (2) | |
| Escoba (0045) | | B (02) | | | X (2) | |
| Arriba (0221) | | B (02) | | | X (2) | |
| Cuna (0146) | | C (03) | | | X (2) | |

METODO: "Palabras"

CODIGO DOCUMENTO: 50

AÑO: 1981

AUTOR: T. Sabaté, F. Capell

EDITORIAL: Salvatella

| <u>TERMINOS</u> | <u>NIVEL FUNCIONAL</u> | | | | <u>NIVEL DE PRESENTACION</u> | |
|-----------------|------------------------|------------|--------|-------|------------------------------|--------|
| | VOCAL | CONSONANTE | SILABA | ICONO | ICONO-NOMBRE | NOMBRE |
| Cae (0296) | | C (03) | | | X (2) | |
| Cine (0226) | | C (03) | | | X (2) | |
| Cebolla (0233) | | C (03) | | | X (2) | |
| Aceite (0248) | | C (03) | | | X (2) | |
| Cereza (0234) | | C (03) | | | X (2) | |
| Cena (0060) | | C (03) | | | X (2) | |
| Camisa (0287) | | C (03) | | | X (2) | |
| Cose (0292) | | C (03) | | | X (2) | |
| Cadena (0288) | | C (03) | | | X (2) | |
| Ciruela (0246) | | C (03) | | | X (2) | |
| Cirilo (0249) | | C (03) | | | X (2) | |
| Cocina (0252) | | C (03) | | | X (2) | |
| Oca (0117) | | C (03) | | | X (2) | |
| Toca (0297) | | C (03) | | | X (2) | |
| Chino (0306) | | CH (04) | | | X (2) | |
| Chata (0351) | | CH (04) | | | X (2) | |

METODO: "Palabras"

CODIGO DOCUMENTO: 50

AÑO: 1981

AUTOR: T. Sabaté, F. Capell

EDITORIAL: Salvatella

TERMINOS

NIVEL FUNCIONAL

NIVEL DE PRESENTACION

| | <u>VOCAL</u> | <u>CONSONANTE</u> | <u>SILABA</u> | <u>ICONO</u> | <u>ICONO-NOMBRE</u> | <u>NOMBRE</u> |
|------------------|--------------|-------------------|---------------|--------------|---------------------|---------------|
| Muchacho (1985) | | CH (04) | | | X (2) | |
| Coche (0268) | | CH (04) | | | X (2) | |
| Noche (0314) | | CH (04) | | | X (2) | |
| Chocolate (0310) | | CH (04) | | | X (2) | |
| Chuta (0352) | | CH (04) | | | X (2) | |
| Churros (0325) | | CH (04) | | | X (2) | |
| Leche (0318) | | CH (04) | | | X (2) | |
| Chupa (0353) | | CH (04) | | | X (2) | |
| Chico (0332) | | CH (04) | | | X (2) | |
| Chica (0333) | | CH (04) | | | X (2) | |
| Chimenea (0311) | | CH (04) | | | X (2) | |
| Ocho (0311) | | CH (04) | | | X (2) | |
| Dado (0356) | | D (05) | | | X (2) | |
| Dedo (0074) | | D (05) | | | X (2) | |
| Rueda (0371) | | D (05) | | | X (2) | |
| Fuma (0399) | | F (07) | | | X (2) | |

METODO: "Palabras"

CODIGO DOCUMENTO: 50

AÑO: 1981

AUTOR: T. Sabaté, F. Capell

EDITORIAL: Salvatella

TERMINOS

NIVEL FUNCIONAL

NIVEL DE PRESENTACION

VOCAL

CONSONANTE

SILABA

ICONO

ICONO-NOMBRE

NOMBRE

| | | | | | |
|------------------|--------|--|--|-------|--|
| Feo (0406) | F (07) | | | X (2) | |
| Fideos (0407) | F (07) | | | X (2) | |
| Café (0417) | F (07) | | | X (2) | |
| Afeitá (0426) | F (07) | | | X (2) | |
| Felisa (0427) | F (07) | | | X (2) | |
| Sofá (0402) | F (07) | | | X (2) | |
| Familia (0405) | F (07) | | | X (2) | |
| Telefonéa (0428) | F (07) | | | X (2) | |
| Foca (0389) | F (07) | | | X (2) | |
| Fuego (1979) | F (07) | | | X (2) | |
| Gato (0022) | G (08) | | | X (2) | |
| Gusano (0436) | G (08) | | | X (2) | |
| Gorra (0440) | G (08) | | | X (2) | |
| Amigo (0450) | G (08) | | | X (2) | |
| Gota (0452) | G (08) | | | X (2) | |
| Agua (0027) | G (08) | | | X (2) | |

METODO: "Palabras"

CODIGO DOCUMENTO: 50

AÑO: 1981

AUTOR: T. Sabaté, F. Capell

EDITORIAL: Salvatella

| <u>TERMINOS</u> | <u>NIVEL FUNCIONAL</u> | | | <u>NIVEL DE PRESENTACION</u> | | |
|-----------------|------------------------|------------|--------|------------------------------|--------------|--------|
| | VOCAL | CONSONANTE | SÍLABA | ICONO | ICONO-NOMBRE | NOMBRE |
| Paga (0468) | | G (08) | | | X (2) | |
| Golosina (0469) | | G (08) | | | X (2) | |
| Gasolina (0457) | | G (08) | | | X (2) | |
| Aguila (0009) | | G (08) | | | X (2) | |
| Guitarra (0497) | | G (08) | | | X (2) | |
| Guerra (0498) | | G (08) | | | X (2) | |
| Coge (0488) | | G (08) | | | X (2) | |
| Juguemos (2010) | | G (08) | | | X (2) | |
| Helado (1981) | | H (09) | | | X (2) | |
| Humo (0528) | | H (09) | | | X (2) | |
| Hueso (0540) | | H (09) | | | X (2) | |
| Hierro (0548) | | H (09) | | | X (2) | |
| Hada (0523) | | H (09) | | | X (2) | |
| Hielo (0538) | | H (09) | | | X (2) | |
| Conejo (0563) | | J (11) | | | X (2) | |
| Ojo (0108) | | J (11) | | | X (2) | |

METODO: "Palabras"

AÑO: 1981

CODIGO DOCUMENTO: 50

AUTOR: T. Sabaté, F. Capell

EDITORIAL: Salvatella

| <u>TERMINOS</u> | <u>NIVEL FUNCIONAL</u> | | | | <u>NIVEL DE PRESENTACION</u> | |
|-----------------|------------------------|------------|--------|-------|------------------------------|--------|
| | VOCAL | CONSONANTE | SILABA | ICONO | ICONO-NOMBRE | NOMBRE |
| Aguja (0597) | | J (11) | | | X (2) | |
| Paja (0567) | | J (11) | | | X (2) | |
| Rojo (0128) | | J (11) | | | X (2) | |
| Tejado (0566) | | J (11) | | | X (2) | |
| Caja (0579) | | J (11) | | | X (2) | |
| Hoja (0533) | | J (11) | | | X (2) | |
| Pijama (0585) | | J (11) | | | X (2) | |
| José (0595) | | J (11) | | | X (2) | |
| Jaime (2011) | | J (11) | | | X (2) | |
| Ala (0002) | | L (12) | | | X (2) | |
| Pelota (0052) | | L (12) | | | X (2) | |
| Lame (0643) | | L (12) | | | X (2) | |
| Maleta (0660) | | L (12) | | | X (2) | |
| Palo (0649) | | L (12) | | | X (2) | |
| Polo (0656) | | L (12) | | | X (2) | |
| Luna (0158) | | L (12) | | | X (2) | |

METODO: "Palabras"

CODIGO DOCUMENTO: 50

AÑO: 1981

AUTOR: T. Sabaté, F. Capell

EDITORIAL: Salvatella

| <u>TERMINOS</u> | <u>NIVEL FUNCIONAL</u> | | | | <u>NIVEL DE PRESENTACION</u> | |
|-----------------|------------------------|------------|--------|-------|------------------------------|--------|
| | VOCAL | CONSONANTE | SILABA | ICONO | ICONO-NOMBRE | NOMBRE |
| Pala (0021) | | L (13) | | | X (2) | |
| Molino (0094) | | L (13) | | | X (2) | |
| Olla (0113) | | LL (14) | | | X (2) | |
| Ovillo (0115) | | LL (14) | | | X (2) | |
| Silla (0672) | | LL (14) | | | X (2) | |
| Gallo (0437) | | LL (14) | | | X (2) | |
| Caballo (0278) | | LL (14) | | | X (2) | |
| Valle (0676) | | LL (14) | | | X (2) | |
| Gallina (0446) | | LL (14) | | | X (2) | |
| Llueve (0677) | | LL (14) | | | X (2) | |
| Pollito (0101) | | LL (14) | | | X (2) | |
| Calle (0678) | | LL (14) | | | X (2) | |
| Llave (0667) | | LL (14) | | | X (2) | |
| Avellana (0684) | | LL (14) | | | X (2) | |
| Mamá (0029) | | M (15) | | | X (2) | |
| Miau (0707) | | M (15) | | | X (2) | |

METODO: "Palabras"

CODIGO DOCUMENTO: 50

AÑO: 1981

AUTOR: T. Sabaté, F. Capell

EDITORIAL: Salvatella

TERMINOS

NIVEL FUNCIONAL

NIVEL DE PRESENTACION

| | <u>VOCAL</u> | <u>CONSONANTE</u> | <u>SILABA</u> | <u>ICONO</u> | <u>ICONO-NOMBRE</u> | <u>NOMBRE</u> |
|--------------|--------------|-------------------|---------------|--------------|---------------------|---------------|
| Mima (0721) | | M (15) | | | X (2) | |
| Mapa (0711) | | M (15) | | | X (2) | |
| Mu (0722) | | M (15) | | | X (2) | |
| Nena (0729) | | N (16) | | | X (2) | |
| Mona (0709) | | N (16) | | | X (2) | |
| Pino (0097) | | N (16) | | | X (2) | |
| Piano (0749) | | N (16) | | | X (2) | |
| Enano (0042) | | N (16) | | | X (2) | |
| Mano (0030) | | N (16) | | | X (2) | |
| Niño (0098) | | Ñ (17) | | | X (2) | |
| Araña (0007) | | Ñ (17) | | | X (2) | |
| Caña (0769) | | Ñ (17) | | | X (2) | |
| Papá (0794) | | P (19) | | | X (2) | |
| Pipa (0789) | | P (19) | | | X (2) | |
| Aupa (0812) | | P (19) | | | X (2) | |
| Pio (0100) | | P (19) | | | X (2) | |

METODO: "Palabras"

CODIGO DOCUMENTO: 50

AÑO: 1981

AUTOR: T. Sabaté, F. Capell

EDITORIAL: Salvatella

TERMINOS

NIVEL FUNCIONAL

NIVEL DE PRESENTACION

| | <u>VOCAL</u> | <u>CONSONANTE</u> | <u>SILABA</u> | <u>ICONO</u> | <u>ICONO-NOMBRE</u> | <u>NOMBRE</u> |
|-----------------|--------------|-------------------|---------------|--------------|---------------------|---------------|
| Pie (0803) | | P (19) | | | X (2) | |
| Pupa (0804) | | P (19) | | | X (2) | |
| Pipi (0808) | | P (19) | | | X (2) | |
| Reina (0867) | | R (21) | | | X (2) | |
| Rata (0853) | | R (21) | | | X (2) | |
| Rie (2003) | | R (21) | | | X (2) | |
| Rema (0872) | | R (21) | | | X (2) | |
| Rio (0857) | | R (21) | | | X (2) | |
| Rana (0738) | | R (21) | | | X (2) | |
| Pera (0790) | | R (21) | | | X (2) | |
| Careta (0291) | | R (21) | | | X (2) | |
| Para (0880) | | R (21) | | | X (2) | |
| Coro (0887) | | R (21) | | | X (2) | |
| María (0888) | | R (21) | | | X (2) | |
| Mira (0894) | | R (21) | | | X (2) | |
| Caramelo (0895) | | R (21) | | | X (2) | |

METODO: "Palabras"

CODIGO DOCUMENTO: 50

AÑO: 1981

AUTOR: T. Sabaté, F. Capell

EDITORIAL: Salvatella

TERMINOS

NIVEL FUNCIONAL

NIVEL DE PRESENTACION

| | <u>VOCAL</u> | <u>CONSONANTE</u> | <u>SILABA</u> | <u>ICONO</u> | <u>ICONO-NOMBRE</u> | <u>NOMBRE</u> |
|-----------------|--------------|-------------------|---------------|--------------|---------------------|---------------|
| Diario (0896) | | R (21) | | | X (2) | |
| Federico (0897) | | R (21) | | | X (2) | |
| Duro (0898) | | R (21) | | | X (2) | |
| Morro (0925) | | R (21) | | | X (2) | |
| Perra (0917) | | R (21) | | | X (2) | |
| Marrano (0911) | | R (21) | | | X (2) | |
| Carreta (0298) | | R (21) | | | X (2) | |
| Corro (0921) | | R (21) | | | X (2) | |
| Mesa (0059) | | S (22) | | | X (2) | |
| Sopa (0943) | | S (22) | | | X (2) | |
| Suelo (0954) | | S (22) | | | X (2) | |
| Oso (0109) | | S (22) | | | X (2) | |
| Rosa (0854) | | S (22) | | | X (2) | |
| Pasea (0962) | | S (22) | | | X (2) | |
| Pata (0617) | | T (23) | | | X (2) | |
| Pato (0127) | | T (23) | | | X (2) | |

METODO: "Palabras"

CODIGO DOCUMENTO: 50

AÑO: 1981

AUTOR: T. Sabaté, F. Capell

EDITORIAL: Salvatella

TERMINOS

NIVEL FUNCIONAL

NIVEL DE PRESENTACION

| | <u>VOCAL</u> | <u>CONSONANTE</u> | <u>SILABA</u> | <u>ICONO</u> | <u>ICONO-NOMBRE</u> | <u>NOMBRE</u> |
|-----------------|--------------|-------------------|---------------|--------------|---------------------|---------------|
| Tía (0978) | | T (23) | | | X (2) | |
| Moto (0135) | | T (23) | | | X (2) | |
| Tapa (0965) | | T (23) | | | X (2) | |
| Auto (0014) | | T (23) | | | X (2) | |
| Tomate (0132) | | T (23) | | | X (2) | |
| Tío (0984) | | T (23) | | | X (2) | |
| Tu (0969) | | T (23) | | | X (2) | |
| Vaca (0273) | | V (25) | | | X (2) | |
| Vaso (0944) | | V (25) | | | X (2) | |
| Vino (1007) | | V (25) | | | X (2) | |
| Viejo (0587) | | V (25) | | | X (2) | |
| Vuela (1003) | | V (25) | | | X (2) | |
| Avioneta (1013) | | V (25) | | | X (2) | |
| Uva (0139) | | V (25) | | | X (2) | |
| Pavo (0799) | | V (25) | | | X (2) | |
| Lavabo (0636) | | V (25) | | | X (2) | |

METODO: "Palabras"

CODIGO DOCUMENTO: 50

AÑO: 1981

AUTOR: T. Sabaté, F. Capell

EDITORIAL: Salvatella

| <u>TERMINOS</u> | <u>NIVEL FUNCIONAL</u> | | | | <u>NIVEL DE PRESENTACION</u> | |
|------------------|------------------------|------------|--------|-------|------------------------------|--------|
| | VOCAL | CONSONANTE | SILABA | ICONO | ICONO-NOMBRE | NOMBRE |
| Ven (1014) | | V (25) | | | X (2) | |
| Nevaba (1015) | | V (25) | | | X (2) | |
| Xilofón (1023) | | X (27) | | | X (2) | |
| Taxi (1024) | | X (27) | | | X (2) | |
| Oxigenada (1042) | | X (27) | | | X (2) | |
| Y (1095) | | Y (28) | | | X (2) | |
| ¡Ay! (1088) | | Y (28) | | | X (2) | |
| Payaso (1073) | | Y (28) | | | X (2) | |
| Oye (1071) | | Y (28) | | | X (2) | |
| ¡Uy! (1092) | | Y (28) | | | X (2) | |
| Zorra (0931) | | Z (29) | | | X (2) | |
| Pizarra (1058) | | Z (29) | | | X (2) | |
| Tiza (1059) | | Z (29) | | | X (2) | |
| Chorizo (0322) | | Z (29) | | | X (2) | |
| Erizo (0041) | | Z (29) | | | X (2) | |

METODO: "Palabras"

AÑO: 1981

CODIGO DOCUMENTO: 50

AUTOR: T. Sabaté, F. Capell

EDITORIAL: Salvatella

TERMINOS

NIVEL FUNCIONAL

NIVEL DE PRESENTACION

VOCAL

CONSONANTE

SÍLABA

ICONO

ICONO-NOMBRE

NOMBRE

| | | | | | | |
|------------------|--|--|------------|--|-------|--|
| Algas (1119) | | | AL (005) | | X (2) | |
| Almejas (1118) | | | AL (005) | | X (2) | |
| Alto (1111) | | | AL (005) | | X (2) | |
| Albúm (1120) | | | AL (005) | | X (2) | |
| Antonio (1132) | | | AN (007) | | X (2) | |
| Días (1149) | | | AS (010) | | X (2) | |
| Embudo (0044) | | | EM (017) | | X (2) | |
| Empieza (1167) | | | EM (017) | | X (2) | |
| Escuelas (1182) | | | ES (021) | | X (2) | |
| Espinacas (1187) | | | ES (021) | | X (2) | |
| Estufa (0071) | | | ES (021) | | X (2) | |
| Indio (0079) | | | IN (030) | | X (2) | |
| Maiz (1218) | | | IZ (034) | | X (2) | |
| Balcón (0177) | | | BAL (053) | | X (2) | |
| Barco (0194) | | | BAR (056) | | X (2) | |
| Blanca (1280) | | | BLAN (064) | | X (2) | |

METODO: "Palabras"

CODIGO DOCUMENTO: 50

AÑO: 1981

AUTOR: T. Sabaté, F. Capell

EDITORIAL: Salvatella

| <u>TERMINOS</u> | <u>NIVEL FUNCIONAL</u> | | | <u>NIVEL DE PRESENTACION</u> | | |
|-------------------|------------------------|------------|------------|------------------------------|--------------|--------|
| | VOCAL | CONSONANTE | SILABA | ICONO | ICONO-NOMBRE | NOMBRE |
| Doble (1288) | | | BLE (067) | | X (2) | |
| Terrible (1289) | | | BLE (067) | | X (2) | |
| Bombero (1308) | | | BOM (077) | | X (2) | |
| Cabra (1313) | | | BRA (082) | | X (2) | |
| Alfombra (1953) | | | BRA (082) | | X (2) | |
| Sobre (0947) | | | BRE (084) | | X (2) | |
| Sombrero (0715) | | | BRE (084) | | X (2) | |
| Cabruto (1327) | | | BRI (085) | | X (2) | |
| Abrigo (0024) | | | BRI (085) | | X (2) | |
| Equilibrio (1329) | | | BRIO (087) | | X (2) | |
| Libro (0082) | | | BRO (088) | | X (2) | |
| Bruja (1335) | | | BRU (090) | | X (2) | |
| Campo (1348) | | | CAM (098) | | X (2) | |
| Cambiamos (1350) | | | CAM (098) | | X (2) | |
| Clavos (1378) | | | CLA (111) | | X (2) | |
| Clavas (1381) | | | CLA (111) | | X (2) | |

METODO: "Palabras"

AÑO: 1981

CODIGO DOCUMENTO: 50

AUTOR: T. Sabaté, F. Capell

EDITORIAL: Salvatella

TERMINOS

NIVEL FUNCIONAL

NIVEL DE PRESENTACION

VOCAL

CONSONANTE

SILABA

ICONO

ICONO-NOMBRE

NOMBRE

| | | | | | | |
|------------------|--|--|------------|--|-------|--|
| Claveles (1377) | | | CLA (111) | | X (2) | |
| Bicicleta (0197) | | | CLE (114) | | X (2) | |
| Comba (1406) | | | COM (122) | | X (2) | |
| Crema (1422) | | | CRE (130) | | X (2) | |
| Crecer (1427) | | | CRE (130) | | X (2) | |
| Noches (1455) | | | CHES (144) | | X (2) | |
| Delfín (0358) | | | DEL (150) | | X (2) | |
| Desnudo (1464) | | | DES (152) | | X (2) | |
| Perdiz (1468) | | | DIZ (158) | | X (2) | |
| Dos (0381) | | | DOS (162) | | X (2) | |
| Dragón (1474) | | | DRA (163) | | X (2) | |
| Bufanda (0435) | | | FAN (178) | | X (2) | |
| Flaco (1508) | | | FLA (182) | | X (2) | |
| Flauta (0423) | | | FLAU (509) | | X (2) | |
| Flechas (1977) | | | FLE (184) | | X (2) | |
| Fliper (1516) | | | FLI (186) | | X (2) | |

METODO: "Palabras"

CODIGO DOCUMENTO: 50

AÑO: 1981

AUTOR: T. Sabaté, F. Capell

EDITORIAL: Salvatella

TERMINOS

NIVEL FUNCIONAL

NIVEL DE PRESENTACION

VOCAL

CONSONANTE

SILABA

ICONO

ICONO-NOMBRE

NOMBRE

| | | | | | | |
|------------------|--|--|------------|--|-------|--|
| Flores (1517) | | | FLO (187) | | X (2) | |
| Fresas (0424) | | | FRE (194) | | X (2) | |
| Resfriado (1544) | | | FRI (197) | | X (2) | |
| Fruta (1549) | | | FRU (201) | | X (2) | |
| Fuerte (1555) | | | FUER (204) | | X (2) | |
| Lagartija (1563) | | | GAR (210) | | X (2) | |
| Gimnasia (2013) | | | GIM (214) | | X (2) | |
| Arregla (1573) | | | GLA (216) | | X (2) | |
| Regla (1569) | | | GLA (216) | | X (2) | |
| Globo (0120) | | | GLO (222) | | X (2) | |
| Glu-Glu (1586) | | | GLU (223) | | X (2) | |
| Gordo (1591) | | | GOR (226) | | X (2) | |
| Grande (1602) | | | GRAN (229) | | X (2) | |
| Cangrejo (1606) | | | GRE (231) | | X (2) | |
| Alegre (1607) | | | GRE (231) | | X (2) | |
| Grillo (0520) | | | GRI (233) | | X (2) | |

METODO: "Palabras"

CODIGO DOCUMENTO: 50

AÑO: 1981

AUTOR: T. Sabaté, F. Capell

EDITORIAL: Salvatella

TERMINOS

NIVEL FUNCIONAL

NIVEL DE PRESENTACION

| | <u>VOCAL</u> | <u>CONSONANTE</u> | <u>SÍLABA</u> | <u>ICONO</u> | <u>ICONO-NOMBRE</u> | <u>NOMBRE</u> |
|--------------------|--------------|-------------------|---------------|--------------|---------------------|---------------|
| Lágrimas (0095) | | | GRI (233) | | X (2) | |
| Gripe (1613) | | | GRI (233) | | X (2) | |
| Negro (0730) | | | GRO (235) | | X (2) | |
| Guantes (0444) | | | GUAN (237) | | X (2) | |
| Guardia (0453) | | | GUAR (238) | | X (2) | |
| Hermano (1628) | | | HER (247) | | X (2) | |
| Hermosa (1629) | | | HER (247) | | X (2) | |
| Hormiga (0525) | | | HOR (256) | | X (2) | |
| Jardín (0565) | | | JAR (264) | | X (2) | |
| Lámpara (1665) | | | LAM (279) | | X (2) | |
| Limpia (1681) | | | LIM (289) | | X (2) | |
| Melón (0662) | | | LON (306) | | X (2) | |
| Color (1686) | | | LOR (307) | | X (2) | |
| Luz (1688) | | | LUZ (309) | | X (2) | |
| Animal (1695) | | | MAL (313) | | X (2) | |
| Mantequilla (0850) | | | MAN (314) | | X (2) | |

METODO: "Palabras"

CODIGO DOCUMENTO: 50

AÑO: 1981

AUTOR: T. Sabaté, F. Capell

EDITORIAL: Salvatella

TERMINOS

NIVEL FUNCIONAL

NIVEL DE PRESENTACION

VOCAL

CONSONANTE

SILABA

ICONO

ICONO-NOMBRE

NOMBRE

| | | | | | |
|------------------|--|--|------------|--|-------|
| Manzanas (0719) | | | MAN (314) | | X (2) |
| Manchamos (1700) | | | MAN (314) | | X (2) |
| Mil (1706) | | | MIL (321) | | X (2) |
| Mosca (0300) | | | MOS (325) | | X (2) |
| Buenas (1718) | | | NAS (331) | | X (2) |
| Señor (1726) | | | ÑOR (343) | | X (2) |
| Espalda (1730) | | | PAL (346) | | X (2) |
| Pantalón (0989) | | | PAN (347) | | X (2) |
| Pan (0753) | | | PAN (347) | | X (2) |
| Pasta (1739) | | | PAS (349) | | X (2) |
| Pescado (1747) | | | PES (356) | | X (2) |
| Pez (0057) | | | PEZ (357) | | X (2) |
| López (1749) | | | PEZ (357) | | X (2) |
| Playa (1757) | | | PLA (364) | | X (2) |
| Plástico (1766) | | | PLAS (367) | | X (2) |
| Comprado (1785) | | | PRA (376) | | X (2) |

METODO: "Palabras"

CODIGO DOCUMENTO: 50

AÑO: 1981

AUTOR: T. Sabaté, F. Capell

EDITORIAL: Salvatella

TERMINOS

NIVEL FUNCIONAL

NIVEL DE PRESENTACION

VOCAL

CONSONANTE

SILABA

ICONO

ICONO-NOMBRE

NOMBRE

| | | | | | |
|-----------------|--|--|------------|--|-------|
| Pregunta (1791) | | | PRE (379) | | X (2) |
| Protesta (1811) | | | PRO (385) | | X (2) |
| Puerto (1820) | | | PUER (388) | | X (2) |
| Puerta (1819) | | | PUER (388) | | X (2) |
| Pulpo (1822) | | | PUL (390) | | X (2) |
| Punto (1824) | | | PUN (391) | | X (2) |
| Naranjas (0591) | | | RAN (394) | | X (2) |
| Peras (1829) | | | RAS (396) | | X (2) |
| Red (1832) | | | RED (399) | | X (2) |
| Pared (1833) | | | RED (399) | | X (2) |
| Pérez (1839) | | | REZ (405) | | X (2) |
| Rompe (1845) | | | ROM (410) | | X (2) |
| Turrón (1850) | | | RRON (418) | | X (2) |
| Marrón (1851) | | | RRON (418) | | X (2) |
| Arroz (1853) | | | RROZ (420) | | X (2) |
| Salmón (1855) | | | SAL (421) | | X (2) |

METODO: "Palabras"

CODIGO DOCUMENTO: 50

AÑO: 1981

AUTOR: T. Sabaté, F. Capell

EDITORIAL: Salvatella

TERMINOS

NIVEL FUNCIONAL

NIVEL DE PRESENTACION

VOCAL

CONSONANTE

SÍLABA

ICONO

ICONO-NOMBRE

NOMBRE

| | | | | | | |
|-----------------|--|--|------------|--|-------|--|
| Salta (1854) | | | SAL (421) | | X (2) | |
| Salva (2014) | | | SAL (421) | | X (2) | |
| Sandía (1859) | | | SAN (422) | | X (2) | |
| Pasas (2015) | | | SAS (424) | | X (2) | |
| Sed (1865) | | | SED (426) | | X (2) | |
| Seis (0953) | | | SEIS (427) | | X (2) | |
| Sol (0118) | | | SOL (436) | | X (2) | |
| Osos (1878) | | | SOS (440) | | X (2) | |
| Asusta (1883) | | | SUS (443) | | X (2) | |
| Tortuga (0460) | | | TOR (458) | | X (2) | |
| Traje (1905) | | | TRA (460) | | X (2) | |
| Estrecha (1920) | | | TRE (466) | | X (2) | |
| Teatro (1945) | | | TRO (475) | | X (2) | |
| Tumbado (1957) | | | TUM (481) | | X (2) | |
| Ventanas (0999) | | | VEN (486) | | X (2) | |
| Verde (0065) | | | VER (487) | | X (2) | |

METODO: "Palabras"

CODIGO DOCUMENTO: 50

AÑO: 1981

AUTOR: T. Sabaté, F. Capell

EDITORIAL: Salvaterra

TERMINOS

NIVEL FUNCIONAL

NIVEL DE PRESENTACION

| | <u>VOCAL</u> | <u>CONSONANTE</u> | <u>SÍLABA</u> | <u>ICONO</u> | <u>ICONO-NOMBRE</u> | <u>NOMBRE</u> |
|----------------|--------------|-------------------|---------------|--------------|---------------------|---------------|
| Vestido (1962) | | | VES (488) | | X (2) | |
| Vuelco (1969) | | | VUEL (496) | | X (2) | |
| Cerezas (0234) | | | ZAS (502) | | X (2) | |
| Azul (0156) | | | ZUL (504) | | X (2) | |

METODO: "¡Hale! Vamos"

CODIGO DOCUMENTO: 51

AÑO: 1981

AUTOR: A. Pérez

EDITORIAL: S.M.

| <u>TERMINOS</u> | <u>NIVEL FUNCIONAL</u> | | | <u>NIVEL DE PRESENTACION</u> | | |
|-----------------|------------------------|------------|--------|------------------------------|--------------|--------|
| | VOCAL | CONSONANTE | SILABA | ICONO | ICONO-NOMBRE | NOMBRE |
| Aro (0016) | A (01) | | | X (1) | | |
| Elefante (0037) | E (06) | | | X (1) | | |
| Iglesia (0076) | I (10) | | | X (1) | | |
| Ojo (0108) | O (18) | | | X (1) | | |
| Uña (0140) | U (24) | | | X (1) | | |
| Bombo (0173) | | B (02) | | | X (2) | |
| Cuna (0146) | | C (03) | | | X (2) | |
| Cine (0226) | | C (03) | | | X (2) | |
| Coche (0268) | | CH (04) | | | X (2) | |
| Dado (0356) | | D (05) | | | X (2) | |
| Fuego (1979) | | F (07) | | | X (2) | |
| Gato (0022) | | G (08) | | | X (2) | |
| Hacha (0312) | | H (09) | | X (1) | | |
| Jarra (0560) | | J (11) | | | X (2) | |
| Kikiriki (0616) | | K (12) | | X (1) | | |
| Luna (0158) | | L (13) | | | X (2) | |

METODO: "¡Hala! Vamos"

CODIGO DOCUMENTO: 51

AÑO: 1981

AUTOR: A. Pérez

EDITORIAL: S.M.

TERMINOS

NIVEL FUNCIONAL

NIVEL DE PRESENTACION

| | <u>VOCAL</u> | <u>CONSONANTE</u> | <u>SILABA</u> | <u>ICONO</u> | <u>ICONO-NOMBRE</u> | <u>NOMBRE</u> |
|----------------|--------------|-------------------|---------------|--------------|---------------------|---------------|
| Llueve (0677) | | LL (14) | | | X (2) | |
| Mamá (0029) | | M (15) | | | X (2) | |
| Nena (0729) | | N (16) | | | X (2) | |
| Enano (0042) | | N (16) | | X (1) | | |
| Piña (0084) | | Ñ (17) | | | X (2) | |
| Papá (0794) | | P (19) | | | X (2) | |
| Queso (0823) | | Q (20) | | | X (2) | |
| Rueda (0371) | | R (21) | | | X (2) | |
| Loro (0629) | | R (21) | | | X (2) | |
| Torre (0914) | | R (21) | | | X (2) | |
| Oso (0109) | | S (22) | | | X (2) | |
| Pato (0127) | | T (23) | | | X (2) | |
| Ave (1596) | | V (25) | | | X (2) | |
| Vaso (0944) | | V (25) | | X (1) | | |
| Saxofón (1032) | | X (27) | | | X (2) | |
| Yate (1074) | | Y (28) | | X (1) | | |

METODO: "¡Hala! Vamos"

CODIGO DOCUMENTO: 51

AÑO: 1981

AUTOR: A. Pérez

EDITORIAL: S.M.

TERMINOS

NIVEL FUNCIONAL

NIVEL DE PRESENTACION

| | <u>VOCAL</u> | <u>CONSONANTE</u> | <u>SILABA</u> | <u>ICONO</u> | <u>ICONO-NOMBRE</u> | <u>NOMBRE</u> |
|--------------------|--------------|-------------------|---------------|--------------|---------------------|---------------|
| Yema (1068) | | Y (28) | | X (1) | | |
| Pozo (0796) | | Z (29) | | | X (2) | |
| Blanco (1280) | | | BLAN (064) | X (1) | | |
| Libro (0082) | | | BRO (088) | | X (2) | |
| Clo-Clo (1399) | | | CLO (118) | X (1) | | |
| Cri-Cri (1435) | | | CRI (133) | | X (2) | |
| Golondrinas (0443) | | | DRI (170) | X (1) | | |
| Flores (1517) | | | FLO (187) | X (1) | | |
| Fruta (1549) | | | FRU (201) | X (1) | | |
| Plato (0813) | | | PLA (364) | X (1) | | |

METODO: "Nuevo Abecedario"

CODIGO DOCUMENTO: 52

AÑO: 1981

AUTOR: Susaeta

EDITORIAL: Susaeta

TERMINOS

NIVEL FUNCIONAL

NIVEL DE PRESENTACION

| | <u>VOCAL</u> | <u>CONSONANTE</u> | <u>SILABA</u> | <u>ICONO</u> | <u>ICONO-NOMBRE</u> | <u>NOMBRE</u> |
|--------------------|--------------|-------------------|---------------|--------------|---------------------|---------------|
| Ardilla (0012) | A (01) | | | | X (2) | |
| Avión (0013) | A (01) | | | | X (2) | |
| Abeja (0019) | A (01) | | | | X (2) | |
| Elefante (0037) | E (06) | | | | X (2) | |
| Erizo (0041) | E (06) | | | | X (2) | |
| Estrella (0046) | E (06) | | | | X (2) | |
| Imán (0075) | I (10) | | | | X (2) | |
| Indio (0079) | I (10) | | | | X (2) | |
| Ilusionista (0085) | I (10) | | | | X (2) | |
| Oso (0109) | O (18) | | | | X (2) | |
| Oca (0114) | O (18) | | | | X (2) | |
| Orangután (0121) | O (18) | | | | X (2) | |
| Uvas (0139) | U (24) | | | | X (2) | |
| Uña (0140) | U (24) | | | | X (2) | |
| Uno (0141) | U (24) | | | | X (2) | |
| Yegua (0474) | | Y (28) | | | X (2) | |

METODO: "Nuevo Abecedario"

CODIGO DOCUMENTO: 52

AÑO: 1981

AUTOR: Susaeta

EDITORIAL: Susaeta

TERMINOS

NIVEL FUNCIONAL

NIVEL DE PRESENTACION

VOCAL

CONSONANTE

SILABA

ICONO

ICONO-NOMBRE

NOMBRE

| | | | | | | |
|-------------------|--|---------|--|--|-------|--|
| Yate (1074) | | Y (28) | | | X (2) | |
| Yunque (1078) | | Y (28) | | | X (2) | |
| Buho (0189) | | B (02) | | | X (2) | |
| Burro (0190) | | B (02) | | | X (2) | |
| Ballena (0191) | | B (02) | | | X (2) | |
| Conejo (0563) | | C (03) | | | X (2) | |
| Caracol (0262) | | C (03) | | | X (2) | |
| Cenicienta (0224) | | C (03) | | | X (2) | |
| Chino (0306) | | CH (04) | | | X (2) | |
| Charro (0307) | | CH (04) | | | X (2) | |
| Chivo (0308) | | CH (04) | | | X (2) | |
| Dado (0356) | | D (05) | | | X (2) | |
| Dardo (0357) | | D (05) | | | X (2) | |
| Delfín (0358) | | D (05) | | | X (2) | |
| Foca (0389) | | F (07) | | | X (2) | |
| Flor (0117) | | F (07) | | | X (2) | |

METODO: "Nuevo Abecedario"

CODIGO DOCUMENTO: 52

AÑO: 1981

AUTOR: Susaeta

EDITORIAL: Susaeta

TERMINOS

NIVEL FUNCIONAL

NIVEL DE PRESENTACION

| | <u>VOCAL</u> | <u>CONSONANTE</u> | <u>SILABA</u> | <u>ICONO</u> | <u>ICONO-NOMBRE</u> | <u>NOMBRE</u> |
|-------------------|--------------|-------------------|---------------|--------------|---------------------|---------------|
| Flamenco (0390) | | F (07) | | | X (2) | |
| Gato (0022) | | G (08) | | | X (2) | |
| Gusano (0436) | | G (08) | | | X (2) | |
| Gallo (0437) | | G (08) | | | X (2) | |
| Hada (0523) | | H (09) | | | X (2) | |
| Hipopótamo (0524) | | H (09) | | | X (2) | |
| Hormiga (0525) | | H (09) | | | X (2) | |
| Jirafa (0556) | | J (11) | | | X (2) | |
| Juego (0557) | | J (11) | | | X (2) | |
| Jaguar (0558) | | J (11) | | | X (2) | |
| Kilo (0609) | | K (12) | | | X (2) | |
| Koala (0610) | | K (12) | | | X (2) | |
| Katuska (0611) | | K (12) | | | X (2) | |
| Lobo (0129) | | L (13) | | | X (2) | |
| León (0627) | | L (13) | | | X (2) | |
| Locomotora (0628) | | L (13) | | | X (2) | |

METODO: "Nuevo Abecedario"

CODIGO DOCUMENTO: 52

AÑO: 1981

AUTOR: Susaeta

EDITORIAL: Susaeta

| <u>TERMINOS</u> | <u>NIVEL FUNCIONAL</u> | | | <u>NIVEL DE PRESENTACION</u> | | |
|------------------|------------------------|------------|--------|------------------------------|--------------|--------|
| | VOCAL | CONSONANTE | SILABA | ICONO | ICONO-NOMBRE | NOMBRE |
| Llave (0667) | | LL (14) | | | X (2) | |
| Llana (0668) | | LL (14) | | | X (2) | |
| Mariposa (0693) | | M (15) | | | X (2) | |
| Mariquita (0694) | | M (15) | | | X (2) | |
| Muñeca (0695) | | M (15) | | | X (2) | |
| Nido (0361) | | N (16) | | | X (2) | |
| Niña (0726) | | N (16) | | | X (2) | |
| Nave (0727) | | N (16) | | | X (2) | |
| Ñandú (0760) | | Ñ (17) | | | X (2) | |
| Cigüeña (0238) | | Ñ (17) | | | X (2) | |
| Niño (0098) | | Ñ (17) | | | X (2) | |
| Pinocho (0786) | | P (19) | | | X (2) | |
| Pipo (0787) | | P (19) | | | X (2) | |
| Popy (0788) | | P (19) | | | X (2) | |
| Queso (0823) | | Q (20) | | | X (2) | |
| Quinqué (0824) | | Q (20) | | | X (2) | |

METODO: "Nuevo Abecedario"

CODIGO DOCUMENTO: 52

AÑO: 1981

AUTOR: Susaeta

EDITORIAL: Susaeta

| <u>TERMINOS</u> | <u>NIVEL FUNCIONAL</u> | | | <u>NIVEL DE PRESENTACION</u> | | |
|--------------------|------------------------|------------|--------|------------------------------|--------------|--------|
| | VOCAL | CONSONANTE | SILABA | ICONO | ICONO-NOMBRE | NOMBRE |
| Químico (0825) | | Q (20) | | | X (2) | |
| Rey (0852) | | R (21) | | | X (2) | |
| Rata (0853) | | R (21) | | | X (2) | |
| Rana (0738) | | R (21) | | | X (2) | |
| Serpiente (0936) | | S (22) | | | X (2) | |
| Silla (0672) | | S (22) | | | X (2) | |
| Saltamontes (0937) | | S (22) | | | X (2) | |
| Tigre (0519) | | T (23) | | | X (2) | |
| Tambor (0963) | | T (23) | | | X (2) | |
| Tranvía (0964) | | T (23) | | | X (2) | |
| Violín (0997) | | V (25) | | | X (2) | |
| Vaca (0273) | | V (25) | | | X (2) | |
| Vaquero (0998) | | V (25) | | | X (2) | |
| Waterpolo (1018) | | W (26) | | | X (2) | |
| Wendy (1019) | | W (26) | | | X (2) | |
| Winchester (1020) | | W (26) | | | X (2) | |

METODO: "Nuevo Abecedario"

CODIGO DOCUMENTO: 52

AÑO: 1981

AUTOR: Susaeta

EDITORIAL: Susaeta

TERMINOS

NIVEL FUNCIONAL

NIVEL DE PRESENTACION

| | <u>VOCAL</u> | <u>CONSONANTE</u> | <u>SILABA</u> | <u>ICONO</u> | <u>ICONO-NOMBRE</u> | <u>NOMBRE</u> |
|------------------|--------------|-------------------|---------------|--------------|---------------------|---------------|
| Xilofón (1023) | | X (27) | | | X (2) | |
| Taxi (1024) | | X (27) | | | X (2) | |
| Zorro (1047) | | Z (29) | | | X (2) | |
| Zueco (1048) | | Z (29) | | | X (2) | |
| Zanahoria (0551) | | Z (29) | | | X (2) | |

METODO: "Mi Silabario"

CODIGO DOCUMENTO: 53

AÑO: 1981

AUTOR: F. Capdevilla

EDITORIAL: Interediciones

| <u>TERMINOS</u> | <u>NIVEL FUNCIONAL</u> | | | | <u>NIVEL DE PRESENTACION</u> | |
|-----------------|------------------------|------------|--------|-------|------------------------------|--------|
| | VOCAL | CONSONANTE | SILABA | ICONO | ICONO-NOMBRE | NOMBRE |
| Avión (0013) | A (01) | | | | X (2) | |
| Asa (0005) | A (01) | | | | X (2) | |
| Arbol (0011) | A (01) | | | | X (2) | |
| Enano (0042) | E (06) | | | | X (2) | |
| Elefante (0037) | E (06) | | | | X (2) | |
| Estrella (0046) | E (06) | | | | X (2) | |
| Iglesia (0076) | I (10) | | | | X (2) | |
| Imán (0075) | I (10) | | | | X (2) | |
| Indio (0079) | I (10) | | | | X (2) | |
| Oso (0109) | O (18) | | | | X (2) | |
| Olla (0113) | O (18) | | | | X (2) | |
| Oca (0114) | O (18) | | | | X (2) | |
| Uvas (0139) | U (24) | | | | X (2) | |
| Urraca (0142) | U (24) | | | | X (2) | |
| Uno (0141) | U (24) | | | | X (2) | |

METODO: "Mi Silabario"

CODIGO DOCUMENTO: 53

AÑO: 1981

AUTOR: F. Capdevilla

EDITORIAL: Interediciones

| <u>TERMINOS</u> | <u>NIVEL FUNCIONAL</u> | | | <u>NIVEL DE PRESENTACION</u> | | |
|-----------------|------------------------|------------|--------|------------------------------|--------------|--------|
| | VOCAL | CONSONANTE | SILABA | ICONO | ICONO-NOMBRE | NOMBRE |
| Baño (0192) | | B (02) | | | X (2) | |
| Banana (0201) | | B (02) | | | X (2) | |
| Cubo (0145) | | B (02) | | | X (2) | |
| Burro (0190) | | B (02) | | | X (2) | |
| Casa (0023) | | C (03) | | | X (2) | |
| Caño (0284) | | C (03) | | | X (2) | |
| Copa (0264) | | C (03) | | | X (2) | |
| Careta (0291) | | C (03) | | | X (2) | |
| Cereza (0234) | | C (03) | | | X (2) | |
| Cenicero (0232) | | C (03) | | | X (2) | |
| Chino (0306) | | CH (04) | | | X (2) | |
| Cuchillo (0327) | | CH (04) | | | X (2) | |
| Hucha (0313) | | CH (04) | | | X (2) | |
| Chimenea (0311) | | CH (04) | | | X (2) | |
| Dado (0356) | | D (05) | | | X (2) | |
| Limonada (0378) | | D (05) | | | X (2) | |

METODO: "Mi Silabario"

CODIGO DOCUMENTO: 53

AÑO: 1981

AUTOR: F. Capdevilla

EDITORIAL: Interediciones

| <u>TERMINOS</u> | <u>NIVEL FUNCIONAL</u> | | | <u>NIVEL DE PRESENTACION</u> | | |
|------------------|------------------------|------------|--------|------------------------------|--------------|--------|
| | VOCAL | CONSONANTE | SILABA | ICONO | ICONO-NOMBRE | NOMBRE |
| Soda (0734) | | D (05) | | | X (2) | |
| Nudo (0369) | | D (05) | | | X (2) | |
| Foto (0391) | | F (07) | | | X (2) | |
| Cafetera (0412) | | F (07) | | | X (2) | |
| Foca (0389) | | F (07) | | | X (2) | |
| Faro (0392) | | F (07) | | | X (2) | |
| Gato (0022) | | G (08) | | | X (2) | |
| Galápago (0045) | | G (08) | | | X (2) | |
| Gorra (0440) | | G (08) | | | X (2) | |
| Gafa (0396) | | G (08) | | | X (2) | |
| Guitarrra (0497) | | G (08) | | | X (2) | |
| Aguila (0009) | | G (08) | | | X (2) | |
| Guiño (0504) | | G (08) | | | X (2) | |
| Humo (0528) | | H (09) | | | X (2) | |
| Higuera (0508) | | H (09) | | | X (2) | |
| Cohete (0541) | | H (09) | | | X (2) | |

METODO: "Mi Silabario"

CODIGO DOCUMENTO: 53

AÑO: 1981

AUTOR: F. Capdevilla

EDITORIAL: Interediciones

| <u>TERMINOS</u> | <u>NIVEL FUNCIONAL</u> | | | <u>NIVEL DE PRESENTACION</u> | | |
|-----------------|------------------------|------------|--------|------------------------------|--------------|--------|
| | VOCAL | CONSONANTE | SILABA | ICONO | ICONO-NOMBRE | NOMBRE |
| Hora (0544) | | H (09) | | | X (2) | |
| Jarra (0560) | | J (11) | | | X (2) | |
| Hoja (0533) | | J (11) | | | X (2) | |
| Pájaro (0575) | | J (11) | | | X (2) | |
| Oveja (0064) | | J (11) | | | X (2) | |
| Kimono (0613) | | K (12) | | | X (2) | |
| Lima (0631) | | L (13) | | | X (2) | |
| Luna (0198) | | L (13) | | | X (2) | |
| Pala (0021) | | L (13) | | | X (2) | |
| Paloma (0634) | | L (13) | | | X (2) | |
| Llave (0667) | | LL (14) | | | X (2) | |
| Silla (0672) | | LL (14) | | | X (2) | |
| Cebolla (0233) | | LL (14) | | | X (2) | |
| Pollo (0134) | | LL (14) | | | X (2) | |
| Mamá (0029) | | M (15) | | | X (2) | |
| Memo (0697) | | M (15) | | | X (2) | |

METODO: "Mi Silabario"

CODIGO DOCUMENTO: 53

AÑO: 1981

AUTOR: F. Capdevilla

EDITORIAL: Interediciones

| <u>TERMINOS</u> | <u>NIVEL FUNCIONAL</u> | | | <u>NIVEL DE PRESENTACION</u> | | |
|-----------------|------------------------|------------|--------|------------------------------|--------------|--------|
| | VOCAL | CONSONANTE | SILABA | ICONO | ICONO-NOMBRE | NOMBRE |
| Ama (0701) | | M (15) | | | X (2) | |
| Nene (0728) | | N (16) | | | X (2) | |
| Mono (0136) | | N (16) | | | X (2) | |
| Mina (0721) | | N (16) | | | X (2) | |
| Mano (0030) | | N (16) | | | X (2) | |
| Niño (0098) | | Ñ (17) | | | X (2) | |
| Señorita (0780) | | Ñ (17) | | | X (2) | |
| Araña (0007) | | Ñ (17) | | | X (2) | |
| Uña (0140) | | Ñ (17) | | | X (2) | |
| Papá (0794) | | P (19) | | | X (2) | |
| Popa (0816) | | P (19) | | | X (2) | |
| Pipo (0787) | | P (19) | | | X (2) | |
| Mapa (0711) | | P (19) | | | X (2) | |
| Queso (0823) | | Q (20) | | | X (2) | |
| Paquete (0835) | | Q (20) | | | X (2) | |
| Raqueta (0831) | | Q (20) | | | X (2) | |

METODO: "Mi Silabario"

CODIGO DOCUMENTO: 53

AÑO: 1981

AUTOR: F. Capdevilla

EDITORIAL: Interediciones

| <u>TERMINOS</u> | <u>NIVEL FUNCIONAL</u> | | | <u>NIVEL DE PRESENTACION</u> | | |
|-----------------|------------------------|------------|--------|------------------------------|--------------|--------|
| | VOCAL | CONSONANTE | SILABA | ICONO | ICONO-NOMBRE | NOMBRE |
| Aro (0016) | | R (21) | | | X (2) | |
| Toro (0889) | | R (21) | | | X (2) | |
| Puro (0797) | | R (21) | | | X (2) | |
| Moro (0876) | | R (21) | | | X (2) | |
| Rosa (0854) | | R (21) | | | X (2) | |
| Remo 0856) | | R (21) | | | X (2) | |
| Rana (0738) | | R (21) | | | X (2) | |
| Tarro (0923) | | R (21) | | | X (2) | |
| Sopa (0943) | | S (22) | | | X (2) | |
| Suma (0713) | | S (22) | | | X (2) | |
| Pesa (0950) | | S (22) | | | X (2) | |
| Oso (0109) | | S (22) | | | X (2) | |
| Tina (0982) | | T (23) | | | X (2) | |
| Lata (0441) | | T (23) | | | X (2) | |
| Sota (0987) | | T (23) | | | X (2) | |
| Pelota (0052) | | T (23) | | | X (2) | |

METODO: "Mi Silabario"

CODIGO DOCUMENTO: 53

AÑO: 1981

AUTOR: F. Capdevilla

EDITORIAL: Interediciones

TERMINOS

NIVEL FUNCIONAL

NIVEL DE PRESENTACION

| | <u>VOCAL</u> | <u>CONSONANTE</u> | <u>SILABA</u> | <u>ICONO</u> | <u>ICONO-NOMBRE</u> | <u>NOMBRE</u> |
|----------------|--------------|-------------------|---------------|--------------|---------------------|---------------|
| Vaca (0293) | | V (25) | | | X (2) | |
| Vela (0635) | | V (25) | | | X (2) | |
| Nave (0727) | | V (25) | | | X (2) | |
| Vaquero (0998) | | V (25) | | | X (2) | |
| Yo-Yo (1079) | | Y (28) | | | X (2) | |
| Yema (1068) | | Y (28) | | | X (2) | |
| Yeso (1083) | | Y (28) | | | X (2) | |
| Rayo (0859) | | Y (28) | | | X (2) | |
| Zapato (1049) | | Z (29) | | | X (2) | |
| Pozo (0796) | | Z (29) | | | X (2) | |
| Actor (1102) | | | AC (002) | | X (2) | |
| Albañil (1107) | | | AL (005) | | X (2) | |
| Angel (0008) | | | AN (007) | | X (2) | |
| Asno (0003) | | | AS (010) | | X (2) | |
| Aspas (1148) | | | AS (010) | | X (2) | |
| Auto (0014) | | | AU (012) | | X (2) | |

METODO: "Mi Silabario"

CODIGO DOCUMENTO: 53

AÑO: 1981

AUTOR: F. Capdevilla

EDITORIAL: Interediciones

TERMINOS

NIVEL FUNCIONAL

NIVEL DE PRESENTACION

| | <u>VOCAL</u> | <u>CONSONANTE</u> | <u>SILABA</u> | <u>ICONO</u> | <u>ICONO-NOMBRE</u> | <u>NOMBRE</u> |
|-------------------|--------------|-------------------|---------------|--------------|---------------------|---------------|
| Isla (0077) | | | IS (033) | | X (2) | |
| Blusa (1303) | | | BLU (074) | | X (2) | |
| Brocha (1330) | | | BRO (088) | | X (2) | |
| Campana (1347) | | | CAM (098) | | X (2) | |
| Cesto (1372) | | | CES (105) | | X (2) | |
| Clavo (1378) | | | CLA (111) | | X (2) | |
| Cromo (1443) | | | CRO (137) | | X (2) | |
| Radio (0368) | | | DIO (156) | | X (2) | |
| Dromedario (1495) | | | DRO (172) | | X (2) | |
| Fruta (1549) | | | FRU (201) | | X (2) | |
| Globo (0120) | | | GLO (222) | | X (2) | |
| Gramola (1600) | | | GRA (228) | | X (2) | |
| Hueso (0540) | | | HUE (259) | | X (2) | |
| Tonel (1719) | | | NEL (332) | | X (2) | |
| Puñal (0811) | | | ÑAL (340) | | X (2) | |
| Pez (0057) | | | PEZ (357) | | X (2) | |

METODO: "Mi Silabario"

CODIGO DOCUMENTO: 53

AÑO: 1981

AUTOR: F. Capdevilla

EDITORIAL: Interediciones

TERMINOS

NIVEL FUNCIONAL

NIVEL DE PRESENTACION

VOCAL

CONSONANTE

SILABA

ICONO

ICONO-NOMBRE

NOMBRE

Piano (0749)

PIA (358)

X (2)

Pluma (1780)

PLU (373)

X (2)

Primavera (1796)

PRI (382)

X (2)

Pared (1833)

RED (399)

X (2)

Sartén (1860)

SAR (423)

X (2)

Soldado (1875)

SOL (436)

X (2)

Tambor (0963)

TAM (444)

X (2)

Texto (1892)

TEX (451)

X (2)

Trucha (1955)

TRU (479)

X (2)

Viejo (0587)

VIE (491)

X (2)

Violeta (1967)

VIO (493)

X (2)

METODO: "Quiero leer y escribir"

CODIGO DOCUMENTO: 54

AÑO: 1981 (15ª Ed.)

AUTOR: D. Quecedo

EDITORIAL: Santiago Rodríguez

| <u>TERMINOS</u> | <u>NIVEL FUNCIONAL</u> | | | | <u>NIVEL DE PRESENTACION</u> | |
|-----------------|------------------------|------------|--------|-------|------------------------------|--------|
| | VOCAL | CONSONANTE | SILABA | ICONO | ICONO-NOMBRE | NOMBRE |
| Arbol (0011) | A (01) | | | | X (2) | |
| Ardilla (0012) | A (01) | | | | X (2) | |
| Enano (0042) | E (06) | | | | X (2) | |
| Embudo (0044) | E (06) | | | | X (2) | |
| Iglesia (0076) | I (10) | | | | X (2) | |
| Indio (0079) | I (10) | | | | X (2) | |
| Oso (0109) | O (18) | | | | X (2) | |
| Oveja (0064) | O (18) | | | | X (2) | |
| Uvas (0139) | U (24) | | | | X (2) | |
| Uña (0140) | U (24) | | | | X (2) | |
| Payaso (1073) | | Y (28) | | | X (2) | |
| Botella (0203) | | B (02) | | | X (2) | |
| Paco (0277) | | C (03) | | | X (2) | |
| Cecilia (0241) | | C (03) | | | X (2) | |
| Chimenea (0311) | | CH (04) | | | X (2) | |
| Dedo (0074) | | D (05) | | | X (2) | |

METODO: "Quiero leer y escribir"

CODIGO DOCUMENTO: 54

AÑO: 1981 (15ª Ed.)

AUTOR: D. Quecedo

EDITORIAL: Santiago Rodríguez

| <u>TERMINOS</u> | <u>NIVEL FUNCIONAL</u> | | | <u>NIVEL DE PRESENTACION</u> | | |
|-----------------|------------------------|------------|--------|------------------------------|--------------|--------|
| | VOCAL | CONSONANTE | SILABA | ICONO | ICONO-NOMBRE | NOMBRE |
| Foca (0389) | | F (07) | | | X (2) | |
| Gallo (0437) | | G (08) | | | X (2) | |
| Gitano (0475) | | G (08) | | | X (2) | |
| Guitarra (0497) | | G (08) | | | X (2) | |
| Cigüeña (0238) | | G (08) | | | X (2) | |
| Jarra (0560) | | J (11) | | | X (2) | |
| Kilo (0609) | | K (12) | | | X (2) | |
| Lola (0647) | | L (13) | | | X (2) | |
| Pollo (0134) | | LL (14) | | | X (2) | |
| Mamá (0029) | | M (15) | | | X (2) | |
| Nido (0361) | | N (16) | | | X (2) | |
| Niña (0726) | | Ñ (17) | | | X (2) | |
| Papá (0794) | | P (19) | | | X (2) | |
| Raqueta (0831) | | Q (20) | | | X (2) | |
| Rosa (0854) | | R (21) | | | X (2) | |
| Torero (0880) | | R (21) | | | X (2) | |

METODO: "Quiero leer y escribir"

CODIGO DOCUMENTO: 54

AÑO: 1981 (15ª Ed.)

AUTOR: D. Quecedo

EDITORIAL: Santiago Rodríguez

| <u>TERMINOS</u> | <u>NIVEL FUNCIONAL</u> | | | <u>NIVEL DE PRESENTACION</u> | | |
|--------------------|------------------------|------------|------------|------------------------------|--------------|--------|
| | VOCAL | CONSONANTE | SILABA | ICONO | ICONO-NOMBRE | NOMBRE |
| Oso (0109) | | S (22) | | | X (2) | |
| Tía (0978) | | T (23) | | | X (2) | |
| Vaso (0944) | | V (25) | | | X (2) | |
| Taxi (1024) | | X (27) | | | X (2) | |
| Zorro (1047) | | Z (29) | | | X (2) | |
| Amparito (1125) | | | AM (006) | | X (2) | |
| Arbol (0011) | | | AR (009) | | X (2) | |
| Ermita (1176) | | | ER (020) | | X (2) | |
| Escuela (1182) | | | ES (021) | | X (2) | |
| Indio (0079) | | | IN (030) | | X (2) | |
| Optico (1239) | | | OP (042) | | X (2) | |
| Sable (0939) | | | BLE (067) | | X (2) | |
| Cabra (1313) | | | BRA (082) | | X (2) | |
| Brincan (1328) | | | BRIN (086) | | X (2) | |
| Cuclillo (1391) | | | CLI (115) | | X (2) | |
| Constantino (1408) | | | CONS (124) | | X (2) | |

METODO: "Quiero leer y escribir"

CODIGO DOCUMENTO: 54

AÑO: 1981 (15ª Ed.)

AUTOR: D. Quecedo

EDITORIAL: Santiago Rodríguez

TERMINOS

NIVEL FUNCIONAL

NIVEL DE PRESENTACION

VOCAL

CONSONANTE

SILABA

ICONO

ICONO-NOMBRE

NOMBRE

| | | | | | | |
|-------------------|--|--|------------|--|-------|--|
| Cristal (1440) | | | CRIS (136) | | X (2) | |
| Dromedario (1495) | | | DRO (172) | | X (2) | |
| Flores (1517) | | | FLO (187) | | X (2) | |
| Francisco (1527) | | | FRAN (191) | | X (2) | |
| Frasco (1530) | | | FRAS (192) | | X (2) | |
| Fresa (0424) | | | FRE (194) | | X (2) | |
| Fútbol (1556) | | | FUT (206) | | X (2) | |
| Globo (0120) | | | GLO (222) | | X (2) | |
| Granja (1691) | | | GRAN (229) | | X (2) | |
| Grillo (0520) | | | GRI (233) | | X (2) | |
| Félix (1044) | | | LIX (303) | | X (2) | |
| Reloj (0596) | | | LOJ (305) | | X (2) | |
| Magnolia (1691) | | | MAG (312) | | X (2) | |
| Pez (0057) | | | PEZ (357) | | X (2) | |
| Plátano (0991) | | | PLA (364) | | X (2) | |
| Planta (1764) | | | PLAN (365) | | X (2) | |

METODO: "Quiero leer y escribir"

CODIGO DOCUMENTO: 54

AÑO: 1981 (15ª Ed.)

AUTOR: D. Quecedo

EDITORIAL: Santiago Rodríguez

TERMINOS

NIVEL FUNCIONAL

NIVEL DE PRESENTACION

| | <u>VOCAL</u> | <u>CONSONANTE</u> | <u>SILABA</u> | <u>ICONO</u> | <u>ICONO-NOMBRE</u> | <u>NOMBRE</u> |
|-------------------|--------------|-------------------|---------------|--------------|---------------------|---------------|
| Prado (0798) | | | PRA (376) | | X (2) | |
| Principe (1801) | | | PRIN (383) | | X (2) | |
| Red (1832) | | | RED (399) | | X (2) | |
| Submarino (1880) | | | SUB (442) | | X (2) | |
| Tractor (1910) | | | TRAC (461) | | X (2) | |
| Transporte (1911) | | | TRANS (463) | | X (2) | |
| Tren (0053) | | | TREN (468) | | X (2) | |
| Trompeta (1949) | | | TROM (476) | | X (2) | |
| Trucha (1955) | | | TRU (479) | | X (2) | |
| Victor (1963) | | | VIC (489) | | X (2) | |

METODO: "Letra por letra"

CODIGO DOCUMENTO: 55

AÑO: 1982

AUTOR: Grupo Lectura Equipo Maestros Rosa Sensat

EDITORIAL: La Galera

TERMINOS

NIVEL FUNCIONAL

NIVEL DE PRESENTACION

| | <u>VOCAL</u> | <u>CONSONANTE</u> | <u>SILABA</u> | <u>ICONO</u> | <u>ICONO-NOMBRE</u> | <u>NOMBRE</u> |
|---------------|--------------|-------------------|---------------|--------------|---------------------|---------------|
| Bata (0178) | | B (02) | | | X (2) | |
| Nube (0150) | | B (02) | | | X (2) | |
| Balcón (0177) | | B (02) | | | X (2) | |
| Abuelo (0179) | | B (02) | | | X (2) | |
| Bastón (0125) | | B (02) | | X (1) | | |
| Botón (0169) | | B (02) | | X (1) | | |
| Cuco (0289) | | C (03) | | X (1) | | |
| Saca (0299) | | C (03) | | | X (2) | |
| Pico (0266) | | C (03) | | | X (2) | |
| Mosca (0300) | | C (03) | | | X (2) | |
| Camión (0285) | | C (03) | | | X (2) | |
| Camisa (0287) | | C (03) | | | X (2) | |
| Camino (0290) | | C (03) | | | X (2) | |
| Saco (0267) | | C (03) | | X (1) | | |
| Carro (0270) | | C (03) | | X (1) | | |
| Casa (0023) | | C (03) | | X (1) | | |

METODO: "Letra por letra"

CODIGO DOCUMENTO: 55

AÑO: 1982

AUTOR: Grupo Lectura Equipo Maestros Rosa Sensat

EDITORIAL: La Galera

| <u>TERMINOS</u> | <u>NIVEL FUNCIONAL</u> | | | <u>NIVEL DE PRESENTACION</u> | | |
|------------------|------------------------|------------|--------|------------------------------|--------------|--------|
| | VOCAL | CONSONANTE | SILABA | ICONO | ICONO-NOMBRE | NOMBRE |
| Colonia (1984) | | C (03) | | X (1) | | |
| Cuna (0146) | | C (03) | | X (1) | | |
| Cinco (0253) | | C (03) | | X (1) | | |
| Bicicleta (0197) | | C (03) | | | X (2) | |
| Cesto (1372) | | C (03) | | | X (2) | |
| Cinta (0254) | | C (03) | | | X (2) | |
| Trapecio (0255) | | C (03) | | | X (2) | |
| Chocolate (0310) | | CH (04) | | | X (2) | |
| Churros (0325) | | CH (04) | | | X (2) | |
| Muchos (0345) | | CH (04) | | | X (2) | |
| Ocho (0331) | | CH (04) | | | X (2) | |
| Cuchara (0286) | | CH (04) | | X (1) | | |
| Cuchillo (0327) | | CH (04) | | X (1) | | |
| Chaqueta (0320) | | CH (04) | | X (1) | | |
| Mochila (0346) | | CH (04) | | X (1) | | |
| Coche (0268) | | CH (04) | | X (1) | | |

METODO: "Letra por letra"

CODIGO DOCUMENTO: 55

AÑO: 1982

AUTOR: Grupo Lectura Equipo Maestros Rosa Sensat

EDITORIAL: La Galera

| <u>TERMINOS</u> | <u>NIVEL FUNCIONAL</u> | | | | <u>NIVEL DE PRESENTACION</u> | |
|-----------------|------------------------|------------|--------|-------|------------------------------|--------|
| | VOCAL | CONSONANTE | SILABA | ICONO | ICONO-NOMBRE | NOMBRE |
| Champan (0347) | | CH (04) | | X (1) | | |
| Plancha (0348) | | CH (04) | | X (1) | | |
| Dame (0383) | | D (05) | | | X (2) | |
| Daniel (0384) | | D (05) | | | X (2) | |
| Rueda (0371) | | D (05) | | X (1) | | |
| Dedal (0367) | | D (05) | | X (1) | | |
| Nido (0361) | | D (05) | | | X (2) | |
| Dos (0381) | | D (05) | | | X (2) | |
| Soda (0375) | | D (05) | | X (1) | | |
| Cuadro (0385) | | D (05) | | X (1) | | |
| Dedo (0074) | | D (05) | | | X (2) | |
| Elefante (0037) | | F (07) | | | X (2) | |
| Semáforo (0422) | | F (07) | | X (1) | | |
| Fuente (0403) | | F (07) | | | X (2) | |
| Flauta (0423) | | F (07) | | | X (2) | |
| Fresa (0424) | | F (07) | | | X (2) | |

METODO: "Letra por letra"

CODIGO DOCUMENTO: 55

AÑO: 1982

AUTOR: Grupo Lectura Equipo Maestros Rosa Sensat

EDITORIAL: La Galera

| <u>TERMINOS</u> | <u>NIVEL FUNCIONAL</u> | | | <u>NIVEL DE PRESENTACION</u> | | |
|-----------------|------------------------|------------|--------|------------------------------|--------------|--------|
| | VOCAL | CONSONANTE | SILABA | ICONO | ICONO-NOMBRE | NOMBRE |
| Teléfono (0411) | | F (07) | | X (1) | | |
| Estufa (0071) | | F (07) | | X (1) | | |
| Feria (0400) | | F (07) | | | X (2) | |
| Farol (0394) | | F (07) | | | X (2) | |
| Gato (0022) | | G (08) | | | X (2) | |
| Tortuga (0460) | | G (08) | | | X (2) | |
| Gallina (0446) | | G (08) | | | X (2) | |
| Tigre (0519) | | G (08) | | | X (2) | |
| Hormiga (0525) | | G (08) | | X (1) | | |
| Grillo (0520) | | G (08) | | | X (2) | |
| Guardia (0453) | | G (08) | | X (1) | | |
| Gorra (0440) | | G (08) | | | X (2) | |
| Globo (0120) | | G (08) | | | X (2) | |
| Grúa (0521) | | G (08) | | | X (2) | |
| Fuego (1979) | | G (08) | | | X (2) | |

METODO: "Letra por letra"

CODIGO DOCUMENTO: 55

AÑO: 1982

AUTOR: Grupo Lectura Equipo Maestros Rosa Sensat

EDITORIAL: La Galera

TERMINOS

NIVEL FUNCIONAL

NIVEL DE PRESENTACION

| | <u>VOCAL</u> | <u>CONSONANTE</u> | <u>SILABA</u> | <u>ICONO</u> | <u>ICONO-NOMBRE</u> | <u>NOMBRE</u> |
|-------------------|--------------|-------------------|---------------|--------------|---------------------|---------------|
| Regadera (0442) | | G (08) | | X (1) | | |
| Aguila (0009) | | G (08) | | | X (2) | |
| Galleta (0451) | | G (08) | | | X (2) | |
| Guisantes (0510) | | G (08) | | | X (2) | |
| Guitarra (0497) | | G (08) | | | X (2) | |
| Fotografía (0522) | | G (08) | | | X (2) | |
| Girasol (0484) | | G (08) | | | X (2) | |
| Gigante (0490) | | G (08) | | | X (2) | |
| Geranio (0485) | | G (08) | | | X (2) | |
| Hombre (0539) | | H (09) | | | X (2) | |
| Almohada (0550) | | H (09) | | | X (2) | |
| Hoja (0533) | | H (09) | | | X (2) | |
| Hormiga (0525) | | H (09) | | | X (2) | |
| Zanahoria (0551) | | H (09) | | | X (2) | |
| Huevo (0530) | | H (09) | | | X (2) | |
| Humo (0528) | | H (09) | | | X (2) | |

METODO: "Letra por letra"

CODIGO DOCUMENTO: 55

AÑO: 1982

AUTOR: Grupo Lectura Equipo Maestros Rosa Sensat

EDITORIAL: La Galera

| <u>TERMINOS</u> | <u>NIVEL FUNCIONAL</u> | | | <u>NIVEL DE PRESENTACION</u> | | |
|------------------|------------------------|------------|--------|------------------------------|--------------|--------|
| | VOCAL | CONSONANTE | SILABA | ICONO | ICONO-NOMBRE | NOMBRE |
| Jersey (0590) | | J (11) | | | X (2) | |
| Naranja (0591) | | J (11) | | | X (2) | |
| Pijama (0585) | | J (11) | | | X (2) | |
| Tijeras (0576) | | J (11) | | | X (2) | |
| Conejo (0563) | | J (11) | | X (1) | | |
| Pájaro (0575) | | J (11) | | | X (2) | |
| Ojo (0108) | | J (11) | | X (1) | | |
| Jabón (0581) | | J (11) | | | X (2) | |
| Caja (0579) | | J (11) | | X (1) | | |
| Berenjena (0594) | | J (11) | | X (1) | | |
| Ala (0002) | | L (13) | | | X (2) | |
| Lila (0651) | | L (13) | | | X (2) | |
| Palo (0649) | | L (13) | | | X (2) | |
| Melón (0662) | | L (13) | | X (1) | | |
| Polo (0656) | | L (13) | | | X (2) | |
| Col (0663) | | L (13) | | X (1) | | |

METODO: "Letra por letra"

CODIGO DOCUMENTO: 55

AÑO: 1982

AUTOR: Grupo Lectura Equipo Maestros Rosa Sensat

EDITORIAL: La Galera

| <u>TERMINOS</u> | <u>NIVEL FUNCIONAL</u> | | | | <u>NIVEL DE PRESENTACION</u> | |
|------------------|------------------------|------------|--------|-------|------------------------------|--------|
| | VOCAL | CONSONANTE | SILABA | ICONO | ICONO-NOMBRE | NOMBRE |
| Falda (0379) | | L (13) | | X (1) | | |
| Delantal (0362) | | L (13) | | X (1) | | |
| Lola (0647) | | L (13) | | | X (2) | |
| Pala (0021) | | L (13) | | | X (2) | |
| Estrellas (0046) | | LL (14) | | | X (2) | |
| Brillan (0688) | | LL (14) | | | X (2) | |
| Silla (0672) | | LL (14) | | | X (2) | |
| Caballo (0278) | | LL (14) | | | X (2) | |
| Gallina (0446) | | LL (14) | | X (1) | | |
| Llave (0667) | | LL (14) | | | X (2) | |
| Ladrillo (0689) | | LL (14) | | | X (2) | |
| Martillo (0690) | | LL (14) | | | X (2) | |
| Pollito (0101) | | LL (14) | | | X (2) | |
| Miau (0707) | | M (15) | | | X (2) | |
| Mula (0642) | | M (15) | | | X (2) | |
| Mamá (0029) | | M (15) | | | X (2) | |

METODO: "Letra por letra"

CODIGO DOCUMENTO: 55

AÑO: 1982

AUTOR: Grupo Lectura Equipo Maestros Rosa sensat

EDITORIAL: La Galera

| <u>TERMINOS</u> | <u>NIVEL FUNCIONAL</u> | | | <u>NIVEL DE PRESENTACION</u> | | |
|-----------------|------------------------|------------|--------|------------------------------|--------------|--------|
| | VOCAL | CONSONANTE | SÍLABA | ICONO | ICONO-NOMBRE | NOMBRE |
| Lima (0631) | | M (15) | | | X (2) | |
| Misi (0329) | | M (15) | | | X (2) | |
| Mano (0030) | | M (15) | | X (1) | | |
| Cama (0033) | | M (15) | | X (1) | | |
| Muela (0705) | | M (15) | | | X (2) | |
| Mapa (0711) | | M (15) | | | X (2) | |
| Mariposa (0693) | | M (15) | | X (1) | | |
| Sombrero (0715) | | M (15) | | X (1) | | |
| Manzana (0719) | | M (15) | | X (1) | | |
| Nena (0729) | | N (16) | | | X (2) | |
| León (0627) | | N (16) | | | X (2) | |
| Mano (0030) | | N (16) | | | X (2) | |
| Molino (0094) | | N (16) | | | X (2) | |
| Nana (0747) | | N (16) | | | X (2) | |
| Peine (0752) | | N (16) | | X (1) | | |
| Naranja (0591) | | N (16) | | X (1) | | |

METODO: "Letra por letra"

CODIGO DOCUMENTO: 55

AÑO: 1982

AUTOR: Grupo Lectura Equipo Maestros Rosa Sensat

EDITORIAL: La Galera

| <u>TERMINOS</u> | <u>NIVEL FUNCIONAL</u> | | | <u>NIVEL DE PRESENTACION</u> | | |
|-----------------|------------------------|------------|--------|------------------------------|--------------|--------|
| | VOCAL | CONSONANTE | SILABA | ICONO | ICONO-NOMBRE | NOMBRE |
| Limón (0093) | | N (16) | | X (1) | | |
| Conejo (0563) | | N (16) | | X (1) | | |
| Tren (0053) | | N (16) | | X (1) | | |
| Mona (0709) | | N (16) | | X (1) | | |
| Mano (0030) | | N (16) | | | X (2) | |
| Pan (0753) | | N (16) | | X (1) | | |
| Luna (0158) | | N (16) | | | X (2) | |
| Caña (0769) | | Ñ (17) | | | X (2) | |
| Araña (0007) | | Ñ (17) | | | X (2) | |
| Montaña (0698) | | Ñ (17) | | | X (2) | |
| Muñeca (0695) | | Ñ (17) | | | X (2) | |
| Pañuelo (0771) | | Ñ (17) | | | X (2) | |
| Bañera (0165) | | Ñ (17) | | | X (2) | |
| Castaña (0785) | | Ñ (17) | | | X (2) | |
| Piña (0084) | | Ñ (17) | | | X (2) | |
| Pie (0803) | | P (19) | | | X (2) | |

METODO: "Letra por letra"

CODIGO DOCUMENTO: 55

AÑO: 1982

AUTOR: Grupo Lectura Equipo Maestros Rosa Sensat

EDITORIAL: La Galera

TERMINOS

NIVEL FUNCIONAL

NIVEL DE PRESENTACION

| | <u>VOCAL</u> | <u>CONSONANTE</u> | <u>SILABA</u> | <u>ICONO</u> | <u>ICONO-NOMBRE</u> | <u>NOMBRE</u> |
|-----------------|--------------|-------------------|---------------|--------------|---------------------|---------------|
| Papá (0794) | | P (19) | | | X (2) | |
| Pipa (0789) | | P (19) | | | X (2) | |
| Aupa (0812) | | P (19) | | | X (2) | |
| Pepa (0805) | | P (19) | | | X (2) | |
| Pala (0021) | | P (19) | | | X (2) | |
| Pera (0790) | | P (19) | | X (1) | | |
| Plato (0813) | | P (19) | | X (1) | | |
| Pez (0057) | | P (19) | | X (1) | | |
| Paquete (0835) | | Q (20) | | | X (2) | |
| Queso (0823) | | Q (20) | | | X (2) | |
| Máquina (0827) | | Q (20) | | | X (2) | |
| Quiosco (0612) | | Q (20) | | | X (2) | |
| Esquimal (0840) | | Q (20) | | | X (2) | |
| Ratón (0858) | | R (21) | | | X (2) | |
| Rana (0738) | | R (21) | | | X (2) | |
| Rey (0852) | | R (21) | | | X (2) | |

METODO: "Letra por letra"

CODIGO DOCUMENTO: 55

AÑO: 1982

AUTOR: Grupo Lectura Equipo Maestros Rosa Sensat

EDITORIAL: La Galera

TERMINOS

NIVEL FUNCIONAL

NIVEL DE PRESENTACION

| | <u>VOCAL</u> | <u>CONSONANTE</u> | <u>SILABA</u> | <u>ICONO</u> | <u>ICONO-NOMBRE</u> | <u>NOMBRE</u> |
|-----------------|--------------|-------------------|---------------|--------------|---------------------|---------------|
| Reina (0867) | | R (21) | | | X (2) | |
| Ramón (0863) | | R (21) | | | X (2) | |
| Rie (2003) | | R (21) | | | X (2) | |
| Rueda (0371) | | R (21) | | X (1) | | |
| Número (0743) | | R (21) | | | X (2) | |
| Pera (0790) | | R (21) | | | X (2) | |
| María (0888) | | R (21) | | | X (2) | |
| Caracol (0262) | | R (21) | | | X (2) | |
| Mariposa (0693) | | R (21) | | | X (2) | |
| Perro (0051) | | R (21) | | X (1) | | |
| Carro (0270) | | R (21) | | X (1) | | |
| Burro (0190) | | R (21) | | X (1) | | |
| Sol (0118) | | S (22) | | | X (2) | |
| Mesa (0059) | | S (22) | | | X (2) | |
| Seis (0953) | | S (22) | | | X (2) | |
| Vaso (0944) | | S (22) | | X (1) | | |

METODO: "Letra por letra"

CODIGO DOCUMENTO: 55

AÑO: 1982

AUTOR: Grupo Lectura Equipo Maestros Rosa Sensat

EDITORIAL: La Galera

| <u>TERMINOS</u> | <u>NIVEL FUNCIONAL</u> | | | | <u>NIVEL DE PRESENTACION</u> | |
|-----------------|------------------------|------------|--------|-------|------------------------------|--------|
| | VOCAL | CONSONANTE | SILABA | ICONO | ICONO-NOMBRE | NOMBRE |
| Sombrero (0715) | | S (22) | | X (1) | | |
| Silla (0672) | | S (22) | | X (1) | | |
| Sopa (0943) | | S (22) | | X (1) | | |
| Seta (0940) | | S (22) | | X (1) | | |
| Sol (0961) | | S (22) | | X (1) | | |
| Toma (0981) | | T (23) | | | X (2) | |
| Pelota (0052) | | T (23) | | | X (2) | |
| Tienda (0980) | | T (23) | | | X (2) | |
| Tomás (0988) | | T (23) | | | X (2) | |
| Pato (0127) | | T (23) | | | X (2) | |
| Martillo (0690) | | T (23) | | X (1) | | |
| Auto (0014) | | T (23) | | X (1) | | |
| Pantalón (0989) | | T (23) | | X (1) | | |
| Maleta (0660) | | T (23) | | X (1) | | |
| Tomate (0132) | | T (23) | | X (1) | | |
| Pimienta (0990) | | T (23) | | X (1) | | |

METODO: "Letra por letra"

CODIGO DOCUMENTO: 55

AÑO: 1982

AUTOR: Grupo Lectura Equipo Maestros Rosa Sensat

EDITORIAL: La Galera

TERMINOS

NIVEL FUNCIONAL

NIVEL DE PRESENTACION

| | <u>VOCAL</u> | <u>CONSONANTE</u> | <u>SILABA</u> | <u>ICONO</u> | <u>ICONO-NOMBRE</u> | <u>NOMBRE</u> |
|----------------|--------------|-------------------|---------------|--------------|---------------------|---------------|
| Patata (0977) | | T (23) | | | X (2) | |
| Plátano (0991) | | T (23) | | | X (2) | |
| Tú (0969) | | T (23) | | | X (2) | |
| Uva (0139) | | V (25) | | | X (2) | |
| Ventana (0999) | | V (25) | | | X (2) | |
| Avión (0013) | | V (25) | | | X (2) | |
| Vaso (0944) | | V (25) | | | X (2) | |
| Vino (1007) | | V (25) | | X (1) | | |
| Nieve (0746) | | V (25) | | X (1) | | |
| Taxi (1024) | | X (27) | | | X (2) | |
| Taza (0970) | | Z (29) | | X (1) | | |
| Manzana (0719) | | Z (29) | | X (1) | | |
| Pizarra (1058) | | Z (29) | | X (1) | | |
| Lazo (0650) | | Z (29) | | X (1) | | |
| Pez (0057) | | Z (29) | | X (1) | | |
| Cruz (1451) | | Z (29) | | X (1) | | |

METODO: "Letra por letra"

CODIGO DOCUMENTO: 55

AÑO: 1982

AUTOR: Grupo Lectura Equipo Maestros Rosa Sensat

EDITORIAL: La Galera

| <u>TERMINOS</u> | <u>NIVEL FUNCIONAL</u> | | | <u>NIVEL DE PRESENTACION</u> | | |
|------------------|------------------------|------------|------------|------------------------------|--------------|--------|
| | VOCAL | CONSONANTE | SILABA | ICONO | ICONO-NOMBRE | NOMBRE |
| Plaza (1756) | | Z (29) | | | X (2) | |
| Pozo (0796) | | Z (29) | | | X (2) | |
| Lápiz (0081) | | Z (29) | | X (1) | | |
| Diez (0375) | | Z (29) | | X (1) | | |
| Brazo (1312) | | Z (29) | | X (1) | | |
| Y (1095) | | Y (28) | | | X (2) | |
| Yolanda (1094) | | Y (28) | | | X (2) | |
| Desayuno (1080) | | Y (28) | | | X (2) | |
| Pueblo (1298) | | | BLO (071) | X (1) | | |
| Blusa (1303) | | | BLU (074) | X (1) | | |
| Cabra (1313) | | | BRA (082) | | X (2) | |
| Sobre (0947) | | | BRE (084) | | X (2) | |
| Libro (0082) | | | BRO (088) | X (1) | | |
| Clavos (1378) | | | CLA (111) | X (1) | | |
| Bicicleta (0197) | | | CLE (114) | X (1) | | |
| Piedras (1483) | | | DRAS (167) | | X (2) | |

METODO: "Letra por letra"

CODIGO DOCUMENTO: 55

AÑO: 1982

AUTOR: Grupo Lectura Equipo Maestros Rosa Sensat

EDITORIAL: La Galera

TERMINOS

NIVEL FUNCIONAL

NIVEL DE PRESENTACION

| | <u>VOCAL</u> | <u>CONSONANTE</u> | <u>SILABA</u> | <u>ICONO</u> | <u>ICONO-NOMBRE</u> | <u>NOMBRE</u> |
|----------------|--------------|-------------------|---------------|--------------|---------------------|---------------|
| Cuadro (0385) | | | DRO (172) | | X (2) | |
| Plátano (0991) | | | PLA (364) | | X (2) | |
| Plumero (1781) | | | PLU (373) | | X (2) | |
| Pluma (1780) | | | PLU (373) | X (1) | | |
| Prado (0798) | | | PRA (376) | | X (2) | |
| Compra (1786) | | | PRA (376) | | X (2) | |
| Primero (1797) | | | PRI (382) | | X (2) | |
| Prueba (1817) | | | PRU (386) | | X (2) | |

METODO: "Comenzar"

CODIGO DOCUMENTO: 56

AÑO: 1982

AUTOR: M.L. Fernández, A. Pellicer

EDITORIAL: Anaya

| <u>TERMINOS</u> | <u>NIVEL FUNCIONAL</u> | | | <u>NIVEL DE PRESENTACION</u> | | |
|-----------------|------------------------|------------|--------|------------------------------|--------------|--------|
| | VOCAL | CONSONANTE | SILABA | ICONO | ICONO-NOMBRE | NOMBRE |
| Aro (0016) | A (01) | | | | X (2) | |
| Avión (0013) | A (01) | | | | X (2) | |
| Abrigo (0024) | A (01) | | | | X (2) | |
| Gato (0022) | A (01) | | | | X (2) | |
| Cama (0033) | A (01) | | | | X (2) | |
| Escalera (0066) | E (06) | | | | X (2) | |
| Estuche (0067) | E (06) | | | | X (2) | |
| Mesa (0059) | E (06) | | | | X (2) | |
| Cartera (0068) | E (06) | | | | X (2) | |
| Cuaderno (0069) | E (06) | | | | X (2) | |
| Piña (0084) | I (10) | | | | X (2) | |
| Pino (0097) | I (10) | | | | X (2) | |
| Niño (0098) | I (10) | | | | X (2) | |
| Ardilla (0012) | I (10) | | | | X (2) | |
| Nido (0361) | I (10) | | | | X (2) | |
| Jamón (0574) | O (18) | | | | X (2) | |

METODO: "Comenzar"

CODIGO DOCUMENTO: 56

AÑO: 1982

AUTOR: M.L. Fernández, A. Pellicer

EDITORIAL: Anaya

| <u>TERMINOS</u> | <u>NIVEL FUNCIONAL</u> | | | <u>NIVEL DE PRESENTACION</u> | | |
|-------------------|------------------------|------------|--------|------------------------------|--------------|--------|
| | VOCAL | CONSONANTE | SILABA | ICONO | ICONO-NOMBRE | NOMBRE |
| Caramelo (0131) | O (18) | | | | X (2) | |
| Tomate (0132) | O (18) | | | | X (2) | |
| Salchichón (0126) | O (18) | | | | X (2) | |
| Helado (1981) | O (18) | | | | X (2) | |
| Luna (0158) | U (24) | | | | X (2) | |
| Capucha (0159) | U (24) | | | | X (2) | |
| Muñeca (0695) | U (24) | | | | X (2) | |
| Cubo (0145) | U (24) | | | | X (2) | |
| Lulú (0652) | U (24) | | | | X (2) | |
| Bebé (0166) | | B (02) | | | X (2) | |
| Bollo (0188) | | B (02) | | | X (2) | |
| Babero (0215) | | B (02) | | | X (2) | |
| Biberón (0186) | | B (02) | | | X (2) | |
| Burrito (2019) | | B (02) | | | X (2) | |
| Casa (0023) | | C (03) | | | X (2) | |
| Pico (0266) | | C (03) | | | X (2) | |

METODO: "Comenzar"

CODIGO DOCUMENTO: 56

AÑO: 1982

AUTOR: M.L. Fernández, A. Pellicer

EDITORIAL: Anaya

| <u>TERMINOS</u> | <u>NIVEL FUNCIONAL</u> | | | <u>NIVEL DE PRESENTACION</u> | | |
|------------------|------------------------|------------|--------|------------------------------|--------------|--------|
| | VOCAL | CONSONANTE | SILABA | ICONO | ICONO-NOMBRE | NOMBRE |
| Cubo (0145) | | C (03) | | | X (2) | |
| Barca (0293) | | C (03) | | | X (2) | |
| Banco (0294) | | C (03) | | | X (2) | |
| Tocino (0239) | | C (03) | | | X (2) | |
| Cebollas (0233) | | C (03) | | | X (2) | |
| Ciruelas (0246) | | C (03) | | | X (2) | |
| Macetas (0227) | | C (03) | | | X (2) | |
| Pecera (0240) | | C (03) | | | X (2) | |
| Chocolate (0310) | | CH (04) | | | X (2) | |
| Churros (0325) | | CH (04) | | | X (2) | |
| Cuchara (0286) | | CH (04) | | | X (2) | |
| Coche (0268) | | CH (04) | | | X (2) | |
| Cuchillo (0327) | | CH (04) | | | X (2) | |
| Ducha (0354) | | CH (04) | | | X (2) | |
| Delantal (0362) | | D (05) | | | X (2) | |
| Dado (0356) | | D (05) | | | X (2) | |

METODO: "Comenzar"

CODIGO DOCUMENTO: 56

AÑO: 1982

AUTOR: M.L. Fernández, A. Pellicer

EDITORIAL: Anaya

TERMINOS

NIVEL FUNCIONAL

NIVEL DE PRESENTACION

| | <u>VOCAL</u> | <u>CONSONANTE</u> | <u>SILABA</u> | <u>ICONO</u> | <u>ICONO-NOMBRE</u> | <u>NOMBRE</u> |
|------------------|--------------|-------------------|---------------|--------------|---------------------|---------------|
| Candi (0373) | | D (05) | | | X (2) | |
| Falda (0379) | | D (05) | | | X (2) | |
| Farolillo (2020) | | F (07) | | | X (2) | |
| Perfume (0431) | | F (07) | | | X (2) | |
| Josefina (0432) | | F (07) | | | X (2) | |
| Semáforo (0422) | | F (07) | | | X (2) | |
| Confeti (2021) | | F (07) | | | X (2) | |
| Gato (0022) | | G (08) | | | X (2) | |
| Fuego (1979) | | G (08) | | | X (2) | |
| Gorra (0440) | | G (08) | | | X (2) | |
| Gusano (0436) | | G (08) | | | X (2) | |
| Galleta (0451) | | G (08) | | | X (2) | |
| Geranio (0485) | | G (08) | | | X (2) | |
| Girasol (0484) | | G (08) | | | X (2) | |
| Genio (0476) | | G (08) | | | X (2) | |
| Página (0494) | | G (08) | | | X (2) | |

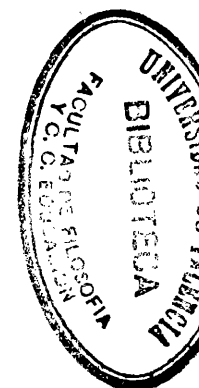

METODO: "Comenzar"

CODIGO DOCUMENTO: 56

AÑO: 1982

AUTOR: M.L. Fernández, A. Pellicer

EDITORIAL: Anaya

| <u>TERMINOS</u> | <u>NIVEL FUNCIONAL</u> | | | | <u>NIVEL DE PRESENTACION</u> | |
|---------------------|------------------------|------------|--------|-------|------------------------------|--------|
| | VOCAL | CONSONANTE | SILABA | ICONO | ICONO-NOMBRE | NOMBRE |
| Aguila (0009) | | G (08) | | | X (2) | |
| Higuera (0508) | | G (08) | | | X (2) | |
| Guitarra (0497) | | G (08) | | | X (2) | |
| Manguera (0516) | | G (08) | | | X (2) | |
| Hormiguero (0517) | | G (08) | | | X (2) | |
| Hacha (0312) | | H (09) | | | X (2) | |
| Hoja (0533) | | H (09) | | | X (2) | |
| Higuera (0508) | | H (09) | | | X (2) | |
| Herramientas (0547) | | H (09) | | | X (2) | |
| Humo (0528) | | H (09) | | | X (2) | |
| Juguetes (0500) | | J (11) | | | X (2) | |
| Cojines (0605) | | J (11) | | | X (2) | |
| Tijera (0576) | | J (11) | | | X (2) | |
| Dibujo (0360) | | J (11) | | | X (2) | |
| Caja (0579) | | J (11) | | | X (2) | |
| Kilo (0609) | | K (12) | | | X (2) | |

METODO: "Comenzar"

CODIGO DOCUMENTO: 56

AÑO: 1982

AUTOR: M.L. Fernández, A. Pellicer

EDITORIAL: Anaya

| <u>TERMINOS</u> | <u>NIVEL FUNCIONAL</u> | | | <u>NIVEL DE PRESENTACION</u> | | |
|-----------------|------------------------|------------|--------|------------------------------|--------------|--------|
| | VOCAL | CONSONANTE | SILABA | ICONO | ICONO-NOMBRE | NOMBRE |
| Kiosco (0612) | | K (12) | | | X (2) | |
| Anorak (2022) | | K (12) | | | X (2) | |
| Libro (0082) | | L (13) | | | X (2) | |
| Pala (0021) | | L (13) | | | X (2) | |
| Lulú (0652) | | L (13) | | | X (2) | |
| Teléfono (0411) | | L (13) | | | X (2) | |
| Paloma (0634) | | L (13) | | | X (2) | |
| Lluvia (0670) | | LL (14) | | | X (2) | |
| Calle (0678) | | LL (14) | | | X (2) | |
| Gallina (0446) | | LL (14) | | | X (2) | |
| Valla (0686) | | LL (14) | | | X (2) | |
| Gallo (0437) | | LL (14) | | | X (2) | |
| Mamá (0029) | | M (15) | | | X (2) | |
| Cometa (0137) | | M (15) | | | X (2) | |
| Muñeca (0695) | | M (15) | | | X (2) | |
| Camino (0290) | | M (15) | | | X (2) | |

METODO: "Comenzar"

CODIGO DOCUMENTO: 56

AÑO: 1982

AUTOR: M.L. Fernández, A. Pellicer

EDITORIAL: Anaya

| <u>TERMINOS</u> | <u>NIVEL FUNCIONAL</u> | | | <u>NIVEL DE PRESENTACION</u> | | |
|-----------------|------------------------|------------|--------|------------------------------|--------------|--------|
| | VOCAL | CONSONANTE | SILABA | ICONO | ICONO-NOMBRE | NOMBRE |
| Moto (0135) | | M (15) | | | X (2) | |
| Nube (0150) | | N (16) | | | X (2) | |
| Niño (0098) | | N (16) | | | X (2) | |
| Mono (0136) | | N (16) | | | X (2) | |
| Patinete (0740) | | N (16) | | | X (2) | |
| Arena (0745) | | N (16) | | | X (2) | |
| Niño (0098) | | Ñ (17) | | | X (2) | |
| Niña (0726) | | Ñ (17) | | | X (2) | |
| Meñique (0784) | | Ñ (17) | | | X (2) | |
| Muñeca (0695) | | Ñ (17) | | | X (2) | |
| Moño (0764) | | Ñ (17) | | | X (2) | |
| Pepa (0805) | | P (19) | | | X (2) | |
| Papá (0794) | | P (19) | | | X (2) | |
| Puño (0762) | | P (19) | | | X (2) | |
| Pollo (0134) | | P (19) | | | X (2) | |
| Pino (0097) | | P (19) | | | X (2) | |

METODO: "Comenzar"

CODIGO DOCUMENTO: 56

AÑO: 1982

AUTOR: M.L. Fernández, A. Pellicer

EDITORIAL: Anaya

TERMINOS

NIVEL FUNCIONAL

NIVEL DE PRESENTACION

| | <u>VOCAL</u> | <u>CONSONANTE</u> | <u>SILABA</u> | <u>ICONO</u> | <u>ICONO-NOMBRE</u> | <u>NOMBRE</u> |
|--------------------|--------------|-------------------|---------------|--------------|---------------------|---------------|
| Queso (0823) | | Q (20) | | | X (2) | |
| Barquillos (0847) | | Q (20) | | | X (2) | |
| Croquetas (0849) | | Q (20) | | | X (2) | |
| Mantequilla (0850) | | Q (20) | | | X (2) | |
| Rosquillas (0838) | | Q (20) | | | X (2) | |
| Río (0857) | | R (21) | | | X (2) | |
| Rata (0853) | | R (21) | | | X (2) | |
| Reloj (0596) | | R (21) | | | X (2) | |
| Cocinera (0907) | | R (21) | | | X (2) | |
| Panadero (0908) | | R (21) | | | X (2) | |
| Camarera (0909) | | R (21) | | | X (2) | |
| Cirujano (0890) | | R (21) | | | X (2) | |
| Marinero (0717) | | R (21) | | | X (2) | |
| Parrilla (0932) | | R (21) | | | X (2) | |
| Perro (0051) | | R (21) | | | X (2) | |
| Serrucho (0324) | | R (21) | | | X (2) | |

METODO: "Comenzar"

CODIGO DOCUMENTO: 56

AÑO: 1982

AUTOR: M.L. Fernández, A. Pellicer

EDITORIAL: Anaya

| <u>TERMINOS</u> | <u>NIVEL FUNCIONAL</u> | | | <u>NIVEL DE PRESENTACION</u> | | |
|-------------------|------------------------|------------|--------|------------------------------|--------------|--------|
| | VOCAL | CONSONANTE | SILABA | ICONO | ICONO-NOMBRE | NOMBRE |
| Parra (0913) | | R (21) | | | X (2) | |
| Perrera (0933) | | R (21) | | | X (2) | |
| Sube (0217) | | S (22) | | | X (2) | |
| Osito (0956) | | S (22) | | | X (2) | |
| Vaso (0944) | | S (22) | | | X (2) | |
| Mesa (0059) | | S (22) | | | X (2) | |
| Camiseta (0958) | | S (22) | | | X (2) | |
| Tele (0070) | | T (23) | | | X (2) | |
| Bata (0178) | | T (23) | | | X (2) | |
| Tocadiscos (0995) | | T (23) | | | X (2) | |
| Títtere (0996) | | T (23) | | | X (2) | |
| Estuche (0067) | | T (23) | | | X (2) | |
| Vaso (0944) | | V (25) | | | X (2) | |
| Uva (0139) | | V (25) | | | X (2) | |
| Servilleta (1016) | | V (25) | | | X (2) | |
| Pavo (0799) | | V (25) | | | X (2) | |

METODO: "Comenzar"

CODIGO DOCUMENTO: 56

AÑO: 1982

AUTOR: M.L. Fernández, A. Pellicer

EDITORIAL: Anaya

TERMINOS

NIVEL FUNCIONAL

NIVEL DE PRESENTACION

| | <u>VOCAL</u> | <u>CONSONANTE</u> | <u>SILABA</u> | <u>ICONO</u> | <u>ICONO-NOMBRE</u> | <u>NOMBRE</u> |
|------------------|--------------|-------------------|---------------|--------------|---------------------|---------------|
| Avellana (0684) | | V (25) | | | X (2) | |
| Taxi (1024) | | X (27) | | | X (2) | |
| Boxeador (1040) | | X (27) | | | X (2) | |
| Saxofón (1032) | | X (27) | | | X (2) | |
| Yema (1068) | | Y (28) | | | X (2) | |
| Desayuno (1080) | | Y (28) | | | X (2) | |
| Yogur (1076) | | Y (28) | | | X (2) | |
| Zapato (1049) | | Z (29) | | | X (2) | |
| Zorro (1047) | | Z (29) | | | X (2) | |
| Azucarera (1067) | | Z (29) | | | X (2) | |
| Pizarra (1058) | | Z (29) | | | X (2) | |
| Capazo (1066) | | Z (29) | | | X (2) | |
| Niebla (1276) | | | BLA (063) | | | X (3) |
| Tabla (1273) | | | BLA (063) | | | X (3) |
| Mueble (1287) | | | BLE (067) | | | X (3) |
| Amable (1290) | | | BLE (067) | | | X (3) |

METODO: "Comenzar"

CODIGO DOCUMENTO: 56

AÑO: 1982

AUTOR: M.L. Fernández, A. Pellicer

EDITORIAL: Anaya

TERMINOS

NIVEL FUNCIONAL

NIVEL DE PRESENTACION

| | VOCAL | CONSONANTE | SILABA | ICONO | ICONO-NOMBRE | NOMBRE |
|-------------------|-------|------------|-----------|-------|--------------|--------|
| Neblina (1294) | | | BLI (069) | | | X (3) |
| Biblioteca (1297) | | | BLI (069) | | | X (3) |
| Pueblo (1298) | | | BLO (071) | | | X (3) |
| Pablo (1301) | | | BLO (071) | | | X (3) |
| Diablura (1304) | | | BLU (074) | | | X (3) |
| Blusa (1303) | | | BLU (074) | | | X (3) |
| Cabra (1313) | | | BRA (082) | | | X (3) |
| Cebra (0225) | | | BRA (082) | | | X (3) |
| Hombre (0539) | | | BRE (084) | | | X (3) |
| Sobre (0947) | | | BRE (084) | | | X (3) |
| Cabruto (1327) | | | BRI (085) | | | X (3) |
| Abrigo (0024) | | | BRI (085) | | | X (3) |
| Libro (0082) | | | BRO (088) | | | X (3) |
| Brocha (1330) | | | BRO (088) | | | X (3) |
| Bruja (1335) | | | BRU (090) | | | X (3) |
| Brújula (1336) | | | BRU (090) | | | X (3) |

METODO: "Comenzar"

CODIGO DOCUMENTO: 56

AÑO: 1982

AUTOR: M.L. Fernández, A. Pellicer

EDITORIAL: Anaya

| <u>TERMINOS</u> | <u>NIVEL FUNCIONAL</u> | | | <u>NIVEL DE PRESENTACION</u> | | |
|-------------------|------------------------|------------|-----------|------------------------------|--------------|--------|
| | VOCAL | CONSONANTE | SILABA | ICONO | ICONO-NOMBRE | NOMBRE |
| Clase (1379) | | | CLA (111) | | | X (3) |
| Clavel (1377) | | | CLA (111) | | | X (3) |
| Bicicleta (0197) | | | CLE (114) | | | X (3) |
| Clementina (1389) | | | CLE (114) | | | X (3) |
| Clínica (1392) | | | CLI (115) | | | X (3) |
| Inclinado (1393) | | | CLI (115) | | | X (3) |
| Triciclo (1398) | | | CLO (118) | | | X (3) |
| Clusita (1402) | | | CLU (120) | | | X (3) |
| Pulcra (1419) | | | CRA (128) | | | X (3) |
| Pancracio (1421) | | | CRA (128) | | | X (3) |
| Recreo (1425) | | | CRE (130) | | | X (3) |
| Crema (1422) | | | CRE (130) | | | X (3) |
| Crío (1434) | | | CRI (133) | | | X (3) |
| Criar (2023) | | | CRI (133) | | | X (3) |
| Cromo (1443) | | | CRO (137) | | | X (3) |
| Acrobacia (1444) | | | CRO (137) | | | X (3) |

METODO: "Comenzar"

CODIGO DOCUMENTO: 56

AÑO: 1982

AUTOR: M.L. Fernández, A. Pellicer

EDITORIAL: Anaya

TERMINOS

NIVEL FUNCIONAL

NIVEL DE PRESENTACION

VOCAL

CONSONANTE

SILABA

ICONO

ICONO-NOMBRE

NOMBRE

| | | | | | | |
|------------------|--|--|-----------|--|--|-------|
| Crujido (1449) | | | CRU (138) | | | X (3) |
| Cruzar (1445) | | | CRU (138) | | | X (3) |
| Dragón (1474) | | | DRA (163) | | | X (3) |
| Cuadrado (1478) | | | DRA (163) | | | X (3) |
| Padre (1484) | | | DRE (168) | | | X (3) |
| Madre (1485) | | | DRE (168) | | | X (3) |
| Madrina (1493) | | | DRI (170) | | | X (3) |
| Ladrillo (0689) | | | DRI (170) | | | X (3) |
| Cuadro (0385) | | | DRO (172) | | | X (3) |
| Droguería (1496) | | | DRO (172) | | | X (3) |
| Madrugar (1501) | | | DRU (174) | | | X (3) |
| Mendrugó (1500) | | | DRU (174) | | | X (3) |
| Inflado (1510) | | | FLA (182) | | | X (3) |
| Flaco (1508) | | | FLA (182) | | | X (3) |
| Flecha (1977) | | | FLE (184) | | | X (3) |
| Flequillo (1514) | | | FLE (184) | | | X (3) |

METODO: "Comenzar"

CODIGO DOCUMENTO: 56

AÑO: 1982

AUTOR: M.L. Fernández, A. Pellicer

EDITORIAL: Anaya

TERMINOS

NIVEL FUNCIONAL

NIVEL DE PRESENTACION

| | <u>VOCAL</u> | <u>CONSONANTE</u> | <u>SILABA</u> | <u>ICONO</u> | <u>ICONO-NOMBRE</u> | <u>NOMBRE</u> |
|------------------|--------------|-------------------|---------------|--------------|---------------------|---------------|
| Flotador (1519) | | | FLO (187) | | | X (3) |
| Flores (1517) | | | FLO (187) | | | X (3) |
| Franela (1525) | | | FRA (189) | | | X (3) |
| Frase (1524) | | | FRA (189) | | | X (3) |
| Fresas (0424) | | | FRE (194) | | | X (3) |
| Freno (1537) | | | FRE (194) | | | X (3) |
| Resfriado (1544) | | | FRI (197) | | | X (3) |
| Frío (1542) | | | FRI (197) | | | X (3) |
| Frotando (1548) | | | FRO (200) | | | X (3) |
| Frotar (1547) | | | FRO (200) | | | X (3) |
| Fruta (1549) | | | FRU (201) | | | X (3) |
| Frutería (1552) | | | FRU (201) | | | X (3) |
| Regla (1569) | | | GLA (216) | | | X (3) |
| Gladiolo (1571) | | | GLA (216) | | | X (3) |
| Globo (0120) | | | GLO (222) | | | X (3) |
| Glotón (1582) | | | GLO (222) | | | X (3) |

METODO: "Comenzar"

CODIGO DOCUMENTO: 56

AÑO: 1982

AUTOR: M.L. Fernández, A. Pellicer

EDITORIAL: Anaya

TERMINOS

NIVEL FUNCIONAL

NIVEL DE PRESENTACION

| | <u>VOCAL</u> | <u>CONSONANTE</u> | <u>SILABA</u> | <u>ICONO</u> | <u>ICONO-NOMBRE</u> | <u>NOMBRE</u> |
|-------------------|--------------|-------------------|---------------|--------------|---------------------|---------------|
| Grano (1594) | | | GRA (228) | | | X (3) |
| Granero (1597) | | | GRA (228) | | | X (3) |
| Alegre (1607) | | | GRE (231) | | | X (3) |
| Tigre (0519) | | | GRE (231) | | | X (3) |
| Grillo (0520) | | | GRI (233) | | | X (3) |
| Gritar (1615) | | | GRI (233) | | | X (3) |
| Logró (1618) | | | GRO (235) | | | X (3) |
| Peligro (1619) | | | GRO (235) | | | X (3) |
| Grúa (0521) | | | GRU (236) | | | X (3) |
| Grupo (1622) | | | GRU (236) | | | X (3) |
| Playa (1757) | | | PLA (264) | | | X (3) |
| Plátano (0991) | | | PLA (264) | | | X (3) |
| Completo (1767) | | | PLE (270) | | | X (3) |
| Cumpleaños (1768) | | | PLE (270) | | | X (3) |
| Explicar (1772) | | | PLI (272) | | | X (3) |
| Cumplirá (1773) | | | PLI (272) | | | X (3) |

METODO: "Comenzar"

CODIGO DOCUMENTO: 56

AÑO: 1982

AUTOR: M.L. Fernández, A. Pellicer

EDITORIAL: Anaya

TERMINOS

NIVEL FUNCIONAL

NIVEL DE PRESENTACION

| | <u>VOCAL</u> | <u>CONSONANTE</u> | <u>SILABA</u> | <u>ICONO</u> | <u>ICONO-NOMBRE</u> | <u>NOMBRE</u> |
|-------------------|--------------|-------------------|---------------|--------------|---------------------|---------------|
| Ejemplo (1778) | | | PLO (372) | | | X (3) |
| Explorador (1779) | | | PLO (372) | | | X (3) |
| Pluma (1780) | | | PLU (373) | | | X (3) |
| Plumero (1781) | | | PLU (373) | | | X (3) |
| Prado (0798) | | | PRA (376) | | | X (3) |
| Compra (1786) | | | PRA (376) | | | X (3) |
| Siempre (1793) | | | PRE (379) | | | X (3) |
| Precio (1789) | | | PRE (379) | | | X (3) |
| Prima (1798) | | | PRI (382) | | | X (3) |
| Primero (1797) | | | PRI (382) | | | X (3) |
| Profesor (1805) | | | PRO (385) | | | X (3) |
| Próxima (1808) | | | PRO (385) | | | X (3) |
| Prudencia (1816) | | | PRU (386) | | | X (3) |
| Prudente (1815) | | | PRU (386) | | | X (3) |
| Encuentra (1908) | | | TRA (460) | | | X (3) |
| Trabajo (1907) | | | TRA (460) | | | X (3) |

METODO: "Comenzar"

AÑO: 1982

CODIGO DOCUMENTO: 56

AUTOR: M.L. Fernández, A. Pellicer

EDITORIAL: Anaya

| <u>TERMINOS</u> | <u>NIVEL FUNCIONAL</u> | | | | <u>NIVEL DE PRESENTACION</u> | |
|--------------------|------------------------|------------|-----------|-------|------------------------------|--------|
| | VOCAL | CONSONANTE | SILABA | ICONO | ICONO-NOMBRE | NOMBRE |
| Entretenida (1922) | | | TRE (466) | | | X (3) |
| Entre (1921) | | | TRE (466) | | | X (3) |
| Trigo (1928) | | | TRI (470) | | | X (3) |
| Rastrillo (1931) | | | TRI (470) | | | X (3) |
| Otro (1943) | | | TRO (475) | | | X (3) |
| Cuatro (1941) | | | TRO (475) | | | X (3) |
| Instrumento (1214) | | | TRU (479) | | | X (3) |
| Construir (1413) | | | TRU (479) | | | X (3) |

METODO: "Nueva Cartilla"

CODIGO DOCUMENTO: 57

AÑO: 1982

AUTOR: Susaeta

EDITORIAL: Susaeta

| <u>TERMINOS</u> | <u>NIVEL FUNCIONAL</u> | | | | <u>NIVEL DE PRESENTACION</u> | |
|-----------------|------------------------|------------|--------|-------|------------------------------|--------|
| | VOCAL | CONSONANTE | SILABA | ICONO | ICONO-NOMBRE | NOMBRE |
| Avión (0013) | A (01) | | | | X (2) | |
| Abuela (0026) | A (01) | | | | X (2) | |
| Asa (0005) | A (01) | | | | X (2) | |
| Elefante (0037) | E (06) | | | | X (2) | |
| Enano (0042) | E (06) | | | | X (2) | |
| Espada (0048) | E (06) | | | | X (2) | |
| Indio (0079) | I (10) | | | | X (2) | |
| Imán (0075) | I (10) | | | | X (2) | |
| Isla (0077) | I (10) | | | | X (2) | |
| Oso (0109) | O (18) | | | | X (2) | |
| Oveja (0064) | O (18) | | | | X (2) | |
| Olla (0113) | O (18) | | | | X (2) | |
| Uva (0139) | U (24) | | | | X (2) | |
| Uno (0141) | U (24) | | | | X (2) | |
| Uña (0140) | U (24) | | | | X (2) | |
| Yate (1074) | | Y (28) | | | X (2) | |

METODO: "Nueva Cartilla"

CODIGO DOCUMENTO: 57

AÑO: 1982

AUTOR: Susaeta

EDITORIAL: Susaeta

| <u>TERMINOS</u> | <u>NIVEL FUNCIONAL</u> | | | <u>NIVEL DE PRESENTACION</u> | | |
|-----------------|------------------------|------------|--------|------------------------------|--------------|--------|
| | VOCAL | CONSONANTE | SILABA | ICONO | ICONO-NOMBRE | NOMBRE |
| Rayo (0859) | | Y (28) | | | X (2) | |
| Raya (0866) | | Y (28) | | | X (2) | |
| Yo-Yo (1079) | | Y (28) | | | X (2) | |
| Boya (0848) | | Y (28) | | | X (2) | |
| Yugo (0465) | | Y (28) | | | X (2) | |
| Yema (1068) | | Y (28) | | | X (2) | |
| Payaso (1073) | | Y (28) | | | X (2) | |
| Yodo (0034) | | Y (28) | | | X (2) | |
| Baño (0192) | | B (02) | | | X (2) | |
| Ballena (0191) | | B (02) | | | X (2) | |
| Bote (0193) | | B (02) | | | X (2) | |
| Lobo (0129) | | B (02) | | | X (2) | |
| Banana (0201) | | B (02) | | | X (2) | |
| Cubo (0145) | | B (02) | | | X (2) | |
| Nabo (0222) | | B (02) | | | X (2) | |
| Bola (0200) | | B (02) | | | X (2) | |

METODO: "Nueva Cartilla"

CODIGO DOCUMENTO: 57

AÑO: 1982

AUTOR: Susaeta

EDITORIAL: Susaeta

| <u>TERMINOS</u> | <u>NIVEL FUNCIONAL</u> | | | <u>NIVEL DE PRESENTACION</u> | | |
|-----------------|------------------------|------------|--------|------------------------------|--------------|--------|
| | VOCAL | CONSONANTE | SILABA | ICONO | ICONO-NOMBRE | NOMBRE |
| Nube (0150) | | B (02) | | | X (2) | |
| Casa (0023) | | C (03) | | | X (2) | |
| Cama (0033) | | C (03) | | | X (2) | |
| Cuna (0146) | | C (03) | | | X (2) | |
| Copa (0264) | | C (03) | | | X (2) | |
| Conejo (0563) | | C (03) | | | X (2) | |
| Caracol (0262) | | C (03) | | | X (2) | |
| Saco (0267) | | C (03) | | | X (2) | |
| Oca (0114) | | C (03) | | | X (2) | |
| Pico (0266) | | C (03) | | | X (2) | |
| Chivo (0308) | | CH (04) | | | X (2) | |
| Leche (0318) | | CH (04) | | | X (2) | |
| Lucha (0355) | | CH (04) | | | X (2) | |
| Cuchara (0286) | | CH (04) | | | X (2) | |
| Cuchillo (0327) | | CH (04) | | | X (2) | |
| Ducha (0354) | | CH (04) | | | X (2) | |

METODO: "Nueva Cartilla"

AÑO: 1982

CODIGO DOCUMENTO: 57

AUTOR: Susaeta

EDITORIAL: Susaeta

TERMINOS

NIVEL FUNCIONAL

NIVEL DE PRESENTACION

| | <u>VOCAL</u> | <u>CONSONANTE</u> | <u>SILABA</u> | <u>ICONO</u> | <u>ICONO-NOMBRE</u> | <u>NOMBRE</u> |
|------------------|--------------|-------------------|---------------|--------------|---------------------|---------------|
| Chorizo (0322) | | CH (04) | | | X (2) | |
| Chocolate (0310) | | CH (04) | | | X (2) | |
| Hacha (0312) | | CH (04) | | | X (2) | |
| Dado (0356) | | D (05) | | | X (2) | |
| Nido (0361) | | D (05) | | | X (2) | |
| Nudo (0369) | | D (05) | | | X (2) | |
| Dedo (0074) | | D (05) | | | X (2) | |
| Dominó (0359) | | D (05) | | | X (2) | |
| Dama (1975) | | D (05) | | | X (2) | |
| Soda (0374) | | D (05) | | | X (2) | |
| Diez (0375) | | D (05) | | | X (2) | |
| Seda (0376) | | D (05) | | | X (2) | |
| Foto (0391) | | F (07) | | | X (2) | |
| Foca (0389) | | F (07) | | | X (2) | |
| Café (0417) | | F (07) | | | X (2) | |
| Farola (0415) | | F (07) | | | X (2) | |

METODO: "Nueva Cartilla"

CODIGO DOCUMENTO: 57

AÑO: 1982

AUTOR: Susaeta

EDITORIAL: Susaeta

TERMINOS

NIVEL FUNCIONAL

NIVEL DE PRESENTACION

| | <u>VOCAL</u> | <u>CONSONANTE</u> | <u>SILABA</u> | <u>ICONO</u> | <u>ICONO-NOMBRE</u> | <u>NOMBRE</u> |
|-----------------|--------------|-------------------|---------------|--------------|---------------------|---------------|
| Teléfono (0411) | | F (07) | | | X (2) | |
| Grifo (0425) | | F (07) | | | X (2) | |
| Falda (0379) | | F (07) | | | X (2) | |
| Fuego (1979) | | F (07) | | | X (2) | |
| Gato (0022) | | G (08) | | | X (2) | |
| Mago (0455) | | G (08) | | | X (2) | |
| Goma (0438) | | G (08) | | | X (2) | |
| Gusano (0436) | | G (08) | | | X (2) | |
| Soga (0470) | | G (08) | | | X (2) | |
| Gotero (0471) | | G (08) | | | X (2) | |
| Viga (0472) | | G (08) | | | X (2) | |
| Gula (0473) | | G (08) | | | X (2) | |
| Gota (0452) | | G (08) | | | X (2) | |
| Guitarra (0497) | | G (08) | | | X (2) | |
| Higuera (0508) | | G (08) | | | X (2) | |
| Hoguera (0503) | | G (08) | | | X (2) | |

METODO: "Nueva Cartilla"

CODIGO DOCUMENTO: 57

AÑO: 1982

AUTOR: Susaeta

EDITORIAL: Susaeta

TERMINOS

NIVEL FUNCIONAL

NIVEL DE PRESENTACION

VOCAL

CONSONANTE

SILABA

ICONO

ICONO-NOMBRE

NOMBRE

Aguila (0009)

G (08)

X (2)

Guiso (0506)

G (08)

X (2)

Guija (0518)

G (08)

X (2)

Juguete (0500)

G (08)

X (2)

Guiño (0504)

G (08)

X (2)

Hada (0523)

H (09)

X (2)

Hilo (0526)

H (09)

X (2)

Higo (0527)

H (09)

X (2)

Harina (0537)

H (09)

X (2)

Hormiga (0525)

H (09)

X (2)

Helado (1981)

H (09)

X (2)

Hipopótamo (0524)

H (09)

X (2)

Cohete (0541)

H (09)

X (2)

Hora (0544)

H (09)

X (2)

Jirafa (0556)

J (11)

X (2)

Eje (0607)

J (11)

X (2)

METODO: "Nueva Cartilla"

CODIGO DOCUMENTO: 57

AÑO: 1982

AUTOR: Susaeta

EDITORIAL: Susaeta

TERMINOS

NIVEL FUNCIONAL

NIVEL DE PRESENTACION

VOCAL

CONSONANTE

SILABA

ICONO

ICONO-NOMBRE

NOMBRE

| | | | | | |
|---------------|---------|--|--|-------|--|
| Ojo (0108) | J (11) | | | X (2) | |
| Reja (0598) | J (11) | | | X (2) | |
| Conejo (0563) | J (11) | | | X (2) | |
| Joya (0569) | J (11) | | | X (2) | |
| Tinaja (0604) | J (11) | | | X (2) | |
| Hoja (0533) | J (11) | | | X (2) | |
| Luna (0158) | L (13) | | | X (2) | |
| Pila (0661) | L (13) | | | X (2) | |
| Ala (0002) | L (13) | | | X (2) | |
| Pala (0021) | L (13) | | | X (2) | |
| Molino (0094) | L (13) | | | X (2) | |
| Lupa (0154) | L (13) | | | X (2) | |
| Mula (0642) | L (13) | | | X (2) | |
| Paloma (0634) | L (13) | | | X (2) | |
| Lana (0633) | L (13) | | | X (2) | |
| Llama (0666) | LL (14) | | | X (2) | |

METODO: "Nueva Cartilla"

CODIGO DOCUMENTO: 57

AÑO: 1982

AUTOR: Susaeta

EDITORIAL: Susaeta

TERMINOS

NIVEL FUNCIONAL

NIVEL DE PRESENTACION

| | <u>VOCAL</u> | <u>CONSONANTE</u> | <u>SILABA</u> | <u>ICONO</u> | <u>ICONO-NOMBRE</u> | <u>NOMBRE</u> |
|-----------------|--------------|-------------------|---------------|--------------|---------------------|---------------|
| Llave (0667) | | LL (14) | | | X (2) | |
| Estrella (0046) | | LL (14) | | | X (2) | |
| Silla (0672) | | LL (14) | | | X (2) | |
| Castillo (0685) | | LL (14) | | | X (2) | |
| Gallina (0446) | | LL (14) | | | X (2) | |
| Ballena (0191) | | LL (14) | | | X (2) | |
| Caballo (0278) | | LL (14) | | | X (2) | |
| Nene (0728) | | N (16) | | | X (2) | |
| Nena (0729) | | N (16) | | | X (2) | |
| Pino (0097) | | N (16) | | | X (2) | |
| Uno (0141) | | N (16) | | | X (2) | |
| Mano (0030) | | N (16) | | | X (2) | |
| Nave (0727) | | N (16) | | | X (2) | |
| Enano (0042) | | N (16) | | | X (2) | |
| Mono (0136) | | N (16) | | | X (2) | |
| Niño (0098) | | Ñ (17) | | | X (2) | |

METODO: "Nueva Cartilla"

CODIGO DOCUMENTO: 57

AÑO: 1982

AUTOR: Susaeta

EDITORIAL: Susaeta

TERMINOS

NIVEL FUNCIONAL

NIVEL DE PRESENTACION

| | <u>VOCAL</u> | <u>CONSONANTE</u> | <u>SÍLABA</u> | <u>ICONO</u> | <u>ICONO-NOMBRE</u> | <u>NOMBRE</u> |
|----------------|--------------|-------------------|---------------|--------------|---------------------|---------------|
| Peña (0761) | | Ñ (17) | | | X (2) | |
| Puño (0762) | | Ñ (17) | | | X (2) | |
| Leño (0775) | | Ñ (17) | | | X (2) | |
| Cigüeña (0238) | | Ñ (17) | | | X (2) | |
| Caño (0284) | | Ñ (17) | | | X (2) | |
| Otoño (0781) | | Ñ (17) | | | X (2) | |
| Piña (0084) | | Ñ (17) | | | X (2) | |
| Papá (0794) | | P (19) | | | X (2) | |
| Pipo (0787) | | P (19) | | | X (2) | |
| Popy (0788) | | P (19) | | | X (2) | |
| Pipa (0789) | | P (19) | | | X (2) | |
| Pío (0100) | | P (19) | | | X (2) | |
| Popa (0816) | | P (19) | | | X (2) | |
| Puma (0814) | | P (19) | | | X (2) | |
| Mapa (0711) | | P (19) | | | X (2) | |
| Pomo (0815) | | P (19) | | | X (2) | |

METODO: "Nueva Cartilla"

CODIGO DOCUMENTO: 57

AÑO: 1982

AUTOR: Susaeta

EDITORIAL: Susaeta

| <u>TERMINOS</u> | <u>NIVEL FUNCIONAL</u> | | | <u>NIVEL DE PRESENTACION</u> | | |
|-----------------|------------------------|------------|--------|------------------------------|--------------|--------|
| | VOCAL | CONSONANTE | SILABA | ICONO | ICONO-NOMBRE | NOMBRE |
| Queso (0823) | | Q (20) | | | X (2) | |
| Paquete (0835) | | Q (20) | | | X (2) | |
| Químico (0825) | | Q (20) | | | X (2) | |
| Quepis (0619) | | Q (20) | | | X (2) | |
| Equipaje (0830) | | Q (20) | | | X (2) | |
| Raqueta (0831) | | Q (20) | | | X (2) | |
| Quilo (0609) | | Q (20) | | | X (2) | |
| Máquina (0827) | | Q (20) | | | X (2) | |
| Buque (0826) | | Q (20) | | | X (2) | |
| Rosa (0854) | | R (21) | | | X (2) | |
| Ramo (0855) | | R (21) | | | X (2) | |
| Remo (0856) | | R (21) | | | X (2) | |
| Rama (0864) | | R (21) | | | X (2) | |
| Risa (0869) | | R (21) | | | X (2) | |
| Rata (0853) | | R (21) | | | X (2) | |
| Rifle (0875) | | R (21) | | | X (2) | |

METODO: "Nueva Cartilla"

CODIGO DOCUMENTO: 57

AÑO: 1982

AUTOR: Susaeta

EDITORIAL: Susaeta

TERMINOS

NIVEL FUNCIONAL

NIVEL DE PRESENTACION

| | <u>VOCAL</u> | <u>CONSONANTE</u> | <u>SILABA</u> | <u>ICONO</u> | <u>ICONO-NOMBRE</u> | <u>NOMBRE</u> |
|------------------|--------------|-------------------|---------------|--------------|---------------------|---------------|
| Rey (0852) | | R (21) | | | X (2) | |
| Ropa (0874) | | R (21) | | | X (2) | |
| Aro (0016) | | R (21) | | | X (2) | |
| Toro (0889) | | R (21) | | | X (2) | |
| Cámara (0903) | | R (21) | | | X (2) | |
| Cereza (0234) | | R (21) | | | X (2) | |
| Puro (0797) | | R (21) | | | X (2) | |
| Mariposa (0693) | | R (21) | | | X (2) | |
| Pera (0790) | | R (21) | | | X (2) | |
| Loro (0629) | | R (21) | | | X (2) | |
| Marino (0904) | | R (21) | | | X (2) | |
| Muro (0155) | | R (21) | | | X (2) | |
| Perro (0051) | | R (21) | | | X (2) | |
| Torre (0914) | | R (21) | | | X (2) | |
| Tarro (0923) | | R (21) | | | X (2) | |
| Herradura (0927) | | R (21) | | | X (2) | |

METODO: "Nueva Cartilla"

CODIGO DOCUMENTO: 57

AÑO: 1982

AUTOR: Susaeta

EDITORIAL: Susaeta

TERMINOS

NIVEL FUNCIONAL

NIVEL DE PRESENTACION

| | <u>VOCAL</u> | <u>CONSONANTE</u> | <u>SILABA</u> | <u>ICONO</u> | <u>ICONO-NOMBRE</u> | <u>NOMBRE</u> |
|-----------------|--------------|-------------------|---------------|--------------|---------------------|---------------|
| Barrica (0928) | | R (21) | | | X (2) | |
| Jarra (0560) | | R (21) | | | X (2) | |
| Serrucho (0324) | | R (21) | | | X (2) | |
| Carreta (0298) | | R (21) | | | X (2) | |
| Porra (0929) | | R (21) | | | X (2) | |
| Sapo (0938) | | S (22) | | | X (2) | |
| Sable (0939) | | S (22) | | | X (2) | |
| Oso (0109) | | S (22) | | | X (2) | |
| Sopa (0943) | | S (22) | | | X (2) | |
| Suma (0713) | | S (22) | | | X (2) | |
| Pesa (0950) | | S (22) | | | X (2) | |
| Susi (0162) | | S (22) | | | X (2) | |
| Mesa (0059) | | S (22) | | | X (2) | |
| Masa (0960) | | S (22) | | | X (2) | |
| Tomate (0132) | | T (23) | | | X (2) | |
| Tapa (0965) | | T (23) | | | X (2) | |

METODO: "Nueva Cartilla"

CODIGO DOCUMENTO: 57

AÑO: 1982

AUTOR: Susaeta

EDITORIAL: Susaeta

| <u>TERMINOS</u> | <u>NIVEL FUNCIONAL</u> | | | | <u>NIVEL DE PRESENTACION</u> | |
|-----------------|------------------------|------------|--------|-------|------------------------------|--------|
| | VOCAL | CONSONANTE | SILABA | ICONO | ICONO-NOMBRE | NOMBRE |
| Topo (0966) | | T (23) | | | X (2) | |
| Tina (0982) | | T (23) | | | X (2) | |
| Lata (0632) | | T (23) | | | X (2) | |
| Pito (0987) | | T (23) | | | X (2) | |
| Pato (0127) | | T (23) | | | X (2) | |
| Pelota (0052) | | T (23) | | | X (2) | |
| Moto (0135) | | T (23) | | | X (2) | |
| Vaca (0273) | | V (25) | | | X (2) | |
| Ave (1974) | | V (25) | | | X (2) | |
| Uva (0139) | | V (25) | | | X (2) | |
| Nave (0727) | | V (25) | | | X (2) | |
| Vela (0635) | | V (25) | | | X (2) | |
| Vaso (0944) | | V (25) | | | X (2) | |
| Venado (1012) | | V (25) | | | X (2) | |
| Vino (1007) | | V (25) | | | X (2) | |
| Zorro (1047) | | Z (29) | | | X (2) | |

METODO: "Nueva Cartilla"

CODIGO DOCUMENTO: 57

AÑO: 1982

AUTOR: Susaeta

EDITORIAL: Susaeta

| <u>TERMINOS</u> | <u>NIVEL FUNCIONAL</u> | | | <u>NIVEL DE PRESENTACION</u> | | |
|-----------------|------------------------|------------|--------|------------------------------|--------------|--------|
| | VOCAL | CONSONANTE | SILABA | ICONO | ICONO-NOMBRE | NOMBRE |
| Taza (0970) | | Z (29) | | | X (2) | |
| Tiza (1059) | | Z (29) | | | X (2) | |
| Mazo (1063) | | Z (29) | | | X (2) | |
| Lechuza (0334) | | Z (29) | | | X (2) | |
| Pozo (0796) | | Z (29) | | | X (2) | |
| Buzo (0171) | | Z (29) | | | X (2) | |
| Zapato (1049) | | Z (29) | | | X (2) | |
| Choza (0309) | | Z (29) | | | X (2) | |

METODO: "Leo, escribo, coloreo"

CODIGO DOCUMENTO: 58

AÑO: 1982 (1ª Ed.)

AUTOR: A. Cabañuz

EDITORIAL: Casals

TERMINOS

NIVEL FUNCIONAL

NIVEL DE PRESENTACION

| | <u>VOCAL</u> | <u>CONSONANTE</u> | <u>SILABA</u> | <u>ICONO</u> | <u>ICONO-NOMBRE</u> | <u>NOMBRE</u> |
|-----------------|--------------|-------------------|---------------|--------------|---------------------|---------------|
| Mano (0030) | A (01) | | | X (1) | | |
| Estrella (0046) | E (06) | | | X (1) | | |
| Indio (0079) | I (10) | | | X (1) | | |
| Ojo (0108) | O (18) | | | X (1) | | |
| Uña (0140) | U (24) | | | X (1) | | |
| Yema (1068) | | Y (28) | | | X (2) | |
| Yate (1074) | | Y (28) | | | X (2) | |
| Yoyo (1079) | | Y (28) | | | X (2) | |
| Botella (0203) | | B (02) | | | X (2) | |
| Búfalo (0204) | | B (02) | | | X (2) | |
| Nube (0150) | | B (02) | | | X (2) | |
| Casa (0023) | | C (03) | | | X (2) | |
| Cubo (0145) | | C (03) | | | X (2) | |
| Maceta (0227) | | C (03) | | | X (2) | |
| Doce (0228) | | C (03) | | | X (2) | |
| Cielo (0229) | | C (03) | | | X (2) | |

METODO: "Leo, escribo, coloreo"

CODIGO DOCUMENTO: 58

AÑO: 1982 (1ª Ed.)

AUTOR: A. Cabañuz

EDITORIAL: Casals

| <u>TERMINOS</u> | <u>NIVEL FUNCIONAL</u> | | | <u>NIVEL DE PRESENTACION</u> | | |
|-----------------|------------------------|------------|--------|------------------------------|--------------|--------|
| | VOCAL | CONSONANTE | SILABA | ICONO | ICONO-NOMBRE | NOMBRE |
| Coche (0268) | | C (03) | | | X (2) | |
| Chino (0306) | | CH (04) | | | X (2) | |
| Hucha (0313) | | CH (04) | | | X (2) | |
| Noche (0314) | | CH (04) | | | X (2) | |
| Dado (0356) | | D (05) | | | X (2) | |
| Dedo (0074) | | D (05) | | | X (2) | |
| Día (0364) | | D (05) | | | X (2) | |
| Fuelle (0404) | | F (07) | | | X (2) | |
| Feo (0406) | | F (07) | | | X (2) | |
| Fichas (0328) | | F (07) | | | X (2) | |
| Gato (0022) | | G (08) | | | X (2) | |
| Goma (0438) | | G (08) | | | X (2) | |
| Agua (0027) | | G (08) | | | X (2) | |
| Hada (0523) | | H (09) | | | X (2) | |
| Helado (1981) | | H (09) | | | X (2) | |
| Hiena (2018) | | H (09) | | | X (2) | |

METODO: "Leo, escribo, coloreo"

CODIGO DOCUMENTO: 58

AÑO: 1982 (1ª Ed.)

AUTOR: A. Cabañuz

EDITORIAL: Casals

TERMINOS

NIVEL FUNCIONAL

NIVEL DE PRESENTACION

| | <u>VOCAL</u> | <u>CONSONANTE</u> | <u>SILABA</u> | <u>ICONO</u> | <u>ICONO-NOMBRE</u> | <u>NOMBRE</u> |
|---------------|--------------|-------------------|---------------|--------------|---------------------|---------------|
| Ojo (0108) | | J (11) | | | X (2) | |
| Tejado (0566) | | J (11) | | | X (2) | |
| Joyas (0569) | | J (11) | | | X (2) | |
| Jaca (0582) | | J (11) | | | X (2) | |
| Kilo (0609) | | K (12) | | | X (2) | |
| Kimono (0613) | | K (12) | | | X (2) | |
| Kaki (0615) | | K (12) | | | X (2) | |
| Muela (0640) | | L (13) | | | X (2) | |
| Luna (0158) | | L (13) | | | X (2) | |
| Leona (0641) | | L (13) | | | X (2) | |
| Olla (0113) | | LL (14) | | | X (2) | |
| Toalla (0673) | | LL (14) | | | X (2) | |
| Anillo (0674) | | LL (14) | | | X (2) | |
| Mano (0030) | | M (15) | | | X (2) | |
| Media (0704) | | M (15) | | | X (2) | |
| Nido (0361) | | N (16) | | | X (2) | |

METODO: "Leo, escribo, coloreo"

CODIGO DOCUMENTO: 58

AÑO: 1982 (1ª Ed.)

AUTOR: A. Cabañuz

EDITORIAL: Casals

TERMINOS

NIVEL FUNCIONAL

NIVEL DE PRESENTACION

| | <u>VOCAL</u> | <u>CONSONANTE</u> | <u>SILABA</u> | <u>ICONO</u> | <u>ICONO-NOMBRE</u> | <u>NOMBRE</u> |
|-----------------|--------------|-------------------|---------------|--------------|---------------------|---------------|
| Nudo (0369) | | N (16) | | | X (2) | |
| Enano (0042) | | N (16) | | | X (2) | |
| Niño (0098) | | Ñ (17) | | | X (2) | |
| Uña (0140) | | Ñ (17) | | | X (2) | |
| Moño (0764) | | Ñ (17) | | | X (2) | |
| Pato (0127) | | P (19) | | | X (2) | |
| Pollito (0101) | | P (19) | | | X (2) | |
| Puño (0762) | | P (19) | | | X (2) | |
| Máquina (0827) | | Q (20) | | | X (2) | |
| Chaqueta (0320) | | Q (20) | | | X (2) | |
| Rueda (0371) | | R (21) | | | X (2) | |
| Perro (0051) | | R (21) | | | X (2) | |
| Jarra (0560) | | R (21) | | | X (2) | |
| Setas (0940) | | S (22) | | | X (2) | |
| Mesa (0059) | | S (22) | | | X (2) | |
| Vaso (0944) | | S (22) | | | X (2) | |

METODO: "Leo, escribo, colorero"

CODIGO DOCUMENTO: 58

AÑO: 1982 (1ª Ed.)

AUTOR: A. Cabañuz

EDITORIAL: Casals

TERMINOS

NIVEL FUNCIONAL

NIVEL DE PRESENTACION

| | <u>VOCAL</u> | <u>CONSONANTE</u> | <u>SILABA</u> | <u>ICONO</u> | <u>ICONO-NOMBRE</u> | <u>NOMBRE</u> |
|----------------|--------------|-------------------|---------------|--------------|---------------------|---------------|
| Auto (0014) | | T (23) | | | X (2) | |
| Tea (0973) | | T (23) | | | X (2) | |
| Tití (0104) | | T (23) | | | X (2) | |
| Uva (0139) | | V (25) | | | X (2) | |
| Huevo (0530) | | V (25) | | | X (2) | |
| Llave (0667) | | V (25) | | | X (2) | |
| Taxi (1024) | | X (27) | | | X (2) | |
| Exágono (1028) | | X (27) | | | X (2) | |
| Boxeo (1029) | | X (27) | | | X (2) | |
| Zapatos (1049) | | Z (29) | | | X (2) | |
| Taza (0970) | | Z (29) | | | X (2) | |
| Lazo (0650) | | Z (29) | | | X (2) | |
| Alto (1111) | | | AL (005) | | X (2) | |
| Embudo (0044) | | | EM (017) | | X (2) | |
| Estufa (0071) | | | ES (021) | | X (2) | |
| Nuez (1202) | | | EZ (025) | | X (2) | |

METODO: "Leo, escribo, coloreo"

CODIGO DOCUMENTO: 58

AÑO: 1982 (1ª Ed.)

AUTOR: A. Cabañuz

EDITORIAL: Casals

TERMINOS

NIVEL FUNCIONAL

NIVEL DE PRESENTACION

| | <u>VOCAL</u> | <u>CONSONANTE</u> | <u>SILABA</u> | <u>ICONO</u> | <u>ICONO-NOMBRE</u> | <u>NOMBRE</u> |
|--------------------|--------------|-------------------|---------------|--------------|---------------------|---------------|
| Raiz (1219) | | | IZ (034) | | X (2) | |
| Objetivo (1221) | | | OB (035) | | X (2) | |
| Obsequio (1222) | | | OB (035) | | X (2) | |
| Octavo (1228) | | | OC (037) | | X (2) | |
| Optica (1240) | | | OP (042) | | X (2) | |
| Baul (1252) | | | UL (047) | | X (2) | |
| Urna (0143) | | | UR (050) | | X (2) | |
| Sable (0939) | | | BLE (067) | | X (2) | |
| Cabra (1313) | | | BRA (082) | | X (2) | |
| Sobre (0947) | | | BRE (084) | | X (2) | |
| Cartera (1358) | | | CAR (101) | | X (2) | |
| Clavos (1378) | | | CLA (111) | | X (2) | |
| Helicóptero (0529) | | | COP (125) | | X (2) | |
| Cráter (1418) | | | CRA (128) | | X (2) | |
| Piedra (1475) | | | DRA (163) | | X (2) | |
| Ladrillo (0689) | | | DRI (170) | | X (2) | |

METODO: "Leo, escribo, coloreo"

CODIGO DOCUMENTO: 58

AÑO: 1982 (1ª Ed.)

AUTOR: A. Cabañuz

EDITORIAL: Casals

TERMINOS

NIVEL FUNCIONAL

NIVEL DE PRESENTACION

| | <u>VOCAL</u> | <u>CONSONANTE</u> | <u>SILABA</u> | <u>ICONO</u> | <u>ICONO-NOMBRE</u> | <u>NOMBRE</u> |
|-----------------|--------------|-------------------|---------------|--------------|---------------------|---------------|
| Flauta (0423) | | | FLA (182) | | X (2) | |
| Florero (1518) | | | FLO (187) | | X (2) | |
| Coliflor (1520) | | | FLOR (188) | | X (2) | |
| Frasco (1530) | | | FRAS (192) | | X (2) | |
| Disfraz (1531) | | | FRAZ (193) | | X (2) | |
| Fruta (1549) | | | FRU (201) | | X (2) | |
| Regla (1569) | | | GLA (216) | | X (2) | |
| Siglas (1577) | | | GLAS (219) | | X (2) | |
| Grillo (0520) | | | GRI (233) | | X (2) | |
| Grúa (0521) | | | GRU (236) | | X (2) | |
| Cáliz (1084) | | | LIZ (304) | | X (2) | |
| Limón (0093) | | | MON (323) | | X (2) | |
| Cesped (1741) | | | PED (351) | | X (2) | |
| Plato (0813) | | | PLA (364) | | X (2) | |
| Plátano (0991) | | | PLA (364) | | X (2) | |
| Plancha (0348) | | | PLAN (365) | | X (2) | |

METODO: "Leo, escribo, coloreo"

CODIGO DOCUMENTO: 58

AÑO: 1982 (1ª Ed.)

AUTOR: A. Cabañuz

EDITORIAL: Casals

TERMINOS

NIVEL FUNCIONAL

NIVEL DE PRESENTACION

| | <u>VOCAL</u> | <u>CONSONANTE</u> | <u>SILABA</u> | <u>ICONO</u> | <u>ICONO-NOMBRE</u> | <u>NOMBRE</u> |
|--------------------|--------------|-------------------|---------------|--------------|---------------------|---------------|
| Prado (0798) | | | PRA (376) | | X (2) | |
| Roscón (1846) | | | ROS (411) | | X (2) | |
| Saltan (1854) | | | SAL (421) | | X (2) | |
| Sol (0118) | | | SOL (436) | | X (2) | |
| Subterráneo (1881) | | | SUB (442) | | X (2) | |
| Ratón (0858) | | | TON (457) | | X (2) | |
| Trébol (1917) | | | TRE (466) | | X (2) | |
| Estrella (0046) | | | TRE (466) | | X (2) | |
| Trenza (1925) | | | TREN (468) | | X (2) | |
| Volcán (1005) | | | VOL (494) | | X (2) | |

METODO: "Erase una vez"

CODIGO DOCUMENTO: 59

AÑO: 1982

AUTOR: A. Usero

EDITORIAL: Luis Vives

TERMINOS

NIVEL FUNCIONAL

NIVEL DE PRESENTACION

| | <u>VOCAL</u> | <u>CONSONANTE</u> | <u>SILABA</u> | <u>ICONO</u> | <u>ICONO-NOMBRE</u> | <u>NOMBRE</u> |
|-----------------|--------------|-------------------|---------------|--------------|---------------------|---------------|
| Aro (0016) | A (01) | | | X (1) | | |
| Elefante (0037) | E (06) | | | X (1) | | |
| Lágrimas (0095) | I (10) | | | X (1) | | |
| Oso (0109) | O (18) | | | X (1) | | |
| Uvas (0139) | U (24) | | | X (1) | | |
| Bolso (0185) | | B (02) | | X (1) | | |
| Casa (0023) | | C (03) | | | X (2) | |
| Cuna (0146) | | C (03) | | | X (2) | |
| Coche (0268) | | C (03) | | | X (2) | |
| Caracol (0262) | | C (03) | | X (1) | | |
| Cerezas (0234) | | C (03) | | X (1) | | |
| Chino (0306) | | CH (04) | | X (1) | | |
| Hacha (0312) | | CH (04) | | X (1) | | |
| Noche (0314) | | CH (04) | | X (1) | | |
| Dado (0356) | | D (05) | | | X (2) | |
| Dedo (0074) | | D (05) | | | X (2) | |

METODO: "Erase una vez"

CODIGO DOCUMENTO: 59

AÑO: 1982

AUTOR: A. Usero

EDITORIAL: Luis Vives

TERMINOS

NIVEL FUNCIONAL

NIVEL DE PRESENTACION

| | <u>VOCAL</u> | <u>CONSONANTE</u> | <u>SILABA</u> | <u>ICONO</u> | <u>ICONO-NOMBRE</u> | <u>NOMBRE</u> |
|------------------|--------------|-------------------|---------------|--------------|---------------------|---------------|
| Dominó (0359) | | D (05) | | | X (2) | |
| Nido (0361) | | D (05) | | | X (2) | |
| Fuego (1979) | | F (07) | | X (1) | | |
| Gato (0022) | | G (08) | | X (1) | | |
| Geranio (0485) | | G (08) | | X (1) | | |
| Cigüeña (0238) | | G (08) | | X (1) | | |
| Paraguas (0795) | | G (08) | | X (1) | | |
| Humo (0528) | | H (09) | | X (1) | | |
| Jardinero (0593) | | J (11) | | X (1) | | |
| Kiosco (0612) | | K (12) | | | X (2) | |
| Kimono (0613) | | K (12) | | | X (2) | |
| Kaki (0615) | | K (12) | | | X (2) | |
| Baku (0625) | | K (12) | | | | X (3) |
| Kenia (0626) | | K (12) | | | | X (3) |
| Lechero (0658) | | L (13) | | X (1) | | |
| Llaves (0667) | | LL (14) | | X (1) | | |

METODO: "Erase una vez"

CODIGO DOCUMENTO: 59

AÑO: 1982

AUTOR: A. Usero

EDITORIAL: Luis Vives

TERMINOS

NIVEL FUNCIONAL

NIVEL DE PRESENTACION

| | <u>VOCAL</u> | <u>CONSONANTE</u> | <u>SILABA</u> | <u>ICONO</u> | <u>ICONO-NOMBRE</u> | <u>NOMBRE</u> |
|-------------------|--------------|-------------------|---------------|--------------|---------------------|---------------|
| Mariposa (0693) | | M (15) | | X (1) | | |
| Nena (0729) | | N (16) | | X (1) | | |
| Niña (0726) | | Ñ (17) | | X (1) | | |
| Papá (0794) | | P (19) | | | X (2) | |
| Panadería (0821) | | P (19) | | | X (2) | |
| Pastelería (0822) | | P (19) | | | X (2) | |
| Queso (0823) | | Q (20) | | | X (2) | |
| Río (0857) | | R (21) | | | X (2) | |
| Rata (0853) | | R (21) | | | X (2) | |
| Aro (0016) | | R (21) | | | X (2) | |
| Pera (0790) | | R (21) | | | X (2) | |
| Loro (0629) | | R (21) | | | X (2) | |
| Tarro (0923) | | R (21) | | | X (2) | |
| Silla (0672) | | S (22) | | | X (2) | |
| Tomate (0132) | | T (23) | | X (1) | | |
| Pato (0127) | | T (23) | | X (1) | | |

METODO: "Erase una vez"

CODIGO DOCUMENTO: 59

AÑO: 1982

AUTOR: A. Usero

EDITORIAL: Luis Vives

TERMINOS

NIVEL FUNCIONAL

NIVEL DE PRESENTACION

| | <u>VOCAL</u> | <u>CONSONANTE</u> | <u>SILABA</u> | <u>ICONO</u> | <u>ICONO-NOMBRE</u> | <u>NOMBRE</u> |
|-----------------|--------------|-------------------|---------------|--------------|---------------------|---------------|
| Vaso (0944) | | V (25) | | | X (2) | |
| Xilófono (1023) | | X (27) | | | X (2) | |
| Exágono (1028) | | X (27) | | | X (2) | |
| Taxi (1024) | | X (27) | | | X (2) | |
| Mixto (1026) | | X (27) | | | X (2) | |
| Y (1095) | | Y (28) | | | X (2) | |
| Yema (1068) | | Y (28) | | | X (2) | |
| Poyo (1096) | | Y (28) | | | X (2) | |
| Taza (0970) | | Z (29) | | | X (2) | |
| Zumo (1051) | | Z (29) | | | X (2) | |
| Absorbe (1098) | | | AB (001) | | | X (3) |
| Antonio (1132) | | | AN (007) | | | X (3) |
| Arte (1318) | | | AR (009) | | | X (3) |
| Arco (1139) | | | AR (009) | | | X (3) |
| Arbol (0011) | | | AR (009) | | | X (3) |
| Aspas (1148) | | | AS (010) | | | X (3) |

METODO: "Erase una vez"

CODIGO DOCUMENTO: 59

AÑO: 1982

AUTOR: A. Usero

EDITORIAL: Luis Vives

TERMINOS

NIVEL FUNCIONAL

NIVEL DE PRESENTACION

VOCAL

CONSONANTE

SILABA

ICONO

ICONO-NOMBRE

NOMBRE

| | | | | | | |
|-----------------|--|--|------------|-------|-------|-------|
| Atleta (1150) | | | AT (011) | X (1) | | |
| Merienda (1170) | | | EN (018) | | | X (3) |
| Almuerzo (1181) | | | ER (020) | | | X (3) |
| Isla (0077) | | | IS (033) | | X (2) | |
| Olmos (1233) | | | OL (039) | | | X (3) |
| Once (1236) | | | ON (041) | | | X (3) |
| Observa (1225) | | | OB (035) | | | X (3) |
| Tablas (1282) | | | BLAS (066) | | X (2) | |
| Boj (1305) | | | BOJ (075) | | X (2) | |
| Bolso (0185) | | | BOL (076) | X (1) | | |
| Bombón (1307) | | | BOM (077) | X (1) | | |
| Hombre (0539) | | | BRE (084) | | X (2) | |
| Libro (0082) | | | BRO (088) | | X (2) | |
| Calvo (1342) | | | CAL (097) | | | X (3) |
| Carne (1363) | | | CAR (101) | | | X (3) |
| Cerca (1370) | | | CER (104) | | | X (3) |

METODO: "Erase una vez"

CODIGO DOCUMENTO: 59

AÑO: 1982

AUTOR: A. Usero

EDITORIAL: Luis Vives

TERMINOS

NIVEL FUNCIONAL

NIVEL DE PRESENTACION

VOCAL

CONSONANTE

SILABA

ICONO

ICONO-NOMBRE

NOMBRE

| | | | | | | |
|-----------------|--|--|------------|-------|-------|-------|
| Alguacil (1374) | | | CIL (107) | | | X (3) |
| Clavo (1378) | | | CLA (111) | | | X (3) |
| Clima (1394) | | | CLI (115) | | | X (3) |
| Clueca (1401) | | | CLU (120) | X (1) | | |
| Cráneo (1417) | | | CRA (128) | | | X (3) |
| Crema (1422) | | | CRE (130) | | | X (3) |
| Avecren (1428) | | | CREN (131) | | | X (3) |
| Crimen (1433) | | | CRI (133) | | | X (3) |
| Cripta (1437) | | | CRIP (135) | | | X (3) |
| Cristal (1440) | | | CRIS (136) | | | X (3) |
| Crudo (1448) | | | CRU (138) | | | X (3) |
| Cruz (1451) | | | CRUZ (140) | X (1) | | |
| Curva (1453) | | | CUR (142) | | | X (3) |
| Dardo (0357) | | | DAR (149) | X (1) | | |
| Doctor (1469) | | | DOC (159) | | X (2) | |
| Ladra (1476) | | | DRA (163) | X (1) | | |

METODO: "Erase una vez"

CODIGO DOCUMENTO: 59

AÑO: 1982

AUTOR: A. Usero

EDITORIAL: Luis Vives

TERMINOS

NIVEL FUNCIONAL

NIVEL DE PRESENTACION

| | VOCAL | CONSONANTE | SILABA | ICONO | ICONO-NOMBRE | NOMBRE |
|-----------------|-------|------------|------------|-------|--------------|--------|
| Dragón (1474) | | | DRA (163) | X (1) | | |
| Dracma (1481) | | | DRAC (164) | | | X (3) |
| Cidral (1480) | | | DRAL (165) | | | X (3) |
| Andrés (1489) | | | DRES (169) | | | X (3) |
| Madrid (1494) | | | DRID (171) | | | X (3) |
| Padrón (1499) | | | DRON (173) | | | X (3) |
| Flores (1517) | | | FLO (187) | X (1) | | |
| Fractura (1526) | | | FRAC (190) | | | X (3) |
| Frasco (1530) | | | FRAS (192) | | | X (3) |
| Disfraz (1531) | | | FRAZ (193) | | | X (3) |
| Fresas (1424) | | | FRE (194) | | | X (3) |
| Frente (1539) | | | FREN (195) | | | X (3) |
| Frutero (1551) | | | FRU (201) | | | X (3) |
| Frunce (1553) | | | FRUN (202) | | | X (3) |
| Regla (1569) | | | GLA (216) | | | X (3) |
| Arreglan (1574) | | | GLAN (217) | | | X (3) |

METODO: "Erase una vez"

CODIGO DOCUMENTO: 59

AÑO: 1982

AUTOR: A. Usero

EDITORIAL: Luis Vives

TERMINOS

NIVEL FUNCIONAL

NIVEL DE PRESENTACION

| | <u>VOCAL</u> | <u>CONSONANTE</u> | <u>SÍLABA</u> | <u>ICONO</u> | <u>ICONO-NOMBRE</u> | <u>NOMBRE</u> |
|----------------|--------------|-------------------|---------------|--------------|---------------------|---------------|
| Inglés (1579) | | | GLS (221) | | | X (3) |
| Siglo (1583) | | | GLO (222) | | | X (3) |
| Globo (0120) | | | GLO (222) | | | X (3) |
| Renglón (0261) | | | GLON (505) | | | X (3) |
| Glucosa (1587) | | | GLU (223) | | | X (3) |
| Gracias (1598) | | | GRA (228) | | | X (3) |
| Grande (1602) | | | GRAN (229) | | | X (3) |
| Negras (1604) | | | GRAS (230) | | | X (3) |
| Tigres (1608) | | | GRES (232) | | | X (3) |
| Grito (1611) | | | GRI (233) | | | X (3) |
| Agrio (1614) | | | GRI (233) | | | X (3) |
| Negro (0730) | | | GRO (235) | | | X (3) |
| Grupo (1622) | | | GRU (236) | | | X (3) |
| Hoz (1643) | | | HOZ (258) | | | X (3) |
| Reloj (0596) | | | LOJ (305) | | | X (3) |
| Luz (1688) | | | LUZ (309) | | | X (3) |

METODO: "Erase una vez"

CODIGO DOCUMENTO: 59

AÑO: 1982

AUTOR: A. Usero

EDITORIAL: Luis Vives

| <u>TERMINOS</u> | <u>NIVEL FUNCIONAL</u> | | | <u>NIVEL DE PRESENTACION</u> | | |
|------------------|------------------------|------------|------------|------------------------------|--------------|--------|
| | VOCAL | CONSONANTE | SÍLABA | ICONO | ICONO-NOMBRE | NOMBRE |
| Magdalena (1692) | | | MAG (312) | | | X (3) |
| Maldad (1696) | | | MAL (313) | | | X (3) |
| Malvado (1697) | | | MAL (313) | | | X (3) |
| Martillo (0690) | | | MAR (315) | | | X (3) |
| Masticar (1701) | | | MAS (316) | | | X (3) |
| Miel (1158) | | | MIEL (506) | | | X (3) |
| Multa (1713) | | | MUL (327) | | | X (3) |
| Pastos (1738) | | | PAS (349) | | X (2) | |
| Rapaz (0839) | | | PAZ (507) | | | X (3) |
| Pez (0057) | | | PEZ (357) | | | X (3) |
| Lápiz (0081) | | | PIZ (363) | | | X (3) |
| Plato (0813) | | | PLA (364) | | X (2) | |
| Plátano (0991) | | | PLA (364) | X (1) | | |
| Plancha (0348) | | | PLAN (365) | | | X (3) |
| Planta (1764) | | | PLAN (365) | | | X (3) |
| Plástico (1766) | | | PLAS (367) | | | X (3) |

METODO: "Erase una vez"

CODIGO DOCUMENTO: 59

AÑO: 1982

AUTOR: A. Usero

EDITORIAL: Luis Vives

TERMINOS

NIVEL FUNCIONAL

NIVEL DE PRESENTACION

| | VOCAL | CONSONANTE | SILABA | ICONO | ICONO-NOMBRE | NOMBRE |
|------------------|-------|------------|------------|-------|--------------|--------|
| Cumplen (1769) | | | PLEN (369) | | | X (3) |
| Cumplis (1980) | | | PLIR (371) | | | X (3) |
| Pluma (1780) | | | PLU (373) | | X (2) | |
| Pared (1833) | | | RED (399) | | | X (3) |
| Red (1832) | | | RED (399) | | | X (3) |
| Reptil (1835) | | | REP (401) | X (1) | | |
| Insecto (1863) | | | SEC (425) | X (1) | | |
| Sed (1865) | | | SED (426) | | | X (3) |
| Tartamudo (1887) | | | TAR (446) | | | X (3) |
| Tarta (1885) | | | TAR (446) | | | X (3) |
| Tercero (1891) | | | TER (450) | | | X (3) |
| Término (1890) | | | TER (450) | | | X (3) |
| Tormenta (1901) | | | TOR (458) | | | X (3) |
| Trabajo (1907) | | | TRA (460) | | | X (3) |
| Trapo (1906) | | | TRA (460) | | | X (3) |
| Estrellas (0046) | | | TRE (466) | | | X (3) |

METODO: "Erase una vez"

CODIGO DOCUMENTO: 59

AÑO: 1982

AUTOR: A. Usero

EDITORIAL: Luis Vives

TERMINOS

NIVEL FUNCIONAL

NIVEL DE PRESENTACION

VOCAL

CONSONANTE

SILABA

ICONO

ICONO-NOMBRE

NOMBRE

Tren (0053)

TREN (468)

X (3)

Triste (1934)

TRIS (473)

X (3)

Beatriz (1935)

TRIZ (474)

X (3)

Potro (1942)

TRO (475)

X (3)

Trompa (1951)

TROM (476)

X (3)

Nosotros (1954)

TROS (478)

X (3)

Otros (1953)

TROS (478)

X (3)

METODO: "Jogucam"

CODIGO DOCUMENTO: 60

AÑO: 1983

AUTOR: J. Guardiola Camallonga

EDITORIAL: J. Guardiola Camallonga

TERMINOS

NIVEL FUNCIONAL

NIVEL DE PRESENTACION

| | <u>VOCAL</u> | <u>CONSONANTE</u> | <u>SILABA</u> | <u>ICONO</u> | <u>ICONO-NOMBRE</u> | <u>NOMBRE</u> |
|----------------|--------------|-------------------|---------------|--------------|---------------------|---------------|
| Avión (0013) | A (01) | | | | X (2) | |
| Equipo (0054) | E (06) | | | | X (2) | |
| Iglesia (0076) | I (10) | | | | X (2) | |
| Ojo (0108) | O (18) | | | | X (2) | |
| Uvas (0139) | U (24) | | | | X (2) | |
| Ye-Ye (1072) | | Y (28) | | | X (2) | |
| Bote (0193) | | B (02) | | | X (2) | |
| Casa (0023) | | C (03) | | | X (2) | |
| Chino (0306) | | CH (04) | | | X (2) | |
| Dado (0356) | | D (05) | | | X (2) | |
| Farol (0394) | | F (07) | | | X (2) | |
| Gato (0022) | | G (08) | | | X (2) | |
| Gitana (0482) | | G (08) | | | X (2) | |
| Cigüeña (0238) | | G (08) | | | X (2) | |
| Jarra (0560) | | J (11) | | | X (2) | |
| Kiosco (0612) | | K (12) | | | X (2) | |

METODO: "Jogucan"

CODIGO DOCUMENTO: 60

AÑO: 1983

AUTOR: J. Guardiola Camallonga

EDITORIAL: J. Guardiola Camallonga

TERMINOS

NIVEL FUNCIONAL

NIVEL DE PRESENTACION

VOCAL

CONSONANTE

SILABA

ICONO

ICONO-NOMBRE

NOMBRE

| | | | | | |
|----------------|---------|--|--|-------|--|
| Luna (0158) | L (13) | | | X (2) | |
| Llave (0667) | LL (14) | | | X (2) | |
| Mamá (0029) | M (15) | | | X (2) | |
| Nena (0729) | N (16) | | | X (2) | |
| Niño (0098) | Ñ (17) | | | X (2) | |
| Papá (0794) | P (19) | | | X (2) | |
| Rata (0853) | R (21) | | | X (2) | |
| Pera (0790) | R (21) | | | X (2) | |
| Torre (0914) | R (21) | | | X (2) | |
| Sapo (0938) | S (22) | | | X (2) | |
| Taza (0970) | T (23) | | | X (2) | |
| Vaso (0944) | V (25) | | | X (2) | |
| Taxi (1024) | X (27) | | | X (2) | |
| Zapatos (1049) | Z (29) | | | X (2) | |

METODO: "Jogucam"

CODIGO DOCUMENTO: 60

AÑO: 1983

AUTOR: J. Guardiola Camallonga

EDITORIAL: J. Guardiola Camallonga

TERMINOS

NIVEL FUNCIONAL

NIVEL DE PRESENTACION

VOCAL

CONSONANTE

SILABA

ICONO

ICONO-NOMBRE

NOMBRE

| | | | | | |
|----------------|--|--|------------|--|-------|
| Blusa (1303) | | | BLU (074) | | X (2) |
| Bruja (1335) | | | BRU (090) | | X (2) |
| Clavel (1377) | | | CLA (111) | | X (2) |
| Cruz (1451) | | | CRUZ (140) | | X (2) |
| Dragón (1474) | | | DRA (163) | | X (2) |
| Flan (1512) | | | FLAN (183) | | X (2) |
| Fresa (0424) | | | FRE (194) | | X (2) |
| Globo (0120) | | | GLO (222) | | X (2) |
| Granada (1593) | | | GRA (228) | | X (2) |
| Plato (0813) | | | PLA (364) | | X (2) |
| Preso (1787) | | | PRE (379) | | X (2) |
| Traca (1904) | | | TRA (460) | | X (2) |

METODO: "Ven a leer"

CODIGO DOCUMENTO: 61

AÑO: 1983

AUTOR: Servicio Pedagógico Municipal Benetuser

EDITORIAL: Diputación Provincial Valencia

TERMINOS

NIVEL FUNCIONAL

NIVEL DE PRESENTACION

| | <u>VOCAL</u> | <u>CONSONANTE</u> | <u>SILABA</u> | <u>ICONO</u> | <u>ICONO-NOMBRE</u> | <u>NOMBRE</u> |
|-----------------|--------------|-------------------|---------------|--------------|---------------------|---------------|
| Ballena (0191) | | B (02) | | | X (2) | |
| Bota (0196) | | B (02) | | | X (2) | |
| Lobo (0129) | | B (02) | | | X (2) | |
| Bebé (0166) | | B (02) | | | X (2) | |
| Casa (0023) | | C (03) | | | X (2) | |
| Cubo (0145) | | C (03) | | | X (2) | |
| Saco (0267) | | C (03) | | | X (2) | |
| Vaca (0273) | | C (03) | | | X (2) | |
| Cisne (0259) | | C (03) | | | X (2) | |
| Cereza (0234) | | C (03) | | | X (2) | |
| Doce (0228) | | C (03) | | | X (2) | |
| Cocina (0252) | | C (03) | | | X (2) | |
| Chimenea (0311) | | CH (04) | | | X (2) | |
| Hacha (0312) | | CH (04) | | | X (2) | |
| Ocho (0331) | | CH (04) | | | X (2) | |
| Chupete (0316) | | CH (04) | | | X (2) | |

METODO: "Ven a leer"

AÑO: 1983

CODIGO DOCUMENTO: 61

AUTOR: Servicio Pedagógico Municipal Benetuser

EDITORIAL: Diputación Provincial Valencia

TERMINOS

NIVEL FUNCIONAL

NIVEL DE PRESENTACION

VOCAL

CONSONANTE

SILABA

ICONO

ICONO-NOMBRE

NOMBRE

Dado (0356)

D (05)

X (2)

Dedo (0074)

D (05)

X (2)

Nido (0361)

D (05)

X (2)

Nudo (0369)

D (05)

X (2)

Foca (0389)

F (07)

X (2)

Fila (0393)

F (07)

X (2)

Sofá (0402)

F (07)

X (2)

Café (0417)

F (07)

X (2)

Gato (0022)

G (08)

X (2)

Gusano (0436)

G (08)

X (2)

Gallina (0446)

G (08)

X (2)

Mago (0455)

G (08)

X (2)

Guitarra (0497)

G (08)

X (2)

Aguila (0009)

G (08)

X (2)

Guerrero (0495)

G (08)

X (2)

Higuera (0508)

H (09)

X (2)

METODO: "Ven a leer"

CODIGO DOCUMENTO: 61

AÑO: 1983

AUTOR: Servicio Pedagógico Municipal Benetuser

EDITORIAL: Diputación Provincial Valencia

TERMINOS

NIVEL FUNCIONAL

NIVEL DE PRESENTACION

VOCAL

CONSONANTE

SILABA

ICONO

ICONO-NOMBRE

NOMBRE

Hada (0523)

H (09)

X (2)

Hilo (0526)

H (09)

X (2)

Helado (1981)

H (09)

X (2)

Humo (0528)

H (09)

X (2)

Jirafa (0526)

J (11)

X (2)

Ojo (0108)

J (11)

X (2)

Hoja (0533)

J (11)

X (2)

Reloj (0596)

J (11)

X (2)

Kilo (0609)

K (12)

X (2)

Kikiriki (0616)

K (12)

X (2)

Kiosco (0612)

K (12)

X (2)

Lulú (0652)

L (13)

X (2)

Ala (0002)

L (13)

X (2)

Lola (0647)

L (13)

X (2)

Ola (0110)

L (13)

X (2)

Pollo (0134)

LL (14)

X (2)

METODO: "Ven a leer"

CODIGO DOCUMENTO: 61

AÑO: 1983

AUTOR: Servicio Pedagógico Municipal Benetuser

EDITORIAL: Diputación Provincial Valencia

TERMINOS

NIVEL FUNCIONAL

NIVEL DE PRESENTACION

| | <u>VOCAL</u> | <u>CONSONANTE</u> | <u>SILABA</u> | <u>ICONO</u> | <u>ICONO-NOMBRE</u> | <u>NOMBRE</u> |
|---------------|--------------|-------------------|---------------|--------------|---------------------|---------------|
| Silla (0672) | | LL (14) | | | X (2) | |
| Toalla (0673) | | LL (14) | | | X (2) | |
| Sello (0681) | | LL (14) | | | X (2) | |
| Mamá (0029) | | M (15) | | | X (2) | |
| Mesa (0059) | | M (15) | | | X (2) | |
| Suma (0713) | | M (15) | | | X (2) | |
| Mulo (0718) | | M (15) | | | X (2) | |
| Nena (0729) | | N (16) | | | X (2) | |
| Nene (0728) | | N (16) | | | X (2) | |
| Pino (0097) | | N (16) | | | X (2) | |
| Uno (0141) | | N (16) | | | X (2) | |
| Puño (0762) | | Ñ (17) | | | X (2) | |
| Piña (0084) | | Ñ (17) | | | X (2) | |
| Uña (0140) | | Ñ (17) | | | X (2) | |
| Leña (0777) | | Ñ (17) | | | X (2) | |
| Papá (0794) | | P (19) | | | X (2) | |

METODO: "Ven a leer"

CODIGO DOCUMENTO: 61

AÑO: 1983

AUTOR: Servicio Pedagógico Municipal Benetuser

EDITORIAL: Diputación Provincial Valencia

TERMINOS

NIVEL FUNCIONAL

NIVEL DE PRESENTACION

VOCAL

CONSONANTE

SILABA

ICONO

ICONO-NOMBRE

NOMBRE

| | | | | | |
|----------------|--------|--|--|-------|--|
| Pie (0803) | P (19) | | | X (2) | |
| Pupa (0804) | P (19) | | | X (2) | |
| Pipi (0808) | P (19) | | | X (2) | |
| Queso (0823) | Q (20) | | | X (2) | |
| Máquina (0827) | Q (20) | | | X (2) | |
| Paquete (0835) | Q (20) | | | X (2) | |
| Equipo (0054) | Q (20) | | | X (2) | |
| Rata (0853) | R (21) | | | X (2) | |
| Rosa (0854) | R (21) | | | X (2) | |
| Remo (0856) | R (21) | | | X (2) | |
| Raqueta (0831) | R (21) | | | X (2) | |
| Pera (0790) | R (21) | | | X (2) | |
| Aro (0016) | R (21) | | | X (2) | |
| Toro (0889) | R (21) | | | X (2) | |
| Corona (0280) | R (21) | | | X (2) | |
| Perro (0051) | R (21) | | | X (2) | |

METODO: "Ven a leer"

CODIGO DOCUMENTO: 61

AÑO: 1983

AUTOR: Servicio Pedagógico Municipal Benetuser

EDITORIAL: Diputación Provincial Valencia

| <u>TERMINOS</u> | <u>NIVEL FUNCIONAL</u> | | | | <u>NIVEL DE PRESENTACION</u> | |
|-----------------|------------------------|------------|--------|-------|------------------------------|--------|
| | VOCAL | CONSONANTE | SILABA | ICONO | ICONO-NOMBRE | NOMBRE |
| Carro (0270) | | R (21) | | | X (2) | |
| Torre (0914) | | R (21) | | | X (2) | |
| Barraca (0920) | | R (21) | | | X (2) | |
| Oso (0109) | | S (22) | | | X (2) | |
| Asa (0005) | | S (22) | | | X (2) | |
| Susi (0162) | | S (22) | | | X (2) | |
| Osa (0116) | | S (22) | | | X (2) | |
| Pato (0127) | | T (23) | | | X (2) | |
| Moto (0135) | | T (23) | | | X (2) | |
| Tele (0070) | | T (23) | | | X (2) | |
| Pito (0983) | | T (23) | | | X (2) | |
| Vaso (0944) | | V (25) | | | X (2) | |
| Velas (0635) | | V (25) | | | X (2) | |
| Pavo (0799) | | V (25) | | | X (2) | |
| Uva (0139) | | V (25) | | | X (2) | |
| Xilofón (1023) | | X (27) | | | X (2) | |

METODO: "Ven a leer"

CODIGO DOCUMENTO: 61

AÑO: 1983

AUTOR: Servicio Pedagógico Municipal Benetuser

EDITORIAL: Diputación Provincial Valencia

TERMINOS

NIVEL FUNCIONAL

NIVEL DE PRESENTACION

VOCAL

CONSONANTE

SILABA

ICONO

ICONO-NOMBRE

NOMBRE

| | | | | | |
|-----------------|--------|--|----------|-------|--|
| Taxi (1024) | X (27) | | | X (2) | |
| Boxeo (1029) | X (27) | | | X (2) | |
| Sexto (1025) | X (27) | | | X (2) | |
| Payaso (1073) | Y (28) | | | X (2) | |
| Yema (1068) | Y (28) | | | X (2) | |
| Rey (0852) | Y (28) | | | X (2) | |
| Rayo (0859) | Y (28) | | | X (2) | |
| Zapatos (1049) | Z (29) | | | X (2) | |
| Lazo (0650) | Z (29) | | | X (2) | |
| Taza (0970) | Z (29) | | | X (2) | |
| Pez (0057) | Z (29) | | | X (2) | |
| Actor (1102) | | | AC (002) | X (2) | |
| Aldea (1112) | | | AL (005) | X (2) | |
| Almohada (0550) | | | AL (005) | X (2) | |
| Antena (1131) | | | AN (007) | X (2) | |
| Arco (1139) | | | AR (009) | X (2) | |

METODO: "Ven a leer"

CODIGO DOCUMENTO: 61

AÑO: 1983

AUTOR: Servicio Pedagógico Municipal Benetuser

EDITORIAL: Diputación Provincial Valencia

TERMINOS

NIVEL FUNCIONAL

NIVEL DE PRESENTACION

VOCAL

CONSONANTE

SILABA

ICONO

ICONO-NOMBRE

NOMBRE

| | | | | | | |
|--------------------|--|--|-----------|--|-------|--|
| Asno (0003) | | | AS (010) | | X (2) | |
| Embudo (0044) | | | EM (017) | | X (2) | |
| Empanadilla (1165) | | | EM (017) | | X (2) | |
| Enchufe (1169) | | | EN (018) | | X (2) | |
| Ermita (1176) | | | ER (020) | | X (2) | |
| Escoba (0045) | | | ES (021) | | X (2) | |
| Escalera (0066) | | | ES (021) | | X (2) | |
| Jaez (1201) | | | EZ (025) | | X (2) | |
| Indio (0079) | | | IN (030) | | X (2) | |
| Isla (0077) | | | IS (033) | | X (2) | |
| Octavo (1228) | | | OC (037) | | X (2) | |
| León (0627) | | | ON (041) | | X (2) | |
| Ultimo (1253) | | | UL (047) | | X (2) | |
| Baúl (1252) | | | UL (047) | | X (2) | |
| Urbano (1258) | | | UR (050) | | X (2) | |
| Bandera (1262) | | | BAN (055) | | X (2) | |

METODO: "Ven a leer"

CODIGO DOCUMENTO: 61

AÑO: 1983

AUTOR: Servicio Pedagógico Municipal Benetuser

EDITORIAL: Diputación Provincial Valencia

TERMINOS

NIVEL FUNCIONAL

NIVEL DE PRESENTACION

VOCAL

CONSONANTE

SILABA

ICONO

ICONO-NOMBRE

NOMBRE

| | | | | | |
|-----------------|--|--|-----------|--|-------|
| Barco (0194) | | | BAR (056) | | X (2) |
| Tabla (1273) | | | BLA (063) | | X (2) |
| Sable (0939) | | | BLE (067) | | X (2) |
| Cable (1285) | | | BLE (067) | | X (2) |
| Blusa (1303) | | | BLU (074) | | X (2) |
| Bombilla (0214) | | | BOM (077) | | X (2) |
| Cebra (0225) | | | BRA (082) | | X (2) |
| Fábrica (1325) | | | BRI (085) | | X (2) |
| Libro (0082) | | | BRO (088) | | X (2) |
| Bruja (1335) | | | BRU (090) | | X (2) |
| Campana (1347) | | | CAM (098) | | X (2) |
| Carta (1357) | | | CAR (101) | | X (2) |
| Clavos (1378) | | | CLA (111) | | X (2) |
| Clase (1379) | | | CLA (111) | | X (2) |
| Ancla (1382) | | | CLA (111) | | X (2) |
| Chicle (1388) | | | CLE (114) | | X (2) |

METODO: "Ven a leer"

CODIGO DOCUMENTO: 61

AÑO: 1983

AUTOR: Servicio Pedagógico Municipal Benetuser

EDITORIAL: Diputación Provincial Valencia

TERMINOS

NIVEL FUNCIONAL

NIVEL DE PRESENTACION

VOCAL

CONSONANTE

SILABA

ICONO

ICONO-NOMBRE

NOMBRE

| | | | | | |
|-------------------|--|--|------------|--|-------|
| Caracol (0262) | | | COL (121) | | X (2) |
| Crema (1422) | | | CRE (130) | | X (2) |
| Cremallera (1423) | | | CRE (130) | | X (2) |
| Cristal (1440) | | | CRIS (136) | | X (2) |
| Cruz (1451) | | | CRUZ (140) | | X (2) |
| Tenedor (1471) | | | DOR (161) | | X (2) |
| Dragón (1474) | | | DRA (163) | | X (2) |
| Almendra (1477) | | | DRA (163) | | X (2) |
| Cocodrilo (1491) | | | DRI (170) | | X (2) |
| Ladrillo (0689) | | | DRI (170) | | X (2) |
| Flaco (1508) | | | FLA (182) | | X (2) |
| Flecha (1977) | | | FLE (184) | | X (2) |
| Flotador (1519) | | | FLO (187) | | X (2) |
| Flor (0117) | | | FLOR (188) | | X (2) |
| Disfraz (1531) | | | FRAZ (193) | | X (2) |
| Fresa (0424) | | | FRE (194) | | X (2) |

METODO: "Ven a leer"

CODIGO DOCUMENTO: 61

AÑO: 1983

AUTOR: Servicio Pedagógico Municipal Benetuser

EDITORIAL: Diputación Provincial Valencia

TERMINOS

NIVEL FUNCIONAL

NIVEL DE PRESENTACION

VOCAL

CONSONANTE

SILABA

ICONO

ICONO-NOMBRE

NOMBRE

| | | | | | |
|------------------|--|--|-----------|--|-------|
| Cofre (1532) | | | FRE (194) | | X (2) |
| Fruta (1549) | | | FRU (201) | | X (2) |
| Regla (1569) | | | GLA (216) | | X (2) |
| Gladiador (1570) | | | GLA (216) | | X (2) |
| Globo (0120) | | | GLO (222) | | X (2) |
| Glotón (1582) | | | GLO (222) | | X (2) |
| Grano (1594) | | | GRA (228) | | X (2) |
| Bolígrafo (1595) | | | GRA (228) | | X (2) |
| Lágrima (0095) | | | GRI (233) | | X (2) |
| Ogro (1617) | | | GRO (235) | | X (2) |
| Horno (1639) | | | HOR (256) | | X (2) |
| Balón (0163) | | | LON (306) | | X (2) |
| Mar (0018) | | | MAR (315) | | X (2) |
| Palmera (1729) | | | PAL (346) | | X (2) |
| Pan (0753) | | | PAN (347) | | X (2) |
| Plato (0813) | | | PLA (364) | | X (2) |

METODO: "Ven a leer"

CODIGO DOCUMENTO: 61

AÑO: 1983

AUTOR: Servicio Pedagógico Municipal Benetuser

EDITORIAL: Diputación Provincial Valencia

TERMINOS

NIVEL FUNCIONAL

NIVEL DE PRESENTACION

VOCAL

CONSONANTE

SILABA

ICONO

ICONO-NOMBRE

NOMBRE

| | | | | | |
|------------------|--|--|------------|--|-------|
| Plátano (0991) | | | PLA (364) | | X (2) |
| Plancha (0348) | | | PLAN (365) | | X (2) |
| Pluma (1780) | | | PLU (373) | | X (2) |
| Pradera (1784) | | | PRA (376) | | X (2) |
| Preso (1787) | | | PRE (379) | | X (2) |
| Primero (1797) | | | PRI (382) | | X (2) |
| Principe (1801) | | | PRIN (383) | | X (2) |
| Pulpo (1822) | | | PUL (390) | | X (2) |
| Red (1832) | | | RED (399) | | X (2) |
| Porrón (0926) | | | RRON (418) | | X (2) |
| Sol (0118) | | | SOL (436) | | X (2) |
| Submarino (1880) | | | SUB (442) | | X (2) |
| Tractor (1910) | | | TRAC (461) | | X (2) |
| Tren (0053) | | | TREN (468) | | X (2) |
| Trenza (1925) | | | TREN (468) | | X (2) |
| Trono (1938) | | | TRO (475) | | X (2) |

METODO: "Leo y escribo con Ana"

CODIGO DOCUMENTO: 62

AÑO: 1983 (3ª Ed.)

AUTOR: P. Marcos, J.L. Vega

EDITORIAL: Everest

TERMINOS

NIVEL FUNCIONAL

NIVEL DE PRESENTACION

| | <u>VOCAL</u> | <u>CONSONANTE</u> | <u>SILABA</u> | <u>ICONO</u> | <u>ICONO-NOMBRE</u> | <u>NOMBRE</u> |
|-----------------|--------------|-------------------|---------------|--------------|---------------------|---------------|
| Ala (0002) | A (01) | | | | X (2) | |
| Ana (0020) | A (01) | | | | X (2) | |
| Amarillo (0010) | A (01) | | | | X (2) | |
| Asado (0017) | A (01) | | | | X (2) | |
| Casa (0023) | A (01) | | | | X (2) | |
| Ele (0050) | E (06) | | | | X (2) | |
| Enano (0042) | E (06) | | | | X (2) | |
| Cena (0060) | E (06) | | | | X (2) | |
| Peso (0061) | E (06) | | | | X (2) | |
| Pelota (0052) | E (06) | | | | X (2) | |
| Pelo (0062) | E (06) | | | | X (2) | |
| Isla (0077) | I (10) | | | | X (2) | |
| Misa (0103) | I (10) | | | | X (2) | |
| Titi (0104) | I (10) | | | | X (2) | |
| Piso (0105) | I (10) | | | | X (2) | |
| Lápiz (0081) | I (10) | | | | X (2) | |

METODO: "Leo y escribo con Ana"

CODIGO DOCUMENTO: 62

AÑO: 1983 (3ª Ed.)

AUTOR: P. Marcos, J.L. Vega

EDITORIAL: Everest

| <u>TERMINOS</u> | <u>NIVEL FUNCIONAL</u> | | | <u>NIVEL DE PRESENTACION</u> | | |
|-----------------|------------------------|------------|--------|------------------------------|--------------|--------|
| | VOCAL | CONSONANTE | SILABA | ICONO | ICONO-NOMBRE | NOMBRE |
| Ola (0110) | 0 (18) | | | | X (2) | |
| Oso (0109) | 0 (18) | | | | X (2) | |
| Oro (0111) | 0 (18) | | | | X (2) | |
| Mono (0136) | 0 (18) | | | | X (2) | |
| Cometa (0137) | 0 (18) | | | | X (2) | |
| Miedo (0138) | 0 (18) | | | | X (2) | |
| Tuno (0153) | U (24) | | | | X (2) | |
| Cuna (0146) | U (24) | | | | X (2) | |
| Lupa (0154) | U (24) | | | | X (2) | |
| Muro (0155) | U (24) | | | | X (2) | |
| Azul (0156) | U (24) | | | | X (2) | |
| Bote (0193) | | B (02) | | | X (2) | |
| Casa (0023) | | C (03) | | | X (2) | |
| Cepillo (0235) | | C (03) | | | X (2) | |
| Chiva (0330) | | CH (04) | | | X (2) | |
| Dedo (0074) | | D (05) | | | X (2) | |

METODO: "Leo y escribo con Ana"

CODIGO DOCUMENTO: 62

AÑO: 1983

AUTOR: P. Marcos, J.L. Vega

EDITORIAL: Everest

TERMINOS

NIVEL FUNCIONAL

NIVEL DE PRESENTACION

| | <u>VOCAL</u> | <u>CONSONANTE</u> | <u>SILABA</u> | <u>ICONO</u> | <u>ICONO-NOMBRE</u> | <u>NOMBRE</u> |
|----------------|--------------|-------------------|---------------|--------------|---------------------|---------------|
| Familia (0405) | | F (07) | | | X (2) | |
| Gato (0022) | | G (08) | | | X (2) | |
| Juguete (0500) | | G (08) | | | X (2) | |
| Cigüeña (0238) | | G (08) | | | X (2) | |
| Gitana (0482) | | G (08) | | | X (2) | |
| Humo (0528) | | H (09) | | | X (2) | |
| Javi (0568) | | J (11) | | | X (2) | |
| Kilo (0609) | | K (12) | | | X (2) | |
| Loli (0648) | | L (13) | | | X (2) | |
| Llama (0660) | | LL (14) | | | X (2) | |
| Mamá (0029) | | M (15) | | | X (2) | |
| Enano (0042) | | N (16) | | | X (2) | |
| Niño (0098) | | Ñ (17) | | | X (2) | |
| Papá (0794) | | P (19) | | | X (2) | |
| Queso (0823) | | Q (20) | | | X (2) | |
| Rama (0864) | | R (21) | | | X (2) | |

METODO: "Leo y escribo con Ana"

CODIGO DOCUMENTO: 62

AÑO: 1983

AUTOR: P. Marcos, J.L. Vega

EDITORIAL: Everest

| <u>TERMINOS</u> | <u>NIVEL FUNCIONAL</u> | | | <u>NIVEL DE PRESENTACION</u> | | |
|-----------------|------------------------|------------|-----------|------------------------------|--------------|--------|
| | VOCAL | CONSONANTE | SILABA | ICONO | ICONO-NOMBRE | NOMBRE |
| Susi (0162) | | S (22) | | | X (2) | |
| Tela (0665) | | T (23) | | | X (2) | |
| Vino (1007) | | V (25) | | | X (2) | |
| Taxi (1024) | | X (27) | | | X (2) | |
| Yema (1068) | | Y (28) | | | X (2) | |
| Zapatos (1049) | | Z (29) | | | X (2) | |
| Alto (1111) | | | AL (005) | | X (2) | |
| Arma (1143) | | | AR (009) | | X (2) | |
| Aspa (1148) | | | AS (010) | | X (2) | |
| Encina (1172) | | | EN (018) | | X (2) | |
| Ermita (1176) | | | ER (020) | | X (2) | |
| Espada (0048) | | | ES (021) | | X (2) | |
| Indio (0079) | | | IN (030) | | X (2) | |
| Olmo (1233) | | | OL (039) | | X (2) | |
| Brazo (1312) | | | BRA (082) | | X (2) | |
| Lumbre (1322) | | | BRE (084) | | X (2) | |

METODO: "Leo y escribo con Ana"

CODIGO DOCUMENTO: 62

AÑO: 1983

AUTOR: P. Marcos, J.L. Vega

EDITORIAL: Everest

TERMINOS

NIVEL FUNCIONAL

NIVEL DE PRESENTACION

VOCAL

CONSONANTE

SILABA

ICONO

ICONO-NOMBRE

NOMBRE

| | | | | | |
|------------------|--|--|------------|--|-------|
| Brocha (1330) | | | BRO (088) | | X (2) |
| Clavel (1377) | | | CLA (111) | | X (2) |
| Bicicleta (0197) | | | CLE (114) | | X (2) |
| Clínica (1392) | | | CLI (115) | | X (2) |
| Cráter (1418) | | | CRA (128) | | X (2) |
| Cresta (1429) | | | CRES (132) | | X (2) |
| Cromo (1443) | | | CRO (137) | | X (2) |
| Cruz (1451) | | | CRUZ (140) | | X (2) |
| Dragón (1474) | | | DRA (163) | | X (2) |
| Madre (1485) | | | DRE (168) | | X (2) |
| Ladrillo (0689) | | | DRI (170) | | X (2) |
| Cuadro (0385) | | | DRO (172) | | X (2) |
| Flaco (1508) | | | FLA (182) | | X (2) |
| Flecha (1977) | | | FLE (184) | | X (2) |
| Flor (0117) | | | FLOR (188) | | X (2) |
| Freir (1535) | | | FRE (194) | | X (2) |

METODO: "Leo y escribo con Ana"

CODIGO DOCUMENTO: 62

AÑO: 1983

AUTOR: P. Marcos, J.L. Vega

EDITORIAL: Everest

TERMINOS

NIVEL FUNCIONAL

NIVEL DE PRESENTACION

VOCAL

CONSONANTE

SILABA

ICONO

ICONO-NOMBRE

NOMBRE

| | | | | | |
|----------------|--|--|-----------|--|-------|
| Fruta (1549) | | | FRU (201) | | X (2) |
| Tigre (0519) | | | GRE (231) | | X (2) |
| Grillo (0520) | | | GRI (233) | | X (2) |
| Negro (0730) | | | GRO (235) | | X (2) |
| Grúa (0521) | | | GRU (236) | | X (2) |
| Haz (1627) | | | HAZ (245) | | X (2) |
| Lanza (1668) | | | LAN (280) | | X (2) |
| Feliz (1685) | | | LIZ (304) | | X (2) |
| Luz (1686) | | | LUZ (309) | | X (2) |
| Limón (0093) | | | MON (323) | | X (2) |
| Pez (0057) | | | PEZ (357) | | X (2) |
| Pistola (1755) | | | PIS (362) | | X (2) |
| Plato (0813) | | | PLA (364) | | X (2) |
| Plomada (1776) | | | PLO (372) | | X (2) |
| Pluma (1780) | | | PLU (373) | | X (2) |
| Prado (0798) | | | PRA (376) | | X (2) |

METODO: "Leo y escribo con Ana"

CODIGO DOCUMENTO: 62

AÑO: 1983

AUTOR: P. Marcos, J.L. Vega

EDITORIAL: Everest

TERMINOS

NIVEL FUNCIONAL

NIVEL DE PRESENTACION

VOCAL

CONSONANTE

SILABA

ICONO

ICONO-NOMBRE

NOMBRE

Primero (1707)

PRI (382)

X (2)

Compro (1786)

PRO (385)

X (2)

Pastel (1737)

PAS (448)

X (2)

Trapo (1906)

TRA (460)

X (2)

Trineo (1929)

TRI (470)

X (2)

Tronco (1952)

TRON (477)

X (2)

Trucha (1955)

TRU (479)

X (2)

METODO: "Micho"

CODIGO DOCUMENTO: 63

AÑO: 1983

AUTOR: E. Canga Arguelles y otros

EDITORIAL: Bruño

TERMINOS

NIVEL FUNCIONAL

NIVEL DE PRESENTACION

| | <u>VOCAL</u> | <u>CONSONANTE</u> | <u>SILABA</u> | <u>ICONO</u> | <u>ICONO-NOMBRE</u> | <u>NOMBRE</u> |
|-------------------|--------------|-------------------|---------------|--------------|---------------------|---------------|
| Antena (1131) | | | AN (007) | | X (2) | |
| Ardilla (0012) | | | AR (009) | | X (2) | |
| Atleta (1150) | | | AT (011) | | X (2) | |
| Ermita (1176) | | | ER (020) | | X (2) | |
| Espiga (1183) | | | ES (021) | | X (2) | |
| Exposición (1193) | | | EX (023) | | X (2) | |
| Indio (0079) | | | IN (030) | | X (2) | |
| Objeto (1220) | | | OB (035) | | X (2) | |
| Obsequio (1222) | | | OB (035) | | X (2) | |
| Oftalmía (1232) | | | OF (038) | | X (2) | |
| Olmo (1233) | | | OL (039) | | X (2) | |
| Tabla (1273) | | | BLA (063) | | X (2) | |
| Roble (1284) | | | BLE (067) | | X (2) | |
| Brazo (1312) | | | BRA (082) | | X (2) | |
| Brocha (1330) | | | BRO (088) | | X (2) | |
| Cactus (1340) | | | CAC (095) | | X (2) | |

METODO: "Micho"

CODIGO DOCUMENTO: 63

AÑO: 1983

AUTOR: E. Canga Arguelles y otros

EDITORIAL: Bruño

TERMINOS

NIVEL FUNCIONAL

NIVEL DE PRESENTACION

VOCAL

CONSONANTE

SILABA

ICONO

ICONO-NOMBRE

NOMBRE

| | | | | | |
|--------------------|--|--|------------|--|-------|
| Campana (1347) | | | CAM (098) | | X (2) |
| Cartera (1358) | | | CAR (101) | | X (2) |
| Castillo (0685) | | | CAS (102) | | X (2) |
| Cerca (1370) | | | CER (104) | | X (2) |
| Circo (1376) | | | CIR (109) | | X (2) |
| Clavel (1377) | | | CLA (111) | | X (2) |
| Clavo (1378) | | | CLA (111) | | X (2) |
| Constipado (1412) | | | CONS (124) | | X (2) |
| Construir (1413) | | | CONS (124) | | X (2) |
| Constructor (1411) | | | CONS (124) | | X (2) |
| Navidad (1459) | | | DAD (147) | | X (2) |
| Doctor (1469) | | | DOC (159) | | X (2) |
| Madre (1485) | | | DRE (168) | | X (2) |
| Padre (1484) | | | DRE (168) | | X (2) |
| Falda (0379) | | | FAL (177) | | X (2) |
| Enfermo (1505) | | | FER (180) | | X (2) |

METODO: "Micho"

AÑO: 1983

CODIGO DOCUMENTO: 63

AUTOR: E. Canga Arguelles y otros

EDITORIAL: Bruño

TERMINOS

NIVEL FUNCIONAL

NIVEL DE PRESENTACION

VOCAL

CONSONANTE

SILABA

ICONO

ICONO-NOMBRE

NOMBRE

| | | | | | | |
|------------------|--|--|------------|--|-------|--|
| Fernando (1506) | | | FER (180) | | X (2) | |
| Flecha (1977) | | | FLE (184) | | X (2) | |
| Flores (1517) | | | FLO (187) | | X (2) | |
| Francisca (1529) | | | FRAN (191) | | X (2) | |
| Cofre (1532) | | | FRE (194) | | X (2) | |
| Fresa (0424) | | | FRE (194) | | X (2) | |
| Gancho (1560) | | | GAN (209) | | X (2) | |
| Lagarto (1562) | | | GAR (210) | | X (2) | |
| Iglesia (0076) | | | GLE (220) | | X (2) | |
| Globos (0120) | | | GLO (222) | | X (2) | |
| Grillos (0520) | | | GRI (233) | | X (2) | |
| Negro (0730) | | | GRO (235) | | X (2) | |
| Jardín (0565) | | | JAR (264) | | X (2) | |
| Vejez (1655) | | | JEZ (270) | | X (2) | |
| Chalet (0350) | | | LET (287) | | X (2) | |
| Feliz (1685) | | | LIZ (304) | | X (2) | |

METODO: "Micho"

CODIGO DOCUMENTO: 63

AÑO: 1983

AUTOR: E. Canga Arguelles y otros

EDITORIAL: Bruño

TERMINOS

NIVEL FUNCIONAL

NIVEL DE PRESENTACION

VOCAL

CONSONANTE

SILABA

ICONO

ICONO-NOMBRE

NOMBRE

| | | | | | | |
|------------------|--|--|-----------|--|-------|--|
| Reloj (0596) | | | LOJ (305) | | X (2) | |
| Codorniz (1721) | | | NIZ (334) | | X (2) | |
| Pasteles (1737) | | | PAS (349) | | X (2) | |
| Papel (1742) | | | PEL (353) | | X (2) | |
| Pez (0057) | | | PEZ (357) | | X (2) | |
| Lápiz (0081) | | | PIZ (363) | | X (2) | |
| Plátano (0991) | | | PLA (364) | | X (2) | |
| Pradera (1784) | | | PRA (376) | | X (2) | |
| Premio (1788) | | | PRE (379) | | X (2) | |
| Primavera (1796) | | | PRI (382) | | X (2) | |
| Sal (0961) | | | SAL (421) | | X (2) | |
| Sartén (1860) | | | SAR (423) | | X (2) | |
| Insecto (1863) | | | SEC (425) | | X (2) | |
| Insignia (1871) | | | SIG (432) | | X (2) | |
| Submarino (1880) | | | SUB (442) | | X (2) | |
| Tambor (0963) | | | TAM (444) | | X (2) | |

METODO: "Micho"

CODIGO DOCUMENTO: 63

AÑO: 1983

AUTOR: E. Canga Arguelles y otros

EDITORIAL: Bruño

| <u>TERMINOS</u> | <u>NIVEL FUNCIONAL</u> | | | | <u>NIVEL DE PRESENTACION</u> | |
|-------------------|------------------------|------------|-------------|-------|------------------------------|--------|
| | VOCAL | CONSONANTE | SILABA | ICONO | ICONO-NOMBRE | NOMBRE |
| Tarta (1885) | | | TAR (446) | | X (2) | |
| Tortuga (0460) | | | TOR (458) | | X (2) | |
| Transporte (1911) | | | TRANS (463) | | X (2) | |
| Tren (0053) | | | TREN (468) | | X (2) | |
| Trigo (1928) | | | TRI (470) | | X (2) | |
| Vid (1964) | | | VID (490) | | X (2) | |
| David (1965) | | | VID (490) | | X (2) | |

METODO: "AEIOU"

CODIGO DOCUMENTO: 64

AÑO: 1983

AUTOR: J.L. Luceño y otros

EDITORIAL: Anaya

TERMINOS

NIVEL FUNCIONAL

NIVEL DE PRESENTACION

VOCAL

CONSONANTE

SILABA

ICONO

ICONO-NOMBRE

NOMBRE

Burro (0190)

B (02)

X (1)

Casa (0023)

C (03)

X (1)

Copa (0264)

C (03)

X (1)

Cubo (0145)

C (03)

X (1)

Caracol (0262)

C (03)

X (1)

Cereza (0234)

C (03)

X (1)

Cerdo (0237)

C (03)

X (1)

Cuchillo (0327)

CH (04)

X (1)

Coche (0268)

CH (04)

X (1)

Ocho (0331)

CH (04)

X (1)

Cuchara (0286)

CH (04)

X (1)

Chaqueta (0320)

CH (04)

X (1)

Ducha (0354)

CH (04)

X (1)

Dado (0356)

D (05)

X (2)

Dedo (0074)

D (05)

X (2)

Diadema (0377)

D (05)

X (2)

METODO: "AEIOU"

CODIGO DOCUMENTO: 64

AÑO: 1983

AUTOR: J.L. Luceño y otros

EDITORIAL: Anaya

TERMINOS

NIVEL FUNCIONAL

NIVEL DE PRESENTACION

| | <u>VOCAL</u> | <u>CONSONANTE</u> | <u>SILABA</u> | <u>ICONO</u> | <u>ICONO-NOMBRE</u> | <u>NOMBRE</u> |
|-----------------|--------------|-------------------|---------------|--------------|---------------------|---------------|
| Dama (1975) | | D (05) | | | X (2) | |
| Teléfono (0417) | | F (07) | | X (1) | | |
| Falda (0379) | | F (07) | | X (1) | | |
| Bufanda (0435) | | F (07) | | X (1) | | |
| Gato (0022) | | G (08) | | X (1) | | |
| Gorro (0448) | | G (08) | | X (1) | | |
| Gusano (0436) | | G (08) | | X (1) | | |
| Girasol (0484) | | G (08) | | X (1) | | |
| Colegio (0486) | | G (08) | | X (1) | | |
| Aguila (0009) | | G (08) | | X (1) | | |
| Guitarra (0497) | | G (08) | | X (1) | | |
| Cigüeña (0238) | | G (08) | | X (1) | | |
| Humo (0528) | | H (09) | | | X (2) | |
| Huevo (0530) | | H (09) | | | X (2) | |
| Helado (1981) | | H (09) | | | X (2) | |
| Hilo (0526) | | H (09) | | | X (2) | |

METODO: "AEIOU"

CODIGO DOCUMENTO: 64

AÑO: 1983

AUTOR: J.L. Luceño y otros

EDITORIAL: Anaya

TERMINOS

NIVEL FUNCIONAL

NIVEL DE PRESENTACION

| | <u>VOCAL</u> | <u>CONSONANTE</u> | <u>SILABA</u> | <u>ICONO</u> | <u>ICONO-NOMBRE</u> | <u>NOMBRE</u> |
|----------------|--------------|-------------------|---------------|--------------|---------------------|---------------|
| Huele (0546) | | H (09) | | X (1) | | |
| Tijeras (0576) | | J (11) | | X (1) | | |
| Jaula (0562) | | J (11) | | X (1) | | |
| Ojo (0108) | | J (11) | | | X (2) | |
| Jamón (0574) | | J (11) | | | X (2) | |
| Hoja (0533) | | J (11) | | | X (2) | |
| Naranja (0591) | | J (11) | | | X (2) | |
| Kiosko (0612) | | K (12) | | | | X (3) |
| Kimono (0613) | | K (12) | | | | X (3) |
| Molino (0094) | | L (13) | | X (1) | | |
| Muela (0705) | | L (13) | | X (1) | | |
| Ala (0002) | | L (13) | | X (1) | | |
| Llave (0667) | | LL (14) | | | | X (3) |
| Billete (0691) | | LL (14) | | | | X (3) |
| Ballena (0191) | | LL (14) | | | | X (3) |
| Mamá (0029) | | M (15) | | | X (2) | |

METODO: "AEIOU"

CODIGO DOCUMENTO: 64

AÑO: 1983

AUTOR: J.L. Luceño y otros

EDITORIAL: Anaya

TERMINOS

NIVEL FUNCIONAL

NIVEL DE PRESENTACION

| | <u>VOCAL</u> | <u>CONSONANTE</u> | <u>SILABA</u> | <u>ICONO</u> | <u>ICONO-NOMBRE</u> | <u>NOMBRE</u> |
|----------------|--------------|-------------------|---------------|--------------|---------------------|---------------|
| Enano (0042) | | N (16) | | | X (2) | |
| Nene (0728) | | N (16) | | | X (2) | |
| Nena (0729) | | N (16) | | | X (2) | |
| Niño (0098) | | Ñ (17) | | | | X (3) |
| Bañera (0165) | | Ñ (17) | | | | X (3) |
| Pañuelo (0077) | | Ñ (17) | | | | X (3) |
| Peine (0752) | | P (19) | | | X (2) | |
| Papá (0794) | | P (19) | | | X (2) | |
| Pipa (0789) | | P (19) | | | X (2) | |
| Queso (0823) | | Q (20) | | X (1) | | |
| Paquete (0835) | | Q (20) | | X (1) | | |
| Rata (0853) | | R (21) | | X (1) | | |
| Pera (0190) | | R (21) | | X (1) | | |
| Perro (0051) | | R (21) | | X (1) | | |
| Tarro (0923) | | R (21) | | X (1) | | |
| Sierra (0924) | | R (21) | | X (1) | | |

METODO: "AEIOU"

CODIGO DOCUMENTO: 64

AÑO: 1983

AUTOR: J.L. Luceño y otros

EDITORIAL: Anaya

TERMINOS

NIVEL FUNCIONAL

NIVEL DE PRESENTACION

VOCAL

CONSONANTE

SILABA

ICONO

ICONO-NOMBRE

NOMBRE

Porrón (0926)

R (21)

X (1)

Oso (0109)

S (22)

X (2)

Osa (0116)

S (22)

X (2)

Pato (0127)

T (23)

X (2)

Pata (0671)

T (23)

X (2)

Vaso (0944)

V (25)

X (1)

Vela (0635)

V (25)

X (1)

Avión (0013)

V (25)

X (1)

Uva (0139)

V (25)

X (1)

Taxi (1024)

X (27)

X (1)

Xilofón (1023)

X (27)

X (1)

Boxeo (1029)

X (27)

X (1)

Yo (1070)

Y (28)

X (1)

Payaso (1073)

Y (28)

X (1)

Yoyo (1079)

Y (28)

X (1)

Yate (1074)

Y (28)

X (1)

METODO: "AEIOU"

CODIGO DOCUMENTO: 64

AÑO: 1983

AUTOR: J.L. Luceño y otros

EDITORIAL: Anaya

TERMINOS

NIVEL FUNCIONAL

NIVEL DE PRESENTACION

| <u>VOCAL</u> | <u>CONSONANTE</u> | <u>SILABA</u> | <u>ICONO</u> | <u>ICONO-NOMBRE</u> | <u>NOMBRE</u> |
|---------------|-------------------|---------------|--------------|---------------------|---------------|
| Rayo (0859) | Y (28) | | X (1) | | |
| Yegua (0474) | Y (28) | | X (1) | | |
| Y (1095) | Y (28) | | | | X (3) |
| Lazo (0650) | Z (29) | | X (1) | | |
| Taza (0970) | Z (29) | | X (1) | | |
| Zapato (1049) | Z (29) | | X (1) | | |
| Pueblo (1298) | | BLO (071) | X (1) | | |
| Blusa (1303) | | BLU (074) | | | X (3) |
| Abrigo (0024) | | BRI (085) | X (1) | | |
| Libro (0082) | | BRO (088) | X (1) | | |
| Bruja (1335) | | BRU (090) | X (1) | | |
| Calvo (1344) | | CAL (097) | | | X (3) |
| Clavo (1378) | | CLA (111) | | | X (3) |
| Cromo (1443) | | CRO (137) | | | X (3) |
| Cuadro (0385) | | DRO (172) | | | X (3) |
| Falda (0379) | | FAL (177) | | | X (3) |

METODO: "AEIOU"

CODIGO DOCUMENTO: 64

AÑO: 1983

AUTOR: J.L. Luceño y otros

EDITORIAL: Anaya

TERMINOS

NIVEL FUNCIONAL

NIVEL DE PRESENTACION

| | <u>VOCAL</u> | <u>CONSONANTE</u> | <u>SILABA</u> | <u>ICONO</u> | <u>ICONO-NOMBRE</u> | <u>NOMBRE</u> |
|----------------|--------------|-------------------|---------------|--------------|---------------------|---------------|
| Flauta (0423) | | | FLA (182) | | | X (3) |
| Flan (1512) | | | FLAN (183) | | | X (3) |
| Flor (0117) | | | FLOR (188) | X (1) | | |
| Fresa (0424) | | | FRE (194) | | | X (3) |
| Galgo (1557) | | | GAL (207) | | | X (3) |
| Globo (0120) | | | GLO (222) | X (1) | | |
| Gracia (1599) | | | GRA (228) | | | X (3) |
| Grillo (0520) | | | GRI (233) | | | X (3) |
| Palma (1728) | | | PAL (346) | | | X (3) |
| Pardo (1736) | | | PAR (348) | | | X (3) |
| Plaza (1756) | | | PLA (364) | X (1) | | |
| Plátano (0991) | | | PLA (364) | X (1) | | |
| Pluma (1780) | | | PLU (373) | X (1) | | |
| Pradera (1784) | | | PRA (376) | | | X (3) |
| Primo (1799) | | | PRI (382) | | | X (3) |
| Traje (1905) | | | TRA (460) | | | X (3) |
| Trabajo (1907) | | | TRA (460) | | | X (3) |

METODO: "Aprendo a leer y a escribir"

CODIGO DOCUMENTO: 65

AÑO: 1984

AUTOR: L. Garrido y C. Chico

EDITORIAL: Magisterio Español

TERMINOS

NIVEL FUNCIONAL

NIVEL DE PRESENTACION

| | <u>VOCAL</u> | <u>CONSONANTE</u> | <u>SILABA</u> | <u>ICONO</u> | <u>ICONO-NOMBRE</u> | <u>NOMBRE</u> |
|------------------|--------------|-------------------|---------------|--------------|---------------------|---------------|
| Burro (0190) | | B (02) | | | X (2) | |
| Bota (0196) | | B (02) | | | X (2) | |
| Barro (0198) | | B (02) | | | X (2) | |
| Casa (0023) | | C (03) | | | X (2) | |
| Cuna (0146) | | C (03) | | | X (2) | |
| Cohete (0295) | | C (03) | | | X (2) | |
| Cine (0226) | | C (03) | | | X (2) | |
| Cerilla (0236) | | C (03) | | | X (2) | |
| Chocolate (0310) | | CH (04) | | | X (2) | |
| Coche (0268) | | CH (04) | | | X (2) | |
| Chupete (0316) | | CH (04) | | | X (2) | |
| Dado (0356) | | D (05) | | | X (2) | |
| Dedo (0074) | | D (05) | | | X (2) | |
| Dami (0380) | | D (05) | | | X (2) | |
| Día (0364) | | D (05) | | | X (2) | |
| Familia (0405) | | F (07) | | | X (2) | |

METODO: "Aprendo a leer y a escribir"

CODIGO DOCUMENTO: 65

AÑO: 1984

AUTOR: L. Garrido y C. Chico

EDITORIAL: Magisterio Español

TERMINOS

NIVEL FUNCIONAL

NIVEL DE PRESENTACION

| | <u>VOCAL</u> | <u>CONSONANTE</u> | <u>SILABA</u> | <u>ICONO</u> | <u>ICONO-NOMBRE</u> | <u>NOMBRE</u> |
|-----------------|--------------|-------------------|---------------|--------------|---------------------|---------------|
| Teléfono (0411) | | F (07) | | | X (2) | |
| Estufa (0071) | | F (07) | | | X (2) | |
| Filete (0430) | | F (07) | | | X (2) | |
| Semáforo (0422) | | F (07) | | | X (2) | |
| Gusano (0436) | | G (08) | | | X (2) | |
| Guitarra (0497) | | G (08) | | | X (2) | |
| Girasol (0484) | | G (08) | | | X (2) | |
| Gorro (0448) | | G (08) | | | X (2) | |
| Hada (0523) | | H (09) | | | X (2) | |
| Hilo (0526) | | H (09) | | | X (2) | |
| Humo (0528) | | H (09) | | | X (2) | |
| Jirafa (0556) | | J (11) | | | X (2) | |
| Jarra (0560) | | J (11) | | | X (2) | |
| Conejo (0563) | | J (11) | | | X (2) | |
| Tijeras (0576) | | J (11) | | | X (2) | |
| Mujer (0583) | | J (11) | | | X (2) | |

METODO: "Aprendo a leer y a escribir"

CODIGO DOCUMENTO: 65

AÑO: 1984

AUTOR: L. Garrido y C. Chico

EDITORIAL: Magisterio Español

TERMINOS

NIVEL FUNCIONAL

NIVEL DE PRESENTACION

| | <u>VOCAL</u> | <u>CONSONANTE</u> | <u>SILABA</u> | <u>ICONO</u> | <u>ICONO-NOMBRE</u> | <u>NOMBRE</u> |
|-----------------|--------------|-------------------|---------------|--------------|---------------------|---------------|
| Kilo (0609) | | K (12) | | | X (2) | |
| Kiko (0624) | | K (12) | | | X (2) | |
| Lata (0632) | | L (13) | | | X (2) | |
| Lupa (0154) | | L (13) | | | X (2) | |
| Loli (0648) | | L (13) | | | X (2) | |
| Polo (0656) | | L (13) | | | X (2) | |
| Llave (0667) | | LL (14) | | | X (2) | |
| Ballena (0191) | | LL (14) | | | X (2) | |
| Castillo (0685) | | LL (14) | | | X (2) | |
| Mamá (0029) | | M (15) | | | X (2) | |
| Moto (0135) | | M (15) | | | X (2) | |
| Mula (0642) | | M (15) | | | X (2) | |
| Maleta (0660) | | M (15) | | | X (2) | |
| Mila (0720) | | M (15) | | | X (2) | |
| Nido (0361) | | N (16) | | | X (2) | |
| Luna (0158) | | N (16) | | | X (2) | |

METODO: "Aprendo a leer y a escribir"

CODIGO DOCUMENTO: 65

AÑO: 1984

AUTOR: L. Garrido y C. Chico

EDITORIAL: Magisterio Español

TERMINOS

NIVEL FUNCIONAL

NIVEL DE PRESENTACION

| | <u>VOCAL</u> | <u>CONSONANTE</u> | <u>SILABA</u> | <u>ICONO</u> | <u>ICONO-NOMBRE</u> | <u>NOMBRE</u> |
|----------------|--------------|-------------------|---------------|--------------|---------------------|---------------|
| Nati (0744) | | N (16) | | | X (2) | |
| Pino (0097) | | N (16) | | | X (2) | |
| Puño (0762) | | Ñ (17) | | | X (2) | |
| Muñeca (0695) | | Ñ (17) | | | X (2) | |
| Uña (0140) | | Ñ (17) | | | X (2) | |
| Pañuelo (0771) | | Ñ (17) | | | X (2) | |
| Popi (0788) | | P (19) | | | X (2) | |
| Papá (0794) | | P (19) | | | X (2) | |
| Pipa (0789) | | P (19) | | | X (2) | |
| Pepe (0793) | | P (19) | | | X (2) | |
| Pepa (0805) | | P (19) | | | X (2) | |
| Púa (0800) | | P (19) | | | X (2) | |
| Queso (0823) | | Q (20) | | | X (2) | |
| Máquina (0827) | | Q (20) | | | X (2) | |
| Rata (0853) | | R (21) | | | X (2) | |
| Rosa (0854) | | R (21) | | | X (2) | |

METODO: "Aprendo a leer y a escribir"

CODIGO DOCUMENTO: 65

AÑO: 1984

AUTOR: L. Garrido y C. Chico

EDITORIAL: Magisterio Español

TERMINOS

NIVEL FUNCIONAL

NIVEL DE PRESENTACION

| | <u>VOCAL</u> | <u>CONSONANTE</u> | <u>SILABA</u> | <u>ICONO</u> | <u>ICONO-NOMBRE</u> | <u>NOMBRE</u> |
|-----------------|--------------|-------------------|---------------|--------------|---------------------|---------------|
| Remo (0856) | | R (21) | | | X (2) | |
| Pera (0790) | | R (21) | | | X (2) | |
| Loro (0629) | | R (21) | | | X (2) | |
| María (0888) | | R (21) | | | X (2) | |
| Mariposa (0693) | | R (21) | | | X (2) | |
| Perro (0051) | | R (21) | | | X (2) | |
| Torre (0914) | | R (21) | | | X (2) | |
| Tarro (0923) | | R (21) | | | X (2) | |
| Sapo (0938) | | S (22) | | | X (2) | |
| Setas (0940) | | S (22) | | | X (2) | |
| Mesa (0059) | | S (22) | | | X (2) | |
| Sopa (0943) | | S (22) | | | X (2) | |
| Susi (0162) | | S (22) | | | X (2) | |
| Teo (0975) | | T (23) | | | X (2) | |
| Tapa (0965) | | T (23) | | | X (2) | |
| Té (0985) | | T (23) | | | X (2) | |

METODO: "Aprendo a leer y a escribir"

CODIGO DOCUMENTO: 65

AÑO: 1984

AUTOR: L. Garrido y C. Chico

EDITORIAL: Magisterio Español

TERMINOS

NIVEL FUNCIONAL

NIVEL DE PRESENTACION

VOCAL

CONSONANTE

SILABA

ICONO

ICONO-NOMBRE

NOMBRE

| | | | | | |
|-----------------|--------|--|----------|-------|--|
| Pito (0983) | T (23) | | | X (2) | |
| Vaso (0944) | V (25) | | | X (2) | |
| Velas (0635) | V (25) | | | X (2) | |
| Vía (1000) | V (25) | | | X (2) | |
| Taxi (1024) | X (27) | | | X (2) | |
| Saxofón (1032) | X (27) | | | X (2) | |
| Boxeador (1040) | X (27) | | | X (2) | |
| Yema (1068) | Y (28) | | | X (2) | |
| Yate (1074) | Y (28) | | | X (2) | |
| Hoyo (1087) | Y (28) | | | X (2) | |
| Zapatos (1049) | Z (29) | | | X (2) | |
| Zumo (1051) | Z (29) | | | X (2) | |
| Cazo (1055) | Z (29) | | | X (2) | |
| Aspa (1148) | | | AS (010) | X (2) | |
| El (1156) | | | EL (016) | X (2) | |
| Estudia (1186) | | | ES (021) | X (2) | |

METODO: "Aprendo a leer y a escribir"

CODIGO DOCUMENTO: 65

AÑO: 1984

AUTOR: L. Garrido y C. Chico

EDITORIAL: Magisterio Español

TERMINOS

NIVEL FUNCIONAL

NIVEL DE PRESENTACION

VOCAL

CONSONANTE

SILABA

ICONO

ICONO-NOMBRE

NOMBRE

| | | | | | | |
|-------------------|--|--|------------|--|-------|--|
| Isla (0077) | | | IS (033) | | X (2) | |
| Un (1257) | | | UN (049) | | X (2) | |
| Barba (022/5) | | | BAR (056) | | X (2) | |
| Bastón (1265) | | | BAS (057) | | X (2) | |
| Pueblo (1298) | | | BLO (071) | | X (2) | |
| Bombones (1307) | | | BOM (077) | | X (2) | |
| Abrigo (0024) | | | BRI (085) | | X (2) | |
| Libro (0082) | | | BRO (088) | | X (2) | |
| Libros (1334) | | | BROS (089) | | X (2) | |
| Campesino (1349) | | | CAM (098) | | X (2) | |
| Cartera (1358) | | | CAR (101) | | X (2) | |
| Clavel (1377) | | | CLA (111) | | X (2) | |
| Clavos (1378) | | | CLA (111) | | X (2) | |
| Bicicleta (0197) | | | CLE (114) | | X (2) | |
| Cremallera (1423) | | | CRE (130) | | X (2) | |
| Curva (1453) | | | CUR (142) | | X (2) | |
| Dragón (1474) | | | DRA (163) | | X (2) | |

METODO: "Aprendo a leer y a escribir"

CODIGO DOCUMENTO: 65

AÑO: 1984

AUTOR: L. Garrido y C. Chico

EDITORIAL: Magisterio Español

| <u>TERMINOS</u> | <u>NIVEL FUNCIONAL</u> | | <u>NIVEL DE PRESENTACION</u> | | | |
|--------------------|------------------------|------------|------------------------------|-------|--------------|--------|
| | VOCAL | CONSONANTE | SILABA | ICONG | ICONO-NOMBRE | NOMBRE |
| Ladrillo (0689) | | | DRI (170) | | X (2) | |
| Florero (1518) | | | FLO (187) | | X (2) | |
| Fresa (0424) | | | FRE (194) | | X (2) | |
| Frigorífico (1543) | | | FRI (197) | | X (2) | |
| Iglesia (0076) | | | GLE (220) | | X (2) | |
| Grillo (0520) | | | GRI (233) | | X (2) | |
| Hierba (1631) | | | HIER (248) | | X (2) | |
| Historias (1636) | | | HIS (253) | | X (2) | |
| Huevo (0530) | | | HUE (259) | | X (2) | |
| Volante (1002) | | | LAN (280) | | X (2) | |
| Balón (0163) | | | LON (306) | | X (2) | |
| Columpio (1687) | | | LUM (308) | | X (2) | |
| Manta (1699) | | | MAN (314) | | X (2) | |
| Mar (0018) | | | MAR (315) | | X (2) | |
| Mermelada (1702) | | | MER (318) | | X (2) | |
| Monte (1709) | | | MON (323) | | X (2) | |
| Niñas (2017) | | | ÑAS (341) | | X (2) | |

METODO: "Aprendo a leer y a escribir"

CODIGO DOCUMENTO: 65

AÑO: 1984

AUTOR: L. Garrido y C. Chico

EDITORIAL: Magisterio Español

TERMINOS

NIVEL FUNCIONAL

NIVEL DE PRESENTACION

VOCAL

CONSONANTE

SILABA

ICONO

ICONO-NOMBRE

NOMBRE

| | | | | | |
|-------------------|--|--|------------|--|-------|
| Niños (1989) | | | ÑOS (344) | | X (2) |
| Pantalones (0989) | | | PAN (347) | | X (2) |
| Pescador (1746) | | | PES (356) | | X (2) |
| Pez (0057) | | | PEZ (357) | | X (2) |
| Pinza (1752) | | | PIN (361) | | X (2) |
| Plátano (0991) | | | PLA (364) | | X (2) |
| Pluma (1780) | | | PLU (373) | | X (2) |
| Raspa (1828) | | | RAS (396) | | X (2) |
| Resta (1999) | | | RES (402) | | X (2) |
| Tarta (1885) | | | TAR (446) | | X (2) |
| Patín (1898) | | | TIN (455) | | X (2) |
| Tortuga (0460) | | | TOR (458) | | X (2) |
| Estrella (0046) | | | TRE (466) | | X (2) |
| Tres (1926) | | | TRES (469) | | X (2) |
| Cuatro (1941) | | | TRO (475) | | X (2) |
| Uvas (0139) | | | VAS (485) | | X (2) |
| Vestido (1962) | | | VES (488) | | X (2) |

METODO: "El parque de papel"

CODIGO DOCUMENTO: 66

AÑO: 1984

AUTOR: M. Castillo y E. Sanjuan

EDITORIAL: S.M.

TERMINOS

NIVEL FUNCIONAL

NIVEL DE PRESENTACION

VOCAL

CONSONANTE

SILABA

ICONO

ICONO-NOMBRE

NOMBRE

| | | | | | |
|----------------|---------|--|--|-------|--|
| Bota (0196) | B (02) | | | X (2) | |
| Butano (0207) | B (02) | | | X (2) | |
| Bebé (0166) | B (02) | | | X (2) | |
| Bala (0172) | B (02) | | | X (2) | |
| Casa (0023) | C (03) | | | X (2) | |
| Cuna (0146) | C (03) | | | X (2) | |
| Cielo (0229) | C (03) | | | X (2) | |
| Coche (0268) | C (03) | | | X (2) | |
| Cepillo (0235) | C (03) | | | X (2) | |
| Chino (0306) | CH (04) | | | X (2) | |
| Chupete (0316) | CH (04) | | | X (2) | |
| Chapa (0326) | CH (04) | | | X (2) | |
| Chopo (0340) | CH (04) | | | X (2) | |
| Dado (0356) | D (05) | | | X (2) | |
| Dedo (0074) | D (05) | | | X (2) | |
| Duele (0382) | D (05) | | | X (2) | |

METODO: "El parque de papel"

CODIGO DOCUMENTO: 66

AÑO: 1984

AUTOR: M. Castillo y E. Sanjuan

EDITORIAL: S.M.

TERMINOS

NIVEL FUNCIONAL

NIVEL DE PRESENTACION

VOCAL

CONSONANTE

SILABA

ICONO

ICONO-NOMBRE

NOMBRE

| | | | | |
|-----------------|--------|--|--|-------|
| Día (0364) | D (05) | | | X (2) |
| Foto (0391) | F (07) | | | X (2) |
| Familia (0405) | F (07) | | | X (2) |
| Felipe (0420) | F (07) | | | X (2) |
| Feo (0406) | F (07) | | | X (2) |
| Gato (0022) | G (08) | | | X (2) |
| Gusano (0436) | G (08) | | | X (2) |
| Gorra (0440) | G (08) | | | X (2) |
| Gitano (0475) | G (08) | | | X (2) |
| Guitarra (0497) | G (08) | | | X (2) |
| General (0483) | G (08) | | | X (2) |
| Helado (1981) | H (09) | | | X (2) |
| Humo (0528) | H (09) | | | X (2) |
| Hoja (0533) | H (09) | | | X (2) |
| Hielo (0538) | H (09) | | | X (2) |
| Juguete (0500) | J (11) | | | X (2) |

METODO: "El parque de papel"

CODIGO DOCUMENTO: 66

AÑO: 1984

AUTOR: M. Castillo y S. Sanjuan

EDITORIAL: S.M.

TERMINOS

NIVEL FUNCIONAL

NIVEL DE PRESENTACION

| | <u>VOCAL</u> | <u>CONSONANTE</u> | <u>SILABA</u> | <u>ICONO</u> | <u>ICONO-NOMBRE</u> | <u>NOMBRE</u> |
|---------------|--------------|-------------------|---------------|--------------|---------------------|---------------|
| Joyas (0569) | | J (11) | | | X (2) | |
| Jota (0561) | | J (11) | | | X (2) | |
| Jaula (0562) | | J (11) | | | X (2) | |
| Jabalí (0559) | | J (11) | | | X (2) | |
| Jinete (0580) | | J (11) | | | X (2) | |
| Lio (0645) | | L (13) | | | X (2) | |
| Lee (0646) | | L (13) | | | X (2) | |
| Lola (0647) | | L (13) | | | X (2) | |
| Lila (0651) | | L (13) | | | X (2) | |
| Llama (0666) | | LL (14) | | | X (2) | |
| Llave (0667) | | LL (14) | | | X (2) | |
| Llora (0669) | | LL (14) | | | X (2) | |
| Lluvia (0670) | | LL (14) | | | X (2) | |
| Mamá (0029) | | M (15) | | | X (2) | |
| Mesa (0059) | | M (15) | | | X (2) | |
| Miau (0707) | | M (15) | | | X (2) | |

METODO: "El parque de papel"

CODIGO DOCUMENTO: 66

AÑO: 1984

AUTOR: M. Castillo y E. Sanjuan

EDITORIAL: S.M.

| <u>TERMINOS</u> | <u>NIVEL FUNCIONAL</u> | | | <u>NIVEL DE PRESENTACION</u> | | |
|-----------------|------------------------|------------|--------|------------------------------|--------------|--------|
| | VOCAL | CONSONANTE | SILABA | ICONO | ICONO-NOMBRE | NOMBRE |
| Mula (0642) | | M (15) | | | X (2) | |
| Nena (0729) | | N (16) | | | X (2) | |
| Nene (0728) | | N (16) | | | X (2) | |
| Nota (0734) | | N (16) | | | X (2) | |
| Nata (0751) | | N (16) | | | X (2) | |
| Piña (0084) | | Ñ (17) | | | X (2) | |
| Muñeca (0695) | | Ñ (17) | | | X (2) | |
| Niña (0726) | | Ñ (17) | | | X (2) | |
| Uña (0140) | | Ñ (17) | | | X (2) | |
| Papá (0794) | | P (19) | | | X (2) | |
| Pepe (0793) | | P (19) | | | X (2) | |
| Pala (0021) | | P (19) | | | X (2) | |
| Pie (0803) | | P (19) | | | X (2) | |
| Queso (0823) | | Q (20) | | | X (2) | |
| Rana (0738) | | R (21) | | | X (2) | |
| Rosa (0854) | | R (21) | | | X (2) | |

METODO: "El parque de papel"

CODIGO DOCUMENTO: 66

AÑO: 1984

AUTOR: M. Castillo y E. Sanjuan

EDITORIAL: S.M.

TERMINOS

NIVEL FUNCIONAL

NIVEL DE PRESENTACION

VOCAL

CONSONANTE

SILABA

ICONO

ICONO-NOMBRE

NOMBRE

| | | | | | |
|---------------|--------|--|--|-------|--|
| Río (0857) | R (21) | | | X (2) | |
| Rueda (0371) | R (21) | | | X (2) | |
| Pera (0790) | R (21) | | | X (2) | |
| Loro (0629) | R (21) | | | X (2) | |
| Toro (0889) | R (21) | | | X (2) | |
| Mora (0881) | R (21) | | | X (2) | |
| Perro (0051) | R (21) | | | X (2) | |
| Torre (0914) | R (21) | | | X (2) | |
| Sierra (0924) | R (21) | | | X (2) | |
| Burro (0190) | R (21) | | | X (2) | |
| Sola (1982) | S (22) | | | X (2) | |
| Solo (1983) | S (22) | | | X (2) | |
| Sala (0639) | S (22) | | | X (2) | |
| Suelo (0954) | S (22) | | | X (2) | |
| Tomate (0132) | T (23) | | | X (2) | |
| Tapa (0965) | T (23) | | | X (2) | |

METODO: "El parque de papel"

CODIGO DOCUMENTO: 66

AÑO: 1984

AUTOR: M. Castillo, E. Sanjuan

EDITORIAL: S.M.

TERMINOS

NIVEL FUNCIONAL

NIVEL DE PRESENTACION

VOCAL

CONSONANTE

SILABA

ICONO

ICONO-NOMBRE

NOMBRE

| | | | | | |
|----------------|--------|--|--|-------|--|
| Tía (0978) | T (23) | | | X (2) | |
| Tela (0665) | T (23) | | | X (2) | |
| Vaso (0944) | V (25) | | | X (2) | |
| Velas (0635) | V (25) | | | X (2) | |
| Vía (1000) | V (25) | | | X (2) | |
| Vuela (1003) | V (25) | | | X (2) | |
| Xilofón (1023) | X (27) | | | X (2) | |
| Oxígeno (1031) | X (27) | | | X (2) | |
| Taxi (1024) | X (27) | | | X (2) | |
| Boxeo (1029) | X (27) | | | X (2) | |
| Yate (1074) | Y (28) | | | X (2) | |
| Yema (1068) | Y (28) | | | X (2) | |
| Yoyo (1079) | Y (28) | | | X (2) | |
| Yeso (1083) | Y (28) | | | X (2) | |
| Zorro (1047) | Z (29) | | | X (2) | |
| Zapatos (1049) | Z (29) | | | X (2) | |

METODO: "El parque de papel"

CODIGO DOCUMENTO: 66

AÑO: 1984

AUTOR: M. Castillo y E. Sanjuan

EDITORIAL: S.M.

TERMINOS

NIVEL FUNCIONAL

NIVEL DE PRESENTACION

VOCAL

CONSONANTE

SILABA

ICONO

ICONO-NOMBRE

NOMBRE

Gas (1504)

GAS (211)

X (2)

Globo (0120)

GLO (222)

X (2)

Luz (1688)

LUZ (309)

X (2)

Mar (0018)

MAR (315)

X (2)

Mes (1704)

MES (319)

X (2)

Mil (1706)

MIL (321)

X (2)

Pan (0753)

PAN (347)

X (2)

Pez (0057)

PEZ (357)

X (2)

Red (1832)

RED (399)

X (2)

Rey (0852)

REY (404)

X (2)

Sal (0961)

SAL (421)

X (2)

Sol (0118)

SOL (430)

X (2)

METODO: "Vamos a leer"

CODIGO DOCUMENTO: 67

AÑO: 1984 (3ª Ed.)

AUTOR: T. Buñuel y otros

EDITORIAL: Vicens Vives Básica

| <u>TERMINOS</u> | <u>NIVEL FUNCIONAL</u> | | | <u>NIVEL DE PRESENTACION</u> | | |
|-----------------|------------------------|------------|--------|------------------------------|--------------|--------|
| | VOCAL | CONSONANTE | SILABA | ICONO | ICONO-NOMBRE | NOMBRE |
| Asa (0005) | A (01) | | | | X (2) | |
| Araña (0007) | A (01) | | | | X (2) | |
| Ala (0002) | A (01) | | | | X (2) | |
| Mar (0018) | A (01) | | | | X (2) | |
| Pala (0021) | A (01) | | | | X (2) | |
| Elefante (0037) | E (06) | | | | X (2) | |
| Enano (0042) | E (06) | | | | X (2) | |
| Tele (0070) | E (06) | | | | X (2) | |
| Estufa (0071) | E (06) | | | | X (2) | |
| Espejo (0072) | E (06) | | | | X (2) | |
| Iris (0086) | I (10) | | | | X (2) | |
| India (0079) | I (10) | | | | X (2) | |
| Pili (0096) | I (10) | | | | X (2) | |
| Ojo (0108) | O (18) | | | | X (2) | |
| Sol (0118) | O (18) | | | | X (2) | |
| Oso (0109) | O (18) | | | | X (2) | |

METODO: "Vamos a leer"

CODIGO DOCUMENTO: 67

AÑO: 1984 (3ª Ed.)

AUTOR: T. Buñuel y otros

EDITORIAL: Vicens Vives Básica

| <u>TERMINOS</u> | <u>NIVEL FUNCIONAL</u> | | | <u>NIVEL DE PRESENTACION</u> | | |
|-----------------|------------------------|-------------------|---------------|------------------------------|---------------------|---------------|
| | <u>VOCAL</u> | <u>CONSONANTE</u> | <u>SILABA</u> | <u>ICONO</u> | <u>ICONO-NOMBRE</u> | <u>NOMBRE</u> |
| Pollo (0134) | O (18) | | | | X (2) | |
| Moto (0135) | O (18) | | | | X (2) | |
| Uña (0140) | U (24) | | | | X (2) | |
| Uvas (0139) | U (24) | | | | X (2) | |
| Humo (0528) | U (24) | | | | X (2) | |
| Uno (0141) | U (24) | | | | X (2) | |
| Cubo (0145) | U (24) | | | | X (2) | |
| Payaso (1073) | | Y (28) | | | X (2) | |
| Yoyo (1079) | | Y (28) | | | X (2) | |
| Baño (0192) | | B (02) | | | X (2) | |
| Bebé (0166) | | B (02) | | | X (2) | |
| Bata (0178) | | B (02) | | | X (2) | |
| Tube (0180) | | B (02) | | | X (2) | |
| Cama (0033) | | C (03) | | | X (2) | |
| Cuna (0146) | | C (03) | | | X (2) | |
| Colonia (1984) | | C (03) | | | X (2) | |

METODO: "Vamos a leer"

CODIGO DOCUMENTO: 67

AÑO: 1984 (3ª Ed.)

AUTOR: T. Buñuel y otros

EDITORIAL: Vicens Vives Básica

TERMINOS

NIVEL FUNCIONAL

NIVEL DE PRESENTACION

VOCAL

CONSONANTE

SILABA

ICONO

ICONO-NOMBRE

NOMBRE

| | | | | | |
|-----------------|---------|--|--|-------|--|
| Camisa (0287) | C (03) | | | X (2) | |
| Cenicero (0232) | C (03) | | | X (2) | |
| Cereza (0234) | C (03) | | | X (2) | |
| Cerilla (0236) | C (03) | | | X (2) | |
| Racimo (0242) | C (03) | | | X (2) | |
| Ciruela (0246) | C (03) | | | X (2) | |
| Chimenea (0311) | CH (04) | | | X (2) | |
| Hacha (0312) | CH (04) | | | X (2) | |
| Chalé (0350) | CH (04) | | | X (2) | |
| Muchacho (1985) | CH (04) | | | X (2) | |
| Dado (0356) | D (05) | | | X (2) | |
| Dedo (0074) | D (05) | | | X (2) | |
| Foto (0391) | F (07) | | | X (2) | |
| Familia (0405) | F (07) | | | X (2) | |
| Teléfono (0411) | F (07) | | | X (2) | |
| Goma (0438) | G (08) | | | X (2) | |

METODO: "Vamos a leer"

CODIGO DOCUMENTO: 67

AÑO: 1984 (3ª Ed.)

AUTOR: T. Buñuel y otros

EDITORIAL: Vicens Vives Básica

TERMINOS

NIVEL FUNCIONAL

NIVEL DE PRESENTACION

| | VOCAL | CONSONANTE | SILABA | ICONO | ICONO-NOMBRE | NOMBRE |
|-------------------|-------|------------|--------|-------|--------------|--------|
| Gorra (0440) | | G (08) | | | X (2) | |
| Gasolina (0457) | | G (08) | | | X (2) | |
| Gasolinera (0458) | | G (08) | | | X (2) | |
| Gota (0452) | | G (08) | | | X (2) | |
| Aguila (0009) | | G (08) | | | X (2) | |
| Guitarra (0497) | | G (08) | | | X (2) | |
| Higuera (0508) | | G (08) | | | X (2) | |
| Guía (0509) | | G (08) | | | X (2) | |
| Gemelo (0477) | | G (08) | | | X (2) | |
| Gemela (0480) | | G (08) | | | X (2) | |
| Colegio (0486) | | G (08) | | | X (2) | |
| Geranio (0485) | | G (08) | | | X (2) | |
| Huevo (0530) | | H (09) | | | X (2) | |
| Humo (0528) | | H (09) | | | X (2) | |
| Harina (0537) | | H (09) | | | X (2) | |
| Hielo (0538) | | H (09) | | | X (2) | |

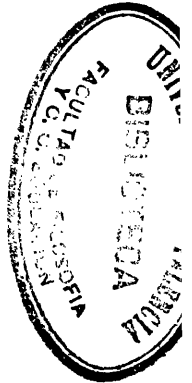

METODO: "Vamos a leer"

CODIGO DOCUMENTO: 67

AÑO: 1984 (3ª Ed.)

AUTOR: T. Buñuel y otros

EDITORIAL: Vicens Vives Básica

| <u>TERMINOS</u> | <u>NIVEL FUNCIONAL</u> | | | <u>NIVEL DE PRESENTACION</u> | |
|-----------------|------------------------|------------|--------|------------------------------|------------------------|
| | VOCAL | CONSONANTE | SILABA | ICONO | ICONO-NOMBRE NOMBRE |
| Jaula (0562) | | J (11) | | | X (2) |
| Juguete (0500) | | J (11) | | | X (2) |
| Pájaro (0575) | | J (11) | | | X (2) |
| Jarro (0578) | | J (11) | | | X (2) |
| Jarabe (0584) | | J (11) | | | X (2) |
| Garaje (0586) | | J (11) | | | X (2) |
| Pijama (0585) | | J (11) | | | X (2) |
| Kilo (0609) | | K (12) | | | X (2) |
| Luna (0158) | | L (13) | | | X (2) |
| Molino (0094) | | L (13) | | | X (2) |
| Mula (0642) | | L (13) | | | X (2) |
| Veleta (0657) | | L (13) | | | X (2) |
| Lluvia (0670) | | LL (14) | | | X (2) |
| Valla (0686) | | LL (14) | | | X (2) |
| Tallo (0687) | | LL (14) | | | X (2) |
| Mamá (0029) | | M (15) | | | X (2) |

METODO: "Vamos a leer"

CODIGO DOCUMENTO: 67

AÑO: 1984 (3ª Ed.)

AUTOR: T. Buñuel y otros

EDITORIAL: Vicens Vives Básica

TERMINOS

NIVEL FUNCIONAL

NIVEL DE PRESENTACION

| | <u>VOCAL</u> | <u>CONSONANTE</u> | <u>SILABA</u> | <u>ICONO</u> | <u>ICONO-NOMBRE</u> | <u>NOMBRE</u> |
|-----------------|--------------|-------------------|---------------|--------------|---------------------|---------------|
| Nido (0361) | | N (16) | | | X (2) | |
| Nudo (0369) | | N (16) | | | X (2) | |
| Enano (0042) | | N (16) | | | X (2) | |
| Pino (0097) | | N (16) | | | X (2) | |
| Nati (0744) | | N (16) | | | X (2) | |
| Niño (0098) | | Ñ (17) | | | X (2) | |
| Piña (0084) | | Ñ (17) | | | X (2) | |
| Niña (0726) | | Ñ (17) | | | X (2) | |
| Papá (0794) | | P (19) | | | X (2) | |
| Pipa (0789) | | P (19) | | | X (2) | |
| Pie (0803) | | P (19) | | | X (2) | |
| Quiniela (0836) | | Q (20) | | | X (2) | |
| Equipo (0054) | | Q (20) | | | X (2) | |
| Taquilla (0843) | | Q (20) | | | X (2) | |
| Rana (0738) | | R (21) | | | X (2) | |
| Rosa (0854) | | R (21) | | | X (2) | |

METODO: "Vamos a leer"

CODIGO DOCUMENTO: 67

AÑO: 1984 (3ªEd.)

AUTOR: T. Buñuel y otros

EDITORIAL: Vicens-Vives Básica

TERMINOS

NIVEL FUNCIONAL

NIVEL DE PRESENTACION

| | <u>VOCAL</u> | <u>CONSONANTE</u> | <u>SILABA</u> | <u>ICONO</u> | <u>ICONO-NOMBRE</u> | <u>NOMBRE</u> |
|-----------------|--------------|-------------------|---------------|--------------|---------------------|---------------|
| Remo (0856) | | R (21) | | | X (2) | |
| Arena (0745) | | R (21) | | | X (2) | |
| Faro (0392) | | R (21) | | | X (2) | |
| Velero (0892) | | R (21) | | | X (2) | |
| Marinero (0717) | | R (21) | | | X (2) | |
| Perro (0051) | | R (21) | | | X (2) | |
| Sierra (0924) | | R (21) | | | X (2) | |
| Torre (0914) | | R (21) | | | X (2) | |
| Burro (0190) | | R (21) | | | X (2) | |
| Silla (0672) | | S (22) | | | X (2) | |
| Sopa (0943) | | S (22) | | | X (2) | |
| Suelo (0954) | | S (22) | | | X (2) | |
| Sofá (0402) | | S (22) | | | X (2) | |
| Tomate (0132) | | T (23) | | | X (2) | |
| Patata (0977) | | T (23) | | | X (2) | |
| Tapia (0986) | | T (23) | | | X (2) | |

METODO: "Vamos a leer"

CODIGO DOCUMENTO: 67

AÑO: 1984 (3ª Ed.)

AUTOR: T. Buñuel y otros

EDITORIAL: Vicens Vives Básica

TERMINOS

NIVEL FUNCIONAL

NIVEL DE PRESENTACION

VOCAL

CONSONANTE

SILABA

ICONO

ICONO-NOMBRE

NOMBRE

| | | | | | |
|------------------|--------|----------|--|-------|--|
| Vía (1000) | V (25) | | | X (2) | |
| Uva (0139) | V (25) | | | X (2) | |
| Nieve (0746) | V (25) | | | X (2) | |
| Viña (1009) | V (25) | | | X (2) | |
| Taxi (1024) | X (27) | | | X (2) | |
| Boxeo (1029) | X (27) | | | X (2) | |
| Zapato (1049) | Z (29) | | | X (2) | |
| Zapatilla (1054) | Z (29) | | | X (2) | |
| Zueco (1048) | Z (29) | | | X (2) | |
| Zapatería (1062) | Z (29) | | | X (2) | |
| Aldea (1112) | | AL (005) | | X (2) | |
| Alta (1114) | | AL (005) | | X (2) | |
| Ardilla (0012) | | AR (009) | | X (2) | |
| Embudo (0044) | | EM (017) | | X (2) | |
| Cuento (1170) | | EN (018) | | X (2) | |
| Merienda (1171) | | EN (018) | | X (2) | |

METODO: "Vamos a leer"

CODIGO DOCUMENTO: 67

AÑO: 1984 (3ª Ed.)

AUTOR: T. Buñuel y otros

EDITORIAL: Vicens Vives Básica

TERMINOS

NIVEL FUNCIONAL

NIVEL DE PRESENTACION

VOCAL

CONSONANTE

SILABA

ICONO

ICONO-NOMBRE

NOMBRE

| | | | | | |
|--------------------|--|--|------------|--|-------|
| Ermita (1176) | | | ER (020) | | X (2) |
| Hierba (1178) | | | ER (020) | | X (2) |
| Espejo (0072) | | | ES (021) | | X (2) |
| Estufa (0071) | | | ES (021) | | X (2) |
| Escalera (0066) | | | ES (021) | | X (2) |
| Nuez (1202) | | | EZ (025) | | X (2) |
| Diez (0375) | | | EZ (025) | | X (2) |
| Maiz (1218) | | | IZ (034) | | X (2) |
| Balcón (0177) | | | BAL (053) | | X (2) |
| Banco (0294) | | | BAN (055) | | X (2) |
| Bar (1263) | | | BAR (056) | | X (2) |
| Barco (0194) | | | BAR (056) | | X (2) |
| Nubes (1266) | | | BES (059) | | X (2) |
| Nublado (1270) | | | BLA (063) | | X (2) |
| Blanco (1280) | | | BLAN (064) | | X (2) |
| Impermeable (1210) | | | BLE (067) | | X (2) |

METODO: "Vamos a leer"

CODIGO DOCUMENTO: 67

AÑO: 1984 (3ª Ed.)

AUTOR: T. Buñuel y otros

EDITORIAL: Vicens Vives Básica

TERMINOS

NIVEL FUNCIONAL

NIVEL DE PRESENTACION

VOCAL

CONSONANTE

SILABA

ICONO

ICONO-NOMBRE

NOMBRE

| | | | | | |
|-----------------|--|--|------------|--|-------|
| Arbol (0011) | | | BOL (076) | | X (2) |
| Bombilla (0214) | | | BOM (077) | | X (2) |
| Bombones (1307) | | | BOM (077) | | X (2) |
| Tambor (0963) | | | BOR (079) | | X (2) |
| Bosque (1310) | | | BOS (080) | | X (2) |
| Libreta (1323) | | | BRE (084) | | X (2) |
| Librería (1324) | | | BRE (084) | | X (2) |
| Libros (1334) | | | BROS (089) | | X (2) |
| Burbujas (1338) | | | BUR (093) | | X (2) |
| Cacto (1340) | | | CAC (095) | | X (2) |
| Calcetín (1343) | | | CAL (097) | | X (2) |
| Campana (1347) | | | CAM (098) | | X (2) |
| Campo (1348) | | | CAM (098) | | X (2) |
| Cascada (1367) | | | CAS (102) | | X (2) |
| Pincel (0251) | | | CEL (514) | | X (2) |
| Cerdo (0237) | | | CER (104) | | X (2) |

METODO: "Vamos a leer"

CODIGO DOCUMENTO: 67

AÑO: 1984 (3ª Ed.)

AUTOR: T. Buñuel y otros

EDITORIAL: Vicens Vives Básica

TERMINOS

NIVEL FUNCIONAL

NIVEL DE PRESENTACION

| | <u>VOCAL</u> | <u>CONSONANTE</u> | <u>SILABA</u> | <u>ICONO</u> | <u>ICONO-NOMBRE</u> | <u>NOMBRE</u> |
|--------------------|--------------|-------------------|---------------|--------------|---------------------|---------------|
| Cesta (0260) | | | CES (105) | | X (2) | |
| Peces (1371) | | | CES (105) | | X (2) | |
| Cisne (0259) | | | CIS (110) | | X (2) | |
| Clavel (1377) | | | CLA (111) | | X (2) | |
| Claro (1384) | | | CLA (111) | | X (2) | |
| Bicicleta (0197) | | | CLE (114) | | X (2) | |
| Motocicleta (1390) | | | CLE (114) | | X (2) | |
| Caracol (0262) | | | COL (121) | | X (2) | |
| Helicóptero (0529) | | | COP (125) | | X (2) | |
| Cordero (1416) | | | COR (126) | | X (2) | |
| Cremallera (1423) | | | CRE (130) | | X (2) | |
| Recreo (1425) | | | CRE (130) | | X (2) | |
| Cristal (1440) | | | CRIS (136) | | X (2) | |
| Cromo (1443) | | | CRO (137) | | X (2) | |
| Charco (1454) | | | CHAR (143) | | X (2) | |
| Navidad (1459) | | | DAD (147) | | X (2) | |

METODO: "Vamos a leer"

CODIGO DOCUMENTO: 67

AÑO: 1984 (3ª Ed.)

AUTOR: T. Buñuel y otros

EDITORIAL: Vicens Vives Básica

TERMINOS

NIVEL FUNCIONAL

NIVEL DE PRESENTACION

VOCAL

CONSONANTE

SILABA

ICONO

ICONO-NOMBRE

NOMBRE

| | | | | | | |
|----------------|--|--|-----------|--|-------|--|
| Disco (1467) | | | DIS (157) | | X (2) | |
| Perdiz (1468) | | | DIZ (158) | | X (2) | |
| Doctor (1469) | | | DOC (159) | | X (2) | |
| Madre (1485) | | | DRE (168) | | X (2) | |
| Padre (1484) | | | DRE (168) | | X (2) | |
| Cuadro (0385) | | | DRO (172) | | X (2) | |
| Dulce (0366) | | | DUL (175) | | X (2) | |
| Bufanda (0435) | | | FAN (178) | | X (2) | |
| Chofer (1504) | | | FER (180) | | X (2) | |
| Flaco (1508) | | | FLA (182) | | X (2) | |
| Flauta (0423) | | | FLA (182) | | X (2) | |
| Flecha (1977) | | | FLE (184) | | X (2) | |
| Fleco (1513) | | | FLE (184) | | X (2) | |
| Fresa (0424) | | | FRE (194) | | X (2) | |
| Fresón (1536) | | | FRE (194) | | X (2) | |
| Fruta (1549) | | | FRU (201) | | X (2) | |

METODO: "Vamos a leer"

CODIGO DOCUMENTO: 67

AÑO: 1984 (3ª Ed.)

AUTOR: T. Buñuel y otros

EDITORIAL: Vicens Vives Básica

TERMINOS

NIVEL FUNCIONAL

NIVEL DE PRESENTACION

VOCAL

CONSONANTE

SILABA

ICONO

ICONO-NOMBRE

NOMBRE

| | | | | | |
|------------------|--|--|------------|--|-------|
| Frutería (1552) | | | FRU (201) | | X (2) |
| Furgoneta (1554) | | | FUR (205) | | X (2) |
| Galgo (1557) | | | GAL (207) | | X (2) |
| Lagartija (1563) | | | GAR (210) | | X (2) |
| Angel (0008) | | | GEL (212) | | X (2) |
| Iglesia (0076) | | | GLE (220) | | X (2) |
| Glotón (1582) | | | GLO (222) | | X (2) |
| Globos (0120) | | | GLO (222) | | X (2) |
| Gol (0459) | | | GOL (224) | | X (2) |
| Golpe (1588) | | | GOL (224) | | X (2) |
| Vagón (1590) | | | GON (225) | | X (2) |
| Higos (1592) | | | GOS (227) | | X (2) |
| Grande (1602) | | | GRAN (229) | | X (2) |
| Grito (1611) | | | GRI (233) | | X (2) |
| Grieta (1612) | | | GRI (233) | | X (2) |
| Grúa (0521) | | | GRU (236) | | X (2) |

METODO: "Vamos a leer"

CODIGO DOCUMENTO: 67

AÑO: 1984 (3ª Ed.)

AUTOR: T. Buñuel y otros

EDITORIAL: Vicens Vives Básica

TERMINOS

NIVEL FUNCIONAL

NIVEL DE PRESENTACION

VOCAL

CONSONANTE

SILABA

ICONO

ICONO-NOMBRE

NOMBRE

| | | | | | |
|------------------|--|--|------------|--|-------|
| Ojal (1649) | | | JAL (263) | | X (2) |
| Jardín (0565) | | | JAR (264) | | X (2) |
| Jardinero (0593) | | | JAR (264) | | X (2) |
| Hojas (1650) | | | JAS (265) | | X (2) |
| Ovejas (1652) | | | JAS (265) | | X (2) |
| Abejas (1651) | | | JAS (265) | | X (2) |
| Jersey (0590) | | | JER (269) | | X (2) |
| Jilguero (1656) | | | JIL (271) | | X (2) |
| Cojines (0605) | | | JIN (272) | | X (2) |
| Cajón (1659) | | | JON (274) | | X (2) |
| Conejos (1663) | | | JOS (276) | | X (2) |
| Rosales (1679) | | | LES (286) | | X (2) |
| Caracoles (1678) | | | LES (286) | | X (2) |
| Columpio (1687) | | | LUM (308) | | X (2) |
| Taller (1689) | | | LLER (310) | | X (2) |
| Capullos (1690) | | | LLOS (311) | | X (2) |

METODO: "Vamos a leer"

CODIGO DOCUMENTO: 67

AÑO: 1984 (3ª Ed.)

AUTOR: T. Buñuel y otros

EDITORIAL: Vicens Vives Básica

TERMINOS

NIVEL FUNCIONAL

NIVEL DE PRESENTACION

| | <u>VOCAL</u> | <u>CONSONANTE</u> | <u>SILABA</u> | <u>ICONO</u> | <u>ICONO-NOMBRE</u> | <u>NOMBRE</u> |
|-------------------|--------------|-------------------|---------------|--------------|---------------------|---------------|
| Magnetofón (1694) | | | MAG (312) | | X (2) | |
| Manzanas (0719) | | | MAN (314) | | X (2) | |
| Merluza (1703) | | | MER (318) | | X (2) | |
| Mermelada (1702) | | | MER (318) | | X (2) | |
| Limón (0093) | | | MON (323) | | X (2) | |
| Monte (1709) | | | MON (323) | | X (2) | |
| Jamón (0574) | | | MON (323) | | X (2) | |
| Pinar (1716) | | | NAR (330) | | X (2) | |
| Tunel (1986) | | | NEL (332) | | X (2) | |
| Pinos (1987) | | | NOS (335) | | X (2) | |
| Señal (1724) | | | ÑAL (340) | | X (2) | |
| Piñas (1988) | | | ÑAS (341) | | X (2) | |
| Niños (1989) | | | ÑOS (344) | | X (2) | |
| Palmera (1729) | | | PAL (346) | | X (2) | |
| Pan (0753) | | | PAN (347) | | X (2) | |
| Pastelería (0822) | | | PAS (349) | | X (2) | |

METODO: "Vamos a leer"

CODIGO DOCUMENTO: 67

AÑO: 1984 (3ª Ed.)

AUTOR: T. Buñuel y otros

EDITORIAL: Vicens Vives Básica

TERMINOS

NIVEL FUNCIONAL

NIVEL DE PRESENTACION

VOCAL

CONSONANTE

SILABA

ICONO

ICONO-NOMBRE

NOMBRE

| | | | | | | |
|-------------------|--|--|-----------|--|-------|--|
| Persiana (1743) | | | PER (354) | | X (2) | |
| Pescadería (1748) | | | PES (356) | | X (2) | |
| Plato (0813) | | | PLA (364) | | X (2) | |
| Plaza (1756) | | | PLA (364) | | X (2) | |
| Aplauso (1761) | | | PLA (364) | | X (2) | |
| Pradera (1784) | | | PRA (376) | | X (2) | |
| Primavera (1796) | | | PRI (382) | | X (2) | |
| Profesora (1990) | | | PRO (385) | | X (2) | |
| Peral (1825) | | | RAL (393) | | X (2) | |
| Naranjas (0591) | | | RAN (394) | | X (2) | |
| Merengue (1834) | | | REN (400) | | X (2) | |
| Reptil (1835) | | | REP (401) | | X (2) | |
| Motorista (1840) | | | RIS (406) | | X (2) | |
| Ritmo (1842) | | | RIT (407) | | X (2) | |
| Biberón (0180) | | | RON (412) | | X (2) | |
| Feroz (1847) | | | ROZ (413) | | X (2) | |

METODO: "Vamos a leer"

CODIGO DOCUMENTO: 67

AÑO: 1984 (3ª Ed.)

AUTOR: T. Buñuel y otros

EDITORIAL: Vicens Vives Básica

TERMINOS

NIVEL FUNCIONAL

NIVEL DE PRESENTACION

| | <u>VOCAL</u> | <u>CONSONANTE</u> | <u>SILABA</u> | <u>ICONO</u> | <u>ICONO-NOMBRE</u> | <u>NOMBRE</u> |
|--------------------|--------------|-------------------|---------------|--------------|---------------------|---------------|
| Ferrocarril (0433) | | | RRIL (417) | | X (2) | |
| Jarrón (1849) | | | RRON (418) | | X (2) | |
| Perros (1852) | | | RROS (419) | | X (2) | |
| Rosal (1991) | | | SAL (421) | | X (2) | |
| Girasol (0484) | | | SOL (436) | | X (2) | |
| Sol (0118) | | | SOL (436) | | X (2) | |
| Televisor (1877) | | | SOR (439) | | X (2) | |
| Submarino (1880) | | | SUB (442) | | X (2) | |
| Patatas (0977) | | | TAS (447) | | X (2) | |
| Pastel (1737) | | | TEL (448) | | X (2) | |
| Mantel (1888) | | | TEL (448) | | X (2) | |
| Ternera (1889) | | | TER (450) | | X (2) | |
| Tortilla (1900) | | | TOR (458) | | X (2) | |
| Estrella (0046) | | | TRE (466) | | X (2) | |
| Trigo (1928) | | | TRI (470) | | X (2) | |
| Truchas (1955) | | | TRU (479) | | X (2) | |

METODO: "Vamos a leer"

CODIGO DOCUMENTO: 67

AÑO: 1984 (3ª Ed.)

AUTOR: T. Buñuel y otros

EDITORIAL: Vicens Vives Básica

TERMINOS

NIVEL FUNCIONAL

NIVEL DE PRESENTACION

| | <u>VOCAL</u> | <u>CONSONANTE</u> | <u>SILABA</u> | <u>ICONO</u> | <u>ICONO-NOMBRE</u> | <u>NOMBRE</u> |
|------------------|--------------|-------------------|---------------|--------------|---------------------|---------------|
| Ventana (0999) | | | VEN (486) | | X (2) | |
| Verbena (1961) | | | VER (487) | | X (2) | |
| Automóvil (1966) | | | VIL (492) | | X (2) | |
| Bueyes (1971) | | | YES (498) | | X (2) | |
| Rayos (1972) | | | YOS (499) | | X (2) | |
| Azul (0156) | | | ZUL (504) | | X (2) | |

ANEXO II

PARENTESCO



GRAFICO Nº 3



GRAFICO N° 4

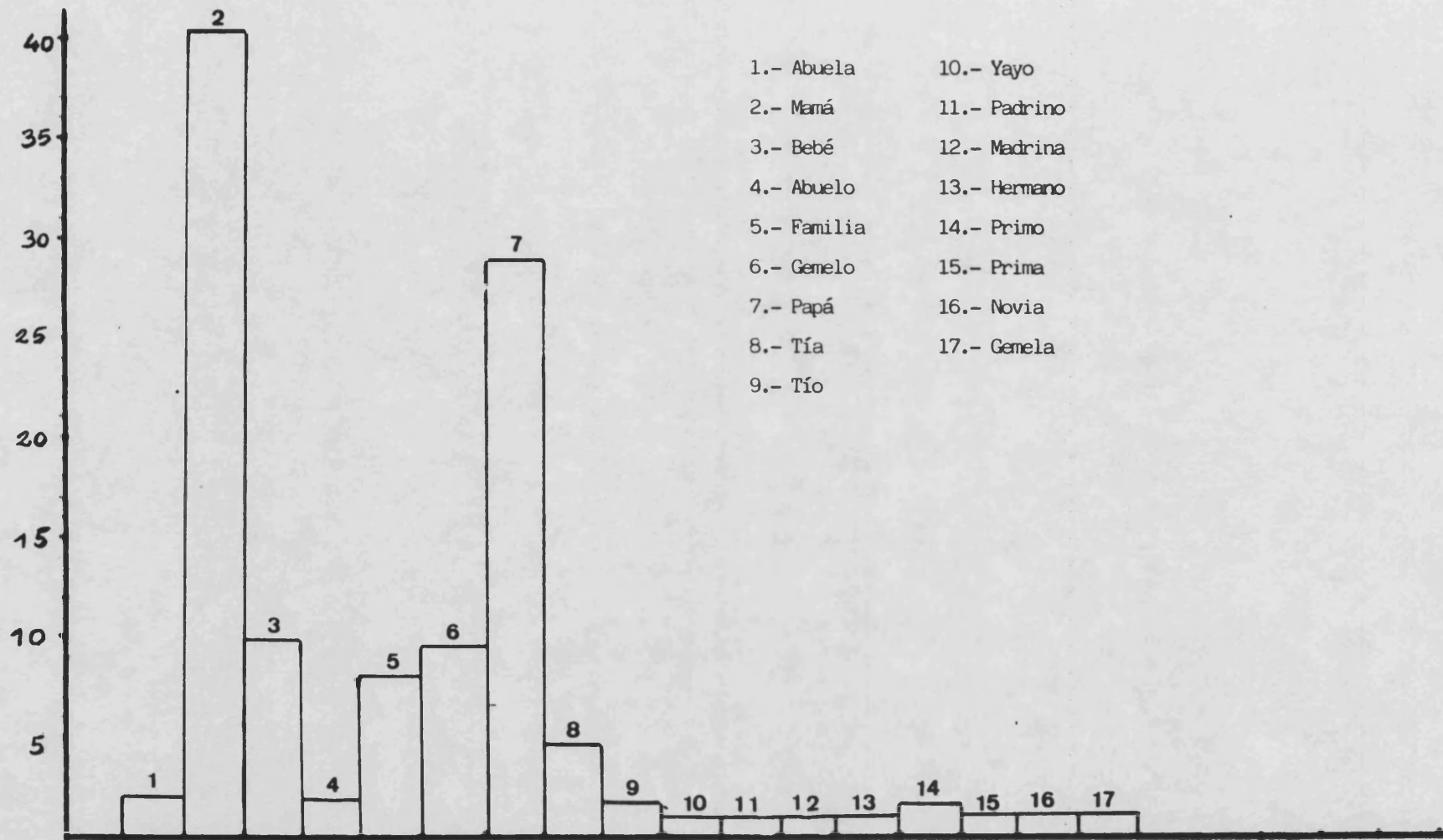

GRAFICO N° 5

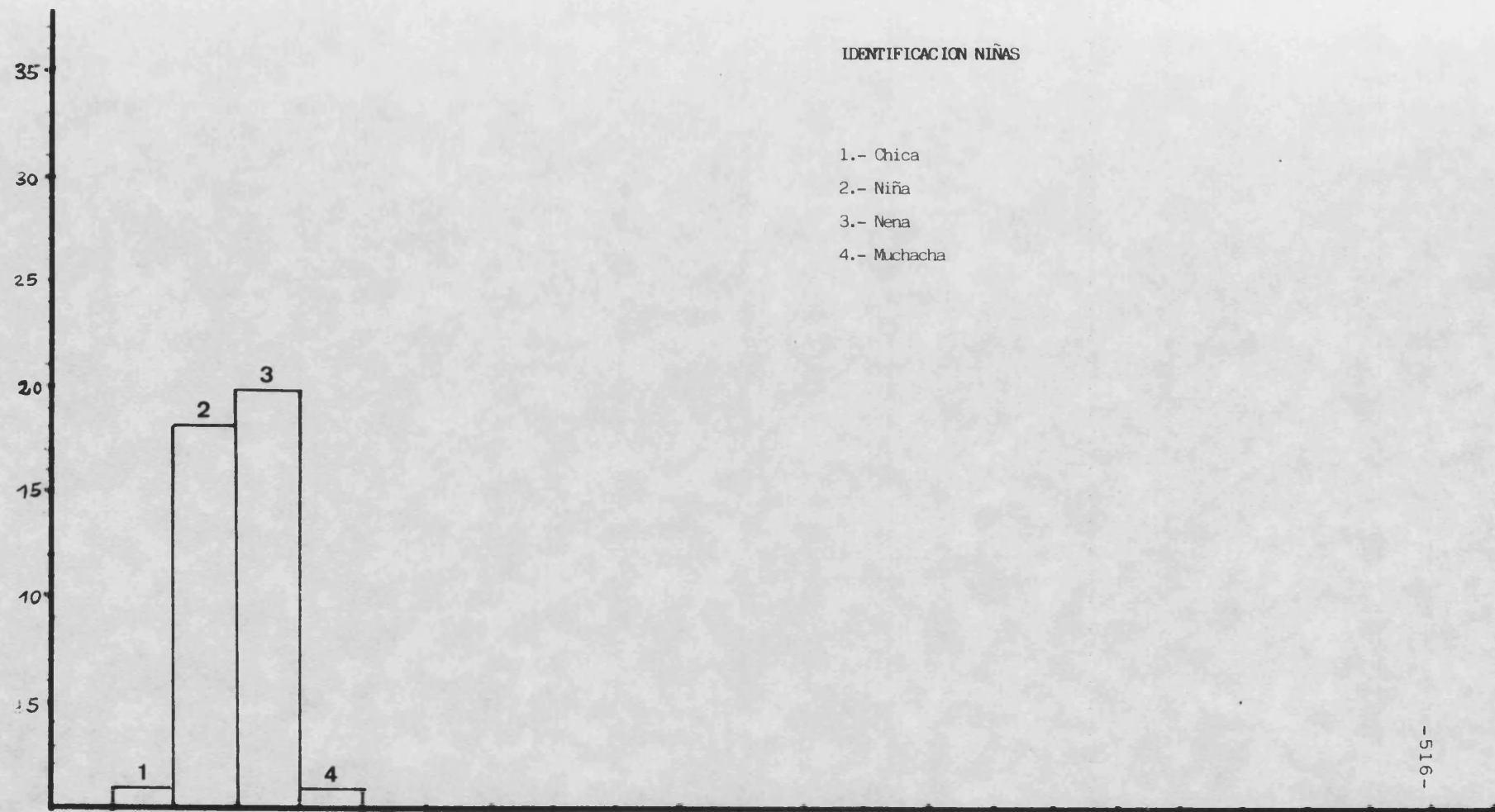

GRAFICO Nº 6

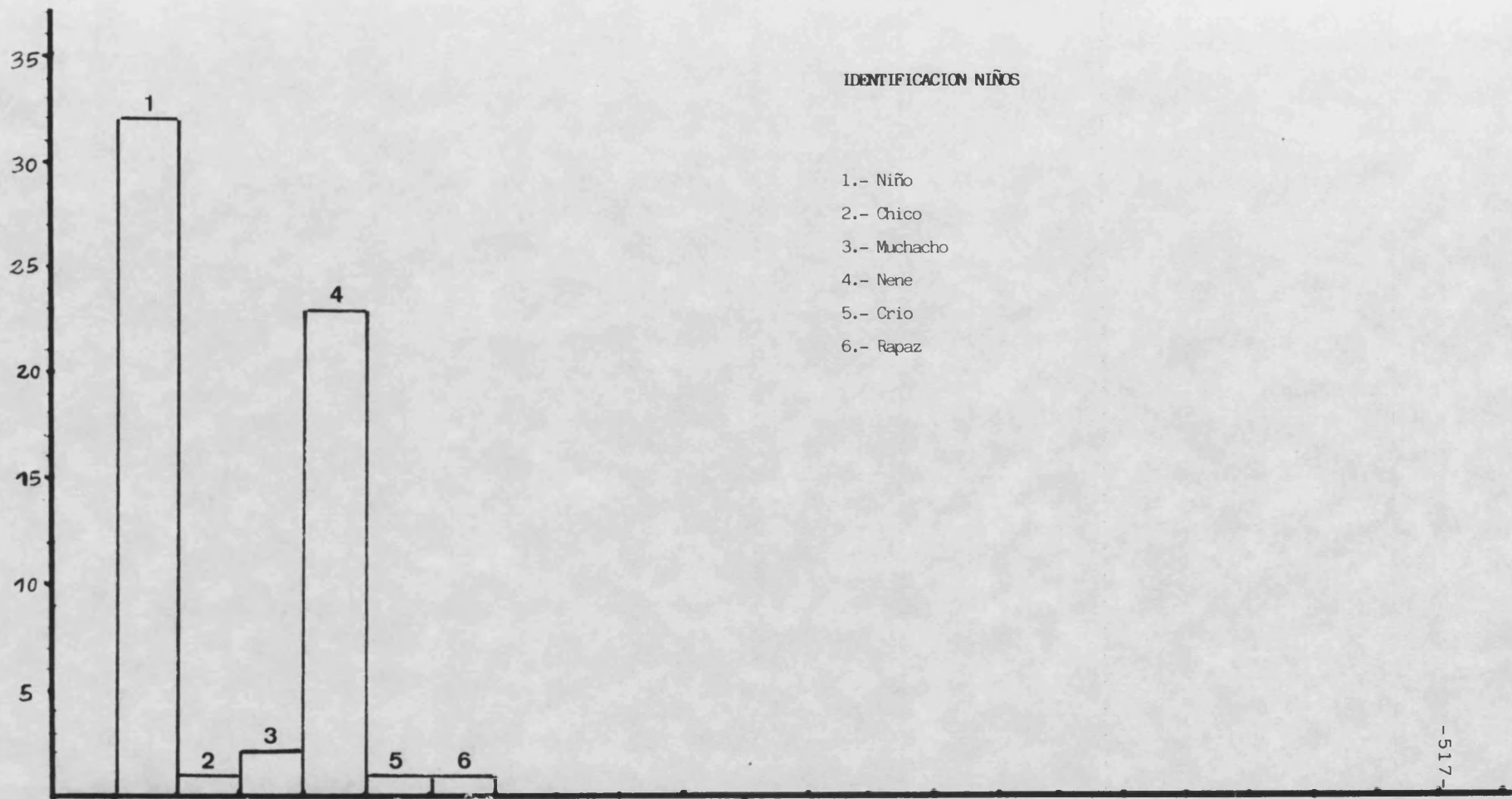

GRAFICO N° 7

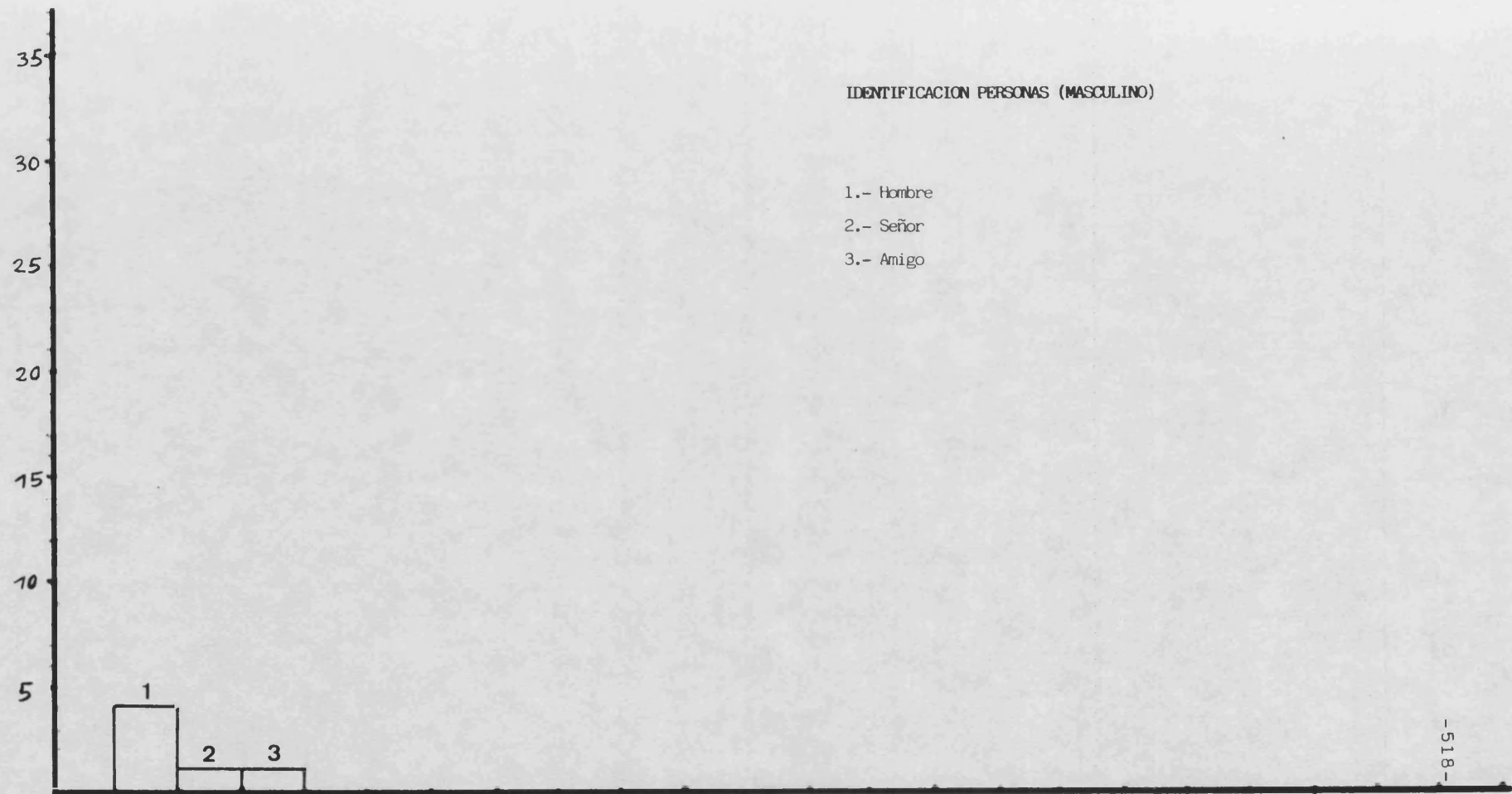

GRAFICO Nº 8

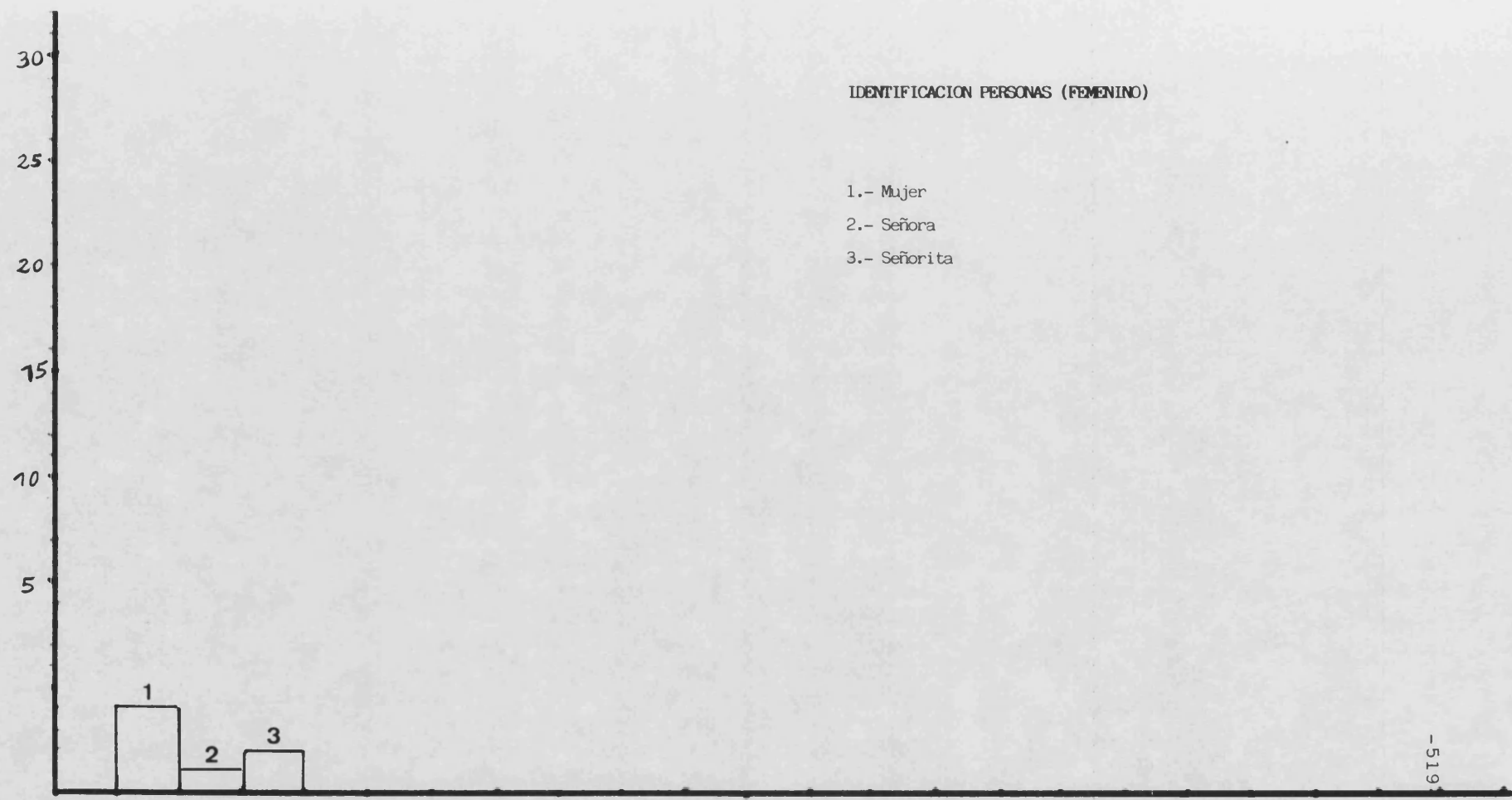

GRAFICO N° 9

RELIGION

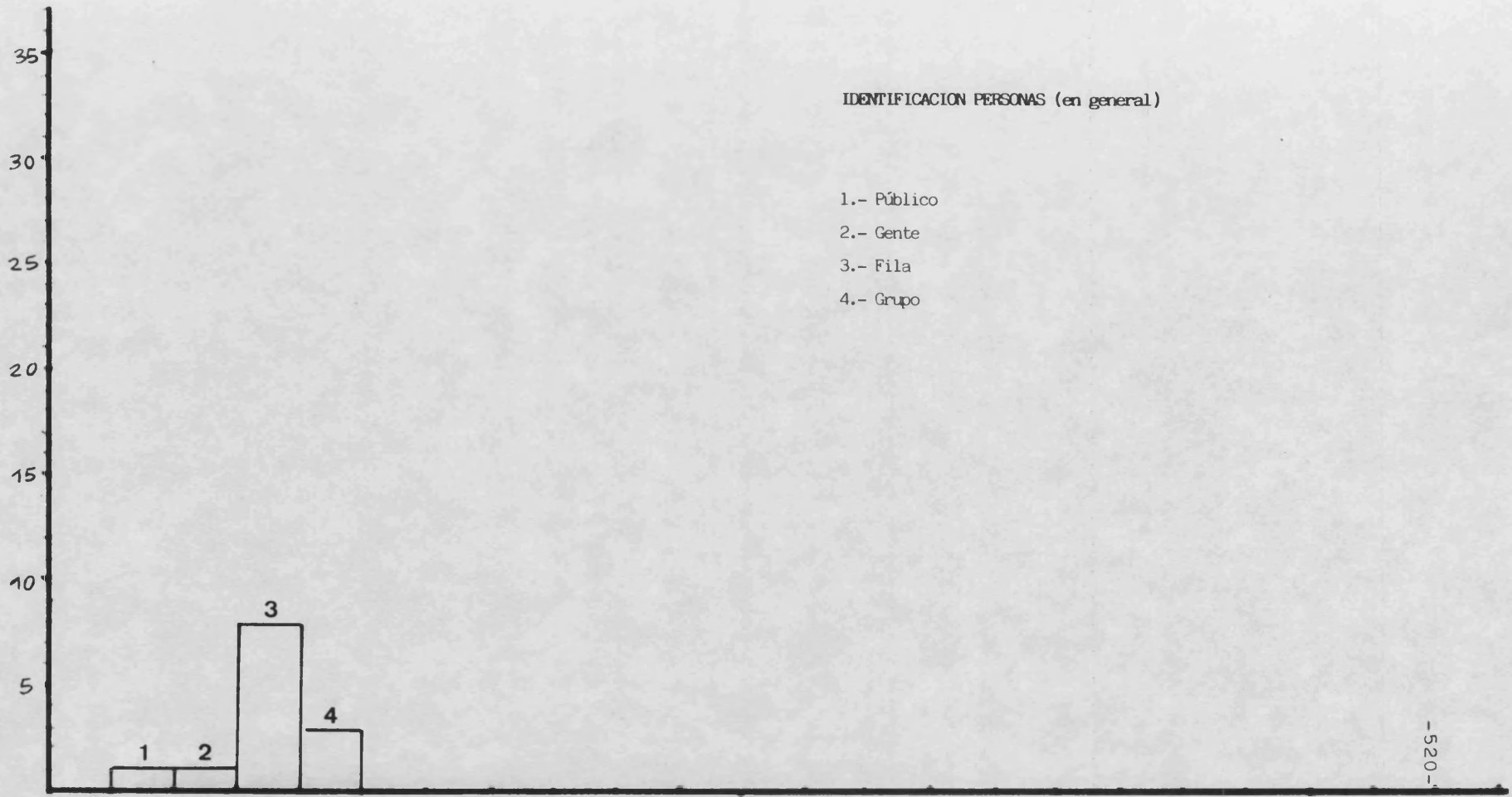

GRAFICO N° 10

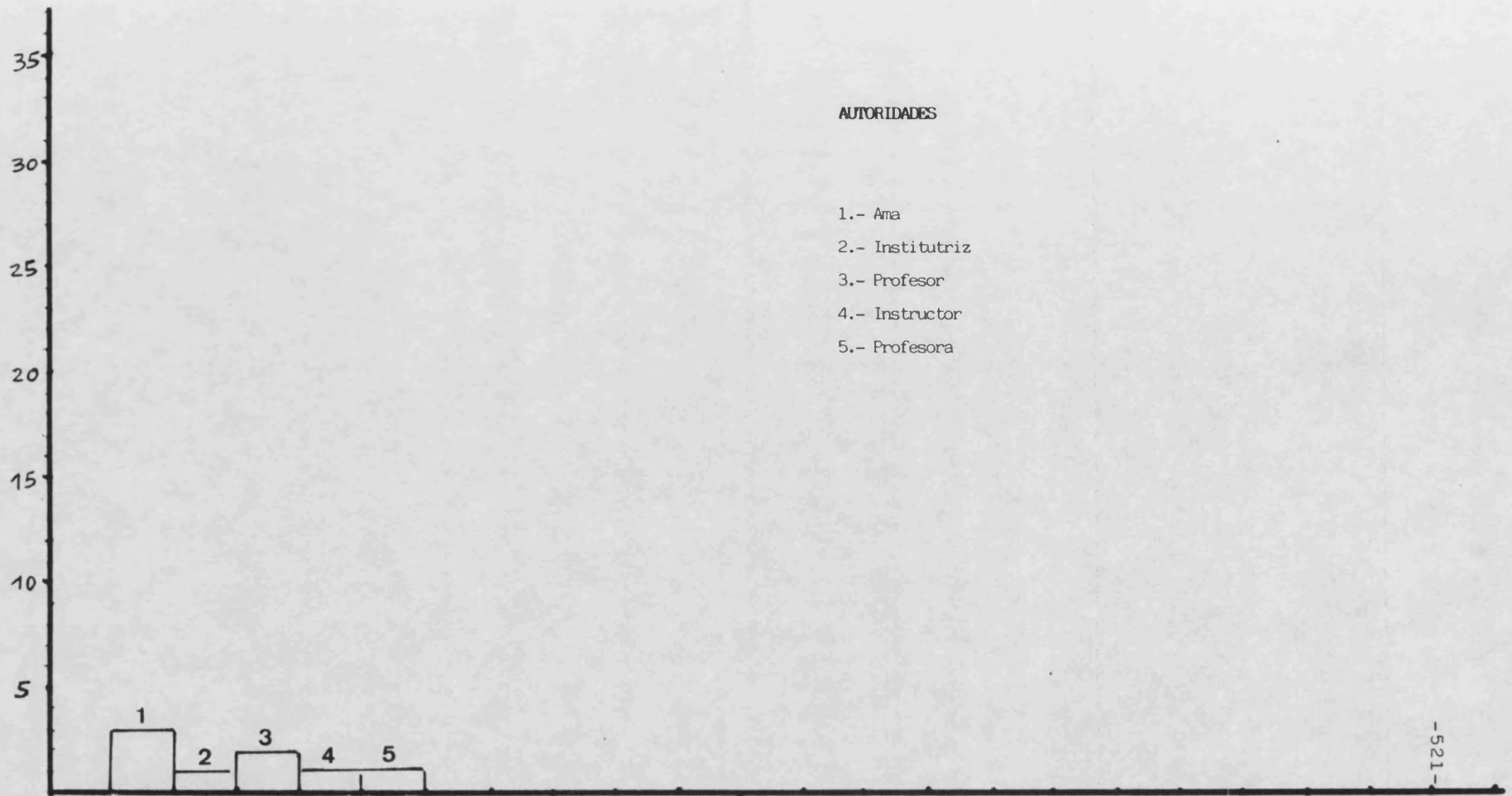
GRAFICO N° 11

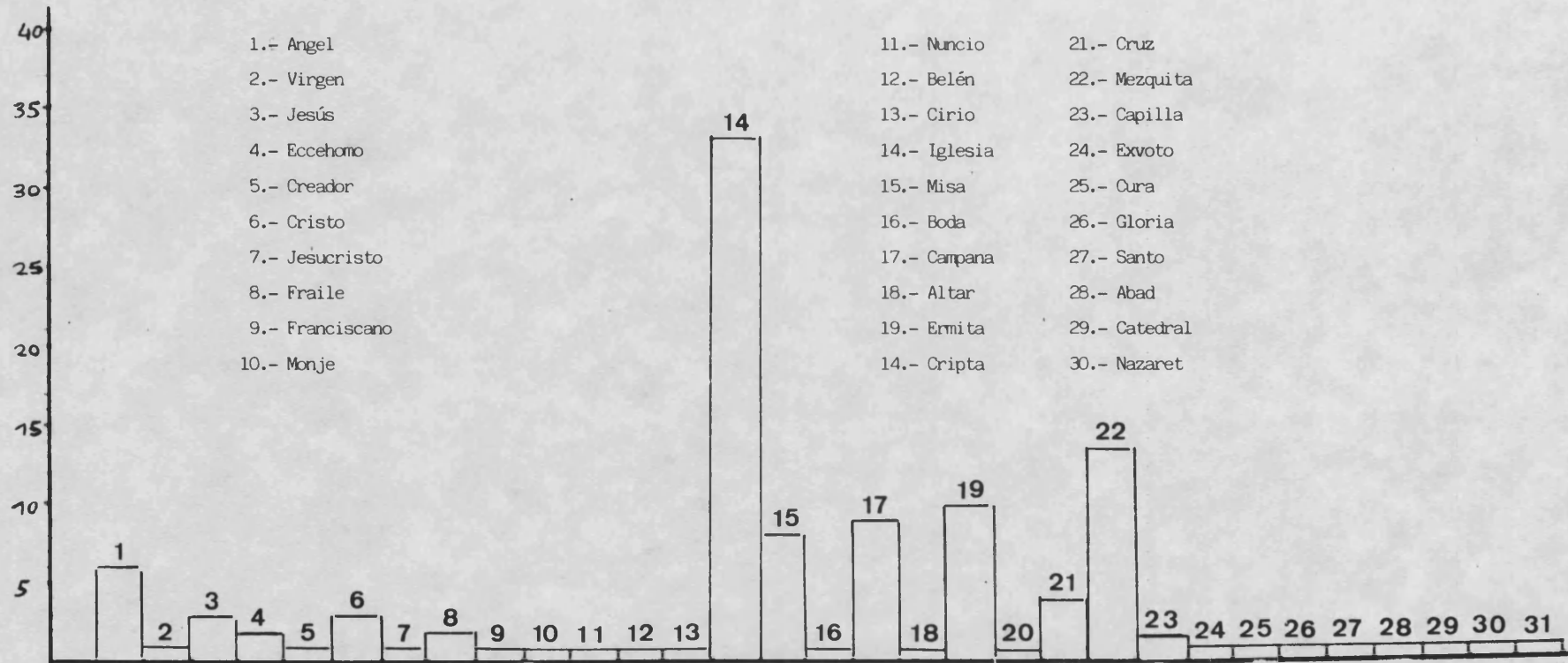

GRAFICO Nº 11

PERSONAJES DE CUENTOS (C. FICCION, MITOLOGIA)

- | | | |
|-------------------|----------------|------------------|
| 1.- Arquímedes | 31.- Jocko | 61.- Winnie |
| 2.- Enano | 32.- Koala | 62.- Winifred |
| 3.- Igores | 33.- Kay | 63.- Campeón |
| 4.- Ugenio | 34.- Kaa | 64.- Diablillos |
| 5.- Bambi | 35.- Kiki | 65.- Bruja |
| 6.- Bruno | 36.- Mickey | 66.- Nodriz |
| 7.- Blancanieves | 37.- Lulú | 67.- Flipper |
| 8.- Bobi | 38.- Lobito | 68.- Ogro |
| 9.- Cenicienta | 39.- Momi | 69.- Hombrecillo |
| 10.- Campanilla | 40.- Mudo | 70.- Xana |
| 11.- Cascarrabias | 41.- Mocos | 71.- Quijote |
| 12.- Chid | 42.- Memo | 72.- Pirata |
| 13.- Dama | 43.- Nanny | 73.- Baco |
| 14.- Diana | 44.- Nana | 74.- Verdugo |
| 15.- Dumbo | 45.- Pinocho | 75.- Vaquero |
| 16.- Dani | 46.- Paje | 76.- Zagal |
| 17.- Dormilón | 47.- Popy | 77.- Gladiador |
| 18.- Donald | 48.- Papo | 78.- Juglar |
| 19.- Candi | 49.- Pluto | 79.- Trovador |
| 20.- Fígaro | 50.- Rey | 80.- Guerrero |
| 21.- Goofy | 51.- Reina | 81.- Alicia |
| 22.- Mago | 52.- Monstruo | 82.- Horacio |
| 23.- Golfillo | 53.- Príncipe | 83.- Hércules |
| 24.- Gepetto | 54.- Princesa | |
| 25.- Genio | 55.- Vampiro | |
| 26.- Hada | 56.- Romántico | |
| 27.- Jorgito | 57.- Sirena | |
| 28.- Juanito | 58.- Sabio | |
| 29.- Jaimito | 59.- Vagabundo | |
| 30.- Jack | 60.- Wendy | |

35

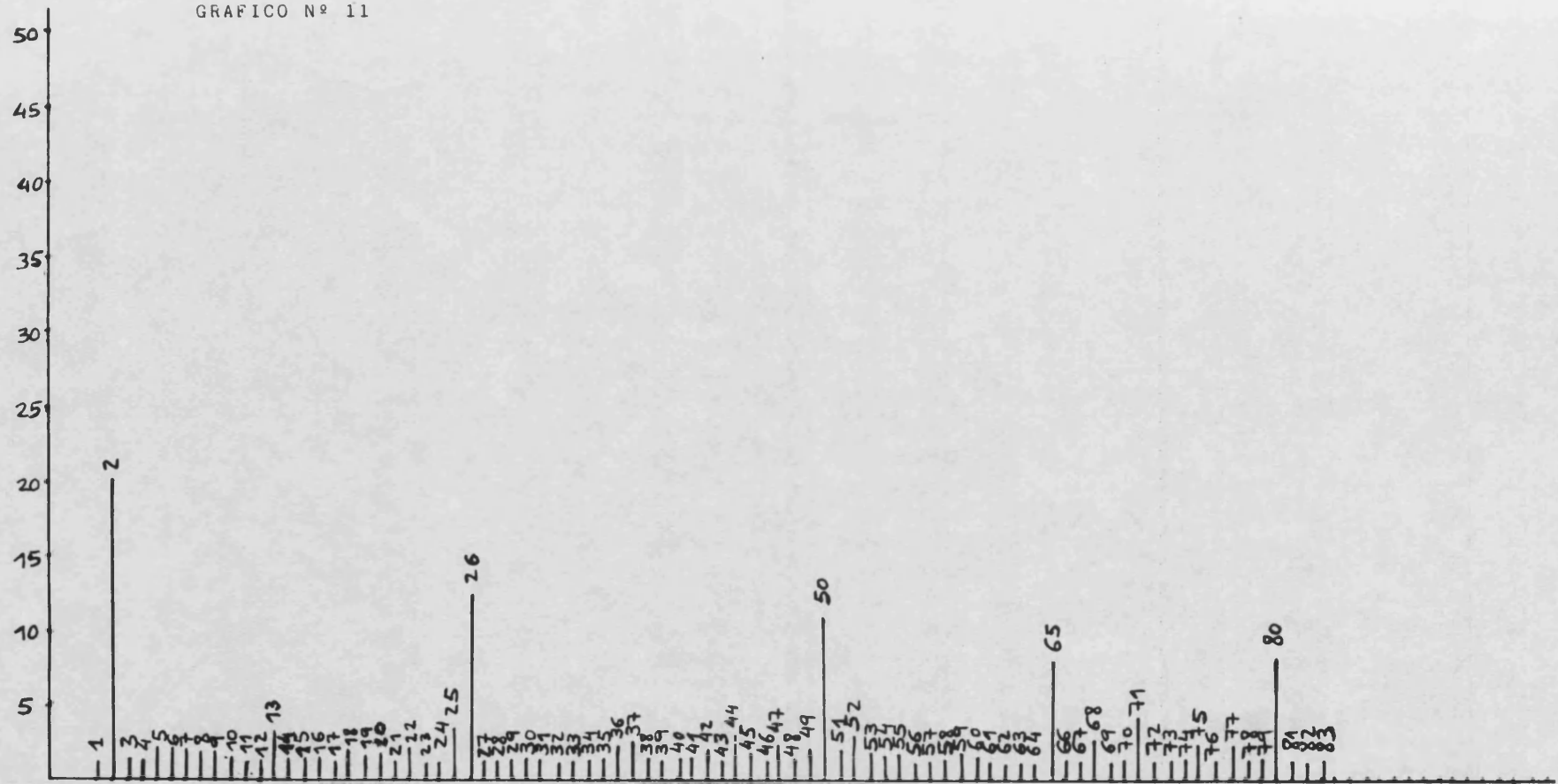
GRAFICO N° 12

PERSONAJES CUENTOS (VIDA REAL)

30

1.- Kaiser

25

2.- Sansón

20

3.- Abderramán

15

4.- Cid

10

5.- Job

5



GRAFICO Nº 13

PROFESIONES/OCUPACIONES (MASCULINAS)

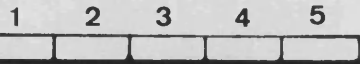

GRAFICO N° 14

PROFESIONES Y OCUPACIONES (FEMENINAS)

- 1.- Encajera
- 2.- Cocinera
- 3.- Camarera
- 4.- Danzarina
- 5.- Fregona

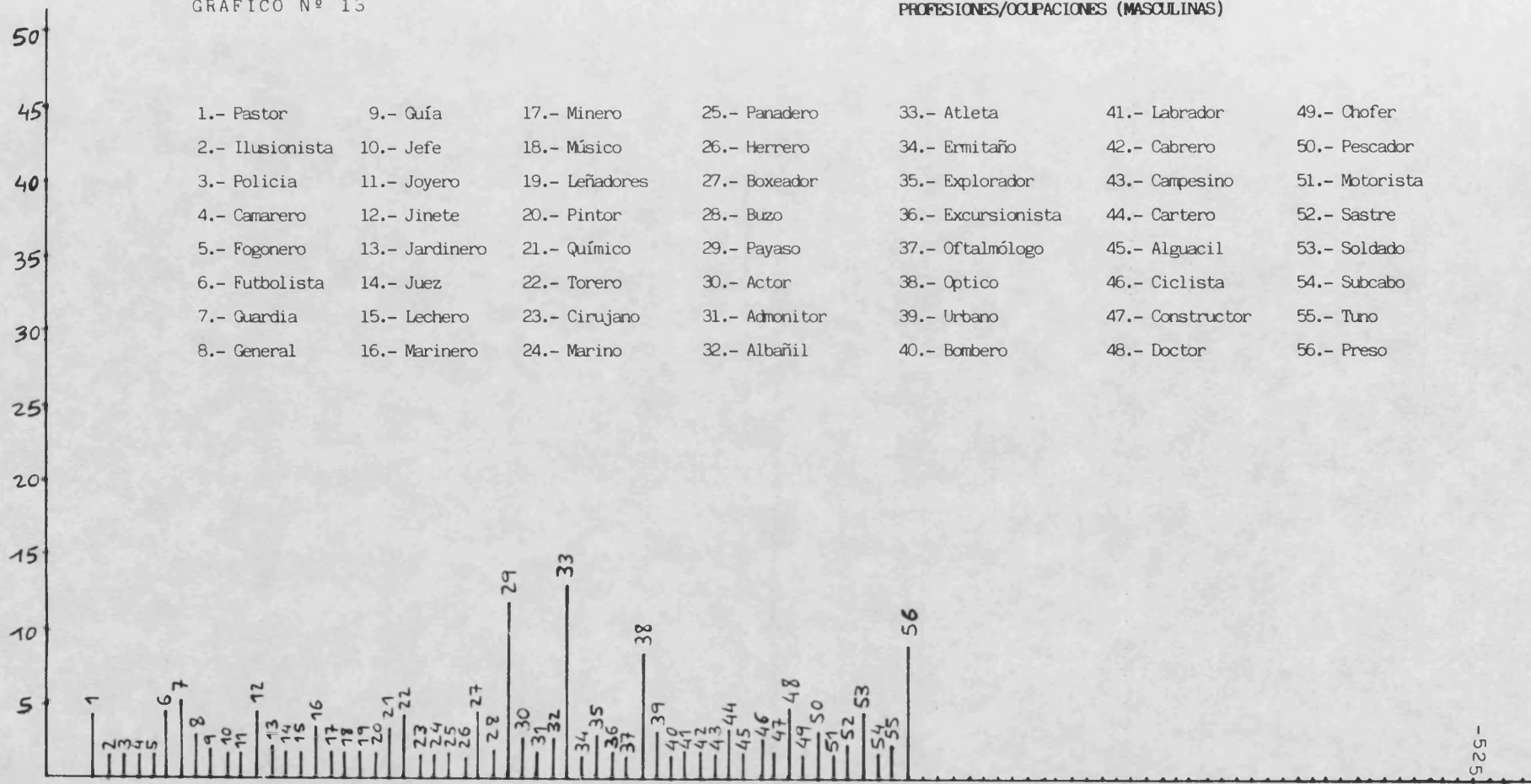

GRAFICO N° 15

RAZAS

30

25

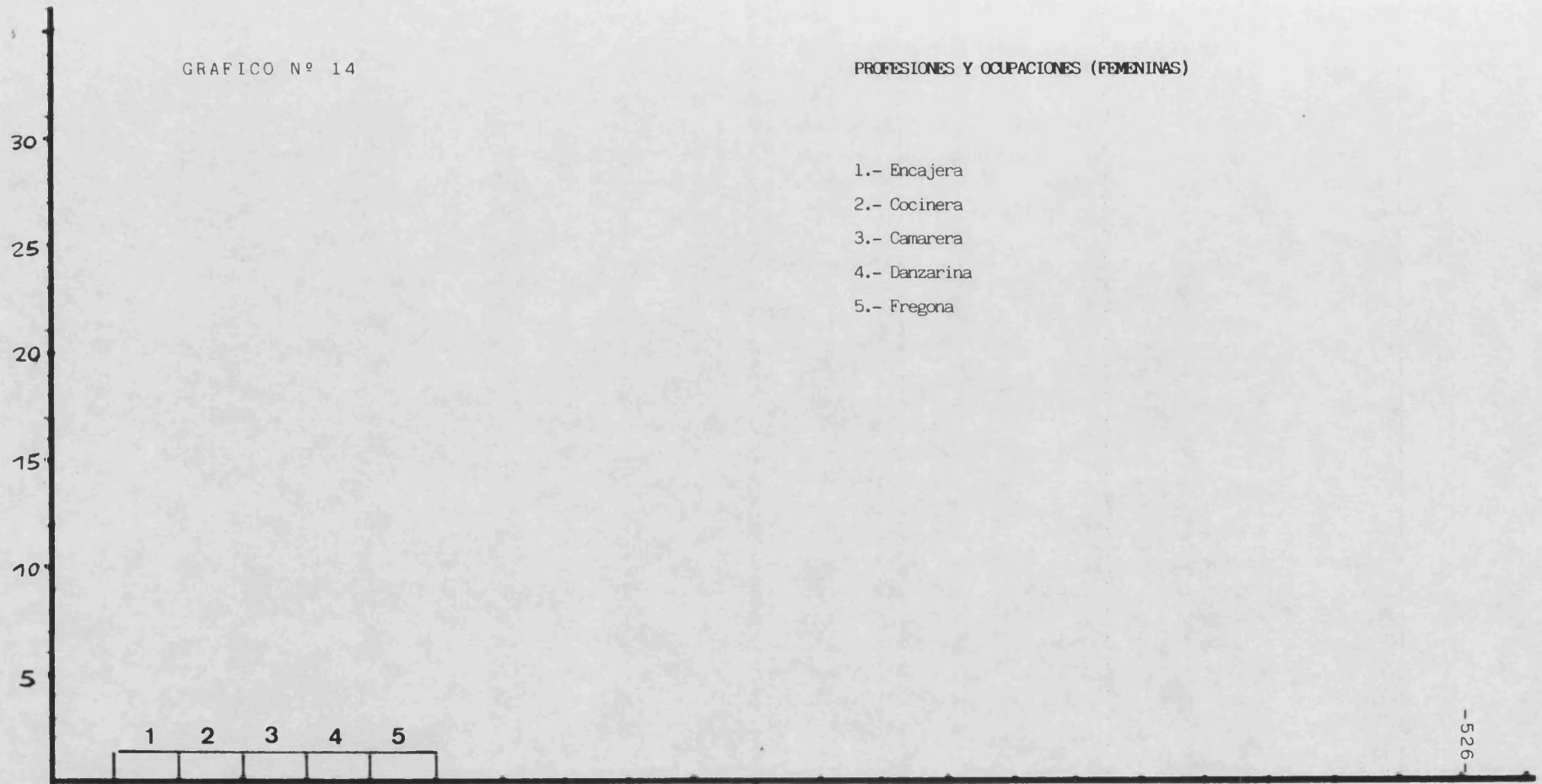
20

15

10

5



GRAFICO Nº 16

NACIONALIDADES

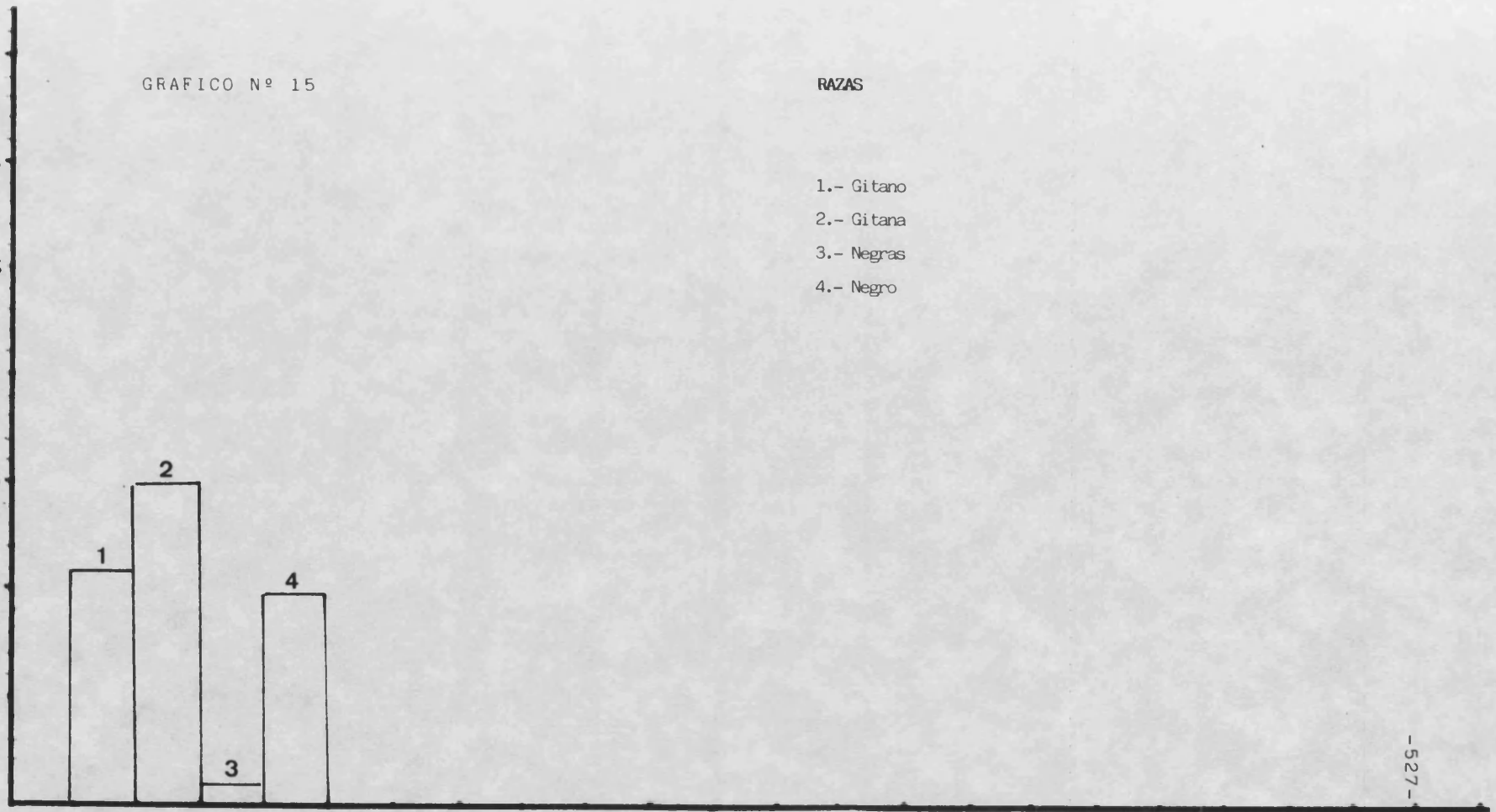

GRAFICO N° 17

PRONOMBRES

- 1.- Tú
- 2.- Yo
- 3.- Nosotros

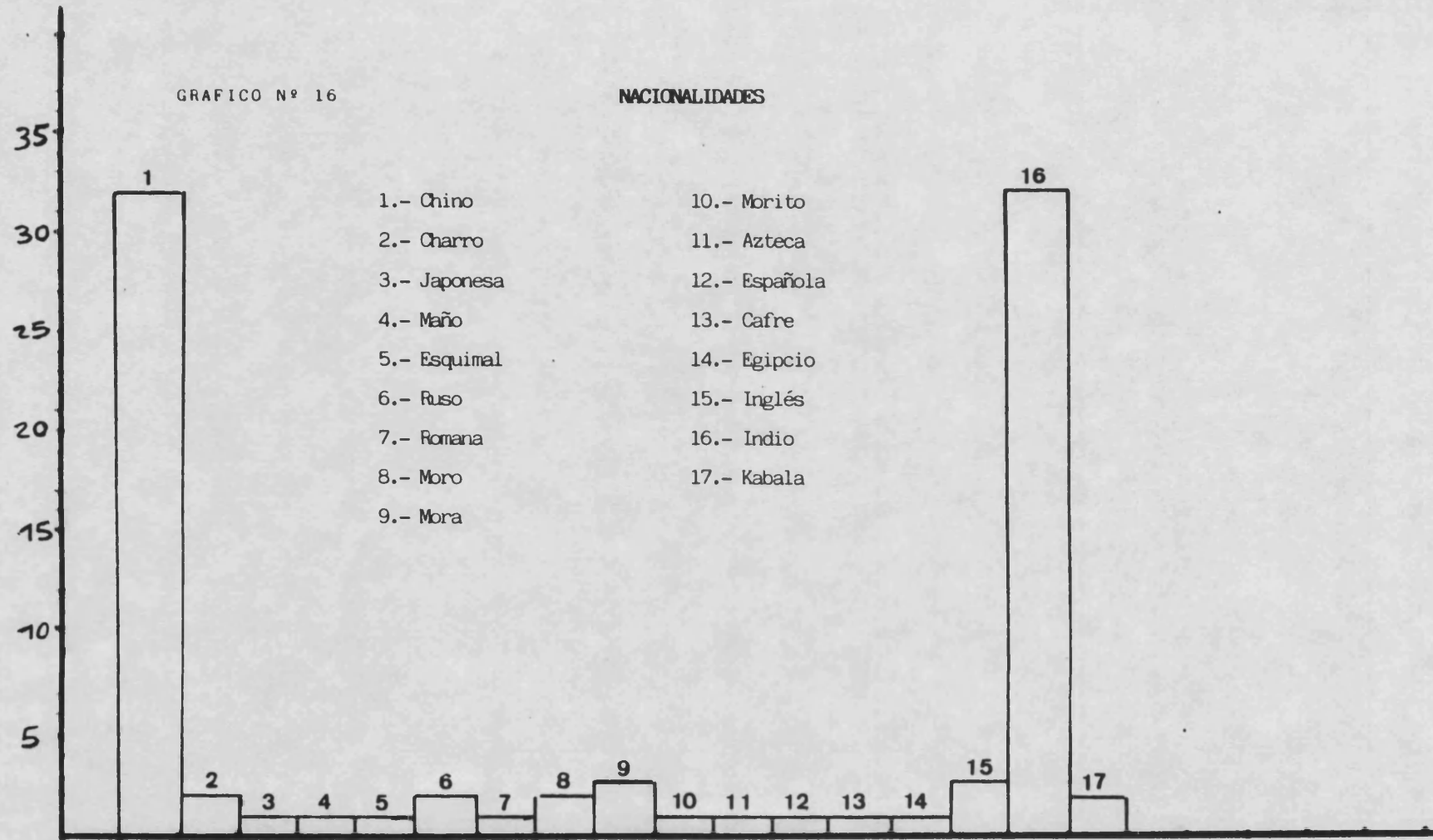

GRAFICO N° 18

PARTES DEL CUERPO

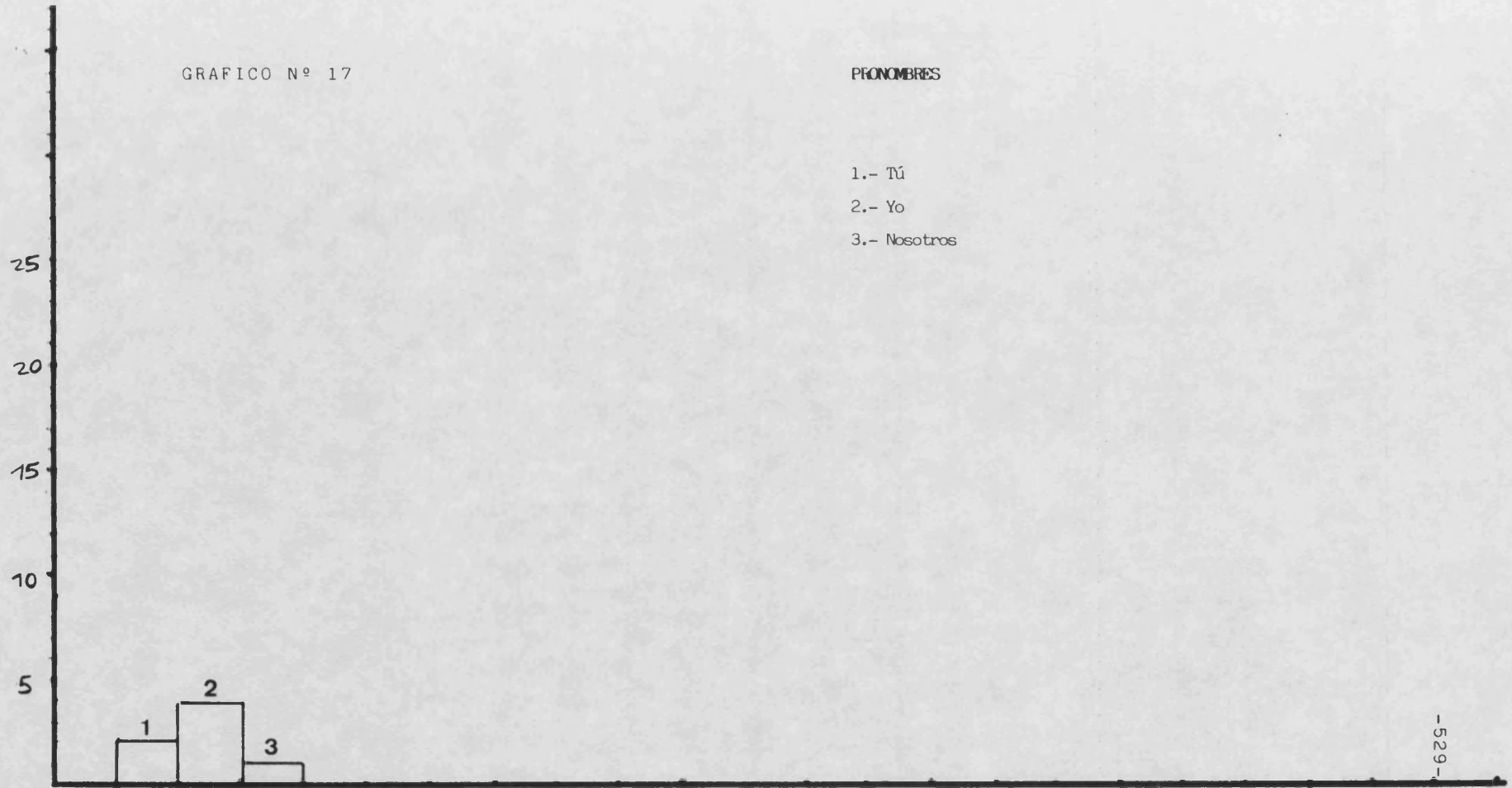

GRAFICO N° 19

EMISIONES RELACIONADAS CON LAS NECESIDADES PRIMARIAS

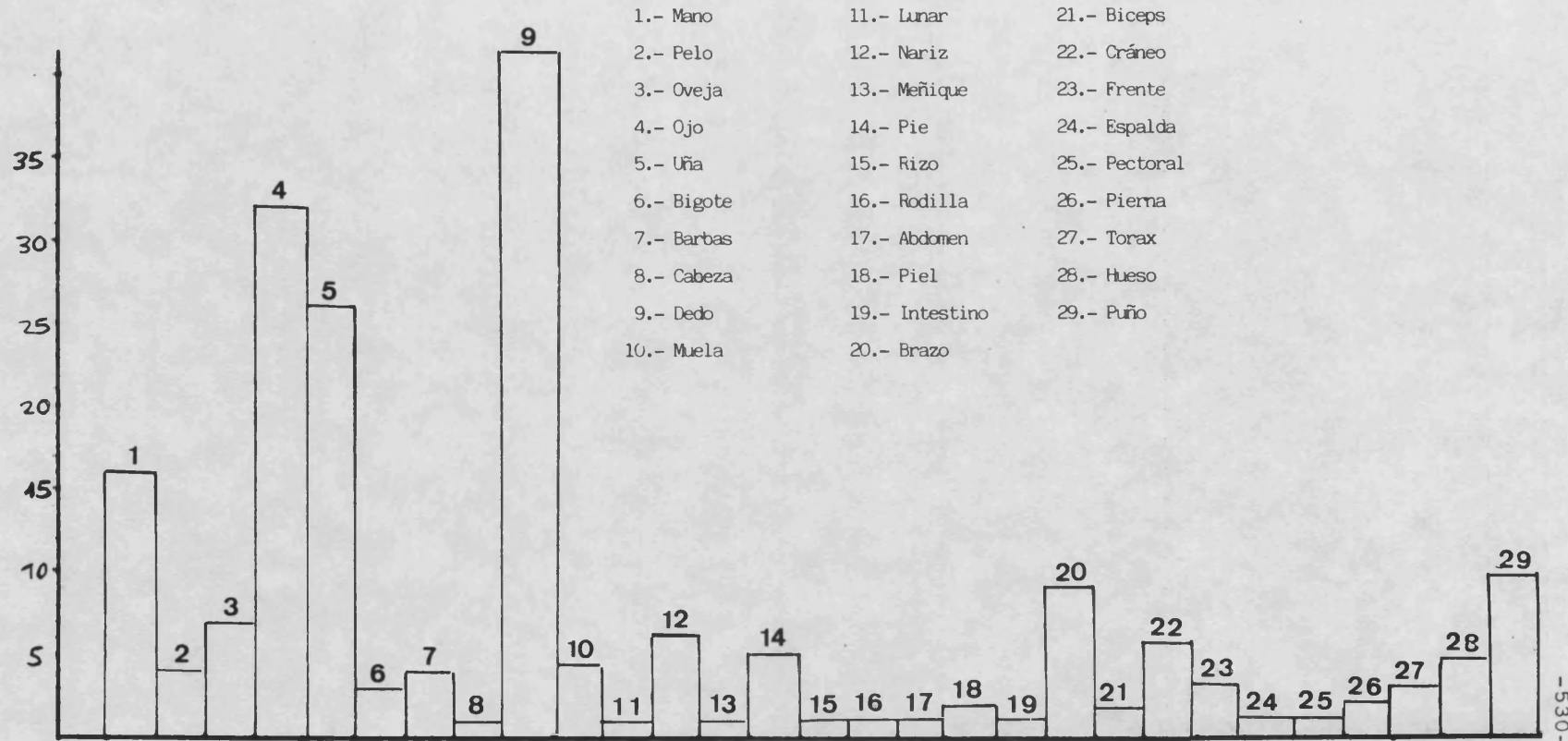
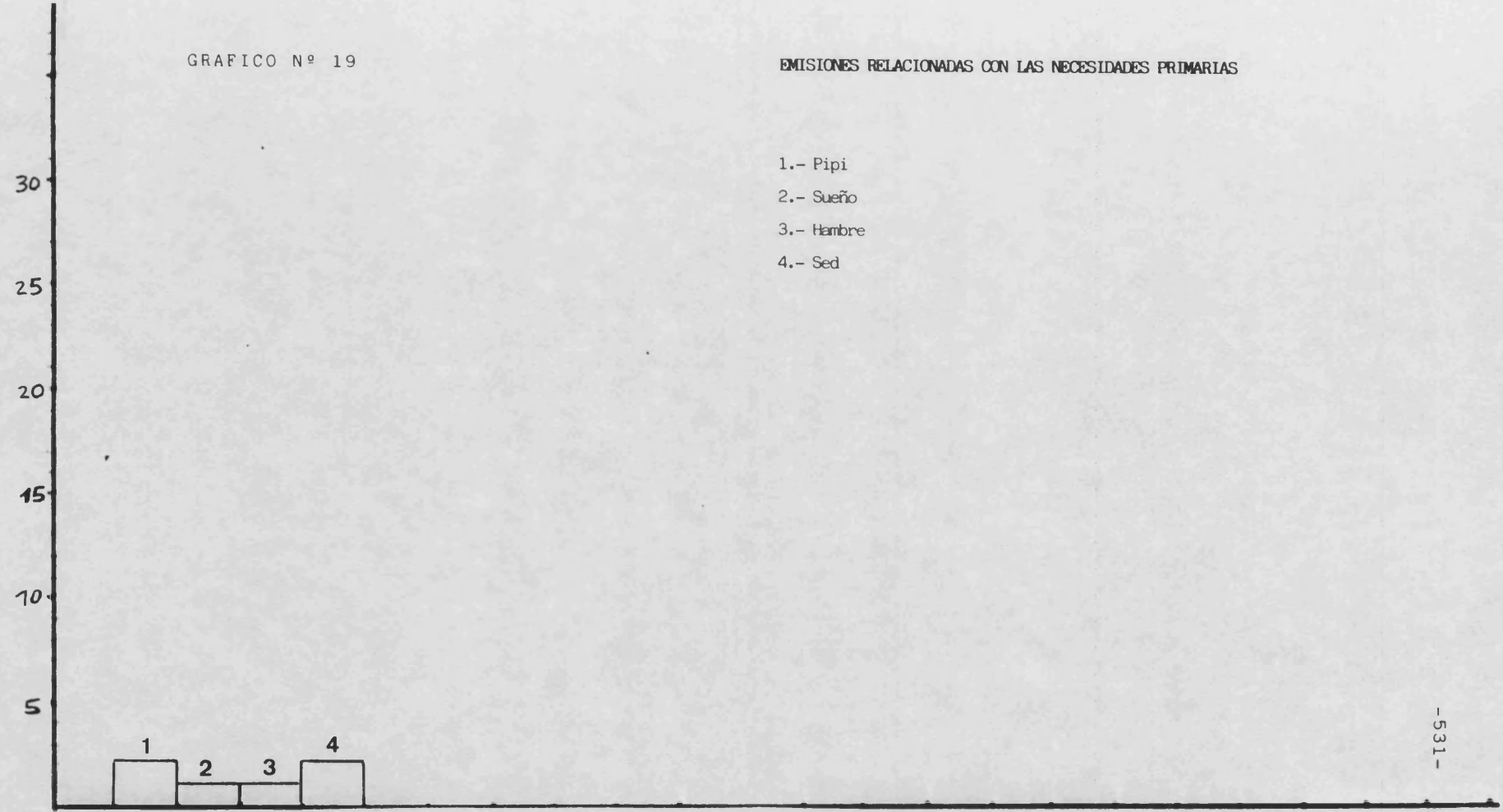

- 1.- Pípi
- 2.- Sueño
- 3.- Hambre
- 4.- Sed

GRAFICO N° 20



GRAFICO Nº 21



GRAFICO N° 22

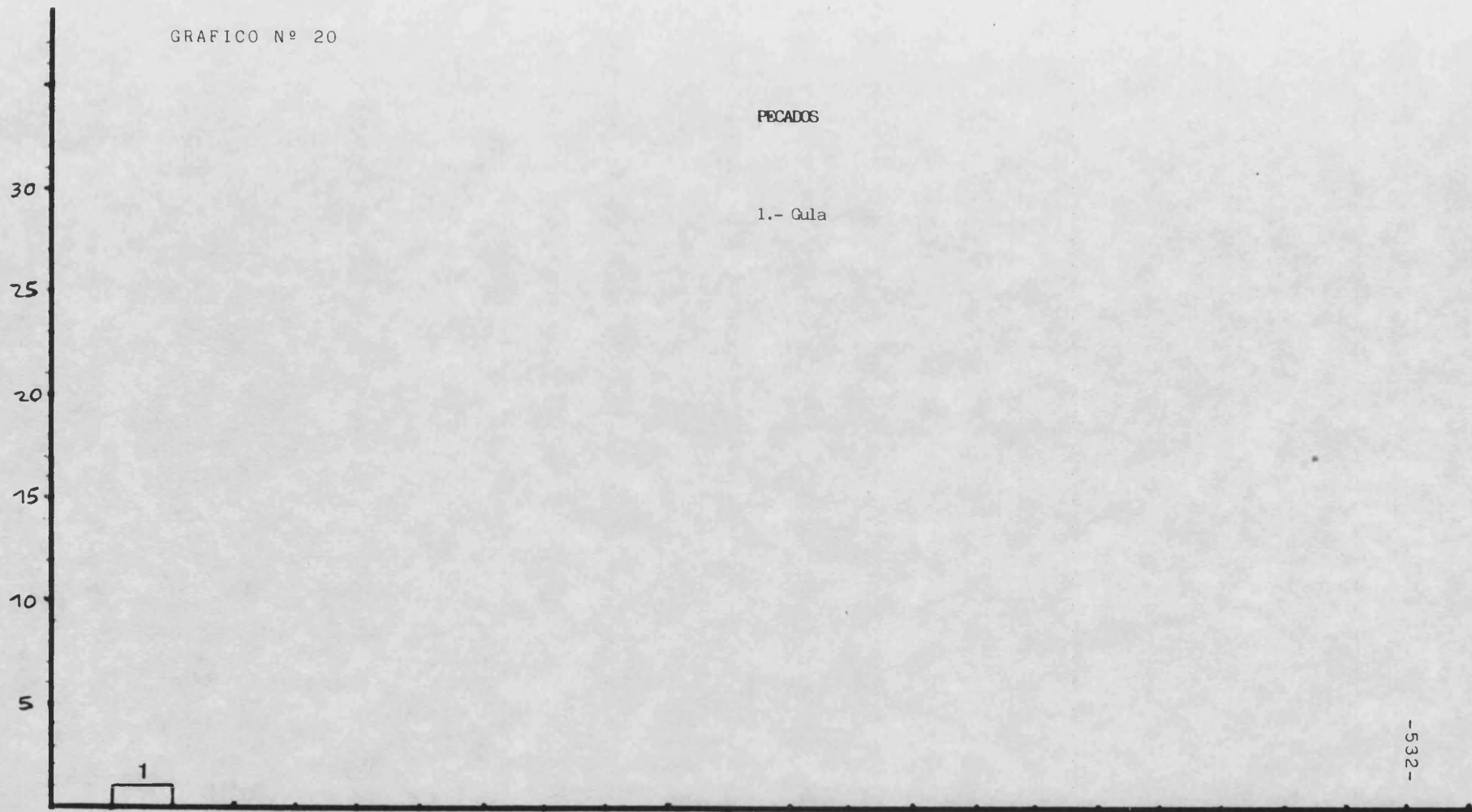

GRAFICO Nº 23

DESIGNATIVOS DE PRENDAS DE VESTIR

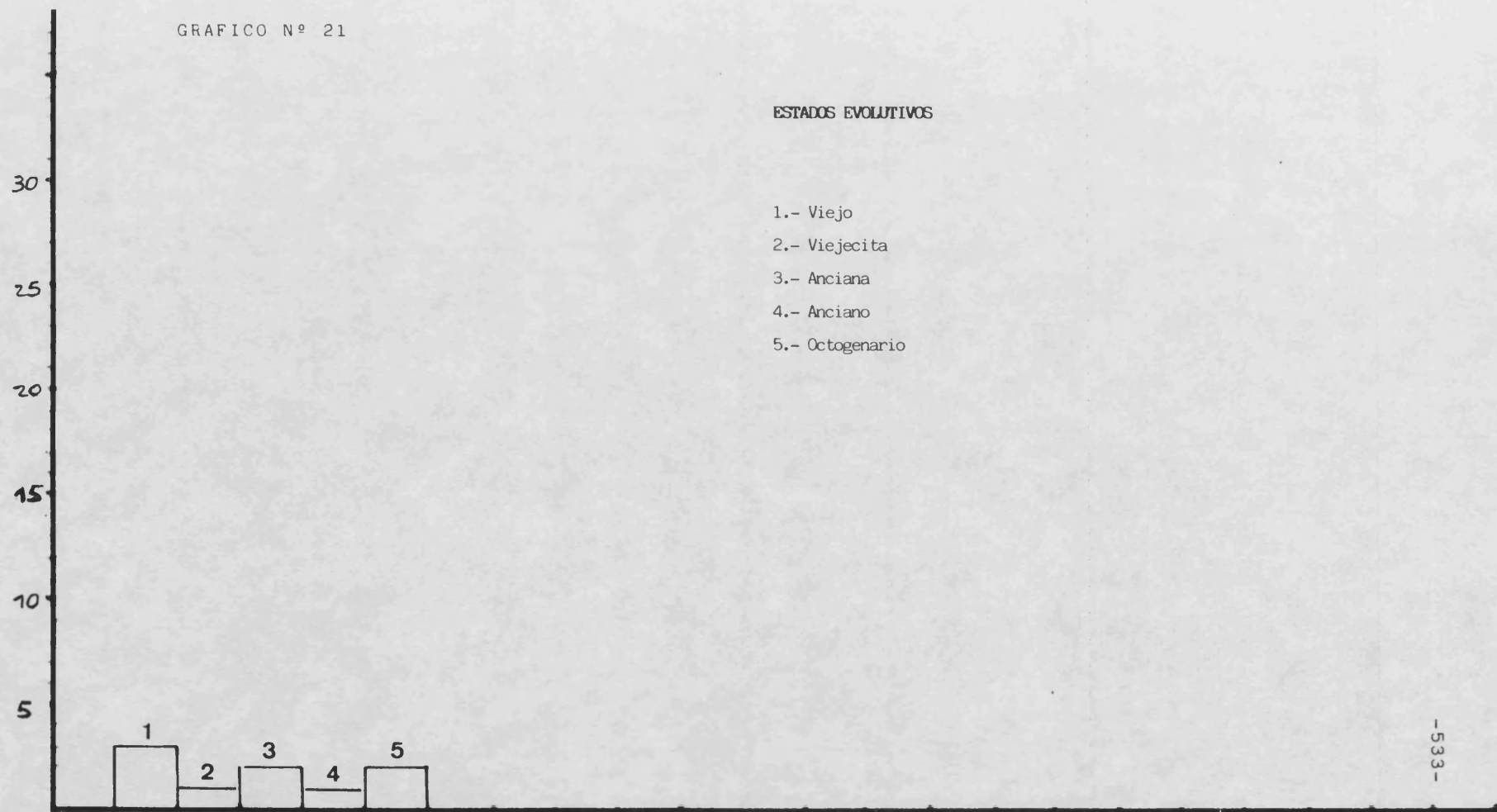

GRAFICO N° 24

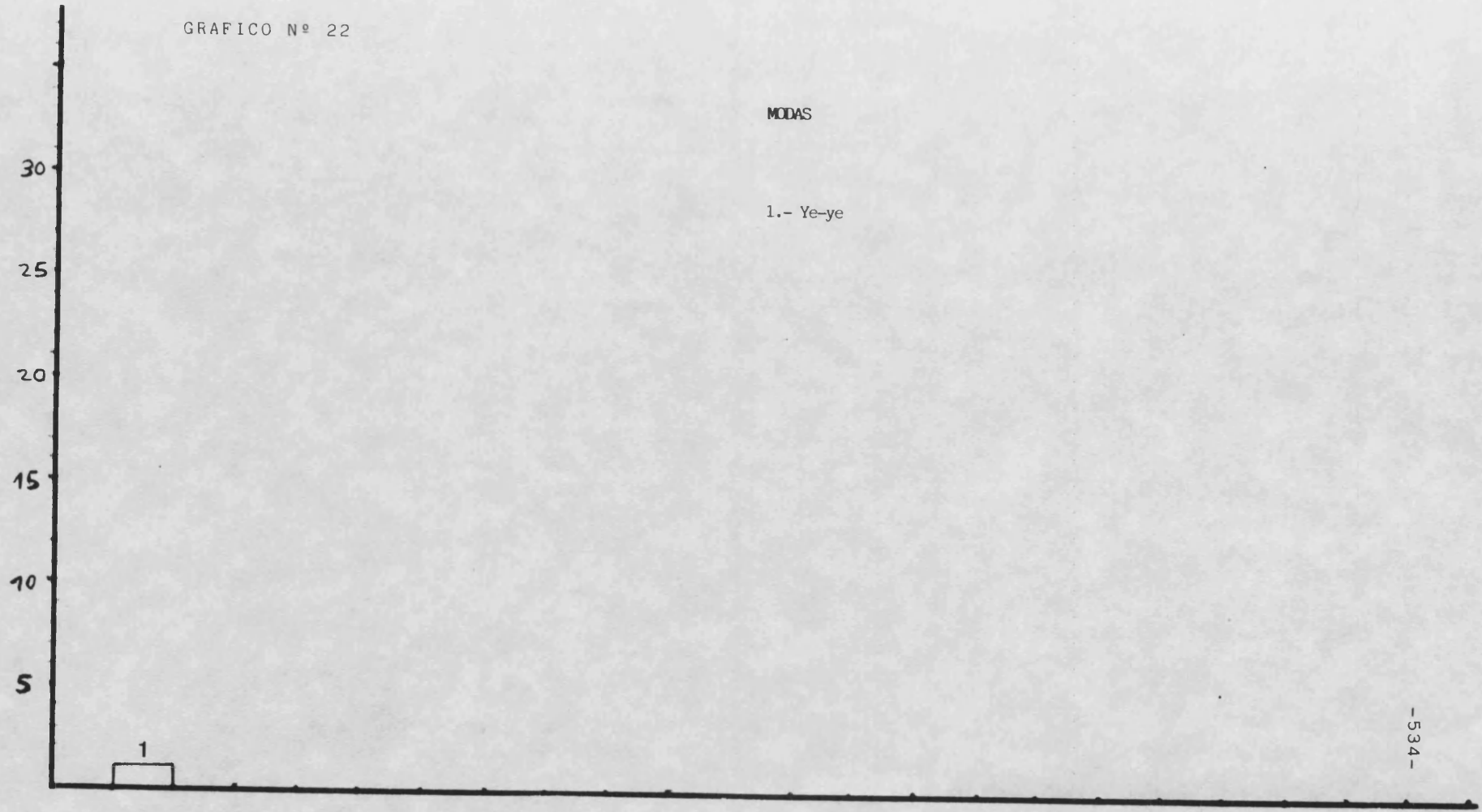
OBJETOS PERSONALES

- | | | | | |
|-------------|---------------|-----------------|----------------|---------------|
| 1.- Abanico | 10.- Bufanda | 19.- Anillo | 28.- Guirnalda | 37.- Pipa |
| 2.- Bastón | 11.- Guante | 20.- Medalla | 29.- Perlas | 38.- Boquilla |
| 3.- Botón | 12.- Gorro | 21.- Llavero | 30.- Lentes | 39.- Cámara |
| 4.- Boina | 13.- Paragüas | 22.- Sombrero | 31.- Percha | 40.- Obsequio |
| 5.- Cinta | 14.- Gorra | 23.- Pañuelo | 32.- Pulsera | 41.- Corona |
| 6.- Collar | 15.- Gemelos | 24.- Broche | 33.- Insignia | 42.- Solapa |
| 7.- Cadena | 16.- Joyas | 25.- Cinturón | 34.- Regalo | |
| 8.- Diadema | 17.- Reloj | 26.- Cremallera | 35.- Chupete | |
| 9.- Gafas | 18.- Kepis | 27.- Cachimba | 36.- Bolso | |

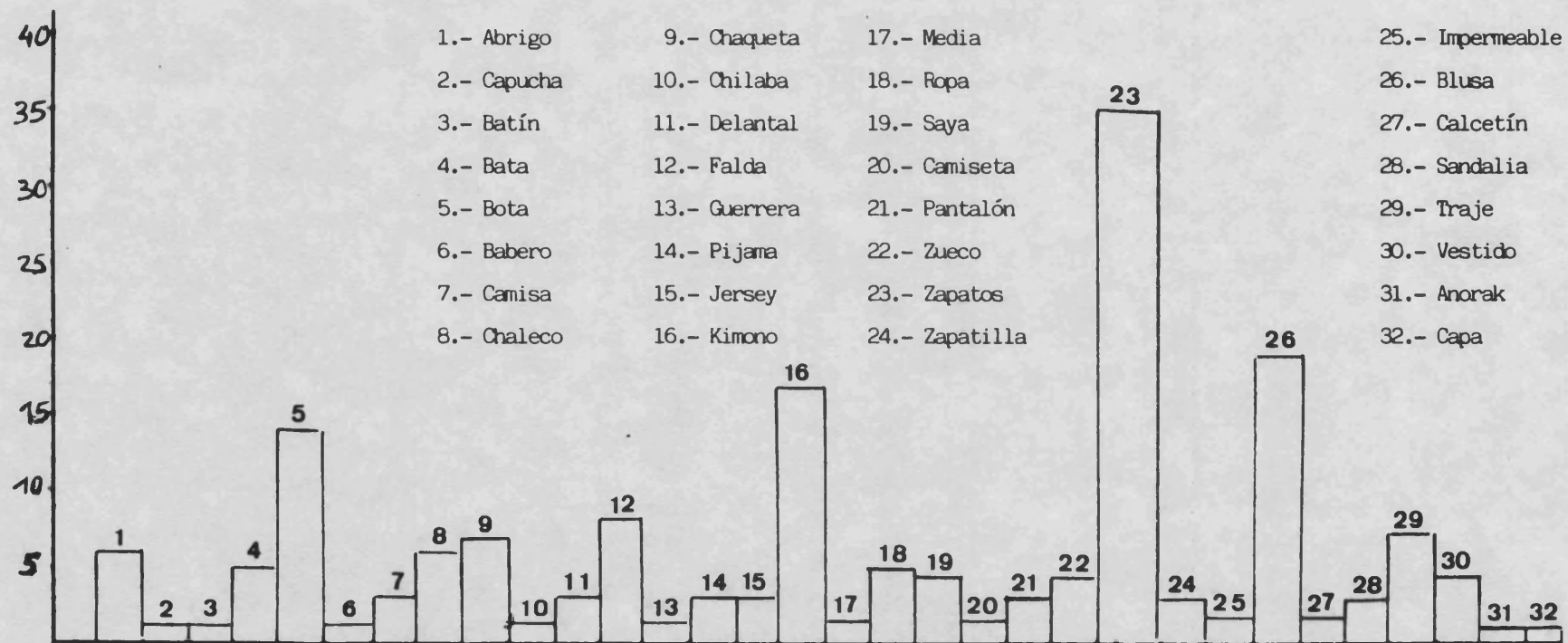

GRAFICO Nº 25

ASEO PERSONAL E HIGIENE

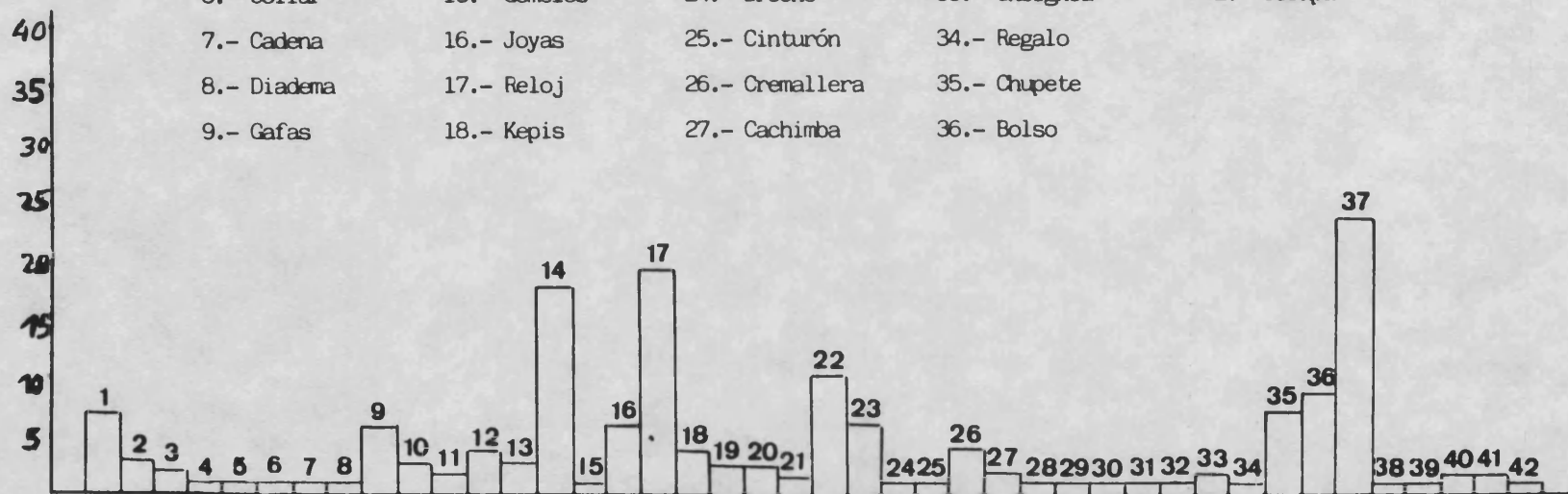

GRAFICO N° 26

ALIMENTOS/BEBIDAS

- | | |
|-------------------|-----------------|
| 1.- Agua | 33.- Café |
| 2.- Higos | 34.- Fresa |
| 3.- Piña | 35.- Filete |
| 4.- Limón | 36.- Galleta |
| 5.- Salchichón | 37.- Golosina |
| 6.- Jamón | 38.- Guisantes |
| 7.- Caramelo | 39.- Huevo |
| 8.- Tomate | 40.- Haba |
| 9.- Helado | 41.- Horchata |
| 10.- Uvas | 42.- Harina |
| 11.- Nuces | 43.- Hielo |
| 12.- Bollo | 44.- Zanahoria |
| 13.- Banana | 45.- Judia |
| 14.- Bellota | 46.- Jarabe |
| 15.- Nabo | 47.- Naranja |
| 16.- Bebida | 48.- Berenjena |
| 17.- Cebolla | 49.- Ajos |
| 18.- Cereza | 50.- Polo |
| 19.- Tocino | 51.- Melón |
| 20.- Aceite | 52.- Col |
| 21.- Ciruela | 53.- Avellana |
| 22.- Coco | 54.- Migas |
| 23.- Chocolate | 55.- Manzana |
| 24.- Chocolatinas | 56.- Nata |
| 25.- Leche | 57.- Pan |
| 26.- Chorizo | 58.- Piñones |
| 27.- Churros | 59.- Castaña |
| 28.- Champan | 60.- Peras |
| 29.- Dulces | 61.- Queso |
| 30.- Soda | 62.- Rosquillas |
| 31.- Limonada | 63.- Barquillos |
| 32.- Fideos | 64.- Croquetas |

- 65.- Mantequilla
- 66.- Pirulí
- 67.- Puerro
- 68.- Sopa
- 69.- Setas
- 70.- Sifón
- 71.- Sal
- 72.- Masa
- 73.- Patatas
- 74.- Té
- 75.- Pimienta
- 76.- Plátano
- 77.- Vino
- 78.- Zumo
- 79.- Yema
- 80.- Yogur
- 81.- Alcachofa
- 82.- Almejas
- 83.- Anchoas
- 84.- Miel
- 85.- Empanadilla
- 86.- Embutido
- 87.- Ensalada
- 88.- Espinacas
- 89.- Ostra
- 90.- Bizcocho
- 91.- Bombón
- 92.- Caldo
- 93.- Carne
- 94.- Chicle
- 95.- Avecren
- 96.- Almendra
- 97.- Mendrugo
- 98.- Flan
- 99.- Coliflor
- 100.- Fresón
- 101.- Fruta
- 102.- Fruto
- 103.- Glucosa
- 104.- Granada
- 105.- Guindas
- 106.- Perejil
- 107.- Madalenas
- 108.- Mermelada
- 109.- Coñac
- 110.- Pastel
- 111.- Pasta
- 112.- Merengue
- 113.- Roscón
- 114.- Turrón
- 115.- Arroz
- 116.- Sandia
- 117.- Tarta
- 118.- Tortilla
- 119.- Asado
- 120.- Pescado
- 121.- Engrudo
- 122.- Pasas
- 123.- Tila
- 124.- Guiso

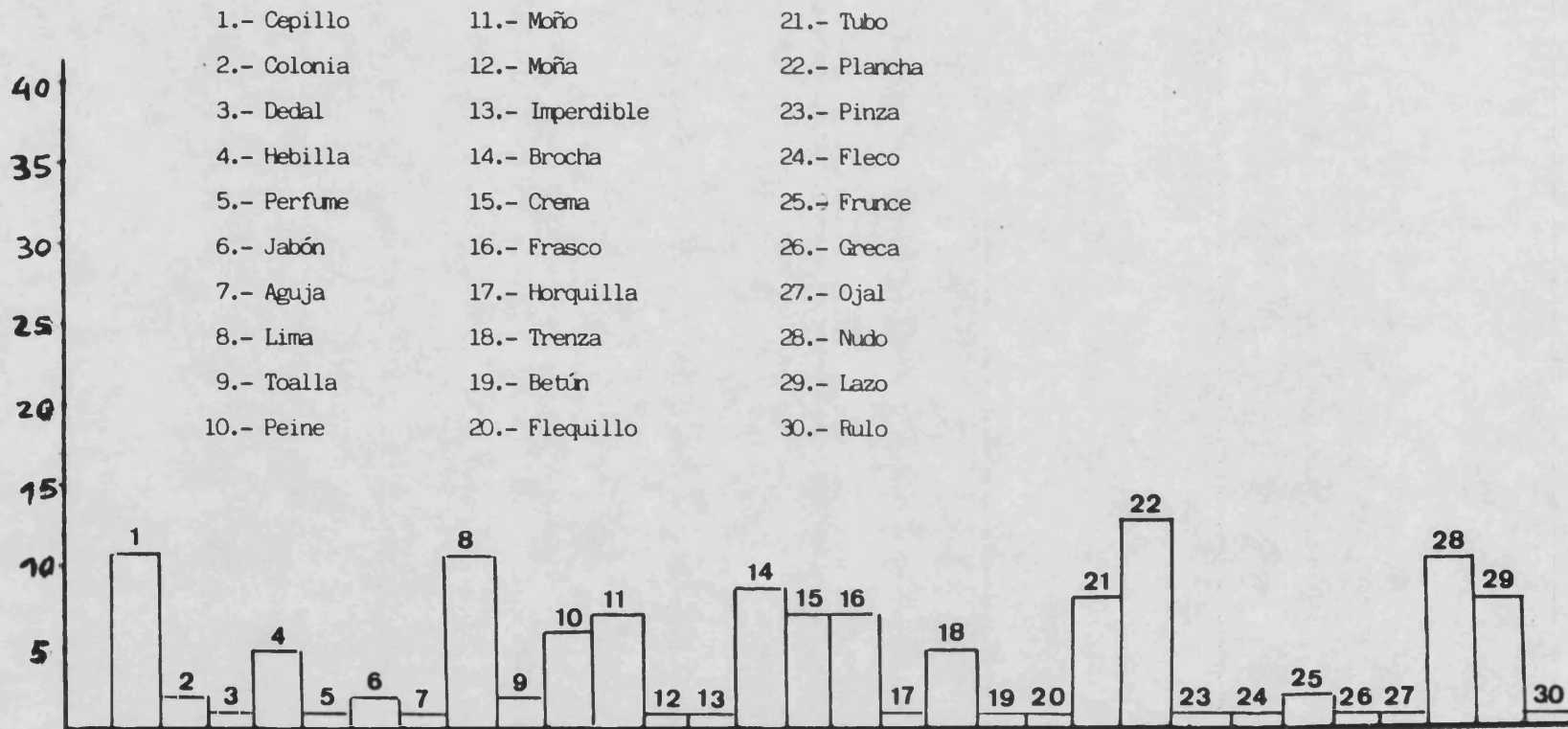
GRAFICO N° 26



GRAFICO N° 27



GRAFICO N° 27

- | | |
|----------------|------------------|
| 1.- Asa | 26.- Porrón |
| 2.- Embudo | 27.- Parrilla |
| 3.- Peso | 28.- Salero |
| 4.- Olla | 29.- Vaso |
| 5.- Biberón | 30.- Taza |
| 6.- Botella | 31.- Servilleta |
| 7.- Copa | 32.- Cazo |
| 8.- Cacerola | 33.- Tenedor |
| 9.- Cuchara | 34.- Frigorífico |
| 10.- Cuchillo | 35.- Frutero |
| 11.- Lechero | 36.- Horno |
| 12.- Cafetera | 37.- Sartén |
| 13.- Jarra | 38.- Mantel |
| 14.- Jarro | 39.- Azucarera |
| 15.- Botijo | 40.- Lata |
| 16.- Tinaja | 41.- Barril |
| 17.- Kilo | 42.- Bote |
| 18.- Litro | 43.- Cuba |
| 19.- Molinillo | 44.- Orza |
| 20.- Nevera | 45.- Pesa |
| 21.- Pote | 46.- Caldero |
| 22.- Plato | 47.- Almirez |
| 23.- Quesera | 48.- Monda |
| 24.- Sopera | |
| 25.- Tarro | |

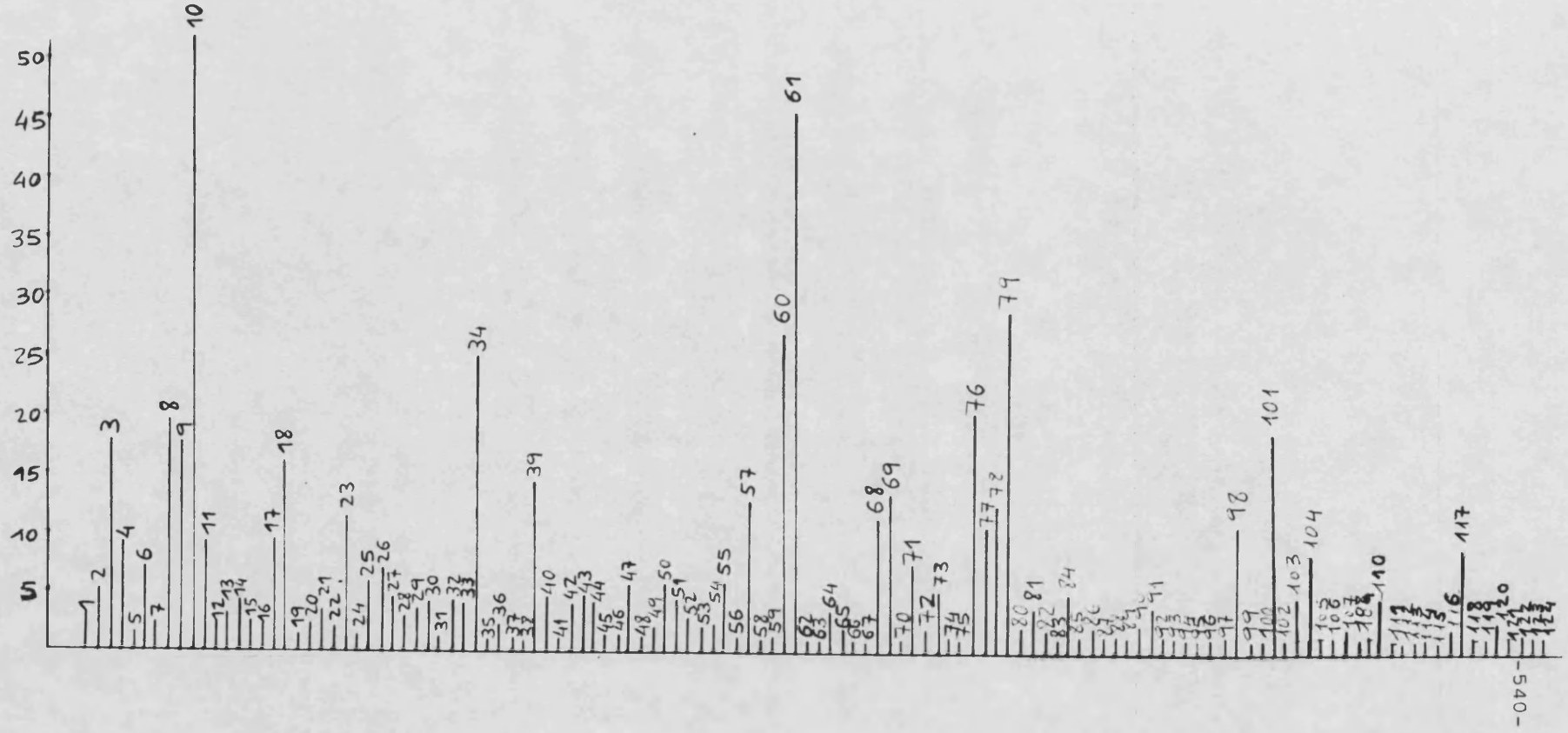
GRAFICO N° 28

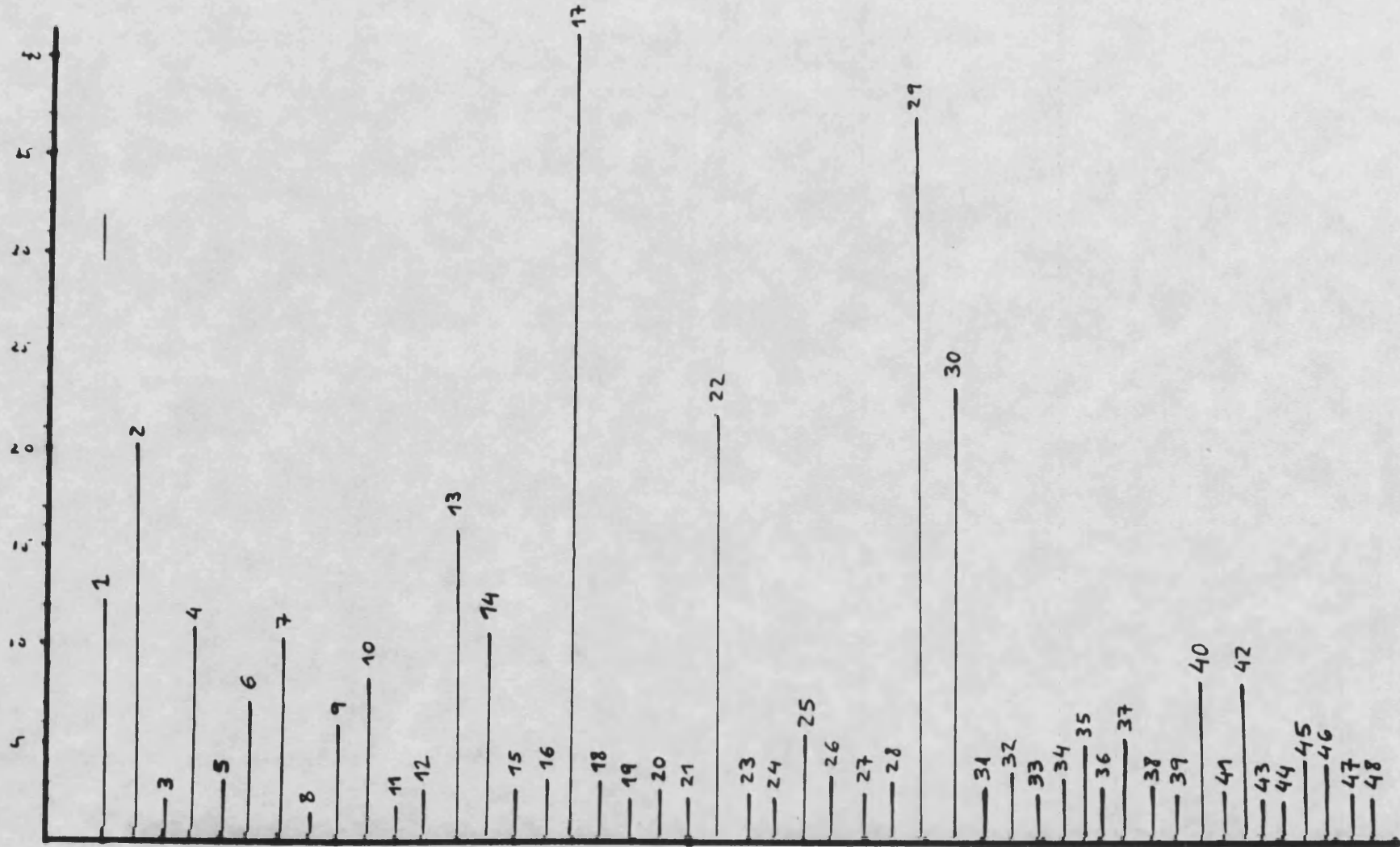

GRAFICO Nº 29



GRAFICO N° 29

JUEGOS Y OBJETOS PARA JUGAR

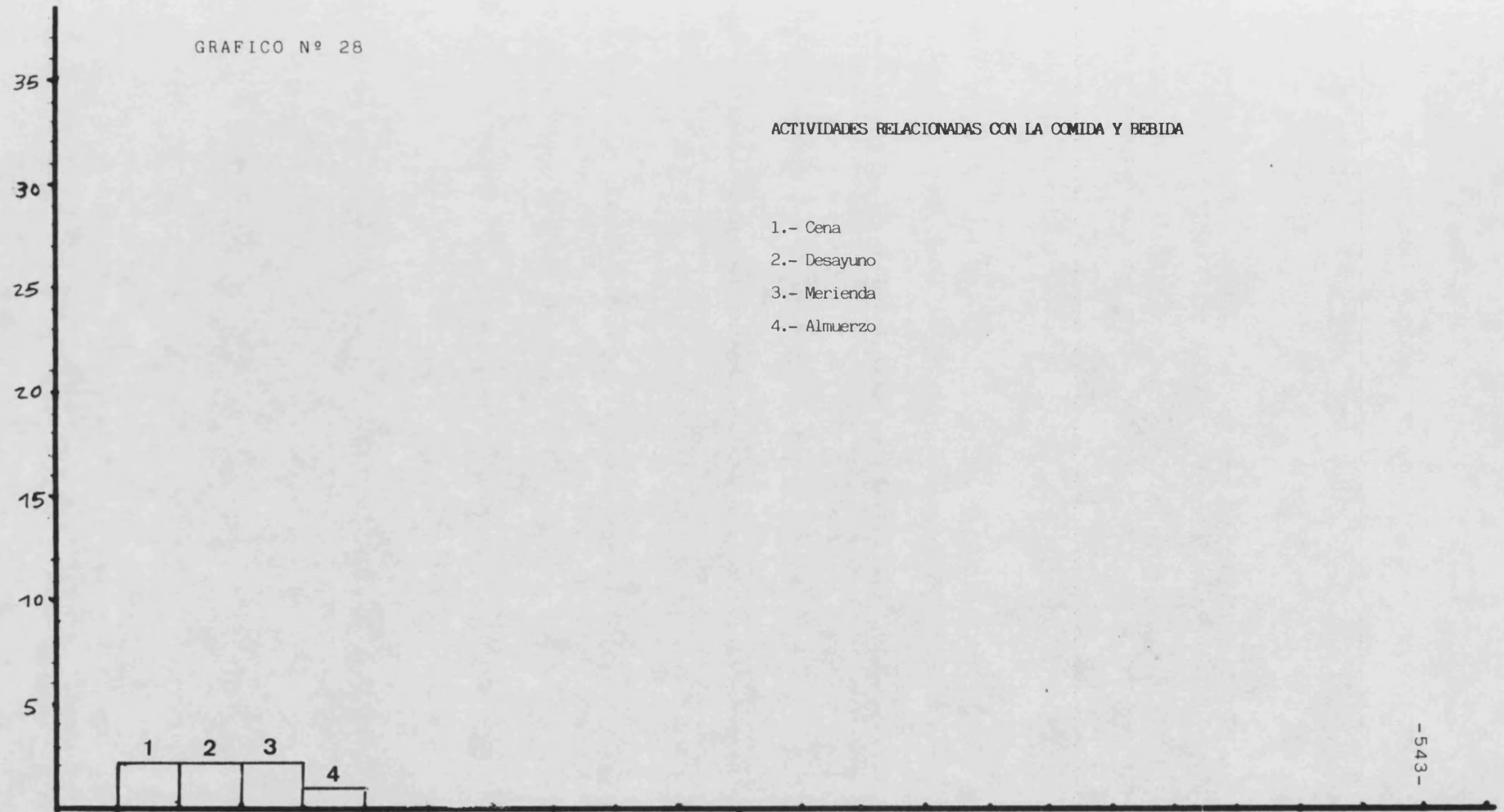
- | | |
|-----------------|--------------------|
| 1.- Aro | 22.- Ruleta |
| 2.- Pala | 23.- Corro |
| 3.- Pelota | 24.- Títere |
| 4.- Imán | 25.- Sota |
| 5.- Bolos | 26.- Yoyo |
| 6.- Globo | 27.- Cuento |
| 7.- Cometa | 28.- Excusabaraaja |
| 8.- Muñeca | 29.- Broma |
| 9.- Balón | 30.- Burbujas |
| 10.- Bola | 31.- Carcaj |
| 11.- Carretilla | 32.- Comba |
| 12.- Carreta | 33.- Cromo |
| 13.- Chapa | 34.- Disfraz |
| 14.- Ficha | 35.- Cotumpio |
| 15.- Careta | 36.- Naipe |
| 16.- Dominó | 37.- Patín |
| 17.- Dado | 38.- Rastrillo |
| 18.- Juguete | 39.- Trompo |
| 19.- Juego | 40.- Ambo |
| 20.- Patinete | 41.- Confeti |
| 21.- Pito | |

GRAFICO N° 30

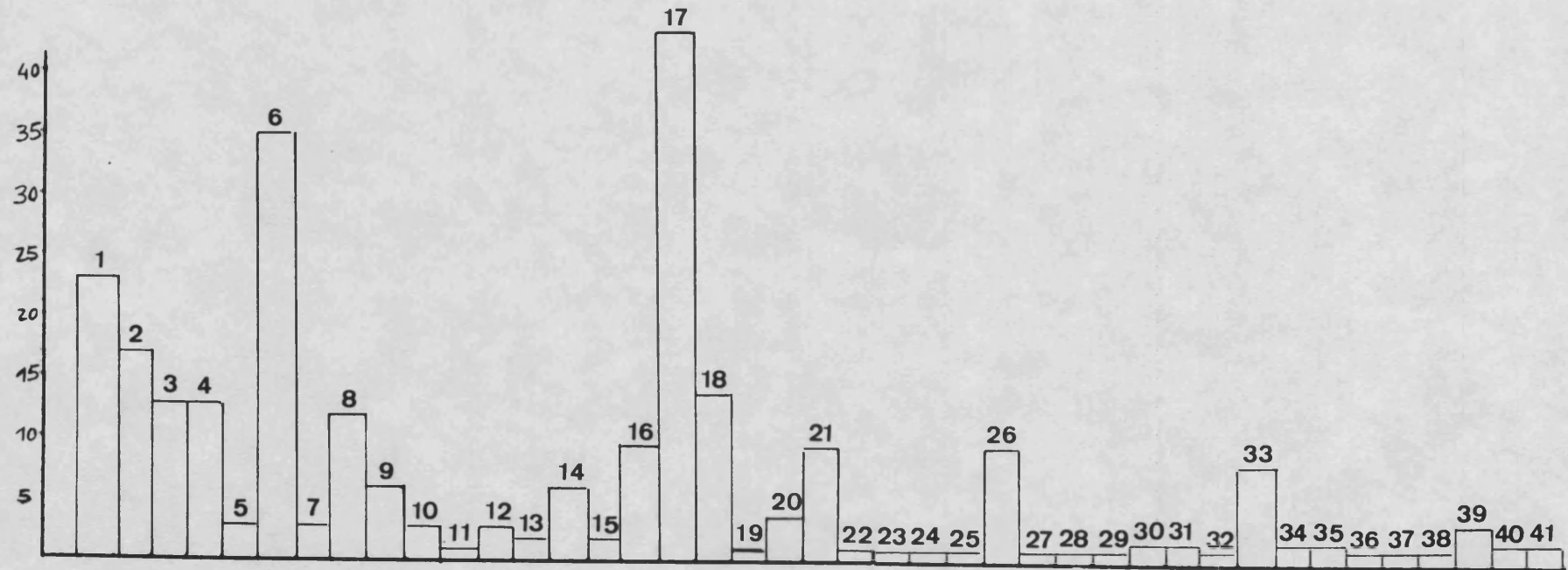
JUEGOS Y OBJETOS RELACIONADOS CON LA GUERRA



GRAFICO N° 31



GRAFICO N° 31

- | | |
|------------------|----------------|
| 1.- Bombo | 21.- Danza |
| 2.- Batuta | 22.- Panderero |
| 3.- Flauta | 23.- Platillo |
| 4.- Guitarra | 24.- Coplas |
| 5.- Jota | 25.- Trompeta |
| 6.- Pandereta | 26.- Vals |
| 7.- Tambor | 27.- Música |
| 8.- Violín | 28.- Nota |
| 9.- Xilofón | 29.- Coro |
| 10.- Saxofón | 30.- Orquesta |
| 11.- Zambomba | 31.- Sexteto |
| 12.- Arpa | 32.- Octava |
| 13.- Armónica | 33.- Piano |
| 14.- Instrumento | 34.- Clarín |
| 15.- Laud | 35.- Disco |
| 16.- Bongo | |
| 17.- Cascabel | |
| 18.- Clarinete | |
| 19.- Teclas | |
| 20.- Corneta | |

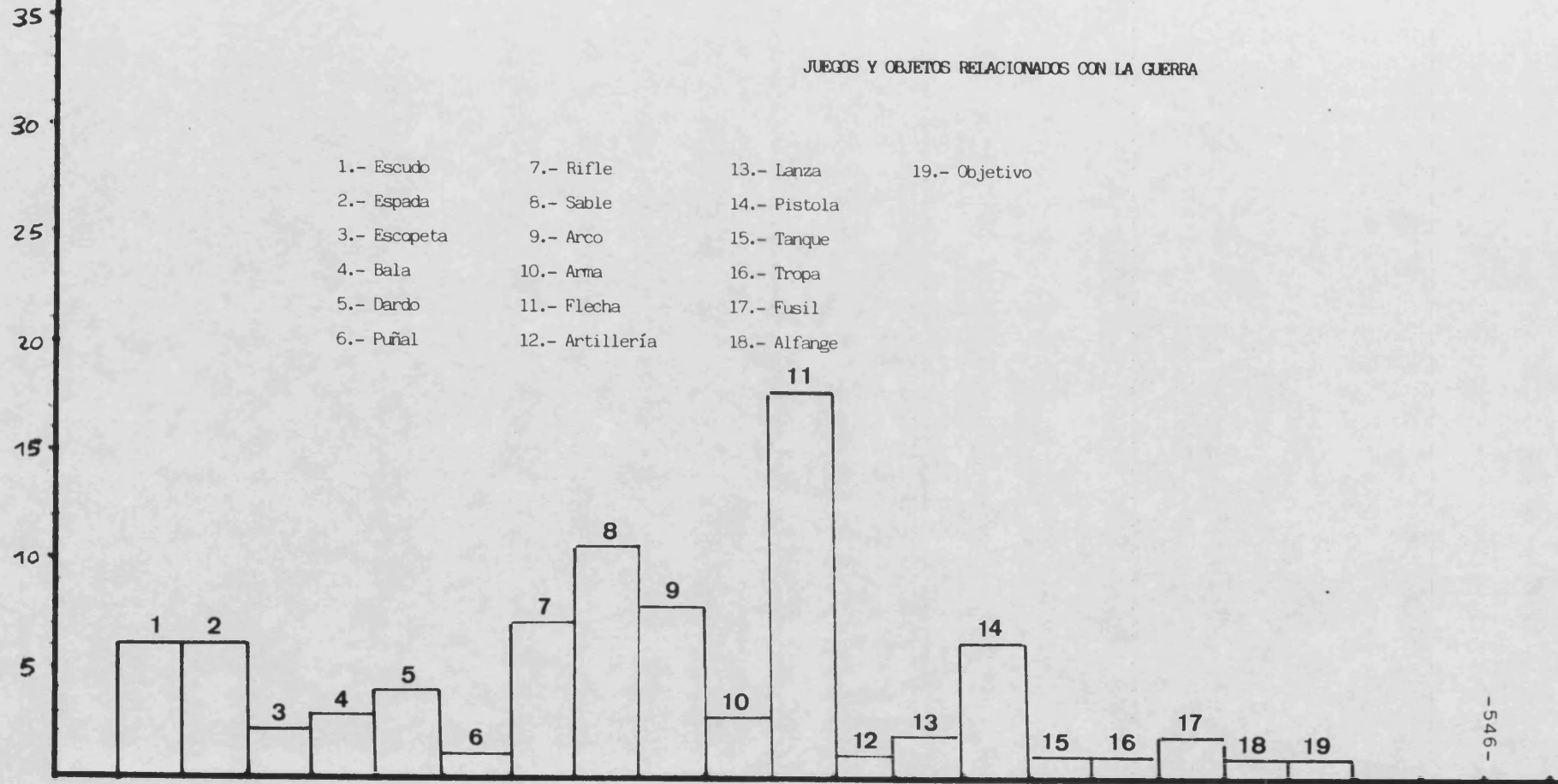
GRAFICO N° 32

DEPORTES

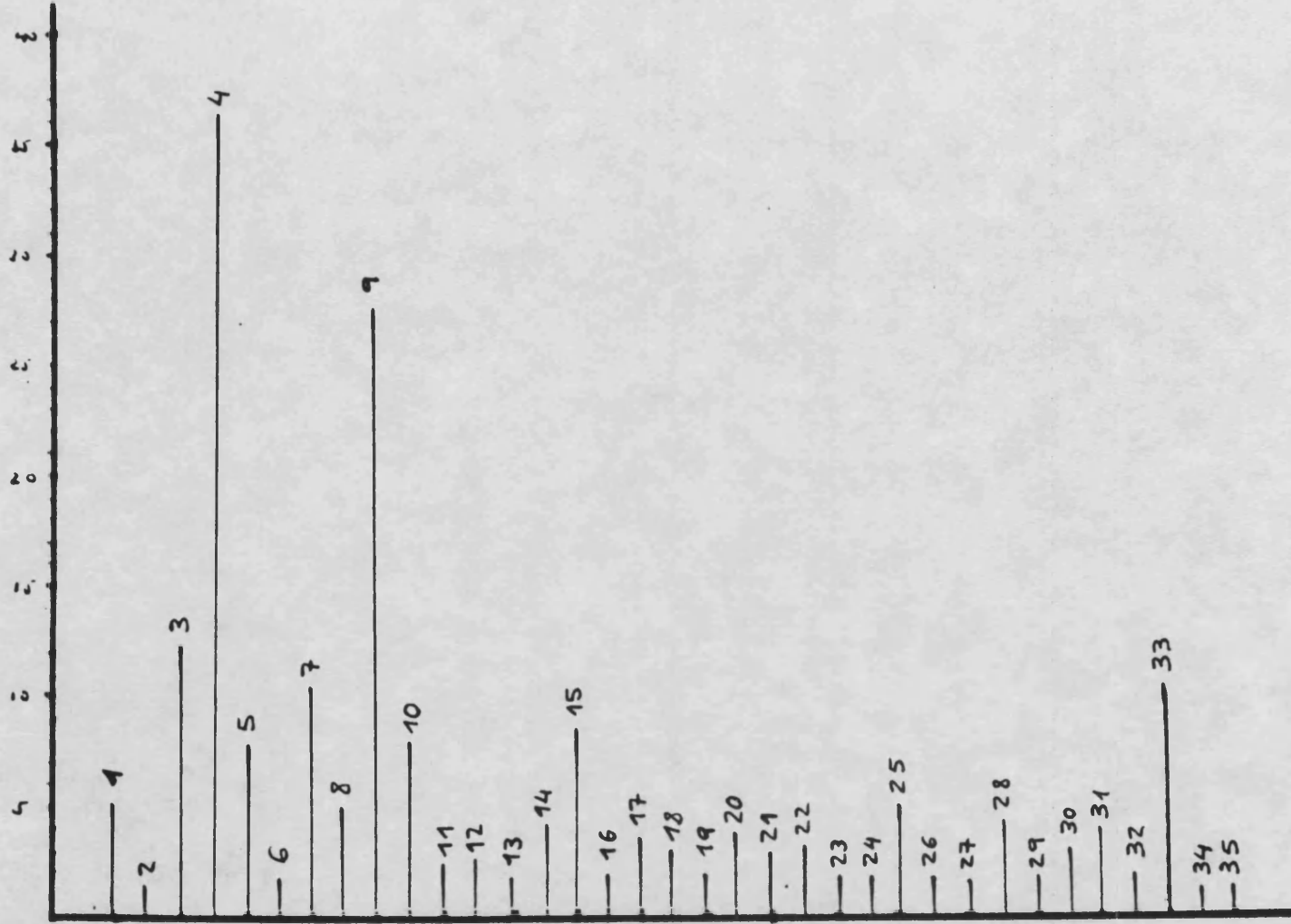

GRAFICO N° 33

ACCIDENTES



GRAFICO N° 34

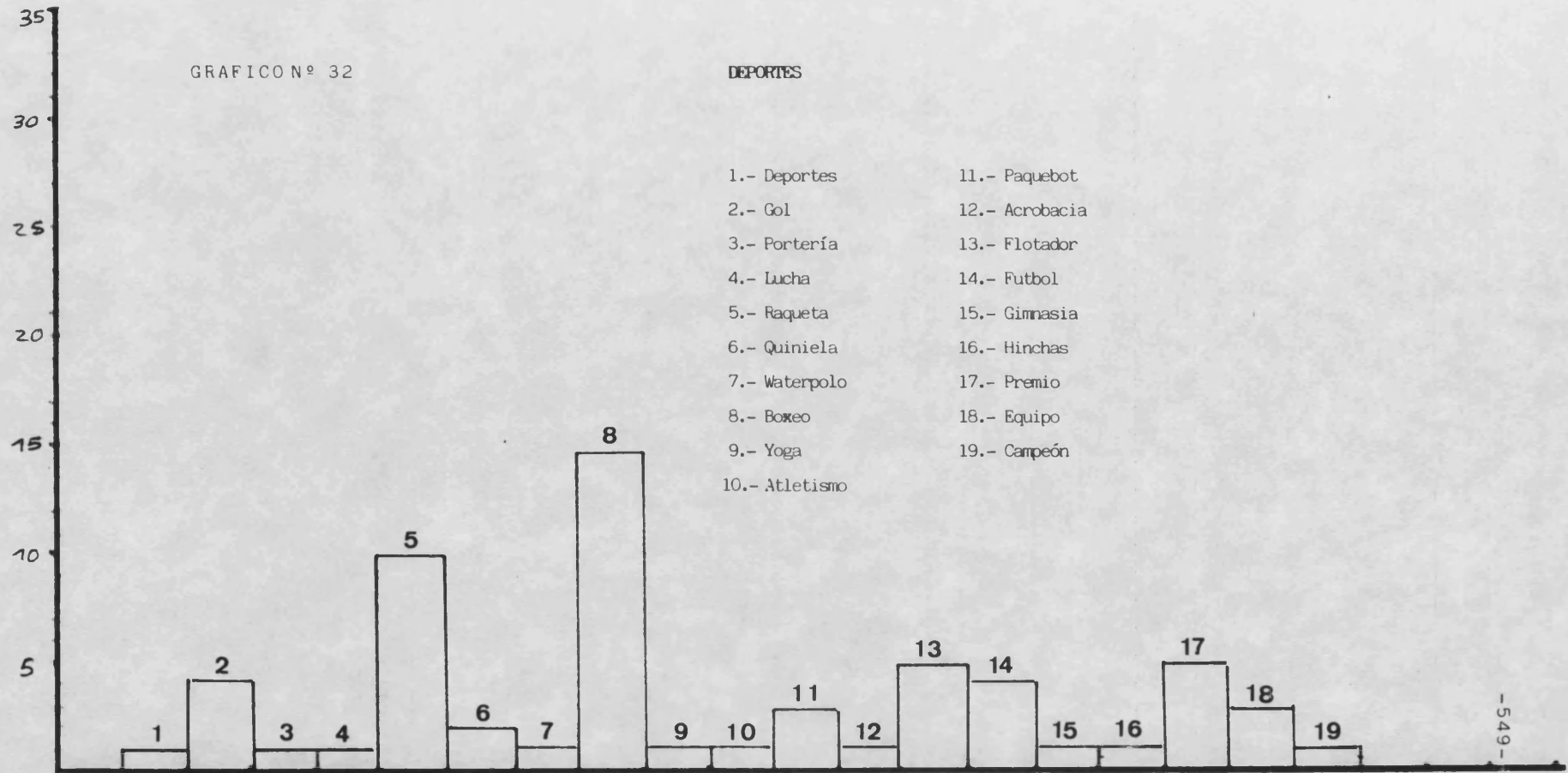

GRAFICO N° 35

HERRAMIENTAS

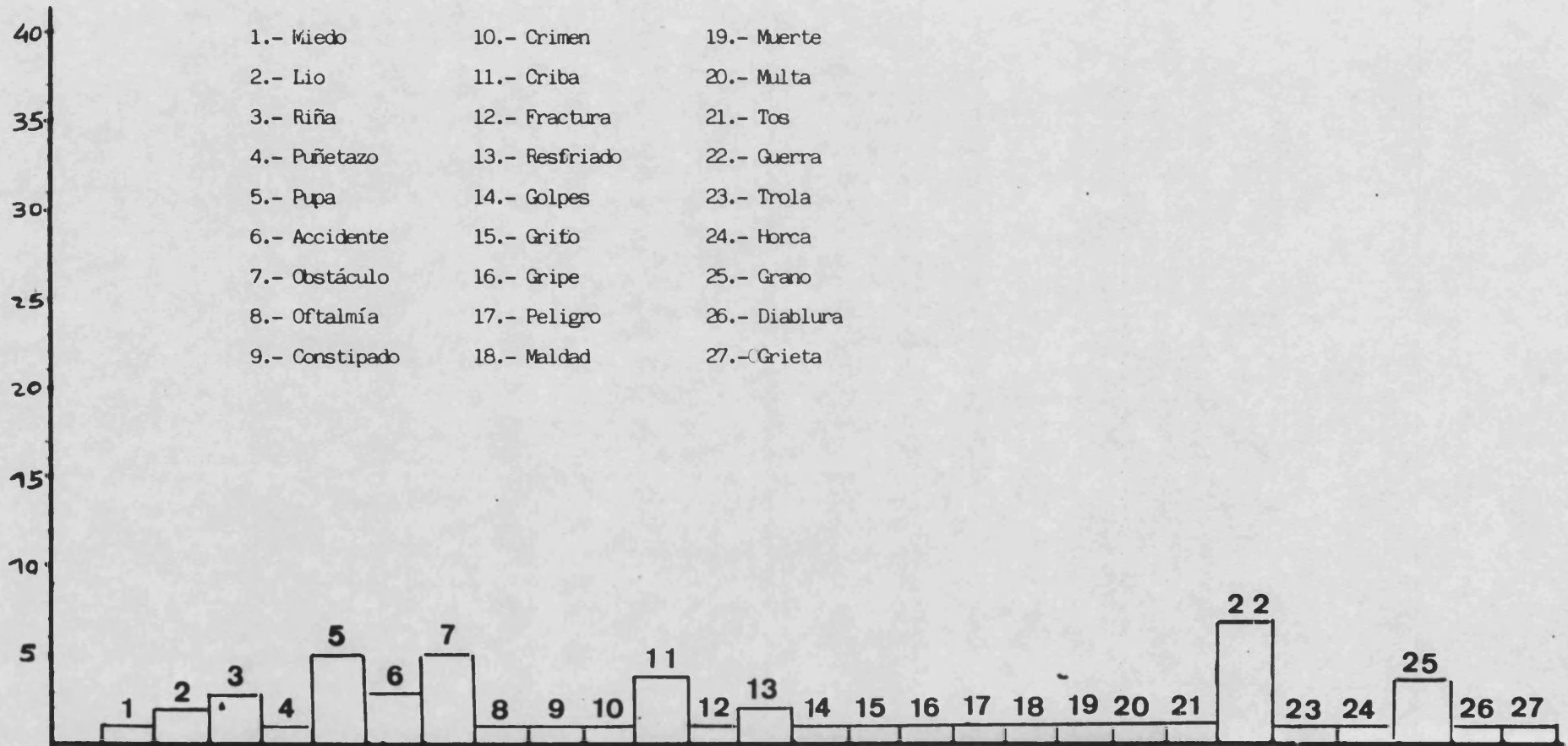
- | | | | | |
|------------------|---------------|-----------------|--------------|-------------|
| 1.- Hacha | 10.- Enchufe | 19.- Pomo | 28.- Tablón | 37.- Grifo |
| 2.- Serrucho | 11.- Sierra | 20.- Aldaba | 29.- Azada | 38.- Azuela |
| 3.- Herramientas | 12.- Clavos | 21.- Candado | 30.- Arado | 39.- Yunque |
| 4.- Martillo | 13.- Escoplo | 22.- Gancho | 31.- Laya | 40.- Cable |
| 5.- Navaja | 14.- Plomada | 23.- Excavadora | 32.- Guadaña | 41.- Muelle |
| 6.- Tenazas | 15.- Tornillo | 24.- Timbre | 33.- Bieldo | 42.- Guita |
| 7.- Maza | 16.- Bombilla | 25.- Metro | 34.- Lezna | 43.- Fuelle |
| 8.- Mazo | 17.- Falleba | 26.- Tabla | 35.- Hoz | 44.- Soga |
| 9.- Embolo | 18.- Tijeras | 27.- Tablero | 36.- Máquina | 45.- Palo |

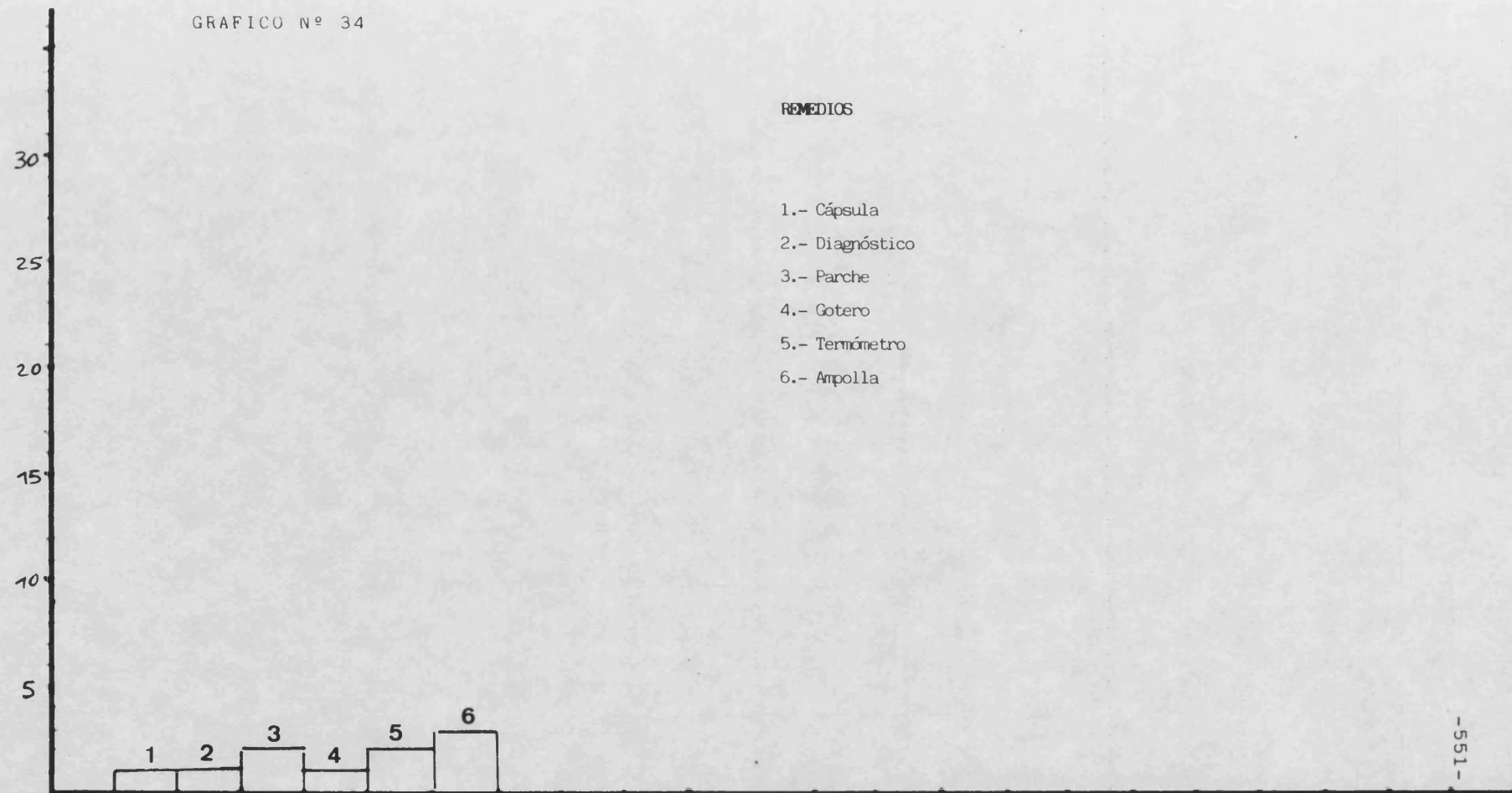
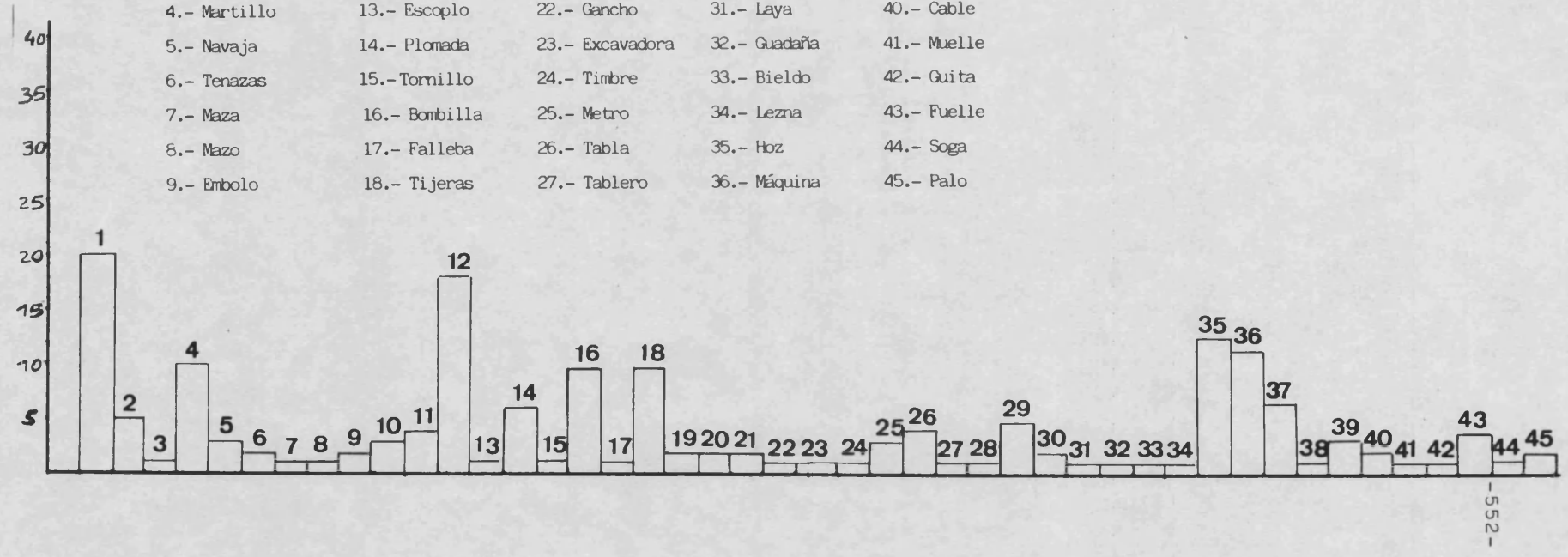

GRAFICON Nº 36

DINERO



GRAFICO N° 37



GRAFICO N° 37

DESIGNATIVOS DE ANIMALES

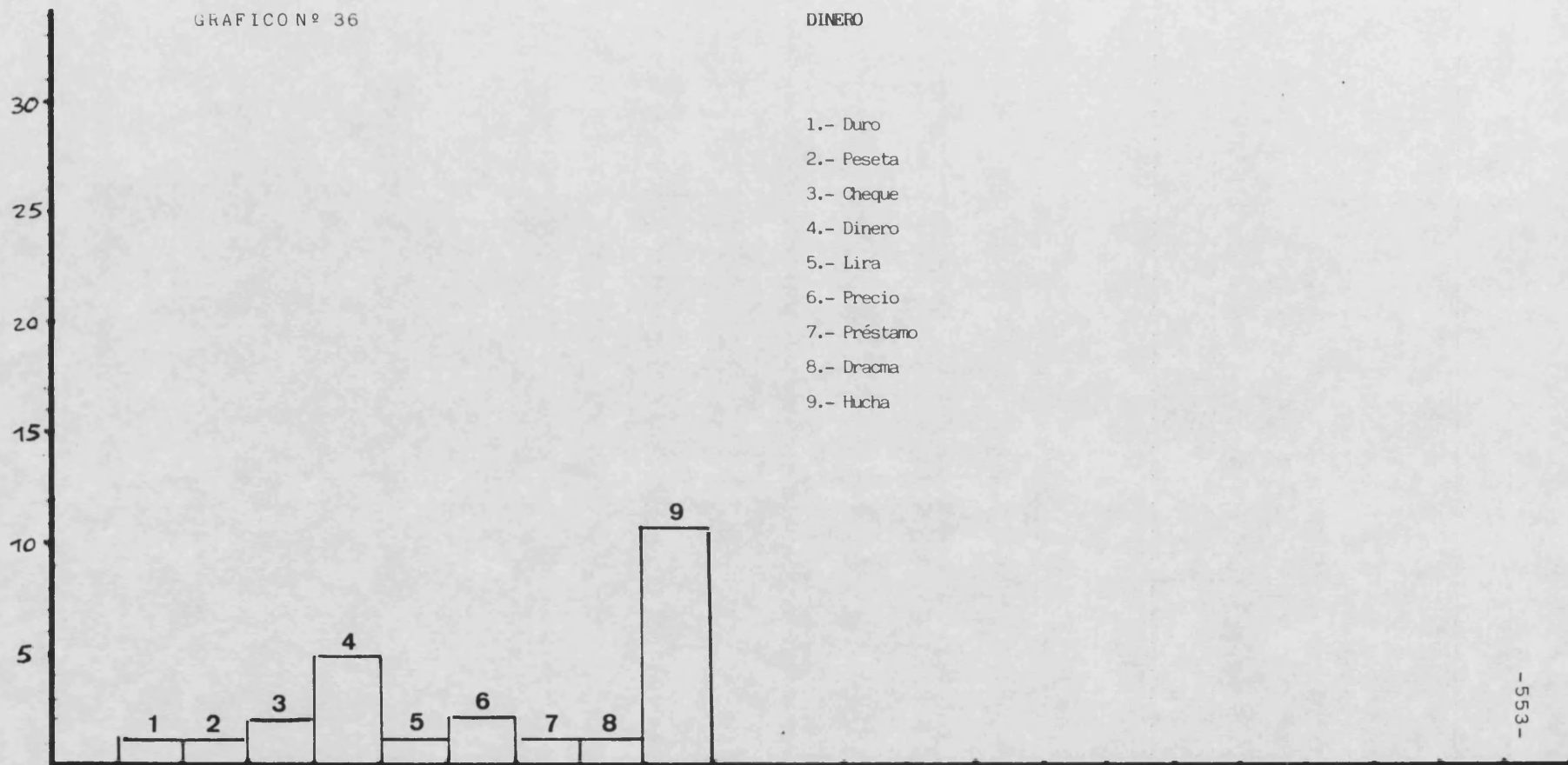
- | | | |
|----------------|-----------------|-----------------|
| 1.- Asno | 31.- Cebra | 61.- Gorila |
| 2.- Anade | 32.- Cerdo | 62.- Tortuga |
| 3.- Araña | 33.- Cigüeña | 63.- Hormiga |
| 4.- Aguila | 34.- Acemila | 64.- Giba |
| 5.- Abeja | 35.- Cisne | 65.- Pingüino |
| 6.- Gato | 36.- Conejo | 66.- Tigre |
| 7.- Ardilla | 37.- Caracol | 67.- Yegua |
| 8.- Elefante | 38.- Camello | 68.- Hipopótamo |
| 9.- Erizo | 39.- Vaca | 69.- Hiena |
| 10.- Perro | 40.- Caballo | 70.- Jirafa |
| 11.- Pez | 41.- Mosca | 71.- Jabalí |
| 12.- Oveja | 42.- Cuco | 72.- Jaco |
| 13.- Oso | 43.- Chivo | 73.- Jaca |
| 14.- Oca | 44.- Chiva | 74.- León |
| 15.- Osa | 45.- Lechuza | 75.- Loro |
| 16.- Orangután | 46.- Bicho | 76.- Paloma |
| 17.- Pato | 47.- Delfín | 77.- Leona |
| 18.- Lobo | 48.- Foca | 78.- Mula |
| 19.- Pollo | 49.- Flamenco | 79.- Llama |
| 20.- Mono | 50.- Fieras | 80.- Mariposa |
| 21.- Urraca | 51.- Faca | 81.- Mariquita |
| 22.- Burra | 52.- Falina | 82.- Mona |
| 23.- Buey | 53.- Gusano | 83.- Mulo |
| 24.- Buho | 54.- Gallo | 84.- Rana |
| 25.- Burro | 55.- Gaviotas | 85.- Ñandú |
| 26.- Ballena | 56.- Gata | 86.- Ñu |
| 27.- Loba | 57.- Golondrina | 87.- Pavo |
| 28.- Búfalo | 58.- Galápago | 88.- Puma |
| 29.- Boa | 59.- Gallina | 89.- Pantera |
| 30.- Bisonte | 60.- Gamo | 90.- Rata |

- | | | |
|-------------------|------------------|-----------------|
| 91.- Ratón | 115.- Cordero | 139.- Leopardo |
| 92.- Reno | 116.- Alacrán | 140.- Pulpo |
| 93.- Rinoceronte | 117.- Crustáceo | 141.- Reptil |
| 94.- Oruga | 118.- Perdiz | 142.- Salmón |
| 95.- Toro | 119.- Bulldog | 143.- Insecto |
| 96.- Marrano | 120.- Dragón | 144.- Ternera |
| 97.- Perra | 121.- Ciervo | 145.- Buitre |
| 98.- Zorra | 122.- Cocodrilo | 146.- Potro |
| 99.- Serpiente | 123.- Dromedario | 147.- Trucha |
| 100.- Saltamontes | 124.- Galgo | 148.- Avestruz |
| 101.- Sapo | 125.- Ganso | 149.- Cogujada |
| 102.- Topo | 126.- Lagarto | 150.- Chacal |
| 103.- Tiburón | 127.- Lagartija | 151.- Gamba |
| 104.- Pata | 128.- Cangrejo | 152.- Cuclillo |
| 105.- Ave | 129.- Grillo | 153.- Xilófago |
| 106.- Venado | 130.- Grulla | 154.- Zarigüeña |
| 107.- Filoxera | 131.- Hirco | 155.- Simio |
| 108.- Zorro | 132.- Jilguero | 156.- Trotona |
| 109.- Anguila | 133.- Larva | 157.- Jaguar |
| 110.- Cabra | 134.- Animal | 158.- Raya |
| 111.- Liebre | 135.- Caimán | 159.- Pájaro |
| 112.- Cabrito | 136.- Merluza | 160.- Actinia |
| 113.- Canguro | 137.- Mamut | |
| 114.- Clueca | 138.- Codorniz | |

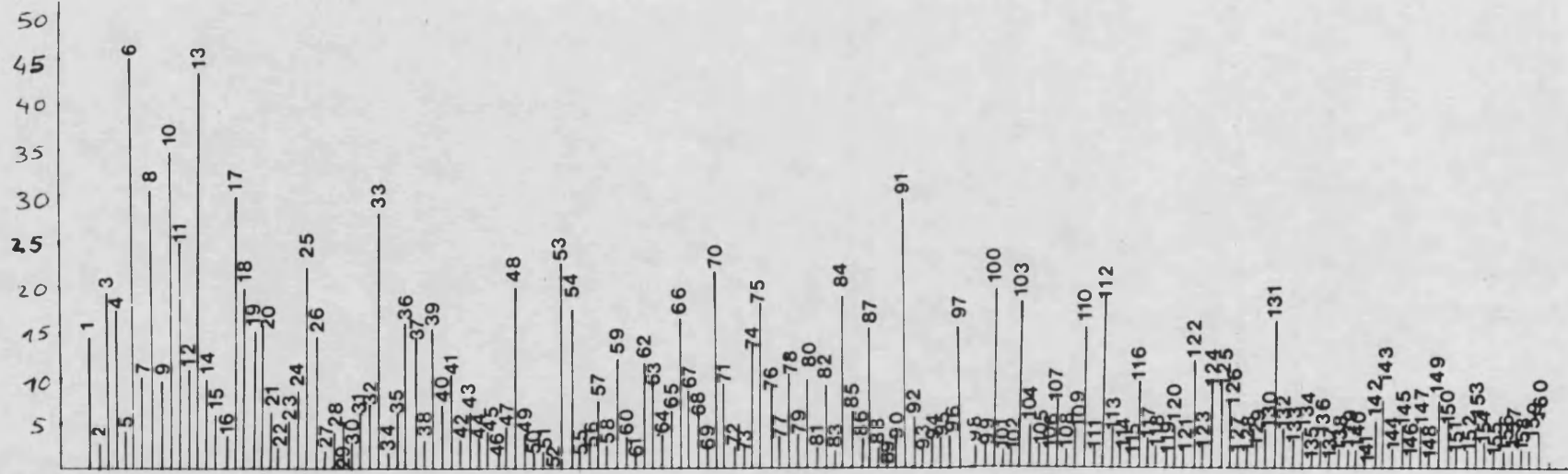
GRAFICO Nº 38



GRAFICO N 38

ANATOMIA DE LOS ANIMALES/INSTRUMENTOS RELACIONADOS CON LOS MISMOS

- | | |
|----------------|--------------|
| 1.- Ala | 16.- Trompa |
| 2.- Escamas | 17.- Guedeja |
| 3.- Pecera | 18.- Yugo |
| 4.- Pico | 19.- Alforja |
| 5.- Nido | 20.- Juez |
| 6.- Hormiguero | 21.- Pluma |
| 7.- Jaula | 22.- Raspa |
| 8.- Morro | 23.- Pastos |
| 9.- Ferrera | 24.- Concha |
| 10.- Herradura | 25.- Zancos |
| 11.- Sesos | 26.- Red |
| 12.- Colmena | 27.- Espina |
| 13.- Coz | 28.- Púa |
| 14.- Cresta | 29.- Asta |
| 15.- Crin | |

GRAFICA Nº 39

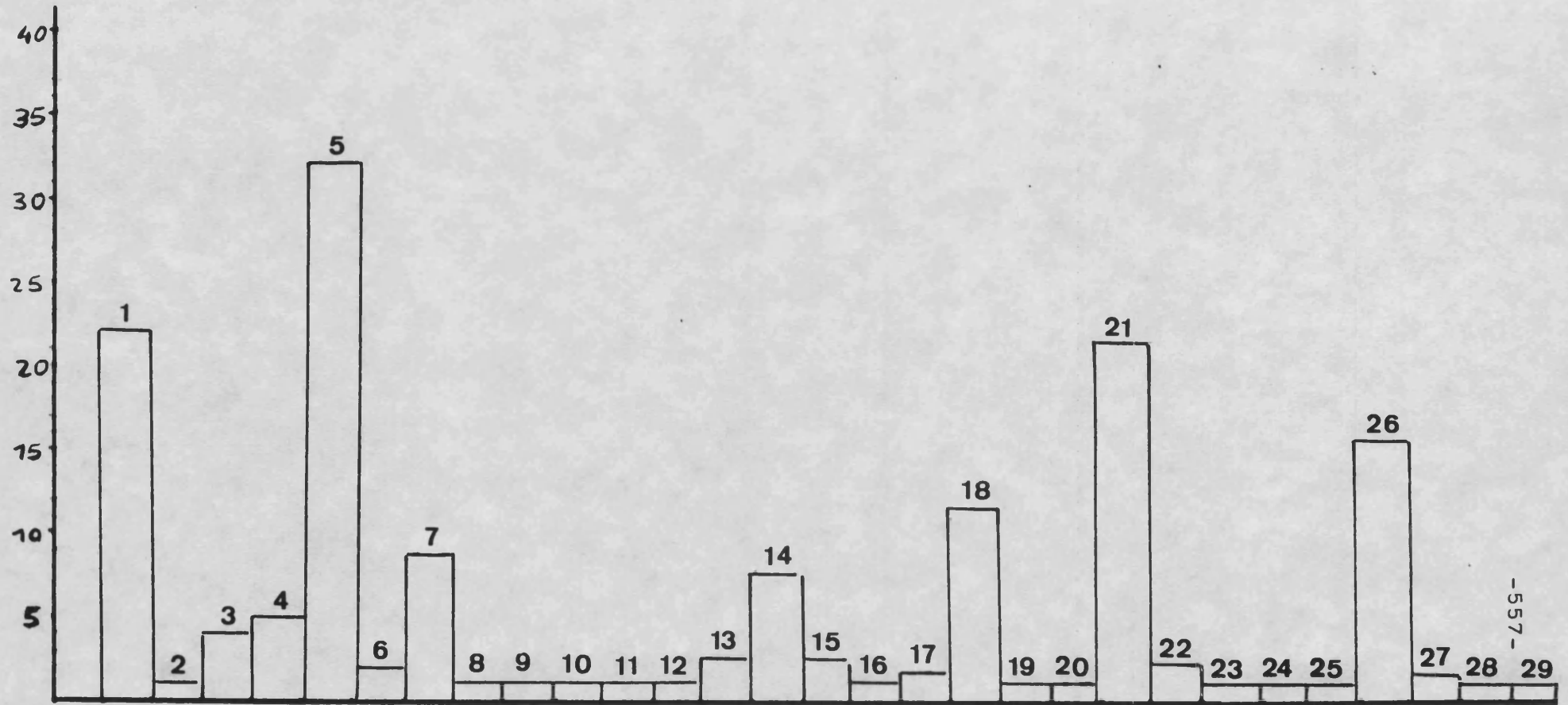
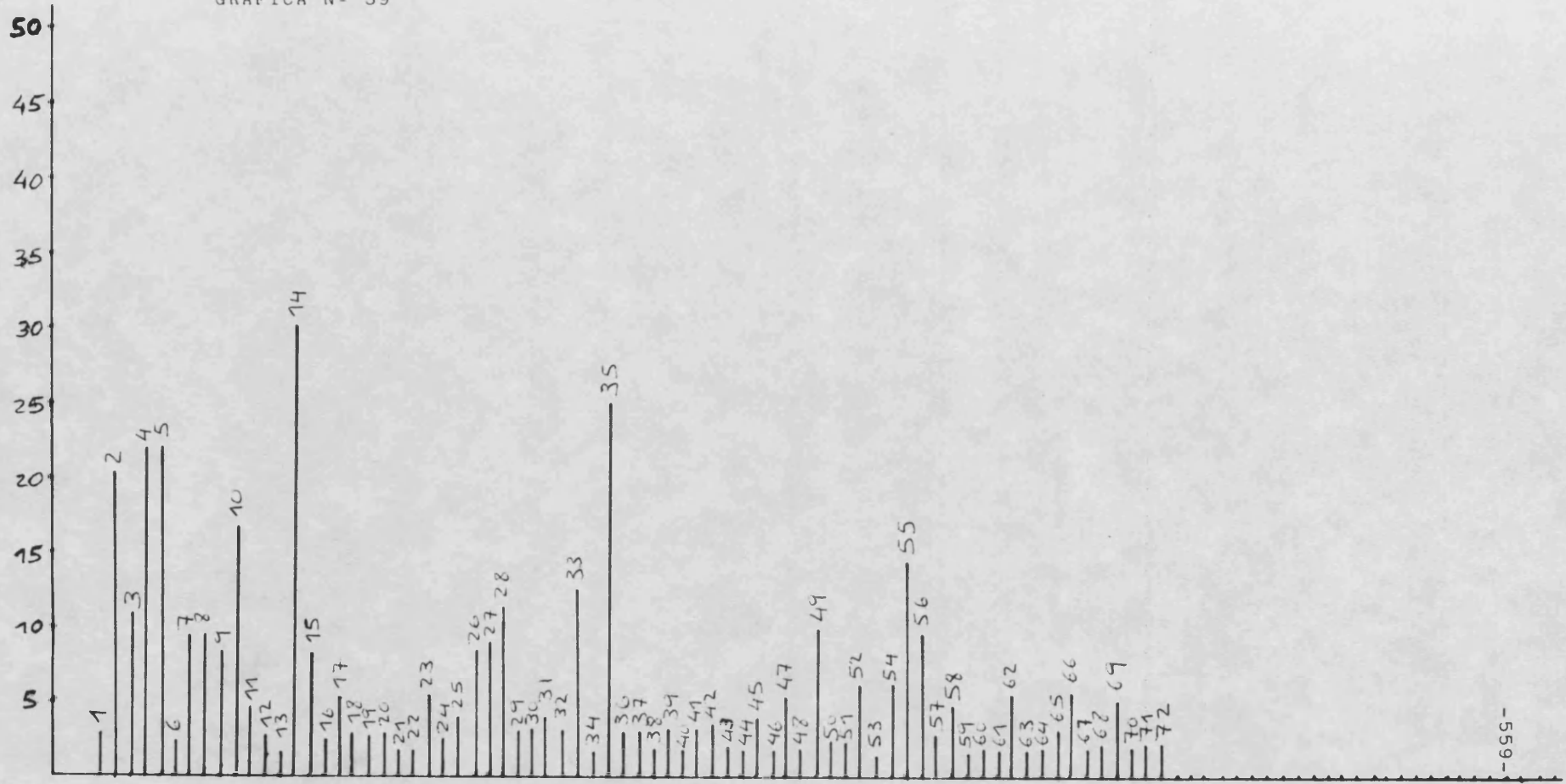

GRAFICA N° 39

DESIGNATIVOS DE PLANTAS/ PARTES

- | | | |
|--------------|----------------|---------------|
| 1.- Anapola | 31.- Roble | 61.- Tallo |
| 2.- Arbol | 32.- Boj | 62.- Caña |
| 3.- Pino | 33.- Cactus | 63.- Leño |
| 4.- Flor | 34.- Castaño | 64.- Yero |
| 5.- Flores | 35.- Clavel | 65.- Tronco |
| 6.- Chopo | 36.- Chumbera | 66.- Haz |
| 7.- Girasola | 37.- Madreña | 67.- Frutales |
| 8.- Geranio | 38.- Fresnos | 68.- Branca |
| 9.- Higuera | 39.- Gladiolos | 69.- Maceta |
| 10.- Hoja | 40.- Hongo | 70.- Tiesto |
| 11.- Hojas | 41.- Jazmin | 71.- Paja |
| 12.- Lila | 42.- Junco | 72.- Leña |
| 13.- Nenúfar | 43.- Rosal | |
| 14.- Rosa | 44.- Lis | |
| 15.- Rama | 45.- Cáliz | |
| 16.- Morera | 46.- Capullos | |
| 17.- Parra | 47.- Magnolia | |
| 18.- Tulipán | 48.- Pinar | |
| 19.- Viña | 49.- Palmera | |
| 20.- Haya | 50.- Palma | |
| 21.- Algas | 51.- Césped | |
| 22.- Alamo | 52.- Planta | |
| 23.- Encina | 53.- Peral | |
| 24.- Hierba | 54.- Trébol | |
| 25.- Espiga | 55.- Trigo | |
| 26.- Maiz | 56.- Vid | |
| 27.- raiz | 57.- Cepa | |
| 28.- Olmo | 58.- Racimo | |
| 29.- Ombu | 59.- Cidral | |
| 30.- Umbela | 60.- Heno | |

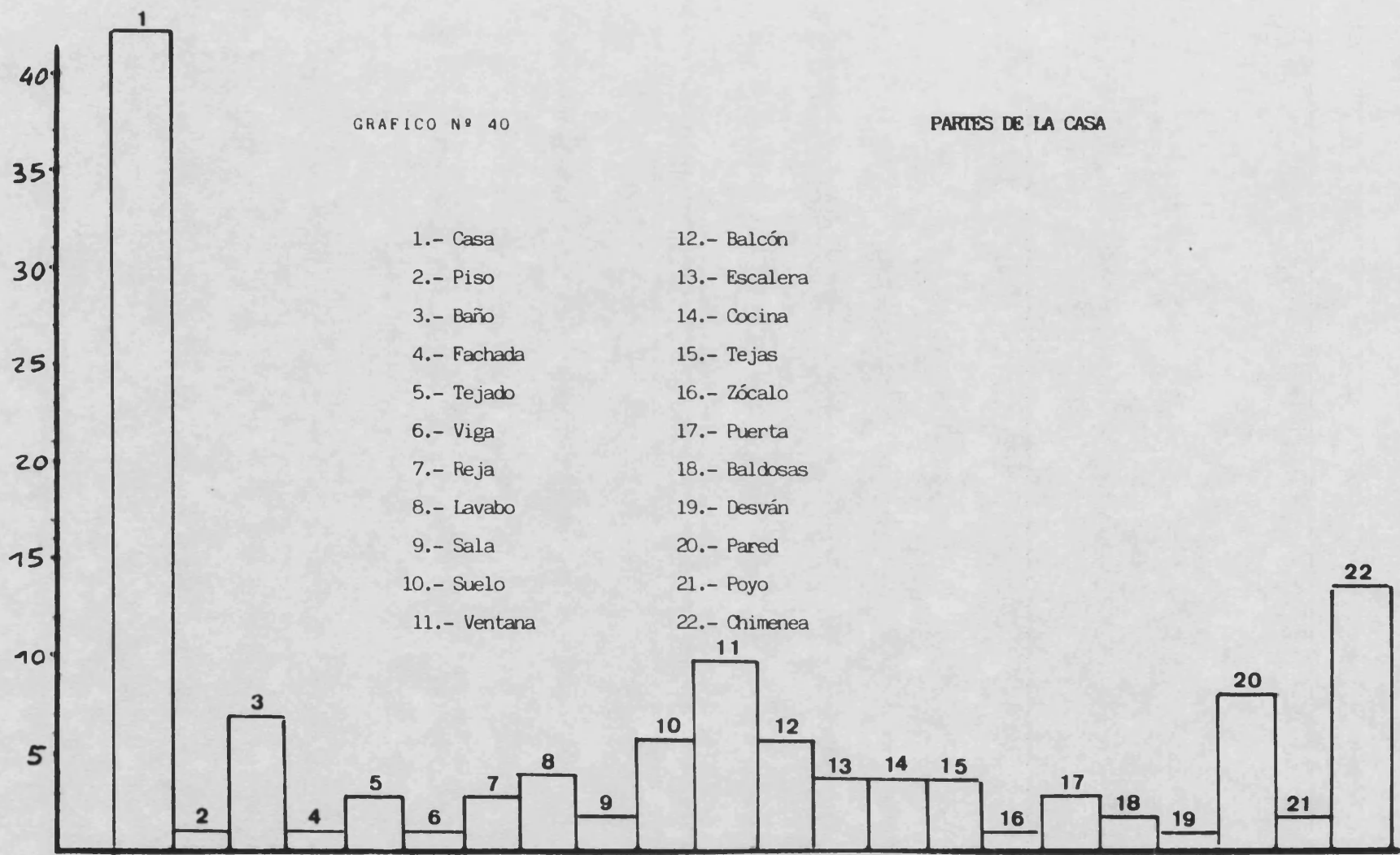



GRAFICO N° 42

OBJETOS FAMILIARES DE LA CASA

- | | | | | |
|----------------|-----------------|-----------------|------------------|---------------|
| 1.- Tele | 10.- Cojín | 19.- Gramola | 28.- Prismáticos | 37.- Puro |
| 2.- Televisión | 11.- Llave | 20.- Velas | 29.- Jarrón | 38.- Mixto |
| 3.- Radio | 12.- Fotografía | 21.- Televisor | 30.- Retrato | 39.- Sobre |
| 4.- cuadro | 13.- Tocabiscos | 22.- Báscula | 31.- Atril | 40.- Carta |
| 5.- Foto | 14.- Capazo | 23.- Llave | 32.- Cigarro | 41.- Alfombra |
| 6.- Teléfono | 15.- Album | 24.- Estufa | 33.- Cerilla | 42.- Lupa |
| 7.- Paraguero | 16.- Almanaque | 25.- Florero | 34.- Sello | 43.- Cofre |
| 8.- Almohada | 17.- Antena | 26.- Magnetofón | 35.- Raro | 44.- Ovillo |
| 9.- Caja | 18.- Objeto | 27.- Manta | 36.- Paquete | |

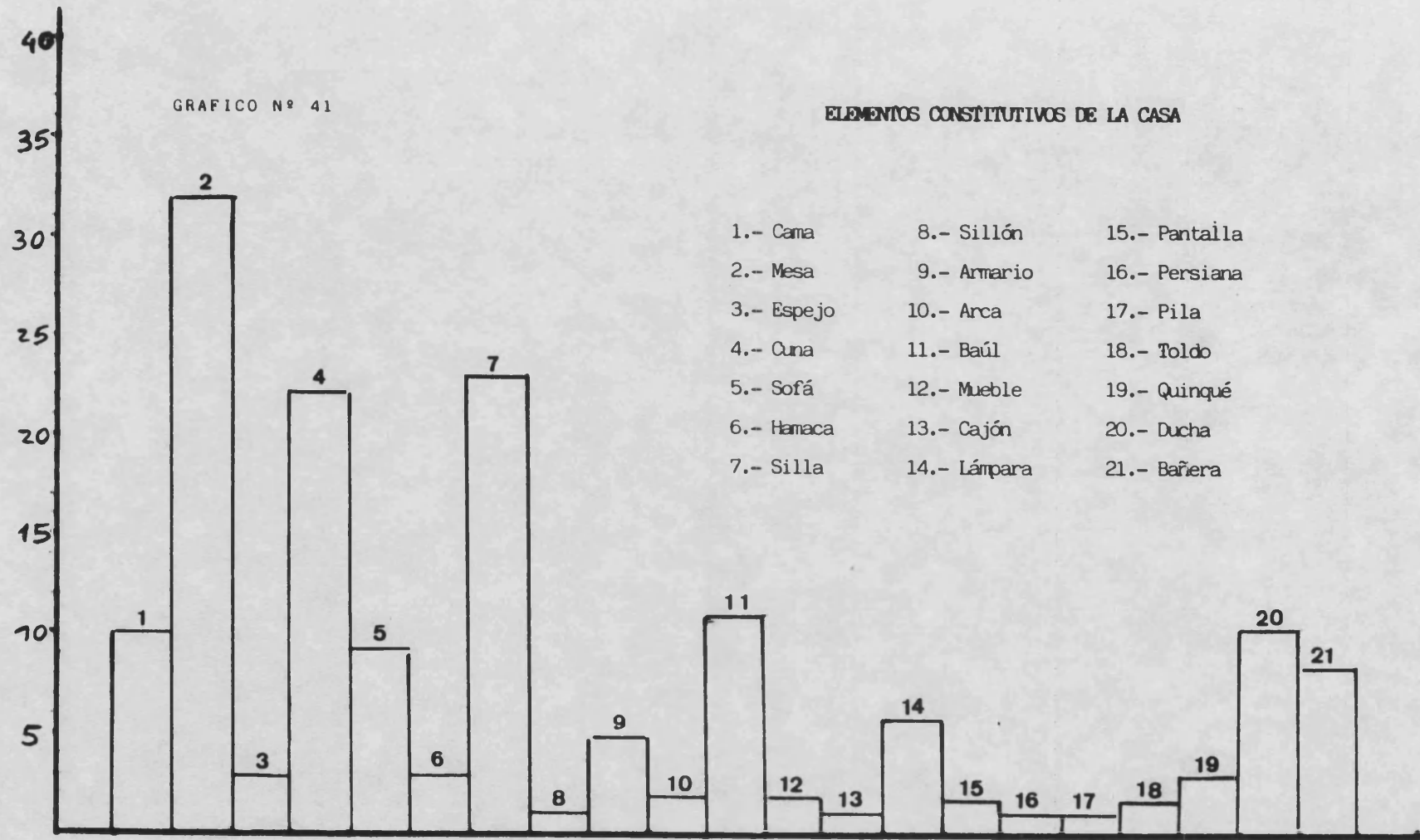

GRAFICO N° 43

OBJETOS RELACIONADOS CON LA LIMPIEZA DE LA CASA

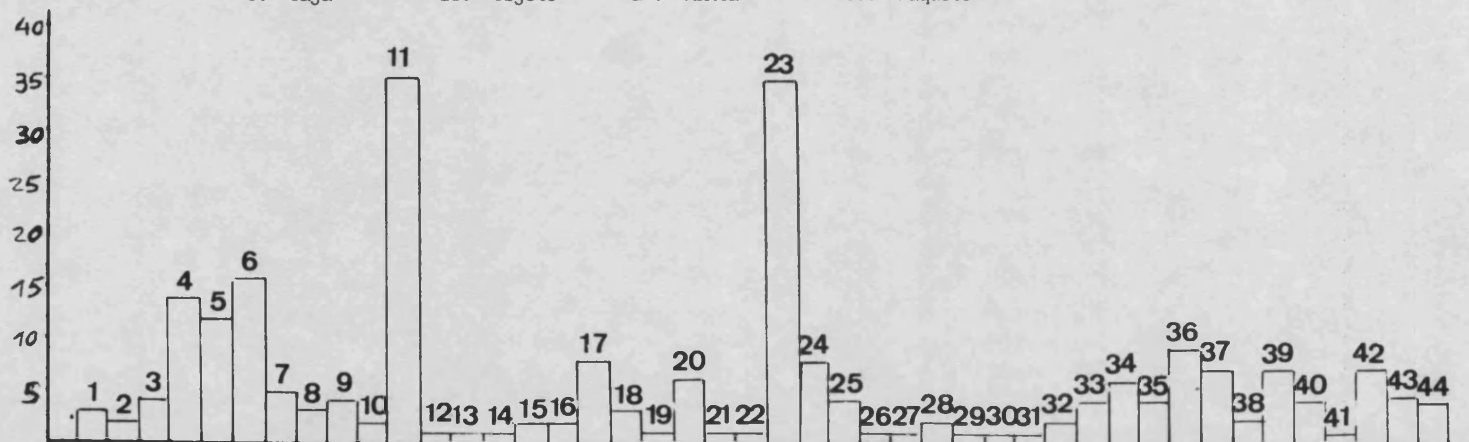
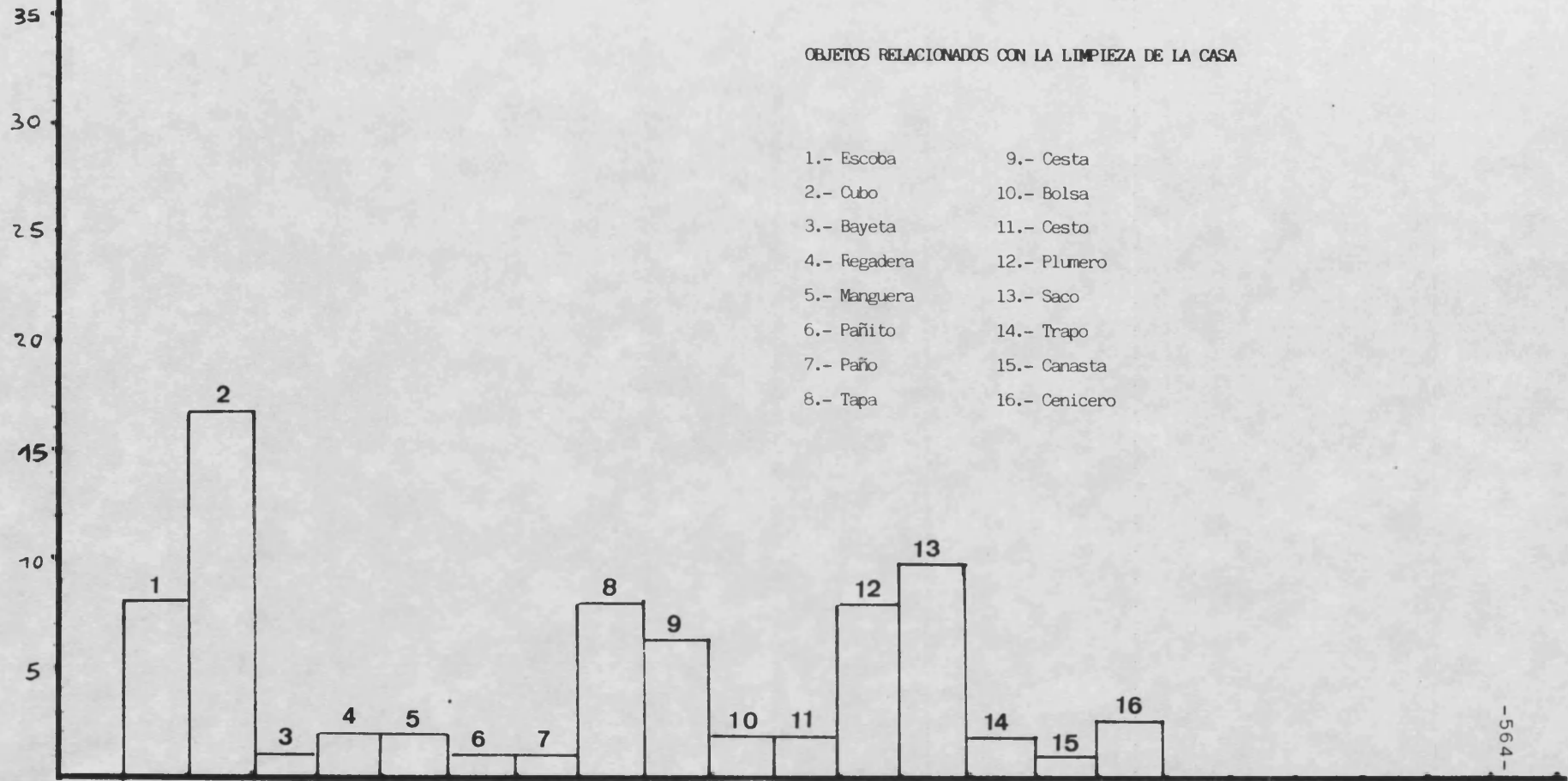

ACTIVIDADES E INSTRUMENTOS RELACIONADOS CON EL COLEGIO

- | | | | | | |
|--------------|--------------|------------------|------------------|----------------|---------------|
| 1.- Estuche | 8.- Colegio | 15.- Examen | 22.- Biblioteca | 29.- Regla | 36.- Probeta |
| 2.- Cartera | 9.- Página | 16.- Pizarra | 23.- Libreta | 30.- Bolígrafo | 37.- Problema |
| 3.- Cuaderno | 10.- Goma | 17.- Tiza | 24.- Clase | 31.- Historia | 38.- Texto |
| 4.- Lápiz | 11.- Mapa | 18.- Atlas | 25.- Clip | 32.- Lectura | 39.- Tinta |
| 5.- Libro | 12.- Suma | 19.- Encerado | 26.- Compás | 33.- Papel | 40.- Tintero |
| 6.- Pinceles | 13.- Renglón | 20.- Escuela | 27.- Recreo | 34.- Pintura | 41.- Pupitre |
| 7.- Dibujo | 14.- Rayas | 21.- Experimento | 28.- Diccionario | 35.- Ejemplo | 42.- Arte |



GRAFICO Nº 45

DESIGNATIVOS DE LUGARES

45
40
35
30
25
20
15
10
5

- | | | | | | | |
|----------------|-----------------|-------------------|---------------|----------------|------------------|-----------------|
| 1.- Cine | 11.- Garaje | 21.- Torre | 31.- Establo | 41.- Ciudad | 51.- Pescadería | 61.- Exposición |
| 2.- Chozo | 12.- Kiosko | 22.- Barraca | 32.- Bosque | 42.- Droguería | 52.- Plaza | 62.- Fuente |
| 3.- Churrería | 13.- Kermese | 23.- Tienda | 33.- Librería | 43.- Frutería | 53.- Puente | 63.- Frontera |
| 4.- Chalet | 14.- Castillo | 24.- Calzada | 34.- Fábrica | 44.- Glorieta | 54.- Puerto | 64.- Imprenta |
| 5.- Feria | 15.- Muelle | 25.- Zapatería | 35.- Campo | 45.- Granero | 55.- Rancho | 65.- Tunel |
| 6.- Bufete | 16.- Mina | 26.- Aldea | 36.- Cárcel | 46.- Granja | 56.- Subterráneo | 66.- Molino |
| 7.- Gasolinera | 17.- Panadería | 27.- Observatorio | 37.- Circo | 47.- Gruta | 57.- Teatro | 67.- Faro |
| 8.- Hotel | 18.- Pastelería | 28.- Optica | 38.- Clínica | 48.- Hospital | 58.- Verbena | 68.- Acera |
| 9.- Herrería | 19.- Esquina | 29.- Bar | 39.- Cruce | 49.- Taller | 59.- Palacio | |
| 10.- Jardín | 20.- Calle | 30.- Pueblo | 40.- Curva | 50.- Parque | 60.- Camino | |

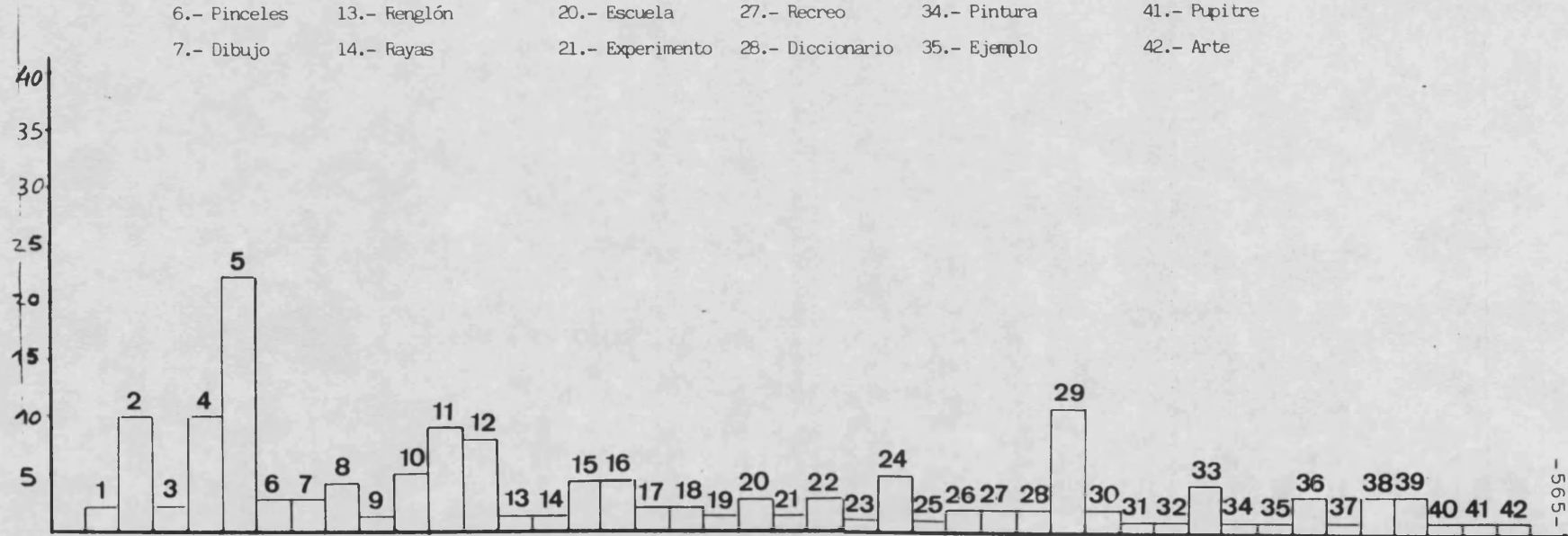

GRAFICO N° 46

INSTRUMENTOS MAS USUALES RELACIONADOS CON LOS LUGARES

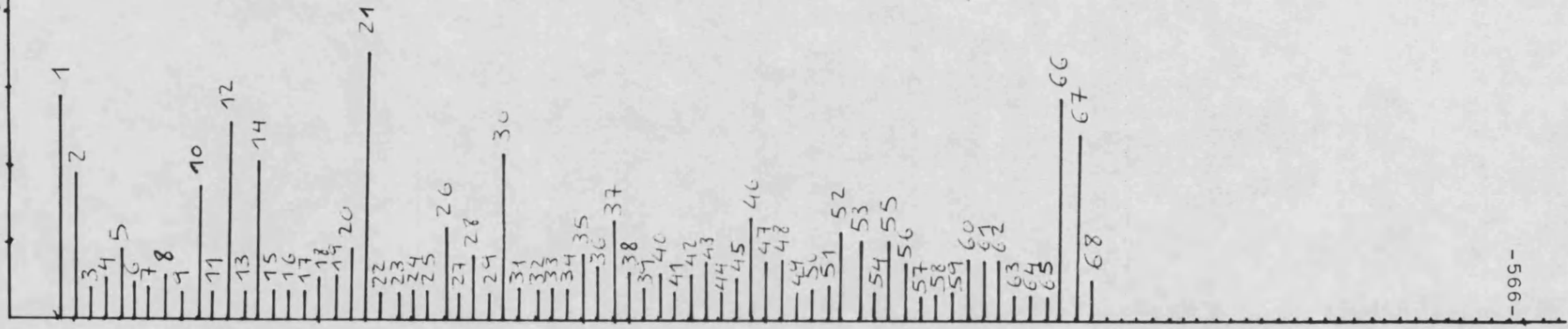

GRAFICO N° 47

MEDIOS DE LOCOMOCION



OBJETOS RELACIONADOS CON LOS MEDIOS DE LOCOMOCION

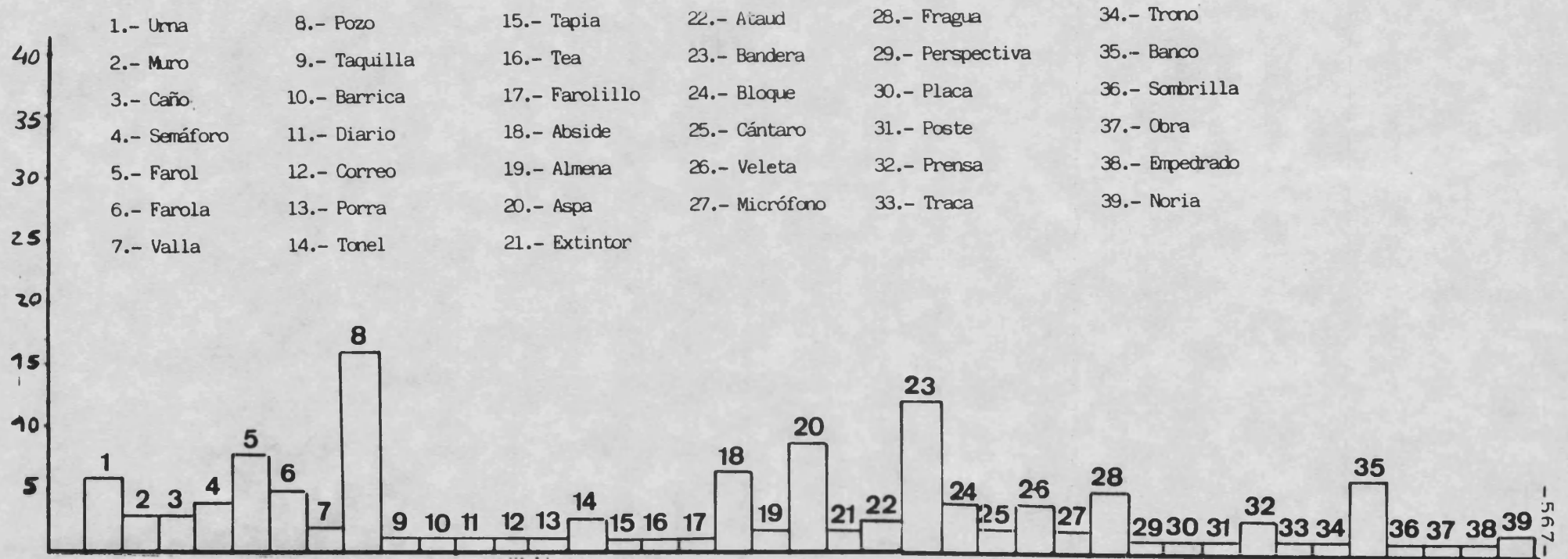
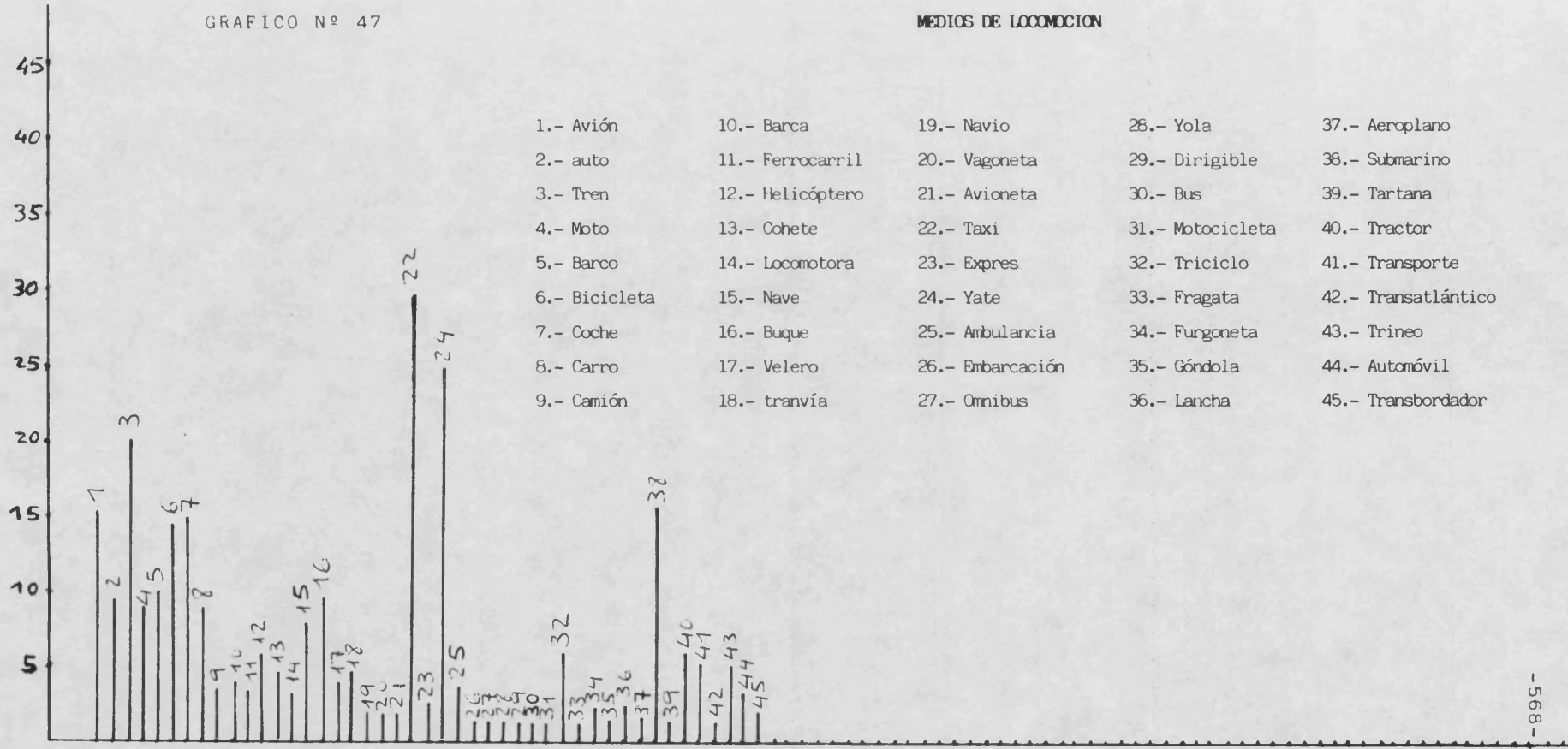
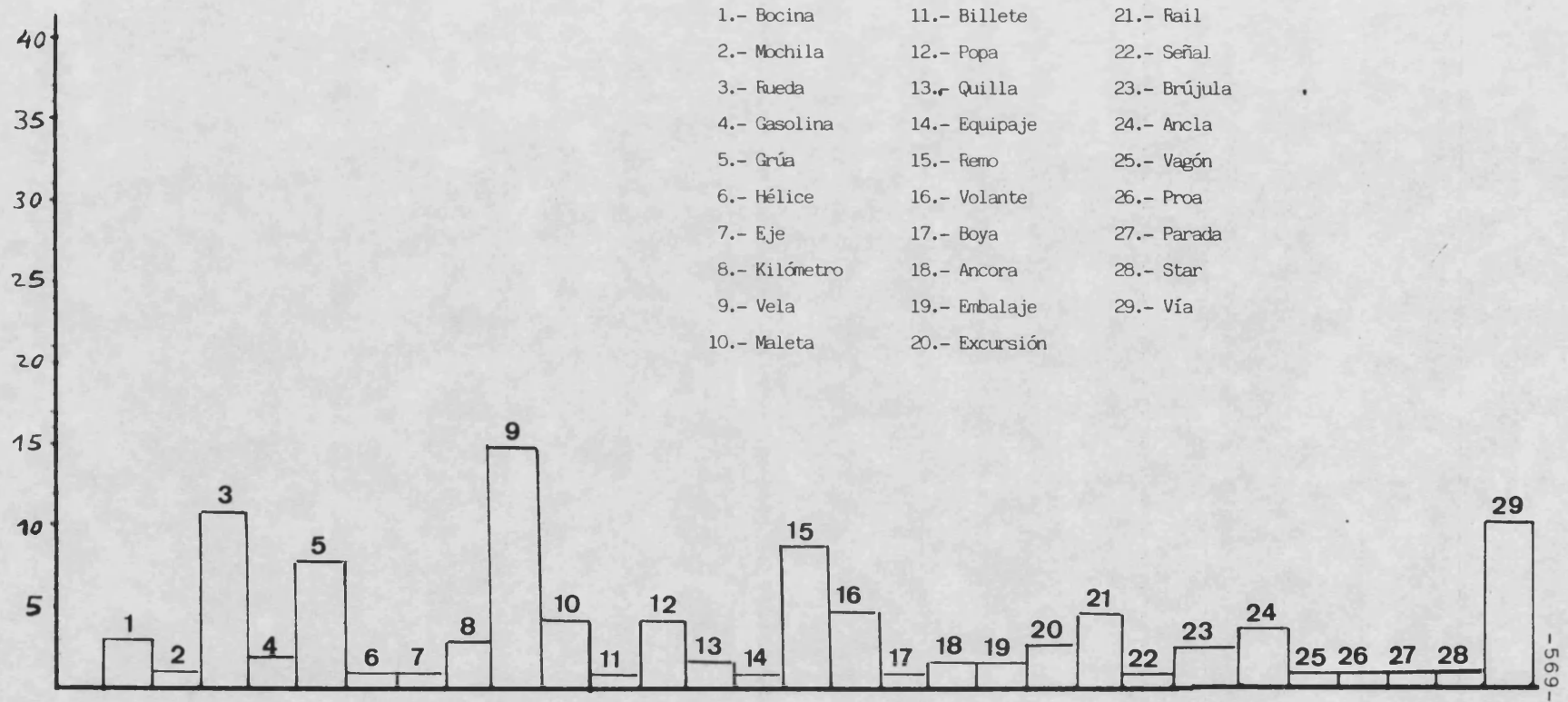

GRAFICA Nº 49

ACCIDENTES GEOGRAFICOS

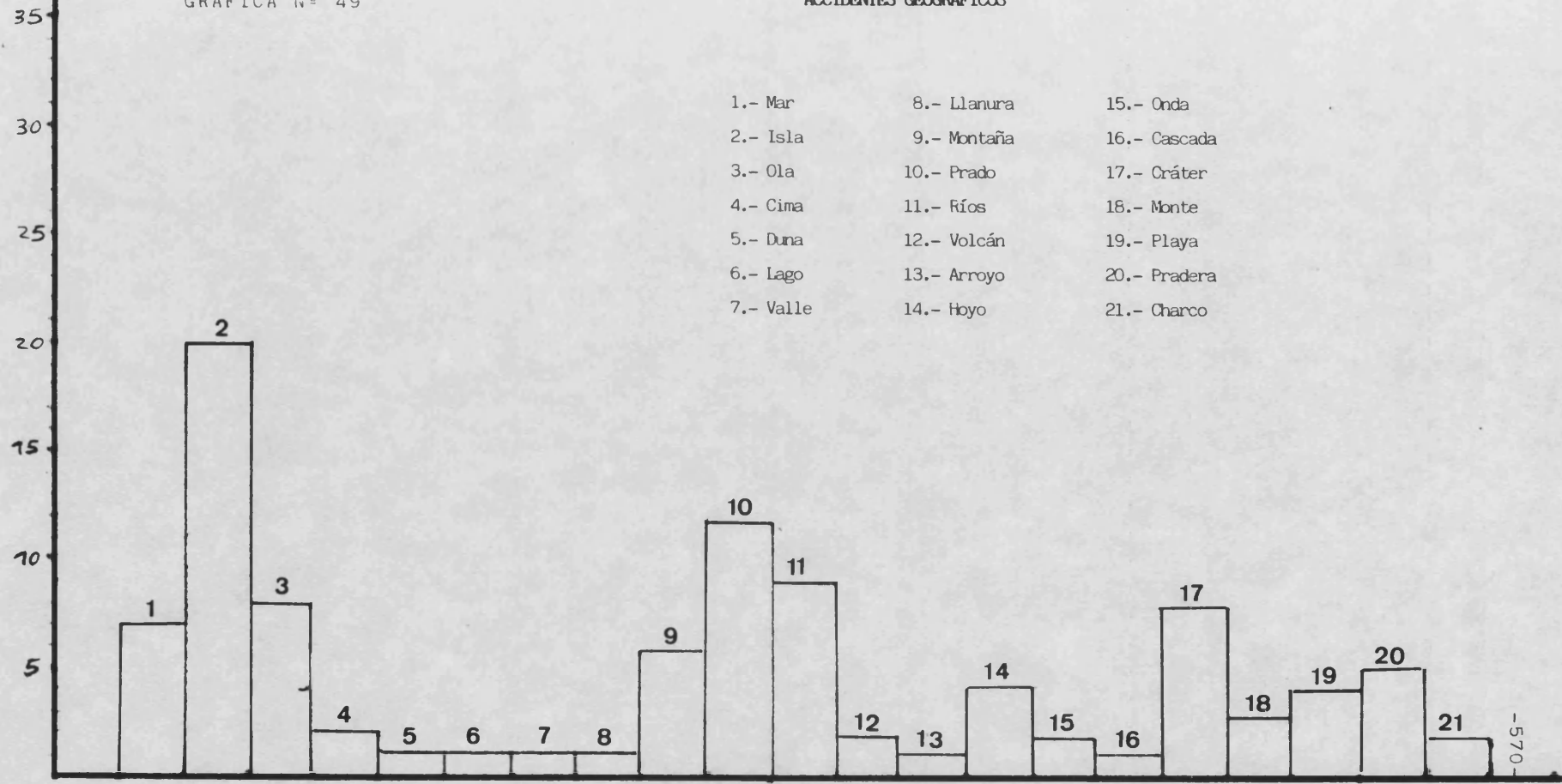

-570-

GRAFICO N° 50

FENOMENOS ATMOSFERICOS



GRAFICO N° 51



GRAFICO N° 52

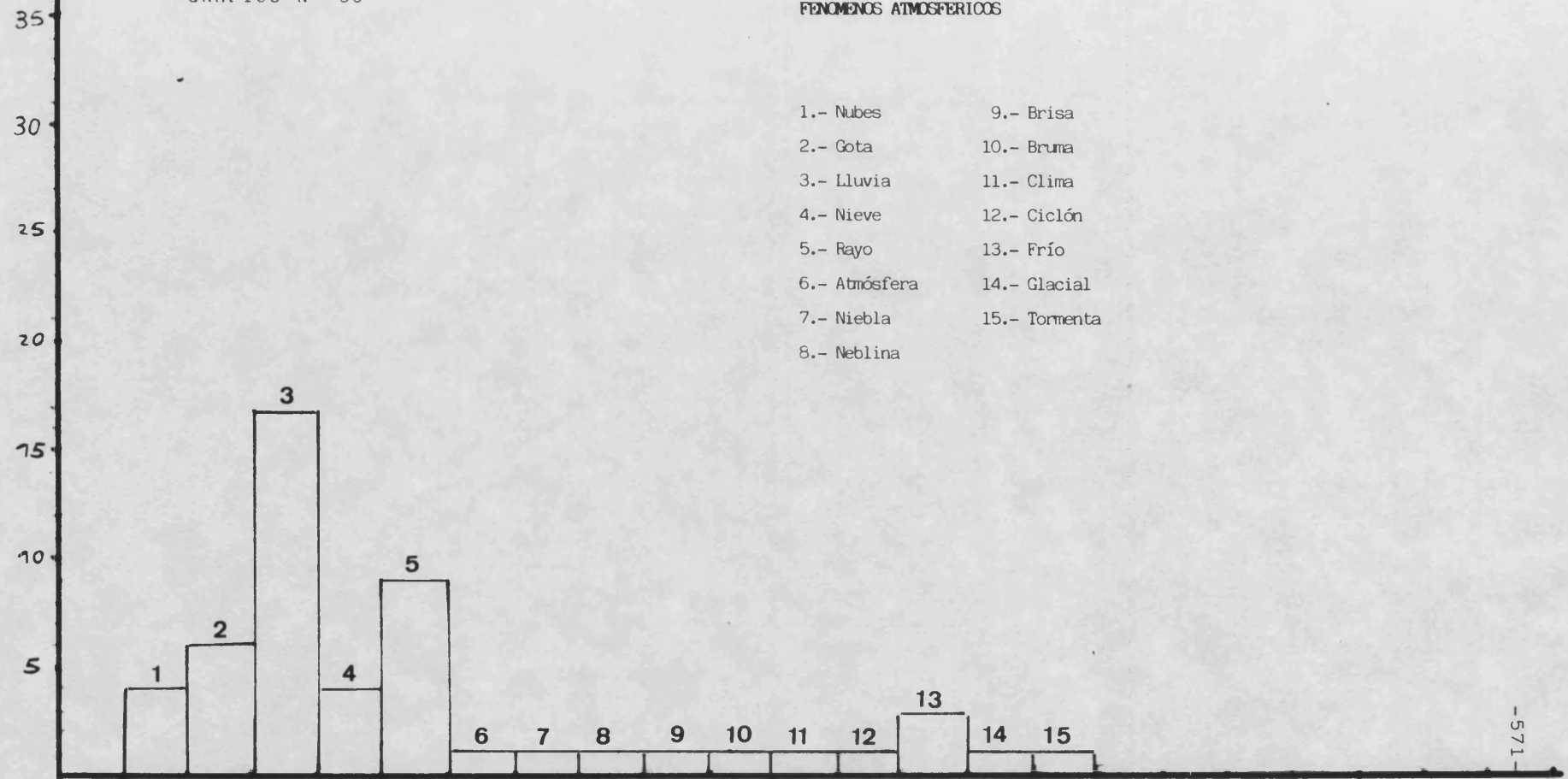

GRAFICO N° 52

NOMBRES PROPIOS

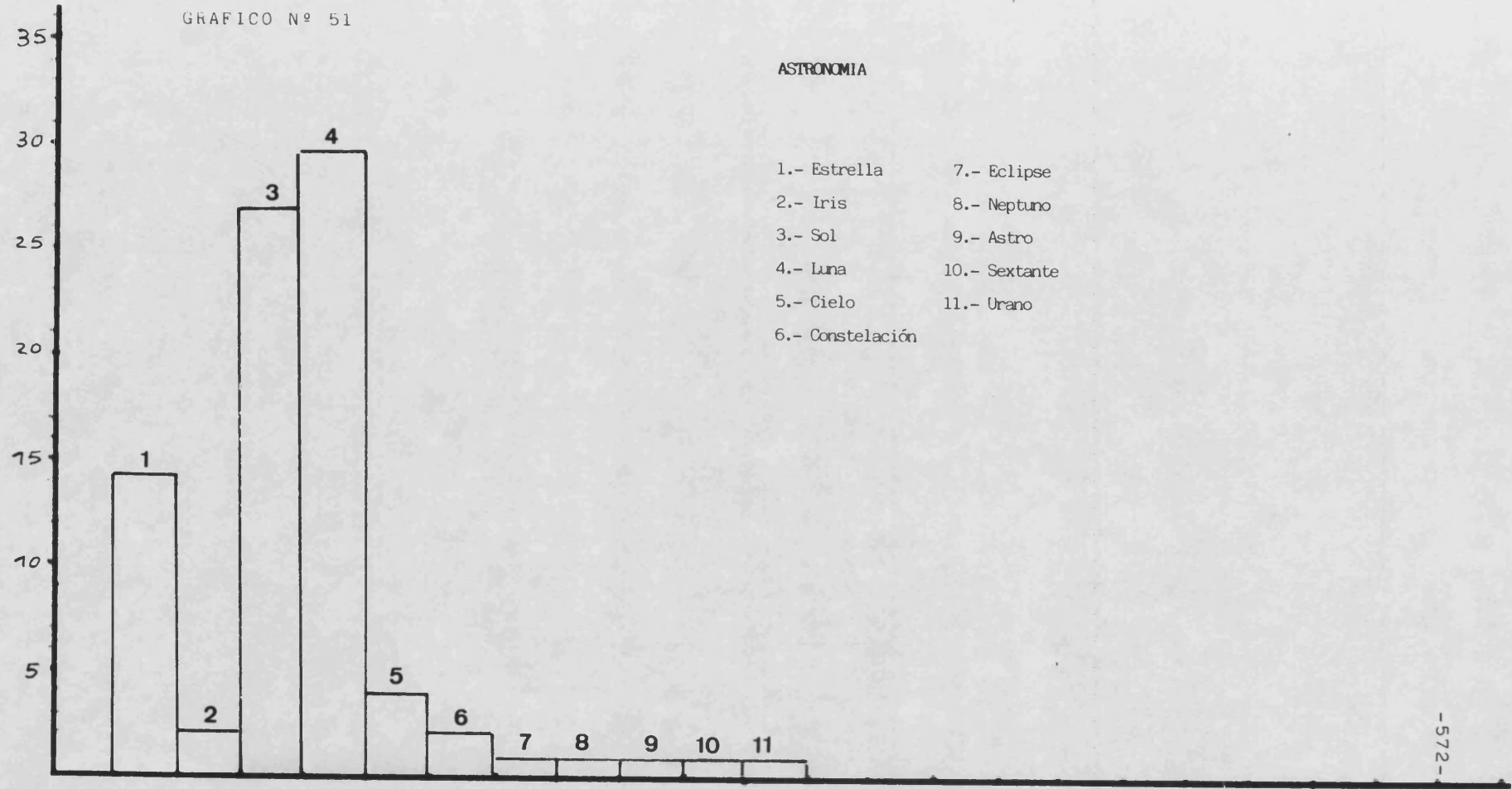
- | | | |
|---------------|---------------|------------------|
| 1.- Ana | 35.- Loli | 69.- Blas |
| 2.- Amalia | 36.- Lali | 70.- Pablo |
| 3.- Alicia | 37.- Luisa | 71.- Carlos |
| 4.- Emilia | 38.- Lupe | 72.- Carmen |
| 5.- Elena | 39.- Mila | 73.- Clara |
| 6.- Tere | 40.- Mateo | 74.- Cleme |
| 7.- Isidro | 41.- Amelia | 75.- Clusita |
| 8.- Ignacio | 42.- Nati | 76.- Constantino |
| 9.- Inés | 43.- Nano | 77.- Cristóbal |
| 10.- Pili | 44.- Nini | 78.- Crito |
| 11.- Nino | 45.- Manolo | 79.- Andrés |
| 12.- Olga | 46.- Anita | 80.- Pedro |
| 13.- Oscar | 47.- Pepe | 81.- Fernando |
| 14.- Ursula | 48.- Pepa | 82.- Francisco |
| 15.- Ulises | 49.- Pepi | 83.- Francisca |
| 16.- Susi | 50.- Federico | 84.- Alfredo |
| 17.- Benito | 51.- Maria | 85.- Humberto |
| 18.- Cecilia | 52.- Teo | 86.- Jorge |
| 19.- Cirilo | 53.- Tina | 87.- López |
| 20.- Celia | 54.- Tomas | 88.- Cipriano |
| 21.- Paco | 55.- Toni | 89.- Prudencio |
| 22.- Daniel | 56.- Timoteo | 90.- Pérez |
| 23.- Felipe | 57.- Eva | 91.- Santiago |
| 24.- Felisa | 58.- Felix | 92.- Silvia |
| 25.- Josefa | 59.- Felix | 93.- Sixto |
| 26.- Angelita | 60.- Máximo | 94.- Beatriz |
| 27.- Gerardo | 61.- Zoilo | 95.- Victor |
| 28.- Roger | 62.- Yolanda | 96.- David |
| 29.- Gema | 63.- Amparo | 97.- Rosa |
| 30.- Miguel | 64.- Antonio | 98.- Cleo |
| 31.- Horacio | 65.- Arturo | 99.- Marta |
| 32.- Javi | 66.- Elvira | 100.- Jaime |
| 33.- Jose | 67.- Ernesto | 101.- Salva |
| 34.- Lola | 68.- Berta | 102.- Ramón |

GRAFICO Nº 53

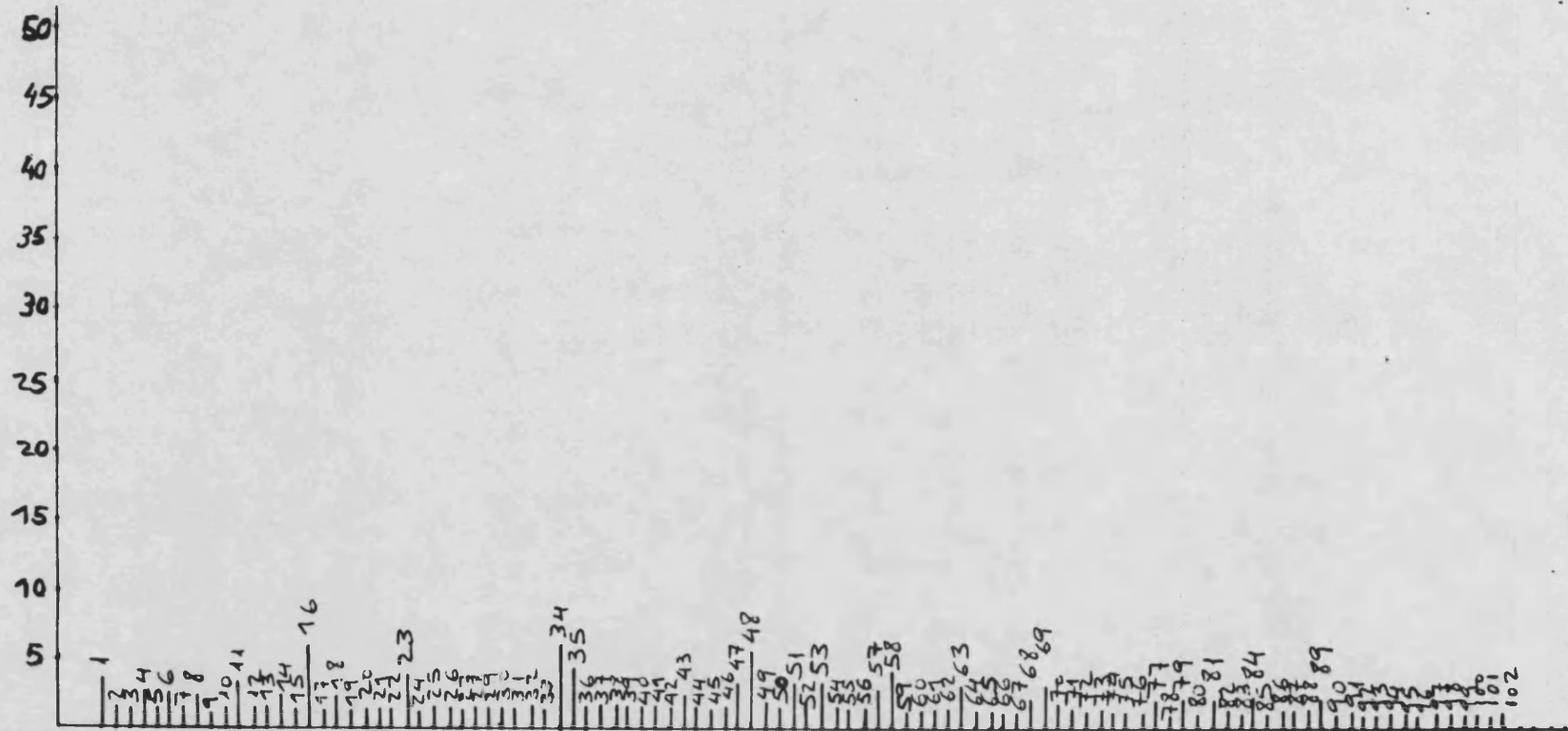

GRAFICO N° 54

NOMBRES PROPIOS (LUGARES)

- | | |
|----------------|--------------|
| 1.- Ibiza | 8.- Elda |
| 2.- Iberia | 9.- España |
| 3.- Italia | 10.- Etna |
| 4.- Gerona | 11.- Bretona |
| 5.- Baku | 12.- Madrid |
| 6.- Kenia | 13.- Padrón |
| 7.- Winchester | 14.- Yuma |

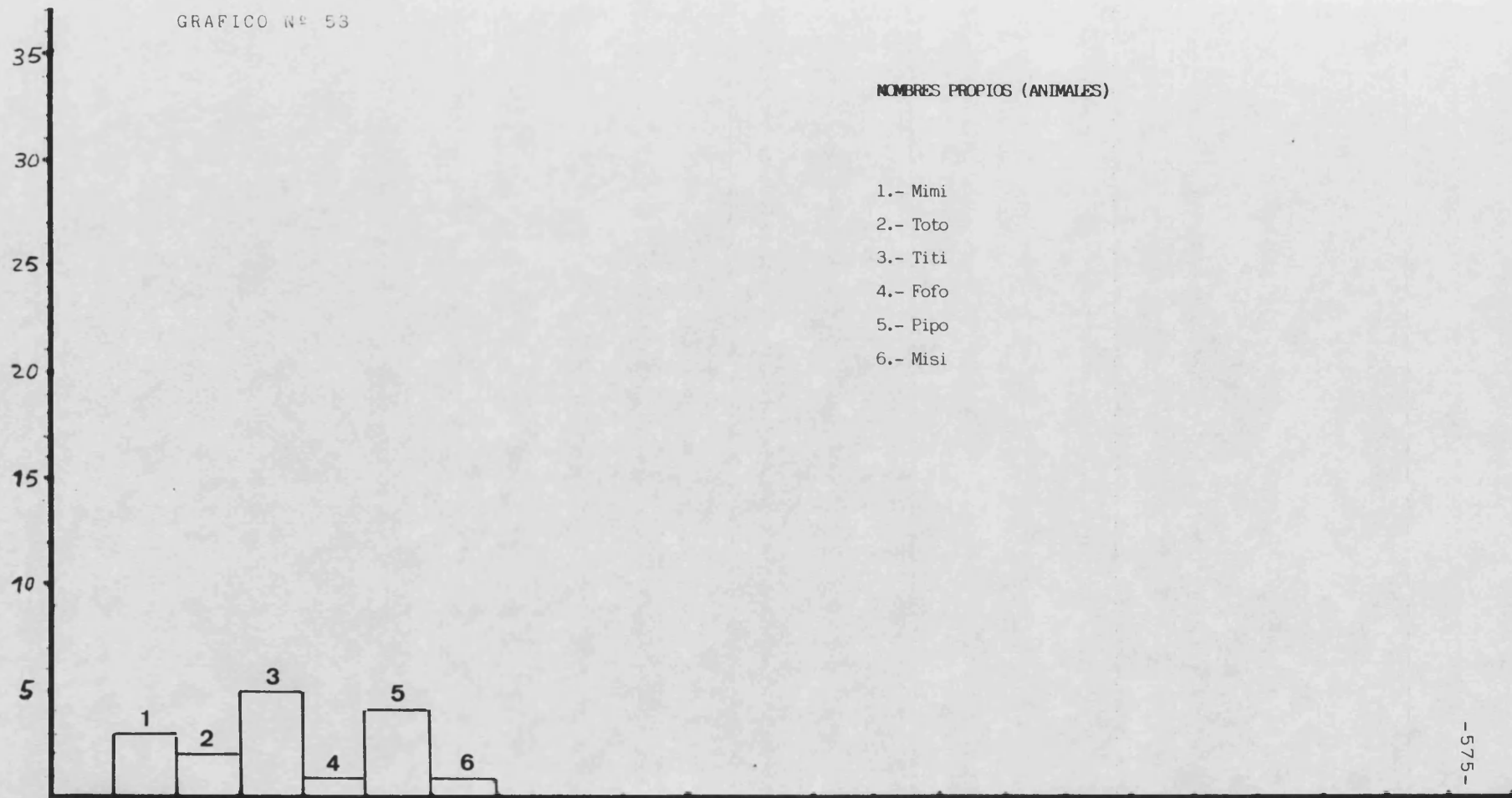

GRAFICO N° 55

COLORES

- | | |
|--------------|--------------|
| 1.- Amarillo | 7.- Blanco |
| 2.- Verde | 8.- Gris |
| 3.- Rojo | 9.- Marrón |
| 4.- Azul | 10.- Violeta |
| 5.- Kaki | 11.- Pardo |
| 6.- Negro | 12.- Color |

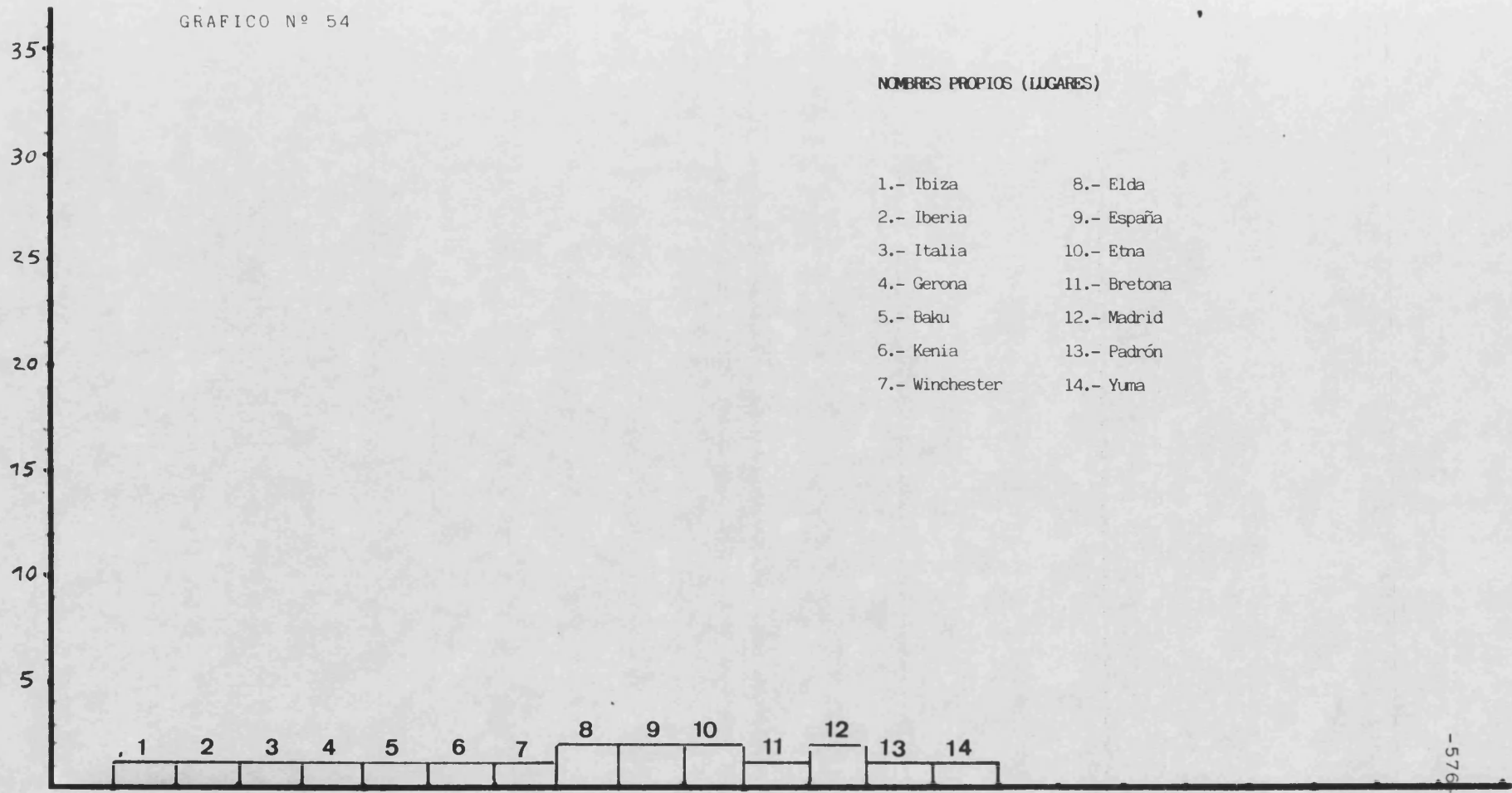

GRAFICO N° 57



REFERENTES SITUACIONALES

- 1.- Arriba
- 2.- Cerca
- 3.- Próxima

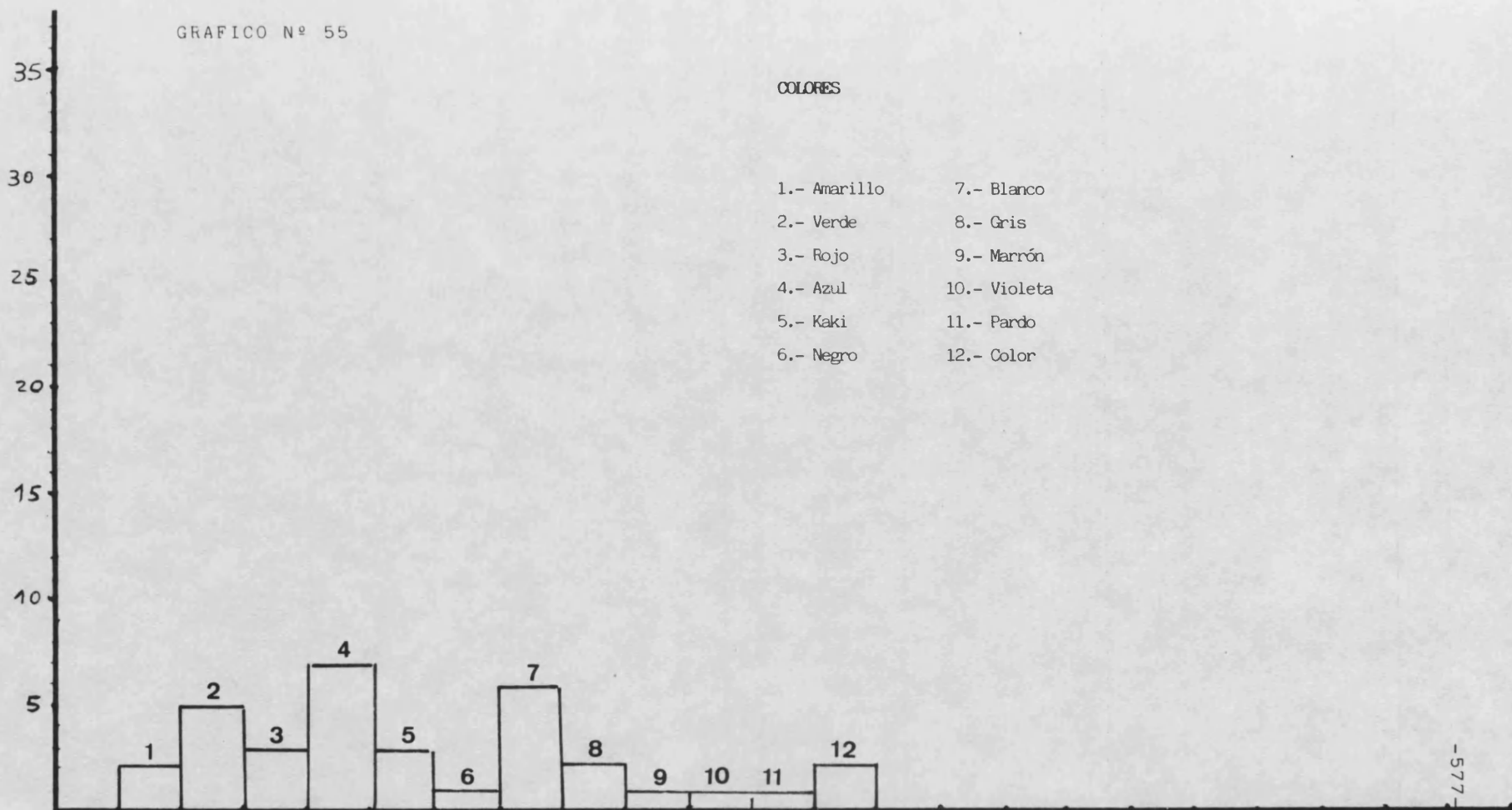
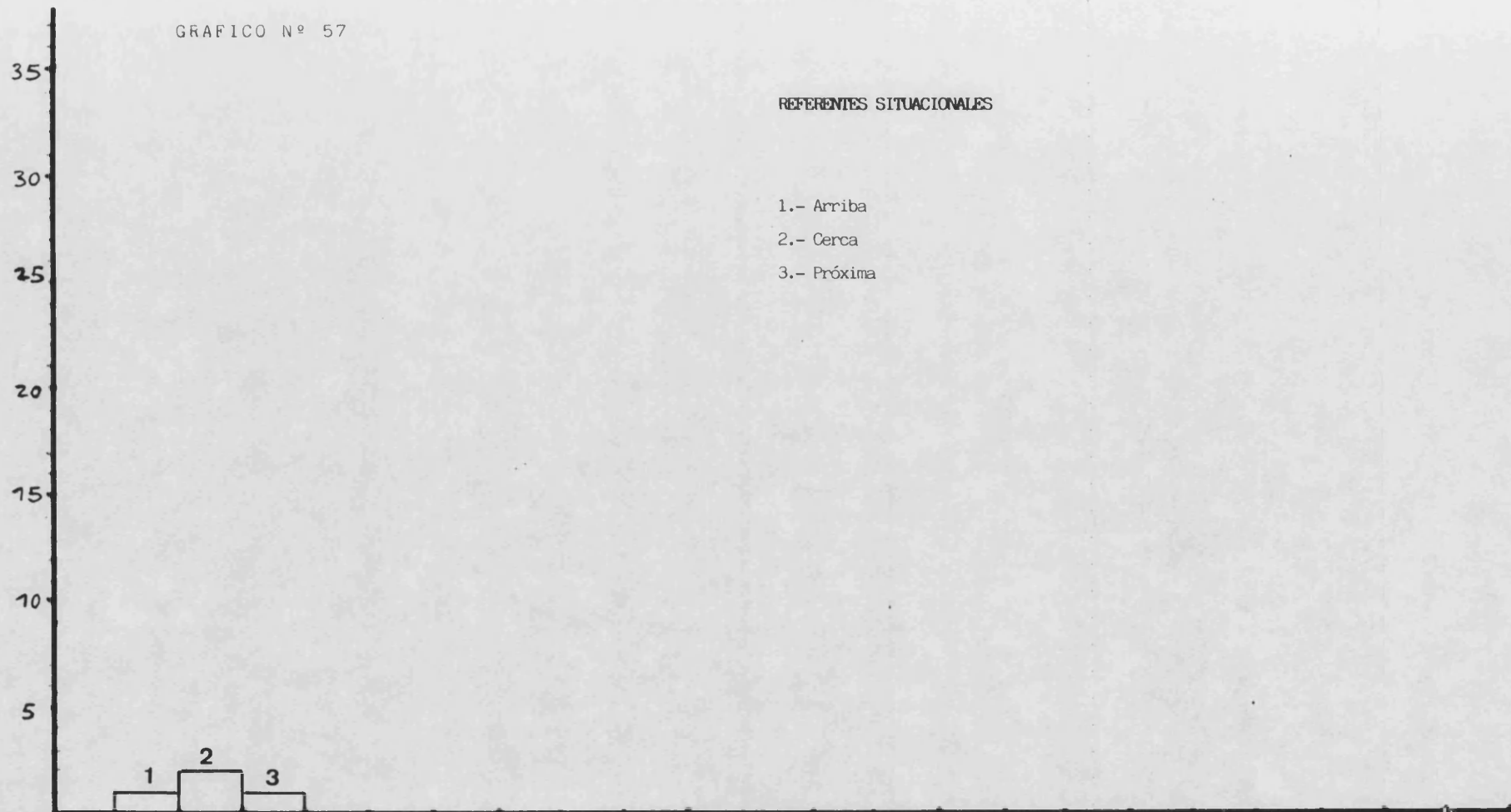
GRAFICO N° 58

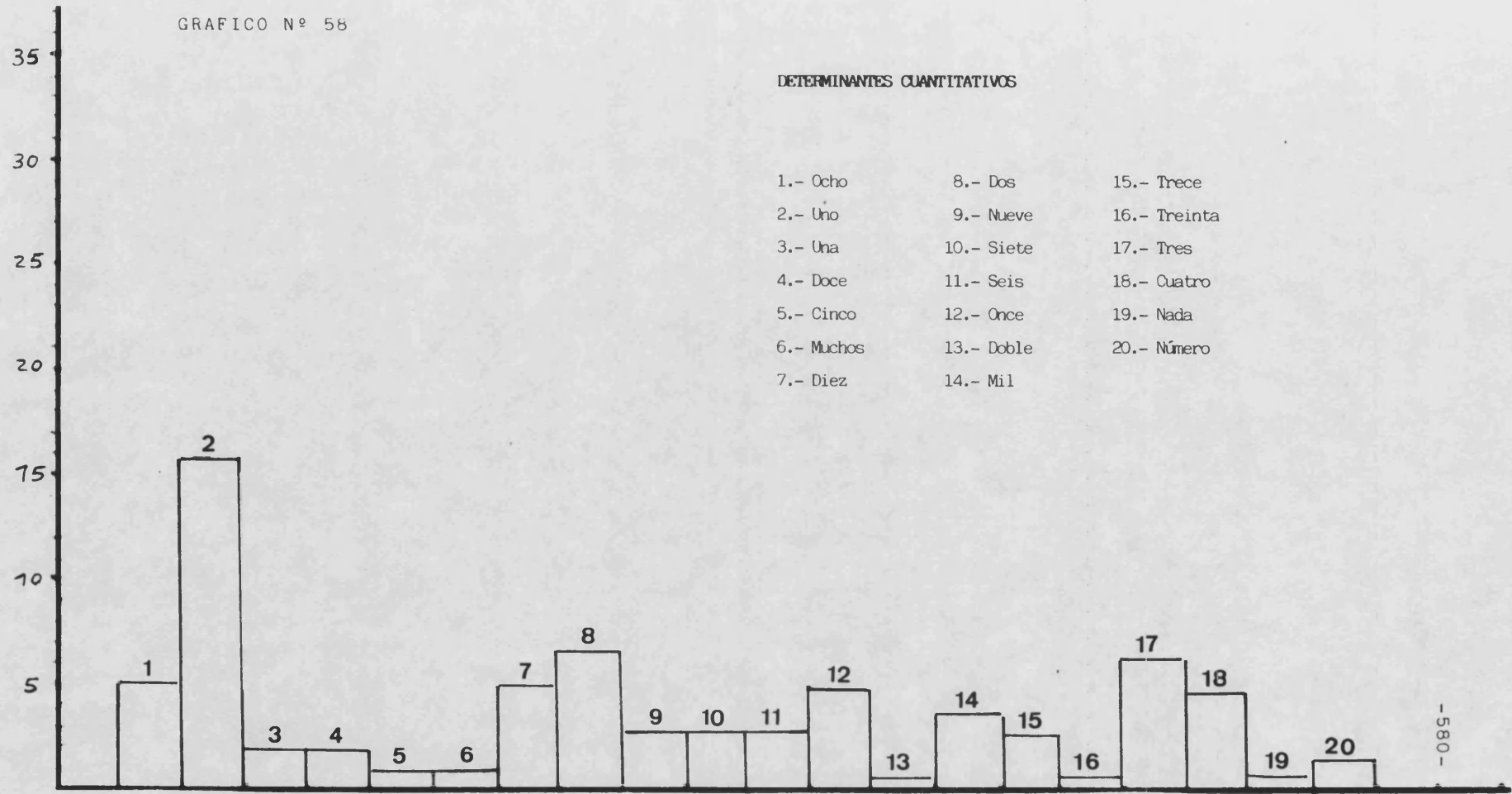

DETERMINANTES CUANTITATIVOS

- | | | |
|------------|------------|--------------|
| 1.- Ocho | 8.- Dos | 15.- Trece |
| 2.- Uno | 9.- Nueve | 16.- Treinta |
| 3.- Una | 10.- Siete | 17.- Tres |
| 4.- Doce | 11.- Seis | 18.- Cuatro |
| 5.- Cinco | 12.- Once | 19.- Nada |
| 6.- Muchos | 13.- Doble | 20.- Número |
| 7.- Diez | 14.- Mil | |

GRAFICO N° 59

35
30
25
20
15
10
5

DETERMINANTES NUMERALES

- 1.- Quinto
- 2.- Octavo
- 3.- Sexto
- 4.- Séptimo
- 5.- Tercero
- 6.- Primero
- 7.- Ultimo



GRAFICO N° 60



GRAFICO N° 61

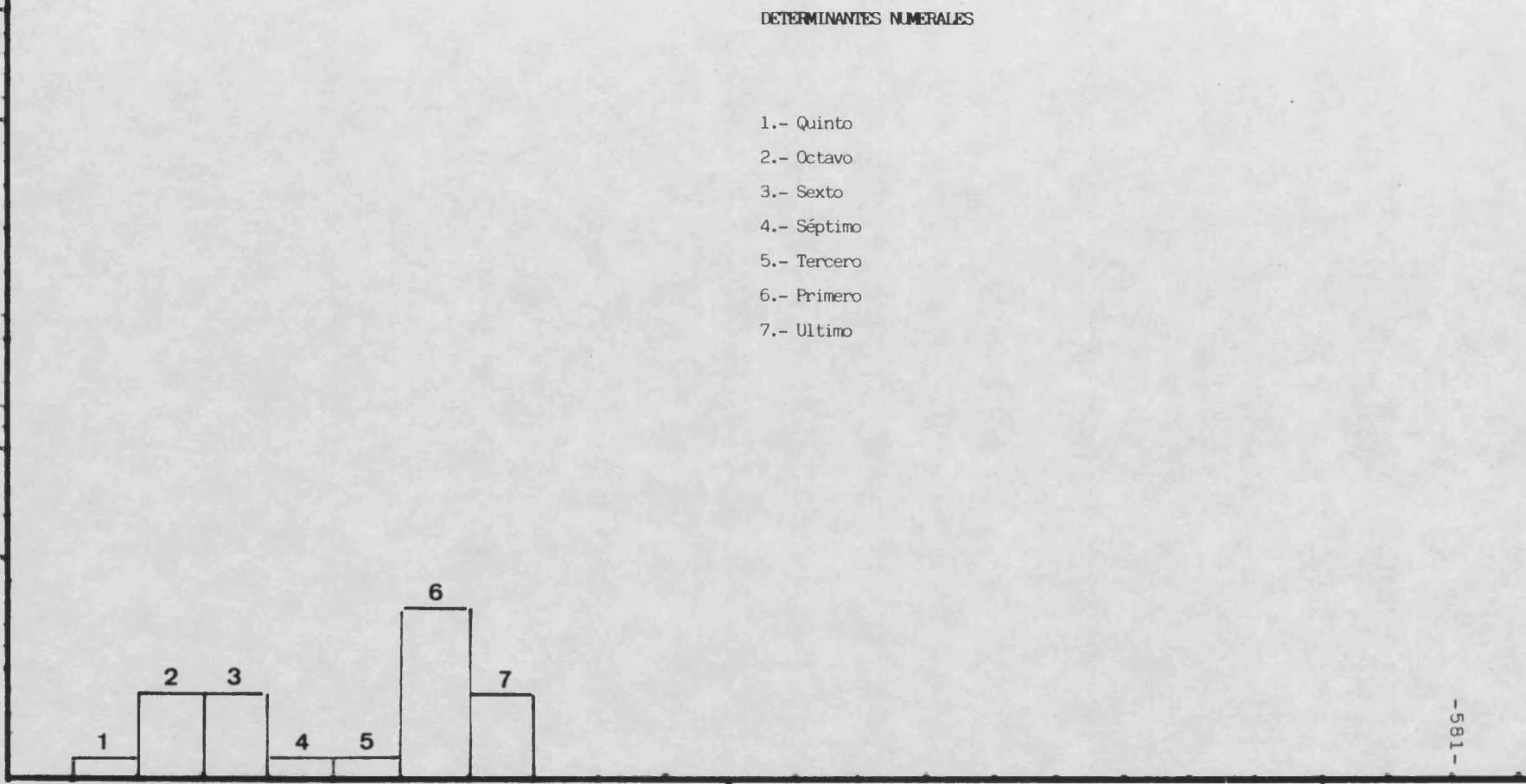

GRAFICO N° 62

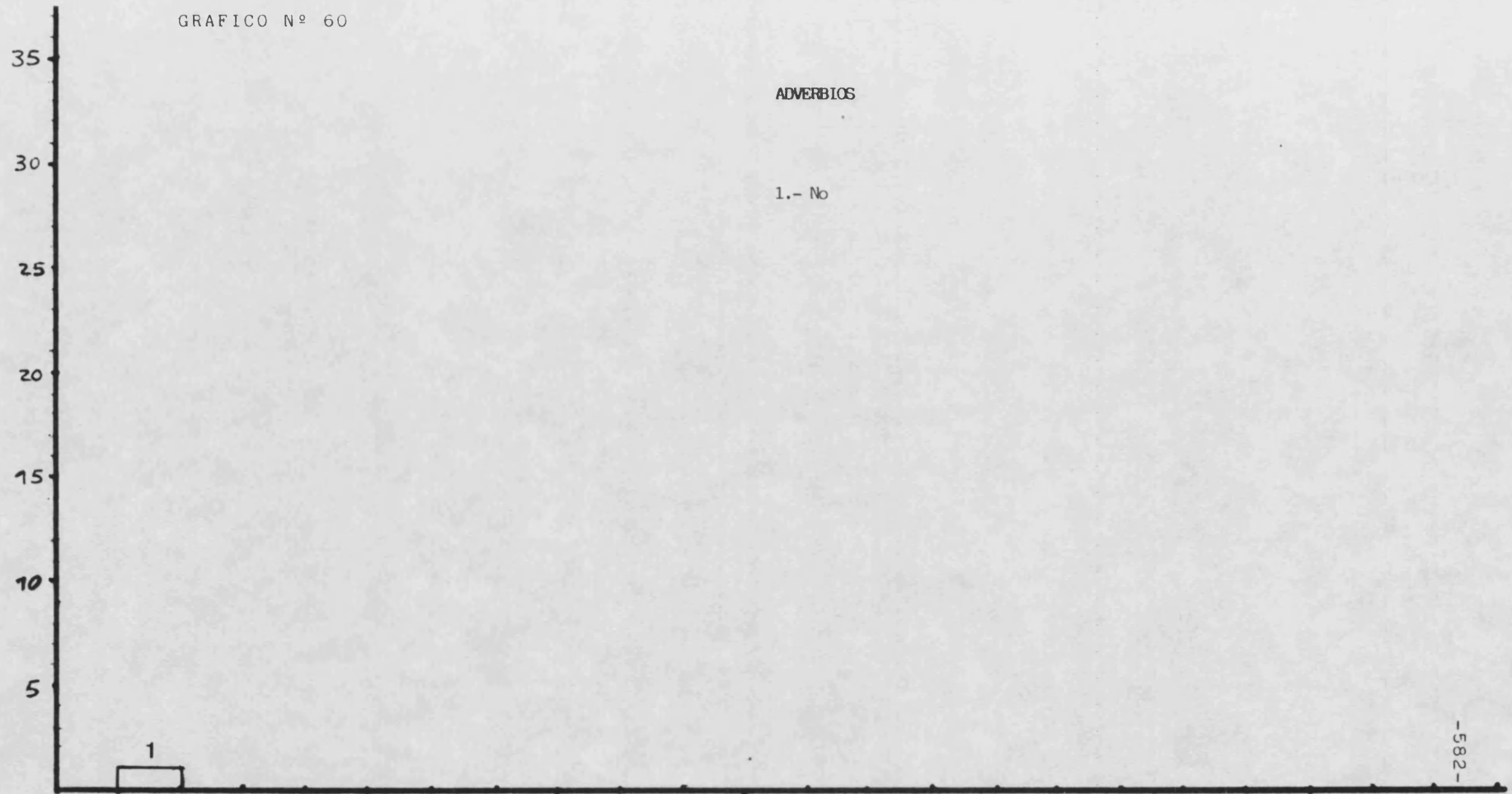

GRAFICO N° 63

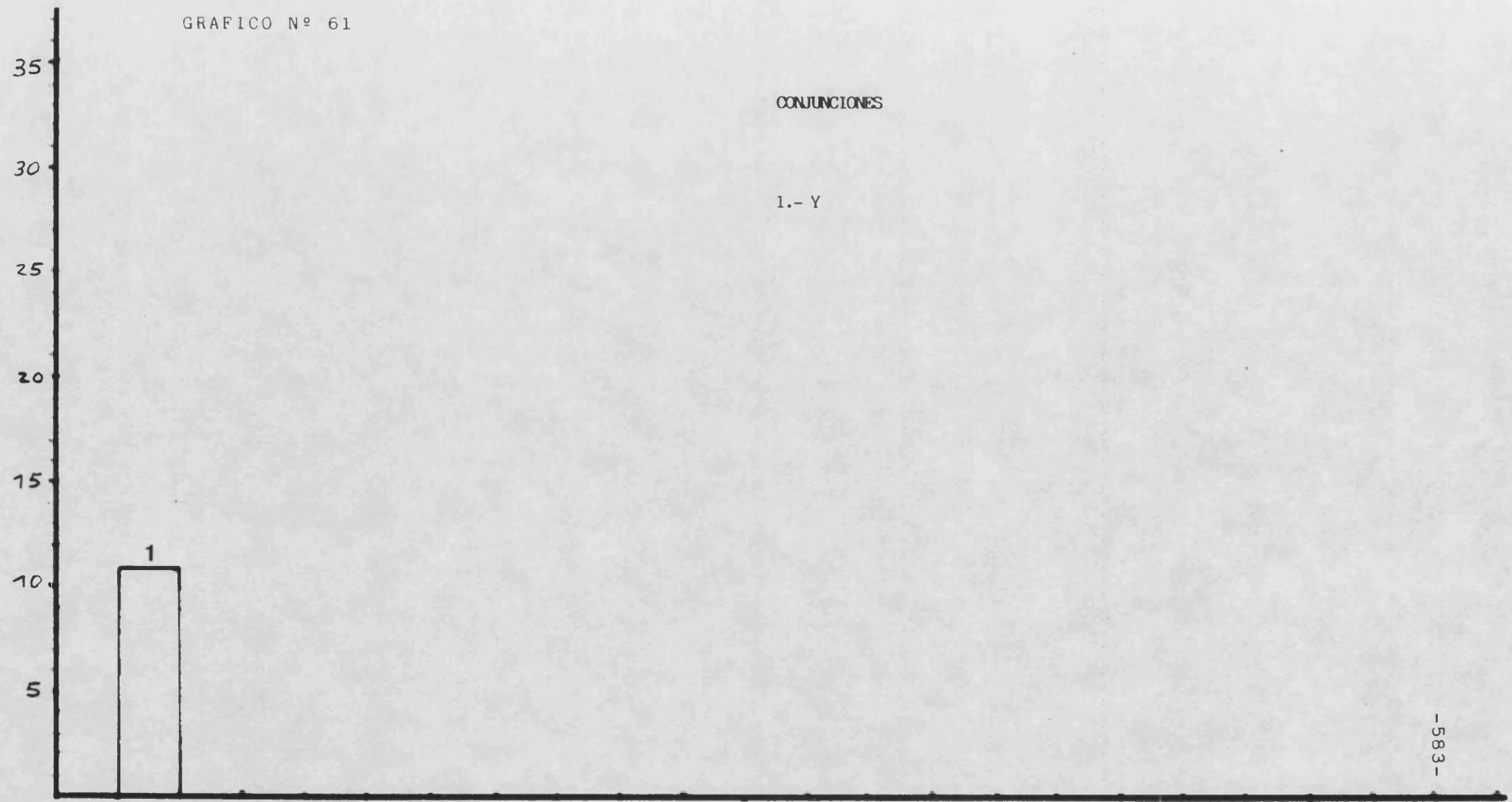

GRAFICO N° 64

ELEMENTOS GEOMETRICOS

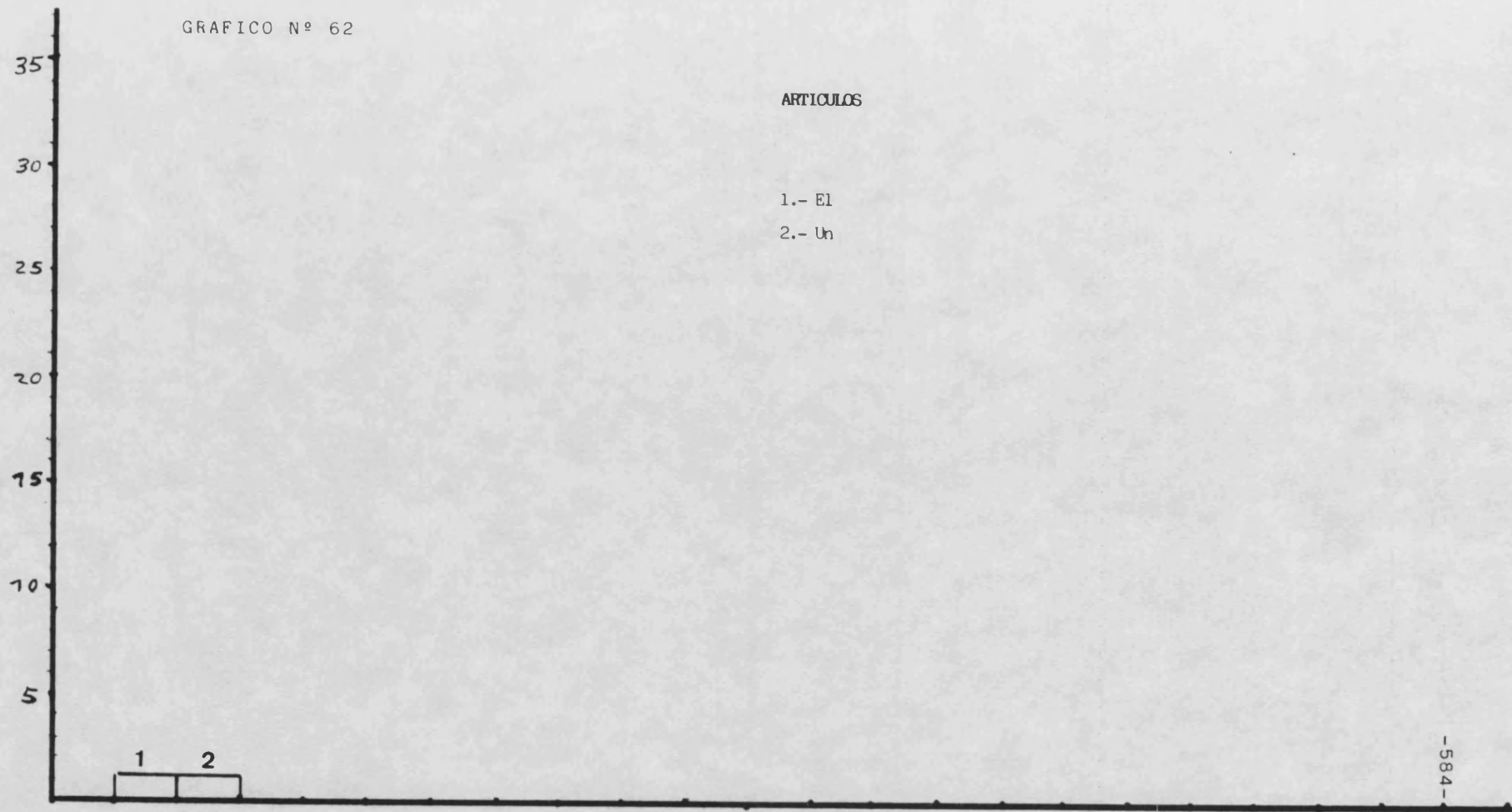
- | | |
|----------------|---------------|
| 1.- Equilátero | 7.- Prisma |
| 2.- Octógono | 8.- Rombo |
| 3.- Heptágono | 9.- Triángulo |
| 4.- Recta | 10.- Cuadrado |
| 5.- Exágono | 11.- Trapecio |
| 6.- Cilindro | 12.- Sector |

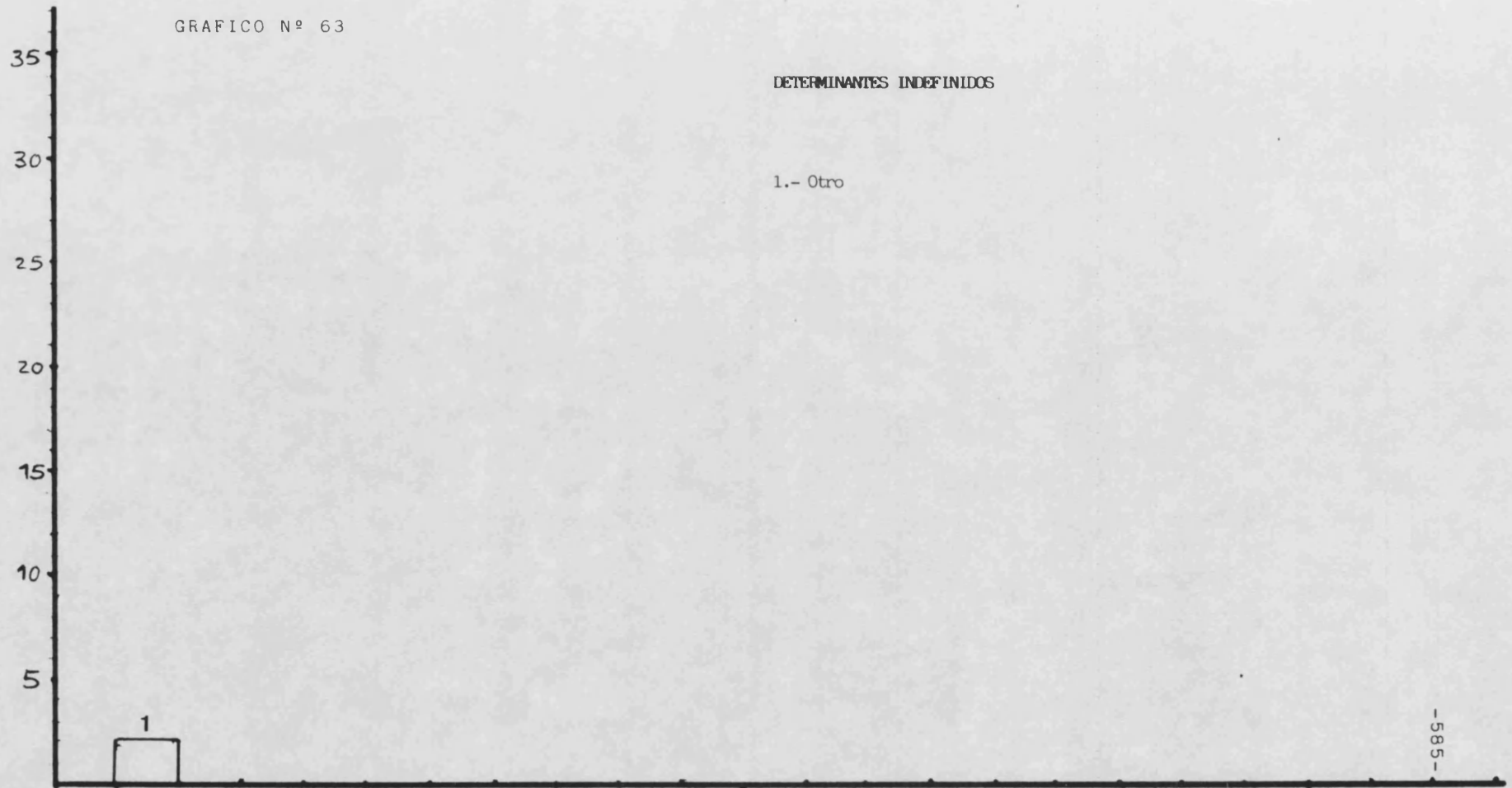

GRAFICO N° 65



GRAFICO N° 66



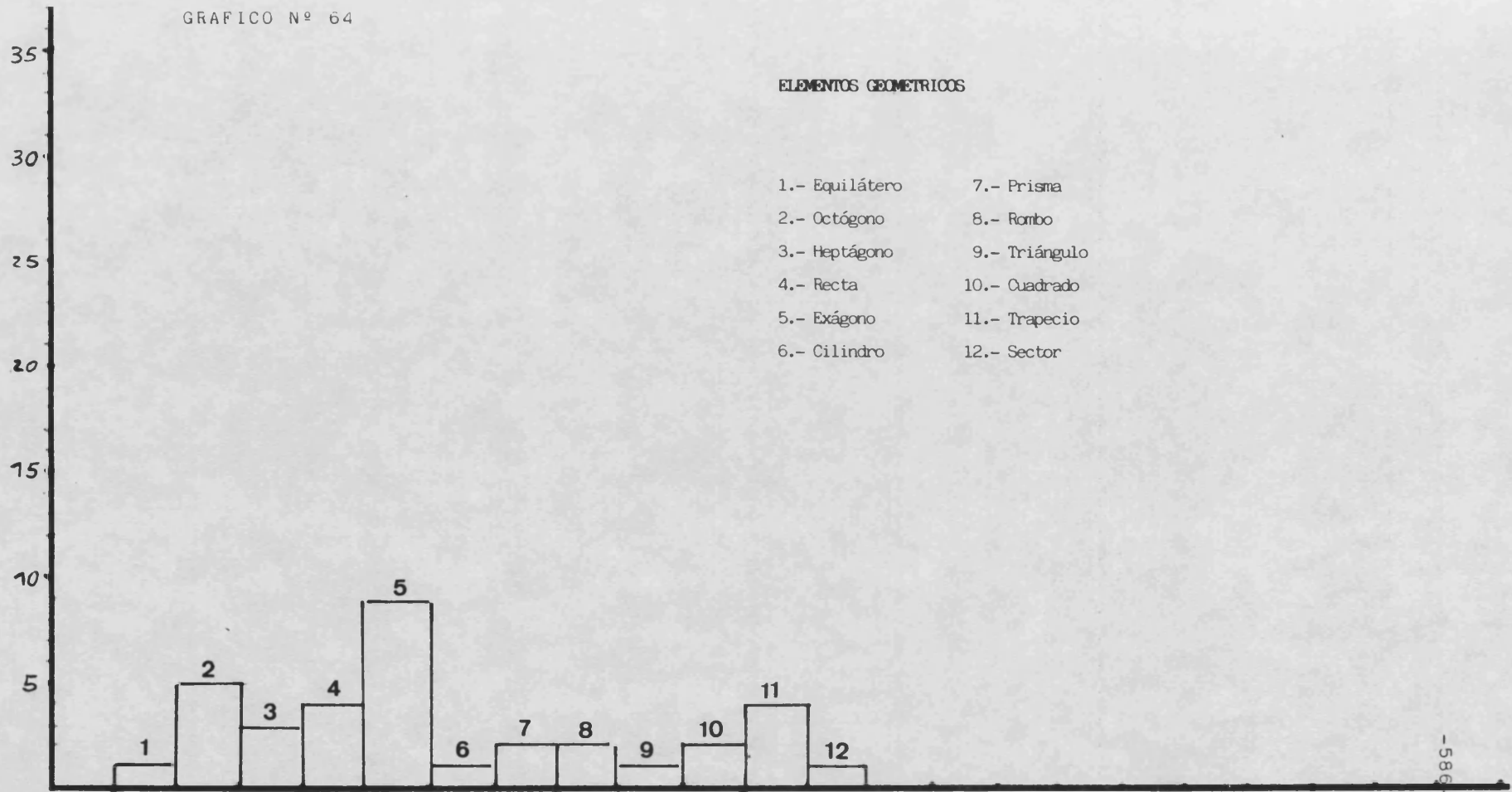

GRAFICO N° 68

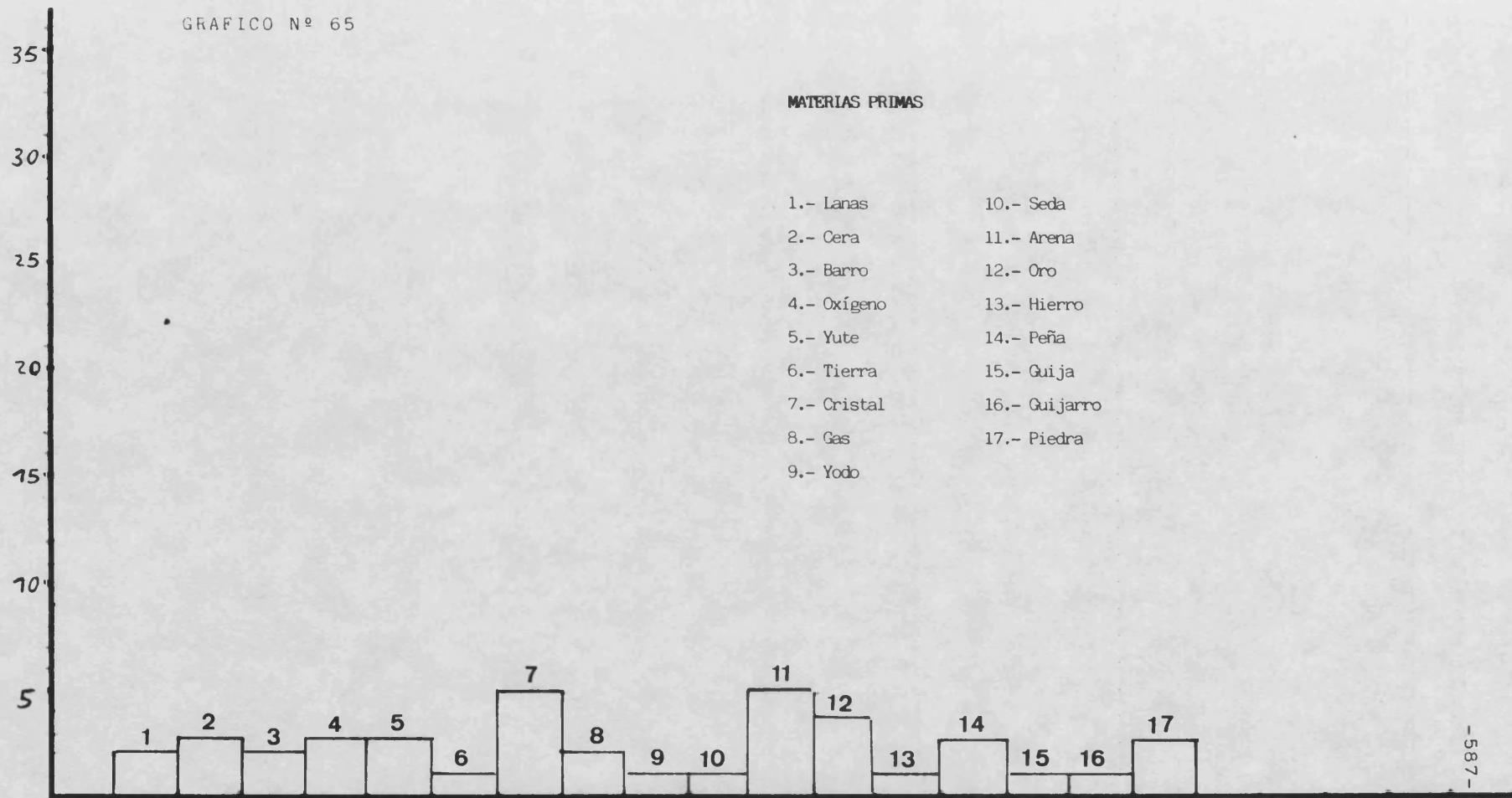
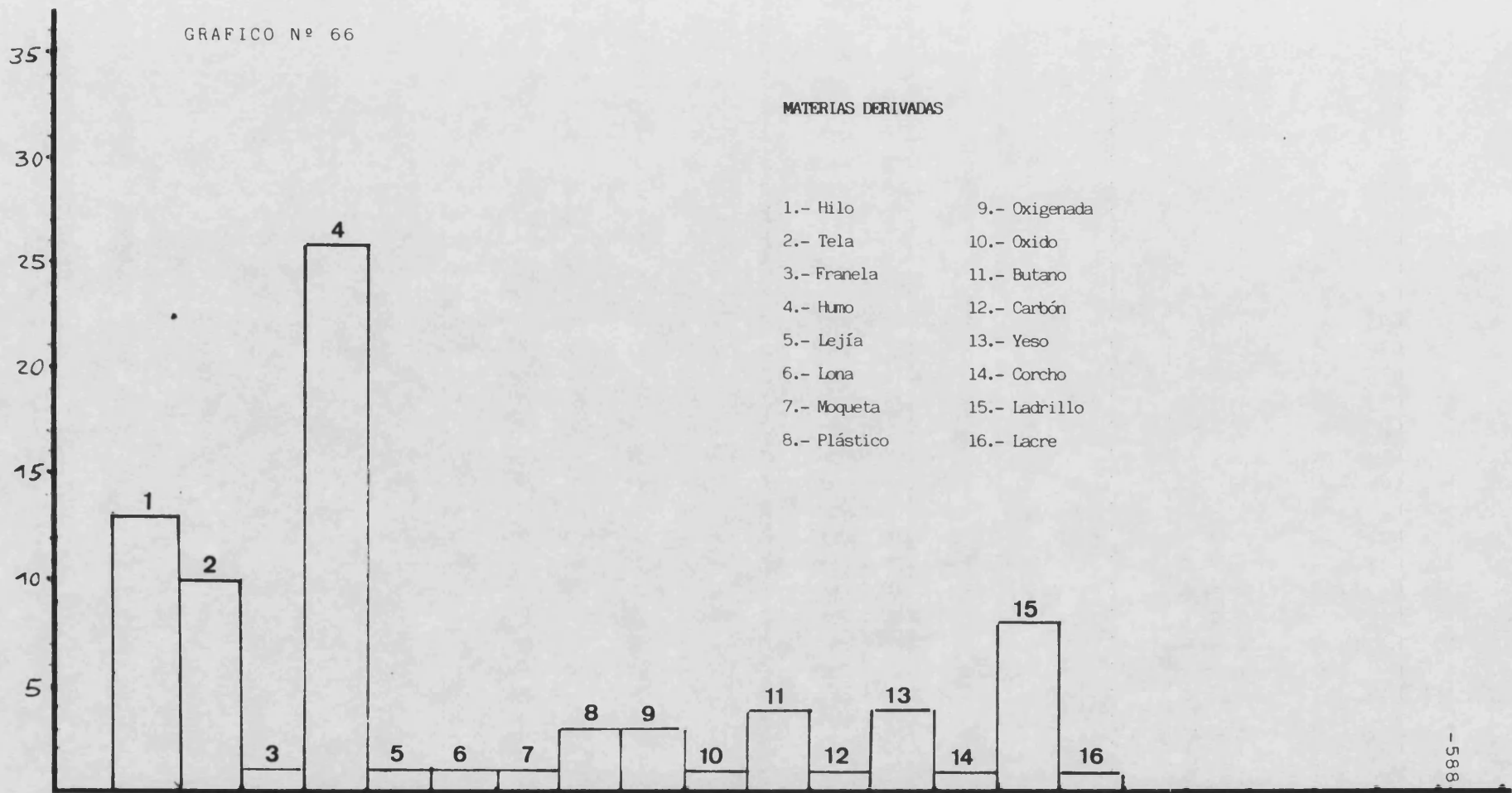

GRAFICO N° 69

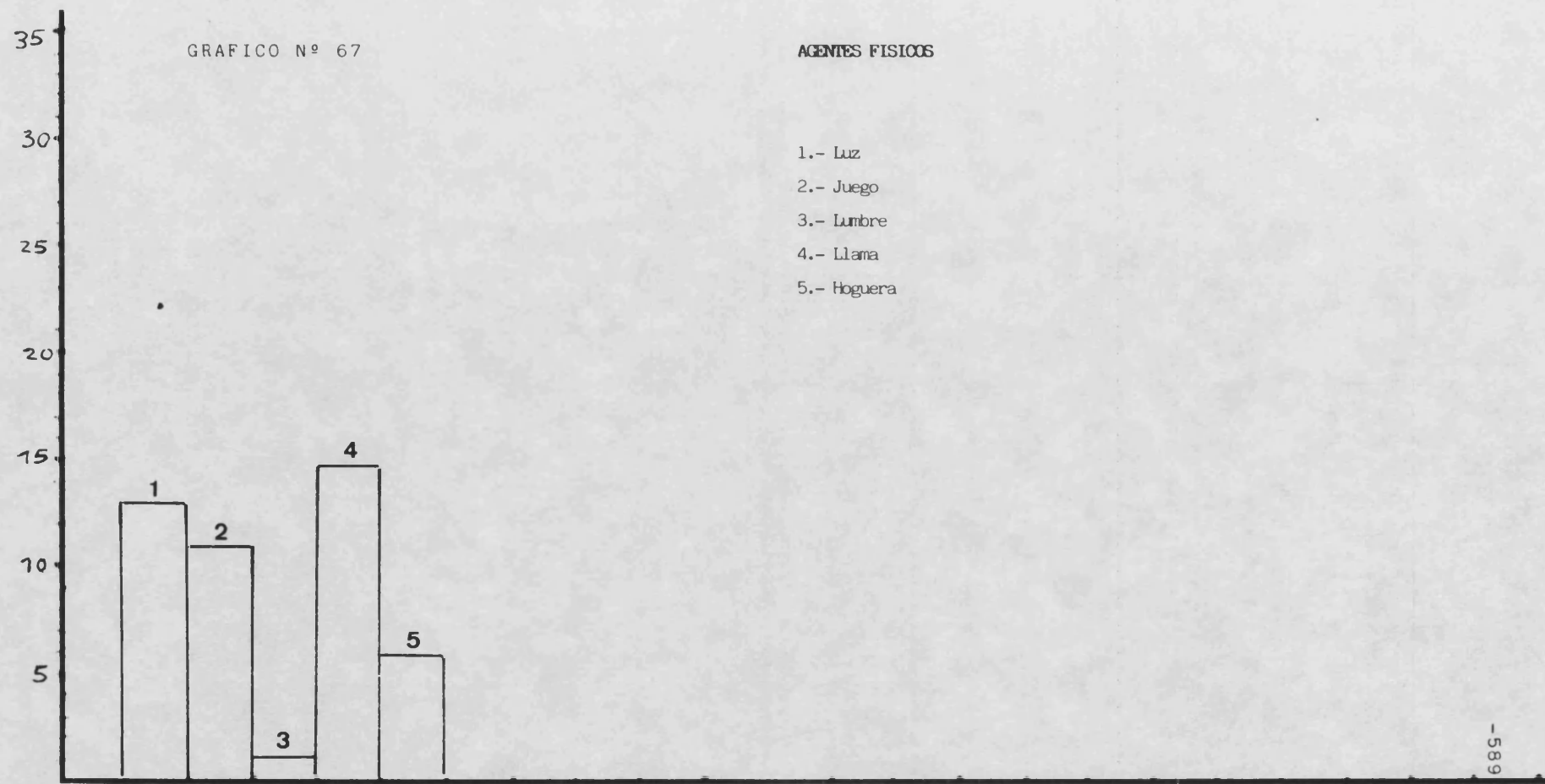

GRAFICO Nº 70

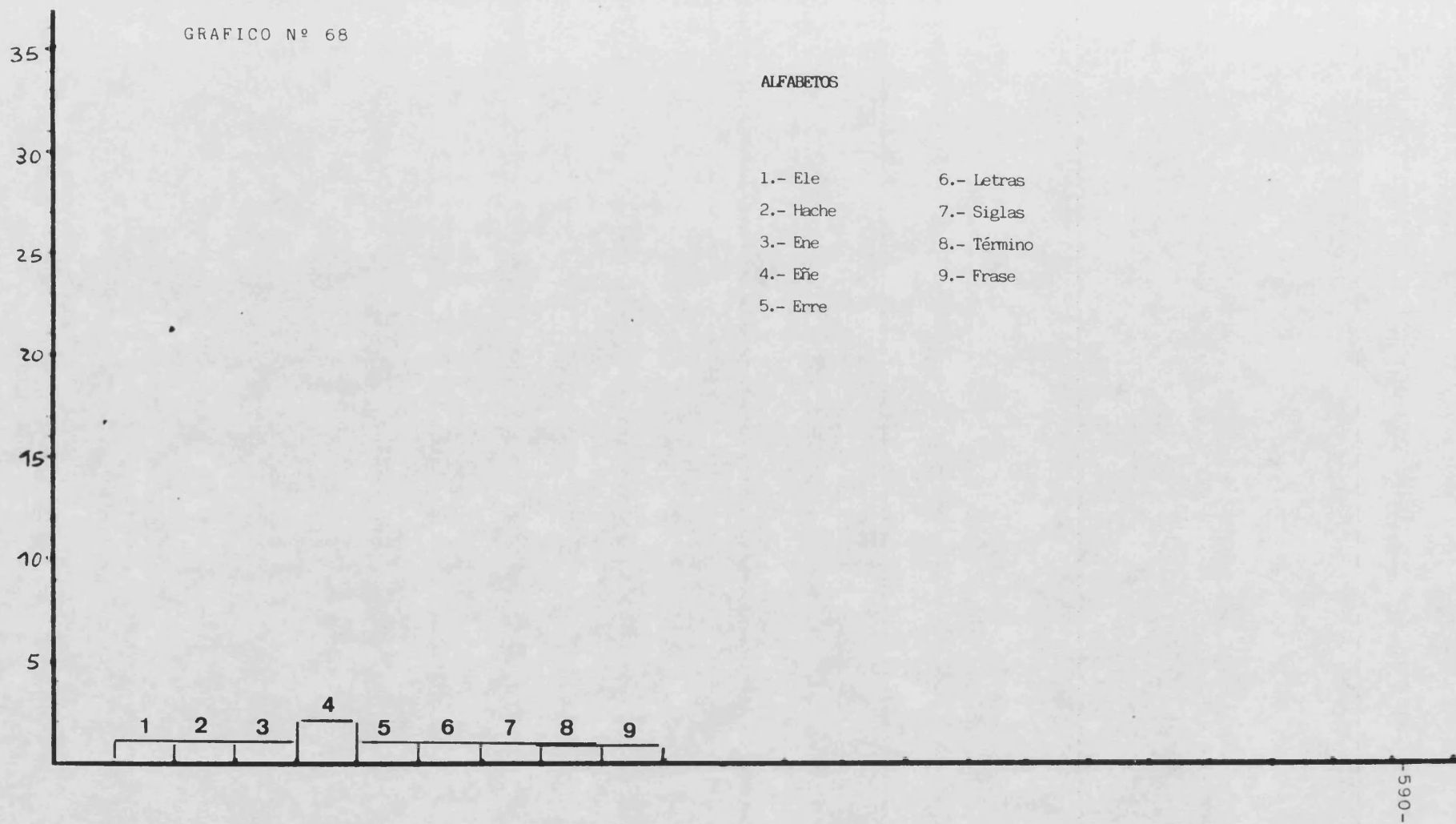

GRAFICO N° 71

ESTADOS HUMANOS ADQUIRIDOS

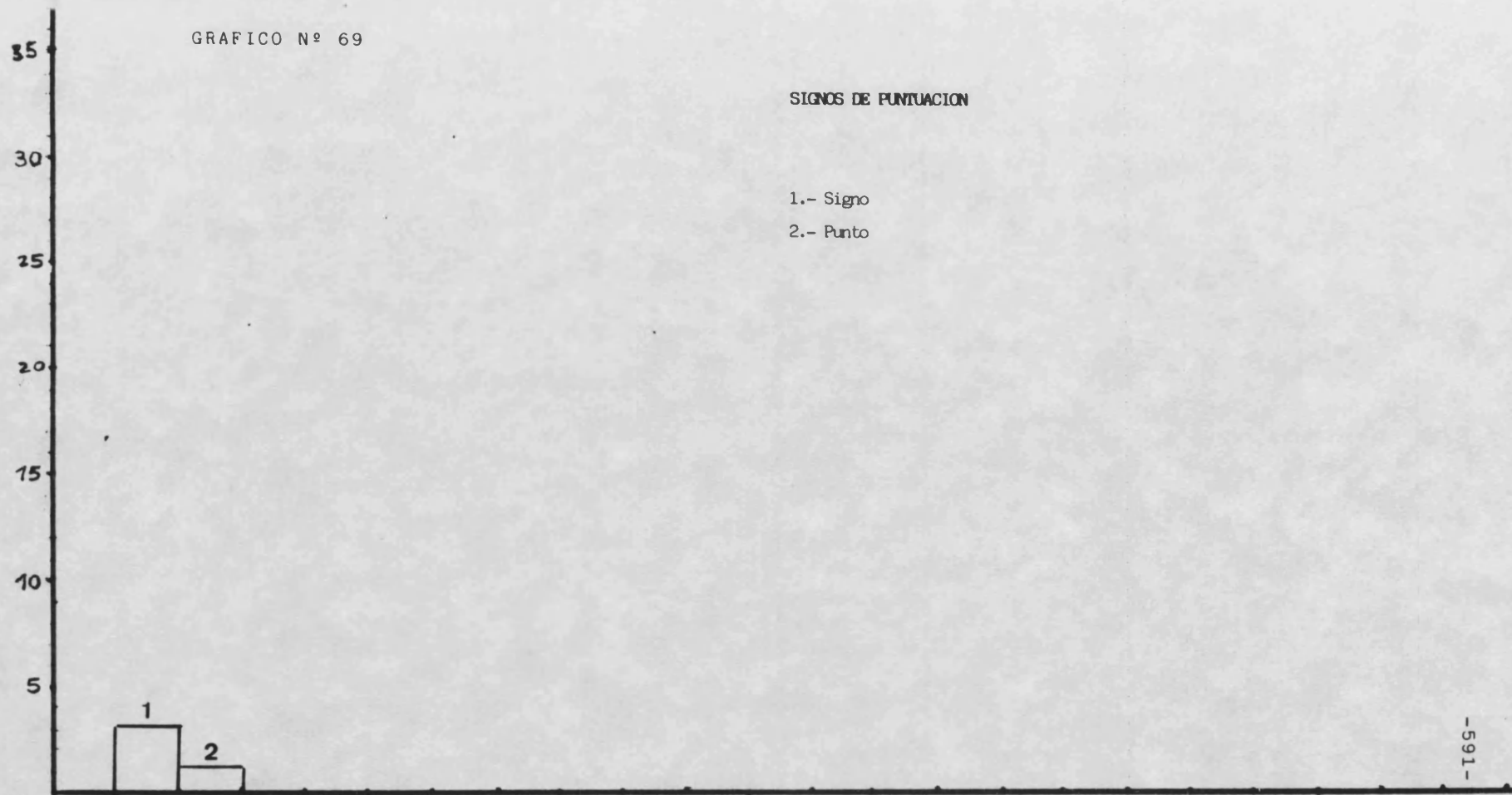
- | | |
|---------------|-----------------|
| 1.- Reñido | 7.- Tumbado |
| 2.- Impedido | 8.- Arruinado |
| 3.- Enfermo | 9.- Solo |
| 4.- Absorto | 10.- Sola |
| 5.- Entrenido | 11.- Disfrazado |
| 6.- Triste | 12.- Exito |

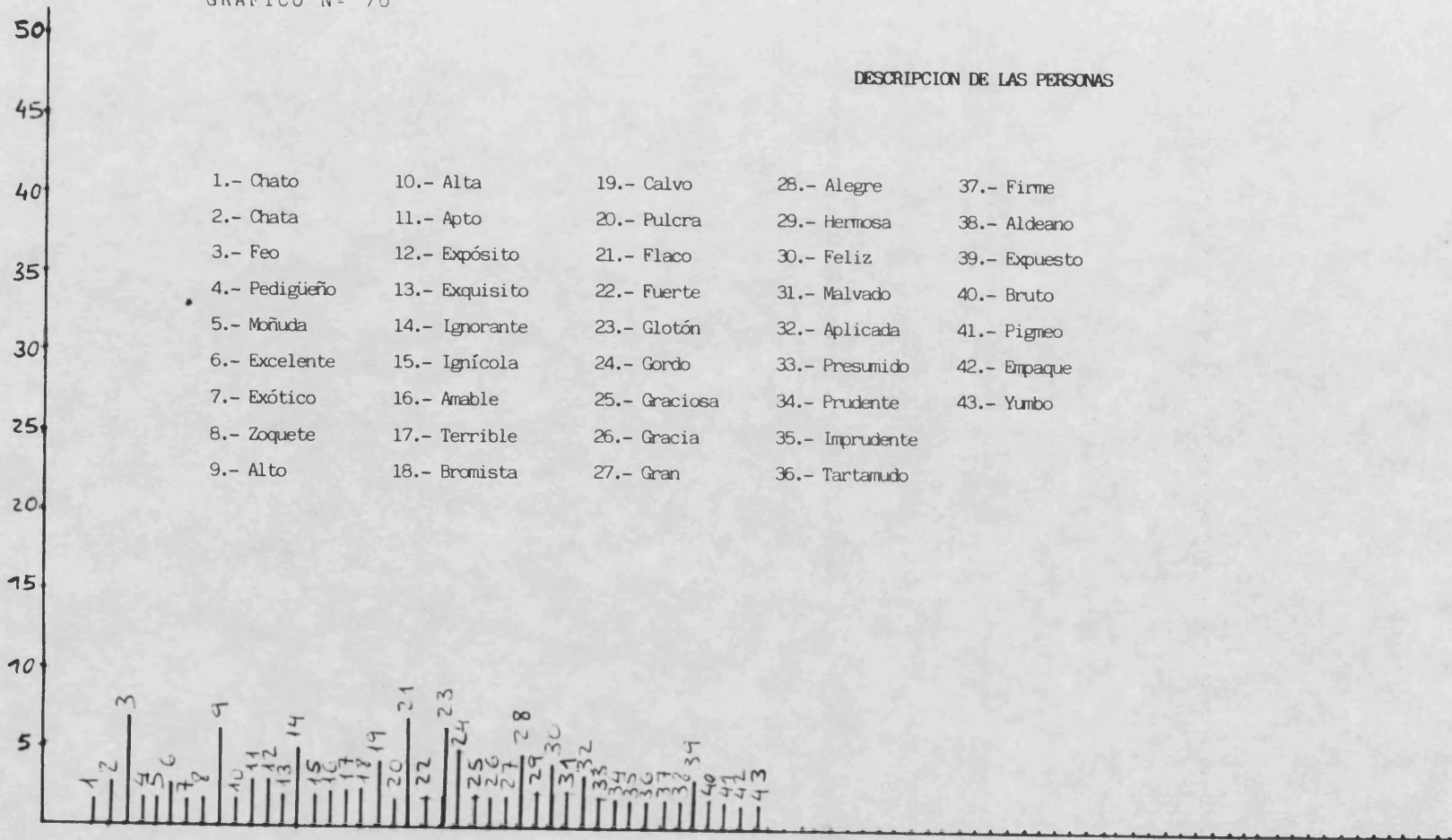

GRAFICO N° 72

CUALIDADES DE OBJETOS/VEGETALES/ANIMALES

- | | |
|-----------------|-------------------|
| 1.- Chumbo | 11.- Grande |
| 2.- Llana | 12.- Agrio |
| 3.- Pequeña | 13.- Largo |
| 4.- Aptero | 14.- Magnífico |
| 5.- Igneo | 15.- Mixta |
| 6.- Instantánea | 16.- Plano |
| 7.- Obtuso | 17.- Rítmica |
| 8.- Oscuro | 18.- Feroz |
| 9.- Claro | 19.- Transparente |
| 10.- Frito | 20.- Estrecha |

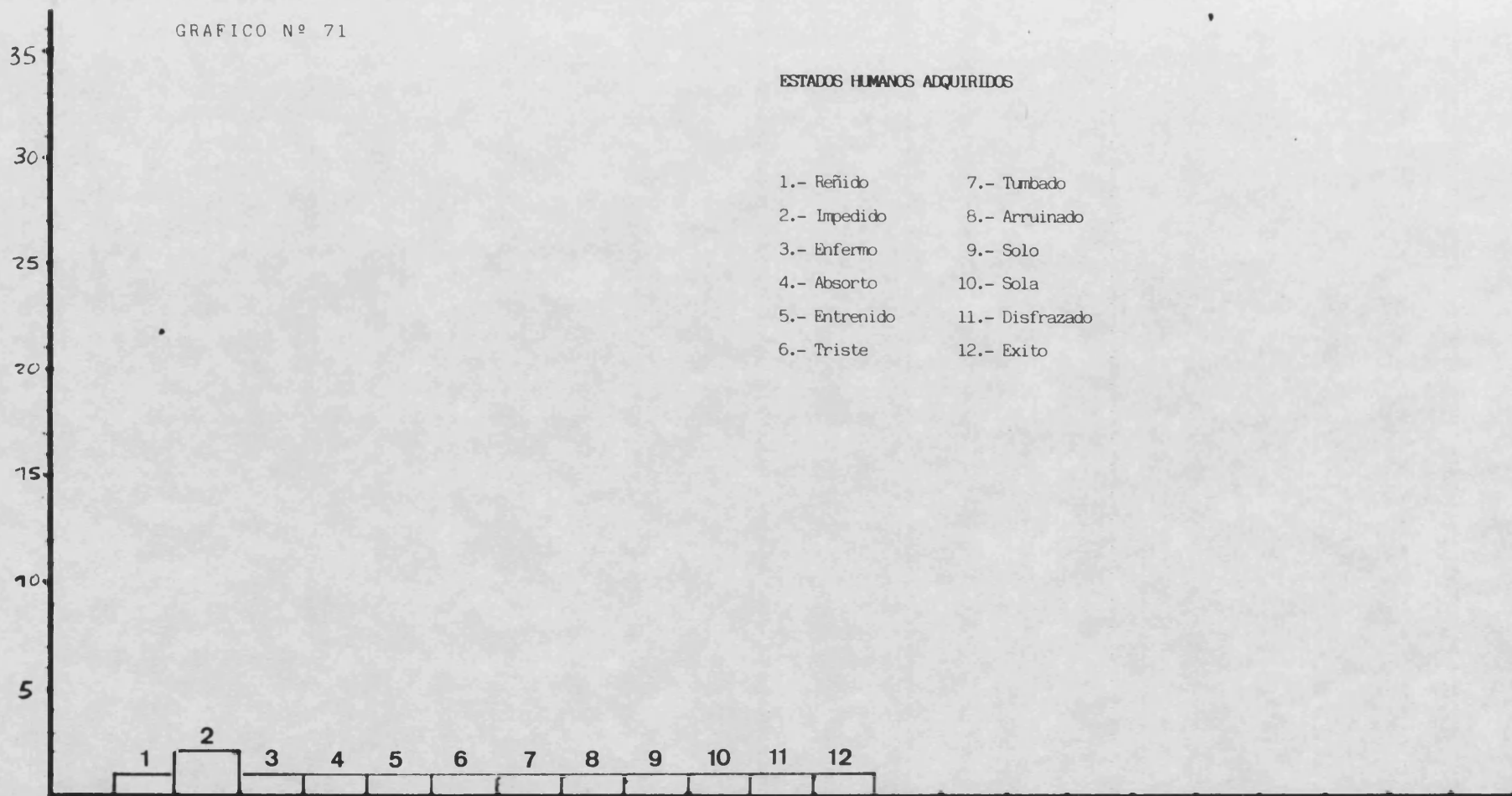

GRAFICO N° 73



GRAFICO N° 74

ACCIONES RUTINARIAS

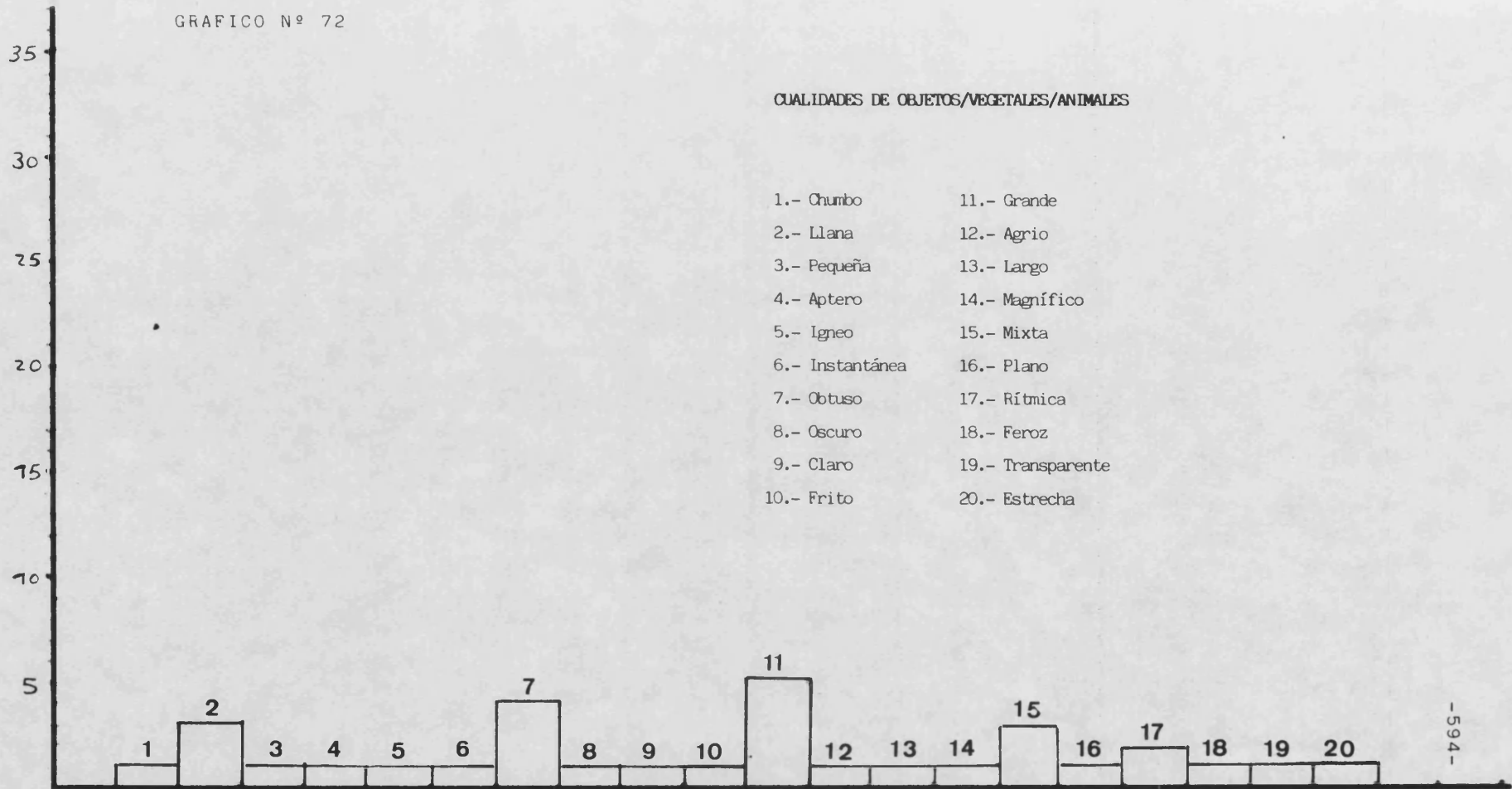

GRAFICO N° 75

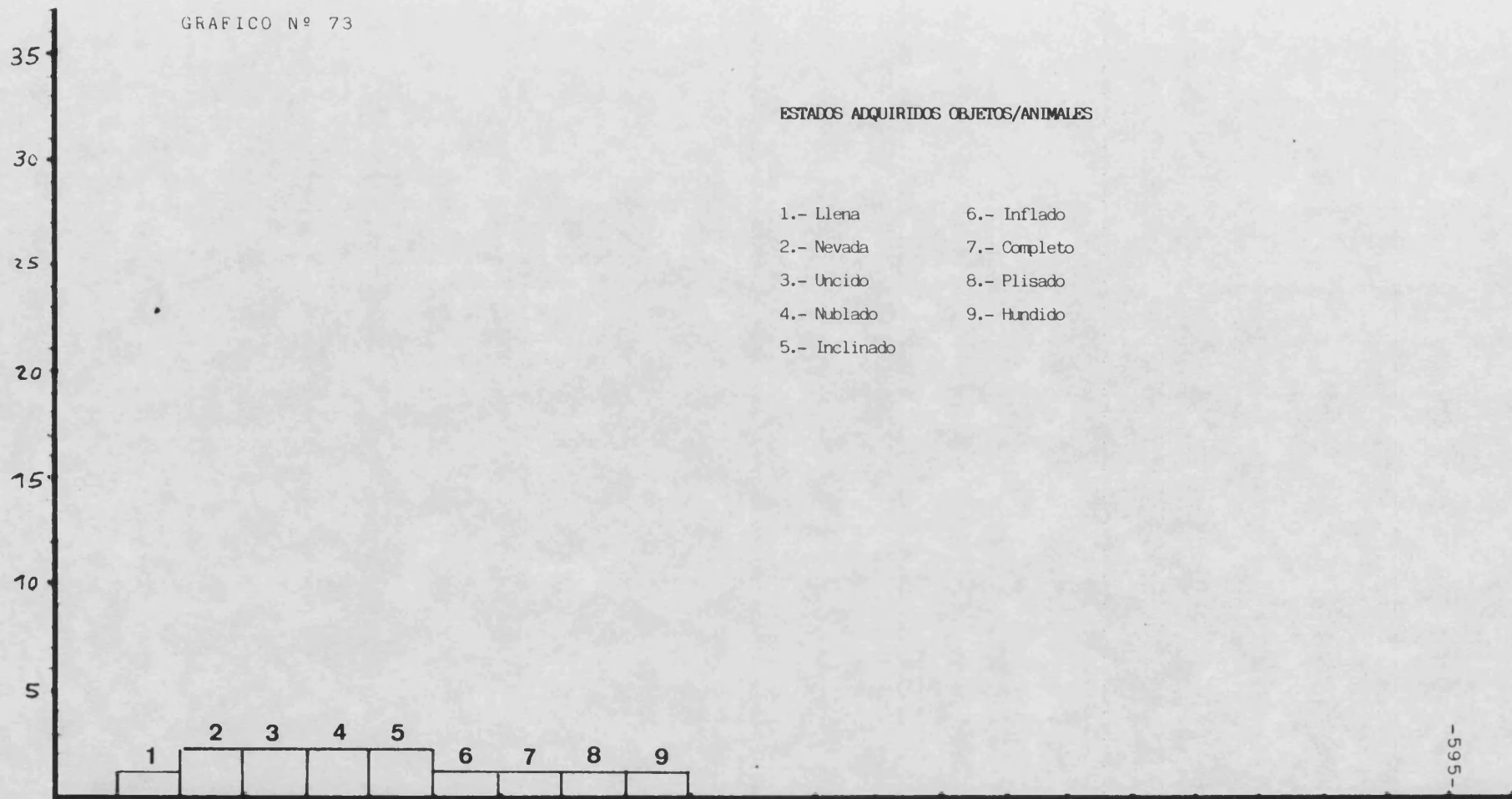

GRAFICO N° 75

ACCIONES EXCEPCIONALES

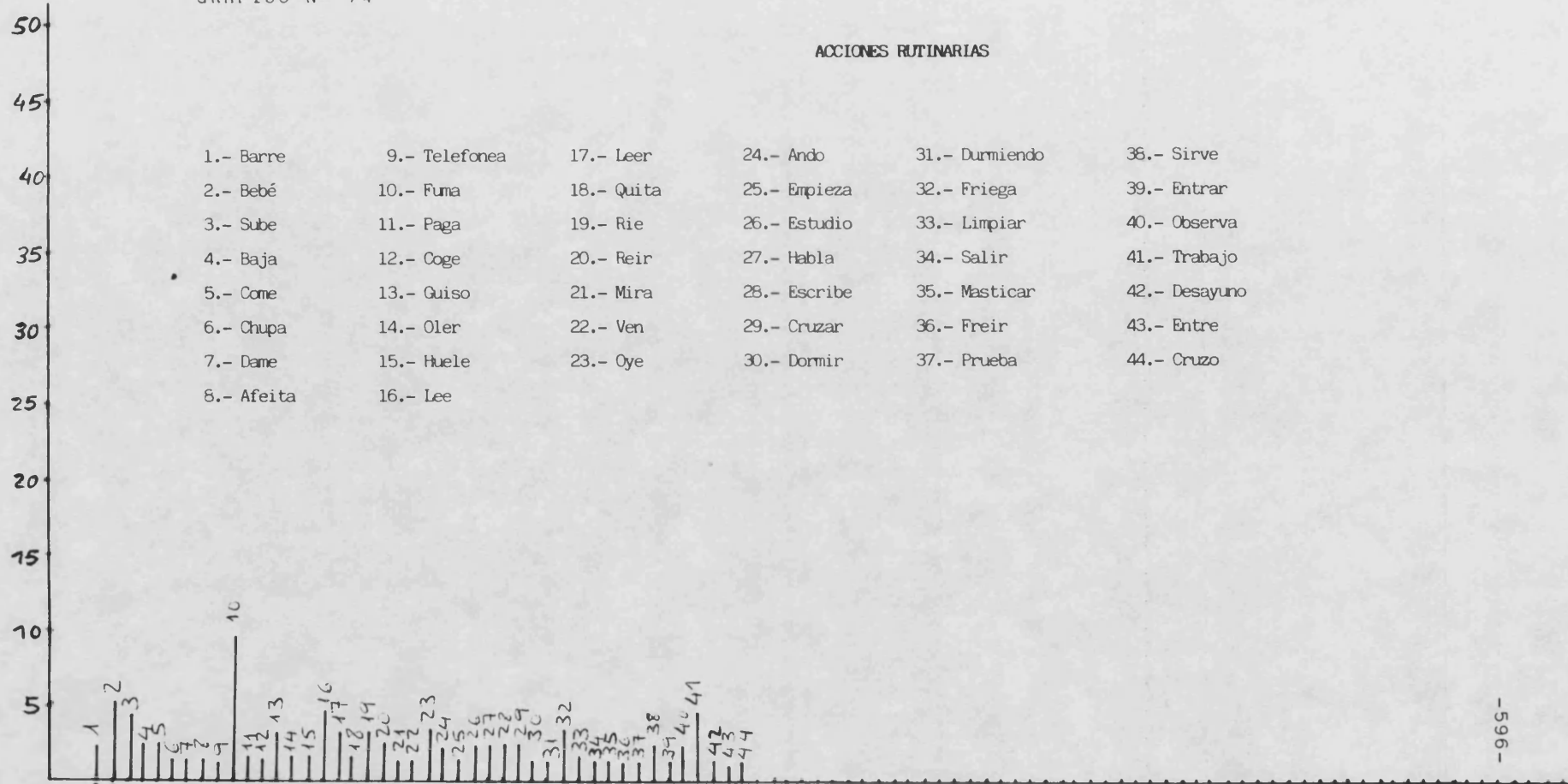
- | | | |
|----------------|-----------------|-----------------|
| 1.- Baila | 34.- Brinca | 67.- Compra |
| 2.- Cose | 35.- Canta | 68.- Predica |
| 3.- Cae | 36.- Captura | 69.- Pregunta |
| 4.- Toca | 37.- Clava | 70.- Protesta |
| 5.- Saca | 38.- Mezcla | 71.- Arar |
| 6.- Chuta | 39.- Acompaña | 72.- Resta |
| 7.- Brilla | 40.- Construyen | 73.- Rompe |
| 8.- Duele | 41.- Construir | 74.- Corre |
| 9.- Afila | 42.- Crece | 75.- Salta |
| 10.- Degüella | 43.- Crujido | 76.- Asusta |
| 11.- Lame | 44.- Cultiva | 77.- Encuentra |
| 12.- Llueve | 45.- Arder | 78.- Trilla |
| 13.- Mima | 46.- Ladra | 79.- Vuelca |
| 14.- Quema | 47.- Madruga | 80.- Aplaude |
| 15.- Rema | 48.- Infla | 81.- Ignición |
| 16.- Para | 49.- Freno | 82.- Frunce |
| 17.- Erró | 50.- Sufrir | 83.- Admiración |
| 18.- Borra | 51.- Frota | 84.- Vuelta |
| 19.- Sana | 52.- Arregla | 85.- Admisión |
| 20.- Vuela | 53.- Grita | 86.- Cambiamos |
| 21.- Nevaba | 54.- Logro | 87.- Toma |
| 22.- Examina | 55.- Hilvana | 88.- Criar |
| 23.- Absorbe | 56.- Hipnotiza | 89.- Beso |
| 24.- Acentuaís | 57.- Hundió | 90.- Osculo |
| 25.- Aliviaís | 58.- Husmea | 91.- Progreso |
| 26.- Alce | 59.- Tejed | 92.- Brinco |
| 27.- Empuja | 60.- Manchamos | 93.- Brote |
| 28.- Ordena | 61.- Tañer | 94.- Lloro |
| 29.- Ordeña | 62.- Pinta | 95.- Pasea |
| 30.- Untar | 63.- Sopla | 96.- Jugar |
| 31.- Redobla | 64.- Cumplen | |
| 32.- Tiembla | 65.- Explicar | |
| 33.- Siembra | 66.- Aplícate | |

GRAFICO N° 76

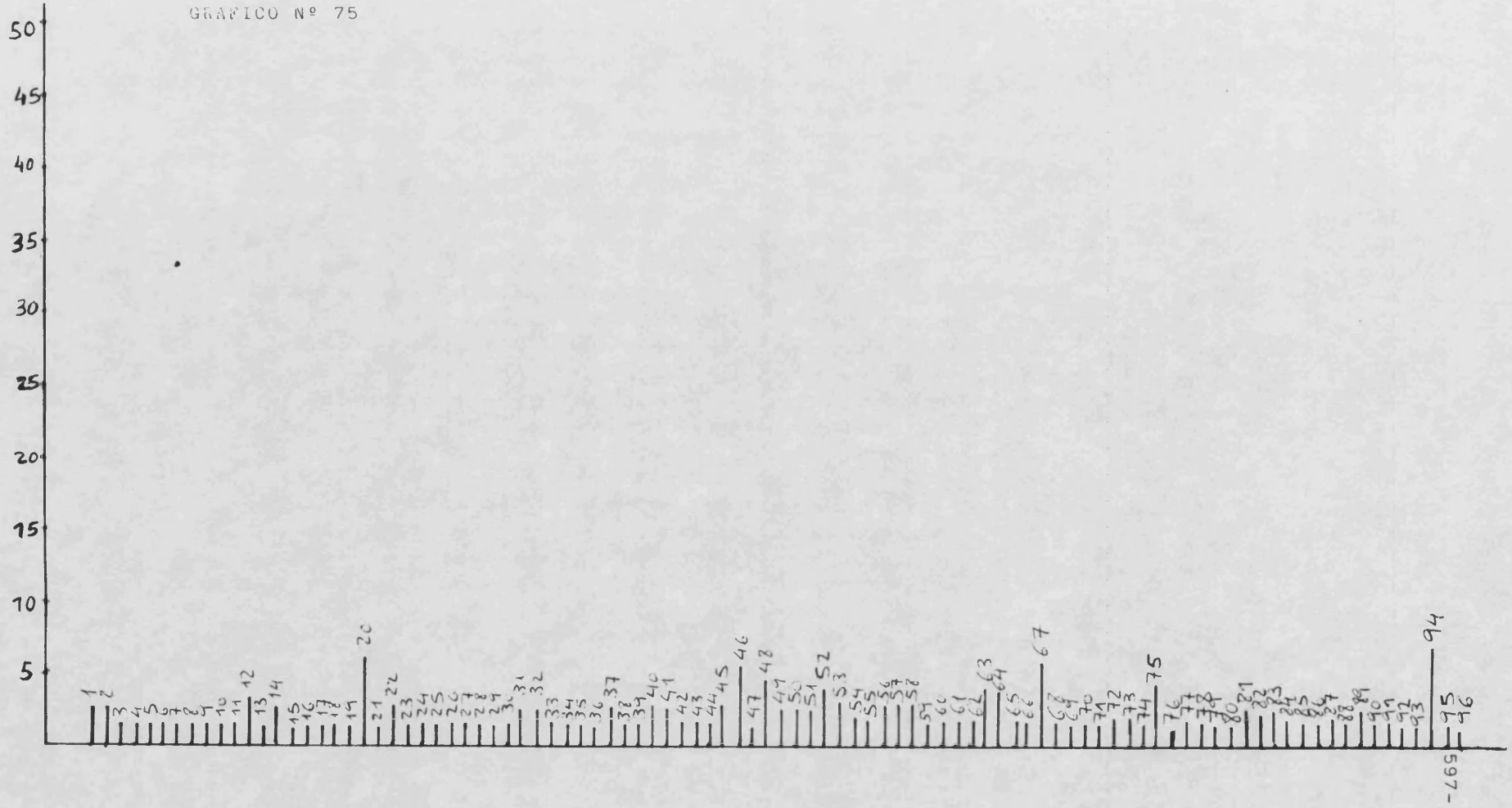
INTERJECCIONES/ONOMATOPÉYAS

- | | | |
|-----------------|---------------|--------------|
| 1.- Felicidades | 9.- Ki-kiriki | 17.- Uf |
| 2.- Hi-hi | 10.- Miau | 18.- Bla-bla |
| 3.- Guau | 11.- Mu | 19.- Bli-bli |
| 4.- Ah | 12.- Aupa | 20.- Clo-clo |
| 5.- Eh | 13.- Pio | 21.- Cri-cri |
| 6.- Oh | 14.- Arre | 22.- Glu-glu |
| 7.- Uh | 15.- Ay | 23.- Ih |
| 8.- Ja-ja | 16.- Uy | |

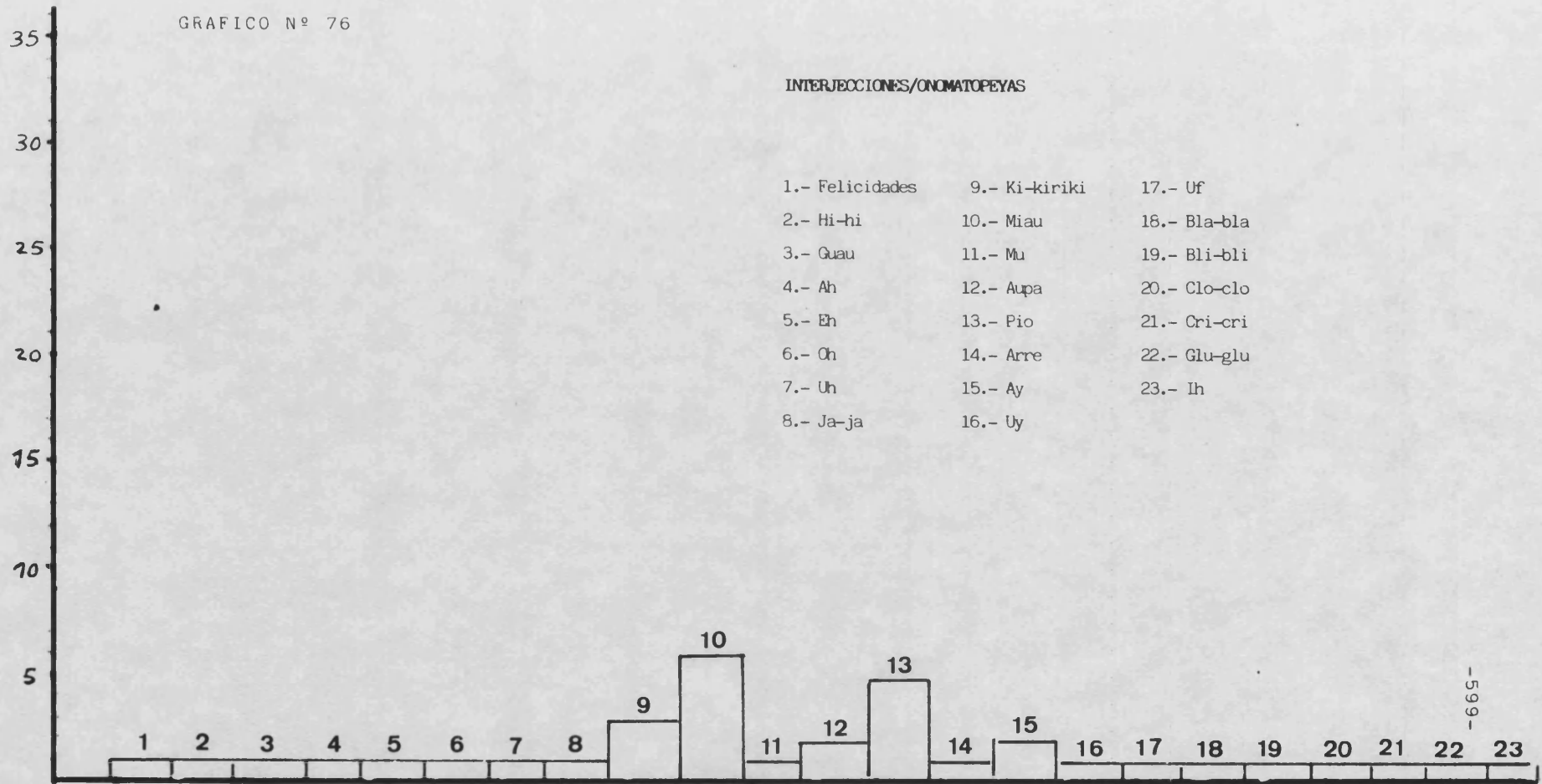



GRAFICO Nº 77



GRAFICO N° 77

- 1.- Parentesco
- 2.- Identificación niñas
- 3.- Identificación niños
- 4.- Identificación personas (masculino)
- 5.- Identificación personas (femenino)
- 6.- Identificación personas a nivel colectivo
- 7.- Autoridades
- 8.- Religión
- 9.- Personajes de los cuentos (ciencia ficción, mitología, etc.)
- 10.- Personajes de los cuentos (reales)
- 11.- Profesiones/ocupaciones (masculino)
- 12.- Profesiones/ocupaciones (femenino)
- 13.- Razas
- 14.- Nacionalidades
- 15.- Pronombres
- 16.- Partes del cuerpo
- 17.- Emisiones relacionadas con las necesidades primarias
- 18.- Pecados
- 19.- Estados evolutivos
- 20.- Modas
- 21.- Designativos de prendas de vestir
- 22.- Objetos personales
- 23.- Aseo personal e higiene
- 24.- Alimentos/Bebidas
- 25.- Utensilios y objetos relacionados con la comida y bebida
- 26.- Actividades relacionadas con la comida/bebida
- 27.- Juegos y objetos para jugar
- 28.- Juegos/objetos relacionados con la guerra
- 29.- Instrumentos musicales/actividades relacionadas con la música
- 30.- Deportes
- 31.- Accidentes
- 32.- Remedios
- 33.- Herramientas

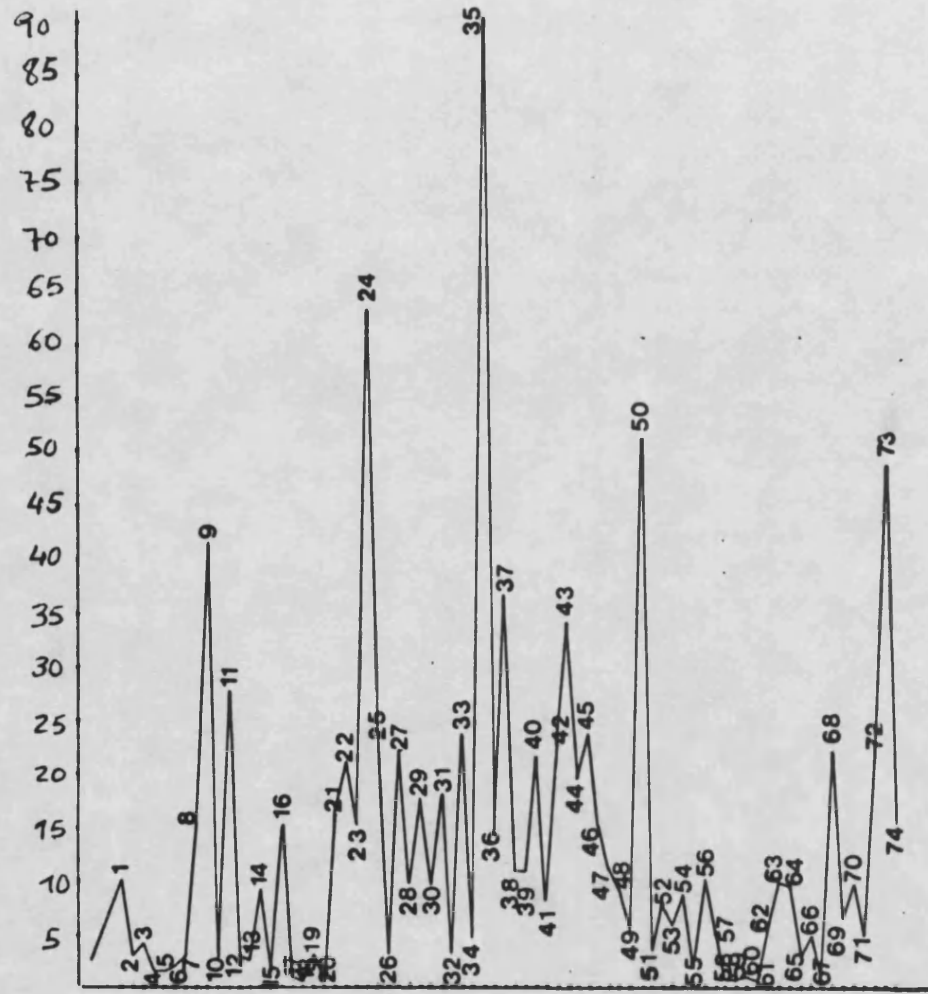
- 34.- Dinero
- 35.- Designativos de animales
- 36.- Anatomía de los animales/instrumentos relacionados con los mismos
- 37.- Designativos de las plantas/sus partes
- 38.- Partes de la casa
- 39.- Elementos constitutivos de la casa
- 40.- Objetos familiares de la casa
- 41.- Objetos relacionados con la limpieza y el aseo de la casa
- 42.- Actividades e instrumentos relacionados con el colegio
- 43.- Designativos de lugares
- 44.- Instrumentos más usuales relacionados con los lugares
- 45.- Medios de locomoción
- 46.- Objetos relacionados con los medios de locomoción
- 47.- Accidentes geográficos
- 48.- Fenómenos atmosféricos
- 49.- Astronomía
- 50.- Nombres propios (personas)
- 51.- Nombres propios (animales)
- 52.- Nombres propios (lugares)
- 53.- Colores
- 54.- Referentes temporales
- 55.- Referentes situacionales
- 56.- Determinantes cuantitativos
- 57.- Determinantes numerales
- 58.- Adverbios
- 59.- conjunciones
- 60.- Artículos
- 61.- Determinantes indefinidos
- 62.- Elementos geométricos
- 63.- Materias primas
- 64.- Materias derivadas
- 65.- Agentes físicos
- 66.- Alfabeto
- 67.- Signos de puntuación
- 68.- Descripción de las personas

- 69.- Estados adquiridos de las personas
- 70.- Cualidades de los objetos
- 71.- Estados adquiridos de los objetos, vegetales, etc.
- 72.- Acciones rutinarias
- 73.- Acciones excepcionales
- 74.- Interjecciones y onomatopeyas

ANEXO III

| | P | 1 | 2 | 3 | 6 | 7 | 8 | 9 | 11 | 12 | 13 | 14 | 16 | 21 | 22 | 23 | 24 | 25 | 27 | 28 |
|----|---|---|---|---|---|---|---|----|----|----|----|----|----|----|----|----|----|----|----|----|
| 1 | 1 | 1 | 2 | 1 | 0 | 0 | 2 | 1 | 1 | 1 | 0 | 0 | 3 | 0 | 1 | 0 | 4 | 2 | 3 | 2 |
| 2 | 1 | 0 | 0 | 1 | 0 | 0 | 2 | 0 | 2 | 0 | 0 | 3 | 2 | 1 | 0 | 0 | 0 | 0 | 2 | 1 |
| 3 | 2 | 0 | 1 | 2 | 0 | 0 | 1 | 2 | 0 | 0 | 1 | 3 | 3 | 2 | 0 | 1 | 2 | 4 | 2 | 1 |
| 4 | 2 | 1 | 0 | 0 | 0 | 0 | 1 | 4 | 7 | 0 | 1 | 2 | 3 | 5 | 1 | 3 | 4 | 7 | 3 | 1 |
| 5 | 3 | 0 | 1 | 1 | 0 | 0 | 0 | 0 | 1 | 0 | 0 | 1 | 0 | 1 | 0 | 0 | 0 | 2 | 1 | 0 |
| 6 | 3 | 1 | 1 | 0 | 0 | 1 | 4 | 1 | 5 | 0 | 0 | 1 | 4 | 3 | 2 | 2 | 6 | 4 | 2 | 1 |
| 7 | 3 | 2 | 0 | 2 | 0 | 0 | 4 | 0 | 2 | 0 | 1 | 1 | 6 | 3 | 5 | 5 | 8 | 4 | 4 | 3 |
| 8 | 3 | 3 | 1 | 0 | 0 | 2 | 3 | 6 | 5 | 0 | 0 | 3 | 2 | 4 | 3 | 5 | 7 | 7 | 4 | 1 |
| 9 | 3 | 1 | 0 | 1 | 0 | 0 | 1 | 0 | 1 | 0 | 0 | 0 | 0 | 1 | 0 | 0 | 4 | 2 | 0 | 0 |
| 10 | 3 | 0 | 0 | 1 | 0 | 0 | 5 | 0 | 3 | 0 | 0 | 1 | 1 | 2 | 4 | 4 | 7 | 2 | 3 | 5 |
| 11 | 3 | 1 | 0 | 1 | 0 | 0 | 2 | 0 | 0 | 0 | 1 | 2 | 4 | 2 | 4 | 1 | 5 | 4 | 2 | 0 |
| 12 | 3 | 0 | 0 | 0 | 0 | 0 | 3 | 0 | 0 | 0 | 0 | 0 | 4 | 2 | 4 | 3 | 7 | 4 | 4 | 2 |
| 13 | 3 | 1 | 0 | 0 | 0 | 0 | 1 | 0 | 1 | 0 | 0 | 2 | 1 | 0 | 1 | 0 | 0 | 2 | 1 | 1 |
| 14 | 3 | 2 | 1 | 2 | 0 | 0 | 2 | 1 | 4 | 0 | 2 | 1 | 3 | 2 | 4 | 2 | 6 | 5 | 3 | 4 |
| 15 | 3 | 0 | 0 | 0 | 0 | 0 | 1 | 0 | 0 | 0 | 0 | 0 | 0 | 1 | 2 | 0 | 7 | 1 | 0 | 0 |
| 16 | 3 | 3 | 0 | 1 | 0 | 0 | 8 | 5 | 4 | 0 | 3 | 3 | 4 | 4 | 6 | 2 | 11 | 4 | 4 | 4 |
| 17 | 3 | 2 | 0 | 2 | 0 | 0 | 4 | 0 | 0 | 0 | 1 | 1 | 3 | 0 | 1 | 2 | 5 | 6 | 3 | 3 |
| 18 | 3 | 0 | 0 | 1 | 0 | 0 | 0 | 0 | 0 | 0 | 0 | 2 | 0 | 0 | 1 | 0 | 2 | 2 | 0 | 1 |
| 19 | 3 | 2 | 0 | 2 | 0 | 2 | 0 | 11 | 4 | 0 | 1 | 3 | 2 | 3 | 3 | 3 | 12 | 2 | 8 | 2 |
| 20 | 3 | 0 | 1 | 1 | 0 | 0 | 0 | 43 | 1 | 0 | 0 | 2 | 0 | 1 | 0 | 0 | 3 | 1 | 1 | 1 |
| 21 | 3 | 3 | 0 | 0 | 0 | 0 | 0 | 0 | 1 | 0 | 1 | 0 | 0 | 0 | 0 | 0 | 0 | 1 | 2 | 0 |
| 22 | 3 | 3 | 2 | 2 | 1 | 0 | 1 | 3 | 0 | 0 | 1 | 2 | 8 | 3 | 1 | 11 | 14 | 7 | 5 | 5 |
| 23 | 3 | 1 | 0 | 1 | 0 | 0 | 0 | 3 | 2 | 0 | 1 | 0 | 1 | 1 | 1 | 0 | 3 | 3 | 1 | 1 |
| 24 | 3 | 1 | 1 | 1 | 0 | 0 | 1 | 1 | 0 | 0 | 0 | 1 | 5 | 3 | 3 | 1 | 6 | 2 | 2 | 0 |

| | P | 1 | 2 | 3 | 6 | 7 | 8 | 9 | 11 | 12 | 13 | 14 | 16 | 21 | 22 | 23 | 24 | 25 | 27 | 28 |
|----|---|---|---|---|---|---|---|---|----|----|----|----|----|----|----|----|----|----|----|----|
| 25 | 3 | 3 | 0 | 0 | 0 | 0 | 3 | 2 | 3 | 0 | 1 | 3 | 0 | 3 | 1 | 0 | 8 | 2 | 2 | 0 |
| 26 | 3 | 0 | 1 | 0 | 0 | 0 | 0 | 1 | 0 | 0 | 1 | 0 | 1 | 1 | 1 | 1 | 5 | 5 | 2 | 2 |
| 27 | 3 | 4 | 1 | 2 | 1 | 1 | 5 | 3 | 2 | 0 | 0 | 2 | 4 | 3 | 3 | 4 | 15 | 5 | 16 | 5 |
| 28 | 3 | 3 | 0 | 0 | 2 | 0 | 2 | 3 | 5 | 0 | 1 | 0 | 0 | 5 | 5 | 1 | 12 | 2 | 8 | 0 |
| 29 | 3 | 2 | 0 | 0 | 0 | 0 | 0 | 1 | 0 | 0 | 1 | 0 | 3 | 1 | 4 | 0 | 9 | 5 | 4 | 0 |
| 30 | 3 | 1 | 1 | 0 | 0 | 0 | 1 | 0 | 1 | 0 | 0 | 0 | 1 | 0 | 2 | 2 | 5 | 2 | 2 | 0 |
| 31 | 3 | 1 | 0 | 1 | 0 | 1 | 2 | 0 | 2 | 0 | 0 | 0 | 6 | 3 | 8 | 3 | 19 | 7 | 10 | 2 |
| 32 | 4 | 0 | 0 | 0 | 0 | 0 | 0 | 5 | 3 | 0 | 0 | 0 | 4 | 3 | 2 | 5 | 13 | 10 | 11 | 3 |
| 33 | 4 | 0 | 0 | 0 | 0 | 0 | 1 | 0 | 0 | 0 | 0 | 0 | 2 | 1 | 2 | 0 | 8 | 1 | 1 | 0 |
| 34 | 4 | 2 | 1 | 2 | 0 | 0 | 0 | 1 | 0 | 0 | 0 | 1 | 1 | 0 | 0 | 0 | 3 | 0 | 1 | 0 |
| 35 | 4 | 2 | 1 | 0 | 0 | 0 | 1 | 1 | 2 | 0 | 1 | 2 | 6 | 5 | 6 | 5 | 10 | 11 | 6 | 0 |
| 36 | 4 | 2 | 2 | 2 | 0 | 0 | 5 | 3 | 4 | 0 | 0 | 3 | 6 | 4 | 4 | 1 | 14 | 5 | 3 | 5 |
| 37 | 4 | 4 | 0 | 0 | 0 | 0 | 0 | 1 | 2 | 0 | 0 | 0 | 0 | 2 | 0 | 0 | 1 | 1 | 0 | 1 |
| 38 | 4 | 1 | 1 | 1 | 0 | 0 | 5 | 0 | 4 | 0 | 1 | 2 | 6 | 1 | 4 | 4 | 9 | 3 | 3 | 2 |
| 39 | 4 | 4 | 1 | 1 | 1 | 0 | 3 | 0 | 1 | 1 | 1 | 1 | 2 | 8 | 6 | 1 | 17 | 9 | 7 | 3 |
| 40 | 4 | 2 | 1 | 1 | 1 | 0 | 2 | 0 | 1 | 0 | 0 | 2 | 1 | 0 | 1 | 0 | 4 | 5 | 2 | 0 |
| 41 | 4 | 0 | 0 | 0 | 0 | 0 | 0 | 1 | 0 | 0 | 0 | 2 | 0 | 0 | 0 | 0 | 4 | 4 | 1 | 0 |
| 42 | 4 | 1 | 1 | 0 | 1 | 0 | 1 | 0 | 1 | 0 | 0 | 2 | 5 | 2 | 2 | 0 | 11 | 5 | 6 | 1 |
| 43 | 4 | 4 | 1 | 1 | 0 | 0 | 2 | 0 | 1 | 0 | 1 | 0 | 2 | 2 | 1 | 1 | 6 | 5 | 6 | 0 |
| 44 | 4 | 3 | 1 | 0 | 0 | 0 | 2 | 1 | 8 | 0 | 0 | 3 | 6 | 5 | 5 | 2 | 16 | 6 | 4 | 2 |
| 45 | 4 | 1 | 0 | 0 | 1 | 0 | 0 | 1 | 1 | 0 | 0 | 0 | 1 | 1 | 0 | 1 | 6 | 1 | 4 | 0 |
| 46 | 4 | 0 | 0 | 0 | 0 | 0 | 2 | 0 | 0 | 0 | 0 | 0 | 3 | 0 | 0 | 1 | 2 | 1 | 0 | 0 |
| 47 | 4 | 3 | 1 | 1 | 1 | 0 | 6 | 2 | 1 | 0 | 1 | 3 | 9 | 5 | 3 | 6 | 18 | 10 | 7 | 2 |
| 48 | 4 | 2 | 0 | 1 | 0 | 0 | 2 | 2 | 1 | 0 | 1 | 2 | 8 | 4 | 4 | 3 | 14 | 7 | 10 | 1 |

| | P | 1 | 2 | 3 | 6 | 7 | 8 | 9 | 11 | 12 | 13 | 14 | 16 | 21 | 22 | 23 | 24 | 25 | 27 | 28 |
|----|---|---|---|---|---|---|---|----|----|----|----|----|----|----|----|----|----|----|----|----|
| 49 | 4 | 5 | 0 | 2 | 0 | 0 | 3 | 2 | 3 | 1 | 0 | 2 | 3 | 2 | 2 | 2 | 13 | 4 | 2 | 2 |
| 50 | 4 | 6 | 2 | 3 | 0 | 0 | 0 | 6 | 3 | 0 | 0 | 2 | 6 | 6 | 6 | 2 | 36 | 4 | 8 | 1 |
| 51 | 4 | 2 | 1 | 0 | 0 | 0 | 1 | 1 | 0 | 0 | 0 | 0 | 2 | 0 | 0 | 0 | 4 | 3 | 2 | 0 |
| 52 | 4 | 0 | 1 | 1 | 0 | 0 | 0 | 8 | 2 | 0 | 0 | 3 | 1 | 2 | 0 | 0 | 3 | 1 | 4 | 1 |
| 53 | 4 | 2 | 0 | 2 | 0 | 1 | 3 | 3 | 3 | 0 | 0 | 3 | 3 | 3 | 2 | 3 | 10 | 11 | 10 | 1 |
| 54 | 4 | 3 | 1 | 0 | 0 | 0 | 2 | 2 | 3 | 0 | 1 | 3 | 2 | 0 | 1 | 1 | 3 | 5 | 1 | 1 |
| 55 | 4 | 3 | 1 | 0 | 0 | 0 | 1 | 4 | 1 | 0 | 1 | 0 | 8 | 9 | 9 | 6 | 36 | 3 | 4 | 0 |
| 56 | 4 | 7 | 1 | 3 | 1 | 1 | 0 | 5 | 5 | 2 | 0 | 0 | 2 | 10 | 3 | 4 | 26 | 9 | 13 | 1 |
| 57 | 4 | 2 | 1 | 2 | 0 | 0 | 0 | 7 | 4 | 0 | 0 | 1 | 5 | 3 | 4 | 1 | 22 | 15 | 10 | 3 |
| 58 | 4 | 0 | 0 | 1 | 0 | 0 | 2 | 2 | 0 | 0 | 0 | 1 | 9 | 3 | 3 | 7 | 12 | 8 | 4 | 2 |
| 59 | 4 | 1 | 3 | 0 | 1 | 0 | 2 | 0 | 5 | 0 | 0 | 2 | 3 | 1 | 4 | 4 | 16 | 5 | 5 | 4 |
| 60 | 4 | 2 | 1 | 1 | 0 | 0 | 2 | 1 | 1 | 0 | 1 | 1 | 1 | 2 | 0 | 0 | 5 | 5 | 2 | 0 |
| 61 | 4 | 3 | 1 | 1 | 1 | 0 | 3 | 10 | 4 | 0 | 0 | 0 | 6 | 3 | 5 | 5 | 15 | 9 | 6 | 3 |
| 62 | 4 | 4 | 0 | 1 | 0 | 0 | 3 | 3 | 1 | 0 | 1 | 0 | 3 | 1 | 0 | 2 | 7 | 4 | 5 | 5 |
| 63 | 4 | 2 | 0 | 0 | 0 | 0 | 3 | 1 | 3 | 0 | 0 | 0 | 1 | 1 | 3 | 1 | 5 | 1 | 1 | 1 |
| 64 | 4 | 4 | 1 | 2 | 0 | 0 | 0 | 3 | 1 | 0 | 0 | 0 | 3 | 8 | 5 | 1 | 11 | 7 | 4 | 0 |
| 65 | 4 | 2 | 1 | 1 | 0 | 0 | 1 | 3 | 3 | 0 | 0 | 0 | 4 | 5 | 5 | 2 | 20 | 5 | 6 | 0 |
| 66 | 4 | 5 | 2 | 1 | 0 | 0 | 0 | 1 | 2 | 0 | 2 | 1 | 3 | 2 | 3 | 1 | 10 | 2 | 7 | 1 |
| 67 | 4 | 8 | 1 | 3 | 0 | 1 | 4 | 2 | 7 | 0 | 0 | 1 | 4 | 9 | 5 | 4 | 29 | 7 | 8 | 1 |

| | | | | | | | | | | | | | | | | | | | |
|----|---|---|---|---|---|----|---|----|---|---|----|---|---|---|---|---|---|---|----|
| 25 | 5 | 1 | 0 | 1 | 0 | 14 | 5 | 8 | 1 | 1 | 4 | 0 | 0 | 6 | 1 | 4 | 1 | 1 | 47 |
| 26 | 3 | 0 | 0 | 4 | 0 | 5 | 0 | 0 | 2 | 3 | 1 | 0 | 0 | 0 | 0 | 1 | 0 | 0 | 46 |
| 27 | 6 | 1 | 3 | 2 | 2 | 17 | 5 | 8 | 1 | 1 | 2 | 1 | 3 | 6 | 4 | 6 | 3 | 4 | 45 |
| 28 | 3 | 7 | 4 | 0 | 0 | 13 | 5 | 17 | 4 | 3 | 5 | 1 | 1 | 9 | 4 | 9 | 4 | 3 | 44 |
| 29 | 2 | 3 | 0 | 0 | 2 | 16 | 0 | 4 | 3 | 2 | 1 | 1 | 1 | 0 | 0 | 1 | 0 | 2 | 43 |
| 30 | 1 | 0 | 0 | 0 | 0 | 8 | 1 | 2 | 1 | 0 | 2 | 0 | 0 | 2 | 1 | 1 | 0 | 0 | 42 |
| 31 | 4 | 1 | 1 | 4 | 0 | 26 | 4 | 8 | 3 | 5 | 10 | 3 | 6 | 9 | 2 | 4 | 0 | 1 | 41 |
| 32 | 4 | 0 | 0 | 3 | 2 | 24 | 3 | 7 | 1 | 2 | 6 | 0 | 2 | 0 | 1 | 4 | 2 | 4 | 40 |
| 33 | 0 | 0 | 0 | 1 | 0 | 3 | 1 | 1 | 1 | 1 | 1 | 0 | 0 | 1 | 0 | 2 | 0 | 0 | 39 |
| 34 | 1 | 0 | 0 | 0 | 0 | 8 | 0 | 1 | 1 | 0 | 1 | 0 | 0 | 1 | 0 | 0 | 1 | 0 | 38 |
| 35 | 2 | 2 | 1 | 2 | 0 | 25 | 4 | 2 | 3 | 6 | 8 | 0 | 3 | 5 | 1 | 3 | 5 | 1 | 37 |
| 36 | 8 | 0 | 2 | 5 | 1 | 37 | 3 | 15 | 1 | 4 | 6 | 0 | 6 | 6 | 7 | 9 | 4 | 4 | 36 |
| 37 | 1 | 1 | 2 | 0 | 0 | 5 | 2 | 1 | 2 | 0 | 1 | 0 | 3 | 3 | 1 | 3 | 0 | 1 | 35 |
| 38 | 3 | 0 | 0 | 2 | 0 | 26 | 4 | 14 | 3 | 3 | 4 | 1 | 4 | 6 | 2 | 8 | 0 | 4 | 34 |
| 39 | 3 | 2 | 0 | 7 | 1 | 30 | 4 | 6 | 3 | 6 | 5 | 3 | 4 | 8 | 2 | 6 | 4 | 3 | 33 |
| 40 | 1 | 0 | 0 | 2 | 0 | 9 | 1 | 1 | 2 | 1 | 0 | 0 | 2 | 0 | 0 | 1 | 0 | 1 | 32 |
| 41 | 1 | 0 | 0 | 1 | 0 | 6 | 0 | 3 | 0 | 0 | 1 | 0 | 0 | 0 | 0 | 0 | 0 | 0 | 31 |
| 42 | 0 | 1 | 0 | 1 | 0 | 23 | 2 | 1 | 4 | 2 | 3 | 0 | 0 | 4 | 1 | 5 | 0 | 2 | 30 |
| 43 | 0 | 1 | 1 | 0 | 0 | 26 | 2 | 3 | 3 | 0 | 1 | 3 | 0 | 1 | 2 | 1 | 1 | 0 | 29 |
| 44 | 5 | 0 | 0 | 3 | 1 | 21 | 2 | 10 | 4 | 4 | 4 | 2 | 4 | 8 | 3 | 6 | 4 | 4 | 28 |
| 45 | 0 | 1 | 1 | 1 | 0 | 5 | 0 | 4 | 1 | 2 | 1 | 1 | 3 | 0 | 0 | 1 | 0 | 0 | 27 |
| 46 | 0 | 0 | 0 | 2 | 0 | 6 | 1 | 0 | 1 | 1 | 0 | 0 | 0 | 0 | 1 | 0 | 0 | 0 | 26 |
| 47 | 4 | 1 | 1 | 8 | 1 | 27 | 6 | 9 | 6 | 3 | 5 | 1 | 6 | 4 | 7 | 8 | 3 | 4 | 25 |
| 48 | 4 | 1 | 1 | 2 | 2 | 25 | 3 | 8 | 5 | 2 | 9 | 1 | 2 | 5 | 3 | 4 | 2 | 3 | 24 |

| | | | | | | | | | | | | | | | | | |
|----|---|---|---|---|----|---|----|---|---|----|----|----|---|----|---|---|----|
| 49 | 6 | 2 | 0 | 0 | 9 | 3 | 6 | 2 | 2 | 1 | 6 | 7 | 3 | 3 | 1 | 2 | 47 |
| 50 | 4 | 1 | 4 | 2 | 44 | 4 | 9 | 9 | 4 | 8 | 6 | 6 | 1 | 7 | 3 | 4 | |
| 51 | 2 | 0 | 0 | 1 | 7 | 0 | 1 | 0 | 1 | 0 | 1 | 3 | 0 | 2 | 1 | 0 | |
| 52 | 3 | 1 | 0 | 1 | 37 | 1 | 1 | 0 | 2 | 1 | 0 | 0 | 0 | 6 | 0 | 0 | |
| 53 | 3 | 1 | 0 | 1 | 23 | 1 | 4 | 4 | 1 | 7 | 3 | 3 | 2 | 4 | 3 | 1 | |
| 54 | 2 | 2 | 0 | 0 | 15 | 5 | 3 | 1 | 0 | 0 | 1 | 1 | 0 | 5 | 0 | 1 | |
| 55 | 2 | 0 | 0 | 7 | 33 | 4 | 5 | 4 | 5 | 9 | 5 | 8 | 3 | 10 | 3 | 2 | |
| 56 | 3 | 2 | 4 | 3 | 22 | 6 | 12 | 3 | 5 | 7 | 14 | 8 | 4 | 7 | 1 | 3 | |
| 57 | 1 | 2 | 0 | 5 | 40 | 6 | 4 | 5 | 5 | 5 | 5 | 5 | 5 | 7 | 6 | 1 | |
| 58 | 1 | 1 | 0 | 3 | 11 | 1 | 5 | 2 | 2 | 4 | 3 | 2 | 3 | 5 | 1 | 3 | |
| 59 | 1 | 0 | 4 | 5 | 16 | 5 | 7 | 2 | 2 | 2 | 5 | 4 | 2 | 3 | 0 | 2 | |
| 60 | 0 | 1 | 0 | 0 | 5 | 0 | 1 | 1 | 0 | 1 | 0 | 2 | 2 | 2 | 0 | 0 | |
| 61 | 2 | 4 | 2 | 6 | 27 | 6 | 6 | 4 | 4 | 8 | 5 | 5 | 3 | 7 | 1 | 4 | |
| 62 | 0 | 0 | 0 | 0 | 10 | 3 | 7 | 3 | 1 | 2 | 1 | 1 | 2 | 3 | 1 | 4 | |
| 63 | 1 | 1 | 2 | 3 | 7 | 0 | 7 | 0 | 0 | 3 | 2 | 5 | 0 | 3 | 0 | 1 | |
| 64 | 3 | 1 | 0 | 3 | 17 | 3 | 4 | 3 | 0 | 4 | 2 | 3 | 0 | 4 | 2 | 1 | |
| 65 | 2 | 0 | 0 | 3 | 15 | 4 | 5 | 1 | 2 | 8 | 4 | 5 | 2 | 6 | 4 | 4 | |
| 66 | 4 | 1 | 0 | 1 | 11 | 2 | 6 | 1 | 2 | 3 | 0 | 1 | 0 | 3 | 2 | 2 | |
| 67 | 3 | 4 | 2 | 3 | 29 | 3 | 21 | 6 | 7 | 13 | 7 | 21 | 5 | 11 | 6 | 5 | |

| | 48 | 49 | 50 | 51 | 52 | 53 | 54 | 56 | 57 | 58 | 62 | 63 | 64 | 65 | 68 | 69 | 70 | 71 | 72 | 73 | 74 |
|----|----|----|----|----|----|----|----|----|----|----|----|----|----|----|----|----|----|----|----|----|----|
| 25 | 0 | 0 | 0 | 0 | 0 | 0 | 0 | 0 | 0 | 0 | 0 | 0 | 0 | 1 | 1 | 0 | 0 | 0 | 0 | 0 | 0 |
| 26 | 0 | 2 | 0 | 0 | 0 | 0 | 0 | 0 | 0 | 0 | 0 | 0 | 0 | 0 | 0 | 0 | 0 | 0 | 0 | 0 | 0 |
| 27 | 1 | 0 | 3 | 1 | 0 | 1 | 1 | 4 | 1 | 0 | 0 | 1 | 5 | 1 | 2 | 1 | 0 | 0 | 3 | 11 | 0 |
| 28 | 4 | 2 | 2 | 2 | 1 | 0 | 1 | 1 | 3 | 0 | 0 | 3 | 4 | 2 | 5 | 1 | 1 | 2 | 0 | 2 | 7 |
| 29 | 0 | 1 | 0 | 0 | 0 | 0 | 0 | 0 | 0 | 0 | 0 | 0 | 3 | 1 | 0 | 1 | 0 | 0 | 1 | 0 | 1 |
| 30 | 1 | 0 | 0 | 0 | 0 | 0 | 0 | 0 | 0 | 0 | 0 | 1 | 1 | 1 | 0 | 0 | 0 | 0 | 1 | 1 | 0 |
| 31 | 2 | 0 | 15 | 1 | 0 | 0 | 0 | 0 | 0 | 1 | 0 | 0 | 1 | 0 | 0 | 0 | 0 | 0 | 0 | 1 | 3 |
| 32 | 1 | 1 | 3 | 0 | 0 | 0 | 0 | 0 | 0 | 1 | 0 | 1 | 0 | 0 | 0 | 0 | 0 | 0 | 0 | 0 | 0 |
| 33 | 0 | 0 | 0 | 0 | 0 | 0 | 0 | 0 | 0 | 0 | 0 | 0 | 0 | 1 | 0 | 0 | 0 | 0 | 0 | 0 | 0 |
| 34 | 0 | 0 | 3 | 0 | 0 | 0 | 0 | 0 | 0 | 0 | 0 | 0 | 0 | 0 | 0 | 0 | 0 | 0 | 0 | 0 | 0 |
| 35 | 0 | 1 | 1 | 0 | 0 | 0 | 0 | 0 | 0 | 0 | 0 | 1 | 1 | 1 | 0 | 0 | 0 | 0 | 0 | 0 | 0 |
| 36 | 0 | 0 | 0 | 0 | 0 | 1 | 0 | 1 | 2 | 0 | 1 | 0 | 0 | 0 | 3 | 2 | 1 | 1 | 1 | 15 | 3 |
| 37 | 4 | 0 | 3 | 0 | 2 | 1 | 0 | 1 | 0 | 0 | 1 | 0 | 1 | 1 | 1 | 0 | 0 | 1 | 1 | 0 | 0 |
| 38 | 2 | 3 | 0 | 0 | 0 | 1 | 0 | 0 | 0 | 0 | 2 | 0 | 1 | 0 | 0 | 0 | 0 | 1 | 1 | 0 | 0 |
| 39 | 3 | 2 | 13 | 0 | 0 | 1 | 0 | 7 | 0 | 0 | 4 | 0 | 0 | 1 | 0 | 0 | 0 | 0 | 1 | 2 | 0 |
| 40 | 2 | 1 | 0 | 0 | 0 | 0 | 0 | 0 | 0 | 0 | 0 | 0 | 1 | 1 | 0 | 0 | 0 | 0 | 0 | 1 | 0 |
| 41 | 0 | 0 | 0 | 0 | 0 | 0 | 0 | 0 | 0 | 0 | 0 | 0 | 0 | 0 | 0 | 0 | 0 | 0 | 0 | 0 | 1 |
| 42 | 3 | 2 | 0 | 0 | 0 | 0 | 0 | 1 | 0 | 0 | 0 | 0 | 0 | 1 | 0 | 0 | 0 | 0 | 0 | 1 | 0 |
| 43 | 1 | 3 | 1 | 1 | 0 | 7 | 0 | 1 | 0 | 2 | 0 | 0 | 0 | 0 | 0 | 0 | 0 | 0 | 0 | 1 | 3 |
| 44 | 0 | 2 | 0 | 0 | 0 | 0 | 0 | 1 | 3 | 0 | 3 | 1 | 2 | 1 | 1 | 0 | 0 | 0 | 0 | 2 | 0 |
| 45 | 0 | 3 | 7 | 1 | 0 | 1 | 0 | 0 | 1 | 2 | 0 | 0 | 1 | 0 | 1 | 0 | 0 | 1 | 1 | 4 | 5 |
| 46 | 1 | 0 | 0 | 0 | 0 | 2 | 0 | 0 | 0 | 0 | 0 | 0 | 0 | 0 | 0 | 0 | 0 | 0 | 0 | 0 | 0 |
| 47 | 3 | 2 | 1 | 0 | 0 | 1 | 0 | 2 | 2 | 0 | 2 | 0 | 2 | 1 | 0 | 1 | 1 | 0 | 1 | 2 | 0 |
| 48 | 2 | 0 | 6 | 0 | 1 | 1 | 1 | 2 | 0 | 0 | 1 | 3 | 1 | 0 | 2 | 0 | 0 | 0 | 3 | 2 | 0 |

V.- BIBLIOGRAFIA E INDICE LEGISLATIVO

V.- BIBLIOGRAFIA

- ADAMS, M.J. (1980) **Failures to comprehend and levels of processing in reading.** En R.J. Spiro, B.C. Bruce y W.F. Brewer (Eds.): **Theoretical issues in reading comprehension.** Lawrence Erlbaum. Hillsdale, N.J.
- ADAMS, M.J. (1982) **Models of reading.** En Le My, J.F., y Kintsch, W. (Eds), **Language and comprehension,** Publishing Company. North-Holland.
- ADORNO, TH.W. (1971) **La ideología como lenguaje,** Taurus. Madrid.
- AJURIAGUERRA, J. de (1976) **Manual de Psiquiatría infantil,** Toray-Masson (3ª ed). Barcelona.
- ALBA, V. (1977) **Las ideologías y los movimientos sociales.** Plaza y Jané. Barcelona.
- ALLPORT, G.W. (1977) **Psicología de la personalidad,** Paidós. Buenos Aires.
- ALONSO, J.; MATEOS, MªM. (1985) **Comprensión lectora: modelos de entrenamiento y evaluación.** En *Infancia y Aprendizaje*, 31-32, 5-19.
- ALTHUSSER, L. (1974) **Escritos,** Laia. Barcelona.
- ALTHUSSER, L. (1975) **Ideología y aparatos ideológicos del Estado.** En *Escritos,* Laia. Barcelona.
- ALVAREZ, A.; RIO, P. del (1984) **El momento de Vygotsky: el por qué de un homenaje.** En *Infancia y Aprendizaje*, nº 27-28.
- AMBROGIO, I. (1975) **Ideología y técnicas literarias,** Akal. Madrid.
- AMIOT, M. y otros (1972) **Las ideologías en el mundo actual,** Dopesa. Barcelona.
- ANADON, M. y otros (1975) **Análisis ideológico de textos escolares.** En *Revista de Ciencias de la Educación*, 13-14, 5-29. Buenos Aires.
- ANDERSON, F. y SHIFRIN, Z. (1980) **The meaning of words in context.** En R.J. Spiro, B.C. Bruce y W.F. Breur (Eds).

- Theoretical issues in reading comprehension. Lawrence Erlbaum Associates. New Jersey.
- ANDERSON, A.B. y TEALE, W.H. (1982) **La lecto-escritura como práctica cultural**. En VARIOS, Nuevas perspectivas sobre los procesos de lectura y escritura. Siglo XXI, 271-295. México.
- ARDILA, R. (1973) **Psicología fisiológica**, Trillo. México.
- ARNAU, J. (1981) **Diseños experimentales en psicología y educación**, Trillas. México.
- ARROYO, J. (1973) **Paolo Freire, su ideología y método**. Hechos y Dichos. Zaragoza.
- ASENSI DIAZ, J. (1983) **Actividades escolares**. En Diccionario de las Ciencias de la Educación, Vol. I, Diagonal/Santillana. Madrid.
- ASIMOV, I. (1981) **Las palabras y la historia**, Laia, Barcelona.
- AZNAR, P., PEREZ ALONSO-GETA, P.Mª (1986) **La familia como agente educativo**. En Diccionario de Preescolar, Diagonal/Santillana. Madrid.
- AUKERMAN, R.C. (1971) **Approaches to beginning reading**, John Wiley & Sons. New York.
- AUKERMAN, R.C. (1972) **Some persistent questions on Beginning Reading**, International Reading Association. Newark.
- BACHS, J. (1980) **Psicología diferencial**, CEAC, Barcelona.
- BADURA, B. (1979) **Sociología de la comunicación**, Ariel. Barcelona.
- BALESSEL, L. y FREINET, C. (1976) **La lectura en la escuela por medio de la imprenta**, Laia. Barcelona.
- BAMBERGER, R. (1975) **La promoción de la lectura**, Promoción cultural. Barcelona,
- BANDET, J. (1974) **Aprender a leer y escribir**, Fontanella. Barcelona.
- BANNATYNE, A. (1978) **La lectura, un proceso auditivo vocal**, Panamericana. Buenos Aires.
- BARDIN, L. (1971) **L'analyse de contenu**. P.U.F. París.

- BATES, E. (1976) **Language and context: the acquisition of gramatics**, Academic Press. New York.
- BAUDRILLARD, J. (1976) **La génesis ideológica de las necesidades**, Anagrama. Barcelona.
- BELLENGUER, L. (1979) **Los métodos de lectura**, Oikos-Tau. Barcelona.
- BELTH, M. (1971) **La educación como disciplina científica**, El Ateneo. Buenos Aires.
- BENDIX, E.H. (1966) **Componential Analysis: General Vocabulary**. Bloomington, Indiana University. La Haya Mouton.
- BENTON, A.L. (1971) **Introducción a la neuropsicología**, Fontanella. Barcelona.
- BENZECRI, J.P. (1976) **L'Analyse des Données. I. La taxinomie. L'Analyse des Données. II. L'Analyse des correspondances**, Dunod. París.
- BERLYNE, F.D. (1973) **Estructura y función del pensamiento**, Trillas. México.
- BERLINGER, J. (1963) **Las ideologías, signo de nuestro tiempo**
En Rev. Atlántica, VI, 476-486.
- BERTIVER, P., BOUROCHE, J.M. (1981) **Analyse des données multidimensionnelles**, 3^a ed. Presses Universitaires de France. París.
- BERTRAN-QUERA, M. (1979) **Actitudes educativas fundamentales**.
En Rev. E. Pedag. 145, 15-40
- BERUTTO, G (1974) **La sociolingüística**, Nueva Imagen. México.
- BETTELHEIM, B., ZELAN, K. (1983) **Aprender a leer**, Herder. Barcelona.
- BLACKBURN, R. (1977) **Ideología y Ciencias Sociales**, Grijalbo Barcelona.
- BLANCO, R. (1978) **Paulo Freire: Una opción, una experiencia**.
En Freire, P. "Pedagogía y acción liberadora", Zero. Madrid.
- BLOOMFIELD, L. (1961) **Teaching children to read**. En Bloomfield, L. and Barnhart, C.L. (1961) **Let's read**, Wayne State, University Press. Detroit.

- BOCK, R.O. (1975) **Multivariate Statistical Methods**. En Behavioral Research, Mc Graw-Hill, New York.
- BOCK, R.O., REYMENT, R.E. (1966) **Analysis of covariance structures**. En Psychometrika, 31(4), 507-534.
- BOHANNAN, P. (1973) **Rethinking culture: A project for Current Antropologist**. En Current Antropology, oct.vol. 14, 4, 538.
- BOND, G.L., TINKER, M.A. (1973) **Reading Difficulties: Their Diagnosis and Correction**. Englewood Cliffs, M.J. Prentice-Hal.
- BRASLAVSKY, B. (1983) **La lectura en la escuela**, Kapelusz. Buenos Aires.
- BRESSER; R.K. (1985) **Idelogies and the Measurement of Academic Effectiveness**. En Research of Higher Education, 23, 2, 184-200.
- BROADFOOT, P. (1985) **Changing patterns of educational accountability in England an France**. En Comparative Education 21, 3, 273-286.
- BROCCOLI, A. (1977) **Ideología y educación**, Nueva Imagen. México.
- BRUNER, J.S. (1960) **The process of education**, Harvard University Press. Cambridge
- BRUNER, J. Y SHERWOOD, W. (1981) **Thought, Language and Interaction in Infancy**. En I.P. Forgas (Ed): social Cognition, Academic Press. Londres.
- BRYANT, E.H., ATCHLEY, W.R. (eds) (1975) **Multivariate statistical Methods: Within-groups Covariation**, Dowden, Hutchinson and Ross Inc. Stroudsburg.
- BUNGE, M. (1980) **Epistemología**, Ariel. Madrid.
- BURLING, R. (1965) **Cognition and componential analysis** En American Anthropologist. Menasha. Wisconsin.
- CACOULLOS, T. (ed) (1973) **Discriminant Analysis and Applications**. Academic Press. New York.

- CAILLET, F., MAILLES, J.P., MAKACHE, J.P., PAGES, J.P.
(1971) **Analyse des données multidimensionnelles**. C3E.
París.
- CAIVANO, F. (1976) **Análisis de contenido de los libros de lectura de 1ª etapa de E.G.B.**, (Memoria de Licenciatura inédita). Universidad de Barcelona.
- CARPENTER, P.A. y JUST, M.A. (1983) **What your eyes do while your mind is reading**. En K. Rayner (ed): **Eye movements in reading**, Academic Press. New York.
- CARSON, A.J. (1983) **Education and the concept of Ideology**. **New Education**. 5 y 2, 15-23. Queen's M. Australia.
- CASTILLEJO, J.L. (1980) **Las actitudes educativas del profesor**. VII Congreso de Pedagogía, CSIC.49-51. Madrid.
- CASTILLEJO BRULL, J.L. (1981) **Nuevas Perspectivas en las Ciencias de la Educación**, Anaya. Madrid.
- CASTILLEJO BRULL, J.L. (1984) **Modelos educativos y praxis: Crítica para una propuesta intervencionista**. En VARIOS, **Conceptos y propuestas (I)**, Papers d'Educació, Nau Llibres, Valencia.
- CASTILLEJO BRULL, J.L. (1985) **Educación y acción educativa**. En VARIOS: **Conceptos y Propuestas (II)**. Papers d'Educació. Nau Llibres. Valencia.
- CASTILLEJO BRULL, J.L. (1985) **Autocontrol y educación**. En VARIOS, **Autocontrol y educación**, Nau Llibres. Valencia.
- CASTRO SANTAMARIA, R. (1978) **Ideología, ciencia y praxis de la educación**. En Escolano, A. y otros, **Epistemología y educación**, Sígueme, 119-126. Salamanca.
- CATALFAMO, G. (1980) **L'ideologia e l'educazione**, Perolitana Editrice. Mesina.
- CAZDEN, C.B. (1982) **La lengua escrita en contextos escolares**. En **Nuevas Perspectivas sobre los procesos de lectura y escritura**, Siglo XXI, 207-229. México.
- CERVERA ESPINOSA, A. (1984) **Educación, Antropología y función crítica**. En VARIOS: **Conceptos y propuestas (I)** Nau Llibres. Valencia.

- CLAUDIO PUERTO, A. (1986) **Ambiente y educación: Precisiones conceptuales y funcionales**. En VARIOS, **Conceptos y Propuestas (III)**. Papers d'Educació, Nau Llibres. Valencia.
- CLAY, M. (1979) **Reading: the patterning of complex behaviour** Heineman Educational books. New Zealand.
- COHEN, M. (1971) **Materiaux pour une sociologie du langage**, 2 Vol. Naspero. París.
- COHEN, R. (1980) **Aprendizaje precoz de la lectura**, Cincel-Kapelusz. Madrid.
- COLI, A. (1977) **Ideología y educación**, Nueva Imagen. México.
- COLOM CAÑELLAS, A.J. (1983) **Concepto de educación ambiental**. En VARIOS, **Teoría de la Educación I (El problema de la Educación, Límites)**. Murcia.
- COLL, C. (1978) **La conducta experimental del niño**, CEAC. Barcelona.
- COLLETI, L. (1975) **Ideología y Sociedad**, Fontanella. Barcelona.
- COMIN, A.C. (1973) **Educación 1938-1970. De la ideología espiritualista a la ideología tecnocrática**. En Cuadernos para el diálogo XXXVII, 6-12.
- CONFORTI, J.M. (1985) **The Cargo Cult and the Protestant Ethic: Competing Ideologies in Education**, Conference SSSP Society for the Study of social Problems, U. New York Coll.
- COOLEY, W.W. and LOHNES, P.R. (1971) **Multivariate Data Analysis**, Wiley. New York.
- COSSETTINI, M. y TORO, J. (1976) **El lenguaje y la lectura en Primer Grado**, Eudeba. Buenos Aires.
- CROWDER, R.G. (1985) **Psicología de la lectura**, Alianza Psicología. Madrid.
- CUADRAS, C.M. (1981) **Métodos de Análisis Multivariante**, Ed. Universitaria de Barcelona. Barcelona.
- CUNNINGHAM, P., SHARON, V.A. (1977) **Classroom reading instruction k-5, Alternative approaches**, Mass: D.C. Heath Lexington.
- CHALL, J.S. (1967) **Learning to read: the great Debate**, Mc Graw-Hill Book Co. New York.

- CHARDY, P., GLEMAREC, M. y LAUREC, A. (1976) **Applications of inertia methods to benthic marine ecology: practical implications of the basic options.** Estuarine and Coastal Marine Sciences, 4, 197-205
- CHATELET, F. (1978) **Hª de las ideologías,** Zero-Zyx. Madrid.
- CHEYNEY, A.B. (1982) **La enseñanza de la lectura por el periódico,** Cincel-Kapelusz.
- DALMASSO, G. (1973) **El lugar de la ideología.** Zero-Zyx. Madrid.
- DAVIS, F.J., HEYL, B.S. (1980) **Ideology and Legal Change: The education for all handicapped children act,** Conference, Illinois Sociological Association, United States.
- DEBESSE, M. (1967) **Las etapas de la educación,** Nova. Buenos Aires.
- DEHANT, A. y GILLES, A. (1976) **El niño aprende a leer,** Kapelusz. Buenos Aires.
- DION, M. (1974) **Sociología e ideología,** Fontanella. Barcelona.
- DOWNING, J. (1974) **Madurez para la lectura,** Kapelusz. Buenos Aires.
- DOWNING, J., OLILLA, L. y OLIVER, P. (1975) **Cultural differences in children's concepts of reading and writing.** En British journal of Educational Psychology, 45, 312-316.
- DOWNING, J., AYERS, D., SCHAEFER, B. (1978) **Conceptual and perceptual factors in learning to read.** En Educational Research, 21, 11-17.
- DOWNING; J. LEONG, C.K. (1982) **Psychology of reading,** Mc Millan. Nueva York.
- DURKIN, D. (1972) **Teaching young children to read,** Allyn & Bacon, Inc. Boston.
- EKAMBI, M. y SCHMIDT, J. (1974) **Imágenes y símbolos,** Taurus. Madrid.
- ESCAMEZ SANCHEZ, J. (1981) **La formación de hábitos como objetivos educativos.** Universidad de Murcia.

- EVERHART, R.B. (1985) **On feeling about oneself: Practical Ideology in Schools of Choice**. En *Sociology of Education*, 58, 4, oct., 251-250. U. California.
- FERGUSON, G.A. (1976) **Statistical Analysis in Psychology and Education**, 4 th ed. Mc Graw-Hill. New York.
- FERNANDEZ BAROJA, F. (1985) **Lectura (Dificultades de aprendizaje y tratamiento)**. En *Diccionario Enciclopédico de Educación Especial (Vol. III)*. Diagonal/Santillana, 1229-1232.
- FERNANDEZ, A.R., HERVAS, S., BAEZ, V. (1979) **Introducción a la semántica**. Cátedra. Madrid.
- FERNANDEZ SORIA, J.M. (1984) **Educación y cultura en la guerra Civil (España 1936-1939)**. Nau Llibres. Valencia.
- FERRANDEZ, A., SARRAMONA, J. (1977) **La educación: Constantes y problemática actual**, CEAC. Barcelona.
- FERRATER MORA, J. (1976) **La filosofía entre la ciencia y la ideología**, Teorema 6. Valencia.
- FERREIRO, E., GOMEZ PALACIO, M. (1982) **Nuevas perspectivas sobre los procesos de lectura y escritura, Siglo XXI editores**. México.
- FISHER, R.A. (1940) **The precision of Discriminant functions** Ann Eugen. London.
- FORMAN, E.A. y CAZDEN, C.B. (1984) **Perspectivas Vygoskianas en la educación: el valor cognitivo de la interacción entre iguales**. En *Infancia y Aprendizaje*, 27-28, 139-157.
- FOUCAULT, M. (1978) **Microfísica del poder**, La Piqueta. Madrid.
- FREDERICKSEN, C.H. (1975) **Effects of context-induced processing operation on semantic information acquired from discourse**. En *Cognitive Psychology*, 7, 139-166.
- FREILICH, M. (1972) **The meaning of culture**, Xerox College Publishing, Lexington-Toronto.
- FREIRE, P. (1975) **Pedagogía del oprimido**, Siglo XXI, Madrid.
- FREIRE, P. (1978) **Pedagogía y acción liberadora**, Zero, Madrid.
- FREIRE, P. (1984) **La importancia de leer y el proceso de liberación**, Siglo XXI. Madrid.

- FULLAT, O. (1982) **Las finalidades educativas en tiempos de crisis**, Hogar del Libro. Barcelona.
- FUSI, J.P. (1983) **La década desarrollista**. En Hª de España (13), febrero, 11-61.
- GALLEGO, J. (1985) **Principio y metodología de la Educación para la salud en la escuela**. Propuesta de trabajo, Diputación General de Aragón, Departamento de Sanidad, Bienestar Social y Trabajo.
- GARCIA CARRASCO; J. (1981) **Ideología y pedagogía (ponencia)**. Congreso de Filosofía, Universidad Autónoma de Barcelona.
- GARCIA CARRASCO, J. (1983) **Ideología y Pedagogía**. En Enrahonar, 516, 27-50.
- GARCIA CARRASCO, J. (1984) **Ideología y discurso pedagógico**. En Ed. y Sociedad Plural (I), Actas VIII Congreso de Pedagogía. Santiago.
- GARCIA CARRASCO, J. (1985) **Ideología y discurso pedagógico**. En VARIOS, Condicionamientos socio-políticos de la educación, CEAC, 58-70. Barcelona.
- GARCIA CRESPO, C. (1983) **Léxico e ideología en los libros de lectura de la escuela primaria (1940-1975)**, I.C.E. Universidad de Salamanca, Salamanca.
- GARCIA HOZ, V. (1976) **El vocabulario general de orientación científica y sus estratos**, C.S.I.C., Madrid.
- GEERTZ; G. (1971) **La ideología como sistema cultural**. En LEVI-STRAUSS, C. y otros, El proceso ideológico, Tiempo Contemporáneo, 3-46. Buenos Aires.
- GEERTZ, C. (1973) **The interpretation of Cultures**, Harper. New York.
- GIBSON, E. (1965) **Learning to read**, En Science, 148, 1066-1072.
- GIBSON, E.J. y LEVIN, H. (1975) **Psychology of reading**, Mass. MIT Press. Cambridge.
- GILBERT, E.S. (1969) **The effect of unequal variance-covariance matrices on Fisher's linear discriminant function**, Biometrics, 25 (2), 505-515.

- GIRONES GUILLEM, J.M. (1986) **De la transición al primer gobierno socialista.** En *Hª Universal* (36), Marzo.
- GLOTON, R., CLERO, C. (1972) **La creatividad en el niño,** Narcea. Madrid.
- GOMEZ, G.R. (1977) **Lecto-escritura inicial: un enfoque piagetiano,** Kapelusz. Buenos Aires.
- GOMEZ DACAL, G. (1985) **El Centro docente,** Escuela Española. Madrid.
- GOMEZ OCAÑA, C. (1982) **Los valores en los sistemas educativos, desde una perspectiva mundial,** Tesis Doctoral. Valencia.
- GOMEZ OCAÑA, C. (1984) **Educación versus Configuración.** En VARIOS, **Conceptos y Propuestas (I).** Papers d'Educació. Nau Llibres. Valencia.
- GOMEZ OCAÑA, C. (1985) **Identificación y contraste de patrones: Aplicación al proceso educativo.** En **conceptos y propuestas (II).** Nau Llibres. Valencia.
- GOODENOUGH, W.H. (1971) **Cultura, lenguaje y sociedad.** En J.S. KAHN, **El concepto de cultura,** Anagrama. Barcelona.
- GOODMAN, K.S. (1982) **El proceso de lectura: consideraciones a través de las lenguas y del desarrollo.** En VARIOS, **Nuevas Perspectivas sobre los procesos de lectura y escritura,** Siglo XXI editores. México.
- GOULANER, A.W. (1978) **La dialéctica de la ideología y la tecnología,** Alianza Editorial. Madrid.
- GOWER, J.C. (1966) **Some distances properties of latent root and vector methods in multivariate analysis,** En *Biometrika*, 53, 315-328.
- GOWER, J.C. (1967) **A comparison of some methods of cluster analysis,** En *Biometrika*, 23, 623-637.
- GRAESSER, A.C., HOFFMAN, N.L. y CLARK, L.F. (1980) **Structures components of reading time.** En *Journal of Verbal learning and verbal behaviour*, 19, 135-151.
- GRAHAM, S. y otros (1985) **An Analysis of the dimensionality of the pupil control ideology scale.** En *Educational and Psychological Measurement*, 45,4, 889-896.

- GRAYSON, L.D. (1982) **New technologies in Education**. En *Encyclopedia of Educational research*, 5 th edit, AERA-Mc Millan, Nueva York.
- GROUPE FRANCAIS D'EDUCATION NOUVELLE (1978) **El poder de leer Técnicas, procedimientos y orientaciones para la enseñanza y aprendizaje de la lectura**, Granica, Barcelona.
- GUENTHER, W.C. (1964) **Analysis of Variance**, Englewood Cliffs N.Y.: Prentice Hall.
- GUTIERREZ ZULUAGA, M^a I (1982) **Paulo Freire: Bases para una Pedagogía Popular**. En *Perspectivas Pedagógicas*, Vol. XII. Año XXV - 49, C.S.I.C. Madrid.
- HAIM, g. (1981) **Academic Ideologies and Styles of Researchers** En *Research in Higher Education*, 4, Dic., 291-304, EE.UU.
- HARRIS, M. (1983a) **El desarrollo de la teoría antropológica Siglo XXI**. Madrid.
- HARRIS, M. (1983b) **Introducción a la Antropología General**, Alianza Universidad. Madrid.
- HEATHINGTON, B. y ESTILL, J.A. (1979) **A child-based observation checkhist to assess Attitudes toward reading**. En *The reading teacher*, 31 abril, 769-771.
- HENDRIX, C. (1974) **Como enseñar a leer por el método global**, Kapelusz. Buenos Aires.
- HIRST, P.Q. (1976) **Althusser and the theory of ideology**. En *Economy and Society*, 5(4).
- HOLSTI, D.R. (1968) **Content analysis**. En G. Lindzey y E. Aronson (Eds): *The handbook of social psychology* (2^a ed), Addison-Wesley, Massachusetts.
- HÖRMANN, H. (1973) **Psicología del lenguaje**, Gredos. Madrid.
- HUITEMA, B.E. (1980) **The Analysis of Covariance and Alternatives**, Wiley. New York.
- HUMPHREY, G. (1973) **Psicología del pensamiento**, Trillas. México.

- HUNT, E.B. (1978) **Mechanics of verbal ability**. En *Psychological Review* 85, 109-130.
- HURLOCK, E. (1984) **Desarrollo del niño**, Mc Graw-Hill. México.
- INIZAN, A. (1979) **Cuando enseñar a leer**, Pablo del Rio. Madrid.
- JACKSON, M.D. y McCLELLAND, J.L. (1979) **Processing determinants of reading speed**, En *Journal of Experimental Psychology: General*, 108, 151-181.
- JIMENEZ NUÑEZ, A. (1979) **Antropología cultural. Una aproximación a la ciencia de la educación**, Servicio de Publicaciones del M.E.C. Madrid.
- JÖRESKOG, K.G. (1970) **A General Method for Analysis of Covariance structures**, *Biometrics*, 57, 239-251.
- JUST, M.A., CARPENTER, P.A. (1980) **A theory of reading: From eye fixations to comprehension**. En *Psychological Review* 4, 329-354.
- JUST, M.A., CARPENTER, P.A. y WOOLLEY, J.D. (1982) **Paradigms and processes in reading comprehension**. En *Journal of experimental Psychology: General*, 111, 2, 228-238.
- KAHN, J.S. (1971) **El concepto de cultura: textos fundamentales**, Anagrama. Barcelona.
- KAPPELMAYER, M. (1974) **La iniciación de la lecto-escritura**, Latina. Buenos Aires.
- KARABEL, J., HALSEY, A.H. (1977) **Power and ideology in education**, Oxford Un. New York.
- KEATING, D.P. y BOBITT, B.L. (1978) **Individual and developmental differences in cognitive-processing components of mental ability**. En *Child development*, 49, 155-167.
- KENDALL, M.G. (1957) **A current in Multivariate Analysis**, Griffin. London.
- KENDALL, M.G. et STUART, A. (1966) **The advanced theory of statistics, Design and Analysis**, Griffin. London.

- KENNEDY, J.M. (1974) **A review of some cluster analysis methods**, AIEE Transactions, 6, 3, 216-227.
- KICKBUSCH, K.W., EVERHART, R.B. (1985) **Curriculum, practical Ideology and class contradiction**. En Curriculum Inquiry, 15, 2, 281-317. United States.
- KOONTZ, W.L.G. y otros (1976) **A graph-theoretic approach to non-parametric cluster analysis**. IEEE Transon Comp. 936-944.
- KOROWITZ, I.L. (1964) **Historia y elementos de la sociología del conocimiento**, Eudeba. Buenos Aires.
- KRATHWOHL, D.B. (1965) **Taxonomy of Educational objectives, Handbook II: Affective Domain**, David McKay Co. Inc.
- LABERGE, D., SAMUELS, S.J. (1974) **Towards a theory of Automatic Information Processing in reading**. En Cognitive Psychology, 6, 293-323.
- LAPIERRE, A., AUCOUTURIER, B. (1977) **Educación vivenciada. Los contrastes**, Científico-Médica. Barcelona.
- LAPIERRE, J.W. (1972) **¿Qué es una ideología?**. En AMIOT, M. Las ideologías en el mundo actual, Dopesa, Barcelona.
- LEACH, C. (1982) **Fundamentos de Estadística**, Limusa. México.
- LEFEVBRE, J. (1976) **Introduction aux analyses statistiques multidimensionnelles**, Masson, 2ª ed, París.
- LEGRÜN, A. (1980) **Wie und was, schreiben kindergartenzöglinge?**. En Leitschrift für Padagogische Psychologie, 33, 322-323.
- LEONTIEV, A.N., LURIA, D.R. (1968) **The psychological ideas of L.S.Vygotsky**. En B.B. Wolman, Historical roots of Contemporary psychology, Harper & Row. New York.
- LERENA, C. (1976) **Escuela, ideología y clases sociales en España**, Ariel. Barcelona.
- LERENA, C. (1984) **Educación**. En VARIOS, Tratado de Sociología II. Taurus. Madrid.
- LESGOLD, A.E. y PERFETTI, C.A. (1981) **Interactive processes in reading**, Hillsdale, M.J. Lawrence Erlbaum.

- LEVINE, R.A. (1977) **Cultura, conducta y personalidad**, Akal. Madrid.
- LINAMAN, H.R. (1974) **Analysis of Variance in complex experimental Designs**, Freeman. San Francisco.
- LOBROT, M. (1974) **Alteraciones de la lengua escrita y remedios**, Fontanella. Barcelona.
- LOPEZ DEL CASTILLO, M^a T. (1981) **El ciclo inicial en la EGB** En VARIOS, *¿Qué es el Ciclo Inicial?*, Santillana. Madrid.
- LOPEZ HERRERIAS, J.A. (1982) **Análisis sociolingüístico de documentos educativos**. En Modelos de Investigación Educativa, Seminario nº 9. ICE Barcelona.
- LOPEZ RODRIGUEZ, M.A. (1985) **El ideario educativo**. En VARIOS Organización Escolar, Anaya. Madrid.
- LURIA, A.R. (1960) **Speech development and the formation of mental Processes**. En M. COLE y I. MALTZMAN. A hand-book of Contemporary Soviet Psychology, Basic Books. New York.
- LURIA, A.R. (1970) **The functional organization of the brain**, Scientific American, 222, 66-78.
- LURIA, A.R. (1974) **Lenguaje y comportamiento**. Fundamentos. Madrid.
- LURIA, A.R. (1974) **El cerebro y el lenguaje**, Fontanella. Barcelona.
- LURIA, A.R. (1976) **Cognitive development. Its cultural and social foundations**, Harvard University Press. Cambridge, Mass.
- LURIA, A.R. (1980) **Fundamentos de neurolingüística**, Toray-Masson. Barcelona.
- LURIA, A.R. (1980) **Lenguaje y pensamiento**, Fontanella. Barcelona.
- LYONS, J. (1969) **Introducción a la lingüística teórica**, Teide. Barcelona.
- LLOYD, O. , OLLILA (1979) **El niño preescolar y la lectura**, Narcéa. Madrid.
- MACKWORTH, J. (1979) **Some models of the reading process: Learnness and skilled readers**. En Reading Research quarterly, 7, 701-733.

- MADARIAGA, S. (1978) **España. Ensayo de Historia Contemporánea.** Espasa-Calpe. Madrid.
- MAGER, R.F. (1973) **Creación de actitudes y aprendizaje,** Marova. Madrid.
- MAINER, J.C. (1981) **Cultura.** En VARIOS, **Historia de España (IX),** Labor. Barcelona.
- MALRIEU, P. (1977) **Langage et representation.** En APSLF: **Genesis de la parole,** P.U.F. París
- MANNHEIM, K. (1972) **Ideology and utopia,** Routledge & Kegan Paul. Londres.
- MANHEIM, H.L. (1982) **Investigación sociológica, Filosofía y Métodos,** CEAC. Barcelona.
- MASCARO FLORIT, J. (1983) **Reproducción cultural y social.** En **Diccionario de las Ciencias de la Educación (vol. 2)** Diagonal/Santillana. Madrid.
- MASLOW, A.H. (1962) **Toward a Psychology of being,** Princeton, N.J.
- MAUSS, M. (1971) **Sociología y antropología,** Tecno. Madrid.
- MAXWELL, S. and CRAMER, E.M. (1975) **Anote on Analysis of Covariance.** En **Psychological Bulletin,** 82, 187-190.
- MCGINITIE, W.H., MARIA, K., KIMMEL, S. (1982) **El papel de las estrategias cognitivas no-acomodativas en ciertas dificultades de comprensión de la lectura.** En **Nuevas perspectivas sobre los procesos de lectura y escritura.** Siglo XXI, 29-49. México.
- MIRA, J.F. (1984) **Cultura.** En VARIOS, **Tratado de Sociología (1),** Taurus. Madrid.
- MIGUEL, A. de (1983) **Sociedad y cultura en los años sesenta** En **Historia Universal (31).**
- MITCHELL, D.C. (1982) **The process of reading. A cognitive Analysis of fluent reading and learning to read,** Chichester, J. Wiley and Sons.
- MOLES, A.A. (1978) **Sociodinámica de la cultura,** Paidós Studio, Buenos Aires.

- MOLINA GARCIA, S. (1981) **Enseñanza y aprendizaje de la lectura**, C.E.P.E. Madrid.
- MONEDERO, C. (1976) **La psicología evolutiva y sus manifestaciones psico-patológicas**, Biblioteca Nueva (2ª ed). Madrid.
- MONFORT, M. (1979) **Problemas del aprendizaje de la lectura en el parvulario**. En Cuadernos de Pedagogía 60, dic. 1979, 49-50.
- MOUNIN, G. (1965) **Unchamp semantique: la dénomination des animaux domestiques**. En La Linguistique, 1, 31-54.
- MUJINA, V. (1985) **Psicología de la edad preescolar**, Aprendizaje Visor. Madrid.
- NAVARRO LOPEZ, M. (1984) **Economía**. En tratado de Sociología II, Salustiano del campo, ed. Madrid.
- NILSSON, I., EKEHAMMAR, B., SIDANIUS, J. (1985) **Education and sociopolitical Attitudes**, Scandinavian Journal of Educational Research, 29, 1, mar., 1-15.
- NISBERT, R., KUHN, T., WHYTE, L. y otros (1974) **Cambio social**, Alianza. Madrid.
- NOVO VILLAVERDE, M. (1985) **Educación ambiental**, Anaya. Madrid.
- NUNNALLY, J.C. (1978) **Psychometric Theory**, McGraw-Hill. New York.
- OÑATIVIA, O. (1976) **Método integral para la enseñanza de la lecto-escritura**, Guadalupe. Buenos Aires.
- ORDEN, A. de la (1986) **Las nuevas tecnologías en educación**. En Bordón, 261, enero-febrero.
- ORTEGA ESTEBAN, J. (1978) **Hacia una ciencia de la educación**. En VARIOS, Epistemología y Educación, Sígueme, Salamanca.
- PALMADE, G. (1979) **Interdisciplinariedad e ideologías**, Narcea. Madrid.
- PEREZ GOMEZ, A.I. (1981) **Ideología y ciencia en la escuela**. En Cuadernos de Realidades Sociales, 19-19, Enero, 201-213
- PEREZ GONZALEZ, J. (1983) **Lectura**. En Diccionario de las Ciencias de la Educación, vol. II, Diagonal/Santillana. Madrid.

- PETER; E.J. (1969) **El concepto de educación**, Paidós. Buenos Aires.
- PETRINI, E. (1981) **Estudio crítico de la literatura infantil** Rialp. Madrid.
- PIAGET, J. (1969) **Psicología de la Inteligencia**, Psique. Buenos Aires.
- PIAGET, J. (1975) **Psicología y pedagogía**, Ariel. Barcelona.
- PIAGET, J. (1976) **Problemas de Psicología Genética**, Ariel (2ª ed). Barcelona.
- PIAGET, J. y otros (1983) **Teorías del lenguaje. Teorías del aprendizaje**, Crítica. Barcelona.
- PINILLOS, J.L. (1983) **Principios de Psicología**, Alianza Editorial. Madrid.
- POHL, Horst-Erich (1982) **Pädagogik: und Ideologie**. En Brinkmann, W., Renner, K. Dic. Pädagogik und ihre Bereiche, Paderborn, Schöningh.
- POSNER, M.I. y BOIES, S. (1971) **Components of attention**. En Psychological Review, 78, 4, 391-408.
- PROEFRIEOT, W.A. (1985) **The new education reformers**. En Journal of research and development in education, 19, 1 38-43.
- PUELLES BENITEZ, M. (1980) **Educación e ideología en la España Contemporánea**, Labor. Barcelona.
- PUMFREY, P. (1985) **Reading, tests and assesment techniques**, Pumhey, Kent.
- QUINTANILLA, M.A. (1976) **Ideología y ciencia**, Fernando Torres Editor. Valencia.
- QUINTANILLA, M.A. (1978) **El estatuto epistemológico de las Ciencias de la Educación**. En VARIOS: Epistemología y educación. Sígueme. Salamanca.
- QUINTANILLA, M.A. (1981) **Fundamentos de lógica y teoría de la ciencia**. Ed. Universidad Salamanca.
- RADCLIFFE-BROWN, J.(1975) **Method in Social Anthropology**, University of Chicago Press.

- RAMIREZ, M. (1978) **España régimen político e ideología**, Guadarrama. Madrid.
- REED, G. (1972) **The psychology of Anomalies Experience**, Hutchinson.
- RICO VERCHER, M. (1983) **El libro de texto**, En Diccionario de las Ciencias de la Educación (vol. II), Diagonal/Santillana. Madrid.
- ROBLES, H.M. (1974) **Lengua y habla en la escuela actual**, Paraninfo. Madrid.
- ROCHER, G. (1975) **Introducción a la sociología general**, Herder. Barcelona.
- ROCKWELL, E. (1982) **Los usos escolares de la lengua escrita**. En Nuevas Perspectivas: Los procesos de lectura y escritura, Siglo XXI, 296-320. México.
- RODRIGUEZ ARAMBERRI, J. (1984) **Las ideologías**. En Tratado de Sociología 2, Salustiano del campo, ed. 277-311. Madrid.
- ROMEDER, J.M. (1969) **Méthodes de discrimination, thèse de 3^e cycle**, Faculté des Sciences de París.
- RONCAGLILO; R. (1975) **La lectura ideológica de los textos escolares**, En TEDESCO, J.C. y otros, Ideología y educación, Axis, 33-42. Rosario (Argentina).
- ROSEN, O.M. (1980) **Class and Ideology in an Inner City Press-school: "Reproductionist". Theory and the Anthropology of Education**, En Anthropological quarterly 53, 4, Oct. 219-228.
- ROSSI-LANDI, F. (1980) **Ideología**, Labor. Barcelona.
- ROTGER AMENGUAL, B. (1981) **Bases para la programación del ciclo inicial**, En El Ciclo Inicial en la E.G.B. Aula XXI, Santillana 81. Madrid.
- RUIZ, C., PALACIO, I. (1983) **Ideología y escuela en España (1939-1951)**. En II coloquio H^a de la Educación. Valencia.
- RUIZ, C., MAYORDOMO, A. (1983) **La Iglesia española ante la educación (1939-1980)**, En Educadores, 125, nov.-dic.

- RUMELHART, D.E. (1976) **Toward an interactive model of reading**, Informe núm. 56. Center for Human Information Processing, University of California. San Diego.
- SANCHEZ, B. (1972) **Lectura: Diagnóstico, enseñanza y recuperación**, Kapelusz. Buenos Aires.
- SARRAMONA, J. (1982) **Didáctica del lenguaje**, CEAC. Barcelona.
- SARRAMONA LOPEZ, J. (1983) **La educación como sistema de comunicación**, En VARIOS: Teoría de la Educación I (El problema de la educación), Límites. Murcia.
- SCHAFFER, H.R. (1979) **El desarrollo de la sociabilidad**, Pablo del Rio, editor. Madrid.
- SCHALLER, J.J. y HARRIS, A.J. (1974) **Children fudge "perspective" transformation of letterlike forms as different form prototypes**, En H. of Exp. Child Psychology, 18, 226-241.
- SCHEFFE, H. (1959) **The Analysis of Variance**, Wiley. New York.
- SCOLLON, R. SCOLLON, S.B.K. (1980) **Literacy as focused interaction**, En The quarterly News-letter of the laboratory of Comparative Human Cognition 2, pp. 26-29.
- SHAPIRO, H.S.V. (1984) **Ideology, Class and the Autonomy of the Capitalist state: The Petit-Bourgeois World-View and Schooling**, En Philosophy and Social Criticism, 10, 1, summer, 39-57. U. North Carolina.
- SIERES, J. y otros (1984) **Educación para la Salud: una propuesta para la E.G.B.**, En Cuadernos de la Naturaleza, 1 Escuela Universitaria del Profesorado. Valencia.
- SIGMAN, S.J., FRY, D.L. (1985) **Differential Ideology and Language use: Readers' Reconstructions and descriptions of news events**, En Critical Studies in Mass Communication, 2, 4, 307-322. Dec.
- SIGUAN SOLER, M. (1983) **Psicolingüística**, En Diccionario de las Ciencias de la Educación, Tomo II, Diagonal/Santillana. Madrid.
- SIGUAN SOLER, M. y otros (1984) **Estudio sobre psicología del lenguaje infantil**, Pirámide. Madrid.

- SINGH, S. (1977) **Aprender a leer para aprender**, Magisterio Español. Madrid.
- SINNIGEN; I. (1980) **Narrativa e ideología**, Nuestra Cultura. Madrid.
- SLAMA-CAZACU, T. (1970) **Lenguaje y contexto**, Grijalbo. Barcelona.
- SMITH, F. (1971) **Understanding reading**, Holt, Rinehart & Winston. New York.
- SMITH, R.J., JOHNSON, D.D. (1980) **Teaching children to read**, Addison-Wesley Publishing Company. University of Wisconsin, Madison.
- SMITH, R., KNIGHT, J. (1982) **Liberal Ideology, radical Critiques and change in education: A matter of goals**, En *British Journal of Sociology of Education*, 3, 3, oct., 217-234.
- SMITH, R. (1982) **Ideology, Culture and the proces of Schooling**, U. Queensland. Australia.
- SÖRBOM, O. (1978) **An alternative to the Methodology for Analysis of covariance**, En *Psychometrika*, 43, 381-396.
- SOUTHGATE, V., ROBERTS, G.R. (1976) **Reading-which approach?** Hodder and Stoughton Educational (5ª ed). London.
- SPIRO, R.J. (1979) **Etiology of reading comprehension style** Urbana, University of Illinois, Center of the Study of Reading.
- STAIGER, R.C. (1976) **La enseñanza de la lectura**, Huemul, Buenos Aires.
- STEINBERG, O.O. (1982) **Psicolinguistics. Language. Mind and Word**. Longman. New York.
- STEVENSON y col. (1976) **Longitudinal study of individual differences in cognitive development and scholastic achievement**, En *Journal of Educational Psychology*, 68, 377-400.
- STUBBS, M. (1980) **Language and literacy: The sociolinguistics of reading and writing**, Routledge & Kegan Paul. Londres y Boston.

- STUBBS, M. (1984) **Lenguaje y escuela**, Cincel-Kapelusz. Madrid.
- SUTTER, J. (1972) **Sociología de la familia**, Peninsula. Barcelona.
- TANGERUD, H., WALLIN, E. (1986) **Values and contextual factors in school improvement**, En *Journal of Curriculum Studies*, 18, 1, 45-61. Jan-Mar.
- TATSUDKA, M.M. (1971) **Multivariate Analysis: Techniques for Educational and Psychological Research**, Wiley. New York.
- TAYLOR, I. (1981) **Writing systems and reading**, En G.E. MacKinnon y T.G. Waller (Eds), *Reading research: Advances in theory and practice*, 2, Academic Press. Nueva York.
- THOMAS, H. (1979) **La mayor tragedia de la Historia de España**, En *La Guerra Civil Española (I)*. Urbión. Madrid.
- TRIANDIS, T.H. (1974) **Formación y cambio de actitudes**, Toray Barcelona.
- TRIER, J., WEISGERBER, L. (1954) **Sprachfelder in der Erschliessung der Welt**, ws. V. Con Qiwaw, Düsseldorf.
- TUÑÓN DE LARA, M. (1974) **La España del siglo XX**, (3), Labor. Barcelona.
- TUÑÓN DE LARA, M. (1982) **La Guerra Civil**, En *VARIOS*, *Historia de España (Vol. XII)*, Labor. Barcelona.
- TUÑÓN DE LARA, M. (1982) **España bajo la dictadura franquista (1939-1975)** (X), Labor. Barcelona.
- ULLMAN, S. (1965) **Semántica. Introducción a la ciencia del significado**, Aguilar. Madrid.
- ULMO, J. (1972) **L'analyse discriminante**, note de Travail n° 162, Direction Scientifique, S.E.M.A. (Metra International).
- UTANDE, M. (1975) **Treinta años de Enseñanza Media (1938-1968)**, En *Revista de Educación*, 240, sept.-oct.
- VACCHIANO VACCHIANO, M^a A. (1985) **Coordinación vsomotriz**, en *Diccionario de Educación Especial*, vol. I, Diagonal/Santillana. Madrid.
- VAREA, J.L., SAEZ, R.M^a (1982) **Los niños leen**, Eunsa. Pamplona.

- VAYER, P. (1977) **El diálogo corporal**, Científico -Médica. Barcelona.
- VAZQUEZ, M. (1975) **La reforma educativa en la zona republicana durante la Guerra Civil**, En Rev. Ed., 240, sept.-oct.
- VAZQUEZ GOMEZ, G. (1985) **Curriculum oculto y manifiesto**, CEAC. Barcelona.
- VEGA, M. de (1984) **Introducción a la Psicología cognitiva**, Alianza Editorial. Madrid.
- VERGOTE, A. (1975) **Psicología religiosa**, Taurus. Madrid.
- VIÑAS, A. (1979) **Conflicto entre dos Españas irreconciliables**, En la Guerra Civil Española (II). Urbión. Madrid.
- VIÑAS, A. (1982) **Guerra Civil, Guerra Internacional**, En Hª de España (12), 20-64.
- VYGOTSKY, L.V. (1979) **El desarrollo de los procesos psicológicos superiores**, Crítica. Barcelona.
- VYGOTSKY, L.V. (1983) **Pensamiento y lenguaje**, La Pléyade. Buenos Aires.
- VYGOTSKY, L.V. (1984) **Aprendizaje y desarrollo intelectual en la edad escolar**, En Infancia y Aprendizaje, 27-28, 105-116.
- WARD, W.D. (1973) **Patterns of culturally defined sex-role preference and parental imitation**, En Journal of Genetic Psychology.
- WELCH, A.R. (1980) **Ideology, sociology and Education: some developments and relationships**. En The Australian and New Zeland Journal of Sociology, 16, 2, 71-81, New South Wales Australia.
- WELLS, G. (1981) **Learning through language: the study of language development (Vol. 1)**, Cambridge University Press. Cambridge.
- WHITE, L.A. (1982) **La ciencia de la cultura. Un estudio sobre el hombre y la civilización**, Paidós. Buenos Aires.
- WILKINSON, A. (1979) **Perceptual Discrimination as a predictor of achievement in Reading and Aritmetic**, En Journal of Educational Psychology, 71, 220-225.

- WINER, B.J. (1971) **Statistical Principles in Experimental Design**, MacGraw-Hill. London.
- WISEMAN, S. (1967) **Children and their primary schools**, En **The Manchester Survey. The Plowder Report**, vol. 2: **Research and Suveys**, appendix, 9, 349-400, H.M. Stationery Office. London.
- WITKIN, H.A., GOODENOUGH, D.R. (1985) **Estilos cognitivos**, Pirámide. Madrid.
- WOODS, C.A. (1982) **La lecto-escritura en las interacciones: Una búsqueda de las dimensiones y significados en el contexto social**, En **Nuevas Perspectivas sobre los procesos de lectura y escritura, Siglo XXI**, 321-345. México.
- YAPUR, M.C. (1975) **Educación e ideología: una aproximación teórica y metodológica**, En TEDESCO, J.C. y otros, **Ideología y educación**, Axio. Rosario (Argentina).
- YELA, M.L. (1957) **La técnica del análisis factorial**, Biblioteca Nueva. Madrid.
- YOUNG, R.B. (1986) **The small college point of view: An ideology of student affairs and comentary**, En **Journal of college student personnel**, 27, 1, 4-18, jan.

INDICE LEGISLATIVO

- Decreto del 2 de Febrero de 1937 por el que se crean las Milicias de Cultura (Gaceta de la República de 2 de Febrero de 1937).
- Orden del 15 de Febrero de 1937 de puesta en marcha de un Centro de Educación Especial para Minusválidos
- Ley de 20 de Septiembre de 1938 sobre la Reforma de la Enseñanza Media (B.O.E. del 23)
- Carta del Fuero del Trabajo (12, 6; 5, 2)
- Ley de 29 de julio de 1943 sobre Ordenación de la Universidad Española (B.O.E. del 31 de Julio)

- Ley de 17 de julio de 1945 sobre Educación Primaria (B.O.E. del 18 de julio).
- Ley de 16 de julio de 1949 sobre la Enseñanza Media y Profesional (B.O.E. del 17).
- Ley de 26 de febrero de 1953 sobre la Ordenación de la Enseñanza Media (B.O.E. del 27)
- Ley del 20 de julio de 1957 sobre la Ordenación de Enseñanzas Técnicas, en Colección Legislativa de Educación y Ciencia, Año 1957, Madrid, 1973, 526-541.
- Ley de 29 de abril de 1957 determinando la Escolaridad Obligatoria hasta los 14 años (B.O.E. del 30).
- Ley de 21 de diciembre de 1965 sobre la Reforma de la Enseñanza Primaria, en Colección Legislativa de Educación y Ciencia, Año 1965, Madrid, 1972, 804-819.
- Ley de 8 de abril de 1967 sobre Unificación del primer ciclo de la Enseñanza Media (B.O.E. del 11).
- Ley de 4 de agosto de 1970 de Educación y Financiamiento de la Reforma Educativa, editada por el Servicio de Publicaciones del M.E.C. y el B.O.E., 2ª ed., Madrid, 1976.
- Real Decreto de 21 de enero de 1977 sobre el Reglamento Orgánico de los Institutos Nacionales (B.O.E. del 22).
- Ley Orgánica del 19 de junio de 1980 por la que se regula el Estatuto de Centros Escolares (B.O.E. del 20)
- Real Decreto de 9 de enero de 1981 que estructura la E.G.B. en Ciclos (B.O.E. del 10).
- Real Decreto de 12 de febrero de 1982 por el que se fijan los Niveles Mínimos exigidos para las asignaturas de Ciclo Medio (B.O.E. del 13).
- Real Decreto de 24 de julio de 1982 que regula los horarios exigidos para Ciclo Medio (B.O.E. del 25).
- Orden Ministerial de 17 de enero de 1981 (B.O.E. del 18) y de 8 de mayo de 1982 (B.O.E. del 9) que establece los Niveles Básicos de Referencia.
- Ley Orgánica de 3 de agosto de 1985 reguladora del Derecho a la Educación, en Cuadernos Legislativos del M.E.C. Madrid, 1985.