

Universitat de València

Facultat de Geografia i Història

Departament d'Història Medieval

Societats, economies i cultures a Europa des de l'Edat Mitjana fins a la Revolució Francesa



**Del camp a la ciutat.
Les elits rurals valencianes a la Baixa Edat Mitjana**

Tesi doctoral

Frederic Aparisi Romero

Dirigida per:
Dr. Ferran Garcia-Oliver

València, 2015

*A Ferran,
el meu sir James particular*



Allegro con brio
Sinfonia n.º 5 en do menor, op. 67
Ludwig van Beethoven

| | |
|---|-----|
| Introducció | 11 |
| 1. Context temporal i espacial..... | 15 |
| 2. Mètode de recerca | 17 |
| 3. Els fonaments de la recerca: les fonts documentals..... | 19 |
| Agraïments | 34 |
| CAPÍTOL I | |
| La historiografia rural valenciana de l'edat mitjana i la topada de les elits rurals | 39 |
| 1. El senyoriu i la comunitat camperola, abans que res | 39 |
| 2. Les relacions camp-ciutat | 47 |
| 3. Les elits rurals, finalment..... | 53 |
| CAPÍTOL II | |
| Les bases econòmiques de la diferència | 61 |
| 1. La riquesa agrària | 62 |
| 2. Inversions ramaderes | 79 |
| 3. Les activitats creditícies | 126 |
| 4. Els ingressos de la notaria | 174 |
| CAPÍTOL III | |
| Les xarxes familiars | 197 |
| 1. Negociant matrimonis | 197 |
| 2. Heretarà la terra: donacions nupcials, dots i germanies..... | 200 |
| 3. Famílies fecundes..... | 212 |
| CAPÍTOL IV | |
| De l'afirmació local a l'ascens social | 239 |
| 1. El control polític de la comunitat | 239 |
| 2. Els homes del senyor | 250 |
| 3. Els camins de la promoció social..... | 269 |
| CAPÍTOL V | |
| Exhibint la diferència | 289 |
| 1. De portes endins..... | 289 |
| 2. El preu de la salvació | 333 |
| CAPÍTOL VI | |
| Singladures familiars: els Matamala | 359 |
| 1. Vicissituds familiars..... | 359 |
| 2. Gestors | 363 |
| 3. Les altres esferes del poder | 372 |
| 4. D'Ador a València | 374 |

| | |
|--------------------------|-----|
| Conclusions | 389 |
| Apèndix documental | 395 |
| Bibliografia | 423 |

Abrevitures

Arxius

| | |
|-------|---|
| ACCV | Arxiu del Reial Col·legi del Corpus Christi de València |
| ACV | Arxiu de la Catedral de València |
| ADV | Arxiu de la Diòcesi de València |
| AHCG | Arxiu Històric de la Ciutat de Gandia |
| AHMX | Arxiu Històric Municipal de Xixona |
| AHN | Archivo Histórico Nacional |
| AMAgS | Arxiu Municipal d'Agres |
| AMAlc | Arxiu Municipal d'Alcoi |
| AMAlz | Arxiu Municipal d'Alzira |
| AMC | Arxiu Municipal de Cocentaina |
| AMCa | Arxiu Municipal de Castalla |
| AMV | Arxiu Municipal de València |
| APP | Arxiu Parroquial de Penàguila |
| ARV | Arxiu del Regne de València |
| llig. | Lligall |
| n. | Número |

Seccions

| | |
|----|--------------------|
| CJ | Cort de Justícia |
| MC | Manual de Consells |
| MR | Mestre Racional |

Moneda

| | |
|-----|--------|
| ll. | Lliura |
| s. | Sous |
| d. | Diners |

Publicacions

| | |
|-----|--|
| HC | F. GARCIA-OLIVER, APARISI, F., RANGEL, N. i ROYO, V. (eds.), <i>Hug de Cardona. Col·lecció diplomàtica 1407-1482</i> (València, 2011). |
| LEG | F. GARCIA -OLIVER, (ed.), <i>El llibre d'Establiments de Gandia. Imatges i missatges en una vila medieval</i> (Gandia, 1987). |
| CDC | J. CAMARENA (ed.), <i>Colección de documentos para la historia de Gandia y su comarca</i> (Gandia, 1960). |
| PML | F. APARISI i MUÑOZ, D. (eds.), <i>Els registres notariais de Miquel Llagària. Sueca, 1541-1552</i> (Sueca, 2012). |

Introducció

Un 20 de setembre de 1482, Guillem Peris enregistra la compravenda d'una casa a Cocentaina. Entre els testimonis de la transacció figura Bernat Figuerola, que Peris identifica com a *agricola et mercator*. Hom podria esperar una major concreció dels perfils professionals en una vila mitjana com Cocentaina amb 540 focs per aquestes dates. Però aquesta doble qualificació no naix d'una escassa divisió del treball a la comunitat ni tampoc de la imprecisió de Peris, possiblement el notari més important llavors a la regió. Amb aquestes paraules, Peris pretén reflectir la diversitat de negocis de Figuerola que, en definitiva, passen per la comercialització de productes agraris i de bestiar. Però Figuerola, a més d'*agricola et mercator*, és també arrendador de rendes senyorials i eclesiàstiques, creditor i, almenys durant uns anys, paraire. Aquesta multiplicitat d'activitats no ocupen tot el temps de Figuerola perquè encara troba el moment d'assistir a les reunions del Consell local i, probablement, ha exercit, en alguna ocasió, com a jurat. Bernat Figuerola és, comptat i debatut, un prohoms de la comunitat.¹

Amb tot, el seu cas no és únic, ni al País Valencià ni tampoc a Europa. L'abat de Valldigna, Pere Baldó, Guillem Coll a Sueca, Francesc Agramunt a Castelló de la Plana i, a nivell europeu, els Guerra i els Rols a Artiga (França), Robert Parman a Chevington i John Heritage a Burton Dassett (Anglaterra) o Giovanni di Dietisalvi a San Iacobo a Frascole (Itàlia), entre molts d'altres, foren també prohoms de les seues respectives comunitats.² Tots ells bastiren un patrimoni econòmic paral·lel al seu

¹ ACCV, *Protocols*, n. 23.807. Sobre les formes de distinció en el llenguatge cf. G. BRUNEL, «Vocabulaire et formes de la distinction sociale en Picardie Méridionale. Les villes et les campagnes au miroir des actes de la pratique (XI^e – XIII^e siècle)», a L. Jean-Marie i C. Maneuvrier (dirs.), *Distinction et supériorité sociale (Moyen Âge et époque moderne)* (Caen, 2010), p. 187-203.

² F. GARCIA-OLIVER, *Cistercencs del País Valencià. El monestir de Valldigna, 1298-1530* (València, 1998), p. 124-134. L'autor ha reprès aquesta família recentment: *The Valley of the Six Mosques: Work and life in Medieval Valldigna* (Turnhout, 2011), p. 197-203. A. FURIÓ, «Las elites rurales en la Europa medieval y moderna. Una aproximación de conjunto», a A. Rodríguez (ed.), *El lugar del campesino. En torno a la obra de Reyna Pastor* (València, 2007), p. 391-421. P. VICIANO, *Senyors, camperols i mercaders. El món rural valencià al segle XV* (Catarroja, 2007), p. 219-246. N. Davis, *El retorn de Martin Guerra* (2005), C. DYER, «A Suffolk Farmer in the Fifteenth Century», *The Agricultural History Review* 55 (2007), p. 1-22, i d'ell mateix, *A country merchant, 1495-1520, Trading and farming at the end of the Middle Ages* (Oxford, 2012), M. S. MAZZI i S. RAVEGGI, *Gli uomini e le cose nelle campagne fiorentine del Quattrocento* (Florència, 1983), p. 332-334. Per al cas castellà cf. M. ASENJO, «“Labradores ricos”: nacimiento de una oligarquía rural en la Segovia del siglo XV», *En la España medieval* 4 (1984), p. 63-86. Més recentment, M. BORRERO, *Los campesinos en la sociedad medieval* (Madrid, 1999). I

protagonisme polític i a una ascendència sobre els seus conveïns que encaixava poc i malament en la simple qualificació d'«agricultors». De fet, una mirada més precisa sobre el col·lectiu de prohoms locals ens permet d'identificar-hi clergues, notaris, artesans i, fins i tot, els membres de la més petita noblesa. En definitiva, es corresponen amb el que darrerament la historiografia ha vingut en denominar «elits rurals».

En efecte, des de fa ja alguns anys, l'atenció dels historiadors s'ha focalitzat en l'estudi de les diferències internes que recorrien el camperolat. Això, però, ha exigut deixar enrere una visió monolítica i estàtica de la comunitat rural, contraposada a elements externs com la senyoria i la ciutat. Amb tot, cal admetre que el tractament que han rebut els diferents estrats socials del camperolat ha estat desigual. Certament, la major part de les referències documentals que disposem parlen i han estat produïdes pels prohoms de cada comunitat. La conceptualització teòrica d'aquest objecte d'estudi –les famílies acomodades de la comunitat pagesa– és, però, un fet més bé recent. En aquest sentit, la celebració de les XXVII Jornades internacionals d'Història de l'Abadia de Flaran el 2005 i la seua posterior publicació sota el títol *Les élites rurales dans l'Europe médiévale et moderne* dos anys després, fou el punt d'inflexió que marcà la consolidació d'aquest camp de recerca. Des d'aleshores, els encontres científics i les publicacions s'han succeït arreu d'Europa abordant la temàtica des de perspectives diverses com són la mobilitat física i social, els nivells de riquesa i les pautes de consum o el desenvolupament d'una agricultura comercial.

Ara bé, no hem de pensar que som al davant d'un nou concepte historiogràfic sinó que més aviat cal parlar de la consolidació progressiva de l'objecte de recerca. En efecte, la jerarquització de la població rural i l'existència d'un sector benestant al capdavant d'aquesta no va passar desapercibuda per a la historiografia dels anys setanta. Tanmateix, malgrat reparar en la seua existència, no se li atorgava un paper destacat a l'hora d'explicar les transformacions que la societat medieval va experimentar o, en tot cas, no era l'objecte central de la investigació. I això perquè no es pensava en termes d'estratificació i divisió de la comunitat pagesa. El que aleshores cridava

d'ella mateix, «Élites rurales y mercado en la Andalucía bajomedieval», a A. Furió i F. Garcia-Oliver (eds.), *Pautes de consum i nivells de vida al món rural medieval* (València, e.p.), consultat en xarxa www.uv.es/consum/borrero.pdf.

L'atenció dels medievalistes eren els processos de producció i de distribució i la confrontació entre senyors i vassalls, tot en el marc de la lluita de classes. Des d'aquesta perspectiva, no se li atorgava a la família pagesa cap capacitat de decisió, sotmesa ara a la voluntat del senyor ara a les coercions col·lectives i, en darrera instància, a la tradició. A poc a poc, però, s'han anat imposant les matisacions, de manera que actualment la societat rural de l'edat mitjana és observada en tota la seua complexitat, sense renunciar al treball realitzat en les dècades anteriors. Fruit d'aquestes reflexions, el camp ha deixat d'estar considerat un ecosistema immòbil, per a destacar la capacitat d'acció de les famílies camperoles que interactuen amb les distintes esferes: la senyoria, però també l'Església, i la ciutat, tant de forma individual –els burgesos– com col·lectiva. Els pagesos, doncs, han passat a ser subjectes amb la seua pròpia història i no simples actors secundaris, sense iniciativa, que reaccionen segons les coaccions externes de la senyoria i de la ciutat.

El present projecte de tesi doctoral té com a objecte d'estudi les elits rurals valencianes, les seues característiques i el seu paper en les relacions camp-ciutat en la baixa Edat Mitjana. L'abundant documentació per al període medieval conservada al País Valencià fan d'aquest un observatori adequat a l'hora de perfilar els trets econòmics i socials, així com els comportaments polítics d'aquest grup força heterogeni. La proposta de recerca recull línies d'investigació que, tant a nivell europeu com hispànic, paren atenció a les relacions camp-ciutat, concretades en una gens menyspreable bibliografia. Aquestes línies s'han centrat en els processos de producció (estructures productives: cultius, utillatges, tècniques, organització del territori i el poblament, etc.) i de distribució (renda feudal, fiscalitat, crèdit, endeutament, moneda, mercat, ingressos, estructura de la propietat, diferenciació social...). Resta encara molt per aprofundir en les elits rurals, qui són, quins són els seus comportaments i quines les seues pautes de consum i els seus nivells de vida. En aquest sentit, cal insistir en el fet que la societat rural no la integren exclusivament les famílies camperoles. Artesans més o menys relacionats amb les tasques agràries però també notaris, modestos mercaders i clergues i, encara, petits cavallers en formen part.

Les elits rurals jugaren un paper fonamental en les mediacions entre el camp i la ciutat i, en particular en la dominació econòmica que tingué les seues derivacions

ideològiques i culturals sobre el camp. En referir-nos a la ciutat no ens circumscriu únicament a València, sinó també a la xarxa de viles que ompli el regne de nord a sud: Morella, Onda, Alzira, Gandia, Penàguila, Cocentaina, Alcoi o Elx són alguns dels exemples. Al si de les seues muralles es controla la circulació i la destinació final de la producció agrícola, els destins del camp estan dictats pel capital mercantil, cada vegada més inserit en el cicle productiu.

Sóc conscient que el títol de treball que ara presente com a tesi doctoral pot despertar reticències entre els historiadors.³ La necessitat de depurar les nocions de l'anàlisi històrica és una exigència indefugible per a l'historiador. En aquest sentit, Alain Guerreau, ja fa alguns anys, va denunciar el caràcter heterogeni del concepte «elit» donada la seua ambigüitat.⁴ Al seu parer, no deixava de resultar un concepte incoherent en si mateix, que no es podia emprar com a categoria classificatòria, atès que qualsevol individu pertany a l'elit d'arreu, depenent només de la perspectiva amb què s'observe.⁵ Això no obstant, és precisament en aquesta heterogeneïtat on rau la bondat del terme. Uns anys abans, Rodney Hilton havia remarcat la societat camperola no la integraven únicament els pagesos sinó també els artesans, escrivans i clergues que pogueren residir al lloc.⁶ Si els membres de la comunitat veïnal podien tenir un origen socioprofessional divers, tot i que el gruix el conformaren els camperols, també entre els seus sectors dirigents podem trobar aquesta diversitat. Amb el terme «elits» queden aglutinats totes aquestes famílies que, més enllà de la seua dedicació econòmica, compartien una sèrie de trets i comportaments. Cal afegir que posar l'accent sobre els sectors benestants del camp no comporta considerar-los al marge del seu grup social. Del veí més ric al més pobre estaven controlats pel senyor i immersos en l'acció dels mercats però no podem obviar que la forma de relacionar-se amb les diferents formes de poder no era tampoc la mateixa.

³ P. VICIANO, *Els peus que calciguen la terra. Els llauradors del País Valencià a la fi de l'edat mitjana* (València, 2012), p. 73-101. I d'ell mateix, *Regir la cosa pública. Proboms i poder local a la vila de Castelló (segles XIV-XV)* (València, 2008), p. 67.

⁴ J. COENEN-HUTHER, *Sociologie des élites* (París, 2004), p. 5-18.

⁵ A. GUERREAU, *El feudalismo, un horizonte teórico* (Barcelona, 1984), p. 174-175.

⁶ R. HILTON, *Bond men made free. Medieval Peasant Movements and the English Rising of 1381* (Londres, 1973), p. 25-63.

Igualment, a la veu «elits» se li atribueix una connotació positiva, pressuposant que els membres del grup haurien de liderar una transformació social i econòmica de la societat. Potser, en efecte, el terme porta implícit aquest matís i, de fet, el seu ús com a concepte en les ciències socials vingué de la mà de la «teoria de les elits» que feren servir Vilfredo Pareto i Gaetano Mosca, on l'existència d'una elit dirigent era considerada necessària i beneficiosa per al conjunt de la societat en garantir l'equilibri social en el context de la «societat de masses». Això no obstant, em fa la impressió que el seu ús entre els historiadors, almenys entre els que es dediquen a la història rural, no comporta necessàriament aquesta càrrega. I en qualsevol cas, tampoc no crec que expressions com «notables» o menys encara «oligarquia» siguin termes molt més neutres. Així, doncs, si el concepte d'elit en el conjunt de la historiografia s'ha consolidat ha estat justament perquè permet d'identificar l'existència, dins d'un conjunt social concret, d'una minoria dirigent, plural i oberta a la renovació dels seus membres.

1. Context temporal i espacial

El marc cronològic d'aquest treball abasta des de la finals del segle XIV fins als inicis del XVI, tot just abans de les Germanies. Es tracta d'un llarg Cinc-cents, període que ha estat darrerament considerat per la historiografia com el més adient per analitzar els canvis que va experimentar Europa a la tardor medieval, més enllà de constreïments academicistes i d'efemèrides. En el cas de la present investigació, aquesta tria respon a la necessitat d'observar l'evolució i la transformació de les famílies que formaven part de l'elit local. Així mateix, ha estat també una imposició de la documentació que disposem, ja que gràcies a abastar una cronologia tan dilatada he pogut sortejar, almenys en part, les mancances arxivístiques amb què m'he topat. Això no obstant, sóc conscient que la major massa documental que disposem per al segle XV respecte als precedents no té a veure únicament amb el desenvolupament econòmic d'aquella societat sinó també amb les pèrdues que les anteriors van patir. En aquest sentit, bona part dels processos històrics que podem detectar clarament al crepuscle medieval, tenen el seu origen des del mateix moment de la conquesta, a casa nostra, i fins i tot a l'any mil a algunes zones d'Europa. I el procés de diferenciació interna de la comunitat rural n'és un d'aquests. Per això, el context temporal esmentat enquadra la investigació però

no la delimita. Així, he incorporat dades provinents de moments anteriors o immediatament posteriors que he considerat pertinents per a la investigació.

Pel que fa al camp d'observació, el gruix de les informacions provenen del que avui es denomina Comarques Centrals Valencianes i que a l'època medieval correspon, a grans trets, a la Governació de Xàtiva, entre el riu Xúquer i la vila de Xixona. La tria d'aquest marc respon, abans que res, a la riquesa de les fonts arxivístiques que es poden localitzar als arxius locals –cas de l'AMAlc o l'AHG, per exemple– però també als d'àmbit general, com ara l'ARV o l'APCC. Més que l'abundància de la documentació, certament notable en comparació amb altres regions del País Valencià, el que hi vull destacar és la complementarietat entre uns fons arxivístics i altres. En efecte, ja que no podem disposar d'un únic arxiu on trobar diversos tipus de fonts que generà un comunitat rural a l'edat mitjana, el treball a diferents arxius de la zona ha permès abarcar aquesta diversitat.

Tot i amb això, la profusió de referències documentals no és l'únic avantatge que ens procura l'observatori escollit. Es tracta d'un territori en el qual es juxtaposen extenses hortes fluvials –cas de la Ribera, la de Xàtiva o la de Gandia– amb les muntanyes de la Marina, l'Alcoià i el Comtat. Aquesta geografia té la seua correlació en el paisatge agrari. Així, mentre a la plana predomina l'agricultura, especialment de regadiu, en les zones del rerepaís les activitats ramaderes i els cultius de secà guanyen importància. Finalment, una darrera dualitat és la presència en aquesta zona de població musulmana i cristiana, la qual cosa ens dóna oportunitat d'aprofundir en el coneixement de les diferències internes de cadascuna d'aquestes societats i, alhora, d'estudiar les complicitats i les sinèrgies que entre les famílies benestants d'ambdues comunitats van existir.

Ara bé, donat que l'objectiu d'aquest projecte de tesi doctoral és perfilar els trets bàsics i particulars de les elits rurals valencianes, no sembla apropiat constrènyer la mirada a una zona concreta. És per això que he incorporat les referències d'arreu del territori valencià recollides a través de la pròpia recerca o de la bibliografia existent. En aquest sentit, paga la pena insistir en la centralitat de la ciutat de València com a pol d'atracció de població i recursos. El drenatge de la producció agrícola en forma bé de collites, bé de rendes o capitals, des del camp cap a la ciutat tenia la seua correlació en

L'emigració dels individus desarrelats i sense béns que cercaven a la ciutat un futur més prometedor. Junt aquesta emigració individual, anònima i sense garanties d'èxit hi havia una d'altra protagonitzada per les famílies, no tant per individus encara que també, acomodades de la comunitat. Per a ells, el trasllat a la ciutat representava –en major o menor mesura segons els casos– el trencament amb els seus orígens rurals i la integració en les rengles dels grups urbans. A diferència dels seus veïns més pobres, aquesta era una mudança planificada i preparada sovint per algun parent pròxim i amb el recer d'un patrimoni certament extens, amb la qual cosa la viabilitat del projecte estava, almenys d'entrada, garantida. Una intensa mobilitat física que podem detectar en els diferents nivells de la trama urbana del regne però que tenia en València el seu port d'arribada. En alguns casos, cal afegir, la capital exercirà el seu control directe sobre algunes de les viles a causa dels empenyoraments fets per la monarquia, amb la mediatització sobre les oligarquies locals que això comporta. És per tot això que la mirada sobre la ciutat, particularment València, esdevé imprescindible en aquesta recerca.

2. Mètode de recerca

Donat, doncs, que el nostre objectiu és establir els trets econòmics i socials que caracteritzen les elits rurals, la prosopografia se'ns presenta com una via d'anàlisi que no podia menystenir. Entre els medievalistes, ha estat la historiografia urbana qui més l'ha feta servir, concretament per a l'estudi dels diferents grups socioprofessionals de la ciutat: notaris, mercaders, drapers i clergues, per bé que en els darrers anys la seua aplicació al món rural ha donat, també, resultats satisfactoris. El mètode d'indagació, prou que ho sabem, passa per acumular dades individuals, de vegades anecdòtiques o aparentment irrellevants, però que en conjunt permeten dibuixar la trajectòria vital dels membres d'un col·lectiu social concret, de manera que en queden definits els trets específics i, alhora, es destaquen els comportaments estranys dins d'aquest grup social. El cúmul de referències biogràfiques ha de finalitzar en algun moment, quan la introducció de nova documentació només ajuda a comprovar conclusions ja abans definides. I és que la finalitat d'aquests estudis no és, o no deu ser, inventariar tots els membres del col·lectiu en un moment donat, sinó la definició de les seues

característiques a partir d'una mostra significativa i representativa. La prosopografia no és un fi en si mateix sinó un instrument de treball per a l'estudi de la societat.

Les dificultats que implica el mètode no són poques, però. La primera d'elles ha estat establir els criteris que determinen la pertinença al grup d'estudi, més encara tenint en compte que en el nostre cas som davant d'un col·lectiu que no correspon a cap categoria professional ni social definida per la pròpia societat de la que formen part. Per tant, l'activitat econòmica o la posició social no poden ser criteris vàlids per si mateixa per a destriar la informació. En efecte, com ja ha estat dit, les elits rurals no s'identifiquen simplement amb camperols benestants o amb petits cavallers sinó que conforma un grup més heterogeni i que, en conseqüència, en dificulta la definició.

Així les coses, un perfil a priori que posara l'accent sobre el nivell de riquesa s'hagués convertit en un motlle que constrenyeria la recerca. En canvi, he preferit el diàleg amb les fonts i l'observació dels individus en el seu context, atenent al seu comportament, a les seues interaccions i a les seues relacions amb les diferents instàncies que els envolten. Açò ha permès detectar el comú de les seues accions a mesura que avançava la recerca, tot redefinint, això sí, la idea primigènia formada a partir de la bibliografia. Per tant, el resultat final és, no una caracterització predeterminada sinó més bé el contrari, una explicació contrastada dels seus trets bàsics i de les seues pautes de comportament en tots els possibles vessants. En conseqüència, no podem limitar la recollida de dades a la família més immediata sinó que aquesta s'ha d'ampliar al conjunt de parents i amics que integren tota la seua xarxa de relacions i, encara, rastrejar-ne les petjades al llarg de diverses generacions. I això perquè és la llarga durada la que permet d'observar les singladures que tracen aquestes famílies.

Altra dificultat que implica la prosopografia té a veure amb l'àrea de recerca. No són pocs els que recomanen centrar l'anàlisi a un espai més bé reduït a fi d'evitar la dispersió de les dades. Ara bé, fixar la mirada en una sola comunitat ens constreny a la documentació conservada, a les particularitats i als condicionaments físics del territori en qüestió. A més, resulta força complicat trobar l'observatori que concentre tots els elements que volem en la nostra investigació. Per a eludir aquests paranys he considerat convenient prendre una visió més global. Amb tot, sóc conscient dels perills de dispersió i mancança d'homogeneïtat de les dades. Tanmateix, aquesta diversitat m'ha

permès contrastar la informació i obtenir un model de conjunt, tot incloent les especificitats dels diferents contextos.

3. Els fonaments de la recerca: les fonts documentals

La idoneïtat d'unes fonts respecte d'altres és un dels punts que més debat generen entre els especialistes de la prosopografia. Òbviament es prefereixen els testimonis generats pel propi col·lectiu. En aquest sentit, tot i constatar l'existència de quaderns de comptes pertanyents a les famílies benestants, bàsicament llistes de deutors, aquests molt escassament han sobreviscut als avatars del temps. Només en alguns casos foren copiats de forma detallada pels notaris en inventariar els béns del difunt. Així les coses, cal recórrer a altres testimonis. Per a dur a terme aquesta recerca, en bona part prosopogràfica, he fet servir diverses fonts documentals complementaris entre sí. I és que són múltiples els escenaris on podem copsar les activitats i els comportaments de les famílies benestants.

Sens dubte, el medi propi de les elits rurals és el món local.⁷ En efecte, és en el marc de la comunitat on aquests llinatges creixen, desenvolupen bona part de les seues activitats econòmiques, forgen aliances i on finiran els seus dies, per bé que puntualment algunes singladures acaben a la ciutat. Les diverses institucions del municipi generen els seus propis registres documentals mitjançant els quals podem analitzar l'estructura política i econòmica de la comunitat així com les relacions entre els seus membres.

En aquest sentit, la preeminència política i, al capdavall, social s'aixeca sobre una sòlida base econòmica que té en la terra el seu component fonamental. Al món rural, des del llaurador ric al notari, sense oblidar l'artesà i el mercader tot ells compten amb una major o menor quantitat de terres. En efecte, l'explotació agrícola és la pedra sobre la que es construeixen no poques estratègies de promoció social. Per a avaluar la consistència del patrimoni immoble de les famílies disposem dels padrons de riquesa. Aquests registres, prou que ho sabem, inventariaven els béns immobles, tot establint-ne el valor fiscal, dels veïns i d'aquells forasters que posseïen terres o cases, o ambdues

⁷ A. FURIÓ, «Un assaig sobre les fonts de la història local», *Taller d'Història* 1 (1993), p. 29-36.

coses, dins els termes de la comunitat. Després, sobre aquest valor s'aplicava un cànon prèviament establert pel Consell, de tants diners per lliura, en funció de les necessitats de les arques municipals. També són coneguts com «llibres de la peita», donat que aquest era el principal impost que els membres d'una comunitat havien de satisfer cada any.⁸ Dissortadament, no ens han arribat padrons de riquesa de viles o llocs on comptarem també amb altres tipus de fonts, especialment protocols notarials, com ara Gandia, Alcoi o Cocentaina.⁹ No obstant això, altres nuclis pròxims als esmentats n'han conservat referits al període medieval. És el cas de Castalla, amb un *cappatró*, com resa la portada, de 1456, i d'Agres, de 1466, que sí han estat objecte del nostre estudi.¹⁰

La redacció d'un padró de riquesa resultava una tasca molt feixuga, raó per la qual eren reutilitzats sistemàticament amb noves anotacions que donaven compte dels canvis de possessió i, en darrera instància, de la intensitat del mercat dels béns immobles. Amb el pas dels anys, l'acumulació de glosses al marge i ratlles entorpia el treball dels col·lectors, raó per la qual convenia confeccionar-ne un de nou. Justament és aquest cúmul de notes i modificacions posteriors la major dificultat amb que topa l'investigador a l'hora d'analitzar els llibres de peita atès que resulta complex resseguir el rastre de les parcel·les que integren l'explotació familiar.¹¹ Una dificultat amb la qual ja entropessaren els mateixos contemporanis, ja que els constants canvis de titularitat i les ocultacions, sobretot dels nous artigaments, no devien resultar estranyes. En aquest sentit es pronunciava el Consell de la vila d'Alcoi el 20 de juny de 1493 manifestant «que com sia deliberat que sia fet un cappatró nou que sia feta crida que tothom vinga

⁸ La bibliografia sobre la peita és força extensa. Cf. el compendi bibliogràfic més recent a V. BAYDAL, *Els fonaments del pactisme valencià. Sistemes fiscals, relacions de poder i identitat col·lectiva al regne de València, c. 1250-c. 1365*, (Barcelona, 2011), tesi doctoral p. 7 i 68-96.

⁹ A l'AMAlc, n. 180 està catalogat com a llibre de peita referit als anys 1405-1406. En realitat correspon a fulls solts d'un registre de claveria.

¹⁰ Per descomptat, també hem tingut en consideració els estudis realitzats amb aquest tipus de font a Pego, Sueca, Alzira, Vila-real, Vilafamés i Castelló. J. M. ALMELA, *L'home i la terra a Pego. Estructura de la propietat agrària i anàlisi social en el trànsit del segle XV al XVI*, treball d'investigació inèdit, (València, 2009). A. FURIÓ, *Camperols del País Valencià. Sueca, una comunitat rural a la tardor de l'Edat Mitjana*, (València, 1982). IDEM, *El camperolat valencià en l'edat mitjana: demografia i economia rural en la Ribera, segles XIII-XVI*, tesi de doctorat inèdita (València, 1986). E. GUINOT, *Estructura social de la propietat i organització del territori a l'Edat Mitja Valenciana. L'Encomanda de Villafamés de l'Ordre de Montesa, 1520-1536*, tesi de llicenciatura (València, 1980). J. A. POZO del, *Proboms i camperols. espai agrari i poder local a Vila-real*, (Vila-real, 1995). P. VICIANO, *Regir la cosa pública. Proboms i poder local a la vila de Castelló, segles XIV-XV*, (València, 2008).

¹¹ En el cas del cappatró d'Agres arriben a coincidir fins a quatre generacions en el mateix llibre. AMAGs, *Llibre de la Peita*, 452/1.

per si a reconèixer ses lliures ab jurament manifestar aquelles e si n revendràn altres de les peytades, les diguen, e si no y seran les afigen si no les perdran e seran de la vila per a establir-les a qui s volran. E que l faça en Bodí, que és lo scrivà e fer li sià pagab». ¹² Si ho pensem detingudament, els padrons de riquesa són, com els inventaris de béns, una mena d'instantànies d'un moment molt concret de la singladura familiar, per bé que les addicions ofereixen informació sobre l'evolució posterior de la parcel·la. L'interès rau en el fet que, a diferència dels inventaris, en els padrons de riquesa es fa constar el valor fiscal de la terra, cosa que permet fer-nos una idea sobre la seua productivitat i, alhora, avaluar el valor real de l'explotació més enllà de la seua superfície. I és que els padrons de riquesa ens informen de les dimensions dels camps, de la distribució dels cultius i, en darrera instància, de l'extensió de l'àrea cultivada.

D'altra banda, fa la impressió que, puntualment, en alguns casos els col·lectors optaren per redactar una versió reduïda del cappel·l on només es feia constar el nom del contribuent i la suma total del patrimoni expressat en lliures. Tot i ser més versàtil i econòmic, ja que ben bé podia confeccionar-se en una o dues mans de paper quartilla, aquest sistema tenia més inconvenients que avantatges. D'entrada, requeria de l'existència d'un padró de riquesa confeccionat prèviament d'on extraure les dades i, a més a més, els continus canvis de mans dels immobles exigien d'una nova taxació, invalidant les dades d'un any per a l'altre. ¹³ Potser per això són pocs els cappel·ls d'aquest tipus que ens han arribat: únicament un referit a la vila de Gandia per a l'any 1483. ¹⁴

Malgrat tot, la utilitat dels padrons de riquesa, tant en la seua versió extensa com la reduïda, anava més enllà de l'impost de la peita i resultaven força útil a l'hora d'establir la contribució de cada família amb que fer front a les exigències extraordinàries de numerari per part dels senyors o a les urgències de la comunitat, com ara proveir-se de cereals o dur endavant un plet. Així, per exemple, el 1381 els vassalls de les terres d'Alfons el Vell, comte de Dénia i Ribagorça, contribuïren amb 60.000

¹² AMAlc, MC, 4, f. 201.

¹³ El padró de riquesa de Sueca de l'any 1509 requerí, almenys, de 8 mans de paper gran, adquerit per 16 s., i 8 mans de paper menut, que costà 5 s. i 3 d. A. FURIÓ, *Camperols del País Valencià...*, p. 181.

¹⁴ AHG, *Llibre de la peita*, AB-499/2 També a Alzira s'han conservat cappel·ls d'aquest estil. A. FURIÓ, *Camperols del País Valencià...*, p. 180.

florins al rescat del seu fill, Alfons el Jove, que foren recaptats segons la «estimació dels béns de cascun casat» cristià però també jueu i musulmà.¹⁵ També la mateixa comunitat feia servir els cappelatons per a altres menesters apart de la recaptació de la peita. El 1471 els jurats de Torrent decidien quitar els censals antics amb un de nou, la pensió del qual seria distribuïda entre els veïns d'acord amb el cànon de peita que satisfieien en aqueix any.¹⁶

Les econòmiques no són les úniques esquetxes que fragmenten la comunitat. La gestió dels assumptes que afecten al conjunt de veïns també es monopolitzada per un reduït nombre de famílies. Així, uns pocs cognoms es reproduïen en el càrrecs de direcció comunitaris. La renovació d'aquest grup dirigent no sempre es produeix de forma tranquil·la de manera que les institucions municipals esdevenen l'escenari de les lluites de bàndols i de les faccions enfrontades pel control polític de la comunitat. A fi d'analitzar el grau de participació política dels llinatges benestants en els òrgans de govern local hem centrat la nostra mirada en els manuals de Consell.¹⁷ Així, hem examinat les formes de reproducció en el poder a través de l'exercici dels principals oficis de la burocràcia local, això és, els jurats, el justícia, el Consell o el batle, però també d'altres magistratures menors com ara el clavari, el mostassaf, el sequier, el de peiter o el guardià de l'horta. En aquests volums també eren registrats les ordenances o establiments resultants de les deliberacions dels consellers i que, en darrera instància, responien als interessos polítics, i econòmics, dels grups dominants.

A més de les sessions del Consell i dels acords consensuats, els manuals recullen els aveïnaments i desaveïnaments dels membres de la comunitat. Aquests tràmits burocràtics testimonien la intensa mobilitat de la societat medieval també en el medi rural. Les possibilitats d'aquestes informacions van, però, més enllà de l'anàlisi dels fluxos migratoris. En efecte, es tracta de notícies que revelen les estratègies econòmiques dels seus protagonistes, ja que de la pertinença a una col·lectivitat o una d'altra se'n derivaven obligacions però sobretot drets, com ara l'accés a les zones de

¹⁵ CDC, p. 33-55.

¹⁶ ACCV, *Protocols*, n. 24.073 (1471, juliol, 31).

¹⁷ En la nostra zona d'estudi únicament ens han arribat els de Gandia i Alcoi, i a més a més, de forma fragmentària.

pastura o l'exempció de determinats tributs.¹⁸ De fet, en l'acte d'aveïnament el candidat devia jurar fer bon ús de les franquícies de la comunitat durant el temps establert el veïnatge –cinc, set o deu anys, segons els llocs– i satisfer els impostos que li correspongueren d'acord als seus béns. El jurament és realitzava davant el justícia, els jurats i l'escrivà de la cort. Tot i la seriositat de la cerimònia, les autoritats locals es mostraven cauteloses a l'hora d'atorgar la condició de veïns. I això perquè no eren pocs els qui mantenien una doble domiciliació, en el sentit d'afirmar pertànyer a un lloc o altre segons les circumstàncies, a fi d'eludir del pagament de taxes i entrebancar l'actuació de la justícia.¹⁹ Per això, el candidat devia mostrar el document de desaveïnament a la seua comunitat de procedència. A València, el volum de persones que sol llicitaven obtenir la condició de veïns de la ciutat, per tal de beneficiar-se'n dels privilegis, obligava a dur registres específics, amb independència dels manuals de Consell, els *llibres d'aveïnament*. En aquest cas, calia aportar un fermança que ja fos veí de la ciutat. Altra particularitat de la font és que el nouvingut devia especificar la seua professió i on tindria exactament el seu domicili.²⁰ Informacions totes elles aparentment anecdòtiques però que, mitjançant un procediment prosopogràfic, permeten conèixer millor els vincles econòmics i les solidaritats familiars entre el món rural i l'urbà. D'altra banda, aquesta mobilitat afectava molt negativament les viles petites ja que provocava una minva de veïns i, per tant, de contribuents. La insolidaritat fiscal generava no pocs conflictes, que tractaven de ser resolts en primera instància amb tota una cerimònia de lletres missives, després amb la penyora dels béns del deutor i, finalment, si s'esqueia, els plets davant els tribunals. En efecte, els manuals de Consell, com també els registres

¹⁸ Cf. MCG, p. 267.

¹⁹ Es tracta d'una pràctica, aquesta de la doble residència, a la que recorren individus de tots els estaments socials. Ausias Marc, senyor de Beniarjó, mantenia domicili al carrer Avellanes de València i alhora l'alberg del carrer Major de Gandia. Un altre cavaller, Hug de Cardona, en el plet que l'enfrontava a mossèn Francesc Martorell per certes despeses de procuració, argüïa «haver son domicili, e habitació e cap major en lo principat de Catalunya, ço és en la vila de Cardona». D'acord amb això, el jutge del tribunal de Governació no era «competent en alguna manera, com lo dit noble no sia valencià ans sia català (...) ne sia n'és mostre ésser-se sotsmès a for e jureddició de vós ne cort vostra ne de altre oficial del present regne.» Cf. F. Garcia-Oliver, *Ausias Marc*, (València, 2009), p. 227. El cas d'Hug de Cardona: HC, doc. n. 87.

²⁰ L. PILES, *La población de Valencia a través de los "Libres de aveïnament", 1400-1449* (València, 1978).

de la cort del Justícia, testimonien els esforços dels jurats a fi de que cap veí pague un diner de menys amb independència de si resideix o no a la vila.²¹

L'heterogeneïtat d'aquesta font, però, no s'atura ací. L'arrendament dels impostos municipals i les subvencions per a la provisió de cereals de la vila són àmbits que desperten els interessos dels prohoms locals. Aquestes operacions ofereixen beneficis redoblats ja que, a més dels profits econòmics, o fins i tot per damunt d'aquests, se'n deriven no pocs rèdits socials. D'altra banda, la preeminència d'aquests individus s'escenifica, també, en la seua elecció com a síndics de la comunitat per representar-la en les més diversos afers que li atenyen. Les possibilitats dels manuals de Consell a l'hora d'estudiar les famílies que sobresurten de la comunitat abracen, doncs, tant l'àmbit polític com l'estrictament econòmic. Finalment, pel que fa a la documentació originada en l'àmbit del Consell cal fer menció de la sèrie *Lletres missives* de l'AMV que ha estat consultada a fi d'estudiar el carreratge de la ciutat de València sobre Penàguila a inicis del segle XV, quan la vila va estar empenyorada per la corona a la capital del regne.

Un altre tipus de font documental on rastrejar la petjada dels llinatges benestants són els registres de la cort del Justícia. I això perquè aquests recullen préstecs, cures i tuteles, plets, almonedes i d'altres actes jurídics que evidencien les pràctiques econòmiques però també els comportaments socials d'aquestes famílies davant la resta de la comunitat.²² Per al present projecte de tesi doctoral han estat fets servir els llibres

²¹ L'1 de juny de 1439 els jurats d'Alcoi s'adreçaven al justícia d'Albaida perquè en Guillem Vaquerisses, llavors veí d'aquesta vila, no havia satisfet la quantitat de peita que li corresponia, 11 s. i 2 d., d'acord amb els terres que encara posseïa al terme d'Alcoi. Al requeriment Vaquerisses va respondre "que no entenia pagar res com no y fos tengut e haga quatre anys que aquell havia derenquit les terres e possessions que solia posseir aquí, en aqueixa vila e, que si 's vol, hi metesen foch". AMAlc, MC-2.

²² De les bondats d'aquesta font dona compte ja una extensa bibliografia. F. GARCIA-OLIVER, *La vall de les sis mesquites. Treball i vida quotidiana a la Valldigna medieval* (València, 2003). B. ESCRICHE, *La violència cotidiana en el mundo rural valenciano bajomedieval: Alcoy (1320-1335)*, treball d'investigació inèdit (València, 2005). R. NARBONA, «El Justicia Criminal. Una corte medieval valenciana, un procedimiento judicial» *Estudios castellonens* 3 (1986) p. 289-310. I d'ell mateix, *Malhechores, violencia y justicia ciudadana en la Valencia bajomedieval (1360-1399)* (València, 1990). J. A. LLIBRER, *Industria textil y crecimiento regional...* p. 52-136. E. GUINOT, «Sobre l'activitat de la justícia a un menut poble valencià d'inicis del segle XV: Xixona (1413)», *Anales de la Universidad de Alicante-Historia Medieval* 10 (1995), p. 63-80. J. TORRÓ, *La formació d'un espai feudal. Alcoi de 1245 a 1305* (València, 1992). C. FERRAGUD, *El naixement d'una vila rural valenciana. Cocentaina, 1245-1304* (València, 2003). J. R. MAGDALENA, *Judíos y cristianos ante la "cort del justícia" de Castellón* (Castelló, 1988). J. A. ALABAU, «Els establiments locals com a instrument de control econòmic i social de les viles medievals valencianes. Cocentaina a la darrerria del segle XIV», *Afers* 19-47 (2004), p. 175-187. I d'ell mateix, «Bèsties i ramats. El mercat dels animals a la Cocentaina d'inicis del segle XIV

de la cort del Justícia de la vila d'Alcoi corresponents a la segona meitat del segle XV.²³ A diferència dels manuals de Consell, aquests registres sí que ordenen els actes jurídics d'acord amb la seua naturalesa.²⁴

La principal raó de ser de la cort local era regular les relacions entre els membres de la comunitat en un sentit social, manteniment de l'ordre públic, però també econòmic, garantir el pagament dels deutes. Per això mateix, les queixes per furts o arrasaments de collites s'alternaven amb les denúncies per insults, amenaces baralles i, fins i tot, per delictes de sang. Al segle XV la ciutat de València comptava amb un justícia criminal i dos de civils amb les pertinents corts. A la resta de viles, amb uns

(1314-1318)», *Alberri* 17 (2005), p. 85-105; i encara, «Establiments locals de Cocentaina. Anys 1342, 1372 i 1373. Transcripció documental», *Idem*, p. 107-133. I més recentment: «“De tudors e curadors”. Sucesiones, herencias y menores según la legislación foral valenciana. Una aproximación a su estudio», *Saitabi* 59 (2009), p. 267-278. J. A. BARRIO, «Lo marginal y lo público en Orihuela a través de la acción punitiva del Justicia Criminal, 1416-1458», *Anales de la Universidad de Alicante-Historia Medieval* 10 (1995), p. 81-98. A. FURIÓ, «Endettement paysan et crédit dans la Peninsule Ibérique au bas Moyen Âge», a M. Berthe (ed.), *Endettement paysan et crédit rural dans l'Europe médiévale et moderne. XVII Journées Internationales d'Histoire de l'Abbaye de Flaran* (Toulouse, 1998), p. 139-167. I d'ell mateix, «Crédit, endettement et justice: prêteurs et débiteurs devant le juge dans le royaume de Valence (XIII-XV siècle)», a J. Clautre (dir.), *La dette et le juge. Jurisdiction gracieuse et juridiction contentieuse du XIII au XV siècle. France, Italie, Espagne, Angleterre, Empire* (París, 2006), p. 19-53; J. V. GARCÍA MARSILLA, *Vivir a crédito en la Valencia medieval. De los orígenes del sistema censal al endeudamiento del municipio* (València, 2002) particularment p. 76-83. LL. SALES, «Los libros de la corte del baile: Fuente para el estudio de las élites urbanas y sus actividades financieras en el Noreste catalán (s. XIV-XV)», a A. Collantes (ed.), *Fuentes para el estudio del negocio fiscal y financiero en los reinos hispánicos, s. XIV-XV* (Madrid, 2010), p. 249-266. P. VICIANO, «Endeudarse para consumir e invertir. La función económica de las obligaciones en una villa rural valenciana a finales del siglo XV», *Historia Agraria* 61 (2013); «El mercat d'animals de treball en una vila valenciana del segle XV», *Reverques: Història, economia i cultura* 52-53 (2006), p. 141-159; «Violencia y sociedad en una villa medieval: Castellón de la Plana en el siglo XV», *Hispania* LXVI-224, (2006), p. 851-882. D'ell mateix, *Regir la cosa pública...*, p. 261-306. J. A. LLIBRER, «Artesanos ante la justicia. La organización de la industria textil medieval a través de la documentación medieval: el ejemplo contestano (1470-1492)», *Historia. Instituciones. Documentos* 40 (2013), p. 123-151. A aquestes investigacions cal afegir la tasca de l'edició de la font: R. BAÑÓ (ed.), *Esborrany de la Cort del justícia d'Alcoi dels anys 1263-1265. Estudi i transcripció* (Alcoi, 2008). E. GUINOT *et al.* (eds.), *Llibre de la Cort del Justícia de València*, (València, 2008). J. TORRÓ (ed.), *Llibre de la Cort del Justícia de Cocentaina* (València, 2009). M. A. DIÉGUEZ I C. FERRAGUD (eds.), *Llibre de la Cort del Justícia d'Alcoi* (València, 2012). S. FERRANDO I N. RANGEL (eds.), *Llibre de la Cort del Justícia de Sueca* (València, 2011).

²³ Per a aquest període únicament s'han conservat una vintena de volums corresponents als anys 1442, 1449, 1450, 1452, 1454, 1456, 1457, 1459, 1461, 1465, 1471, 1483, 1486, 1488, 1491, 1493, 1497, 1498 i 1499.

²⁴ El seu grau de conservació varia d'uns volums a uns altres, per bé que, en general, fa la impressió que s'han produït majors pèrdues cap al el darrer terç de la centúria, quan justament s'incrementà la documentació generada per la institució. La configuració de cada registre varia enormement d'un volum a un altre, sobretot degut al factor de l'atzarosa conservació. Això no obstant, sí que és evident un progressiu increment del nombre de mans en les sèries de *Reclams* i la de *Lletres i plets*. Així, per exemple, per a l'any 1488 conserva dues mans de reclams i altres quatre de plets però cap d'obligacions ni tampoc de clams.

volums demogràfics més modestos que la capital, hi havia un únic oficial a qui competien les causes tant civils com criminals. Seguint la prescripció dels furs, el justícia treballava en directa col·laboració amb altres membres del govern local per a dur endavant la seua tasca. Els jurats i els membres del Consell devien prestar-li assessorament en les qüestions més delicades. Altra de les peces clau de l'organigrama judicial el guardià, que apareixen la documentació amb la grafia *gordià*. A ell competia la vigilància de l'espai cultivat a fi d'evitar furts i l'entrada de bestiar en les parcel·les. En tant que oficial testimoni del delictes, era ell qui havia de presentar el pertinent clam davant el jutge.²⁵ El saig o missatge era el responsable d'entregar les notificacions i els manaments executoris del Justícia als afectats, de procedir a l'empara de béns i, si s'esqueia, de vendre'ls en subhasta a la plaça. També devia apressar els infractors i trametre'ls a la presó, on un altre oficial, el carceller, tindria cura d'ells. Finalment, l'escrivà registrava les sessions de la cort. Aquest càrrec gairebé sempre l'exercia un notari que, a més devia ser veí de la vila, i que, en bona lògica, treballava també per al Consell.

Almenys pel que fa al cas de la vila d'Alcoi, la mà que obri els registres de la cort del Justícia correspon als *Clams* o denúncies interposades pel guardià de l'horta o per algun veí contra un tercer per furts o per la destrucció de collites degut a l'entrada de bestiar en les parcel·les. Ara bé, no sempre es coneixia la identitat de l'infractor. Llavors el denunciante es clamava davant el Justícia de l'acte que l'havia afectat en la consecució d'un delictes i requeria «que tota ora e quant ho puxa saber son dret li resta salvu».²⁶ Aquesta sèrie també posa de manifest la difícil convivència de dues activitats fortament imbricades, la ramaderia i l'agricultura. A més, trobem ací les denúncies per l'alteració de l'ordre públic, cas de baralles, disputes per jocs i injúries. Semblantment, trobem les denúncies per impagaments de deutes. La mà de *Paus, empires i contumàcies* permet resseguir les xarxes clientelars i les bandositats sorgides al sí d'una petita vila més rural

²⁵ La tasca, en qualsevol cas, no devia ser fàcil, menys encara davant les continues entrades del bestiar en les terres cultivades. Així ho palesen els nombrosos clams davant el justícia i els establiments dictats per les viles. A Alcoi, el 1429 calgué que el Consell establirà exactament quines eren les seues atribucions i «en quina manera acusaria ni com se avia a regir en lo dit gordilanatge». AMAlc, MC-2, f. 344.

²⁶ Sembla que va existir certa diversitat a l'hora de configurar aquests llibres arreu del regne. Segons Josep Antoni Llibrer, a Cocentaina, els registres de la cort del Justícia del segle XV segueixen tots la mateixa estructura compositiva i, únicament, compten amb tres sèries: obligacions i condemnes, lletres missives i *clams, bans, colònies e emoluments*. Cf. J. A. LLIBRER, *Industria textil y crecimiento regional...* p. 66.

que urbana com aquesta. Les *Obligacions i condempnacions* són reconeixements de deute o pagaments a terminis davant del Justícia i condemnes per impagaments. Les més extenses dels registres corresponen a *Reclams i manaments executoris*, per un costat i, per l'altre, *Lletres, pleyts e requestes*. La primera d'elles és, en realitat, una continuació del procés judicial iniciat amb el clam quan aquest no havia estat degudament atès pel denunciat. En canvi, la segona cal relacionar-la amb les obligacions: quan aquests reconeixements de deute eren incomplerts, el Justícia d'Alcoi trametia una carta al seu homònim de la vila on residia el deutor. A més, les lletres missives també eren enviades quan els impagaments afectaven al conjunt de la comunitat per part de *forasters*, és a dir, per no satisfer peites, cises i altres taxes imposades per la hisenda municipal. D'altra banda, en la mateixa sèrie, hem de mencionar les *requestes* enteses com requeriments dels veïns al Justícia perquè intervinga «d'ofici» davant una situació donada: l'assignació de tutors i curadors a menors que recentment han quedat orfes, el repartiment de béns d'algú que ha mort sense redactar testament, l'establiment de la majoria d'edat d'un o d'una jove o l'enregistrament de testimonis per a processos oberts en altres tribunals, cas de la *Governació*, a fi d'evitar el seu desplaçament, en són alguns exemples. Finalment, i sols en comptades ocasions, hi trobem una petita mà, d'una parell de fulls, que conté els establiments dictats pel Consell així com les crides fetes pel propi justícia.

Quin era, però, el mecanisme d'aquesta cort? El procés judicial s'iniciava amb el *clam* contra l'infractor o el deutor interposat per la part afectada. De seguida el jutge procedia a la notificació de la denúncia tramesa pel saig o *missatge* de la cort i li atorgava un termini de deu dies per a acudir a la cort local i satisfer el deute. Si el denunciat no s'hi presentava, fet enregistrat per l'escrivà com a *contumàcia*, el Justícia li adreçava nous requeriments. Quan aquests *reclams* eren desatesos, llavors, s'iniciava el manament executori contra l'infractor amb la consegüent expropiació de béns. Finalment, es procedia a la subhasta d'aquests per fer front al deute i sufragar les despeses del procés.

Al marge d'aquest procediment, almenys d'entrada, hem de fer menció de les *obligacions*. Es tracta reconeixements de deute signats entre dues parts davant la cort local, on el deutor es compromet a satisfer la quantitat deguda en un termini

prèviament acordat *sots pena del quart*.²⁷ Així s'eludien de les despeses que per la mateixa operació podia exigir un notari. Tot i amb això, cal tenir en compte, també, el període de pagament del deute. En els registres del Justícia, el temps acordat entre les parts per a restituir l'obligació solia ser, majoritàriament, de deu dies i només de forma esporàdica superava l'any.²⁸ Per contra, en els protocols notariaus aquests contractes se signen per ser cancel·lats a mitjà i a llarg termini però, en qualsevol cas, mai en uns pocs dies. Sembla que no hi ha un únic factor per explicar l'elecció d'una institució o d'una altra sinó més aviat un conjunt de circumstàncies que inflüen de forma diversa segons els casos.

Si els llibres de la peita i els cappatrons ens informen del patrimoni immoble dels individus, els protocols notariaus perfilen el conjunt d'activitats econòmiques que aquests practiquen i que, al remat, estan al darrere de la seua riquesa, més enllà de la terra.²⁹ En efecte, poc o molt, tots els veïns sovintejaven l'oficina del notari, ara per comprar, ara per vendre i, en definitiva, per donar validesa legal a qualsevol mena d'acord entre ambdues parts.³⁰ Malgrat tot, la varietat d'actes jurídics als quals el notari legitimava va més enllà de l'esfera estrictament econòmica i molts d'ells tenen a veure amb les relacions personals.

Aquest ampli ventall d'informacions que ofereixen els registres notariaus permet aprofundir en l'estudi de les activitats econòmiques de les famílies benestants a través de les compravendes, arrendaments, préstecs i tot tipus de contractes. A més, alguns documents, com ara les almonedes i els inventaris *post-mortem*, il·luminen els interiors

²⁷ A Catalunya Nord la pena era superior, un terç de la suma deguda Ll. SALES, «Los libros de la corte del baile»... p. 252. Els beneficis de la justícia ja han estat assenyalats per A. MIRA, *Entre la renta y el impuesto. Fiscalidad, finanzas y crecimiento económico en las villas reales del sur valenciano, siglos XIV-XV* (València, 2005), p. 88-89.

²⁸ A tall d'exemple, de les 180 obligacions enregistrades el 1454 el 64%, 115 del total, havien de ser cancel·lades en menys de deu dies. Molt per darrere, 32 reconeixements de deute, 17,7% dels 180, havien de ser pagats en un període superior, concretament en la festa de santa Maria d'agost. La resta ja es subdivideix en una casuística esmicolada al llarg de l'any. AMC, CJ, 274.

²⁹ No paga la pena, crec, insistir en les virtuts d'aquesta font, atès el tradicional ús que des de ja fa més de trenta anys es fa al Departament d'Història Medieval de la Universitat de València. En l'àmbit estranger encara hui resulta suggeridor el treball de J. P. POISSON, «L'activité notariale comme indicateur socio-économique: l'exemple de la Fronde», *Annales. Économies, Sociétés, Civilisations* 5 (1976), p. 996-1009.

³⁰ A. FURIÓ, «Le crédit dans les registres notariaux de la région de Valence au bas Moyen Âge», *Mélanges de l'École française de Rome. Moyen Âge* 17 (2005), p. 407-440.

domèstics i reflecteixen les pautes de consum. Les estratègies familiars es tracen mitjançant cartes nupcials, germanies, dots, *donatio inter vivos* i testaments. Són justament aquests els que, a més a més, ens informen de les actituds davant la mort i dels esforços d'aquestes famílies en la seua lluita contra l'oblit. Els lideratges comunitaris dels prohoms, però també les xarxes que a poc a poc van ordint, queden reflectits en l'exercici de marmessories, cures i tuteles en favor, tant dels membres del propi llinatge, com d'altres veïns que veuen en ells persones d'una conducta excel·lent i d'una responsabilitat digna del càrrec. Paus, caplleutes i fermances dibuixen també les formes de solidaritat que són capaços de desplegar. Som, per tant, al davant de documentació de caire privat, referida a individus i famílies particulars.³¹

Entre els fulls d'aquests registres trobem, de vegades, actes jurídics de naturalesa pública, és a dir, que atenyen al conjunt veïns. Sovint es tracta de notaris que guarden una relació estreta amb la senyoria o directament amb el grup de prohoms locals. En aquests casos les compravendes s'alternen amb sindicats, carregament de censals, capbreus i reunions del Consell que ens informen de la trajectòria col·lectiva de la comunitat, cristiana o musulmana.³² En aquest sentit, convé assenyalar que els protocols notariais esdevenen un magnífic mirador des d'on observar l'aljama musulmana, atès que sovint no ha quedat altre testimoni escrit dels acords establerts en

³¹ És aquest ampli ventall d'informacions el que ha atret amb força els historiadors durant els darrers trenta o quaranta anys, especialment a casa nostra. Cf. J. M. CRUSELLES, *Els notaris de la ciutat de València. Activitat professional i comportament social a la primera meitat del segle XV* (Barcelona, 1998). Més recentment Cf., del mateix autor, «Las fuentes notariales y la investigación histórica. Problemas de explotación de datos y análisis de la actividad notarial», a *Aragón en la edad media. Perspectivas actuales sobre las fuentes notariales de la Edad Media* (Saragossa, 2004), p. 7-82; i V. PONS, «La práctica notarial valenciana medieval. Los libros de los notarios», *Saitabi* 60-61 (2010-2011), p. 41-62.

³² Els notaris de València Bartomeu Ballester, Joan Beneito i Antoni Ferrando hagueren de desplaçar-se fins als dominis d'Hug de Cardona, situats a l'horta de Gandia i a les muntanyes de Dénia, per enregistrar diverses operacions com ara carregament de censals, nomenament de síndics o rendició de comptes dels oficials nomenats pel senyor. Cf. HC, Docs 205-206, 345 i 360-362, respectivament. Malgrat tot, el millor exemple d'aquesta mobilitat és el notari de Cocentaina, Guillem Peris. Entre els seus registres es troben consignats sindicats i altres actes jurídics referits a la universitat de Cocentaina, on residia, però també a les aljames d'Elda, Asp i Petrer, llavors en mans dels Corella, i encara altres universitats més o menys properes com ara Rugat, Canals, Vila Joiosa, Planes, Gorga i Agres. ACCV, *Protocols*, n. 23816 (1493, juliol, 20), *idem* (1493, agost, 16), n. 23806 (1481, agost, 16), n. 23801 (1472, març, 30), n. 23799 (1469, setembre, 17), n. 23823 (1502, febrer, 1), n. 23822 (1500, gener, 10) i n. 23819 (1496, setembre, 26) respectivament. D'altra banda, el notari Guillem Matalí, sembla que puntualment va combinar el seu treball com a notari de la ciutat de València amb la tasca d'escrivà del lloc de Torrent, comunitat per a la qual va confeccionar diversos documents al darrer quart del segle XV. ACCV, *Protocols*, n. 24073.

les seues assemblees. Això ens ha permès copsar el lideratge polític que algunes famílies van poder exercir sobre la resta mitjançant l'exercici de càrrecs de govern local o de representació de la senyoria. Aquesta idea val també per als llocs i viles més petites, cas de Penàguila, la documentació municipal de les quals no s'ha conservat.

Pel que fa a la procedència dels fons, el gruix de les referències procedeixen a l'ACCV. Resulten cabdals els registres notariais de Guillem Peris, qui va treballar a Cocentaina des d'almenys 1469 fins a 1504. El seu prestigi el van portar a recórrer bona part de les terres del rerepaís des de Xàtiva fins a Oriola, per bé que la major part de la seua clientela procedia òbviament del Comtat.³³ Per la seua oficina, passava tota classe d'individus que requerien d'un notari, des d'aquells amb escassos recursos fins als membres del patriciat local. De fet, des dels anys 80 del segle XV Peris es va convertir en l'escrivà privat dels senyors de la vila, els Roís de Corella, que havien adquirit el comtat el 1448. Aquesta vinculació es va reflectir, a més, en nombrosos desplaçaments al sud del regne per registrar consells i síndics de les aljames d'Asp, Elda i Petrer, també sota la senyoria dels Corella.

D'altra banda, l'estudi dels protocols notariais d'Antoni Ferrando, que comprenen el període entre 1437 i 1468, ha permès analitzar el notariat com a via de promoció social per a les elits rurals i, al mateix temps, el procés d'integració d'aquestes en la societat urbana. A més, cal afegir una llarga nòmina de notaris, el treball dels quals es va desenvolupar en la nostra àrea d'estudi. Així, per a la vila de Cocentaina, a més de Guillem Peris, també han estat consultats: Onofre Alonso, Mateu Peres, Miquel Peris i Pere Montalbà. Respecte a les viles de Gandia, Oliva i la seua horta: Francesc Cardona, Ramon Vidal, Joan de Carcí, Antoni Sendra, Bartomeu de Carries, Pere Ferrandis i Pere Cerveró. Pel que fa a la Vall d'Albaida ens han arribat els registres de Joan del Mas, Pere Biguerany, Lluís Miralles, a més dels ja esmentats Sendra i Carries. I, finalment, per a l'horta de Xàtiva: Bernat Lloret i Pere Palomar. Cal afegir aquells notaris que van mantindre lligams personals o laborals amb les famílies objecte del nostre estudi, cas de Pere Mercador, qui –com veurem– va arribar a emparentar amb els Matamala; per als quals el notari Bernat Ferrer també va enregistrar diversos documents; Joan Ribera i

³³ Sobre el treball de Guillem Peris cf. J. A. LLIBRER, *Industria textil y crecimiento regional...*, p. 101-127.

Joan Ramos, relacionats amb Antoni Ferrando; Jaume Durà, vinculat a la família dels Fenollar de Penàguila.

A l'ARV també es conserven alguns registres de Guillem Peris i d'Antoni Ferrando que òbviament han estat consultats. A fi de resseguir l'origen i la pervivència o no de vincles amb el món rural, també han estat buidats els protocols de Berenguer Cardona, notari la família del qual provenia de la vila d'Oliva i que s'integrà en la burgesia de València. En el mateix sentit, també han estat consultats els volums enregistrats per Joan Fenollar i Antoni Llançol. Per a l'horta de Gandia han estat buidats els protocols conservats al fons *Osuna* de la secció *Noblesa* de l'AHN. En el cas de Penàguila, hem pogut tenir accés als protocols notariaus custodiats al seu arxiu parroquial, probablement inèdits fins ara.³⁴ Per al període medieval únicament s'han conservat els registres de Pere Romana referits als anys 1492, 1493 i 1496. Pel que fa a la vila de Cocentaina, les dades ofertes per Guillem Peris han estat complementades amb la consulta dels protocols de Bartomeu Cirera (1464-1492). De la mateixa manera, de l'arxiu municipal de Xixona, ha estat consultat els registres de Pere Colomines. Per a la vila d'Alcoi hem consultat els protocols de Pere Benavent (1495-1496), Bartomeu Codina (1462-1479) i Pere Martí (1445-1469). Finalment, de l'ACV han estat buidats els registres de Joan Esteve, entre 1455 i 1487, pels seus vincles amb la família dels Matamala.

Per bé que el món local esdevé el primer àmbit d'actuació per a les elits rurals, la interacció d'aquestes amb els factors externs és, malgrat tot, constant. En efecte, no únicament els sectors benestants sinó tot el conjunt de la comunitat viu sota la influència de les instàncies externes com ara la senyoria, l'Església o un Estat que cada vegada va fent-se més present en les relacions quotidianes, cadascuna de les quals va generar els seus propis arxius documentals. Els registres senyorials ens informen sobre quin paper van jugar els prohoms locals en la relació de la comunitat amb el senyor però també sobre el grau d'ingerència d'aquest a l'hora d'afavorir determinats llinatges en detriment d'uns altres mitjançant l'elecció dels seus delegats i l'arrendament de monopolis i rendes senyorials. La major part de les dades estan referides al senyoriu

³⁴ D'aquest arxiu també procedeixen mitja dotzena de pergamins que atenyen al clergat de la localitat aportant informació sobre els seues rendes.

d'Alfons el Vell, d'una riquesa poc comú, encara que també han estat consultats alguns registres referits a les batlies d'Alcoi i Penàguila.³⁵

D'altra banda, el servei a Déu i la seua Església ha estat tradicionalment una via de promoció social resseguida pels sectors benestants de totes les societats de l'Antic Règim. I les famílies del món rural no resten al marge d'aquest procés, ans al contrari, hi participen de forma ben activa tot consagrant fills i filles a la carrera eclesiàstica. És per això que hem mirat de rastrejar les passes donades per aquells membres del clergat que, tot i la seua procedència rural, aconsegueixen consolidar una posició, un càrrec rentable econòmicament i social al si de la diòcesi valentina. Per tal d'aproximar-nos a aquesta secció ens hem centrat en diversos volums procedents de l'ACV: *Terç d'absents* recull una nòmina dels clergues que s'absentaren dels seus beneficis eclesiàstics entre 1460 i 1475, *Patrons antics i moderns de les capelles* i *Beneficis fundats* fan referència als fundadors de beneficis en una cronologia diversa. A diferència d'aquests volums, els *Llibres de Títols antics* i d'*Administració de Dobles i aniversaris* són serials i s'han conservat per als anys 1467-1483. Per complementar les dades ofertes per aquestes fonts hem acudit als registres de *Col·lació de beneficis*, dipositats a l'ADV. La informació que contenen no es limita únicament a la gestió dels beneficis per part del bisbat sinó que també aporta informació sobre les dispensacions per contraure matrimoni en cas de contravenir el precepte canònic, i llicències per soterraments i construccions de capelles a l'interior de les esglésies. Malauradament, per al període medieval només conservem una desena de volums de forma discontinua durant el segle XV.

Sense deixar la documentació eclesiàstica hem de fer menció dels *Manifests de benifets* conservats al fons MR de l'ARV i que aporten informació sobre l'amortització de beneficis. De nou ens ha arribat una sèrie força esmicolada conservant-se únicament tres volums -7.915, 7.916 i 7.920- per al segle XV. Altrament, atès que l'Orde de Montesa exercia la senyoria sobre la vall de Perputxent i la fundació d'un nou monestir per a l'orde dels dominics, el del *Corpus Christi* de Llutxent, el 1423, hem considerat adient consultar el fons *Clero* a fi comprovar la participació o no dels prohoms de la

³⁵ Cal assenyalar en aquest punt que també hem tingut en consideració els registres de MR facilitats per Antonio José Mira Jodar referits a l'arrendament del Terç-delme, emprats en la seua tesi doctoral, a fi de conèixer tant el preu de l'arrendament com els arrendadors.

zona en l'arrendament de rendes i en definitiva, la seua relació amb les esmentades institucions.³⁶ Dissortadament, després d'haver buidat el seu contingut, la recerca no ha donat els resultats esperats, amb una escassa o gairebé nul·la informació per al nostre període d'estudi.³⁷

Per concloure ens hem de referir a la documentació generada per un Estat cada vegada més omnipresent al llarg del segle XV. La major part de les referències documentals provenen de la sèrie de *Letres i privilegis* del fons Batlia de l'ARV que han estat consultats a fi d'analitzar la participació mudèjar en el comerç de mitja distància entre les comarques centrals i el sud del país. A més a més, ha estat buidada la sèrie *Gratiarum* de *Reial Cancelleria*, també a l'ARV, la qual cosa ha permès localitzar alguns privilegis atorgats per la monarquia a les viles reials o als nuclis de senyoriu així com absolucions reials a musulmans que havien estat condemnats. Finalment, les referències documentals concernides als fons de *Governació* i *Processos*, tots dos a l'ARV, han sigut comprovades i resseguides fins on ha estat possible. Val a dir que també hem fet servir tota la documentació publicada relacionada en la nostra recerca. Bona part d'aquestes fonts han estat posades a l'abast dels investigadors pel PUV en la col·lecció *Fonts Històriques Valencianes* (HC, MCG, PML). D'altra banda, tot aquest volum d'informació difícilment s'hagués pogut gestionar sense el recurs als mitjans informàtics.

* * *

El present projecte de tesi s'ha dividit en tres grans blocs. El primer està dedicat a l'anàlisi dels patrimonis, com es conformen i com es gestionen. He mirat d'insistir en l'ampli ventall de negocis de diversa naturalesa que configuren les activitats econòmiques de les elits rurals i que van des de l'explotació agropecuària fins a les professions liberals, sense oblidar el rendisme i el comerç de draps. En el segon bloc s'analitza la composició de les famílies benestants atenent a diversos factors com les

³⁶ Encara va ser fundat un tercer monestir durant el període medieval a la nostra zona d'estudi, el de Sant Jeroni de Cotalba, per part d'Alfons el Vell. La documentació medieval que ens ha arribat es redueix a un conjunt de pergamins conservats a l'AHN, *Clero*, Pergaminos medievales-Cotalba, Carp. 3.151-3.160. L'exhumació d'aquests documents ha estat bastant infructuosa ja que les referències a la nostra àrea d'estudi són escasses.

³⁷ Concretament han estat consultats els següents volums, referits al monestir del Corpus Christi: ARV, *Clero*, llig. 393, 394, 395 i 396. Respecte a l'Orde de Montesa: ARV, *Clero*, llig. 858-905, 910, 915, 922 c. 2.433, i 931.

estratègies matrimonials, l'extensió de la família, la integració de parents pròxims i de personal domèstic. Els signes externs de la diferència, que van des de la seua reproducció en els òrgans de govern local fins a l'adopció de formes i pràctiques provinents del món urbà s'aborden en la tercera part. Aquests signes posen en relleu la voluntat i l'esforç de les elits rurals en fer palès la seua especificitat i com aquesta és reconeguda pels seus contemporanis, bé mitjançant l'aprovació i la gratitud, bé amb l'amonestació de les autoritats moralistes. També en aquest apartat s'estudien les vies de promoció social que despleguen els nostres protagonistes i com aquestes queden reflectides en una intensa mobilitat que implica sovint el seu desplaçament a València. Abans d'enfilar les conclusions, analitze una de les singladures familiars més suggeridores i que il·lustren l'evolució del que foren les elits rurals valencianes al llarg dels segles XIV i XV, la família dels Matamala.

Agraïments

Recórrer el camí llarg i sinuós que culmina en la present tesi doctoral no hauria estat possible sense el suport de moltes persones. És per això que no vull deixar passar l'oportunitat per rendir-los ara el meu reconeixement. En primer lloc, vull expressar el meu profund agraïment al Dr. Ferran Garcia-Oliver que al llarg d'aquests anys ha orientat les meues passeres oferint-me sempre el seu consell i la seua ajuda. Ell ha estat un exemple constant i una font d'encoratjament per realitzar i acabar la tesi. I és per això que, des de l'afecte i la gratitud, vull dedicar-li aquest treball.

També m'he pogut beneficiar del mestratge de la resta de professors del Departament d'Història Medieval de la Universitat de València. D'Antoni Furió he après que un bon historiador ha de contar però, sobretot, comptar i mesurar. Enric Guinot, Josep Torró, Rafael Narbona, Jose Maria i Enrique Cruselles, Antoni José Mira, Mateu Rodrigo i Vicent Pons han estat sempre accessibles per respondre les meues consultes i ajudar-me a resoldre els dubtes. Els darrers tràmits burocràtics d'aquesta tesi han posat de manifest, per si algú ho dubtava, la vàlua professional i personal d'Elisa Palacios: *never so many owed so much to so few*.

No puc oblidar-me de l'hospitalitat i amabilitat amb què Chris Dyer i Philipp Schofield m'acolliren a les respectives universitats de Leicester i Aberystwyth per

realitzar sengles estades d'investigació. Les seues contribucions m'han permés donar un perfil més internacional a la meua recerca. Igualment, Chris Briggs i Bruce Campbell han atés els meus dubtes i m'han ofert el seu ajut en tot allò que els ha estat possible.

Al llarg d'aquest trajecte vital i professional he tingut oportunitat de comptar amb immillorables companys de viatge als quals aprofite l'avinentesa per mostrar-los el meu agraïment. Des dels anys de facultat, Daniel, Nando i Begonya han estat al meu costat *asustando al huracán*. A Salvador Ferrando, per tantes coses des d'aquell primer Valdigna. A Salvador Iznardo, pels seus consells. No vull oblidar-me dels meus companys del departament d'Humanitats de la universitat Cardenal Herrera CEU, amb els quals vaig tenir oportunitat d'ampliar la meua experiència docent i investigadora. I, finalment, a Vicent Baydal i Ferran Esquilache, perquè, junts, malgrat els entrebancs, continuem fent harca, i el millor està encara per venir.

Finalment, als meus pares i el meu germà pel seu suport incondicional, sense el qual tot açò no hauria estat possible. A Maricarmen i a Aureli, per la seua complicitat. Espere que per a tots ells aquesta tesi doctoral done sentit tantes absències. I a Alícia, perquè ella és, sens dubte, la millor de les companyies que he trobat en aquest camí. Ven Be és el país de meravelles en el que m'exilie cada dia.

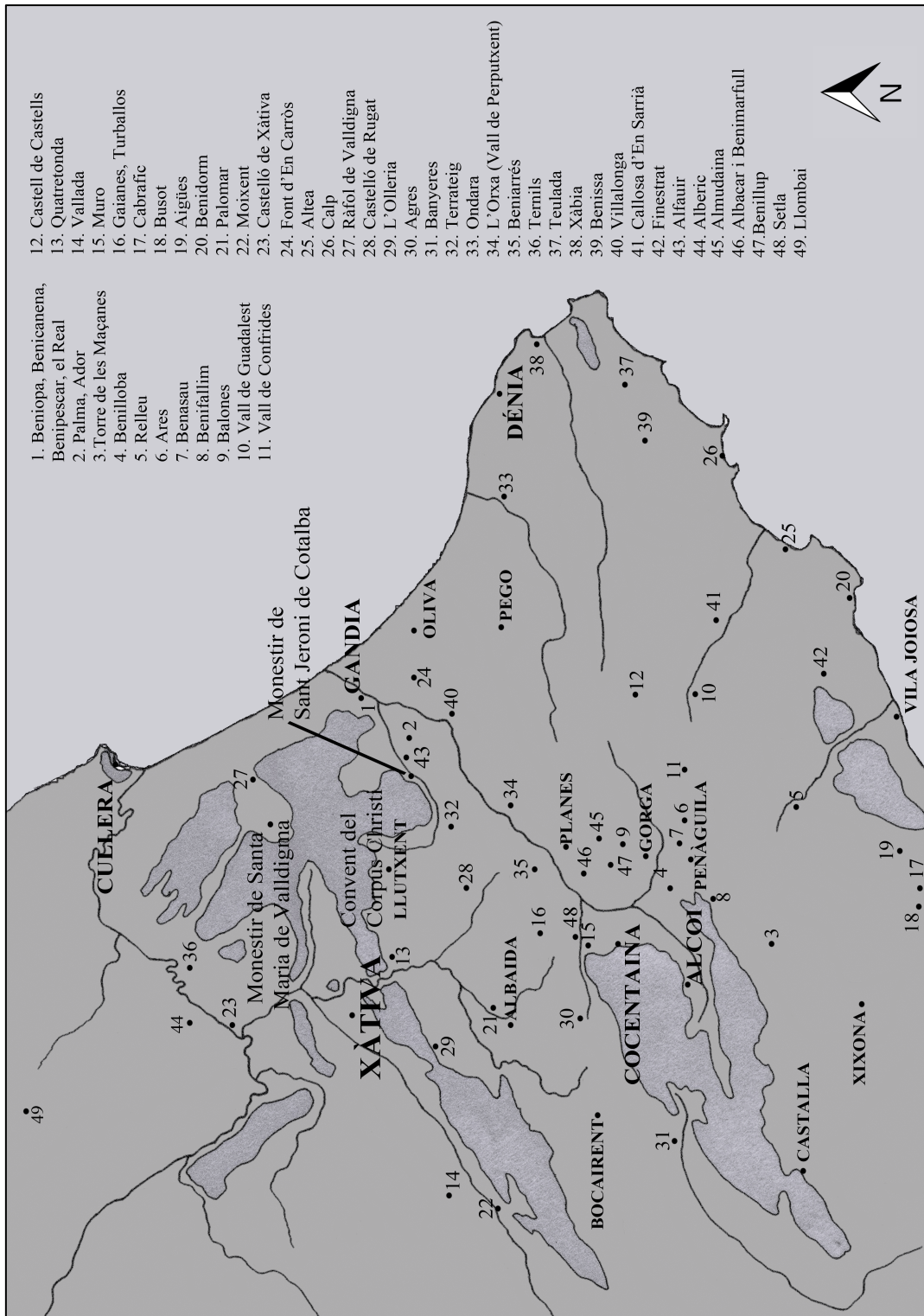
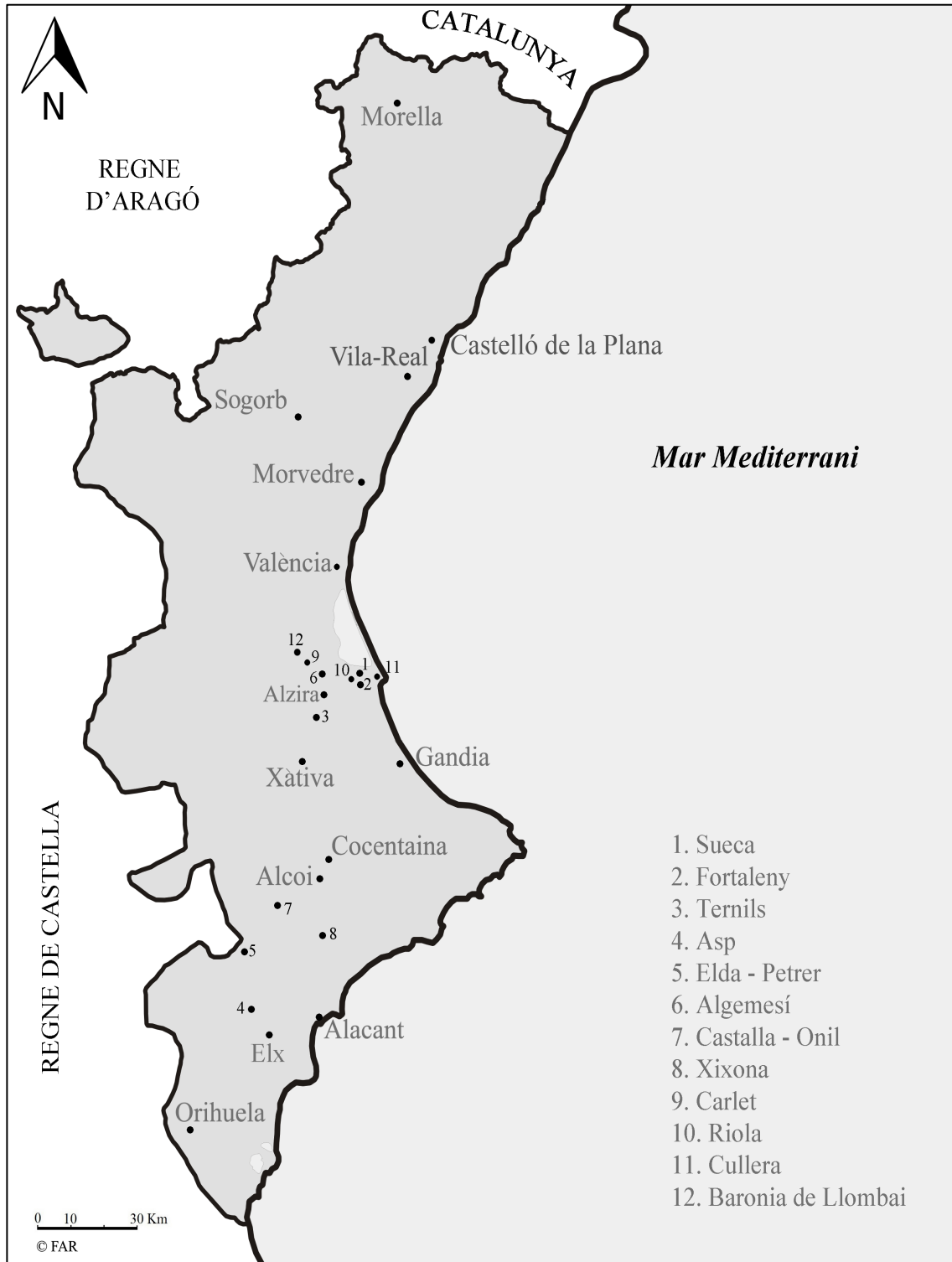
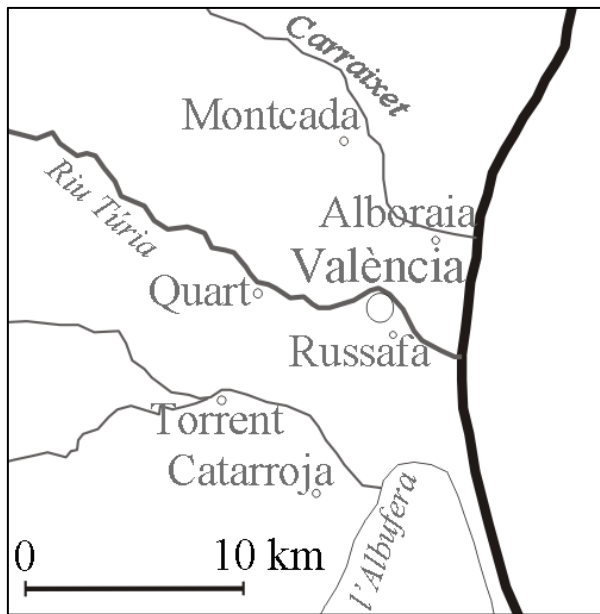

Fig. 1, 2 i 3: Llocs esmentats a la tesi





CAPÍTOL I

La historiografia rural valenciana de l'edat mitjana i la topada de les elits rurals

Com a línia d'investigació acadèmica, la història rural valenciana té uns orígens més bé recents, que no va més enllà de finals dels anys 70 del passat segle. Això no obstant, en els darrers trenta anys, els historiadors del camp valencià de l'edat mitjana han estat capaços de salvar l'enorme distància que els separava dels seus col·legues europeus. Avui dia, l'estudi de la societat rural valenciana es troba perfectament imbricat en els debats historiogràfics europeus com evidencia l'organització de seminaris i la participació en els congressos internacionals.

En aquest sentit, el cas valencià és una mostra, concentrada això sí, de la trajectòria de la historiografia europea. Aquesta maduració de la historiografia valenciana en unes poques dècades ens permet d'analitzar quin ha estat el procés de construcció de les elits rurals com un objecte d'estudi específic. Una evolució que ha passat de la topada del camperol ric, a inicis dels anys 80 a casa nostra, a l'especificitat del terme «elits rurals» dels nostres dies. Com s'ha arribat a aquest punt? En altres paraules, ¿com ha estat possible la consolidació de les elits rurals com a línia de recerca en els últims anys?

1. El senyoriu i la comunitat camperola, abans que res.

A les darreries dels anys setanta, el medievalisme valencià es trobava ancorat en el més absolut aïllament historiogràfic, indiferent als corrents historiogràfics que circulaven per Europa.¹ Fins i tot el treball d'alguns investigadors estrangers com Pierre Guichard,

¹ Per a una reflexió de conjunt sobre el medievalisme valencià Cf. A. FURIÓ, «De la autarquía al intercambio. La historia medieval valenciana entre 1939 y 1989», *Hispania* 50-175 (1990), p. 903-920. F. GARCIA-OLIVER, *Terra de feudals. El País Valencià en la tardor de l'Edat Mitjana* (València, 1991), p. 15-41. P. VICIANO, «La recerca sobre el feudalisme català medieval. Un assaig des de la periferia», *Afers* 50 (2005), p. 43-71. Més recentment, J. M. SALRACH (coord.). *Història agrària dels Països Catalans* (Barcelona, 2004); A. FURIÓ i F. GARCIA-OLIVER, «Household, Peasant holding and Labour Relations in a Mediterranean rural Society: The Valencian Country in the Late Middle Ages» a E. LANDSTEINER i E. LANGTHALER (eds.), *Agrosystems and Labour Relations in European Rural Societies: Middle Ages-Twentieth Century* (Turnhout, 2010), p. 31-56. P. VICIANO, *Els peus que calciguen la terra. Els llauradors del País Valencià a la fi de l'edat mitjana* (València, 2012).

Robert I. Burns o Thomas Glick, que havien fet del territori valencià el camp de les seues exploracions científiques, era menystingut pel medievalisme universitari del moment. De fet, des de la mateixa càtedra d'història medieval de la Universitat de València es mirava amb recels, quan no amb hostilitat el concepte de feudalisme aplicat al País Valencià. L'expansió cristiana s'analitzava, per contra, en termes de «reconquesta», el resultat de la qual seria la instauració d'una societat essencialment burgesa i democràtica. El nou regne naixia amb un caràcter urbà i comercial gràcies a les llibertats concedides pel seu fundador, Jaume I. València es convertia en una plaça fonamental de les rutes del comerç internacional de l'Occident europeu. Seria gràcies a la inserció en els circuits econòmics europeus que la ciutat i, per extensió, el conjunt del regne experimentarien el seu major desenvolupament econòmic i cultural. En canvi, senyors i camperols eren dues realitats històriques, senzillament, obviades en aquest model explicatiu.²

La primera renovació historiogràfica passava, per tant, per establir els trets bàsics del feudalisme medieval valencià, assenyalant els seus particularismes, més enllà de la simple transposició d'esquemes respecte al feudalisme septentrional. Tot i amb això, l'empremta de la historiografia francesa era innegable. Així, ja els primers treballs d'Antoni Furió, Ferran Garcia-Oliver i Enric Guinot palesen la influència de les grans tesis regionals de Georges Duby sobre el Maconnais, de Gerard Sivery sobre l'Hainaut i, especialment, la Normandia oriental de Guy Bois i el Montailou d'Emmanuel Le Roy Ladurie. En efecte, tant el caràcter integrador –incorporant alhora l'estudi del medi físic, la demografia i les relacions entre la senyoria i les comunitats camperoles– com la llarga durada, que van caracteritzar la historiografia d'Annales entre els anys 50 i 70, estaven ben presents en els estudis dels joves medievalistes d'aleshores. És cert, amb tot, que el medievalisme valencià ha fet servir sovint l'àmbit local i comarcal, més que no el regional, com a observatori per a la recerca. Així, Enric Guinot focalitzava la seua mirada sobre el Maestrat de Castelló, Antoni Furió ho feia sobre la Ribera del Xúquer i Ferran Garcia-Oliver sobre la Safor. Com bé explica Enric Guinot en una reflexió sobre el seu treball sobre la implantació i expansió dels dominis de l'orde de Montesa,

² A. UBIETO, Orígenes del reino de Valencia. Cuestiones cronológicas sobre su reconquista (València, 1975).

però que es pot estendre al conjunt dels autors esmentats, no es pretenia realitzar estudis de casos particulars sinó més aviat construir «*un modelo explicativo de los caracteres y funcionamiento del feudalismo valenciano*». ³ A més, per a aquesta generació d'investigadors les aportacions foranes de Robert I. Burns, Thomas Glick, i particularment, Pierre Guichard sí que resultaren força estimulants a l'hora de conèixer la transició de la societat islàmica a la feudal. Guichard, a partir tant de les fonts cristianes del segle XIII i els seus treballs arqueològics com de les seues reflexions antropològiques, definia el Sharq al-Andalus com una país sense senyors, on les comunitats rurals eren completament autònomes i només havien de satisfer el pagament de l'impost establert a l'Alcorà, el zakat, a l'estat. La conquesta feudal suposaria el trencament traumàtic d'aquesta societat i la instauració d'un nou ordre social mitjançant la concentració del poblament, la desarticulació de les aljames i la imposició d'una forta càrrega fiscal. ⁴

Des d'aquestes premisses, el 1981 Antoni Furió i Ferran Garcia-Oliver publicaren un article a fi d'analitzar l'establiment de la societat feudal al regne de València i la seua evolució al llarg dels segles medievals. ⁵ «*Algunas consideraciones*» era més aviat una hipòtesi de treball, un full de ruta per investigar la implantació i l'expansió del règim senyorial al País Valencià, que no la presentació d'uns resultats concrets. Tot i amb això, aquesta reflexió es beneficiava de les primeres recerques que els autors havien realitzat per llurs tesis de llicenciatura, defensades dos anys abans. ⁶ L'assumpció del «marxisme polític» brennerià atorgava una nova clau interpretativa, i un nou vocabulari, del procés de consolidació del feudalisme.

Tradicionalment s'havia argumentat que la necessitat de colonitzar els nous territoris havia permès la formació d'una societat de llauradors lliures. El senyor restava gairebé absent d'aquest esquema explicatiu. Per contra, Furió i Garcia-Oliver esmentats analitzaven la comunitat camperola dins el marc del senyoriu i de les formes

³ E. GUINOT, *Feudalismo en expansión en el norte valenciano. Antecedentes y desarrollo del señorío de la Oden de Montesa (siglos XIII y XIV)* (Castelló, 1986), p. 11.

⁴ P. GUICHARD, *Al-Andalus: estructura antropológica de una sociedad islámica en Occidente* (Barcelona, 1976); *Estudios sobre historia medieval* (València, 1987) i *Les musulmans de Valence et la Reconquête, XI^e-XIII^e siècles* (Damasc, 1991).

⁵ A. FURIÓ i F. GARCIA-OLIVER, «*Algunas consideraciones acerca del feudalismo valenciano*» a S. Castillo (ed.), *Estudios de historia de España. Homenaje a Manuel Tuñón de Lara* (Madrid, 1981), p. 109-122.

⁶ A. FURIÓ, *Camperols del País Valencià...*, F. GARCIA-OLIVER, *Santa Maria de Valldigna i l'economia rural de certes comarques centrals del País Valencià: 1298-1315*, tesi de llicenciatura (València, 1979).

d'apropiació del què aleshores s'anomenava «excedent agrícola».⁷ Així, des d'aquesta perspectiva, les cartes de poblament eren el mitjà legal a través del qual la senyoria fonamentava l'obtenció de renda. Certament atorgaven capacitat d'acció a les comunitats, però fixaven, per escrit, les obligacions dels pagesos vers els seus senyors. Per això, tot i la condició jurídicament lliure del camperolat, aquest es trobava en una situació de servitud econòmica donada la seua subordinació a les «condicions de producció» imposades pel senyor. Un sotmetiment que es concretava mitjançant l'emfiteusi, contracte pel qual el senyor cedia el dret d'ús o domini útil d'un bé immoble a canvi d'un cens anual en metàl·lic o en espècie. Tanmateix, com advertien els joves medievalistes, es tractava d'una cessió controlada a través de mecanismes com el lluïisme, que al regne de València suposava la desena part del preu de venda en favor del senyor, i la fadiga, el dret de preferència de compra del senyor sobre un tercer. El feudalisme era, doncs, una «nova estructura agrària de classes» que es concretaria en el senyoriu, esdevingut una forma d'estructuració del territori rural i de les comunitats camperoles i com el marc més adient per a l'expropiació de l'excedent dels pagesos.

Des d'aquesta perspectiva, el camperolat era considerat com un cos homogeni. L'únic clivell que escindia la pagesia era la divisió etnoreligiosa entre cristians i musulmans. Les diferències entre ambdós col·lectius van molt més enllà dels elements culturals ja que el sotmetiment dels camperols musulmans els convertia gairebé en uns «serfs de la gleba».⁸ En canvi, particularment a les comarques centrals del país on la xarxa de regadiu exigia del treball coordinat a fi de mantenir les infraestructures, les comunitats cristianes gaudiren d'una major cohesió davant la senyoria. Tot i amb això, els autors copsaren la presència d'un reduït nombre de famílies que sobresurten per damunt de la resta de la comunitat. Amb un concís esbós tracen els seus trets: es tracta d'una «estreta oligarquia, vinculada familiarment, d'emfiteutes enriquits, líders de la protesta camperola contra el senyor».⁹ Fet i fet, era el «conflicte de classes» el que centra el debat historiogràfic.

⁷ A. FURIÓ i F. GARCIA-OLIVER, «Algunas consideraciones acerca del feudalismo valenciano»..., p. 296.

⁸ *Idem*, p. 118.

⁹ *Idem*, p. 120.

Alguns anys després, el 1986, els mateixos autors publicaren un nou article fruit de la seua participació al col·loqui que sobre la formació i l'expansió del feudalisme havia tingut lloc a Girona un any abans.¹⁰ Es tractava d'una publicació que avançava alguns resultats de les respectives tesis doctorals defensades aquell mateix any.¹¹ Seguint els postulats de Guy Bois, els autors assenyalen el paper predominant al territori valencià de la petita explotació camperola fonamentada en la família com a principal unitat de producció del sistema feudal al llarg de la baixa edat mitjana.¹² Unes heretats modestes que es caracteritzaven per la seua reduïda extensió, no més de 60 fanecades (5 ha.), i per l'atomització i la dispersió geogràfica de les parcel·les que la integraven. A més, la feblesa de les heretats dificultava l'arrelament de les famílies, la qual cosa es traduïa en una intensa mobilitat rural.¹³

A aquest escenari només escapa «una petita èlite de llauradors benestants», les explotacions dels quals superaven les 10 ha. Una major extensió dels patrimonis immobles respecte a la resta de veïns que tenia la seua correlació en el grau de participació en els òrgans de l'administració local. Els autors constaten com les famílies que posseïen les millors i més extenses parcel·les corresponien a les més arrelades a la comunitat. Eren, també, les més prolífiques. Les nòmines de les assemblees veïnals testimonien com els llinatges establerts des de ben antuvi comptaven amb més unitats domèstiques en el conjunt de la comunitat que no els nouvinguts. A més, mediatitzaven la relació de la comunitat amb el senyor, actuant com a fidels aliats o encapçalant les protestes col·lectives, com ocorregué durant les Germanies, d'acord amb els seus propis interessos. Els prohoms configuraven una «xarxa de poder ben compacta» mitjançant enllaços matrimonials i activitats econòmiques conjuntes.¹⁴

Aquestes directrius generals foren constatades en les respectives tesis doctorals. A Sueca, -una comunitat d'uns dos-cents focs situada a trenta kilòmetres al sud de

¹⁰ A. FURIÓ i F. GARCIA-OLIVER, «Dificultats agràries en la formació i consolidació del feudalisme al País Valencià», a J. Portella (ed.) *La formació i expansió del feudalisme català* (1985-1986), p. 291-310.

¹¹ A. FURIÓ, *El camperolat valencià en l'edat mitjana...*, F. GARCIA-OLIVER, *El monestir i la mesquita. Societat i economia rural a la Valldigna, segles XIII-XVI* (València, 1986).

¹² G. BOIS, *Crise du féodalisme* (Paris, 1976), p. 355.

¹³ A. FURIÓ, *El camperolat valencià en l'edat mitjana...*

¹⁴ A. FURIÓ i F. GARCIA-OLIVER, «Dificultats agràries en la formació i consolidació del feudalisme al País Valencià»..., p. 301 i 303-305

València estudiada per Antoni Furió-, si el 1453 el 13% de la població disposava el 36,5% de la superfície cultivada, el 1494 tan sols el 14% de les seues gents posseïa el 52,5%. D'altra banda, el govern local estava en mans d'uns pocs veïns: durant el període abans esmentat el càrrec de justícia fou monopolitzat per vint-i-una famílies, que en la seua pràctica totalitat pertanyien a les més benestants.¹⁵

Les desigualtats internes al si del camperolat també foren advertides per Ferran Garcia-Oliver en el seu observatori, el domini cistercenc de Santa Maria de Valldigna, al centre del país. Particularment hi destaca la singladura de Pere Baldó, qui procedia «de naixença de seus de molt poca condició, fill de hun pagès del loch de Ràfol de la dita Valldigna, los parents del qual eren molt pobres, e podents molt poch en los béns temporals». A la segona meitat del segle XIV els Baldó adquiriren més terres i fins i tot arrendaren alguna partida de les rendes senyoriales. Amb un patrimoni relativament ampli, ben gestionat i amb les estratègies matrimonials adients, els fruits no tardaren en arribar.

El 1448, fra Pere Baldó es convertia en abat del monestir gràcies al suport econòmic del seu cunyat, Bartomeu Ramon, -un mercader del sucre de Gandia- el qual havia esmerçat 147.000 sous per obtenir dit nomenament de mans del Papa i del rei.¹⁶ Les desigualtats internes del camperolat no eren una especificitat de les comunitats cristianes sinó que també es detectaven al si de la pagesia musulmana. A les terres de Valldigna, on la major part dels vassalls eren musulmans, unes poques famílies monopolitzaven els càrrecs polítics i participaven un ampli ventall d'activitats econòmiques. Així, per exemple, els Zignell no es dedicaven únicament al treball agrícola sinó que, a més, prestaven diners a altres veïns, arrendaven els delmes i les rendes del senyoriu i, en determinades èpoques de l'any, traginaven amb productes propis o productes manufacturats.¹⁷

¹⁵ A. FURIÓ, *Camperols del País Valencià..*, p. 139 i p. 158. Altres dos apartats palesen les diferències econòmiques dels veïns de Sueca: «Diferenciació interna del camperolat» i «Casa de ric i casa de pobre» p. 131-144.

¹⁶ F. GARCIA-OLIVER, *Cistercencs del País Valencià. El monestir de Valldigna, 1298-1530* (València, 1998), p. 124-134. L'autor ha reprès aquesta família recentment: *The Valley of the Six Mosques: Work and life in Medieval Valldigna* (Turnhout, 2011), p. 197-203.

¹⁷ F. GARCIA-OLIVER, *La vall de les sis mesquites...* p. 164-173. Tot i amb les revisions i les ampliacions posteriors, els materials d'aquests treballs procedeixen de la tesi doctoral de l'autor, defensada el 1986.

Amb tot, els grups benestants de la comunitat interessaven únicament en la mesura que esdevenien una puntualització a la preeminència de la petita explotació i un element de disgregació al si de la comunitat. Cal assenyalar que, si bé és cert que l'hegemonia numèrica de la petita explotació era incontestable, la major part de la terra conreada estava en mans dels llauradors rics. A Torrent, a l'Horta de València, les possessions inferiors a 5 ha. representaven el 70% del conjunt, mentre que les explotacions mitjanes, d'entre 5 i 10 ha., sumaven el 20% i només un 10% les grans, de més de 10 ha. Per contra, aquestes grans explotacions ocupaven un 42% de l'espai cultivat, i arribava al 70% si hi afegim les possessions mitjanes.¹⁸

D'altra banda, el camperolat no era, tanmateix, una realitat aïllada. En efecte, en tant que «dos mons mútuament dependents, el de la senyoria i el de la comunitat camperola» el marc d'enquadrament, el senyoriu, es situava també en el punt de mira d'aquests primers treballs.¹⁹ Això donava lloc a estudis sobre el volum i les formes de sostracció de la renda feudal. Si bé és cert que aquestes havien quedat fixades en el segle XIII amb les pertinents cartes de població, els senyors miraren d'actualitzar-les d'acord a les circumstàncies de cada moment.²⁰

La repressió post-agermanada va representar una d'aquestes ocasions per al intensificació de la pressió senyorial. L'anàlisi de la revolta de les Germanies i les seues conseqüències, des de la perspectiva de la història rural, palesava l'existència de dos blocs, el del senyor i el dels camperols, confrontats.²¹ Ara bé, tot i la dualitat d'aquests

És per això que he estimat adient situar les esmentades publicacions en aquest context historiogràfic i no en d'altre posterior.

¹⁸ Cf. A. Furió, «Les comunitats rurals de l'Horta-Sud de l'Edat Mitjana als temps moderns», *Afers* 11/12 (1991), p. 32-55.

¹⁹ L'exemple més clar d'aquesta complementarietat és la tesi doctoral de F. Garcia-Oliver que ha estat fragmentada en dos parts, dos llibres, el de la senyoria i el de la comunitat. Cf. *Cistercencs del País Valencià...*, p. 15, i *La vall de les sis mesquites...*

²⁰ F. GARCIA-OLIVER, *Cistercencs del País Valencià...*, p. 207-237. E. GUINOT, *Cartes de poblament medievals valencianes* (València, 1991), p. 7-44. Per a una visió de conjunt Cf. *RHM*, 8 (1997) dedicat monogràficament a aquest tema amb el títol *Les senyories medievals. Una visió sobre les formes del poder feudal*. Val a dir que només recentment s'ha portat a terme algunes recerques de la noblesa com a grup social, bàsicament mitjançant estudis particulars més que no visions de conjunt. Cf. F. GARCIA-OLIVER, *Ausias Marc* (València, 2009), J. CASTILLO, *Alfons el Vell, duc reial de Gandia* (Gandia, 1999), J. V. GARCÍA MARSILLA, *La taula del Duc. Alimentació, gastronomia i etiqueta a la cort dels ducs reials de Gandia* (Gandia, 2012). Com a col·lecció documental, amb el pertinent estudi introductori, Cf. *HC*.

²¹ Val a dir que la lectura que ha predominat sobre les Germanies ha estat essencialment urbana. R. GARCÍA CÀRCEL, *Las Germanías de Valencia* (Barcelona, 1975).

conflicte, no podem dir que les comunitats oferiren un front comú a la senyoria, enfortida després de la desfeta agermanada. Sovint es presentaren davant els tribunals sense la cohesió necessària per fer prevaldre les seues opcions fent ben visibles les escissions internes de la pagesia, particularment entre les files del sector benestant. Així, per exemple, Silla, situada als límits de l'Horta de València, va menar dos plets contra el comanador de l'Orde de Montesa, senyor feudal del lloc. L'examen exhaustiu dels llinatges il·lustra la intensitat de la fractura interna del camperolat. Dels vint-i-set llinatges, nou d'ells es van mantenir al marge del procés, tots ells unifamiliars o amb dues unitats domèstiques. Per contra, els llinatges que més activament en el procés eren els que comptaven amb més de set famílies cadascun i havien exercit càrrecs en el govern local. La diferència de postures era força notòria, no només en el conjunt de llinatges benestants, sinó al si mateix de les famílies, per bé que la tendència majoritària fos alinear-se junt a la senyoria. Dels sis llinatges acomodats, els Ivorra i els Pérez es mostren favorables al comanador i només un, els Fort, en contra. Els Agostí no apareixen clarament definits. Finalment, els Carbonell i els Saragossà comptaven amb famílies tant del costat de la comunitat com a favor del senyor. La consolidació al si de la comunitat portava parell el desplegament de les solidaritats però també el despertar de les velles rancúnies. Justament els Saragossà i els Ivorra eren els dos llinatges d'arrelament més antic a Silla, almenys des de 1319.²²

Tot plegat, els primers estudis sobre el feudalisme valencià focalitzaven la seua atenció en el camperolat des de dues òptiques complementàries entre sí: com a «classe social» antagònica a la noblesa i com a col·lectiu organitzat en comunitat. El que centrava el discurs historiogràfic, doncs, eren les relacions entre senyors i vassalls però també dels mecanismes de funcionament de la comunitat veïnal. Ara bé, les fractures existents al si de la pagesia no passaren inadvertides i ja s'intuïren «tan importants com les distàncies amb els senyors», per bé que no constituïen l'objecte principal de les seues recerques.²³ En aquest sentit, la jerarquització de les famílies pageses no podia ser definida en termes socials, perquè tots els camperols formaven part d'una mateixa

²² A. FURIÓ i F. GARCIA-OLIVER, «Enfrontaments post-agermanats a Silla», *Afers* 1 (1985), p. 61-70.

²³ F. GARCIA-OLIVER, *Terra de feudals...*, p. 58.

classe social. La diferenciació s'analitzava únicament des d'una perspectiva econòmica en el marc de la confrontació entre senyors i camperols.²⁴

2. Les relacions camp-ciutat

A les darreries dels anys 80, l'anomenat debat Brenner es trobava en un carreró sense sortida. La perspectiva del conflicte social, des d'anàlisis prèvies de la producció agrària i la punció senyorial, va recular en favor de mirades que privilegiaven l'esfera dels intercanvis. Els estudis sobre el mercat –o millor, els mercats a la societat medieval– van irrompre en el panorama historiogràfic. A casa nostra, aquesta eclosió es va concretar en una major atenció a les relacions camp-ciutat des d'àmbits temàtics nous, complementaris entre sí: les petites viles, la fiscalitat, l'Estat i, més darrerament, el consum.²⁵ Així, sota l'estel de la historiografia anglesa de les *small towns*, començà a estudiar-se el paper dels nuclis mitjans com a centres de redistribució de productes, però també de persones i, per tant, de modes i pautes de consum entre el món urbà i el rural. Superat el model macrocefàlic d'una València hanseàtica que havia dominat la historiografia fins a les darreries dels anys 70, es consolidava una concepció del territori vertebrat de nord a sud per una jerarquitzada xarxa urbana al cim de la qual hi era, en efecte, la capital del regne.²⁶ Les petites i mitjanes viles eren els darrers tentacles de la ciutat a través de les quals aquesta sostreïa els recursos del camp i imposava els seus interessos.²⁷

²⁴ A. FURIÓ, *Camperols del País Valencià...*, p. 5-7 i 132.

²⁵ Les relacions camp-ciutat, des de l'observatori local, van estar al centre del debat historiogràfic amb dues congressos celebrats a València *L'espai viscut. Col·loqui Internacional d'Història Local* (València, 1989) i *Els espais del mercat. II Col·loqui Internacional d'Història Local* (València, 1993).

²⁶ Cf. Una reflexió més recent a F. GARCIA-OLIVER, «La xarxa urbana de la Corona d'Aragó», a R. Narbona (ed.), *Jaume I i el seu temps. 800 anys després* (València, 2012), p. 153-168.

²⁷ Així es va procedir a l'anàlisi de algunes viles d'aquesta trama urbana: Castelló de la Plana, Vila-real, Alcoi, Morella i Cocentaina. Cf., respectivament, P. VICIANO, *Regir la cosa pública...*, J. A. POZO del, *Proboms i camperols...*, J. TORRÓ, *La formació d'un espai feudal...*, C. RABASSA, *Conjuntura econòmica i desenvolupament comercial als Ports de Morella segles XIV-XV*, tesi doctoral inèdita (València, 1996); C. FERRAGUD, *El naixement d'una vila...*, J. L. PASTOR, *Gandia en la baixa Edat Mitjana: la vila i el senyoriu dels Borja* (Gandia, 1992). Com a nuclis amb un caràcter marcadament rural caldria esmentar Sueca, A. FURIÓ, *Camperols del País Valencià...*, i Catarroja: P. VICIANO, *Catarroja, una senyoria de l'Horta de València en l'època tardomedieval* (Catarroja, 1992) i S. VERCHER, *Casa, família i comunitat veïnal a l'horta de València: Catarroja durant el regnat de Ferran el Catòlic, 1479-1516* (Catarroja, 1992).

Es tracta d'un procés, el de la penetració urbana, que podem detectar al llarg de tot el període medieval. Al segle XV, però, destaca per la seua generalització, la intensitat del fenomen i per la interferència de l'Estat. La ciutat desplejava el seu control sobre el camp circumdant en tots els fronts possibles: jurisdiccional, fiscal, i productiu. I ho feia amb una doble dimensió, tan individualment com col·lectiva.²⁸ A nivell particular, els burgesos miraven d'assegurar-se l'accés als productes alimentaris principals mitjançant l'adquisició, o l'arrendament, de parcel·les de terra.²⁹ En alguns casos, garantint el consum bàsic, les destinaven a conreus més especulatius com, per exemple, determinades varietats de vinya –montonec o malvasia, entre d'altres– o la canya de sucre. Els camperols, per part seua, tractaven de completar la petita explotació esmicolada pel sistema d'herència, que al País Valencià igualava la progenitura.³⁰ L'agressivitat dels homes de la ciutat resultava molt més feridora a través del crèdit, que tenia en el censal el seu instrument bàsic.³¹ A llarg terme, les pensions dels censals es convertien en una llosa per a l'economia de la família camperola, tant o més pesada que els tributs senyorials i les taxes de la comunitat.³² Entre els inversors, però, tots no eren burgesos. També hi trobem els llauradors potents locals. De fet, els qui volien carregar un censal o simplement obtenir un préstec recorrien sovint als veïns benestants de la

²⁸ F. GARCIA-OLIVER, «Estructura agrària i crisi rural. La corona d'Aragó en el tombant de l'edat mitjana» en E. Sarasa i E. Serrano (coord.), *La corona de Aragón y el Mediterráneo, siglos XV-XVI* (Saragossa, 1997), p. 41-61; també, «La ciutat contra el camp a la tardor medieval», a M. Barceló *et al.* (eds.) *El feudalisme comptat i debatut. Formació i expansió del feudalisme català* (València, 2003), p. 539-558.

²⁹ A. J. MIRA i P. VICIANO, «Arrendaments i parceries. La gestió indirecta de la terra al País Valencià (segles XIV-XV)», *Anuario de Estudios Medievales* 32/1 (2002), p. 481-500. J. M. CRUSELLES, «Producción y autoconsumo en contratos agrarios de la huerta de Valencia (siglos XIV y XV)», a *Actes Ir Col·loqui d'Història de l'alimentació a la Corona d'Aragó* (Lleida, 1995), p. 61-78.

³⁰ A. FURIÓ, «Tierra, familia y transmisión de la propiedad en el País Valenciano durante la baja Edad Media», a R. Pastor (coord.), *Relaciones de poder, de producción y de parentesco en la Edad Media y Moderna: aproximación a su estudio* (Madrid, 1990), p. 305-328; «El mercado de la tierra en el País Valenciano a finales de la Edad Media», *Hispania* LV/3-191 (1995), p. 887-919; també «Reproducción familiar y reproducción social: familia, herencia y mercado de la tierra en el País Valenciano en la baja Edad Media», a F. García González (ed.), *Tierra y familia en la España meridional, siglos XIII-XIX. Formas de organización doméstica y reproducción social* (Múrcia, 1998), p. 25-43.

³¹ J. V. GARCÍA MARSILLA, *Vivir a crédito en la Valencia medieval...*,

³² A. FURIÓ, «Estructures fiscals, pressió tributària i reproducció econòmica al País Valencià en la baixa Edat Mitjana», a M. Sánchez *et al.* (eds.), *Corona, municipis i fiscalitat a la baixa edat mitjana* (Lleida, 1996), p. 527-533; també «Endettement paysan et crédit»..., F. GARCIA-OLIVER, «La ciutat contra el camp a la tardor medieval»..., p. 553-556.

localitat. D'aquesta manera, el mercat del crèdit accentuava la diferenciació al si de la pagesia.³³

D'altra banda, com a ens col·lectiu, la ciutat mirava d'estendre el pes creixent de les demandes fiscals de la corona sobre l'entorn rural immediat. Els esforços de les viles per generalitzar l'impost de «murs e valls» a tots els residents en els seus termes generals exemplifica ben bé aquesta política.³⁴ La pressió, amb tot, no afectava únicament els habitants de més enllà de les muralles. De fet, la fiscalitat directa –la peita– requeria fonamentalment sobre la terra, de manera que eren els camperols els que aportaven el gruix de les arques del municipi.³⁵ També eren els llauradors, de dins i fora de la ciutat, els qui havien de fer front a les taxes indirectes, les que gravaven el consum de productes bàsics –les cises o impositions. A més d'aquestes càrregues i dels deutes privats, els camperols havien de comptar amb l'endeutament col·lectiu. En efecte, per atendre les peticions financeres del rei, o del senyor, i les seues pròpies despeses comunitàries, els centres urbans i rurals hagueren de recórrer al carregament de censals. Així, la generalització del fenomen va fer del deute públic una de les estratègies inversores habituals en les economies dels notables locals, per bé que la competència dels burgesos, especialment a les viles, era important.³⁶

L'escomesa de la ciutat vers el camp no era un fenomen exclusiu de la fi de l'edat mitjana. Ara, però, la novetat raïa en el fet que els burgesos havien trobat en l'Estat un poderós aliat. Aquest suport es manifestava en sentències i arbitracions en

³³ A. FURIÓ, «Le crédit dans les registres notariaux»..., p. 407-440; també «Crédito y endeudamiento: el censal en la sociedad rural valenciana (siglos XIV-XV)», a E. Sarasa i E. Serrano (coords.), *Señorío y el feudalismo en la península Ibérica, ss. XII-XIX* (Saragossa, 1993), p. 501-534, particularment, p. 531-532; F. GARCIA-OLIVER, «Estructura agrària i crisi»..., p. 52-55.

³⁴ Cf. la síntesi més recent A. FURIÓ i F. GARCIA-OLIVER (eds.), *Llibre d'establiments i ordenacions de la ciutat de València, 1296-1345*..., p. 7-48.

³⁵ Per a una visió de conjunt Cf. RHM, 7 (1996) dedicat monogràficament a aquest tema amb el títol *La gènesi de la fiscalitat municipal, segles XII-XIV*.

³⁶ Cf. V. OLASO, «L'endeutament censal a la vila de Gandia durant la baixa Edat Mitjana», *Ullal* 11 (Primavera 1987), p. 51-64. A. J. MIRA, *Las finanzas del municipio: gestión económica y poder local: Sueca, siglos XV-XVI* (València, 1997). P. VICIANO, «Fiscalitat local i deute públic al País Valencià. L'administració de la vila de Borriana a mitjan segle XV», *Anuario de Estudios Medievales* XXII (1992), p. 443-462. En el cas de la senyoria nobiliària Cf. HC, p. 38. J. L. PASTOR, «Censales y propiedad feudal. El Real de Gandía: 1407-1550», *En la España Medieval* IV-II (1987), p. 735-766.

favor dels interessos urbans a costa dels senyoriis nobiliaris i eclesiàstics.³⁷ A canvi, l'oligarquia urbana cedia als interessos polítics i econòmics de la corona, finançant les despeses originades per una creixent burocràcia i, sobretot, per la guerra amb l'emissió de deute públic.³⁸ L'Estat, per descomptat, no es finançava únicament de la sol·licitació de capitals a les viles i ciutats. Cal tenir en compte també els subsidis de corts i, sobretot, el patrimoni reial estructurat al País Valencià en districtes fiscals bàsics, les batllies. A través d'aquestes, els recursos del camp eren drenats periòdicament cap a la ciutat. Després de satisfer les pròpies despeses administratives, o els pagaments directament ordenats pel monarca, els batlles locals devien enviar els beneficis de la seua gestió al batlle general, a València. A grans trets, l'anàlisi de les batllies ha permès d'observar la tendència de la producció agrària al llarg dels segles XIV i XV.³⁹

Des de la perspectiva de les elits locals, l'estudi d'aquestes circumscripcions fiscals posava de manifest l'existència de vertaders llinatges que monopolitzaven la gestió de les rendes reials com a batlles o lloctinents d'aquest. Es tractava de famílies ben arrelades al territori que administraven. S'ha de destacar també l'estabilitat dels nomenaments, sovint vitalicis, llevat d'alguns casos puntuals on la desídia comportà el relleu del càrrec.⁴⁰ Ara bé, l'accés a l'administració reial, fins i tot en els seus nivells més locals, estava restringit a uns pocs. Els escollits pel rei combinaven la solvència dels seus patrimonis amb la formació tècnica imprescindible per al correcte exercici de la tasca.⁴¹ En qualsevol cas, el desenvolupament de tot aquest entramat burocràtic i financer

³⁷ Cf. el cas del monestir de Santa Maria de Valldigna: F. GARCIA-OLIVER, *Cistercencs del País Valencià...* p. 69-82. La noblesa també hagué de pledejar amb les viles a fi de fer valdre els seus drets. Cf. El cas de la vila de Gandia contra els cavallers Ausias Marc i Hug de Cardona, respectivament, F. GARCIA-OLIVER, *Ausias Marc...*, p. 171-182 i 209-216; i *HC*, p. 19-28. Una reflexió més bé pionera: F. GARCIA-OLIVER, «"Hòmens de vila" contra cavallers a la Safor del Quatre-cents les manifestacions d'una crisi?», *Guaita* 1 (1982), p. 26-34.

³⁸ Cf. J. SAIZ, *Los caballeros del rey. Nobleza y guerra en el reinado de Alfonso el Magnánimo* (València, 2008). F. APARISI I V. ROYO, «Pequeña nobleza y guerra en el reino de Valencia durante la Baja Edad Media. Actitudes y comportamientos en el servicio militar», *Medievalismo* 20 (2010), p. 149-171.

³⁹ A. FURIÓ, *El camperolat valencià en l'edat mitjana...*, E. GUINOT, «El Patrimoni Reial al País Valencià a inicis del segle XV», *Annuario de Estudios Medievales* 22 (1992), p. 581-640. C. RABASSA, *Conjuntura econòmica i desenvolupament comercial als Ports de Morella segles XIV-XV...*, P. VICIANO, *Els cofres del rei. Rendes i gestors de la batllia de Castelló (1366-1500)* (Catarroja, 2001). A. J. MIRA, *Entre la renta...*,

⁴⁰ Així, per exemple, els Fenollar ocuparen la batllia de Penàguila, vila de la qual procedien, des de, almenys, 1413 fins a 1530, llevat del període comprès entre 1447 i 1488, quan Pere Capdevila, també originari de la mateixa comunitat, se'n féu càrrec. A. MIRA, *Entre la renta...*, p. 196-197.

⁴¹ En els casos abans esmentats, tots els membres de la família Fenollar eren notaris, com també ho era Pere Capdevila. La situació a l'administració senyorial, no tan ben documentada, devia ser anàloga.

arreu del territori oferia als notables locals sucoses oportunitats d'inversió, a més de la influència i el prestigi que reportava. Aquests petits empresaris agraris participaven de la recaptació de les rendes i dels impostos, bé de forma individual, bé col·lectiva. Constituïen companyies específiques de curta durada –entre un i quatre anys habitualment– per a l'arrendament de drets senyorials o impostos.⁴² Tot plegat, es tractava d'operacions que accentuaven les diferències internes al si de les comunitats rurals.

Però fins a quin punt aquesta mancança de cohesió del camperolat era producte de la pròpia evolució de les comunitats? Les investigacions sobre el procés de colonització feudal del territori valencià al llarg del segle XIII i primeries del Tres-cents palesen els desequilibris interns de les noves poblacions des del mateix moment de la conquesta.⁴³ D'entrada, només primeres famílies en arribar al nou centre colonitzadors van rebre la donació estàndard de casa i tres jovades (9 ha), integrada per les millors terres, les pròximes al nucli, i relativament pròximes entre sí. A més, alguns colons foren agraciats amb donacions que superaven amb escreix aquest model estàndard de casa i 9 ha.⁴⁴ Estranyament, les successives fornades de colons hagueren de conformar-se amb terres més allunyades i parcel·les més disperses. Aquesta nou grup dirigent fonamentava el seu lideratge, doncs, en la possessió d'un patrimoni immoble considerable, cases i terres, però també de béns semovents com el bestiar. Als ingressos derivats de les activitats agropecuàries calia afegir els procedents de l'exercici d'oficis delegats per la senyoria. Per contra, els càrrecs de govern local no resultaven del seu interès, raó per la qual aquests eren ocupats per famílies de segon ordre.⁴⁵ Sobre aquestes bases actuarien els diferents ritmes demogràfics, el sistema de transmissió de la

⁴² E. GUINOT, «La batllia general de València: gestors i beneficiaris», a M. Sánchez *et al.* (coords.), *Corona, municipis...*, p. 557-601. A. J. MIRA, «Administrar los drets al senyor rey pertanyents. La gestión de la fiscalidad real en el País Valenciano en la baja Edad Media», a M. Sánchez *et al.* (coords.), *Corona, municipis...*, p. 527-553. P. VICIANO, «Entre la coerció i el mercat: els inversors en la gestió de la fiscalitat reial i municipal al País Valencià», a M. Sánchez *et al.* (coords.), *Corona, municipis...*, p. 603-622.

⁴³ J. TORRÓ, *El naixement d'una colònia. Dominació i resistència a la frontera valenciana (1238-1276)* (València, 2006), p. 125-133 i també *La formació d'un espai feudal...*, p. 257-265. C. FERRAGUD, *El naixement d'una vila...*, p. 65-68 i 163-208.

⁴⁴ C. FERRAGUD, *Idem*, p. 66.

⁴⁵ J. TORRÓ, *Idem*, p. 259-261.

terra, el increment de la producció agrària i la incidència dels mercats marcant els ritmes de l'estratificació en els segles posteriors.⁴⁶

D'altra banda, l'anàlisi de les relacions camp-ciutat a través dels seus diversos observatoris, com també els estudis anteriors sobre la senyoria, la comunitat camperola i la família pagesa, privilegiaven l'esfera de la producció. En efecte, com arreu d'Europa, els historiadors valencians havien centrat la seua anàlisi des de la perspectiva de l'oferta. La història del consum, de la demanda, també reclamava la seua integració en els models explicatius del feudalisme a casa nostra.⁴⁷ Les noves vies d'indagació passaven, doncs, per les pautes de consum i els nivells de vida del camperolat, però no des de premisses costumistes, sinó en el marc de problemes molt més primordials com la incidència del mercat, els fluxos del comerç i les transformacions culturals. Així, s'ha insistit, de nou, en el paper essencial de les petites viles com a centres de redistribució a través dels quals les famílies pageses podien l'adquisició de productes no estrictament agrícoles.⁴⁸ Aquests estudis eren complementats amb treballs específics que abordaven les pautes de consum i els nivells de vida de la pagesia.⁴⁹ Els observatoris per a aquesta línia de treball han estat diversos. Sens dubte, els estudis sobre el mercat de productes de segona mà n'és una de les línies més prometedores.⁵⁰ A més, la família ha estat

⁴⁶ A. FURIÓ, «Les comunitats rurals de l'Horta-Sud de l'Edat Mitjana als temps moderns»..., p. 41.

⁴⁷ En aquest punt no es pot negligir l'influxe de la historiografia anglesa amb dues obres capitals. C. DYER, *Standards of living in the later Middle Ages. Social change in England c. 1200-1520* (Cambridge, 1989) i R. BRITNELL, *The Commercialisation of English Society 1000-1500* (Cambridge, 1993).

⁴⁸ Per bé que els seus marcs d'anàlisi van més enllà del País Valencià, Cf. J. M. SALRACH, «Mercat i mercats», a J. M. SALRACH (coord.), *Història agrària dels Països Catalans.*, p. 395-432; E. GUINOT, «El mercado local en las pequeñas villas de la Corona de Aragón antes de la crisis bajo-medieval (siglos XI-XIV)», *Edad Media: revista de historia* 8 (2007), p. 183-202. A. FURIÓ, «Producción agraria, comercialización y mercados rurales en la Corona de Aragón», a J. Á. Sesma (ed.), *La Corona de Aragón en el centro de su historia. 1208-1458. Aspectos económicos y sociales* (Saragossa, 2010), p. 363-425.

⁴⁹ L'estudi del consum i els nivells de vida de la societat pagesa han centrat una línia de recerca iniciada amb F. GARCIA-OLIVER, «Pautas de consum i nivells de vida de la pagesia catalana: la casa i l'interior domèstic», a J. Bolós et al. (eds.), *Condicions de vida al món rural. Cinqué congrés sobre Sistemes Agraris, Organització Social i Poder Local* (Lleida, 2006), pp. 47-66. Més recentment A. FURIÓ i F. GARCIA-OLIVER (eds.), *Pautas de consum i nivells de vida en el món rural medieval* (València, e.p.) i S. CASSAGNES-BROUQUET i J. V. GARCÍA MARSILLA (eds.), *Otro mercado del lujo. El gusto de las elites mediterráneas de Aviñón a Valencia en los siglos XIV y XV* (València, 2013). A més, N. RANGEL, *Pautas de consumo y niveles de vida del campesinado de l'Horta en la segunda mitad del siglo XV*, treball d'investigació inèdit (València, 2008). Cf. la síntesi a nivell europeu d'A. FURIÓ, «Producción, pautas de consumo y niveles de vida»...

⁵⁰ J. V. GARCÍA MARSILLA, «La vida de las cosas. El mercado de objetos de segunda mano en la Valencia bajomedieval», a A. Furió i F. Garcia-Oliver (eds.), *Pautas de consum i nivells de vida en el món rural medieval* (València, e.p.), consultat en xarxa www.uv.es/consum/marsilla.pdf

examinada des d'aquesta perspectiva: el volum del dot, el nombre de fills, la presència de servei domèstic i mossos són indicadors que palesen la riquesa de la unitat familiar.⁵¹ També s'ha abordat la fiscalitat des dels paràmetres de la distribució, particularment en el cas de les cises.⁵²

Amb aquest desplaçament historiogràfic en favor de la distribució i el consum s'aprofundia, de forma indirecta encara, l'estudi de la diferenciació interna del camperolat. Els prismes que en facilitaven l'observació anaven més enllà de la terra. Així, per exemple, el consum de carns, volateria, el pa blanc de forment, vins delicats i productes ensucrats esdevenia un somni per al camperol pobre que només es materialitzava en la taula dels més rics de la comunitat.⁵³ Les elits locals miraven d'adaptar, en la mesura de les possibilitats, els seus consums a les pautes que arribaven de la ciutat. L'adquisició d'un determinat article no responia únicament a la satisfacció d'una necessitat. De fet, sovint els inventaris de béns recullen objectes domèstics que en poques ocasions, per no dir mai, devien fer-se servir: copes daurades, culleretes d'argent, escudelles de Manises. La seua finalitat era més bé una altra: la inversió i ostentació i, en darrera instància, l'emulació dels comportaments burgesos.

3. Les elits rurals, finalment.

A les darreries del segle XX la historiografia medieval europea del món rural començà a focalitzar la seua mirada sobre els sectors benestants de la comunitat camperola. Com en el cas valencià, la seua presència al si de les comunitats no havia passat desapercebuda per als investigadors. Tanmateix, l'anàlisi sempre havia estat subsidiària d'altres línies de recerca que tenien en el camperolat el seu objecte d'estudi. Ara, però, són aquestes famílies benestants les que estaven en el punt de mira dels historiadors a fi

⁵¹ F. GARCIA-OLIVER, «Viure a l'Edat Mitjana. La família rural», *Canelobre* 52 (2007), p. 88-101.

⁵² J. V. GARCÍA MARSILLA, «La sisa de la carn. Ganadería, abastecimiento cárnico y fiscalidad en los municipios valencianos bajomedievales», a R. Vallejo (ed.), *Los tributos de la tierra. Fiscalidad y agricultura en España, siglos XII-XX* (València, 2008), p. 81-102. E. GUINOT i A. J. MIRA, «Fiscalidad urbana y distribución y consumo de la producción agrícola en Valencia, siglo XIV-XV», a *Idem*, p. 137-162. J. TORRÓ, «Del almagram a las particiones de frutos. Las cargas agrarias en las aljamas musulmanas del reino de Valencia», a *Idem*, p. 185-222. P. VICIANO, «Producción agraria e impuesto municipal directo. La tasación de la tierra en los padrones de riqueza valencianos, siglos XIV-XV», a *Idem*, p. 245-264.

⁵³ F. GARCIA-OLIVER, «Pautas de consum i nivells de vida de la pagesia catalana: la casa i l'interior domèstic»..., p. 60.

d'escrutar el seu paper en processos històrics més complexos: el control de la ciutat sobre el món rural, la mobilitat social i, en darrera instància, la transició del feudalisme al capitalisme. Les XXVII jornades de Flaran celebrades el 2005 suposaren la consolidació d'aquesta línia de recerca i del concepte «elits rurals».⁵⁴

La historiografia valenciana no ha estat al marge d'aquesta tendència historiogràfica. Antoni Furió ha assenyalat els elements en comú en el procés de formació dels camperols rics d'arreu d'Europa.⁵⁵ En efecte, al llarg del segle XV i sobretot durant la centúria posterior es consolida un estrat de camperols benestants que fonamenta el seu lideratge social en la concentració de la terra i en la producció orientada cap al mercat. Amb tot, l'existència al món rural de famílies benestants que sobresurten per damunt de la resta no és un fenomen exclusiu dels segles XV i XVI. Fins i tot a l'alta edat mitjana s'han pogut documentar les divisions internes de la comunitat camperola i la presència d'aquests llinatges que dominen els seus veïns més pobres. Per altra banda, les elits rurals no es poden constrènyer a aquest reduït grup de pagesos enriquits. Petits mercaders, notaris, artesans i clergues cal considerar-los formen part també dels notables locals.⁵⁶ Per tant, conclou Furió, el fenomen de les elits rurals és força complex amb importants matisos regionals i temporals. Per això mateix l'autor parla d'elits rurals en plural, perquè es tracta d'un grup heterogeni on es conjuguen diverses formes de diferenciació.

Des d'aleshores, diversos treballs han analitzat el col·lectiu des d'una perspectiva global, focalitzant la mirada sobre un territori específic del País Valencià.⁵⁷ Aquestes

⁵⁴ F. MENANT i J.-P. JESSENNE (eds.), *Les élites rurales dans l'Europe médiévale et moderne* (Toulouse, 2007). Aquest terme ha desplaçat d'altres com ara «kulaks» potser per les connotacions ideològiques. Amb tot, tampoc l'expressió «elits rurals» ha estat plenament acceptada. Alain Guerra es mostra força reticent sobre la idoneïtat del concepte. El medievalista francès pensa que es tracta d'un concepte buit de contingut, raó per la qual abans de parlar d'elits cal primer definir amb precisió l'àmbit i els criteris d'estudi. Tot i amb això, resulta encara un concepte incoherent en si mateix que no pot emprar-se com a categoria classificatòria donat que qualsevol individu pertany a l'elit de qualsevol part i depèn únicament de la perspectiva amb què s'observe. Val a dir, però, que aquestes objeccions no han estat acollides amb gens d'entusiasme pel conjunt de la historiografia medieval. A. GUERREAU, *El feudalismo, un horizonte teórico* (Barcelona, 1984), p. 175. Cf. Un primer avanç de la recerca monogràfica sobre les elits rurals a ANTOINE, A. (dir.), *Campagnes de l'Ouest. Stratigraphie et relations sociales dans l'histoire* (Rennes, 1999).

⁵⁵ A. FURIÓ, «Las elites rurales en la Europa medieval y moderna. Una aproximación de conjunto» a A. Rodríguez (ed.), *El lugar del campesino. En torno a la obra de Reyna Pastor* (València, 2007), p. 391-421.

⁵⁶ *Idem*, p. 405-406.

⁵⁷ Cf. respectivament, F. APARISI, *L'ascens d'unes elits rurals. L'horta de Gandia en la tardor medieval*, treball d'investigació inèdit (València, 2008). V. ROYO, *Estratègies econòmiques i reproducció social del*

recerques han posat de manifest, tal i com havia suggerit Antoni Furió, la heterogeneïtat professional de les elits rurals. En efecte, resultaria esbiaixat identificar-les de forma exclusiva amb camperols enriquits. Com és sabut, la comunitat camperola no està integrada només per pagesos. Ferrers, fusters, barbers, entre d'altres artesans, a més dels notaris, mestres d'escola i petits mercaders conviuen dia a dia amb els llauradors i gairebé sempre disposen d'una explotació agrícola, si més no modesta. El grup de notables locals es nodreix, també, de les famílies acomodades que es dediquen a aquestes professions. D'altra banda, aquestes recerques han permès de comprovar l'ampli ventall d'activitats econòmiques que aquests llinatges protagonitzen. Posseeixen les explotacions més extenses i de millor qualitat del terme, adquireixen deute públic, presten diners als veïns amb menys recursos, arrenden els drets senyorials i mercadegen amb els seus propis productes i d'altres adquirits de tercers.⁵⁸ El nomenament de procuradors palesa justament la multitud de fronts que havien d'atendre. D'altra banda, la riquesa econòmica sovint era paral·lela al control dels òrgans de govern municipal.⁵⁹ Tot plegat conferia a aquests notables rurals una preeminència social que quedava palesa en la gestió de les institucions benèfiques de la comunitat, l'hospital i la sagristia de la parròquia, o en la gestió de càrrecs com ara tutor d'orfes, marmessors testamentaris o arbitres en les disputes entre faccions enfrontades. Aquesta excel·lència es veia reflectida també en unes pautes de consum més propis de les rengles inferiors de la burgesia urbana que no de les gents del món rural amb l'ús i exhibició de draps importats, objectes de luxe i joies. La mort, o més aviat el seu soterrar, servia per mirar de romandre en la memòria dels veïns mitjançant substancioses deixes testamentàries.

Els treballs de recerca han estat complementats amb mirades més específiques sobre aspectes concrets relacionats amb les elits rurals. Així s'ha prestat especial atenció als camperols benestants assentats en l'àmbit urbà. Aquestes investigacions palesen les

camperolat valencià. Les elits rurals de Vilafranca al tombant del segle XIV, treball d'investigació inèdit (València, 2009).

⁵⁸ En la costa, fins i tot, realitzaven inversions en les activitats pesqueres. Una pràctica, la de la pesca sovint deixa de costat per la historiografia. Al nord del rerepaís, l'embranchida de la llana de finals del segle XIV va comptar amb la participació d'aquests notables rurals. Cf. respectivament, F. APARISI, *L'ascens d'unes elits rurals...*, p. 103-104. V. ROYO, *Estratègies econòmiques i reproducció social del camperolat valencià...*, p. 96-113.

⁵⁹ F. APARISI, «Algunes consideracions sobre la vila d'Oliva en temps medievals», *Saitabi* 58 (2008), p. 81-92.

diferències significatives que existien els llauradors rics de València o Xàtiva i els seus correligionaris de l'entorn rural. La ciutat oferia moltes més possibilitats de negoci donada la concentració de recursos que s'hi donava però també per la forta demanda d'una població sempre deficient dels principals productes agrícoles: cereals, vi i, en menor mesura, oli.⁶⁰ Garantides les seues necessitats, els grans emfiteutes de la horta periurbana destinaven la resta de la producció a atendre les urgències sempiternes de la urb. Ara bé, les opcions d'enriquiment no passaven únicament per les activitats agropecuàries. Així el comerç de reble o de llavor de seda semblen impensables més enllà dels dos grans nuclis del regne. Pel nombre i la diversitat de transaccions que tancaven aquests individus eren més aviat empresaris agraris que no llauradors que calcigaven la terra. Les seues compres sobrepassaven els límits de la rendibilitat econòmica en el sentit que no dubtaven a destinar sumes considerables de diners per a l'adquisició d'objectes de luxe, joies i draps importats del nord d'Europa. Es tracta, en efecte, de compres però des de la perspectiva del prestigi ben bé que poden ser considerades com a inversions.

Esmerçar els recursos guanyats no sense esforç en aquest tipus de capital simbòlic no era una operació que es feia de manera infundada, sense una reflexió prèvia. D'entrada, era una forma de fer palesa la riquesa que la família atesorava. Però potser més important que això, aquestes inversions cercaven assolir un prestigi que a llarg termini permetés la inserció del llinatge en les files de l'artesanat benestant o, millor encara, de les professions liberals. Aquestes estratègies no eren exclusives dels camperols rics de la ciutat sinó que, com han evidenciat alguns treballs, estaven plenament assumides per les elits del camp. En aquest sentit, els estudis sobre les pautes de consum palesen els afanys dels notables rurals per emular els comportaments burgesos en totes les esferes de la vida quotidiana.⁶¹

Altres línies de recerca han exhumat les xarxes clientelars que els notables rurals ordien a fi de reproduir-se en els òrgans de poder. Es tracta de grups que van més enllà

⁶⁰ A. FURIÓ, «Disettes et famines et temps de croissance. Une révision de la “crise de 1300”: le royaume de Valence dans la première moitié du XIV^e siècle» a M. Bourin *et al.* (dirs.), *Les disettes dans la conjoncture de 1300 en Méditerranée occidentale* (Roma, 2011), p. 343-416.

⁶¹ F. APARISI, «Élites rurales y el consumo de objetos de arte y productos de lujo en el País Valenciano durante la baja Edad Media», a R. Garcia Mahiques i V. Zuriaga (eds.), *Imagen y cultura. La interpretación de las imágenes como historia cultural* (València, 2008), p. 269-281.

de la família extensa i que configuren vertaders bàndols al si de la comunitat. La violència no resulta estranya en les disputes que enfronten aquestes faccions pel control del medi local. La ruptura dels equilibris sovint acaba exigint la intervenció del poder senyorial a fi d'apaivagar les tensions entre els veïns. El senyor, doncs, es converteix en l'element regulador de les relacions socials i, en darrera instància, mediatitza la jerarquia interna del col·lectiu atès que amb les seues decisions afavoreix unes famílies en detriment d'unes altres.⁶²

La consistència comunitària tenia també els seus límits al si del camperolat musulmà, amb el ben entès que la condició de vençuts, la major pressió senyorial i les reminiscències del caràcter clànic d'aquesta societat afavorirà l'existència d'uns vincles de solidaritat i ajuda mútua més intensos que entre la pagesia cristiana.⁶³ A grans trets, els processos de diferenciació de les comunitats andalusines fa la impressió que segueixen les mateixes pautes que a la resta d'Europa, basades en la concentració de la terra i en el control dels òrgans de govern local i dels càrrecs de representació de la senyoria.⁶⁴ Això no obstant, particularment a les muntanyes del rerepaís, la riquesa es mesurava més aviat en caps de bestiar, tot i que l'activitat ramadera estava ben present a totes les borses de població musulmana.⁶⁵ Aquests processos d'estratificació foren més pronunciats a les comunitats de la plana i a les moreries periurbanes, justament on la incidència del mercat era major, que no a les aljames de l'interior. De fet, aquesta grup dirigent rural no dubtà en implicar-se en els afers econòmics dels prohoms cristians i, fins i tot, arribaren a arrendar les rendes de senyorijs petits.⁶⁶

⁶² Així, per exemple, a la Salzadella, una comunitat de 200 focs al Maestrat de Castelló, el 1323 s'enfrontaren en camp obert els bàndols que aglutinaven la major part de la població, dirigits per les dues famílies més riques del lloc, els Olzina i els Soler. Com a resultat de la lluita moriren diverses persones. L'origen de la disputa sembla que va ser la sentència del justícia local, Ramon Soler, contra el veí Bertolí Olzina. E. GUINOT, «Oligarquías y clientelismo en las comunidades rurales del sur de la Corona de Aragón (Siglos XIII-XV)», *Hispania. Revista Española de Historia* LXX-235 (2010), p. 409-430.

⁶³ F. GARCIA-OLIVER, *Terra de feudals...*, p. 55-60.

⁶⁴ P. Viciano, *Els pens que calciguen...*, p. 73-81.

⁶⁵ J. TORRÓ, *El naixement d'una colònia...*, p. 196-198 i 212-213. F. GARCIA-OLIVER, *The Valley of the Six Mosques...*, p. 71-79.

⁶⁶ V. BAYDAL I F. ESQUILACHE, «Exploitation and Differentiation The Rural Muslim Communities in the Kingdom of Valencia, 13th-16th Centuries», a F. Aparisi i V. Royo, *Beyonds lords and peasants: rural elites and economic differentiation in pre-modern Europe* (València, 2014), p. 37-67.

Ara bé, tot i l'abast de la producció historiogràfica que he desgranat, el concepte d'«elits rurals» no està exempt de polèmica. En efecte, les elits han estat analitzades des d'una perspectiva política i econòmica però sempre en l'àmbit de la ciutat. Per contra, parlar dels sectors benestants de la societat rural en termes d'elit ha despertat més reticències. Per designar els notables rurals, Pau Viciano fa servir *kulaks*, tot i reconèixer que la utilització avui en dia és marginal entre els historiadors degut al caràcter equívoc i la forta càrrega ideològica del mot. En la seua opinió, l'expressió «elits rurals» resulta també una “categoria ambigua”, “un concepte aparentment més innocu [que el de kulaks] que, tanmateix, exigeix algunes precisions per evitar, al seu torn, d'altres confusions conceptuals, no exemptes tampoc de connotacions ideològiques”.⁶⁷

Cal, per tant, depurar el llenguatge. I això passa per superar les definicions genèriques com ara «sectors benestants» o «llinatges hegemònics», entre d'altres. Tampoc semblen massa operatives en el marc dels debats historiogràfics d'àmbit europeu les denominacions locals, per bé que en alguns casos són reflex de la terminologia amb la qual aquests individus són definits als documents. Els *paysan-marchand* de la Baixa Bretanya, els *marchands-laboureurs* de Tolosa, els *fermiers-laboureurs*, els *gros fermiers* o els *coqs de village* de l'Île-de-France; els *farmers-entrepreneurs* del Linge holandès, els *bauern* alemanys, els *caballeros villanos* castellans, els *farmers* anglesos i els prohoms de la Corona d'Aragó: un ampli ventall de denominacions per a reflectir una mateixa realitat històrica. Tots comparteixen característiques que, més enllà de les diversitats regionals, els assimilen. Es tracta, doncs, de trobar un llenguatge comú que permeta l'enteniment entre els historiadors europeus. I el mot «kulaks» –anacrònic, per cert– no resol el problema.

S'ha d'admetre, en efecte, que el terme «elits rurals» és una categoria analítica creada pels historiadors i que no identifica cap grup social, o classe si es prefereix, concret i definit del temps passats. Però el ben cert és que els sectors dirigents de les comunitats, al País Valencià i arreu d'Europa, no els conformaven únicament camperols benestants, com en el cas dels «kulaks». En canvi, la veu «elits» engloba la diversitat socioprofessional que va caracteritzar les famílies acomodades i, alhora, el seu nivell de riquesa i el lideratge polític que van assolir al si de la societat rural. Entre les

⁶⁷ P. Viciano, *Els pens que calciguen...*, p. 73 i 91.

seues files d'aquest col·lectiu trobarem grans emfiteutes però també petits mercaders, notaris, artesans i els membres del clergat local. Per damunt de la seua dedicació econòmica, tots ells compartiren –poc o molt– uns comportaments socials i unes estratègies econòmiques que els aglutinava i que els identificava com un grup social diferenciat de la resta de la comunitat, els *probi homines*. Que aquest col·lectiu prengué consciència de «grup» –com succeí a Anglaterra amb els *yeomen*– o no, és una altra cosa. Cal tenir en compte, a més, que les experiències regionals marquen diferències considerables en el perfil d'aquests protagonistes. D'Escòcia a Sicília i de Rússia a Castella la distància geogràfica, cultural i econòmica durant els segles medievals eren enormes. Amb aquest mot, tot i les particularitats, podem condensar una realitat tan plural com palesen els diversos observatoris europeus. Es tracta d'una categoria operativa que permet individualitzar un grup de famílies de diferent classe social en funció d'unes inversions econòmiques, d'unes estratègies socials i del seu domini sobre el món rural circumdant.

En qualsevol cas, convindria fugir de les discussions nominalistes estèrils ja que el consens historiogràfic sembla bastant improbable, com tampoc l'hagué, per exemple, en el debat sobre el feudalisme. De la inexactitud del vocabulari en donen bon testimoni conceptes com ara el de «noblesa» o fins i tot el mateix de «camperol»: poc tenen en comú Joan de Navarra, duc de Gandia, i Hug de Cardona, senyor de les alqueries de l'horta de l'esmentada vila, però tots dos seuen al mateix lloc a les sessions de corts generals, tots dos els definim com a «nobles». ⁶⁸ Comptat i debatut, l'expressió «elits rurals» resulta una bona eina a fi de comprendre la complexitat de la societat medieval i l'evolució del feudalisme, si més no, a casa nostra.

⁶⁸ Sobre Hug de Cardona a les corts generals Cf. *HC*, Doc. 38.

Capítol II

Les bases econòmiques de la diferència

La historiografia ha convingut en assenyalar el poder econòmic com un dels elements imprescindibles que defineixen les elits rurals. En efecte, la capacitat econòmica és un dels requisits per formar part de l'esmentat grups social i un dels fonaments per a garantir l'ascens social. Aleshores es tracta d'establir quins són els fonaments econòmics de distinció social. Aquests poden variar segons les èpoques i les regions però hom està d'acord en assenyalar que aquesta capacitat econòmica deuria abastir tots els àmbits possibles de l'economia. Un ventall de recursos que fan de l'economia del gran pagès una economia diversificada de manera que es trobem davant vertaders gestors de petites empreses camperols.

Sens dubte, la terra ocupa un lloc preeminent, però tampoc el principal.¹ Un extens patrimoni en terres permet garantir el consum de la família i encara participar en el mercat dels excedents i, fins i tot introduir nous cultius de clara orientació especulativa. Possibilitats que estan fora de l'abast d'aquells membres del camperolat menys afortunats que pensen en la subsistència. L'accés als mitjans de producció garanteix noves formes de benefici mentre que la disponibilitat d'utilatge en bones condicions redundarà en una millor collita. En efecte, l'estat de conservació de les eines agrícoles no és tan sols un signe de distinció, sinó que a més influeix directament en els rendiments de la terra, no tant per l'aixada o l'arada, que també, com per sobretot els animals de treball, bous i cavalleries la utilització dels quals permet una major oxigenació de la terra. Relacionada amb la terra, la ramaderia. Aquesta permet millorar la regeneració de la terra mitjançant l'aportació del fem dels animals i alhora obri un camp més d'acció per a les elits, des de la llana fins el cuir, sense oblidar la carn i la llet. Tots ells són productes requerits a la ciutat, especialment la carn i el cuir, per a l'alimentació dels veïns i el treball dels pellers. A més, la presència d'aquest bestiar de talla menuda junt amb els animals domèstics -aviram bàsicament- suposa una millora de l'alimentació de la família pagesa, procurant una dieta rica en nutrients i variada.

¹ Vegeu aquestes reflexions a M. ZERNER, *Le cadastre, le pouvoir et la terre. Le Comtat Venaissin pontifical au début du XV^e siècle* (Roma, 1993).

La terra i el ramat són, però, un àrea més de la pluralitat d'activitats que enguagen els camperols benestants.² Aquests pagesos passen més temps fent negocis que llaurant la terra. Negocis que tenen a veure amb el crèdit, les rendes de la senyoria i el comerç dels excedents. El mercat del crèdit, a través de la seua principal forma, el censal, consolida la preeminència dels grans pagesos perquè són ells els principals creditors de al sí de la comunitat camperola i fins i tot de la petita noblesa. Per altra part, els censals que ells carreguen responen a una necessitat immediata de liquiditat, perquè la moneda és escassa. L'arrendament de les rendes senyoriales és un altre dels fonaments econòmics de l'afirmació social dels grans llauradors. El primer és fer-se amb l'arrendament de les rendes del propi senyoriu per gestionar de forma directa l'àmbit que més els concernia, però també s'arrisquen amb rendes de senyoriu veïns. Finalment, les famílies amb majors reflexos especulatiu de la comunitat negocien amb els excedents de la collita, després de garantir el consum del grup domèstic i la llavor per al pròxim any.

1. La riquesa agrària

Tots, del pagès al senyor i de l'artesà al mercader, vivien abocats a la terra.³ Al voltant de l'agricultura girava el conjunt de l'economia, ja fos per les rendes, per la transformació de la producció agrícola o per viure directament dels productes de la terra. El 1430 Arnau Salelles, d'Oliva, fa donació *inter vivos*, per al matrimoni del seu fill homònim, de més de 76 fanecades (6,3 ha.), 4 d'elles de vinya i la majoria *terre arborarum*.⁴ Els Ribera fa la impressió que posseïen encara un major patrimoni en terres.

² Sobre aquest concepte de la pluri-activitat econòmica de les elits cf. J. L. Mayaud, «De la pluri-activité paysanne à une ré-édition de la petite exploitation rurale», *Annales de Bretagne et des pays de l'Ouest* 106-1 (1999), p. 231-248.

³ Si examinem el Llibre d'establiments de la vila de Gandia, observarem com 65 dels 104 establiments fan referència a activitats agropecuàries, mostra de la importància que aquestes tenien per a la vila. F. GARCIA-OLIVER, *Llibre d'establiments de Gandia*.

⁴ A títol orientatiu he fet el càlcul de la següent manera: 4 fanecades de un tros de vinya i 72 de *troceum terre arborarum (...)* ad censum ad rationem decem solidorum per iovata. D'aquesta expressió suggereix que siguen un mínim de dues jovades, encara que podrien ser-ne més. Deixe fora de compte dos *trossos* que no especifica la seua extensió. Per tant, la xifra és més un mínim que altra cosa, perquè en deuria tenir moltes més fanecades. En efecte, la *donatio inter vivos* suggereix indiscutiblement que el patrimoni d'Arnau Salelles era molt superior a les 6,3 ha. perquè en el moment de fer la *donatio* no es lliura la totalitat de l'explotació dels pares sinó tan sols una part. ACCV, *Protocols*, n. 6.464. Aquesta xifra resulta força

El 1431 Jaumeta aporta en concepte de dot 11.000 s., dels quals, 6.000 dels quals estan valorats en *quadam alquaream sive aliquibus edificiis vel domibus vel quadam hereditatem regni contiguam* franca.⁵ Un any després el seu germà Bernat Ribera, com a tutor dels altres germans Francesca, Joan i Esteve, venia a Iaie i Abdal·là Cucen, germans, habitants a Piles, altres 40 fanecades de regadiu (3,3 ha.) en la mateixa partida que abans, Malicariç, per preu de 700 s.⁶ El 1433 de nou Bernat establia a mitges per *duas possessiones* a les Jovades, tres possessions a Benifareç, una a Benicameta i mitja possessió a les Marjaletes.⁷ Per altra banda, segons el cappable de Bellreguard, a l'horta de Gandia, de 1509, quan aleshores l'alqueria ha bastit un creixement significatiu amb més de 67 famílies, denou famílies disposaven més de 30 fanecades (2,5 ha) mentre que la majoria, quaranta cultivadors, estaven entre les 11 i les 20 fanecades (1-2 ha).⁸

Junt al vocable *tros* menys freqüentment trobem altres expressions com *sort*, *heretat* i sobretot *alqueria*. En aquest cas s'està fent referència a una extensió de terra major de l'habitual, pertanyent a un únic propietari.⁹ Així apareix reflectit en la documentació. La totalitat dels testimonis que la vila d'Oliva presentà en el plet de 1401 sobre la forma de refer l'assut d'En Carròs posseïen bé «una alqueria» o bé «terra e heretament» que es regaven de la sèquia nascuda en el dit assut.¹⁰ Malauradament en cap dels casos es dona referència al nom i la ubicació d'aquestes alqueries, la qual cosa ens fa pensar que es tracten d'alqueries enteses com a centres d'explotació agrícola amb la suficient extensió com per garantir el consum d'una família camperola. A més, hi

interessant, tenint en compte que els magistrats municipals de Castelló de la Plana tenien unes 6,2 ha. de mitjana en 1398 i de més de 8 ha. en la segona meitat del segle XV. P. VICIANO, *Regir la cosa pública...*, p. 142.

⁵ ACCV, *Protocolos*, n. 6.463.

⁶ *Idem*, n. 6.465.

⁷ *Idem*, n. 6.466.

⁸ Ara bé, cal tenir en compte que aquest document ens ofereix una imatge deformada perquè els mudèjars tenen patrimonis més modestes que no els cristians. J. L. PASTOR ZAPATA, *Gandia en la baixa Edat Mitjana*, p. 74. CV, p. 549.

⁹ En opinió de Pau Viciano i Antonio José Mira aquestes alqueries a l'horta de València corresponen a heretats compactes que superen l'extensió de l'explotació mitjana pagesa, és a dir, les 5 ha. però no arriben a les 7 ha.. En canvi, a Vila-real les alqueries tenien unes dimensions entre les 6 i les 12 ha. J. A. MIRA i P. VICIANO, «Arrendaments i parceries. La gestió indirecta de la terra al País Valencià (segles XIV-XV)»..., p. 485. J. A. del POZO CHACÓN, *Proboms i camperols. espai agrari i poder local a Vila-real* (Vila-real, 1995), p. 59.

¹⁰ AHCG, AB-1665.

podria residir una família, o no cap, amb la qual cosa aquestes alqueries serien mostra de l'existència d'un hàbitat dispers. És el cas de l'alqueria que els Maians d'Oliva posseïen en terme de Gandia¹¹.

Al seu torn, Pere Bages a la seua mort deixava una alqueria amb algunes cases i la terra contigua ubicada a la partida de la Creu, una vinya, un *trocet* de terra, diversos bancals i, encara, 16 fanecades (1,3 ha).¹² Malgrat que es fa esment a unes cases, no sembla que hi hagués establerta una comunitat de veïns.¹³ Tampoc sembla que es pugui considerar com a nucli d'assentament l'alqueria de l'Antigor. Aquesta va pertànyer als Rostojos almenys des d'inicis del segle XV.¹⁴ Al llarg d'aquest segle l'heretat es fragmentà tot i mantenint l'edifici agrícola dintre de la branca principal de la família¹⁵. En 1520 Isabel, vídua de Francesc Rostojó, deixava a Miquel Rostojó, nét seu, tres trossos de terra disseminats per la partida, un dels quals incloïa l'alqueria.¹⁶ En altres ocasions, l'alqueria apareix vinculada a un molí, com veurem en el cas de l'alqueria d'Astruc, situada a Palma. Tot i els exemples que acabem de veure, alguns camperols arribaren a comprar alqueries poblades, convertint-se en senyors amb una petita comunitat. El llaurador Vicent Sabot comprà el 1427 la que des d'aleshores seria

¹¹ En el plet de l'assut d'En Carròs de 1401, apareix Guillem Maians, com a propietari d'una alqueria que rega de la sèquia nascuda del dit assut. El 1430 documentem el seu fill Antoni arrendant una alqueria en terme de Gandia a uns musulmans d'Oliva on no es fa cap esment al poblament. Recordem que Gandia també té terme al marge dret del riu d'Alcoi. ACCV, *Protocolos*, n. 6.465. Per al cas de València cf. F. ARROYO ILERA, «Población y poblamiento en la Huerta de Valencia a fines de la Edad Media», *Cuadernos de Geografía* 39-40 (1986), p. 125-155.

¹² AHN, Nobleza, *Osuna*, llig. 1.136, n. 10.

¹³ Entre d'altres raons perquè en l'arrendament d'aquesta alqueria no es fa esment de cap població, quan normalment en aquests tipus de documents si l'alqueria està poblada sol concretar-se les condicions de l'arrendament respecte aquesta població.

¹⁴ Pel que esmenta el document d'Alfons el Vell sabem que l'alqueria de l'Antigor va pertànyer a Pere Carbonell, un prohoms de la vila, i que estava ubicada en el marge dret del riu d'Alcoi. ARV, MR, vol. 9.568, f. 42.

¹⁵ Aquest fet, lluny de ser casual, respon a una estratègia premeditada d'identificació de l'alqueria amb els Rostojos i de distinció d'aquests d'entre la resta dels camperols, com queda ben palès en el testament d'Isabel, vídua de Francesc Rostojó.

¹⁶ «Ítem, dexe per dret de heretat certa (...) a mon nét Miquel Rostojó, fill d'en Joan Rostojó, quòndam, mon fill, tres trossos de terra situats en terme de Gandia en la partida l'alqueria dels Rostojos, lo hun plantat de oliveres, franch y quití, l'altre és dit de [...] davall lo corral e ab la part del dit corral com l'altra [...] de Hieroni Guitart e lo tercer tros està davant lo tros [...] mar, a la part damunt tots, franchs y quití» AHN, Nobleza, *Osuna*, llig. 1.349, n. 13.

l'alqueria d'En Sabot a Miquel de Sant Joan.¹⁷ Es tractava d'una petita alqueria *sitam et positam in termino dicte ville in partita de la Alfàs cum quibusdam domibus ibidem sitis et positis*, és a dir, que estava poblada¹⁸. El preu de venda final fou de 5.000 s., dels quals Miquel de Sant Joan sols en rebé 300, la resta foren destinats a satisfer diversos deutes que de Sant Joan tenia, entre d'altres amb Vicent Sabot.¹⁹ De la gestió d'aquest al front de l'alqueria no en sabem res fins a la seua venda el 1434 quan l'adquirí Guillem Fortuny, un burgés pertanyent a l'oligarquia local.²⁰ El 1441 passà a mans de Joan Balaguer, i després a Joan Rotlà i encara a Lluís Carbonell, abans que aquest la vengués als Borja el 1486.²¹

Un dels límits de l'alqueria d'En Sabot era l'alqueria d'En Paloma, que devia el seu nom a Bernat Paloma, un altre llaurador, que l'havia adquirit abans de 1425, quan prestà jurament de vassallatge al nou duc Joan de Navarra. Paloma provenia d'entre les files dels pagesos benestants de Palma. La possessió d'aquesta alqueria explica el seu interès en exercir el càrrec de sequier dellà el riu ofici que ocupà el 1430.²² Sobre la continuïtat d'aquesta família al front de l'alqueria res fa pensar que Silvestre Paloma, fill de Bernat, la mantingués després del seu pare. La mancança de continuïtat no afectat sols als propietaris sinó també als mitgers que les treballen. Tanmateix ja hem vist com en el cas dels Rostajo una propietat s'assimila a una família²³. Els Ribelles també arriben a identificar-se amb la seua alqueria. Almenys des de 1416 hem pogut documentar la possessió de l'alqueria de l'Alcudiola per part dels Ribelles, camperols de Rafalcofer.²⁴

¹⁷ ACCV, *Protocols*, n. 27.201. Aquest mateix any de 1427 Miquel de Sant Joan arrendava de Violant March, vídua de Joan March els seus llocs del Verger, el Real i la Cremadella, situats en terme de la vila de Dènia durant tres anys per 5.000 s. anuals. AHN, Nobleza, *Osuna*, llig. 1.280, n. 10.

¹⁸ Tot i que després es fa esment de les confrontacions, entre d'altres l'alqueria de Bernat Paloma, no s'ha pogut localitzar de forma precisa la seua ubicació. Tanmateix, si limita amb l'alqueria d'En Paloma i aquesta s'hi troba en el marge dret del riu d'Alcoi, segons consta en el document AHCG AB-1.666, l'alqueria d'En Sabot caldria ubicar-la també en el marge dret del riu.

¹⁹ Miquel de Sant Joan havia carregat sobre l'alqueria diversos censals, les pensions dels quals muntaven un total de 342 s. i 8 diners anuals, les quals Sant Joan satisfaria aquell any. A més, en temps màxim de dos anys s'haurien de quitar entre els dos per iguals parts els 126 s. carregats a Vicent Saragossà.

²⁰ Exercí diversos càrrecs -jurat, justícia i procurador general del duc- i en diferents ocasions arrendarà, com el seu successor, Joan Balaguer, sises i peïtes.

²¹ La successió de compravendes en J. L. PASTOR ZAPATA, *Gandia en la baixa Edat Mitjana...*, p. 64.

²² Per tant, les alqueries de l'Antigor, d'En Sabot i d'En Paloma s'ubiquen molt pròximes. AHCG, AB-1.666.

²³ L'alqueria d'En Tamarit també aconsegueix identificar-se a una família i no a un individu com succeeix habitualment, encara que en aquest cas no es tracta d'un camperol.

²⁴ En el document s'esmenta «l'alqueria d'En Ribelles».

El 1428 Bernat Ribelles estableix un tros de terra a Abrahim Xerisca, aleshores a Castellonet.²⁵ Jaume d'Ares, almenys fins 1401, fou propietari del lloc de Ròtova però també es podia accedir a la senyoria d'una alqueria o d'un lloc mitjançant la compra col·lectiva.²⁶ Així, de la mateixa manera que València ostentaria la senyoria de Gandia o Barcelona la d'Elx, el justícia, jurats i Consell de Palma el 1401 comprava a Alfons el Vell el lloc de Ròtova, convertint-se aleshores en el seu titular. El preu de l'operació, que incloïa tots els drets sobre el lloc, ascendia a 45.300 s., dels quals el Consell de Palma pagà immediatament 3.300 s.²⁷ La resta de la quantitat seria pagada mitjançant un censal amb una pensió anual de 1.615 s.²⁸ Ara bé, és una operació d'especulació financera i territorial gestada per l'elit de la comunitat. Els prohoms avancen els capitals, el retorn dels quals queda garantit amb possiblement l'assignació de les rendes del lloc i el repartiment d'heretats en el terme a cadascun d'ells, com mostra la venda que féu Joan Vidal el 1405 a Bernat d'Ares, Domingo Belsa i Guillem Astruc de *illam partem nostra hereditatis de Rotova, quam hereditatem de Rotova ego, dictus Iohannes Vitalis, simul cum aliis personis [...] emi ab inclito domino duce Gandie, qua hereditas est in diversis troceis terre vineis, oliveriis, figueralibus et hospiciis*. El preu de venda era de 420 s.²⁹ L'època de la meitat del censal corresponent a aquest any de 1405 ens informa de quins eren els propietaris: Guillem, Bernat i Antoni Matamala, Bernat d'Ares, Guillem Astruc, Jaume Ferrer i Domingo Belsa satisfieien 807 d'aquells 1.615 s.³⁰

Els llauradors acomodats posseïen terres més enllà del lloc i encara del terme on residien.³¹ A Pego, els propietaris forasters a la vall representaven un 6,4 % del valor total de les propietats rústiques, que en diners comptants suposava un total de 34.846 s.

²⁵ ACCV, *Protocols*, n. 28.753.

²⁶ Sobre aquest fet sols disposem d'un parell de notícies AHN, Nobleza, *Osuna*, llig. 1.136, n. 6.

²⁷ En aquesta operació el síndic representant del Consell fou Esteve Garcia, germà d'Aparici Garcia. Malauradament, la única informació sobre la compravenda que disposem és el mateix document de compravenda, i un seient en el llibre de comptes de 1402 al respecte. Ni que siga a tall orientatiu, pensem que avui en dia el terme de Ròtova ocupa 7,2 km².

²⁸ Pagament el 1402 de la pensió, ARV, MR, vol. 9.857, f. 4v.

²⁹ AHN, Nobleza, *Osuna*, llig. 1.136, n. 10.

³⁰ *Idem*.

³¹ Lluís To ha demostrat com els pagesos acomodats no sols posseïen terres allà on hi residien sinó que les seues explotacions s'eixamplaven pels termes veïns. Ll. TO FIGUERAS, «Una diferenciació pagesa a la diòcesi de Girona (segle XIV). Una nota metodològica», a M. Barceló, G. Feliu, A. Furió, M. Miquel i J. Sobrequés (eds.), *El feudalisme, comptat i debatut. Formació i expansió del feudalisme català* (València, 2003), p. 441-464.

repartits en cinquanta-dos propietats, segons el llibre de la peita confeccionat entre 1477 i 1488.³² Entre els propietaris hi havia nombrosos pagesos acomodats de l'horta de Gandia. Francesc Ainat i Miquel Ainat, tots dos de la Font d'En Carròs, figuraven entre els propietaris forasters que més terres posseïen a Pego, amb unes possessions valorades en 3.372 i 2.752 s. respectivament, tot plegat, 6.124 s. Segurament aquestes terres devien ser treballades mitjançant establiments emfitèutics, arrendaments o mà assalariada, perquè els Ainat residien a la Font d'En Carròs. El següent gran propietari és d'Oliva, Bartomeu Gisbert, que posseeix terres per valor de 1.400 s. També els Salelles estan presents a Pego. El llaurador Francesc Salelles, així com un altre Salelles, Sebastià, posseeixen terres per valor de 1.580 s. cada un, mentre que el seu parent, metge de professió, Ausias Salelles doblava aquesta xifra, amb unes possessions valorades en 3.582 s.³³

Sembla, per tant, que les dimensions de les heretats dels camperols benestants superaven les 5 ha., establides com a ideal d'autosuficiència, i segurament també les 10 ha., amb la qual cosa podien destinar bona part de la seua producció al mercat. Per altra banda, junt a les dimensions de les heretats, en determinats casos podem utilitzar altres fonts per a perfilar els grans patrimonis, les fonts fiscals. En el cens per a la recaptació de l'impost del morabatí de 1373 en les terres d'Alfons el Vell, és a dir, el terme de Gandia i el de Palma, els llinatges de la pagesia benestant paguen la quantitat màxima establida en 7 s.³⁴

És en el cens de focs de 1381 manat confeccionar per Alfons el Vell per al repartiment del donatiu que havia exigit per a l'alliberament del seu fill captiu on podem apreciar netament l'estratificació dels patrimonis pagesos, tot i que siga de manera aproximada.³⁵ A Gandia, dels vuitanta-nou caps de família que tenen un patrimoni

³² J. ALMELA, *L'home i la terra a Pego. L'estructura de la propietat agrària a Pego i anàlisi social en el trànsit de segle XV al XVI*, Treball d'investigació inèdit, Universitat de València, (Valencia, 2007), p. 10.

³³ *Idem*, p. 127-128.

³⁴ CDC, p. 22-32.

³⁵ Alfons el Vell havia estat presoner en la batalla de Nàjera, on havia acudit defenent la causa d'Enrique de Trastàmara. Pere March aconseguí l'alliberació del senyor de Gandia a canvi d'un elevat rescat i l'entrega d'Alfons i Pere, fills d'Alfons el Vell, com a penyora mentre es pagava el rescat. Pere fou ràpidament retornat, però el pagament de la quantia establerta a Alfons, el Jove tardà prou més en reunir-se. Aquest donatiu anava destinat a reunir la suma exigida pels adversaris. Cf. totes aquestes qüestions en J. CASTILLO, *Alfons el Vell, duc reial de Gandia...*, i CDC, p. 41-56.

«valents quatre mília s. e de quatre mília s. a ensús» trobem Guillem Ponç, Aparici Garcia, àlies Palma, i el pescador Berenguer Dalmau. També el carnisser Joan Sans, qui casarà la seua filla amb al camperol Simó Terol. La xifra de llauradors augmenta en el següent nivell, «persones valents lurs béns de duo mília s. tro en IIII^m s.»: Simó Terol, Arnau Fitor, major de dies, Joan Busquet, Joan de Novals, o Genís de Pertusa, bolitger, en són alguns. Finalment, en l'últim graó, el de «persones que han valents II^m s. e de duo mília a enjús» trobem també nombrosos camperols d'entre els qual destaquen Aparici Miquel, Berenguer Fitor, fill d'Arnau, Berenguer Noguera, i sobretot un Rostoyo, família que en el segle XV veurà augmentar significativament el seu patrimoni.

En el cas de la universitat de Palma sí que s'observa una clara correlació entre l'elit de poder i l'elit econòmica.³⁶ Gairebé els disset individus que formen el grup de «casats de quatre mília s. e de aquí a ensús» ocupen o ocuparan un càrrec en l'administració local. S'hi troben els germans Matamala, Guillem i Antoni, el consogre d'aquest, Domingo Belsa, Guillem Astruc i Bernat Paloma.³⁷ Altres famílies, que no ocupen cap càrrec polític, s'arreglen entre els que tenen béns «per valor de duo mília s. tro en IIII^m». Aquest és el cas de Pere Ros i dels germans Ferrando. Pel que fa a la població musulmana, al terme de Palma i al contrari que en el cas del terme de Gandia, sí que se censen «fochs de duo mília s. tro en IIII^m s., com de quatre mília s. a ensús n'i hagués nengú». Com entre els cristians, també ací hi ha una correspondència entre els dirigents de l'aljama i els patrimonis més amplis i valuosos. És el cas dels Cacim i dels Adlaurí. Per sota dels 2.000 s. de patrimoni s'hi troben els Alhannat, els Cremaden i els Gafull, famílies que al llarg de la segona centúria ocuparan diversos càrrecs en la direcció política de la comunitat.

³⁶ Aquesta correlació, tot i que és general a totes les elits rurals, no té perquè donar-se sempre. Poder polític i poder econòmic no sempre van de la mà. P. JARNOUX, «Entre pouvoir et paraître. Pratiques de distinction et d'affirmation dans le monde rural»..., p. 132.

³⁷ Segurament no siga ell sinó el seu fill homònim qui adquiri l'alqueria del seu nom.

Els cultius.

Els notables del món rural, com tots els que posseïen terres, feien del cereal, i això vol dir bàsicament el forment, el seu cultiu principal.³⁸ La importància del cereal queda reflectida no sols en les transaccions de terra sinó en les especificacions de les tasques exigides als mitgers, sovint donar almenys dues o tres relles a la terra, com habitualment exigien els contractes d'arrendament. També la vinya requeria d'atencions i treballs. Quan Antoni Cabot arrenda l'alqueria que fou del seu fill Guillem Cabot, rector, a Francesc Verdeguer i la seua dona Antònia, recentment establerts a Gandia, doncs eren de Pego, durant sis anys per preu de 400 s. anuals, li exigia cavar, podar i magencar la vinya.³⁹ Aquest cultiu s'estenia tant per les zones de secà com per les de regadiu. Ara bé, resulta significatiu que, en contraposició amb l'olivera i fins i tot amb l'arròs, no detectem en la documentació transaccions amb les eines referides a la vinya, com puguen ser trulls, cups i cellers. Junt al cereal, l'olivera i la vinya són els altres dos principals cultius. L'olivera experimentarà un notable creixement al llarg del segle XV, en detriment de la vinya.⁴⁰ Aquest augment de la superfície dedicada al conreu de l'olivera queda reflectit, més que en les transaccions de terra, en l'arrendament d'almàsseres i en les compravendes d'oli que coneixeran un creixement espectacular.⁴¹ En aquest comerç sembla haver una especialització per part de les elits musulmanes, encara que els pagesos benestants cristians no estan absents⁴².

Jaume Martorell, veí de Palma, el 1409, venia a Mahoamt Benenfe, del Raval, una de les famílies especialitzades en el comerç de l'oli 12 arroves d'oli a raó de mig florí l'arrova.⁴³ L'oli no sols tenia un ús alimentari sinó que també es feia servir per a la fabricació de teixits, per fer sabó i era emprat en medicina i farmacopea. A més, com el

³⁸ F. GARCIA-OLIVER, «Els cultius»..., p. 303.

³⁹ AHN, Nobleza, *Osuna*, llig. 1.136, n. 11.

⁴⁰ Així ho ha assenyalat Jose Luis Pastor aquest retrocés de la vinya hauria de relacionar-se amb la progressiva introducció del regne de València en els circuits internacionals i l'abaratiment dels costos de transport. J. L. Pastor Zapata, *Gandia en l'Edat Mitjana...*, p. 33.

⁴¹ El senyor de Vilallonga El 1427 venia 1.000 arroves d'oli (11.930 litres) a dos moros de l'Alqueria Nova i Beniopa al preu de 8 s. i 9 d. l'arrova. AHN, Nobleza, *Osuna*, llig. 1.280, n. 4.

⁴² F. GARCIA-OLIVER, «Els cultius»..., p. 313.

⁴³ AHN, Nobleza, *Osuna*, llig. 1.269, n. 5.

vi i el pa, tenia una clara vessant simbòlica lligada al cristianisme.⁴⁴ Com veurem, es tracta d'un producte, els excedents del qual són exportats no sols dins del regne sinó també al llarg de la Mediterrània⁴⁵. Pel que fa a l'arròs més que el seu cultiu, hem documentat els mitjans de transformació, molins arrossers que sens subte il·lustren la presència, difícil de quantificar, d'aquest conreu.

En els marges de les parcel·les s'hi trobaven les figueres i garroferes, encara que de vegades podien constituir el cultiu únic d'un tros de terra. El fet de dedicar parcel·les de terra exclusivament a aquests cultius ens il·lustra no sols la diversitat de conreus que composaven l'explotació dels llauradors benestants sinó també la diversificació de les seues activitats econòmiques. En 1390 Pere Martí de Gandia vengué un figural a Pere Verdeguer, per 143 s.⁴⁶ El 1434, Antoni Astruc ven a Pere Vidal, tots dos de Palma, un tros de terra de figueres per 60 s.⁴⁷ Aquests camps compactes suggereixen que el producte tingués una orientació mercantil, per bé que a l'horta de Gandia, les figues no gaudiren de l'expansió d'altres zones com la Marina o el Vinalopó. També hem documentat la presència de camps exclusivament consagrats a la garrofera, encara que aquestes ocupaven majorment el secà.⁴⁸ Abdal·la Rocí, de Beniopa, vengué el 1434 un tros de terra de garroferes ubicat en la partida de Marxuquera, una de les zones més característiques del secà en el terme general de Gandia, a Guillem Rigau, de la vila, per 100 s.⁴⁹

Per altra banda, gràcies als contractes de mitgeria i arrendament sabem que els arbres fruiters estaven estesos per l'horta de Gandia, encara que sense es concrete exactament de quin tipus es tractava. En el mateix sentit caldria esmentar la presència

⁴⁴ En la consagració dels càrrecs eclesiàstics l'aspirant era ungit amb oli sagrat de la mateix manera que ho eren els monarques.

⁴⁵ El 1408 el mercader Pere Mir lliurà a Gandia al també mercader Joan Salit, de València, 505 arroves (6.453 kg) d'oli que havien de ser carregades a la nau e Cristòfil Caro «per navegar en les parts de Alexandria». AHN, Nobleza, *Osuna*, llig. 1.324, n. 3. F. GARCIA-OLIVER, «Els cultius»..., p. 312.

⁴⁶ AHN, Nobleza, *Osuna*, llig. 1.172, n. 4.

⁴⁷ *Idem*, llig. 1.175, n. 11.

⁴⁸ Mostra del pes complementari de la garrofa per a les economies camperoles a Valldigna, el 1501 els pagesos benestants que arrendaren «la garrofa» feren costat al monestir i s'enfrontaren amb la comunitat camperola, la qual es negava a acceptar la prohibició de recollir les garrofes caigudes dels arbres sense manifestar-les a la senyoria. S'inicià aleshores un plet que tingué diversos escenaris jurídics, el senyorial, el de la Batlia i el de la Reial Audiència. F. GARCIA-OLIVER, *Cistercencs del País Valencià...*, p. 282-284.

⁴⁹ AHN, Nobleza, *Osuna*, llig. 1.175, n. 11.

de l'hortalissa. En els contractes d'arrendament o mitgeria, el propietari procurava garantir la seua dedicació a l'hortalissa, i no a un altre cultiu.⁵⁰ Unes garanties que també es procuraven en el cas dels alfals. El 1411 Esteve Ros, veí de Gandia, arrendava a Iaie Almurcí, sarraí de Benieto de n'Ortoneda, 3 fanecades (0,25 ha.) d'alfals durant tres anys amb la condició explícita de ternir-la sempre plantada de l'esmentat conreu. El preu era de 86 s. 8 d. anuals.⁵¹ Aquest cultiu era destinat com a farratge per als animals i sovint no pagava censos.⁵² Derivat d'aquest policultiu dominat pel forment, hem de pensar que la taula dels pagesos benestants estava ben proveïda, el que més la diferenciava de la resta, ben diversa, amb la presència de peix, de carn, de llegums i sobre tot de pa blanc, el més preuat.

La gestió de la terra

Les elits rurals posseïen importants explotacions agràries, no sols per les seues dimensions sinó també per la seua qualitat. Aquesta preeminència queda reflectida en uns comportaments concrets, en una estratègia productiva diferenciada de la resta dels llauradors. Com els burgesos de la ciutat, els camperols també han d'optar per la gestió indirecta de la totalitat o d'una part de les seues heretats perquè no poden atendre tot el seu patrimoni amb les atencions que requereix, especialment la terra però també als bestiaris. A més, cal considerar la gestió indirecta com una prova més de la inserció de l'economia rural en el mercat, els grans beneficiaris de la qual són els llauradors de l'elit.⁵³

⁵⁰ J. M. CRUSELLES, «Producción y autoconsumo en contratos agrarios de la huerta de Valencia (siglos XIV y XV)», a *Actes Ir Col·loqui d'Història de l'alimentació a la Corona d'Aragó* (Lleida, 1995), p. 61-78, concretament p. 71-72.

⁵¹ AHN, Nobleza, *Osuna*, llig. 1.269, n. 7.

⁵² En l'arrendament que Sibil·la, vídua de Jaume Ros, feia a Bartomeu de Rius, del lloc de Xeraco amb la jurisdicció civil i criminal, durant tres anys per 4.800 s. li feia esment que els llauradors podien fer «lliurement una fanecada d'alfals franca». *Idem*, llig. 1.269, n. 5.

⁵³ J. M. SALRACH, «Mercat i mercats», a E. Giralt (dir.) i J. M. Salrach (coord.), *Història Agrària dels Països Catalans. Volum II. Edat Mitjana* (Barcelona, 2004), p. 402-410, concretament p. 407-408. Per al cas anglès cf. J. WHITTLE, *The Development of Agrarian Capitalism. Land and Labour in Norfolk 1440-1580* (Oxford, 2007). I més recentment, «Leasehold tenure in England c. 1300-c.1600: its form and incidence», a B. J. P. van Bavel i P. R. Schofield (eds.), *The development of leasehold in northwestern Europe, c. 1200-1600* (Turnhout, 2008), p. 139-154. Cf. també M. MÜLLER, «Peasants, lords and developments in leasing in later medieval England», a B. J. P. van Bavel i P. R. Schofield (eds.), *The development of leasehold*

Aquesta gestió indirecta es realitza sota dos models diferents, l'establiment en mitgeria o l'arrendament en diners.⁵⁴ Els contractes de mitgeria permetien al propietari exercir el seu control sobre l'explotació, que sovint es tractava d'una explotació conjunta però no sempre. Era ell qui determinava els conreus i els treball a realitzar en la terra. Les seues obligacions consistien en contribuir en les despeses de la gestió quotidiana de la terra a canvi de la meitat de la producció. Per contra, l'arrendament donava un major marge de llibertat a l'arrendador, que es limitava a pagar el cens acordat.⁵⁵ En ambdós casos, el termini estipulat per a la duració dels contractes oscil·lava entre els dos i els quatre anys, tot i que en algunes ocasions superaven aquesta durada.⁵⁶ L'amplitud de l'explotació, però, no és l'únic motiu que aconsella la gestió indirecta de la terra. Aquest model d'explotació s'observa també en altres conjuntures de la família camperola. La mobilitat fou un tret força present en el conjunt de la societat medieval.⁵⁷ El procés d'ascens social de les elits rurals comportà la seua migració cap als centres urbans de major entitat des dels seus llocs d'origen. La distància respecte a l'heretat aconsellava l'elecció de la gestió indirecta, encara que sovint s'acabava optant per la seua venda.⁵⁸

Aquesta decisió econòmica podia estar també condicionada per la mort del cap del llinatge. En aquest context, tutors i vídues veien en la gestió indirecta una manera de garantir-se el consum dels productes bàsics i de mantenir íntegra l'explotació de la família.⁵⁹ Si era així, els arrendaments, i les mitgeries no estarien associades a fases d'expansió de la família pagesa sinó més a un període de contracció. En qualsevol cas,

in northwestern Europe, c. 1200-1600 (Turnhout, 2008), p. 155-178. J. Moriceau, *Terres mouvantes. Les campagnes françaises du féodalisme à la mondialisation, 1150-1850* (Paris, 2002).

⁵⁴ Altres expressions com «donació a llauró» gens estranyes a altres indrets del país són poc freqüents a l'horta de Gandia. F. GARCIA-OLIVER, «La ciutat contra el camp en la tardor medieval»..., p. 544.

⁵⁵ J. M. CRUSELLES, «Producción y autoconsumo en contratos agrarios de la huerta de Valencia (siglos XIV y XV)»..., p. 61.

⁵⁶ F. APARISI ROMERO, «La gestión indirecta de la tierra en la huerta de Gandia durante el siglo XV» a B. Arízaga i J. A. Solorzano (eds.), *La ciudad y su influencia territorial, Nájera. Encuentros internacionales del Medioevo* (Logroño, 2007), p. 279-290, concretament, p. 289.

⁵⁷ A. FURIÓ i F. GARCIA-OLIVER, «The horizons of the city: rural mobility in a frontier land (the Valencian country, 1250-1350)», a S. Carocci (ed.), *La mobilità sociale nel medioevo* (Roma, 2010). p. 513-554.

⁵⁸ J. M. CRUSELLES, *Els notaris de la ciutat de València...*, p. 268.

⁵⁹ A. J. MIRA i P. VICIANO, «Arrendaments i parceries. La gestió indirecta de la terra al País Valencià (segles XIV-XV)»..., p. 493.

la família pagesa vivia a la recerca d'un equilibri entre les seues dimensions i les de l'explotació. L'lauradors en edat avançada, que vivien soles, sense la progenitura optaran per la via de la gestió indirecta com a forma de garantir-se els productes bàsics. Fins i tot, es pot donar el cas que els propis fills siguen els arrendataris, com tindrem oportunitat de veure tot seguit. Per tant, davant una mateixa elecció, la gestió indirecta, s'aplegaven diverses estratègies.⁶⁰

El 1409 Pere Astruc d'Ador arrendava a Iaie Bencilim, de la vall de Vilallonga, la seua alqueria, el molí i les terres que allí hi tenia, a excepció de la vinya, que es localitzava en la partida de l'Alfàs. Bencilim hauria de donar almenys dues relles abans de deixar l'arrendament mentre que les solside de l'assut i de la sèquia, en cas de produir-se, anirien a messió d'Astruc. El preu de l'arrendament era de 500 s. anuals a pagar per Nadal.⁶¹ Per part seua, Jaume Mascarell, un altre dels prohoms de Palma, optà per la mitgeria en lliurar totes les seues possessions a Bonifaci Vesia, també del dit lloc durant tres anys, amb el benentès que financiarà la meitat de les llavors.⁶² També escollí la mitgeria Pere Ferràndez, d'Oliva, per posar en explotació quatre trossos de terra de regadiu que tenia a la partida de Malicarig i que lliurava a Abdal·là Dorovi⁶³.

Habitualment era el propietari qui havia de pagar els censos de la terra. El 1421 Saat Denní de la vall de Vilallonga arrendava un tros de terra a Bernat Mascarell,

⁶⁰ Ara bé, totes elles estaven condicionades no tant per l'estratègia de la comercialització i el mercat, que sens dubte estava present, sinó més bé per la lògica del consum i la reproducció de l'explotació pagesa a la recerca de l'autosuficiència. Aquest és un tret que Mira i Viciano assenyalaren ja no sol per a l'horta de Gandia sinó per al conjunt del territori valencià a partir dels seus observatoris, Gandia, València i Castelló de la Plana. A. J. MIRA i P. VICIANO, *Idem*, p. 491-492. En canvi a nivell europeu, la gestió indirecta de la terra apareix lligada no sols a la penetració urbana sinó també a l'orientació mercantil de l'agricultura, com és el cas de la *mezzadria* italiana. A diferència del cas valencià, a la Toscana els contractes de *mezzadria* replegaven les tasques de la dona que no es reduïen a la casa sinó que *le donne, cioè, lavorano anche eni campi ma non in tutti i periodi dell'anno e probabilmente nemmeno in tutti i momenti del giorno né per eseguire tutte le operazioni colturali necessarie sulle terre*. G. PICCINI, «Le donne nella mezzadria toscana delle origini» a *Medioevo delle campagne. Rappotti di lavoro, politica agraria, protesta contadina* (Roma, 2003) p. 153-203, concretament p. 156. G. CHERUBINI, *L'Italia rurale del basso Medioevo* (Roma, 1996), p. 131-133. En el cas de l'Ile-de-France s'observa una tendència durant la segona meitat del segle XV a establir contractes de llarga durada. Entre 1448 i 1540, sols cinc contractes tenien una durada inferior a nou anys, mentre que quaranta passaven aquest temps, i desset d'ells eren de dotze anys. J. M. MORICEAU, *Les fermiers de l'Île-de-France. XV^e- XVIII^e siècle* (Paris, 1994), p. 98-102, la cita en p. 99. El cas anglés, T. J. BYRES, «Differentiation of the Peasantry Under Feudalism and the Transition to Capitalism: In Defence of Rodney Hilton», *Journal of Agrarian Change* 6-1 (gener 2006), p. 17-68.

⁶¹ AHN, Nobleza, *Osuna*, llig. 1.269, n. 5.

⁶² *Idem*, llig. 1.280, n. 4.

⁶³ ACCV, *Protocols*, n. 6.465.

d'Ador, durant tres anys per preu de 100 s. anuals, francs de peita i de cens, que hauria de satisfer el musulmà de Vilallonga.⁶⁴ En els contractes de mitgeria de l'horta de Gandia hem pogut observar que, a diferència del que succeeix a l'horta de València, els propietaris no solien aportar les bèsties de llaurar, cosa que anava en detriment dels mitgers.

De fet, sols en un contracte de mitgeria es fa esment a un cavalleria i no sembla que siga un animal per a llaurar la terra. El 1430 Bernat Ribes, agricultor de la vila d'Oliva, establia a mitges a Mateu Penyarosa, també agricultor de la vila, totes les seues possessions en terme d'Oliva, llevat de 9 fanecades de marjal (0,7 ha.), 2 fanecades d'horta (0,1 ha.), un altre tros de terra que ja té en mitgeria i tres vinyes que vol retenir. El contracte es feia per a tres anys, durant els quals Penyarosa hauria de satisfer els 90 s. que li corresponien per la somera que Ribes li proporcionava.⁶⁵ La somera no és una cavalleria per treballar la terra sinó més bé una bèstia de càrrega.

Els camperols benestants participaren també del negoci de la canyamel.⁶⁶ Fucei Abdulcarim posseïa algunes formes de sucre, però la forma més documentada fou l'arrendament de parcel·les als empresaris del nou negoci. El 1430 Berenguer Noguera, de Gandia, arrendava 6 fanecades (0,5 ha.) que posseïa a la partida del Fossar nou a Pere Martí, qui formava part d'una companyia sucrera juntament amb Bartomeu Ramon i Andreu de Benfa.⁶⁷ El contracte es signava per tres anys durant els quals, Noguera hauria de satisfer els 24 s. de cens que gravava la terra. El preu de l'arrendament eren 133 s. 8 d. anuals, encara que en l'últim any no es pagaria en diners comptants sinó amb la collita de canyamel. D'aquesta manera, Noguera accedia a una part de la producció per a intervenir directament en el mercat del sucre.⁶⁸ Abrahim Paig també arrendà durant el mateix any 5 fanecades (0,4 ha.) a Bartomeu Ramon, membre de la companyia com hem vist, per preu de 180 s. anuals.⁶⁹

⁶⁴ AHN, Nobleza, *Osuna*, llig. 1.270, n. 7.

⁶⁵ ACCV, *Protocolos*, n. 6.464.

⁶⁶ Tot el relatiu a la canyamel vegeu *Afers* 32, (1999), i J. A. GISBERT. (ed.) *Sucre & Borja: La canyamel dels Ducs* (Gandia, 2000).

⁶⁷ AHN, Nobleza, *Osuna*, llig. 1.280, n. 13.

⁶⁸ En efecte, molt possiblement Noguera obtingués majors beneficis venent directament la producció.

⁶⁹ *Idem*, llig. 1.280, n. 13.

De vegades, el motiu pel qual els llauradors es decantaven per la gestió indirecta era la distància que els separava de l'explotació. El 1476, Joan Ros, veí de Gandia, cedia totes les seues terres ubicades al terme de Palma a Pere Moscardó, un modest camperol d'Ador, llevat de les vinyes i els pinars, que requerien menys feines. Dels fruits dels arbres hauria de pagar la meitat mentre que dels cereals la tercera part, a canvi Ros no hauria de contribuir en les despeses generades per la terra.⁷⁰ El normal, però, és que el propietari sí que hi contribuís. Iaie Bengalip, àlies Menlix, sarraí del raval de Gandia i procurador d'Antoni del Llac, notari de la vila d'Aiora, lliurà a mitges l'alqueria del seu principal, anomenada d'En Carbó, a Guillem Rigau, de Gandia. Iaie i Guillem acordaren que el propietari seria «tengut pagar e ajudar-vos en les dites miges, axí del sembrar com de altre, ço que s acostumat». Els fruits, tant d'arbres com d'esplets, serien també a mitges. Ara bé, el propietari imposa una sèrie de condicions, «fer ortalices en alcuna partida de les dites terres, *et cetera*, e axí mateix fer fem e femar aquelles» a més d'artigar les terres en guaret, per a la qual cosa li avançà 120 s.⁷¹

La gestió indirecta també era una opció en aquells casos on l'edat impedia anar al camp a llaurar. Ramon Perelló, major de dies, i la seua muller Ramona, optaren per arrendar els dos trossos de terra que encara retenien als seus fills Ramon, Guillem, Bernat i Francesc.⁷² Un arrendament que «fem nosaltres durador de tota vida nostra e del darrer morint de nosaltres» amb la condició d'entregar cada any, cadascú dels fills 9 barcelles de forment (144 l.) per Sant Joan, 5 cànters de vi (96,6 l.) per Sant Miquel, entregar 80 s. i encara pagar entre tots quatre el censal de 50 s. carregat a Francesc Dalmau, notari.

L'absència del cap de família era un altra de les circumstàncies que condicionaven les estratègies dels camperols. L'opció de la gestió indirecta es convertia aleshores en una manera de mantenir la propietat sobre l'explotació i garantir alhora l'autoconsum de la família. Aquesta fou l'opció d'Antoni Maians d'Oliva en fer-se càrrec de l'explotació familiar el 1430.⁷³ Maians, en nom propi i com a tutor dels seus

⁷⁰ *Idem*, llig. 1.350, n. 1.

⁷¹ *Idem*, llig. 1.175, n. 11.

⁷² *Idem*, llig. 1.205, n. 3.

⁷³ ACCV, *Protocols*, n. 6.464.

germans, arrendava per a tres anys *quadam sortem sive alquaream* ubicada en Gandia a Azmet Xico i Azmet Xoli, de la moreria de la dita vila. El preu de l'arrendament era de 266 s. 8 d. anuals. Les condicions que estableix Maians ens permet observar les limitacions que els propietaris imposaven als colons. Els musulmans podien plantar dacsa -blanca i roja- a llur voluntat però sols durant els dos primers anys i en un extensió màxima d'una o dues fanecades. En l'últim any haurien de donar un rella. La llenya havia de partir-se entre les dues parts. El 1433 Bernat Ribera establia a mitges per a tres anys Pere Ortís, un pagès de la vila, *duas possessiones* a les Jovades, tres possessions a Benifarés, una a Benicamesa i mitja possessió a les Marjaletes⁷⁴.

Els arrendaments a curt termini ens permeten observar a les dones en acció. També fou aquesta l'estratègia entre les vídues dels llauradors benestants al front de la petita empresa camperola. El 1418, Francesca, vídua de Pere Bages, arrendava la seua alqueria a Saat Llobet, de Benicanena, durant quatre anys, un més de l'habitual, per preu de 220 s. anuals. Saat hauria de tirar 50 càrregues de fem (3.900 quilos). les quals volia «ans que les scampen les me amostren», i si no les mostrara hauria de posar-n'hi altres 50. A canvi Francesca es comprometia a pagar el cens, 43 s. 6 d., a l'Almoina «de catius a reembre de la vila», senyor directe de l'heretat.

Tampoc resulta gens estrany detectar camperols que amplien la seua explotació mitjançant l'arrendament o la mitgeria, per tal de mantenir una relació el més equilibrada possible entre les dimensions de la família i les de l'explotació. En 1398 Berenguer d'Ortoneda, habitant de Gandia, arrendava la meitat d'un tros de terra a la partida del Castell de Bairén amb les cases allí situades a Àixer Valenci de Benicanena, membre preeminent de l'aljama, durant tres anys per preu de 80 s.⁷⁵ Bernat Perelló, fill del Ramon Perelló abans esmentat, El 1430 arrendava 6 fanecades seues (0,5 ha.) al mestre sucrer Andrea de Benfa per preu de 380 s. a l'any. La quantitat, desorbitada en relació amb els casos que hem vist abans, responia al fet que Perelló devia «a mes pròpies despeses he a guaretar la dita terra e plantar la canyamel que m dareu e cavar aquella V cavons cascun any e regar tantes vegades com haurà mester, totes les coses

⁷⁴ *Idem*, n. 6.466.

⁷⁵ AHN, Nobleza, *Osuna*, llig. 1.173, n. 1.

promet fer a ma despesa. (...) axí matex a mes despeses cascun dels dos anys derrers en los dits camps CXXV càrregues (9.750 quilos) de fems cascun any».⁷⁶

Més que parcel·les, que també, els pagesos benestants arrendaven sobretot petites alqueries poblades, amb l'expectativa de recuperar els capitals amb les rendes del lloc. En efecte, les elits rurals foren un dels grups socials beneficiats de la difusió de la gestió indirecta com a forma de gestió de les senyories arreu d'Europa després del segle XIII i sobretot després de la segona meitat del segle XIV. El 1402 fra Nicolau de Pròixida, cavaller de l'orde de Montesa, comanador de la vall de Perputxent arrendava a Antoni Matamala i altres la dita vall per 2.353 s.⁷⁷ El 1415 l'arrendament era de 1.800 s. fet en favor del dit Antoni, de Domingo Belsa i Arnau de Sant Martí.⁷⁸ El 1426 Alamanda, vídua d'en Carbrera, lliurava en arrendament a Miquel Ros, Domingo Belsa, Bernat Bono i Antoni Matamala, tots d'Ador, els llocs de Castellonet i Almiserà per tres anys per 3.300 s.⁷⁹ Aquest arrendament no incloïa la casa on Fluvià habitava ni la vinya i hort del senyor, i el més important és que Ros tindria tota la senyoria sobre els moros com l'havia tingut Fluvià. L'any següent el dit Miquel Ros arrendava el lloc i terme de Ròtova a Joan de Fluvià durant dos anys al preu de 4.400 s. cada any.⁸⁰ El 1429 Gabriel Marc, de Gandia, i Fucei Abdulcarim, aladí de les alqueries d'Hug de Cardona, pagaven 8.500 s. de l'arrendament de l'alqueria d'En Montalbà.⁸¹

No era tampoc cap fet estrany que els musulmans arrendaren alqueries. El 1432 Iaie Bengalip, del raval de Gandia, i Iaie Xuaip, de Beniarjó, arrendaven l'alqueria anomenada Sahara, que com totes disposava de la seua almàssera, durant quatre anys per preu els quatre anys de 4.620 s.⁸² Aquest arrendament no incloïa el forment, l'ordi i l'espelta que es reservaven els senyors, ni tampoc «la vinya de la Malvesia e la vinya del Grech e la vinya Gran», però si la resta de terres i drets jurisdiccionalns «si alguna ne

⁷⁶ F. APARISI ROMERO, «La gestión indirecta de la tierra en la huerta de Gandia durante el siglo XV»..., p. 287.

⁷⁷ AHN, Nobleza, *Osuna*, llig. 1.174, n. 4.

⁷⁸ *Idem*, llig. 1.391, n. 766.

⁷⁹ *Idem*, llig. 1.206, n. 4.

⁸⁰ *Idem*, llig. 1.280, n. 10. Al seu torn, si Fluvià és senyor de Ròtova El 1427 vol dir que el Consell de Palma retingué aquest lloc en les seues mans no més de 15 anys.

⁸¹ *Idem*, llig. 1.280, n. 12.

⁸² *Idem*, llig. 1.270, n. 11.

havem». A la fi del contracte, Xuaip tornava a arrendar l'alqueria ara durant un anys per 330 s., una xifra molt inferior a l'arrendament que finalitzava.⁸³

Però l'exemple més remarcable pel volum de l'operació potser siga l'arrendament de l'alqueria de Joan Rotlà. Saat Zomila, de Benipeixcar, tenia la suficient capacitat econòmica per a arrendar el 1461 l'esmentada alqueria per 12.000 s.⁸⁴ El 1439 Joan de Llorca i Joan Capdevila, notaris de Gandia i procuradors d'Aldonça, hereva de mossèn Joan Ximénez Romeu, arrendaven a Abdal·là Benxervit i Fucei Bohaiçar de Beniarjó el lloc de Castellonet, en terme de Palma, durant dos anys per 2.380 s. anuals, en les condicions que el tenia arrendat anteriorment Joan Belsa, a les quals s'afegia que «si crim hi ha a remetre que n'haiam abduy» entre els procuradors i els arrendadors.⁸⁵

Els notables del camp quan per raons diverses, però relacionades amb les vicissituds de la família, necessitaven incorporar noves terres a l'explotació o per contra desprendre's temporalment de parcel·les no sols es decantaven per la gestió indirecta. Els contractes emfitèutics foren una opció que els llauradors triaren si bé és cert en molt menor mesura que no les formes de gestió indirecta. Aquesta menor presència documental potser pugua respondre a la prioritat que els camperols concedeixen als productes agrícoles. Els interessa més captar part de la producció, mitjançant els contractes de mitgeria, o fins una renda reajustable en funció de les circumstàncies, a través de l'arrendament en diners, que no la renda fixa del contracte emfitèutic. Hem mencionat abans com el 1428 Bernat Ribelles estableix un tros de terra a Abraham Xerisca, aleshores a Castellonet, a un cens de 4 s. per fanecada.⁸⁶

⁸³ El preu de l'arrendament era tan baix perquè moltes de les rendes estaven encara en vigor del contracte anterior. En efecte, diu el document: «com lo forment e ordi ja sien vostres segons tenor del vostre arrendament dels anys passats, enaxí que si lo oli no és acabat de collir d'ací a Nadal que l'puscats acabar de collir après la dita festa, com sota la present anyada sia vostre». AHN, Nobleza, *Osuna*, llig. 1.270, n. 13

⁸⁴ La xifra quasi es podia equiparar, per exemple, als 13.878 s. que obtenia la corona a la batlia de Castelló el mateix any. P. Viciano, *Els cofres del rei...*, p. 168. AHN, Nobleza, *Osuna*, llig. 1.350, n. 16.

⁸⁵ *Idem*, llig. 1.280 n. 15.

⁸⁶ No diu quantes fanecades té la parcel·la, però deu tenir més de 2. Sembla que no s'alteraren massa els censos perquè el 1406 Francesc Boigues estableix en emfiteusi a Mahomat Safe, de Benieto, 4 fanecades (0,3 ha.) situades en la partida del Castell de Bairén amb un cens de 4 s. per fanecada. AHN, Nobleza, *Osuna*, llig. 1.136, n. 11. Apèndix documental, n. 6.

2. Inversions ramaderes

La ramaderia resultava una activitat fonamental per a la societat medieval. No només proveïa el consum de carn sinó que també era la principal font de matèries primeres per a la indústria de les pells i, sobretot, per a les vinculades a la manufactura de la llana. I és que a l'edat mitjana a bona part d'Europa els ramats eren, essencialment, d'ovelles. Això no obstant, cal tenir en compte altres animals com cabres, bous, cavalls i porcs. Tots ells procuraven un element indispensable per l'agricultura, els fems amb que havien de regenerar els sòls. Per això mateix, disposar d'alguns caps de bestiar i d'animals de llaurada, per tant, marcava una línia divisòria clara entre els més desafavorits i els sectors mitjans de la comunitat.⁸⁷

Per a les famílies benestants, en canvi, la ramaderia estava lluny de significar un complement més de la seua economia. Aquest capítol tracta d'analitzar el grau de participació de les elits rurals en el creixement de la ramaderia ovina i, en menor mesura, cabrum a la Sotsgovernació de Xàtiva. Així, doncs, el volum dels ramats, la qualitat dels animals o les inversions que aquesta activitat comportava són algunes de les qüestions plantejades a fi de mesurar la seua immersió en aquest desenvolupament. Ara bé, malgrat que els més nombrosos a casa nostra eren els ramats d'ovelles i els de cabres, convé no menystenir el desenvolupament d'altres cabanes o, fins i tot, de l'apicultura. Com tindrem oportunitat de veure, els notables locals no renunciaren a participar d'aquestes formes de ramaderia ni tampoc de les activitats pesqueres. Val a dir que el grau de participació en cadascun dels sectors esmentats fou diferent segons els llocs i els condicionaments naturals de cada àrea.

Els ramats dels notables rurals

Al regne de València, el desenvolupament de la ramaderia no va ser homogeni a tot el territori com, en realitat, tampoc ho fou a cap país d'Europa.⁸⁸ En aquest sentit, més

⁸⁷ F. GARCIA-OLIVER, *La vall de les sis mesquites...*, p. 83.

⁸⁸ Per al cas flamenc cf. E. THOEN, I T. SOENS, «Élevage, prés et pâturage dans le comté de Flandre au Moyen Âge et au début des temps modernes. Les liens avec l'économie rurale régionale», a F. Brumont (ed.), *Prés et pâtures en Europe occidentale. Actes des XXVIII Journées Internationales 2006* (Toulouse 2008), p. 79-99. En el cas d'Anglaterra, el desenvolupament es va concentrar sobretot a les regions de Suffolk i Norfolk cf. M. BAILEY, *Medieval Suffolk. An economic and social history, 1200-1500* (Woodbridge, 2007), p.

que una dicotomia entre agricultura i ramaderia el que es va produir fou una especialització regional adaptada al territori, que tenia ja el seu precedent en la societat islàmica anterior a la conquesta. Així, mentre a les planes fluvials de la costa predominaven els conreus, al rerepaís muntanyenc ho feien les raberes. Òbviament, aquesta integració mai fou absoluta ni tampoc va estar exempta de conflictes i microespecialitzacions locals.⁸⁹ Una d'aquestes zones d'interior on la ramaderia va prendre especial volada al llarg del segle XV fou l'àrea de l'Alcoià-Comtat, amb Cocentaina com a principal centre manufacturer de la llana. L'atorgament del privilegi de celebrar una fira anual a sant Miquel el 1346 ben probablement deu ser un indicador d'aquest desenvolupament ramader. La influència de la vila anava més enllà del seu espai immediat, configurant-se un radi d'acció que abastava des de la Vall d'Albaida fins a la Foia de Castalla i des de les Muntanyes de la Marina fins a l'horta de Xàtiva.⁹⁰ Anys a venir acabaria configurant-se un circuit de trobades comercials que jalonaven la part central i meridional del regne facilitant la mobilitat dels ramats: a santa Maria d'agost, Xàtiva (1258) i Llutxent (1455), a sant Miquel, Gandia (1311) i Cocentaina (1346) i Alcoi (1366), que inicialment fou instaurada el 15 d'agost però finalment fou traslladada al 8 de setembre, festivitat de la nativitat de Maria.⁹¹

Amb tot, convé assenyalar que, al contrari del que havia succeït a les comarques del nord del país, aquesta embranzida de la ramaderia i, també de la indústria tèxtil, no devia el seu èxit a la demanda internacional.⁹² Altrament, eren les pròpies necessitats del

213-219. A. CARMONA, *La ganadería en el reino de Sevilla durante la baja edad media* (Sevilla, 1998), p. 355-258. J. Abella Samitier, J., «Los orígenes de una elite rural: la casa de ganaderos de Sos a finales de la Edad Media», *Studium, Revista de Humanidades* 17 (2011), p. 65-95.

⁸⁹ E. CRUSELLES. «Pastos, ganadería ovina y mercado regional de la lana en el reino medieval de Valencia», a A. Mattone i P. F. Simbula (eds.), *La pastorizja mediterranea. Storia e diritto, secoli XI-XX* (Roma, 2011), p. 781-811.

⁹⁰ J. A. LLIBRER, *Industria textil y crecimiento regional...*, p. 354.

⁹¹ La dada de Llutxent: ARV, *Cancellaria, Gratiarum*, n. 395, f. 44v. (1455, novembre, 5). La resta de dades provenen d'A. FURIÓ, «Producción agraria, comercialización y mercados rurales»..., J. V. CABEZUELO, «Un ejemplo de reactivación económica en tierras valencianas tras la guerra de los dos Pedros: la concesión de una feria a Alcoy en 1366», *Alebus* 1 (1991), p. 126-136. F. APARISI I J. ALONSO, «L'origen de la fira», a *700 anys de fira de Gandia (1311-2011)* (Gandia, 2011)

⁹² En efecte, la inestabilitat política i la repressió econòmica lligada a l'interregne i sobretot la preferència dels mercaders italians per la llana castellana marquen l'inici del declivi del mercat de la llana i, per tant, de la ramaderia al nord del país. L'estancament econòmic té el seu reflex més fidel en la forta emigració cap a altres zones, particularment la capital del regne, al llarg de tot el segle XV. Això no vol dir que les raberes desapareixen del paisatge dels Ports i el Maestrat però sí que és cert que la llana deixa d'oferir les

territori, en especial les pròpies de la capital, en forma de carn i draps de llana per a la població, el que estimulava la producció. Però si aquests requeriments pogueren ser satisfets fou possible gràcies també a l'existència de recursos naturals que facilitaven la pastura dels bestiar dins i fora del regne. Així, doncs, d'una banda, l'increment dels efectius demogràfics al centre i sud del regne va comportar un augment de la demanda de carn però també de draps de mitjana i baixa qualitat. D'una altra banda, l'entorn muntanyós proveïa de pastures als ramats d'ovelles i cabres mentre que la presència de rius facilitava la construcció de molins batans, indispensables en les primeres fases de confecció del drap.

Altra de les particularitats d'aquest desenvolupament ramader és que no va estar protagonitzat únicament per la cabana ovina sinó que també el cabrum assolí un paper destacat. El creixement de la indústria de la llana en la regió podria fer-nos pensar que foren els ramats d'ovelles els que dominaren el paisatge. Tanmateix, l'anàlisi d'un total de 180 transaccions amb ovelles i cabres permet concloure que les raberes cabrunes gairebé es situen en xifres només lleugerament inferiors tant pel que fa al nombre de caps de bestiar com d'operacions enregistrades. Fins i tot entre els registres de Guillem Peris -notari plenament integrat en l'oligarquia de Cocentaina, principal centre tèxtil de la regió- el predomini dels intercanvis amb bestiar oví tampoc resulta rotund (*vegeu quadre 1*).⁹³ La forta presència del cabrum responia, sens dubte, a una millor adaptació al medi que no les ovelles, alimentant-se bàsicament de matolls.⁹⁴ Potser per això, els ramats de cabres eren l'opció preferida pel camperolat, molt especialment entre els musulmans, que arribaven a protagonitzar gairebé el 70% de les transaccions amb

oportunitats d'enriquiment que havia permès fins aleshores. V. ROYO, *Estratègies econòmiques i reproducció social del camperolat valencià...*, p. 96-114, i sobretot C. RABASSA, *Riquesa de siti i riquesa de moble. Culla segles XV i XVI. Conjuntura i societat*, tesi de llicenciatura inèdita (València, 1986), p. 163-210, i *Conjuntura econòmica i desenvolupament comercial als Ports de Morella...*

⁹³ Les 180 transaccions amb ovelles i cabres corresponent en la seua major part a actes enregistrats per Peris, concretament 123 entre 1469 i 1504, llevat dels anys 1475-1477, 1499 i 1501 que no s'han conservat. Les 57 restants procedeixen de diversos notaris de la regió que van treballar al llarg del segle XV. Malgrat tot, resulta curiós que la única operació amb bestiar que protagonitza Guillem Peris siga justament amb el cabrum: Sale Polopi reconeix deure al notari 882 s. 6 d. «per finament de comte de olis e de certs cabrons e cabres que de aquell comprà, hagué e rebé», compromentent-se a pagar que Peris ho sol licitara. AMC, *Protocolis*, M-22 (1496, maig, 29).

⁹⁴De fet, la toponímia dóna algun indici en sentit contrari ja que el cim més proper a Cocentaina s'anomena «Montcabrer».

aquest bestiar.⁹⁵ El ramat oví estava en mans sobretot d'artesans de Cocentaina que juntament amb els pagesos prengueren part en el 57% de operacions amb bestiar oví. Sembla, per tant, que la població cristiana s'interessà poc pel cabrum mentre que els mudèjars prengueren part més activa en el comerç oví. És en aquest escenari en el que cal mesurar la transcendència econòmica de les activitats ramaderes que protagonitzaren els notables rurals.

Quadre 1: *Actes registrats pels notaris segons l'espècie animal*

| <i>Notaris</i> | <i>Actes Oví</i> | <i>Actes Cabrum</i> | <i>Total</i> | <i>Caps Oví</i> | <i>Caps Cabrum</i> | <i>Total</i> |
|---------------------------|------------------|---------------------|--------------|-----------------|--------------------|--------------|
| Guillem Peris (1469-1504) | 54 | 48 | 102 | 6.429 | 4.297 | 10.726 |
| Altres notaris (segle XV) | 20 | 22 | 42 | 1.941 | 1.297 | 3.238 |
| Total | 74 | 70 | 144 | 8.370 | 5.594 | 13.964 |

Ovelles i cabres

La participació dels notables locals en el desenvolupament ramader de la regió passava més per la compravenda dels ramats i la renovació constant de la cabana que no per la cria i el manteniment dels animals. Per descomptat, les seues cabanes res tenien a veure amb els 30 o, a tot estirar, 60 caps que podia posseir un camperol modest i que estaven regulats pels establiments municipals.⁹⁶ Això no obstant, resulta difícil de concretar les dimensions de les cabanes d'aquests prohoms del camp. I això perquè tant els llibres de la cort del justícia com, i sobretot, els registres notarials del que ens informen és del

⁹⁵ Encara sobre el conjunt de les 180 operacions, una quarta part corresponia a musulmans comerciants amb ramats de cabres. A la Valldigna, on no existia una forta demanda de llana que estimulés el manteniment de ramats d'ovelles, el cabrum representaven el 75% del bestiar. F. GARCIA-OLIVER, *La vall de les sis mesquites...*, p. 68. J. V. GARCÍA MARSILLA, «Diferencia e integración. Las formas de la vida cotidiana entre los mudéjares y moriscos valencianos», a R. Benítez i J. V. García Marsilla (eds.), *Entre tierra y fe: los musulmanes en el reino cristiano de Valencia (1238-1609)* (València, 2009), p. 341-361, particularment p. 355.

⁹⁶ En efecte, segons les disposicions del Consell de 1390, la cabana d'un camperol a les terres d'horta no podia sobrepassar els 30 caps de caps de bestiar oví i cabrum, a més d'una o dues cavalleries per a les tasques agrícoles, algun porc i, en alguns casos, un parell de bòvids també per a les feines del camp. En el cas musulmà sabem que a la Xara, a la vall d'Alfàndec, s'havia de posseir més de 60 caps per a poder traure la ramera pròpia del conjunt de la dula. F. GARCIA-OLIVER, *La vall de les sis mesquites...*, p. 69 i LEG, doc. n. 25.

ritme i el volum dels intercanvis. Per tant, a fi de completar el mosaic, calen altres tipus de fonts com els registres de Cancelleria per mitjà dels quals podem conèixer els ramats que transhumaven fora del regne.

En efecte, els prohoms recorrien majoritàriament als notaris per a escripturar les seues compravendes. Això no obstant, tampoc resulten estranyes les obligacions de bestiar. En aquest context sobresurt la figura de Pere d'Espí, un mercader originari de Bocairent però que pels volts de 1453 ja s'havia instal·lat a Alcoi. En dos anys -1454 i 1456-, el documentem fins a sis ocasions, en totes elles com a venedor de ramats principalment d'ovelles a veïns de la vila d'Alcoi. L'operació més elevada la féu amb Joan Montllor, un camperol que es dedicava a la revenda a la menuda, que li comprà «372 cabeces de bestiar entre moltons, cabrons, àssens e perros» per 2.666 s.⁹⁷ Més freqüents eren, però, les vendes de raberes que es situaven al voltant de la cinquantena de caps (*vegeu taula 2*). En qualsevol cas, aquestes no foren les úniques compravendes que realitzà donat que el 1461 el seu fill, també anomenat Pere, encara es clamà davant el justícia en dues ocasions per transaccions que havia fet el seu pare i que no havien estat satisfetes.⁹⁸

Aquests prominents personatges sovint d'identifiquen amb els cabaners locals, especialment a les petites i mitjanes viles. A Francesc Domènec d'Alcoi les fonts judicials el presenten com a cabaner però, en realitat, diversificava les seues inversions participant de totes les activitats que la ramaderia li oferia. Així, no sols arrendava les taules de les carnisseries locals sinó d'altres llocs més allunyats i subministrava llana i el «cuiram» dels animals sacrificats als artesans de la vila. Fins i tot és probable, per bé que no ho he documentat, que comercialitzara amb els fems que obtenia del seu bestiar. En realitat, Francesc pertany a una nissaga de ramaders que té en ell el seu membre més actiu però també hi participen el pare i els germans, Joan -com el pare- i Guerau. A les darreries del segle XV encara documentem un Francesc Domènec com a cabaner d'Alcoi que deu ser fill o nebot de l'esmentat. La seua condició de carnisser els generava no pocs problemes amb les entrades continues del bestiar en les parcel·les

⁹⁷ AMAlc, CJ-274, f. 326 (octubre, 7).

⁹⁸ *Idem*, CJ-278, f. 86 (1461, abril, 20) i f. 114 (octubre, 12).

dels veïns, a més de les dificultats per a percebre els diners d'algunes vendes. Fet i fet, els Domènec eren habituals en la cort del justícia local.

De les dimensions de la seua cabana en sabem únicament que pels volts de 1461 havia lliurat en comanda a Joan Llopis 100 cabres.⁹⁹ Alguns anys abans, Francesc hagué de presentar el pertinent clam davant el justícia perquè Nicolau Montllor no havia satisfet els 53 s. que restaven per pagar de 46 «reses» que aquell li havia venut.¹⁰⁰ La seua condició de cabaner, però, li pressuposa una cabana que havia de sobrepassar amb escreix els dos milers de caps de bestiar.¹⁰¹ I bona mostra d'això són les continues denúncies a les quals ha de fer front per l'entrada dels ramats en parcel·les conreades. Així, el 1454 dels 212 clams que es conserven entre els mesos de gener i juliol, més de la meitat -127- estan relacionats amb el bestiar. D'ells, 27 són denúncies contra els Domènec, el que representa un 21% dels clams. L'any 1456, que sí es conserva complet, es registren 458 clams, dels quals 273 tenen a veure amb qüestions de bestiar. D'aquestes, en 72 ocasions, és a dir, poc més del 26% dels actes, els Domènec han de respondre de les destrosses generades pels seus ramats. El major nombre de denúncies respon no únicament que disposem de més documentació sinó sobretot perquè el 1456 els Domènec s'havien convertit en els carnisers de la vila i, per tant, havien d'ampliar la seua cabana a fi d'atendre les necessitats de la comunitat.¹⁰² Aquestes denúncies suposaren per a ells 137 s. i això sense tenir en compte les estimacions dels

⁹⁹ *Idem*, f. 103 (juliol, 15).

¹⁰⁰ *Idem*, CJ-274, f. 307 (1454, desembre, 3).

¹⁰¹ Com veurem tot seguit, en dues operacions de compravenda protagonitzades per dos cabaners diferents un dels ramats sobrepassava els 1.200 caps i en l'altre quasi fregava els 500 animals. La cabana, per tant, havia de ser superior.

¹⁰² Les condicions del seu arrendament no les coneixem, però sí que sabem les d'altres contractes. El 1445 Francesc Miquel, de Xixona, s'afermava durant dos anys «*in carnicerum sive carnicer prefate ville de Alcoy et eius terminis ad serviendum dictam universitatem et facere carnes in carniceria ipsius universitatis*». El cabaner exigia «que la vila damunt dita de Alcoy sia tenguda prestar-me doents florins (...) franchs e quitis sense negun interés ne tribut, tornadors per mi a la dita vila a la fi del dit afermament. (...) que la vila me done a mi, dit carnicer, bovalar, ço és, del mas de Guillem Guerau fins al terme de Cocentaina axí com talla del riu del Molinar avall los migans de les vinyes e de la Ombria de Penella. Ítem, més los olivars de la partida de Cotes ab les vertents dels laurats ab tot Gormaig, tant quant és lo terme de Alcoy. (...) Ítem, més que si algun vehí de la vila me voldrà donar alguna possessió a pasturar, que yo la puxa pasturar sense negun constra ni debat, pux lo senyor de aquella dita possessio me'n don licència. Ítem, que yo asseure e talleré pendent lo dit temps de dos anys a for de València (...) Ítem, que yo sia tengut matar a sent Johan bou o bous a for de sis diners per lliura, franch al carnicer, e si de aquí avant ne voldrà matar més dins lo any, hi sia tengut tallar a for de València». A la fi del període establert, Miquel retornava els 2.220 s. com havia estat fixat. AMAlc, *Protocol*, n. 493 (1445, febrer, 22).

alfarrassadors, que no s'han conservat. Tampoc era Alcoi l'únic nucli que abastien de carn. El 1461 Guerau Domènec arrendava la taula de la carn a Oliva, encara que alguns problemes hi degué haver amb els pròcers de la petita vila. En efecte, el síndic d'Oliva, el «mercader» Pere Cardona, llavors jurat, requerí al justícia d'Alcoi que forçara Guereu Domènec, «fer e fermar a la universitat e Consell de la dita vila de Oliva lo contracte del arrendament de les taules de la carniceria de la vila de Oliva per aquell, dit en Guerau Domènec, del dit Consell arrendades ab e sots la forma e capítols entre aquells concordats de donar carn e cars de moltó, e cabró e bous en les jornades acostumades, e donar les fermances de les dites coses e del preu del arrendament, segons és stat promés per lo dit en Guerau Domènec al dit Consell».¹⁰³ Aquest protagonisme, però, sembla que s'esvaeix amb el pas dels anys. Pels volts de 1486 els Domènec han desaparegut gairebé pràcticament dels registres del justícia. D'un total de 95 actes entre els mesos de maig a octubre, només hi apareixen en 5, en tots ells com a condemnats per impagaments que res tenien a veure amb qüestions ramaderes.¹⁰⁴

No tots els prohoms, però, sovintejaven tan assíduament el mercat. Això és almenys el que reflecteix la documentació notarial. Jaume Avellà, mercader de Penàguila es dedicava, entre altres activitats, a la compravenda de bestiar.¹⁰⁵ En tres actes enregistrats el 1472, 1480 i 1483 venia, respectivament, 413, 300 i 534 moltons. Aquestes compravendes devien servir com a mitjà de renovació de la cabana, que ben probablement superava el miler d'exemplars pel cap baix. Els seus fills Pere i Joan protagonitzaren el 1495 la venda de major volum de bestiar de les registrades entre cristians, amb 915 ovelles per 10.065 s. En realitat sembla que l'operació era més complexa ja que comportava, a més del bestiar, 24 someres i 9 gossos «*et certa raupa que in vestra cabanya erat, netes de desgít a rahó de onze sous per cabeça*». Donat que l'acte tenia lloc a la Castelló de Rugat hem de suposar que la petita construcció i tot el bestiar es trobava a les rodalies d'aquesta petita vila, la qual cosa ens dóna una idea de l'extensa geografia que abastaven els negocis dels Avellà, a més de 30 km de distància entre

¹⁰³ AMAIc, CJ-278, f. 96 (1461, maig, 18).

¹⁰⁴ *Idem*, CJ-282, f. 413, 418, 420, 422 i 423 (1486, juliol, 31; agost, 21; setembre, 1, 6 i 11).

¹⁰⁵ D'on obtenia els animals no ho sabem perquè en els registres de Peris apareix sempre com a venedor -essencialment de grans raberes ovines- i als de Pere Romana, notari de Penàguila, mai arriba a aparèixer.

ambdós nuclis. Encara el 1496 altre dels fills de Jaume, Miquel, vengué 42 «corders rebedors» a la vídua de Bartomeu Capdevila.¹⁰⁶

La compravenda de major volum de bestiar que he pogut documentar arriba a les 1.262 ovelles. Aquesta és la rabera que Saat Alhannat, aladí d'Alfahuir, Saat Saiset, àlies Mata, Iaie Moge, Azmet Maiot i Mahomat Foto, tots de l'esmentada alqueria, Iaie Fandaqui, Maimó Cilim i Saat Galaf del Rrafalet de Bonamira, Mahomat Gavim, Saat Baheri, els germans Saat i Mahomat Haquem de Castellonet, i Abraham Xerisca de Ròtova, a l'horta de Gandia, compraren al cabaner de València Antoni Martí. Es tracta d'una operació que prova ben bé dues idees: per un costat, la suma d'esforços de les elits rurals cristianes i musulmanes, les quals segurament degueren actuar de forma conjunta més del que la documentació palesa. I això perquè, en exigir fermances Antoni Martí, els prohoms cristians de la zona no dubtaren en participar-hi: Miquel Ros, llavors lloctinent de batle a Palma, i Antoni Belsa, també del dit lloc, a més d'Ausias Cabrera, senyor de Ròtova. Per l'altre, la capacitat d'inversió dels prohoms musulmans, sovint menystinguda per una historiografia massa capficada en el paper de la terra sense tenir en compte la importància dels ramats. En efecte, a raó de 10 s. i mig, les 1.262 ovelles munten 13.251 s., que els compradors es comprometen a satisfer-lo en dues pagues en el termini d'un any, sota pena d'altres 1.000 s. El caràcter mercantil de l'operació ho proven les condicions que imposen els fermances, els quals exigeixen no vendre ni la llana ni cap corder *«aliquo tempore sine licentia vestra usque quo per quemlibet nostrum totum dictum debitum sit solutum dictum Anthonio Martí»*.¹⁰⁷

Aquests tipus d'actuacions conjuntes entre coneguts i, sobretot, entre membres de la mateixa família, no devien resultar estranyes. En efecte, Azmet, Saat, Alí i també el seu fill Azmet, Abraham i Mahomat, tots ells membres de la família dels Soot, *«habitantes in termino baronie castri de Rebollet, al horta de Gandia»*, sumaren els seus esforços per a l'adquisició de 417 caps de bestiar oví que compraren del cabaner de València Joan Beselguar. El cost de la transacció era de 3.996 s. 3 d., a raó doncs de 8 s. 7 d./cap, que

¹⁰⁶ Respectivament, ACCV, *Protocols*, n. 23.801 (1472, juny, 4), n. 23.805 (1480, desembre, 7), 23.808 (1483, maig, 14) i 23.818 (1495, setembre, 14), i, finalment, APP, *Protocols*, n. 237 (1496, maig, 18).

¹⁰⁷ AHN, Noblesa, *Osuna*, llig. 1.280, n. 16 (1440, octubre, 17). La suma de l'operació equival, doncs, al preu d'arrendament d'un lloc com Castelló de Rugat, el qual fou arrendat el 1421 per 13.900 s. ACCV, *Protocols*, n. 13.897 (1425, juny, 11).

es comprometien a pagar en nou mesos sota una pena de 500 s.¹⁰⁸ Els germans Alí i Acén Illel, de Castelló de Rugat, apareixien junts gairebé en totes les operacions en què participaren. El 1481 adquiriren tots dos plegats 267 «caps *bestiarii lanarii, multones et oves*» per 2.556 s. de Bernat Mompó, que pertanyia a una altra de les famílies que es dedicaven al comerç de bestiar a la zona de Rugat.¹⁰⁹ L'any següent el germà de Bernat, Joan, els comprava 59 cabres per 417 s.¹¹⁰ El 1483 els Illel es desplaçaren a Cocentaina per vendre una rabera de 135 caps entre ovelles i cabres «*cum suo desgít*» que finalment fou adquirida per Pere Domènec, un camperol de l'Ènova.¹¹¹ Tres anys després, el 17 d'agost de 1485, els mateixos actors signaven una nova compravenda, aquesta vegada de 27 cabres per 170 s. que Joan hauria de pagar la meitat *per totam firam de Xàtiva* i la resta el 14 de febrer següent.¹¹²

Un altre personatge destacat del mercat ramader és Bernat Figuerola. El mateix Guillem Peris reflectí en un moment el caràcter comercial de les seues actuacions en referir-se a ell com «*agrícola et mercator*». Entre 1473 i 1484 protagonitzà sis transaccions que suposaven mobilitzar 1.450 caps de bestiar, majoritàriament oví, i uns capitals d'al voltant 10.316 s. Llevat de dues operacions de 88 i 710 ovelles, la resta d'operacions es situen entre els 100 i els 250 exemplars. A més d'això, el que cal destacar és la diversitat de la seua clientela. Així, tots els seus compradors eren camperols que provenien de Castalla i Alcoi, mentre que els venedors eren mercaders de nuclis pròxims, Alcoi i Bocairent, de la Vila Joiosa i fins i tot de València.¹¹³

Davant d'aquestes actuacions familiars i, en certa mesura, reiterades en el temps, trobem d'altres que destaquen justament per la seua unicitat. Saat Acén Citbon en un únic dia realitzà dues adquisicions de bestiar. Primer, adquirí 244 borregos de Bernat Riera, mercader, i del pareire Pere Cebrià per 976 s. que hauria de satisfer per la

¹⁰⁸ ACCV, *Protocols*, n. 28.753 (1428, gener, 5).

¹⁰⁹ Els animals els adquireixen a raó de 9 s. 7 d. per cap. *Idem*, 23.806 (1481, març, 14).

¹¹⁰ A raó de 8 s./cap. *Idem*, n. 23.807 (1482, novembre, 20).

¹¹¹ L'operació es realitzà per 1.239 s. Aquesta transacció palesa la centralitat de Cocentaina com a marc dels intercanvis ramaders, reunint persones i ramats vinguts de més enllà dels límits de la comarca. *Idem*, n. 23.808 (1483, novembre, 25).

¹¹² A raó de 6 s. 4 d./cap. *Idem*, n. 23.810 (1485, agost, 17).

¹¹³ Per ordre cronològic, *Idem*, n. 23.802 (1473, desembre, 2), AMC, *Protocols*, M-39 (1479, octubre, 21 i desembre, 17), ACCV, *Protocols*, n. 23.806 (1481, octubre, 12), n. 23.809 (1484, agost, 24 i octubre, 21).

festivitat de sant Martí, l'11 de novembre. Després s'obligava a pagar al també paraire Francesc Pons altres 72 s. per 43 corders. Tot plegat, doncs, 1.048 s. per 287 caps per bé que després desapareix totalment el seu rastre en el mercat del bestiar.¹¹⁴ Francesc Vilana, batle de Castelló de Rugat, tenia també una presència força esporàdica: el 1482 lliurà a Joan Mompó i el seu fill Bernat 160 caps de bestiar òvid per 1.768 s. i dos anys després, l'11 de febrer, adquiria de l'anteriorment esmentat Pere Domènec 339 ovelles per 3.390 s.¹¹⁵ Més enllà, però, del volum de l'operació, el que denota la capacitat econòmica d'aquestes elits són els terminis de pagament: dels 3.390 s., Vilana n'havia satisfet en el moment de la compravenda 1.637, i es comprometia a pagar els 1.753 s. restants al proper mes d'agost, és a dir, en menys de sis mesos. Una solvència més pròpia dels mercaders de la capital del regne que no d'un batle d'un *lloc*.

Els notables locals, per tant, acudien al mercat de forma molt intermitent però amb ramats de dimensions considerables, al voltant de 200 caps, per bé que puntualment podien arribar a comerciar fins i tot amb un miler d'exemplars.¹¹⁶ Malgrat el volum de bestiar i financer de les operacions, no sembla que aquestes tingueren una incidència excessiva sobre el conjunt dels seus ingressos sinó que eren un capítol més de l'ampli ventall de sectors en què participaven. Devien ser altres camperols els que protagonitzaven la venda a la menuda, d'unes desenes d'animals. El condicionament ètnic queda pales en la preferència pels òvids, els cristians, i pel cabrum, els musulmans. En aquest escenari sobresurten les figures de Joan Mompó i Sale Polopi. I això perquè l'un i l'altre realitzaven compravendes tant a l'engròs com al detall, fins i tot d'un únic animal, fent del comerç de bestiar un dels puntals de les seues respectives economies domèstiques.

Per bé que Sale Polopi apareix sempre en la documentació com a «moro de la moreria de Cocentaina» és probable que originàriament procedira de Muro i que en un moment donat decidís instal·lar-se a la vila on resultava més fàcil participar dels

¹¹⁴ Ambdues operacions es tanquen al mateix preu, 4 s./cap. *Idem*, n. 23.801 (1472, juliol, 18).

¹¹⁵ Respectivament, *Idem*, n. 23.807 (1482, juliol, 17) i 23.809 (1484, febrer, 11). El valor de la transacció equivalia, per exemple, al preu que Antoni Rotlà hagué de pagar per l'arrendament del lloc d'Alcoleja. *Idem*, n. 23.813 (1488, maig, 21).

¹¹⁶ Al nord del país, els ramats amb què comerciaven els prohoms locals, en canvi, tenien uns dimensions menors, que rarament sobrepassaven el centenar de caps. V. ROYO, *Estratègies econòmiques i reproducció social del camperolat valencià...*, p. 104.

intercanvis. En qualsevol cas, les seues inversions passaven per la compravenda de cereals i d'oli però sens dubte el gruix de les transaccions que protagonitzava tenien a veure amb els bestiar. Les dimensions de la seua cabana se'ns escapen però no sembla arriscat pensar que fàcilment sobrepassaren el miler d'exemplars, disseminats en diverses raberes per diferents zones del Comtat, l'Alcoià i encara la Foia de Castalla. Bona prova de tot això és el nombre de pastors-procuradors amb els quals gestionava aquests ramats, si més no, vuit entre 1491 i 1496. La possessió de bestiar li va permetre el 1487 arrendar la carnisseria de la moreria de Cocentaina.¹¹⁷ Els seus interessos s'adreçaven tant a satisfer els requeriments puntuals de les famílies com a operar amb altres comerciants de bestiar. Així, el 1481 diverses famílies musulmanes de la comarca, si més no sis, li devien un total de 130 s. per un cabró cadascuna d'elles. Res a veure amb els 500 cabrons que li vengué a Jaume Aguilar, un donzell de València per 6.583 s. i 4 d.¹¹⁸ Entre el 1481 i 1498 Polopi realitzà almenys dotze compravendes amb un total de 924 caps de bestiar cabrum -majoritàriament cabrons- que suposaren una inversió de 2.796 s. i uns ingressos de 10.296, una suma que superava la inversió creditícia d'alguns senyors per poblar les seues terres.¹¹⁹ Per descomptat, no són aquestes totes els transaccions en què participà.

En el cas de Joan Mompó, com ja he avançat, es tracta més aviat d'una especialització familiar. La primera transacció protagonitzada per Mompó correspon a una venda de 55 caps de bestiar que Joan feia el 1465.¹²⁰ Tanmateix, el gruix de les compravendes les realitzaren els seus fills, Bernat i Joan, a partir dels anys vuitanta. Entre 1480 i 1485 participaren en almenys dotze transaccions que mobilitzaren 181

¹¹⁷ Esmentat per J. A. LLIBRER, *Industria textil y crecimiento regional...*, p. 360.

¹¹⁸ Sale Polopi, per pagar un mul a Bartomeu Pérez, li feia cessió, entre altres deutes, de les següents quantitats: 24 s. deguts per Alí Alcadí per un cabró, 25 s. de Iucef Aborix per un cabró, 15 s. 6 d. de Fuster per un cabró, 31 s. d'Aziza de preu de dos cabrons i 17 s. d'Alí Aldau per un cabró. *Idem*, n. 23.806 (1481, abril, 14) i 23.813 (1488, febrer, 28).

¹¹⁹ A més de les esmentades anteriorment, *Idem*, n. 22.983 (1489, maig, 15), 23.815 (1492, febrer, 14), 23.818 (1495, abril, 2; novembre, 26 i desembre, 9), 23.819 (1496, abril, 4 i juliol, 6) i 23.821 (1498, setembre, 29). Un capbreu dels «préstechs graciosos» que Bernat Guillem Català havia esmerçat per a atraure nous vassalls a la seua baronia de Planes revela que la inversió ascendia als 9.305 s. 6 d. el 1492. *Idem*, 20.444 (1492, febrer, 1).

¹²⁰ ARV, *Protocols*, n. 1.278 (1465, febrer, 4).

caps de cabrum, 823 d'ovins i 463 de bestiar òvid-cabré.¹²¹ Tot plegat, 1.467 caps de bestiar que suposaren una inversió de 5.785 s. i uns ingressos de 4.289 en cinc anys. A tot això caldria afegir la seua part corresponent en la compra que juntament amb altres prohoms de Castelló de Rugat feren de la rabera de 915 ovelles dels germans Avellà.¹²² Si Polopi centrava les seues inversions en l'abastiment càrnic i la producció de cuiram gràcies al cabrum, aquest tenia una presència purament testimonial en les operacions dels Mompó que prioritzaven els ramats ovins a fi de participar del comerç de la llana. Més enllà d'aquestes preferències, el comportament d'aquetes elits en el mercat del bestiar seguia si fa no fa els mateixos patrons.

Taula 1: *Inversions ramaderes*

| <i>Individu</i> | <i>Anys</i> | <i>Caps de bestiar</i> | <i>Total transaccions / volum de bestiar</i> |
|--------------------------------------|-------------|------------------------|--|
| Avellà | 1472 | 413 moltons | 5 actes/ 2.204 òvids |
| | 1480 | 300 moltons | |
| | 1483 | 534 moltons | |
| | 1495 | 915 ovelles | |
| | 1496 | 42 corders | |
| Jaume Bàdenes ¹²³ | 1474 (v) | 101 cabres | 2 actes/ 166 cabres |
| | 1475 (c) | 65 cabres | |
| Pere Bella ¹²⁴ | 1476 (v) | 128 cabrons | 1 acte/ 128 cabrons |
| Andreu Bernat, notari ¹²⁵ | 1448 (v) | 112 ovelles | 2 actes/ 224 ovelles |
| | 1448 (v) | 112 ovelles | |
| Saat Acén Citbon ¹²⁶ | 1472 (c) | 244 borregos | 2 actes 287 òvids |
| | 1472 (c) | 43 corders | |
| Pere Espí | 1454 | 372 bestiar | 8 actes / |

¹²¹ ACCV, *Protocols*, n. 23.805 (1480, novembre, 28), 23.806 (1481, març, 14), 23.802 (1482, juliol, 17 i novembre, 20), 23.808 (1483, juliol, 16), 23.809 (1484, febrer, 16; juny, 2 i 23; i setembre, 14) i 23.810 (1485, març, 9).

¹²² *Idem*, n. 23.818 (1495, setembre, 14).

¹²³ *Idem*, n. 1.317 (1474, octubre 4 i 1475, agost, 18).

¹²⁴ AMAIc, *Protocols*, n. 1.318 (1476, març, 21).

¹²⁵ AHMX, *Protocols*, n. 265 (1448, gener, 23).

¹²⁶ ACCV, *Protocols*, n. 23.801 (1472, juliol, 18).

| | | | |
|-------------------------------------|--|--|---------------------------|
| | 1454 1456 1456 1456 1456 1456 1456 | 46 bestiar 33 ovelles 50 ovelles 70 borregos 100 bestiar 31 ovelles 63 ovelles | 765 bestiar |
| Bernat Figuerola | 1473 (v) 1479 (v) 1479 (c) 1481 (c) 1484 (c) 1484 (c) | 88 ovelles 710 bestiar 100 bestiar 182 cabrum 120 cabrum 250 moltons | 6 actes/ 1.450 bestiar |
| Joan Gil, prevere | 1478 (v) | 275 òvids | 1 acte/ 275 òvids |
| Mompó | 1465 (v) 1480 (c) 1481 (v) 1482 (c) 1482 (c) 1482 (c) 1483 (c) 1484 (c) 1484 (c) 1484 (v) 1485 (c) 1485 (v) | 55 bestiar 53 cabres 267 òvids 160 òvids 42 cabres 59 cabres 204 corders 51 ovelles 180 bestiar 283 bestiar 141 ovelles 27 cabres | 12 actes / 1.522 caps |
| Bertomeu Pérez Monyino | 1474 (v) | 127 corders | 1 acte / 127 caps |
| Miquel Pérez, notari ¹²⁷ | 1471 (c) | 100 cabres | 1 acte/ 100 cabres |
| Sale Polopi | 1481 (v) 1488 (v) 1489 (c) 1492 (v) 1495 (c) 1495 (v) | 6 cabrons 500 cabrons 68 cabrons 30 cabrons 35 cabrons 20 cabrons | 12 actes/ 924 cabrum |

¹²⁷ ACCV, *Protocols*, n. 23.800 (1471, agost, 21).

| | | | |
|---|----------|-------------|-----------|
| | 1495 (v) | 20 cabrons | |
| | 1495 (v) | 40 cabrons | |
| | 1495 (v) | 40 cabrons | |
| | 1496 (v) | 14 cabrons | |
| | 1496 (c) | 100 cabres | |
| | 1498 (c) | 51 cabrons | |
| Francesc Vilana, batle de Castelló de Rugat | 1482 (v) | 180 òvids | 2 actes / |
| | 1484 (c) | 339 ovelles | 519 òvids |
| Alí Xeip ¹²⁸ | 1479(v) | 39 ovelles | 2 actes/ |
| | 1480 (v) | 105 ovelles | 144 caps |

A la recerca de pastures

Una de les preocupacions primordials dels propietaris de ramat era el proveïment de pastures per a l'alimentació del seu bestiar. No es tractava només d'alimentar els animals sinó que la disposició de zones de pastura més o menys extenses, allunyades de les àrees conreades evitava no pocs maldecaps i estalviava una bona quantitat de sous en multes del justícia local per les destrosses que el bestiar ocasionava als conreus. La solució passava, essencialment, per la transhumància de llarg recorregut cap al regne de Múrcia i, de mig i curt radi, dins els propis límits del regne.

Els ramats que baixaven fins el camp de Múrcia i Cartagena, normalment a través de la vall d'Elda, havien de pagar el dret de *montazgo* en passar per la frontera, dades que han quedat consignades als registres de la Cancelleria.¹²⁹ Aquests documents no només ens informen sobre la necessitat de pastures més enllà de les fronteres del regne sinó també del nombre de caps de bestiar que els prohoms podien arribar a concentrar. En efecte, és cert que l'acumulació de dades procedents de compravendes ens permet d'intuir la dimensió dels ramats que els notables locals posseïen però, comptat i debatut, es tracta de quantitats aproximades. Els registres de Cancelleria, per contra, semblen reflectir millor el volum de les cabanes d'aquests prohoms, això sí, sense caure en el parany de considerar aquestes xifres de forma categòrica, -perquè

¹²⁸ AMC, *Protocolos*, M-39 (1479, juny, 9) i ACCV, *Protocolos*, n. 23.805 (1480, setembre, 13).

¹²⁹ Aquestes dades procedeixen de l'apèndix documental publicat per M. T. FERRER I MALLOL, «Les pastures i la ramaderia a la governació d'Oriola en el segle XIV», *Miscel·lània de Textos Medievals* 7 (1994), p. 79-139.

resulta difícil d'admetre que un ramader arrisque tot el seu bestiar a mercè de qualsevol daltabaix imprevist en un sol viatge.

Així, doncs, entre 1376 i 1383 van passar vers el regne de Múrcia uns 59.620 caps de bestiar majoritàriament oví.¹³⁰ En el període assenyalat, cada any, travessaven la frontera un 7.500 animals, agrupats en raberes d'uns 850 exemplars, encara que també hi havia de 1.000 i fins i tot de 2.500. Més enllà, però, de les xifres, que experimenten una forta variació d'any en any degut a la situació política de la frontera i les condicions climàtiques, interessa analitzar els ramaders i el volum de les seues cabanes de forma individualitzada.¹³¹ En l'esmentat període es van registrar un total de 70 transhumàncies amb ramats valencians. En la major part dels casos es tractava d'una transhumància ocasional dins el període estudiat. En efecte, s'ha de destacar l'escassa continuïtat en la pràctica d'aquest tipus de trasllats, ja que entre 1376 i 1383 només dotze dels cinquanta-un propietaris de bestiar van enviar els seus ramats vers el sud dues o més vegades. D'aquests dotze, la meitat procedien de petites viles de pocs més de 150 focs (Biar,

¹³⁰ La xifra inclou només els ramats naturals del regne de València, no els que venint de Castella o, fins i tot Terol, han passat pel territori valencià. De fet, el nombre total podria ascendir als 66.286 caps si tenim en compte l'entrada de «la muller de n'Antoni Ricard» perquè, tot i figurar com a procedent de Villena, podria procedir en realitat de Biar, ja que apareixen altres individus amb el mateix cognom procedents d'aquesta vila valenciana. D'una altra banda, per bé que els ramats foren essencialment d'ovelles, és ben probable que comptaren amb algunes poques cabres, ja que la seua presència imprimia una mica de més velocitat a la ramera que si aquesta era íntegrament ovina.

¹³¹ Així, per exemple, s'esmenta que el 1380 fou un any de «gran secada en los lochs de la dita batlia». M. T. FERRER I MALLOL, «Les pastures i la ramaderia...», p. 136. D'una altra banda, les xifres que aporten aquests documents suggereixen que les raberes dels prohoms valencians podien superar amb escreix les dels seus homònims en algunes zones de Castella i estaven en consonància amb els notables del camp anglès. L'extremeny Juan Rubio posseïa el 1499, quan es redacta el seu testament, entre corders i ovelles 634 caps de bestiar, que representava poc més del 6% de la seua riquesa. Per les mateixes dates, a la Serra de Guadarrama, un ramader amb 70 caps de bestiar oví i unes 200 ovelles comptava ja amb un patrimoni pecuari molt superior a la mitjana dels seus veïns. A la regió de Burgos els camperols més acomodats comptaven amb una cabana de 48 ovelles, 21 corders, 30 vaques i 15 asses, també a les darreries del Cinc-cents. Igualment, a Paredes de Nava, els pagesos més rics posseïen al menys 100 ovelles encara que els *hidalgos* arribaven als 600 caps. Més al sud, a la *campiña* sevillana, un gran *hacendado* tenia més de 100 caps de bestiar boví, 45 porcs, 4 asses i 4 egües. Fora de l'àmbit peninsular, a Anglaterra, durant el primer decenni del segle XVI, John Heritage passà dels 1.114 caps de bestiar oví el 1504 als 2.143 exemplars cinc anys després. Per ordre d'esment cf.: J. CLEMENTE, «Élites rurales en Extremadura a finales de la edad media. El Mayoral Juan Rubio (1499)», *Studia Historica. Historia Medieval* 29 (2011), p. 229-246, p. 235. A. CARRASCO, *La sociedad campesina en la Sierra de Guadarrama a finales de la edad media* (Sevilla, 2009) p. 144-145. H. CASADO, *Señores, mercaderes y campesinos: la comarca de Burgos a fines de la Edad Media* (Valladolid, 1987) p. 523. M. BORRERO, *El mundo rural sevillano en el siglo XV* (Sevilla, 1983), p. 342-344. J. MARTÍN, *El mundo rural castellano a fines de la edad media: el ejemplo de Paredes de Nava en el siglo XV* (Valladolid, 1991) p. 125-128. C. DYER, *A Country Merchant, 1495-1520. Trading and Farming at the End of the Middle Ages* (Oxford, 2012), p. 45-66.

Xixona, Bocairent i Penàguila), i tres de viles de majors dimensions (Ontinyent, Cocentaina i Alcoi). D'origen netament urbana només hi ha tres casos, tots ells de Xàtiva. Una mirada més genèrica palesa el clar predomini dels ramaders que procedien de les viles i especialment de les petites viles, concentrades fonamentalment a l'interior de les comarques centrals valencianes). Respecte al volum de les cabanes, és cert que les més grans provenen de Xàtiva, però en la resta de grups el domini de les petites viles i llocs és absolut, concentrant gairebé el 50% de les raberes, especialment en el segment d'entre els 501-1.000 caps.

Però si important és mesurar les dimensions de les cabanes també ho és conèixer els seus propietaris (*vegeu taula 2*). Pel que fa a la seua dedicació socioprofessional, poca informació aporten els documents de cancelleria. Les escasses referències serveixen justament per posar de manifest la participació dels notables locals en la transhumància de llarg recorregut amb raberes importants: les dues úniques concrecions són per a fer esment dels alcaids de Castalla, Diego Martínez, i de Xixona, Pere Giner, de qui, a més, es diu que era «adalib». Tanmateix, gràcies la combinació de fonts i del treball prosopogràfic podem d'identificar alguns d'aquests ramaders. Així, Bernat Cantó, aleshores veí d'Alcoi, envià el seu ramat a Múrcia per primera vegada el 1377, concretament una rabera de 300 exemplars. Després no fou fins el 1383 que transhumà de nou, ara amb 660 caps de bestiar, llavors com a veí de Penàguila. La seua integració a la petita vila no degué resultar massa complexa i encara cent anys els seus descendents formaven part del Consell local. Igualment, Bernat Calataiud al llarg del període esmentat envià a Múrcia 1.600 caps. Es tracta sens dubte del primer d'una nissaga de Cocentaina que al segle XV controlava ja el procés de confecció de draps.¹³² Finalment, Joan Sanç, originari de Cocentaina i germà del cirurgià d'aquesta vila, es va establir a Gandia com a carnisser a les darreries del XIV. Casà la seua filla amb un camperol benestant de la vila, Simó Terol. Les seues dues besnétes concertarien matrimoni amb el batle de Vilallonga, Francesc Monyós, i amb el mestre sucre Blai de Blasi.¹³³

¹³² Cf. J. A. LLIBRER, *Industria textil y crecimiento regional...*

¹³³ AHN, Nobleza, *Osuna*, llig. 1.136, n. 5 (1388, abril, 16). Sobre el mestre sucrer de Palerm Blai de Blasi cf. F. GARCIA-OLIVER, «Les companyies de trapigu», *Afers* 32 (1999), p. 167-194.

Taula 2: *Procedència dels ramaders (1376-1383)*

| <i>Lloc</i> | <i>Nombre de ramaders</i> | <i>Procedència</i> | <i>Nombre de ramaders</i> |
|---------------------------|---------------------------|--------------------------|---------------------------|
| <i>Xàtiva</i> | 14 | <i>Ciutat</i> | 15 |
| <i>Bocairent</i> | 13 | <i>Vila</i> | 22 |
| <i>Alcoi</i> | 6 | <i>Lloc- Petita vila</i> | 28 |
| <i>Xixona</i> | 5 | <i>No indicat</i> | 5 |
| <i>Cocentaina</i> | 5 | | |
| <i>Ontinyent</i> | 5 | | |
| <i>No indicat</i> | 5 | | |
| <i>Biar</i> | 4 | | |
| <i>Penàguila</i> | 4 | | |
| <i>Castalla</i> | 2 | | |
| <i>Torrent</i> | 1 | | |
| <i>Relleu</i> | 1 | | |
| <i>Banyeres</i> | 1 | | |
| <i>Font de la Figuera</i> | 1 | | |
| <i>Gandia</i> | 1 | | |
| <i>Ibi</i> | 1 | | |
| <i>València</i> | 1 | | |
| <i>Total</i> | 70 | | |

Taula 3: *Actes registrats pels notaris segons l'espècie (1376-1383)*

| <i>Caps de bestiar</i> | <i>Ciutat</i> | <i>Vila</i> | <i>Lloc-Petita vila</i> | <i>No indicat</i> | <i>Total</i> |
|------------------------|---------------|-------------|-------------------------|-------------------|--------------|
| <i>500</i> | 1 | 4 | 11 | 1 | 17 |
| <i>501-1000</i> | 9 | 11 | 17 | 3 | 40 |
| <i>1001-1500</i> | 4 | 2 | 5 | | 11 |
| <i>1501 (2000)</i> | 1 | 1 | | | 2 |
| <i>Total</i> | 15 | 18 | 33 | 4 | 70 |

Taula 4: *Ramaders transhumants (1376-1383)*

| <i>Ramader</i> | <i>Procedència</i> | <i>Nombre de caps</i> |
|--|--------------------|-----------------------|
| Simó Lenzina | Ontinyent | 4.085 |
| Berenguer de Vallflor | Xàtiva | 4.050 |
| Pere Giner | Xixona | 3.310 |
| Golçalvo Martínez | Penàguila | 1.660 |
| Bernat de Calataiud | Cocentaina | 1.600 |
| Domingo Ximénez | Font de la Figuera | 1.500 |
| Domingo de la Guirola | Bocairent | 1.500 |
| Diego Martínez | Castalla | 1.150 |
| Pere de Sagra | Alcoi | 1.960 |
| Ramon Cardona | Relleu | 1.000 |
| Domingo Sabater | Torrent | 1.000 |
| Joan Sanç | Gandia | 1.000 |
| Domingo Mateu | Bocairent | 1.000 |
| Domingo Sabatero | Torrent | 1.000 |
| Pasqual Dalgats, Garcia Vivells i Joan Penya | No indicat | 1.000 |
| Bernat Cantó | Penàguila | 960 |
| Miquel Pérez | Bocairent | 850 |
| Pere Vicent | Bocairent | 850 |
| Berenguer Ferri | Penàguila | 755 |
| Antoni de Sarrión | Ibi | 500 |
| Domingo Moler | Banyeres | 500 |
| Martí Tella i Pero Roís | Castalla | 500 |
| Mateu Costant | Biar | 500 |
| Mateu Ximénez | Alcoi | 500 |
| Bernat Alçamora | Bocairent | 500 |

No totes les opcions de pasturatge s'esgotaven amb la transhumància fins al camp de Múrcia i Cartagena. Més a prop, al mateix regne, hi havia zones que podien proveir de pastures els ramats. A la regió de la Sotsgovernació de Xàtiva la principal zona es corresponia a grans trets amb les Muntanyes de Dénia, que per al període que disposem de les dades -la segona meitat del segle XIV- estava en mans del duc de Gandia, Alfons d'Aragó.¹³⁴ La combinació d'ambdues possibilitats no devia resultar estranya: les raberes

¹³⁴ Concretament els anys analitzats són: 1369, 1370, 1373, 1376, 1379, 1382, 1384, 1384, 1387-1389, 1391 i 1392. En realitat, els arrendaments es feien de forma individualitzada en cada senyoriu, tot i que el senyor fora el mateix. Així, doncs, tenim el terme de Calp, del qual s'arrendava de forma separada la

baixaven fins a les terres murcianes a l'hivern quan el fred cobria de neu les muntanyes del rerepaís valencià i retornaven a l'estiu. Això és el que sembla que feia Ramon Cardona, de Relleu. El 1379 passà per la frontera murciana 1.000 caps de bestiar oví, pels quals hagué de pagar 60 s. i mig, però també arrendà els herbatges de la serra d'Aitana i els de les alqueries de l'Arc i de Sanxet, per 395 i 160 s., respectivament. Tot plegat, 615 s. de despesa només en l'abastiment de pastures que, probablement, no devien ser les úniques. I és que tres anys abans, Cardona ja havia arrendat l'herbatge de les alqueries de l'Arc i de Sanxet per un preu una mica superior, 180 s. El 1382 pagà altres 40 s. «per CCCC caps de bestiar que més en lo dit terme de Calp». El seu cas, però, no és l'únic. Bernat Calataiud el 1370 arrendà l'herbatge dels erms de Relleu per 280 s. i Golçalvo Martínez el 1387 aconseguí el mateix herbatge del terme de Calp per una suma una mica inferior, 233 s. 4 d.

D'altra banda, cal assenyalar l'escassa correlació entre les pastures d'un determinat lloc i el seu arrendador, més bé el contrari.¹³⁵ Dels 63 arrendaments documentats en l'esmentat període, només en sis d'ells existeix un clar paral·lelisme entre l'arrendatari i la zona de pastura. En la resta de casos, es tracta de ramaders forans que arrendaven l'herbatge d'un territori que els interessava amb el vist-i-plau del senyor, sense que hi haguera una resistència econòmica per part dels propietaris de ramat locals, encara que en alguns casos sí en forma de protesta. La competència per aquests espais era forta amb la presència, fins i tot, de ramaders vinguts des de les comarques del nord del país, que llavors, en el darrer terç del segle XIV, vivien el punt àlgid del desenvolupament ramader. En aquest sentit, és justament un veí de Morella qui desemborsà la suma més elevada. En efecte, Miquel Savall hagué de pagar al comte de

partida de la Coma, Altea, el castell de Bairén, les alqueries Masserof i Olocau, les de l'Arc i de Sanxet, Relleu, la Serra Aitana, la serra de la Xortà, Tàrbena i, finalment, les valls de Gallinera i Ebo. B. TOMÁS BOTELLA, *El condado de Dénia en tiempos de Alfonso el Viejo. Rentas y poder señorial* (València, 2013), p. 93 i 138.

¹³⁵ Durant la segona meitat del segle XV, a Elx, l'arrendament de les pastures a forasters per part del procurador del Consell de Barcelona, llavors senyora de la vila, va provocar les protestes dels jurats locals. Malgrat això, els ramats de la ciutat de València i sobretot de les comarques centrals continuaren arrendant les pastures del camp d'Elx, particularment a les partides de la Casa Blanca i la devesa del Port. El 1434 Andreu Ferrer, llaurador de València, hi va enviar 1.150 moltons. Algunes dècades després, l'hivern de 1465-1466 hi arribaren 8.350 caps de bestiar oví, sobretot del mateix regne però també de la zona de Xinxilla. L'any següent, 1466-1467, es comptabilitzaren 5.650 ovelles que procedien de Bocarent (un 66,37%) i en menor mesura d'Alcoi, Cocentaina i Xàtiva. J. HINOJOSA, «La ganadería en Elche medieval», *Revista de historia medieval* 14 (2003-2006), p. 145-208, concretament p. 171-174.

Dènia 3.160 s. 8 d. per l'herbatge dels erms del terme de Calp corresponent a l'any 1376, xifra a la qual calia afegir altres 66 s. per l'herbatge de Masserof i Olocau, als peus de la Serra de Bèrnia, arribant tot plegat als 3.220 s. L'interès dels prohoms del Comtat i l'Alcoià per aquestes pastures de la Marina continuà al llarg del segle XV. Ho prova el guiatge que tenia Saat Acén Citbon el 1474 per a desplaçar-se amb la seua rabera d'uns 300 caps fins a Altea i, més al sud, Guardamar.¹³⁶

Paral·lelament al creixement de la ramaderia es va desenvolupar també un mercat dels immobles relacionats amb aquesta activitat com ara corrals i alguns espais naturals –coves, abrics i barrancs– que servien per a tancar els ramats durant la nit. La importància d'aquestes construccions i espais naturals era que a l'estabular el ramat facilitava la recol·lecció dels fems, imprescindibles a fi de garantir la productivitat dels sòls.¹³⁷ A més, amb aquests tancaments s'evitava o es limitava almenys el perill que el bestiar pasturés en les parcel·les conreades, el que comportava les pertinents sancions al propietari del ramat.¹³⁸ Així, en nuclis com ara Cocentaina, Penàguila o Castalla van sorgir nous barris extramurs destinats fonamentalment a la construcció de corrals, un fet que quedà registrat en la toponímia local (*fig. 4, 5 i 6*). En efecte, aquestes zones de nova urbanització eren conegudes indistintament com a «els corrals» o «el raval».¹³⁹ Pel que fa als preus de mercat, aquests devien respondre a diverses variables com

¹³⁶ ACCV, *Protocols*, n. 23.801 (1472, juliol, 18).

¹³⁷ Així, en el contracte de mitgeria establert entre el cavaller Antoni Rotlà, habitant de Cocentaina, i el musulmà Mahomat Ramí, de Muro, de 40 cabres per 14 ll. acordaren «partir ab aquell la llet, fems e tot lo procehit de la renda de dit bestiar». ACCV, *Protocols*, n. 23.818 (1495, març, 5).

¹³⁸ A la vila d'Alcoi l'any 1456 l'escrivà de la cort del justícia va enregistrar 458 clams o denúncies de les que 336 eren producte de l'entrada fraudulenta de bestiar als camps d'altres veïns. AMAIc, CJ-275.

¹³⁹ Gràcies a un contracte que podem fer-nos una idea de com eren aquests corrals. Bernat d'Estanya de Cocentaina contractà els serveis de Saat Guescili, de malnom Ambram, obrer de vila resident a Benilloba, per a la construcció d'un corral en la partida del Riu de Penàguila. El tancat havia de ser: «de pedra manposta ab argamasa e arena, de onze tapiques de largària e cinch de ample, de les taules e tapiques de mestre Alfonso de Alcàcer, obrer de vila, e de alçaria de dotze palms sobre la terra, tot en torn ab dos portals. E ço lo dit n'Estanya volia e delliberà. E que los fonaments de dit corral tinguen dos filades davall terra, de pedra grossa. E la paret de dit corral resta alt en lo ample, dos palms de amplària. Ítem, fonch concordat e pactat entre les dites parts que lo dit n'Estanya sia tengut de donar al dit Ambram per fer lo dit corral compliment de calç e arena, posada davant lo dit corral fahedor, tot lo restant ve a càrrech de dit Ambram, axi de obrir fonaments com de fer dit corral bé e complidament a coneguda de mestres. Ítem, és stat concordat entre les dites parts que si lo dit Ambram dins tot lo mes de nohembre primervinent no acabarà ab tot efecte lo dit corral de la manera dessus concordada, que decontinent, passat lo dit mes, a ses pròpies despeses lo dit n'Estanya puixa construir e fer obrar lo dit coral sens procehir ninguna intima fahedora (...) Ítem, confessa haver hauts e reebuts lo dit Çahat Guescilli àlies Ambram, cent sous e hun cafís de ordi per los mans e treballs de aquells en paga e solució de dit corral (...)». ACCV, *Protocols*, n. 23.820 (1497, octubre, 20).

l'abastiment d'aigua o les seues dimensions, les quals no apareixen especificades als documents. A Penàguila, de les tres compravendes documentades dos estan entre les 17 i les 18 ll. i només un en costa poc més de 8 ll.¹⁴⁰ A Cocentaina, els preus registrats pel notari Guillem Peris en compravendes específiques d'aquest tipus de construcció fluctuaven entre els 95 s. del corral més econòmic i els 440 s. del més car, per bé que el número *moda* es situava en els 260 s.¹⁴¹ En canvi, a Castalla, el valor fiscal dels corrals consignats al padró de riquesa oscil·lava entre els 20 s. i els 300 s., situant-se la *moda* en els 60 s.¹⁴² Aquesta font mostra també la desigual participació dels diferents grups econòmics de la comunitat en el sector de la ramaderia: en una vila de 110 focs, només 39 es reparteixen els 58 corrals enregistrats. Aquest repartiment, d'altra banda, és força desigual ja que el 5% dels propietaris compta amb gairebé una quarta part dels corrals.

En alguns casos, fins i tot, la possessió de corrals no impedeix l'adquisició d'espais naturals. El notari Andreu Bernat, a més de posseir quatre corrals, comptava també amb una cova, la de Benacia, per la qual havia de pagar 20 s. de peita. La cova de Genís Pertusa pagava una xifra superior, 40 s., perquè comptava amb unes cases adjacents. D'altra banda, aquesta font ens permet d'analitzar la importància dels corrals en el conjunt del patrimoni immoble dels veïns de Castalla. Així, per les famílies que superaven els 4.000 s. de patrimoni, aquestes infraestructures representaven al voltant del 4% de la seua riquesa immoble, mentre que per les economies més modestes, inferiors als 1000 s., suposava entre el 7 i 10% del valor dels béns immobles i, en alguns casos, fins al 15%. Les xifres obtingudes a Castalla contrasten amb les del lloc d'Agres on, malgrat la proximitat a un dos grans centres drapers, com Bocairent i, sobretot, Cocentaina, no he documentat un tràfec excessiu de ramats. Únicament es documenten nou d'uns 60 focs fiscals que comptaven amb un corral cadascú, el més car dels quals

¹⁴⁰ El més econòmic es ven per 170 s. AMAlc, *Protocols*, n. 1.317 (1474, maig, 17). Els altres dos foren venuts el 1493 per 370 i 350 s. Respectivament, APP, *Protocols*, n. 236 (1493, abril, 24 i desembre, 16 i).

¹⁴¹ Encara hi ha una cinquena operació per 140 s. Respectivament per ordre d'esment: ACCV, *Protocols*, n. 23.805 (1480, setembre, 11), n. 23.814 (1489, abril, 21), n. 22.983 (1490, setembre, 6), n. 23.815 (1492, febrer, 7). Al nord del país, a Culla, el 1431 es documenten 23 corrals separats de les cases, i el 1504 només 11, que el valor dels quals oscil·la entre els 50 i els 300 s. Això no obstant, el 1504 trobem dos immobles d'aquest tipus que estan valorats en 600 i 1.300 s. C. RABASSA, *Riquesa de siti i riquesa de moble...*, p. 228.

¹⁴² AMCa, *fons antic*, C-582.

paga una peita de 50 s. i el més econòmic 10 s. sent la *moda* 40 s. Fins i tot la cova dels Serrans, la única esmentada, satisfieia una taxa superior, de 100 s.¹⁴³

¹⁴³ Val a dir que en tres casos els corrals estan integrats en un conjunt d'immobles més amplis, cosa que impedeix conèixer el seu valor. AMAg, n. 452/1.

Fig. 4: Identificació dels corrals a Castalla



Fig. 5: Ubicació dels corrals a Castalla



Fig. 6: Ubicació dels corrals a Cocentaina



Les formes de gestió

Pel que respecta a les formes de gestió, aquestes passaven per l'explotació directa a través de pastors professionals o fadrins que es feien càrrec dels ramats a canvi d'un salari o per la indirecta mitjançant contractes de mitgeria i comandes. Òbviament, no eren dues opcions excloents entre si, sinó una forma de diversificar per als més acomodats. En la major part dels casos els prohoms es decantaven per mantenir el control sobre el bestiar. Sale Polopi n'és un bon exemple. El nombre total de pastors que treballaven per a ell el desconeixem però sabem que almenys en foren nou. Cadascuna de les riberes amb què estava fragmentada la seua cabana tenia el seu respectiu pastor al capdavant dels quals hi havia un majoral, responsable de coordinar el seu treball així com de cercar i arrendar les pastures per als ramats i qualsevol altre tipus de tasca administrativa que sortira mentre es conduïen els ramats. Aquesta estructura queda palesa en les diferents procuradores que va signar Polopi. La primera delegació de poders la féu el 1486 en favor de Bernat Molina de Castalla, a qui qualifica de pastor i majoral seu, «*ad administrandum omnem meum bestiar et totum id et quitquid et fuerit necessarium et ad emendum erbagium seu erbagia ad opus dicti bestiarii*».¹ Entre 1491 i 1496 es van succeir els nomenaments, en bona lògica, degut a l'increment de la seua cabana. Llavors sembla que el treball del majoral ja resultava independent dels pastors: el 1491 comptava amb Joan Hierro, com a majoral, i els pastors Joan Ponç i Jaume Castelló. Cap a les darreries del mateix any encara nomenava altres procuradors nous: Jaume Matarredona, de Bocairent, i Bernat Berenguer, de Castalla. Tot plegat, cinc pastors treballant per a ell a l'hora, el que ens dóna una idea de les dimensions de la seua cabana. El 1492 encara lliurà poders Joan Matarredona, igualment de Castalla i, ja el 1496, ho féu en favor de Miquel Company, de Penàguila, i Pere Falcó, de Bocairent.² La delegació de tasques, però, no sempre ofería els resultats desitjats. Polopi hagué de recórrer a un altre dels seus pastors, Bernat Berenguer de Castalla, «*ad (...) recuperandum nomine meo et pro me a Iohanne Matarredona, maioralis olim mei bestiarii, quadraginta coto cabrones*

¹ ACCV, *Protocols*, n. 23.811 (1486, juny, 12).

² Sens dubte el document més interessant és el primer ja que palesa l'organització del treball. Així, Polopi nomenava procurador «*vos, Iohannes Hierro, maioralis mei bestiarii, Iohannem Ponç et Iacobum Castelló, pastores dicti mei bestiarii (...) ad procurandum, regendum et administrandum omne meum bestiare et totum id et quitquid ei fuerit necessarium, et ad emendum erbagium seu erbagia ad oppus dicti bestiarii (...)*». *Idem*, n. 23.386 (1491, març, 22 i novembre, 3) i 23.819 (1496, gener, 15 i juliol, 15).

quos michi et de meo bestiarum ipse ferium portavit».³ En tots els casos es tractava de pastors professionals cristians, però de procedència diversa. Tres eren de Castalla, dos de Bocairent, un de Penàguila i de tres no en sabem la procedència. És cert que tots ells són cristians però més que el tret ètnic-religiós, el que paga la pena destacar és aquesta heterogeneïtat amb la que Polopi tractava de maximitzar l'aprofitament dels recursos de cada terme que aquests professionals devien conèixer amb profunditat.⁴

Si la tasca principal dels majorals era proveir de pastures els animals, la dels pastors era conduir les raberes fins a les zones de pastura amb especial cura que el bestiar no entrara en els camps conreats. Això, però, resultava força difícil, malgrat la perícia del pastor i l'ajut dels gossos, com bé testimonien els clams presentats davant la cort del justícia.⁵ De fet, és gràcies a aquestes denúncies que tenim constància del seu treball i, per extensió, de la participació d'alguns notables locals en el mercat ramader com ara Lluís Sempere o Jaume Lloret.

Resulta difícil mesurar la rendibilitat de la gestió directa respecte d'altres formes que delegaven l'explotació dels ramats. Cal tenir en compte que totes les despeses anaven a càrrec del ramader: l'arrendament de pastures, la disponibilitat d'espais per a tancar el bestiar, farratge per als dies que no es podia pasturar, sal, i finalment el jornal dels pastors.⁶ Malgrat la diversitat de variables, podem tractar de fer una estimació de les despeses que generava el treball dels pastors per al propietari del bestiar ni que siga a tall indicatiu. Sabem que un pastor professional que conduïa una rabera de dimensions considerables per tota la regió i fins i tot més enllà del mateix regne podia percebre al

³ *Idem*, n. 23.815 (1492, octubre, 10)

⁴ El fet que els pastors siguin d'un altre nucli no és tampoc cap fet estrany. Així, per exemple, Pere Moltó, d'Alcoi, tenia com a pastor a Miquel Galbis de Biar. *Idem*, (1492, setembre, 17).

⁵ No deuríem menystenir el paper dels gossos en la conducció dels ramats ni tampoc el seu cost. Un ca ensinistrat per a guiar els ramats fàcilment podia arribar als 25 s. mentre que pels de caça es pagaven 30 s. La seua presència en la compravenda de bestiar no és el més habitual però tampoc resulta estranya. Així els camperols de la Francavila de Rugat, Bernat Bataller i Joan Castell, compraren de l'alami d'Alcoceret Abdal·là Mazmet, 153 «caps de bestiar lanar ab dos peros e una cabra» que, a raó de 7 s. per cap, muntaven 1.071 s. La cabra i els gossos els resultaven de franc. *Idem*, n. 23.806 (1481, octubre, 17).

⁶ La sal es feia servir per a complementar la seua dieta però sobretot per a forçar els animals a consumir més herba i, així, incrementar el seu pes. J. L. SOLER MILLA, «El aprovechamiento de los recursos naturales: explotación y producción de la sal en el mediodía valenciano (ss. XIII-XVI)», a S. Villar Mañás (ed.), *Sal, agricultura y ganadería: la formación de los paisajes rurales en la edad media* (Mallorca, 2013).

voltant de 5 d. al dia, que al llarg de l'any suposaven uns 152 s.⁷ A més, calia vestir-los i proveir-los de menjar durant tot el temps que estiguessen al seu servei.⁸ Si extrapolem les dades al cas de Sale Polopi, podem aventurar que, només en concepte de jornals, el 1491 hagué de destinar uns 760 s. per als cinc pastors que tenia llavors, acceptant que haguessen treballat l'any complet. Fa la impressió que el gruix dels contractes eren orals i que només en tenim constància que les relacions entre pastors i ramaders no acabaven satisfactòriament per a alguna de les parts. Ja hem vist el furt que patí Polopi per part del seu pastor, Joan Matarredona. Eren, però, els pastors els que més freqüentment sofrien els abusos i, sobretot, els impagaments. Les seues denúncies davant la cort local tot i no ser habituals tampoc resulten estranyes. El pastor Pere Vilaplana hagué de recórrer al justícia per a percebre els 292 s. que li devia Francesc Domènec, i que ben segurament corresponien al seu jornal.⁹ Igualment prohoms destacats d'Alcoi, cas de Joan Ferrandis, Pere Moltó, Pere Margarit o Jaume Lloret veien ensutzar els seus noms per quantitats realment irrisòries.¹⁰

⁷ Aquesta estimació està fonamentada en dues dades. Per un costat, la condemna que el justícia d'Alcoi dictà contra Joan Ferrandis perquè pagara a Martí Aragonés, pastor del ramat d'aquell, els 30 s. 10 d. «que li són deguts de soldada de dos mesos e 24 jorns». Per l'altre, el contracte que Domingo de Ferreres, «arator et pastor», de Torrent i el seu fill, del mateix nom, carnisser veí de València signaren el 1463 segons el qual el pare es convertia en «pastorem, custodem, rectorem et adminsitratorem vestrum et bestiarii vestrum» que són 440 caps de cabrum durant un any a canvi de 200 s. i l'obligació de vestir-lo i alimentar-lo. En el primer el cas, el jornal calculat per dia és d'uns 4 d. mentre que en el segon de 6 d. Cal no confondre el treball del pastor transhumant amb el simple manteniment, o a tot estirar el pasturatge dins el mateix terme local, d'alguns caps de bestiar. Feliu Domènec de Benifallim, en vendre 50 caps de cabrum a Nicolau i Guillem Mas, pare i fill, llauradors de Cocentaina, a més del cost dels animals, els exigeix 21 s. 10 d. «per guarda de tres mesos e mig de les dites cabres», és a dir, uns 2 d. al dia. Respectivament, AMAlc, CJ-282, f. 427 (1486, setembre, 25), ARV, *Protocols*, n. 892 (1463, desembre, 16) i AMC, *Protocols*, M-42 (1471, novembre, 9) esmentat per J. A. Llibrer, *Industria textil y crecimiento regional...*, p. 367.

⁸ En realitat, el jornal dels pastors solia anar més enllà de la percepció d'un sou en metàl·lic ja que sovint podien incorporar al ramat de l'amo alguns caps de bestiar propis sense haver-hi de pagar per les pastures o qualsevol altra renda i, a més, havia de proveir-li del nodriment. A Terol, el jornal estava establert pels *fueros* en una part fixa de la producció ramadera: una dècima part de corders i cabrits, i de la llana i el cuiram, i una octava del formatge i la llet. A França, igualment rebien un sou en metàl·lic, llet i formatge. J. L. CASTÁN ESTEBAN, *Los cabañeros Serranos. Trasmuncia aragonesa en el reino de Valencia durante la época foral moderna*, tesi doctoral (València, 1996), p. 219.

⁹ AMAlc, CJ-278, f. 108 (1461, setembre, 2).

¹⁰ Lloret devia 23 s., Ferrandis altres 30 s., Moltó, 62 i Margarit, 222 s. encara que en aquest deute incloïa «cert bestiar e soldada». En un altre cas, Guillem Vives, també d'Alcoi, devia al seu pastor 36 s. Respectivament: AMAlc, CJ-271, f.19 (1449, febrer, 10), CJ-282, f. 427 (1486, setembre, 25) i ACCV, *Protocols*, n. 23.815 (1492, setembre, 17). El cas de Vives a AMAlc, CJ-274, f. 323 (1454, octubre, 11).

La comanda i la mitgeria eren les formes a través de les quals es vehiculava la gestió indirecta dels ramats, la qual sens dubte era una forma d'estalviar costos i preocupacions. Pel que fa als contractes a mitges no sembla que hi haguera un període clarament marcat per a l'establiment d'aquest tipus transaccions, sinó que els trobem al llarg de tot l'any. En poques ocasions es fixava la durada concreta de la «companyia a miges» sinó que aquesta s'havia de mantenir mentre ambdues parts estiguessen interessades.¹¹ Es tracta, en general, de rabetes de dimensions considerables, al voltant del centenar de caps, normalment, de bestiar oví però també cabrum. El que cal destacar és que sovint els mitgers són musulmans, més encara si es tracta d'accedir a ramats de cabres. Mitjançant aquest tipus de contractes, el mitger aconseguia un ramat, o incrementar el seu propi, del qual obtenia nodriments, els sempre tan cobejats fems, però sobretot disposar de matèria primera pròpia per a participar del mercat del bestiar, del cuir i de la llana. Ben segurament això és el que empenjà Fuceí Cascasi, musulmà de l'Alcúdia, per a prendre de Bartomeu Pérez Monyino, un camperol benestant de Cocentaina, els 127 corders «a miges de preu e a ús e costum de bon cabanyer» per 631 s. 6 d. «enaxí que, deduhit lo dit preu, del que es guanyarà, plaent a Déu, en aquells, sia fet miger segons és acostumat». Les combinacions són múltiples encara que trobem de condicions no poc oneroses. A l'horta de Gandia, Guillem Boïgues lliurà a Alí Fortuny àlies Alupet de Beniopa, 113 cabres durant quatre anys a la fi dels quals es repartiran els beneficis que hi donen, això sí, sense poder-les vendre i després d'haver substituït les que hagen pogut morir durant aquest temps.¹² Abrahim Masuet, en canvi, obtingué millors condicions de Berenguer Monroig.¹³ D'entrada, Masuet prengué 440 s. en comanda «per rahó de comprar bestiar a la fira d'Onda», desplaçament que es finançà dels seus propis recursos. Masuet, a més, es comprometia a pagar la meitat de la quantitat invertida, és a dir 220 s., amb els seus propis guanys «com lo dit bestiar vendrem o la dita companyia partirem». Si finalment adquiria el bestiar, es comprometia a «aquell tenir de fer guardar e provehir de ço del meu propi e a ma pròpia missió, e

¹¹ Aquests trets de la mitgeria de bestiar difereixen notablement del mateix tipus de contracte al nord del país, on l 58% dels contractes de mitgeria amb ramat s'estableixen a Vilafranca entre els mesos d'octubre i desembre, durant un període d'entre quatre i sis anys. V. ROYO, *Estratègies econòmiques i reproducció social del camperolat valencià...*, p. 101-102.

¹² AHN, *Nobleza*, Osuna, llig. 1.136 n. 9 (1399, juliol, 7).

¹³ *Idem*, 1.173 n. 2 (1399, setembre, 8).

dur tant la dita companyia de miges com a vós e a mi plaurà e no més avant. E com lo dit bestiar serà venut, primerament e abans vós hajats e rebats los dits quaranta florins vostres, e lo sobrepús que Deus darà de guany del dit bestiar siam tenguts pagar abduy a mig per mig, axí que vós hajats la meytat e yo l'altra meytat, e lo dit bestiar sia e vaja a risch, peril e fortuna de nostre Senyor Déu e de abduy nosaltres mig per mig, que si per ventura se moria lo dit bestiar, ço que Déus no vulla, et si perdia alguna cosa, que la pèrdua vaja per abduy nosaltres mig per mig segons lo guany». Les pèrdues, per tant, també anaven a mitges entre les dues parts.

La comanda, com la mitgeria, suposava la cessió del bestiar, però a diferència d'aquesta no comportava la divisió dels béns a parts iguals. El propietari lliurava els animals a canvi d'una suma fixa de diners mentre que el camperol-pastor es comprometia a mantenir-los a la seua despesa i amb el compromís de restituir-los quan aquell ho sol·licités. Aquesta mena d'arrendament del ramat sembla que tingué una difusió més limitada que no els contractes a mitges. Això no obstant, no és un instrument que responguera un model concret de ramat sinó que hi havia lliuraments d'uns pocs caps de bestiar fins a contractes de més de 100 animals. Ho prova la condemna que dictà el justícia d'Alcoi, requirint Francesc Domènec, contra Joan Llopis per l'impagament de 550 s. dels 1.100 s. pels quals havia donat en comanda 100 cabres a Pere Pastor i Genís Llopis, dels quals Joan n'era el fermança.¹⁴

Porcs

Amb un pes molt més marginal en les inversions ramaderes que no el bestiar oví i cabrum, el porcí també atreïa l'atenció dels mercaders rurals. Tot i que els porcs no oferien les mateixes oportunitats de guany que les ovelles i les cabres, la seua carn era igualment demandada, especialment per la fàcil conservació.¹⁵ La seua presència en els

¹⁴ AMAIc, CJ-278, f. 103 (1461, juliol, 15). Amb tot, fa la impressió que eren més habituals els ramats de menor dimensions. Així, Joan Espinós devia 14 s. a Abdal·là Bardaner «de cert bestiar que li havia acompanyat» *Idem*, CJ-287, f. 42 (1498, novembre, 17). Igualment, Jaume dels Orts, batle de la vila de Vila-Joiosa, lliurà en comanda a Bartomeu Borraquina 13 caps desmenyos, però que aquest es negà a restituir. AMAIc, *Protocols*, n. 510 (1495, setembre, 2).

¹⁵ Aquesta demanda explica que la sisa amb la qual es carregava fos gairebé la mateixa per les carns més preuades, almenys a València. J. V. GARCIA MARSILLA, «La sisa de la carn. Ganadería, abastecimiento cárnico y fiscalidad»..., particularment, p. 88.

llars devia ser més habitual del què les fonts testimonien.¹⁶ No debades els establiments locals incidien en l'obligatorietat de tenir tancats els verros a casa a fi d' «esquivar dampnatges, pudor e infecció de les gents», unes mesures que resultaven insuficients com palesen els clams presentats davant els justícies locals per les destrosses ocasionades pels animals solts.¹⁷ A Alcoi, el 1454, dels 212 clams presentats durant tot l'any 129 estaven relacionats amb problemes derivats del bestiar, dels quals 6, un 4,5%, els protagonitzaven els porcs.¹⁸ Potser per aquesta baixa incidència que justament a aquesta vila no s'han documentat establiments que ordenen la tinença d'aquests animals. També els inventaris de béns parlen tant de la cria i cura de porcs com del seu consum en forma de carn salada, de greix -el sagí- o, menys sovint, en forma de carn fresca.¹⁹

Més que la compravenda puntual d'un o dos animals, el que ací ens interessa és la possessió de porcades nombroses, que podien oscil·lar entre els 20 i 100 exemplars.

A Anglaterra la de porc era la principal carn consumida pel camperolat arreu d'Europa, com han demostrat diverses aproximacions: G. DUBY, *Economía rural y vida campesina* (Barcelona, 1968), p. 200. C. DYER, *Standards of living in the Middle Ages...* p. 154 i 158; G. CHERUBINI, *Signori, contadini, borghesi. Ricerche sulla società italiana del basso medioevo* (Firenze, 1977), p. 112.

¹⁶ A la ciutat de València el consum de *carn salada* era el complement càrnic més habitual de les classes populars J. V. GARCÍA MARSILLA, *La jerarquía de la mesa. Los sistemas alimentarios en la Valencia bajomedieval* (València, 1993), p. 135. Al món rural, Fossier assenyala que la major part de famílies posseïen un o dos bacons. R. FOSSIER, *Historia del campesinado en el Occidente medieval* (Barcelona, 1985), p. 118. Bona mostra d'aquesta presència generalitzada dels porcs en una vila com Cocentaina és el fet que ja el 1269 s'anomenava anualment un porquer responsable de tenir cura dels porcs que posseïen els veïns. C. FERRAGUD, *El naixement d'una vila...* p. 135. A Beceril de Campos, a Castella, les ordenances municipals també exigien portar el porc al *porquero de la villa* i que els animals foren tancats durant la nit a fi que no vagaren per la vila. H. R. OLIVA-HERRER, *La Tierra de Campos a fines de la Edad Media. Economía, sociedad y acción política campesina* (Valladolid, 2002), p. 173-174.

¹⁷ Llorenç Ros tenia al seu estable «un porch ab una cadera de ferre larga», tal com reclamaven les ordinations de València. ARV, *Protocols*, N. 1.890, f. 69v. (1421, abril, 4). LEV, Establiment n. 299, 339 i 457. LEG, n. 28. EC, n. 40 i 61. A Alcoi, en canvi, no s'ha documentat cap referència al respecte, tot i que les dades són ben esparses. Més al sud, a Elx, el Consell prohibí la pastura dels porcs pel terme a fi d'evitar «dos grans dans e mals que les porqueries fan en lo terme de la dita vila». El 1450 aquest establiment fou revocat, però el 1453 disposà que tot aquell que trobara porcs a la seua heretat pogués quedar-se amb ells i que el propietari hagués de pagar 60 s. de multa. J. HINOJOSA, «La ganadería en Elche medieval»... concretament p. 157-158.

¹⁸ AMAIc, CJ-274. La major part de denúncies i clams davant el justícia són per destrosses ocasionades per un o dos animals. De la mateixa manera, a la zona anglesa de Suffolk igualment les cabanes de cinc o més caps tenien una finalitat comercial. M. BAILEY, *Medieval Suffolk...*, p. 226-227.

¹⁹ A casa de Jaume Agustí, el notari Ramon Vidal enregistra «mig baquó de carn salada que pesa XXV lliures» i tot seguit «hun sagí de porch». Un altre prohóm d'Oliva, Berenguer Savall disposava a casa seua d'un porc «per criar» el moment de morir la seua dona Isabel, i junt a altres aliments, tres quartes de carn salada. Respectivament, ACCV, *Protocols*, N. 28.753 (1428, gener, 20) i 14.474 (1425, maig, 24).

Així, per exemple, Joan Mompó, a qui hem vist participar ben activament del comerç amb bestiar, adquiria de Pere Auir i Antoni Llopis, carnisser i mercader respectivament d'Oliva, 38 porcs per 1.330 s.²⁰ En ocasions, però, trobem cabanes majors. A Xixona, Pere Espí, llavors veí de Bocairent, adquirí del mercader de Xinxilla Ferran Martínez de Càrcel 250 caps per valor de 3.000 s.²¹ Com podem veure, les distàncies que cobrien aquests cabanes no eren gens menyspreables, arribant als 150 km. Pel que fa al preu, el bacó adult es mantingué estable entre els 25 i els 40 s. durant els segles XV i XVI. Això no obstant, justament en les operacions que implicaren les baconades més extenses, de 68 i 250 porcs, el seu cost va ser força menor, respectivament, de 8 i 12 s.²² Els porcells eren el més econòmics, al voltant de 5 s., mentre que les porcelles, en canvi, arribaven als 10 s.

L'alimentació d'aquest volum d'animals, per tant, no podia consistir en les deixalles que generava el consum familiar sinó que el bestiar havia de ser dut a pasturar, amb els conseqüents perills per als conreus, o alimentats en els corrals amb llegums i cereals.²³ La castració també resultava decisiva a fi d'engreixar els porcs i obtenir major producció de carn. Era una tasca aquesta que no solien dur a terme els propietaris del bestiar sinó sanadors professionals que atenien les infermetats dels animals.²⁴

²⁰ ACCV, *Protocols*, n. 23.807 (1482, novembre, 20).

Pere Antolí, camperol de Cocentaina, vengué 68 porcs als germans Mateu i Miquel Perpinyà, mercaders de Biar, a raó de 8 s./cap. No sembla arriscat pensar que la cabana d'Antolí fora de majors dimensions. *Idem*, n. 23.805 (1480, octubre, 13).

²¹ AHMX, N. 265 (1448, juliol, 4).

²² La compravenda amb 68 animals: ACCV, *Protocols*, n. 23.805 (1480, octubre, 13).

²³ U. ALBARELLA, «Pig Husbandry and Pork Consumption in Medieval England» a C. M. Woolgar *et al.* (eds.), *Food in medieval England. Diet and nutrition* (Oxford, 2006), p. 72-87, particularment p. 77-79. Per bé que el període d'engrossir s'havia allargat per quasi un any complet, el pes d'aquests exemplars era, segons l'estimació de Montanari, quasi tres vegades inferior a l'actual, és a dir al voltant d'uns 30 kg. M. MONTANARI, *Alimentazione e cultura nel Medioevo* (Bari, 1989), p. 44. Tanmateix, algunes dades permeten posar qüestionar aquesta estimació realment baixa. A la cort del duc de Gandia es compraven pernills d'entre 10 i 15 quilos, per tant, l'animal sencer devia pesar uns 60-70 quilos. J. V. GARCÍA MARSILLA, *La taula del Duc...*, p. 49. A tall d'experiment domèstic, un porc criat durant un any amb una alimentació basada en fruita i verdures —de sobres de verdureries i de casa— i un grapat diari de dacsca en els dos darrers mesos abans de sacrificar-lo, pesà uns 100 quilos.

²⁴ Joan Garcia era un d'aquests sanadors que treballava de forma itinerant. Estant a Alcoi, mentre sanava una truja «caygué en terra e morí». AMAlc, CJ-223, f. 263 (1336, juny, 15). Esmentat per C. FERRAGUD, «La salut i l'assistència mèdica dels camperols i dels seus animals al País Valencià durant la Baixa Edat Mitjana», a J. Bolòs, A. Jarné i E. Vicedo (eds.), *Condicions de vida al món rural: cinquè congrés sobre sistemes agraris, organització social i poder local* (Lleida, 2006), p. 131-150.

L'adquisició d'aquestes baconades de majors dimensions, per tant, sembla ser que cercava sobretot la seua posterior venda a la menuda. Antoni Navarro, de Penàguila, nomenava procurador a Joan Ripoll per a recaptar el preu de «dos porchs que ha venuts en la dita vila».²⁵ Joan Satorre, d'Alcoi, adquirí de Miquel Montllor, «certes truges e hun porch» per 49 s. que aquest havia comprat de Pere d'Albarrasí, d'Ontinyent. Per les condemnes posteriors de la cort del justícia sabem que Montllor s'havia després només d'un part del bestiar que Albarrasí li havia venut.²⁶ Amb tot, tampoc podem descartar la possibilitat que alguns s'hi dedicaren a la cria i progressiva renovació de la porcada. L'esmentat Pere Espí, alguns anys més tard d'haver adquirit els 250 porcs, el documentem de nou venent dos porcs al ferrer d'Alcoi, Joan Gavalda, per 38 s.²⁷

Una altra forma de gestió d'aquestes porcades era també la mitgeria, la qual cosa permetia al propietari desentendre's de la cura diària dels animals.²⁸ Miquel Joan, de Palma, lliurava a mitges al seu veí Pere Ferrando, del mateix lloc, 7 porcells, 3 porcelles i «tres ab lo varraqu», per 8 florins, «sots condició que d'ací per tot giner primervinent no s puxen vendre sens concòrdia de tots. E quant seran venuts, yo [Miquel Joan], pagat dels dits vuit florins, lo guany que Déu li darà sia partit entre vós e mi». Ferrando, a més d'acceptar les condicions de la mitgeria, reconeixia deure Joan altres 20 s., per altres dues porcelles que li havia comprat anteriorment, i que hauria de satisfer en el termini de quatre mesos.²⁹ Els contractes de mitgeria i les comandes no sembla que s'allargaren més d'un any ja que en arribar el dia de sant Martí, o abans de Nadal a tot estirar, es procedia al sacrifici de l'animal. Això no obstant, aquests notables rurals

²⁵ APP, *Protocols*, n. 235 (1492, agost, 30).

²⁶ AMAlc, CJ-277, f. 279 (1459, juliol, 21).

²⁷ *Idem*, CJ-273, f. 62 (1452, gener, 14).

²⁸ La vídua de Pere Sastre, de Pego, no dubtà en desfer-se de les 4 truges, 2 porcs adults i 13 «chichs, los quals se veneren de fet mort lo dit defunct» AMAlc, *Protocols*, n. 1.318X (1491, març, 10).

²⁹ AHN, *Nobleza, Osuna*, llig. 1.280, n. 13. (1430, abril, 29). El preu exacte és de 28 s. els porcells a raó de 4 s., 27 s. les porcelles, per 9 s. cadascuna, i 33 s. els tres restants, que no sabem si són mascles o femelles, ni tampoc la seua edat, per 11 s., preu que inclou també el verro. D'una altra banda, la gestió de porcades a través de contractes de mitgeria es detecta ja a primeries del segle XIV. C. FERRAGUD, *El naixement d'una vila...* p. 136. També podia fer-se servir la comanda per a tenir cura dels animals, la qual cosa no sempre resultava fàcil. L'esmentat Joan Satorre tenia en comanda quatre porcs i una truja de Bernat Soler, dels quals durant el temps que els tingué a casa seua tres en van morir tres. AMAlc, CJ-277, f. 279 (1459, juliol, 21).

podien permetre's de consumir els exemplars més joves: el mercader de Sueca, Martí de Morlano exigia al camperol de Riola Bartomeu Rossell que juntament amb les 18 ll. de preu de 10 porcs, en «lo dia de sanct Miquel lo dit Rossell haja de donar al dit Morlano una porcella de tres setmanes per a menjar, de tres setmanes si la tendrà llavors».³⁰

Mel i cera

La capacitat dels notables locals per a prendre part de qualsevol forma de transacció que se'ls presentara queda de nou palesa amb la seua participació en l'apicultura. Com en el cas de la pesca, es tracta d'una activitat menor, marginal si es vol, però mostra aquesta voluntat de diversificar en la mesura dels possibles les seues activitats, particularment, les agropecuàries. Val a dir que a bona part del país, la cria d'abelles estava assimilada a la ramaderia i, de fet, els ruscós pagaven la mateixa renda que els cabrits i corders, un diner per cap, i la seua presència en les terres d'horta estava igualment forà regulada.³¹

En l'apicultura, les possibilitats de benefici no eren poques gràcies a una demanda estable dels seus productes derivats, la mel i la cera, la qual resultava indispensable en la fabricació de tot tipus de ciris.³² Pel que fa a la mel, malgrat que el

³⁰ *PML*, p. 281.

³¹ A Elx a les darreries dels anys 70 del segle XIV l'infant Martí hagué d'intervenir davant els intents dels arrendadors del delme de la vila per imposar una taxa més elevada del delme, que corresponia al bisbat de Cartagena, sobre la mel i la cera, concretament de la desena part de la producció «la qual cosa, segons que's diu, torna en gran dapnatge de la nostra senyoria e perjudici de la dita universitat» quan el costum es limitava a un diner per rusc. M. T. FERRER I MALLOL, «Les pastures i la ramaderia a la Governació d'Oriola»... p. 79-139, doc. n. 24. D'altra banda, els llibres d'establiments municipals estan farcits de disposicions al respecte. Des d'una perspectiva general, aquestes tractaven de limitar, quan no directament prohibir, la presència dels ruscós en les zones d'horta i, per descomptat, a l'interior de la ciutat. La reiteració d'aquesta normativa, però, palesa el seu incompliment, com recullen els establiments de València: «(...) que tot hom (...) qui haja abelles en la ciutat o en la orta d'aquella, que les n'aga tretes o feytes trer de la ciutat e de la orta per dicmenge». El càstig per als infractors era «perdre tots los dits buchs d'abelles e, ultra açò, encorrerà en pena de LX sous». Aquesta literatura la trobem del nord al sud del país: a Gandia existia de bell antuvi un establiment que prohibia «tenir abelles dins lo mur de la vila de Gandia sots pena de 10 sous». El 1400, però, el Consell decidida incrementar la sanció fins als 60. A les terres de l'horta, contràriament al que succeïa a València, sí que es podien tindre ruscós o cases, encara que tan solament tres. La finalitat d'aquestes prohibicions era «esquivar dampnatges als fruyts e venema de la orta de la ciutat». Curiosament, o no, a les terres del rerepaís, on els espais d'horta eren més reduïts, la producció de mel no troba aquestes limitacions. Més encara, als establiments d'Alcoi o Cocentaina estan completament absents. Cf. J. A. ALABAU, «Establiments locals de Cocentaina».

³² Devia existir un mercat il·legal de cera i mel més important del què les fonts detecten. No eren estranys els robatoris dels ruscós: Alí Churruç, de malnom Mazombro, reconeixia, entre altres furts,

seu preu no resultava, ni de lluny, comparable al del sucre, tampoc hauríem de menystenir el seu consum, perquè, excepte per als burgesos i excepte els nobles, el fruit de la canyamel mai deixa de ser un producte rar.³³ De fet, la presència de sucres en el mercat de la mel no devia ser estranya: el 1474 el sucrer de València, Jaume Codina, venia a Jaume Espí, de Llutxent «*octuaginta colmes sive buchs abellarum cum suis caupertis e apparatus quas nunch ego habeo in villa sive baronia predictam de Luchén*», a raó de 7 s. «*pro qualibet colmena sive buch abellarum*», que feien un total de 560 s.³⁴

La participació dels notables locals en aquests afers era gairebé sempre a través de la gestió indirecta. Tot just després d'haver adquirir els ruscós, Espí els lliurava en mitgeria a l'esmentat Codina «ab abelles ab ses cobertes, ventelloles e capirons (...) e si menyscapte hi haurà en aquelles, de aquell menyscapte lo dit en Jacme Codina sia tengut pagar la mitat, e del que milloraran o augmentaran se haja a partir migerament entre ambdós». El contracte s'hauria d'allargar «tant longament com abduys les parts o a la una de aquelles veurà bé, si e segons és acostumat fer en lo present regne».³⁵ Un any més tard documentem de nou Jaume Espí venent 12 bucs als germans Gaspar i Melcior Ferrer per 126 s., a raó de 10 s. 6 d. Si tenim en compte l'operació de l'any anterior amb Jaume Codina, aquesta vegada Espí havia guanyat 3 s. i mig per rusc, la qual cosa feia una suma global de 42 s. pels dotze bucs.³⁶ Uns mesos abans, el mateix Gaspar Ferrer havia arrendat d'un altre prohò local, Francesc Boscà, 40 bucs a canvi de 60 s. a l'any, fins «quan aquell vulga». Amb aquest contracte, Boscà tenia pràcticament garantit el seu propi consum anual de forment. Per contra, resultava força lesiu per a Ferrer si el

davant el procurador general de la baronia de Planes, Jeroni Monçó, «yo ab altres haver preses e furtades de les colmenes del loch de Benimarfull, de Buquil de Catamaruc, de Nuça, del alamí de Planes e molts altres, lo cerut de les quals fonch venut en Cocentina a n Bosch, lo specier, a n Moltó, specier, e a n Almenara, tender». ACCV, *Protocols*, n. 23.817 (1494, setembre, 25). A la Valldigna, el 1525 Saat Mofering era condemnat «per furta mel de les colmenes de Claret», malnom de Iaie Zignell, el seu veí i un dels més rics de tota la vall. F. GARCIA-OLIVER, *La vall de les sis mesquites...*, p. 63.

³³ A la cort del duc de Gandia la lliura de mel es pagava a 2 diners i mig, mentre que la mateixa quantitat de sucre en valia 60, és a dir, vint-i-quatre vegades més car. J. V. GARCIA MARSILLA, *La taula del Duc...*, p. 124. Tanmateix en bona part de les cartes de poblament els ruscós estaven gravats amb la mateixa renda que els caps de bestiar, un diner per unitat. P. VICIANO «Abellars, bucs i mel preciosa. Una visió històrica dels inicis de l'apicultura al País Valencià», *Mètode* 33 (Primavera, 2002), p. 60-62. J. V. GARCIA MARSILLA, «El luxe dels llépols. Sucre i consum sumptuari a la València tardomedieval», *Afers* 32 (1999), p. 83-99.

³⁴ AMAlc, *Protocols*, n. 1.317 (1474, març, 14).

³⁵ *Idem*.

³⁶ *Idem*, (1475, novembre, 23).

comparem amb la compravenda anterior ja que, pel mateix preu, en el primer cas els ruscos havien passat a les seues mans mentre que en el segon només en podia fer un ús temporal.³⁷

Els inventaris de béns ens donen informació sobre l'apicultura, encara que potser siga arriscat establir una relació directa entre la possessió de les eines bàsiques, en aquest cas, els ruscos, i la producció directa de mel. Així, per exemple, a la casa del prevere Pere Dalmau, de Ternils -a la Ribera- foren trobats «VI buchs, buyts», mentre que a la de Miquel Sentandreu, de Quatretonda, es registraren fins a 27 bucs, 9 dels quals es veneren per 3 s. 4 d., i la resta foren repartits entre la vídua i els fills del difunt. En ambdós casos la finalitat seria, ben probablement, la cessió a apicultors més experimentats per traure'n el màxim profit.³⁸

Els prohoms de les aljames tampoc s'estigueren de participar en aquest comerç.³⁹ A la Valldigna, els productors tenien la venda assegurada gràcies a la demanda dels monjos cistercencs, que, tot i disposar dels seus propis ruscos a la granja de Barx, era incapaç de garantir les seues pròpies necessitats. Així, doncs, el 1435 Mahomat Moferig els ven 9 arroves de mel. És una xifra certament elevada si tenim en compte que, gairebé cent anys després, entre 1530 i 1534 la producció del monestir oscil·lava entre les 3 i 15 arroves (32 i 169 quilos). Pel que fa a la cera, en el mateix període, els ruscos senyorials oferien entre 55 i 77 lliures (19 i 27 quilos), poc a veure amb les 91 lliures (poc més de 32 quilos) que Iaie Zignell els subministrà el 1526, gràcies als 77 bucs que posseïa llavors.⁴⁰ Alguns anys més tard, el 1531 -just quan decideix abandonar-ho tot per marxar al nord d'Àfrica- havia incrementat la xifra fins els 100 ruscos.⁴¹

³⁷ *Idem*, (1475, juny, 6).

³⁸ Respectivament, AMAlz, N. 040/6 (1381, abril 15) i AMAlc, N. 1.318 (1477, agost, 6). En canvi, en el cas d'un llaurador modest com Vicent Borràs, la possessió de dos bucs, també buits, juntament amb «set onces de mel» (200 grams) anima a pensar més bé en una producció de caire domèstic. ACCV, *Protocolos*, n. 23.821 (1498, gener, 19). Igualment els marmessors de la difunta Antònia, vídua de Bartomeu Sala, un prohoms de Vilafranca, al nord del país, vengueren «una olla plana de mel i altres «de[nou] basós d'abelles vius, com los altres dixessen que fossen morts, a IIII sous, VII diners per basó», per 50 s. 5 d. V. ROYO, *Estratègies econòmiques i reproducció social del camperolat valencià...*, p. 201.

³⁹ Per als productors mudèjars de les serres de Terol i Albarracín Cf. G. NAVARRO ESPINACH I C. VILLANUEVA, *Los mudéjares de Teruel y Albarracín. Familia, trabajo y riqueza en la Edad Media* (Terol, 2003), p. 202 i 207-208 i 222.

⁴⁰ F. GARCIA-OLIVER, *La vall de les sis mesquites...*, p. 63.

⁴¹ *Idem*, p. 71.

Quadre 2: *Arrendament de l'herbatge de les abelles*

| <i>Arrendatari</i> | <i>Procedència</i> | <i>Any</i> | <i>Lloc</i> | <i>Preu</i> |
|--------------------------|--------------------|------------|----------------------|-------------|
| <i>Xabenni, Mahomat</i> | | 1369 | <i>Terme de Calp</i> | 8 |
| | | 1369 | <i>Altea</i> | 006/8 |
| <i>Cadij, Saat</i> | | 1370 | <i>Altea</i> | 003/4 |
| <i>Martorell, Antoni</i> | | 1370 | <i>Terme de Calp</i> | 004/4 |
| <i>Llopis, Bartomeu</i> | <i>Teulada</i> | 1373 | <i>Terme de Calp</i> | 004/8 |
| <i>Bretó, Gregori</i> | | 1376 | <i>Terme de Calp</i> | 001/4 |
| | | 1382 | <i>Terme de Calp</i> | 001/4 |
| <i>Martorell, Antoni</i> | | 1384 | <i>Terme de Calp</i> | 146/8 |
| <i>Massuc</i> | | 1387 | <i>Terme de Calp</i> | 013/4 |
| <i>Vivó, Bartomeu</i> | | 1388 | <i>Terme de Calp</i> | 033/4 |
| <i>Martorell, Antoni</i> | | 1389 | <i>Terme de Calp</i> | 9 |
| <i>Xiot</i> | | 1391 | <i>Terme de Calp</i> | 026/8 |
| <i>Albayrení, Hamut</i> | | 1392 | <i>Terme de Calp</i> | 023/4 |

La ubicació dels bucs a les muntanyes del senyor havien de pagar també el seu corresponent herbatge. A les Muntanyes de Dénia, aquest tribut experimentava fortes oscil·lacions. L'herbatge de les abelles corresponent al terme de Calp s'arrendà el 1382 per 1 s. 4 d. mentre que el 1388 per 33 s. Sens dubte, factors com la climatologia influïen en l'establiment dels preus.⁴²

Inversions pesqueres

Un nombre limitat de referències esparses aporten una mica de llum sobre la participació dels notables locals en la pesca. Gairebé en tots els casos, es tracta de documents de compravenda de barques i ormeigs que, ben probablement, devien explotar a través de contractes de mitgeria, d'arrendaments o, cosa més estranya, de jornalers. El valor d'aquestes inversions sovint superava el centenar de sous però en ocasions podia arribar a quantitats realment significatives.⁴³ A tall d'exemple paga la

⁴² B.TOMÁS BOTELLA, *El condado de Dénia en tiempos de Alfonso el Viejo...*, p. 138.

⁴³ Bernat Ribes d'Oliva venia a Bartomeu Alcocer una barca de pesca per 140 s. ACCV, *Protocolos*, n. 6.464 (1430, agost, 11).

pena esmentar els 1.600 s. que Bernat Ribera, llaurador de la petita vila d'Oliva i germà del notari de València Joan Ribera, va esmerçar en l'adquisició d'un bergantí de 24 remes. Donades les característiques d'aquest tipus de vaixells, de majors dimensions que una barca i que un llaüt, ben probablement la seua finalitat no seria la pesca sinó més aviat el transport de mercaderies.⁴⁴ En canvi, les inversions de Jaume Agustí, cunyat de l'esmentat Ribera, no hi ha dubte que passaven per la pesca. Entre els seus béns s'inventarien «dues banastes de portar peixs, sotils, (...) miga peça de [...] filat de bolig en que havia XII braces (...) tres remes trencats. Ítem, altres tres trencats (...) dues braces de corona de bolig (...) una barraqua de pescadors, situada al grau de la mar de la dita vila» que Agustí obtingué, en bona lògica, a un preu inferior de mercat perquè «lo dit defunct comprà de la cort de la dita vila com a béns d'en Oller». Siga com vulga, seria impensable que Agustí es dedicara personalment a la pesca, donada la diversitat d'assumptes que havia d'atendre. Més probablement, lliuraria totes les eines de pesca a professionals mitjançant contractes de mitgeria o que foren llogades.⁴⁵ Això no obstant, sabem de pescadors que arribaren a un nivell de riquesa que sobrepassava bona part de la seua pròpia comunitat. A la Gandia de 1381, entre els qui tenen un patrimoni igual o superior als 4.000 s., la forqueta més elevada del registre, trobem el pescador Berenguer Dalmau. És un dels pocs casos que l'escrivà del document, el notari Miquel Dalmau, precisa l'ofici de la persona en qüestió. Cal pensar, però, que més que un “pescador” hauria de tractar-se d'un gestor, d'un “patró”.⁴⁶ En qualsevol cas, aquest i els altres casos posen de manifest la capacitat d'aquestes famílies per a adaptar-se a les possibilitats de l'economia local. En aquells espais en els quals la pesca podia resultar força rendible els prohoms locals, i encara els de les localitats pròximes, hi participen.⁴⁷

⁴⁴ *Idem*, n. 6.496 (1444, desembre, 15). Amb aquesta inversió, Bernat Ribera s'equiparava al noble Hug de Cardona, que posseïa una nau i un bergantí amb els que practicava el cors. *HC*, docs. n. 171-179.

⁴⁵ No es fa esment de cap tipus d'embarcació, encara aquesta resultava imprescindible per a la pesca de bolitx, xarxa que sí posseïa Agustí. *ACCV*, *Protocols*, n. 28.753 (1428, gener, 20).

⁴⁶ Es tracta d'un cens fiscal confeccionat per al repartiment del rescat d'Alfons el Jove, llavors en mans dels anglesos. *CDC*, p. 42.

⁴⁷ A la Marina, el tipus de costa permet la captura de tonyines i altres espècies altament demandades. En canvi al golf de València, les possibilitats d'aquests tipus de captures eren molt menors. F. APARISI, «La pesca marítima en temps d'Alfons el Vell al ducat de Gandia i el comtat de Dénia», a J. Pérez Ballester i G. Pasqual (eds.), *Comercio, redistribución y fondeaderos. La navegación a vela en el Mediterráneo. V Jornadas Internacionales de Arqueología Subacuática* (València, 2008), p. 373-382.

Els animals de treball

L'eina principal de treball per a aquells que disposaven d'una explotació agrària eren els animals de tir. La despesa per a finançar la seua adquisició ocupava un capítol important de l'economia domèstica, més encara si tenim en compte que un animal durant quatre o cinc anys al jou era ja tingut per vell.⁴⁸ Òbviament, per als notables locals, però, aquesta renovació no suposava la mateixa urpada sobre als seus ingressos. De fet, la compra d'un exemplar més jove podia ser finançada, en part, amb la venda de l'animal vell a altres famílies a un preu prou inferior.

Ases, muls i rossins

Més enllà d'aquestes singularitats regionals, la preferència del camperolat per les bèsties equines sobre els bous s'explica arreu del país per l'absència de carros per al transport de productes agrícoles.⁴⁹ Aquesta absència tenia les seues conseqüències sobre la cabana de les cavalcadures. Així, al contrari del què succeïa a altres territoris europeus, les cavalcadures, particularment els muls, ocupaven un lloc central en la mesura que eren animals forts que igualment podien fer-se servir en el treball agrícola com en el desplaçament de persones i el transport de collites i mercaderies.⁵⁰ Muls i ases tenen al seu favor que són més resistents -i, per tant, cal renovar-los amb menys freqüència- que no els cavalls i requereixen menys atencions, particularment pel que fa a l'alimentació. En efecte, si els rossins són vertaders «devoradors» de civada, les bèsties mulars s'alimenten a base de garrofes, que resultaven més econòmiques.⁵¹ Possiblement per

⁴⁸ C. FERRAGUD, *El naixement d'una vila...*, p. 236-238.

⁴⁹ Això no vol dir, en absolut, que els carros estigueren absents al territori valencià. Es feien servir per al transport d'altres productes com la pedra o la fusta. El 1375 el Consell de la ciutat de València prohibia que els carros carregats amb fusta entraren dins la ciutat. M. IZQUIERDO, *El fuster, definició d'un ofici en la València medieval*, tesi doctoral inèdita (València, 2007), p. 351. A Sevilla, el 1477 dos comerciants burgosins transportaven llana fent servir tant carretes com una rècua de mules. N. PALENZUELA, *Los mercaderes burgaleses en Sevilla a fines de la edad media* (Sevilla, 2003), p. 166. De la seua importància al camp anglés: J. LANGDON, *Horses, Oxen, and Technological Innovation. The Use of Draught Animals in English Farming from 1060 to 1500* (Cambridge, 1986), p. 244.

⁵⁰ En efecte, a Castella, l'encreuament de rossins amb asses estava totalment prohibit per raons bèl·liques. Es tractava de no concentrar les egües en la concepció i cria de muls per a que pogueren mantenir i augmentar el nombre de cavalls. Aquesta prohibició es va allargar després de la presa de Granada. M. A. CARMONA, *La ganadería en el reino de Sevilla...*, p. 285-286.

⁵¹ Si tenim en compte que l'arrova de garrofes costava al voltant dels 9 d. davant dels 13 s. del cafís de civada, fets els càlculs pertinents, podem concloure que per cada 12,7 quilos el preu del gra

aquesta millor adaptació al territori, els musulmans preferien les bèsties mulars als cavalls, dels quals es desfeien tan prompte com podien. De fet, la participació de camperols musulmans en les transaccions amb cavalls era mínima i gairebé sempre com a venedors de l'animal. Els seus desplaçaments els feien normalment a llocs d'ases.⁵² Els prohoms cristians, en canvi, preferien el cavall.⁵³ Els muls, finalment, serien els animals de càrrega.

En qualsevol cas, la imatge que transmeten les fonts escrites, particularment els protocols notariais, és que els prohoms locals no estaven interessats en la conformació de grans cabanes equines sinó en la comercialització dels animals. Actuaven com a dinamitzadors del mercat, comprant i revenent les cavalcadures, atents a les necessitats de les famílies que havien de renovar la seua força de tir. És per això que les compravendes gairebé sempre són d'un únic exemplar. Bartomeu Tauhenga, Pere Benavent o Alí Collocí són bon exemple d'aquesta participació.

Entre 1473 i 1483 Bartomeu Tauhenga, de Llutxent, protagonitzà quinze transaccions sobretot amb muls, ja que en aquest temps el rossí esta present únicament en una operació -una barata- i d'ases en vengué dos. Justament aquests animals representaren les operacions de menor volum, venent cada ase per 80 s. En canvi, d'un mul obtenia ingressos superiors: la mediana de les operacions se situava en els 280 s. I, de fet, en quatre de les dotze que realitzà el seu preu era superior als 300 s., arribant a percebre per un sol animal 400 s.⁵⁴ Pel que fa a la clientela es tracta majoritàriament de camperols procedents de nuclis propers a Llutxent com ara Palma o Xàtiva però també

s'incrementava un diner respecte al fruit del garrofer. La diferència, però, raïa, més que en el preu del producte, en els costos de producció atès que el garrofer es troba al marge de les parcel·les i dona fruits tot l'any sense requerir grans treballs. Per contra, la civada té una estacionalitat molt marcada, amb totes les tasques agrícoles que comporta un cereal.

⁵² Així, per exemple, Azmet Ropit, de l'horta de Gandia, viatjà «a la vall d'Elda e ciutat de Oriola ab quatre bèsties mulars e dos asens, carregades de mercaderies e altres coses e porta-se'n per moço e servicial seu a Çahat Fetgí, moro de la dita vila». Un altre exemple: Abdulcarim, fill d'Azmet Abdulcarim, de la vila de Gandia, viatjà amb «dos bèsties mulars e hun ase». ARV, Batlia, *Lletres i privilegis*, vol. 1.155, f. 585 i vol. 1.153, f. 707.

⁵³ Fa la impressió que quan els notaris fan servir el mot «*equus*» podrien estar referint-se a a animals de muntura mentre que «*ronchium*» o «rossí» seria els perxerons de treball agrícola. J. LANGDON, *Horses, Oxen...*, p. 177

⁵⁴ AMAlc, *Protocols*, n. 1.317 (1473, juliol, 5 i desembre, 10; i 1475, agost, 2), 1.318 (1477, abril, 24; juny, 5 i agost, 4) ACCV, *Protocols*, n. 23.804 (1479, setembre, 5), 23.806 (1481, agost, 2 i octubre, 10) i 23.808 (1483, octubre, 10).

d'altres més allunyats, cas de Dénia, Castalla o Busot. D'altra banda, les seues adquisicions sembla que tenien a veure amb el finançament i l'ajut a altres veïns de Llutxent més que no per necessitats pròpies i, de fet, en cap cas es documenta la compra d'un animal per ell sol. D'aquestes tres compres destaca la parella de mul i mula que el 1475 juntament amb Pere Benavent, camperol de Quatretonda, adquiriren de Francesc Boscà -un altre prohoms de Llutxent, com ell- un mul i una mula per 670 s. Tanmateix, no tots els prohoms participaven de forma tant decidida en els intercanvis. Alí Collocí, de l'alqueria de Fraga, concentrà la seua presència entre 1479 i 1480, amb cinc operacions que li suposaren 1.690 s., de manera que només en dos anys obtenia quasi la meitat dels ingressos de Tauhenga en una dècada.⁵⁵ Més espaiada era la participació d'Alí Xeip, l'alamí de Travadell. Entre 1469 i 1502, Guillem Peris només li enregistrà tres compravendes, totes elles de muls.⁵⁶

Mitjançant el bescanvi d'animals moltes famílies camperoles feien possible la renovació del seu exemplar. En funció de l'espècie i l'edat de les cavalcadures que protagonitzaven la transacció el preu podia oscil·lar notablement, entre els 28 i els 280 s. Bartomeu Navarro, un camperol de Planes, permutà el seu mul per una parella d'ases de Mahomat Collocí, germà de l'esmentat Alí, i encara restà a deure-li 40 s. Més vella devia ser la mula que Francesc Borell oferí a Tauhenga per una altra d'aquest, atès que malgrat l'intercanvi d'animals havia d'entregar-li 280 s.⁵⁷ Però més que la dificultat per a afrontar el pagament complet del nou animal -que també-, aquestes operacions eren una forma de salvar el problema de la mancança de moneda, una dificultat no només de les famílies camperoles sinó ben estesa a tots els nivells de la societat medieval.⁵⁸

⁵⁵ En una d'elles adquirí de Joan Sanç, fill de Guillem, un actiu camperol del mercat del crèdit, una mula jove per 175 s. *Idem*, n. 22.983 (1490, gener, 5). Anys després, en el 1494, el documentem de nou, ara venent al moliner d'Alcoi, Pere Irlés, un matxo per 300 s. *Idem*, n. 23.817 (1494, març, 13).

⁵⁶ El 1480 ven a Martí Mora, jurat de Gorga alguns anys després, una mula per 360 s. El 1487 en ven una altra a Simó Puig, també de Gorga, per 332 s. 6 d. Finalment, la darrera venda la fa al donzell de Xàtiva Joan Rotlà, d'una mula per 310 s. *Idem*, n. 23.805 (1480, setembre, 13), *Idem*, n. 23.812 (1487, gener, 17) i *Idem*, n. 23.818 (1495, abril, 1).

⁵⁷ Respectivament, *Idem*, n. 23.803 (1473, març, 24) i AMAlc, *Protocols*, n. 1.317 (1473, desembre, 10).

⁵⁸ En alguns casos, fins i tot, el pagament es feia en espècie. Pere Bello, de Llutxent, havia de pagar la «*mulam pili castani claris*» que acabava de comprar de Jaume Ferrando, originari de Palma però ja llavors establert a València, amb 30 arroves d'oli que «*promito dare, et cetera, et tradere hic in civitate Valentie positas et portatas in domo vestra meis periculo et expensis, franchas de sisa in festo Nativitate Domini proxime venturis*». ACCV, *Protocols*, n. 23.725 (1459, febrer, 9).

D'altra banda, tot i ser la principal via, l'accés a les cavalcadures no es produïa únicament mitjançant les compravendes o l'intercanvi d'exemplars. A través de contractes a mitges i lloguers els prohoms lliuraven de forma temporal els animals de treball a aquells camperols que no podien mantenir-los durant tot l'any però que en moments puntuals del cicle agrícola resultaven indefugibles. És possible que amb les mitgeries, en la mesura que acostumaven a ser una forma de divisió dels guanys, els que prestaven els animals obtingueren una part de la collita, si aquests realitzaven tasques agrícoles, o dels beneficis derivats del comerç, si es dedicaven a la tragineria.⁵⁹ En canvi, pel que fa al lloguer la retribució era una quantitat relativament petita -entre els 9 i els 19 s.- que variava en funció dels dies acordats per a disposar de l'animal.⁶⁰ Cal afegir, finalment, que a través dels protocols notariais s'aprecia una clara estacionalitat dels intercanvis. El volum de les operacions es concentra en els mesos de setembre, octubre i novembre, quan tenen lloc la verema i les tasques relacionades amb els cereals d'hivern, i suposa el 35% del total. Durant el desembre i el gener, moment de la collita de les olives i venda de l'oli, es consignen el 20% de les transaccions, mentre que entre juny i agost -període de la sega i comercialització del forment- el ritme dels intercanvis decau.⁶¹

Aquesta participació més o menys activa del mercat de cavalcadures no es reflectia en la possessió d'un nombre elevat d'animals de treball, com bé palesen els inventaris de béns i les donacions *inter vivos*.⁶² De fet, només puntualment documentem

⁵⁹ El 27 de gener de 1390, Simó Terol donà a mitges a Abdulsalem Abdoroví, de Benicanena, durant els següents dos anys, dues mules, una de color roig i altra negra, per 190 s. AHN, Noblesa, *Osuna*, Llig. 1.175 n. 5.

⁶⁰ És probable que aquests contractes foren simples acords verbals donada la seua curta durada. De fet, no és a través dels protocols notariais sinó de les obligacions i condemnes del justícia que en tenim de constància. Així, Antoni de l'Estela s'obligà davant el justícia d'Alcoi a pagar en deu dies a Bernat Jover 11 s. «per rahó de loguer de hun rocó». Alguns anys més tard, Bernat Valls, llavors justícia de la vila, condemnà a Bernat Abril «en restituhir e tornar al dit requirent hun asse de pel ros, lo qual lo dit en Bernat Abril pres del dit en Jacme Barberà a loguer per anar a la ciutat de València e lo qual dit asse li haja restituhit e tornat tal com lo y logà dins X dies primer vinents sots pena del quart». Respectivament, AMAlc, CJ-272, f. 24 (1450, agost, 7) i *Idem*, 274, f. 347 (1454, juny, 25).

⁶¹ Dades a partir d'una mostra de 547 transaccions amb cavalcadures, compravendes i, sobretot, reconeixements de deute.

⁶² De forma molt puntual, les cavalcadures podien formar part dels dots. El germà d'Andrea Benfa, Joan Benfa, tots dos sucres de Gandia, lliurava a Guillem Barbarosa, de Massamagrell, un mul jove, un altre adult i un rossí, valorats en 6, 36 i 20 ll., respectivament, com a part del dot de la seua filla Violant. ACCV, *Protocols*, n. 23.719 (1451, octubre, 1).

la presència de muls entre els béns que conformen la *donatio*. D'un total de 24 *donationes* tan sols dos d'elles compten amb cavalcadures.⁶³ Fins i tot els llauradors acomodats en prescindeixen.⁶⁴ Pel que fa als inventaris de béns, sobre una mostra de 24 documents, gairebé la meitat, disposa d'una o dues cavalcadures, mentre que només en tres casos compten amb cinc, sent aquesta la concentració d'animals més elevada. Això no obstant, més que la quantitat és en la qualitat, que venia determinada per l'edat de l'animal, en el què deuríem fixar-nos. Així, per exemple, Joan Marcó, posseïa «tres rocins de lauró, hu de pèl castany, e l'altre, andrino, e l'altre negre, los dos jovens e lo tercer vell» i a més una somera «ab hun polló». Per tant, dels cinc èquids, Marcó en disposava de dos que per massa joves o massa vells no li resultaven igual de productius que la resta.⁶⁵

Malgrat tot, però, els inventaris de béns, com els testaments sempre són el testimoni d'un moment precís de la trajectòria de la família que no reflecteix la seua singladura. El cas de l'esmentat Pere Benavent n'és un bon exemple de les limitacions d'aquest tipus de font. El seu testament, redactat el 1476, reflecteix la possessió únicament d'una mula, possiblement la que havia adquirit de Francesc Boscà un any abans. En canvi, per les seues mans degué passar un nombre gens menyspreable d'animals. Anteriorment i fins als mesos que van precedir la redacció del testament, Benavent es dedicava a la compra de mules, que els musulmans de la vall d'Alfàndec, particularment els de la Xara, conduïen a través del Mondúver fins a Llutxent. Entre 1473 i 1476 adquirí 9 animals que li suposaren una despesa, o millor, una inversió de 2.413 s. Aquestes xifres, però, cal prendre-les sobretot com un indicador del grau d'activitat de Benavent en la mesura que totes les referències pertanyen a un únic notari i que sis d'elles provenen dels anys que conserven els registres notariais complets. A

⁶³ *Idem, Protocols*, n. 1.318 (1476, març, 18) i ACCV, *Protocols*, n. 23.806 (1481, abril, 4).

⁶⁴ Joan Sanç és fill i germà de llauradors, dels més rics de Cocentaina. Però entre els béns que li lliurà el seu pare Guillem no figuraven cap tipus de cavalcadures. En efecte, la seua presència és, més bé, un element propi dels sectors mitjans de la pagesia per als que el treball directe de la terra continua sent la principal font d'ingressos. Per a ells, la possessió d'un animal de llaurada resultava essencial. En canvi, al camp anglès no totes les famílies pageses posseïen a l'inici de la seua singladura d'animals de treball. J. LANGDON, *Idem*, p. 174.

⁶⁵ ACCV, *Protocols*, n. 25.338 (1476, octubre, 11). Mai insistirem prou, però, amb les cauteles que exigeix aquest tipus de documentació donades les limitacions de la font. Resulta difícil d'admetre que el batle d'un lloc com Torrent, no disposara d'almenys una cavalcadura amb la qual poder desplaçar-se. A l'inventari de Joan Miquel, però, no se n'esmenta cap. *Idem*, n. 24.077 (1479, juny, 18).

ben segur, per tant, les seues adquisicions degueren ser majors. Pel que fa al volum de les operacions, si exceptuem la compra feta conjuntament amb Bartomeu Tauhenga de 670 s., la resta tenen una mediana de 260 s. En bona lògica, aquests animals seran després revenuts, més que entre el camperolat local, que sembla que no degut al silenci de les fonts, entre la pagesia de comunitats més llunyanes. Això és el que sembla que es dedicava Joan Frígola, «mercader» de Sueca. El 3 d'agost de 1493 es trobava a Cocentaina per vendre quatre animals. Ben probablement aquests animals, com en el cas anterior, deuen provenir de la vall d'Alfàndec, ja que també els prohoms de la Ribera hi acudeixen per abastir-se de cavalcadures.⁶⁶ Concretament en el seu cas, realitzà tres operacions amb dos musulmans i un cristià als quals vengué, respectivament, dos «mulats boçals», un altre mulat -també boçal-, i un ase per 285, 125 i 75 s.⁶⁷

A fi d'atendre els requeriments de la clientela, alguns notaris, més encara aquells que treballaven al món rural, havien de cobrir distàncies gens menyspreables.⁶⁸ Guillem Peris en un mateix dia anà de Planes a Castell de Castells per a retornar a Cocentaina, tot plegat quasi 55 km per sendes de muntanya.⁶⁹ És per això que també ells participaven d'aquest mercat de cavalcadures. De nou ací, el protagonisme dels muls és absolut. Curiosament, el que documentem, però, no és la compra d'animals d'òptimes qualitats sinó més bé la venda d'aquests després d'haver aprofitat els seus millors anys. El preu amb el que habitualment es tancaven els contractes sembla apuntar en aquesta direcció, ja que es troba per sota del que sol ser més freqüent.⁷⁰ Així, per exemple, a Genís Pérez, que enregistrava contactes per tot el Comtat, principalment a les valls de Seta i de Planes, el documentem primer el 1485 venent un mul a un camperol de

⁶⁶ F. GARCIA-OLIVER, *La vall de les sis mesquites...*, p. 68-69.

⁶⁷ Els mulats boçals eren muls joves que encara no havien estat suficientment ensinistrats raó per la qual havien de dur boçal a fi d'evitar que mossegassen les persones entre les mateixes cavalcadures. ACCV, *Protocols*, n. 23.816 (1493, agost, 3) i 23.817 (1494, abril, 15).

⁶⁸ J. M. CRUSELLES, *Els notaris de la ciutat de València...*, p. 121-122.

⁶⁹ ARV, *Protocols*, n. 1.795 (1474, gener, 7).

⁷⁰ Si habitualment el preu d'un mul de les millors condicions pot oscil·lar entre els 300 i els 400 s., en aquests contractes no supera els 240, encara que en la major part dels casos es situa al voltant dels 190 s.

Xixona per 330 s. -el preu de venda més alt documentat entre els notaris- i tres anys més tard en vengué un altre per 190 s. a un musulmà de Benilloba.⁷¹

El predomini de les bèsties mulars entre els prohoms locals -i, encara, entre la resta de la societat rural- deixava els rossins amb una presència molt secundària, més encara si la comparem amb altres regions del país.⁷² Ni a Alí Xeip, ni Alí Collocí com tampoc Pere Benavent protagonitzen cap operació amb cavalls. Només Bartomeu Tauhenga ho fa en una sola ocasió i no a través d'una compravenda sinó d'una barata.⁷³ A més, fa la impressió que sovint les famílies escollien una o una altra espècie ja que no és habitual trobar muls i rossins en els mateixos inventaris. Tot plegat, doncs, els cavalls apareixen de forma marginal en les estratègies inversores d'aquestes famílies.

Finalment, pel que fa a la cria dels animals tenim referències esparses. El notari Bernat Mataredona, lliurava una somera a Azmet Roget «per preu de 80 s. a miges e que de aquella no'n puixa laurar ne treballar ne fer ninguna fahena sinó sostenir aquella per a parir e criar com és acostumat. E tot lo que de aquells exirà sia miger entre aquells».⁷⁴ A banda d'aquest tipus de contractes, fa la impressió que l'emparallament dels animals i la configuració de vertaderes cabanes estava en mans de la població musulmana, com en el cas de la Vall d'Alfàndec ja esmentat. Siga com vulga, el que predominava al camp valencià més que la reproducció i cria dels animals, era la seua renovació a través de les compravendes de manera que les mateixes cavalcadures canviaven amb certa freqüència de mans.⁷⁵

⁷¹ ACCV, *Protocols*, n. 23.810 (1485, febrer, 25) i 23.813 (1488, març, 14).

⁷² P. VICIANO, «El mercat d'animals...»

⁷³ AMAIc, *Protocols*, n. 1.318 (1477, juny, 5).

⁷⁴ ACCV, *Protocols*, n. 23.812 (1487, agost, 18).

⁷⁵ Una de les mules que posseïa Joan Avellà, llavors a Cocentaina, procedia de Betxí, on sembla que havia estat furtada. L'animal acabà en mans de Pere Arcanya, peraire d'Alcoi, que li la vengué per 190 s. a Joan Domènec, donzell de l'esmentada vila. Després l'adquirí Tomàs Calbó i, finalment, arribà a mans d'Avellà. Sembla ser que totes les transaccions es feren pel mateix preu. Tanmateix, en tot aquest temps el propietari original de la cavalcadura ja havia posat el pertinent clam a fi de recuperar-la. A la fi, el justícia de Cocentaina ordenà retornar-li-la i Domènec recuperà els diners esmerçats inicialment. AMAIc, CJ-271 (1449, gener, 9).

Bous

La presència dels bous al món rural valencià ha estat sempre subsidiària de les cavalleries com a animals de treball. Això, però, no ens deuria fer menystenir el seu paper econòmic. De fet, sovint molts senyors, a fi d'establir nous vassalls a les seues terres, els prestaven el capital necessari per a l'adquisició d'un «parell de bous de laurada ab tots sos arreus».⁷⁶ Deixant a un costat aquest tipus de préstecs de la senyoria, més freqüentment eren els notables locals els que aprovisionaven el mercat amb les seues pròpies cabanes. L'alamí de la vall de Travadell que ja havíem vist participar ben activament del mercat de les cavalcadures, Alí Xeip, n'és un bon exemple: el 1481 accepta comprar els bous de Iolant, vídua de Joan Comes, per 280 s. com a forma de restitució d'un deute a condició que «si pagaran per tot lo mes de nohembre haja de tornar los dits bous e, si no, la venda siga ferma».⁷⁷ Alguns anys més tard, el 1496 el documentem de nou provisionant de bous el camperolat de la comarca. En març ven un parell a Joan Martí de Penàguila, a qui li exigeix dos fermances que garantisquen el pagament dels 320 s. que costaven els animals.⁷⁸ Uns mesos després, els germans Lluís, Bartomeu, Mateu i Pere Oltra, de Planes, adquirien d'ell «*unum par de bous arate cum suis arreus ad oppus mei, dicti Ludovicis*» per 340 s., el preu més elevat per un parell de bou documentat. El pagament s'hauria de fer «*per totam feriam sancti Miquaelis ville de Cocentina primo venturi medietatem dicti pretii, et ex tantem quantitatis per totum mensem martii postea subsequenti et de anno M^o CCCCLXXXX^o septimo*».⁷⁹

Amb tot, resulta difícil de precisar el nombre de caps que integraven les bovades, llevat de comptades excepcions: Iaie Zignell, de Valldigna, posseïa el 1527, entre bous i vaques, 128 caps.⁸⁰ Es tracta d'un cas realment singular a tenor de les evidències documentals. En efecte, el gruix de les compravendes que protagonitzaven

⁷⁶ Sovint es tractava de camperols musulmans però no sempre. Així, per exemple, Joan Gil de Rafalgànim, al terme de la Pobla de Rugat, reconeixia deure a Lluç Gassó, 340 s. d'un «parell de bous de laurada ab tots sos arreus». ACCV, *Protocols*, n. 23.804 (1479, abril, 28). Igualment, podien estar integrats en la *donatio inter vivos* que els pares feien als fills, com la que protagonitzà Jaume Carbonell que rebé de la seua mare, Francesca, la vídua Llorenç Carbonell, més de mitja sort de terra, «una vaqua et *unum par de bous*». *Idem*, n. 23.813 (1488, juliol, 9).

⁷⁷ *Idem*, n. 23.806 (1481, novembre, 3).

⁷⁸ Els fermances eren prohoms de la vila, Pere Avellà i Francesc Soler. *Idem*, n. 23.819 (1496, març, 21).

⁷⁹ *Idem*, n. 23.819 (1496, juny, 16).

⁸⁰ F. GARCIA-OLIVER, *La vall de les sis mesquites...*, p. 70.

els prohoms eren d'un bou solt o del parella d'animals necessària per suportar el jou.⁸¹ Per tant, és possible pensar que almenys part d'aquestes operacions respongueren no tant a la fragmentació de grans cabanes sinó més aviat a la renovació dels propis animals amb què -altres- llauraven les seues terres.⁸² I és que el treball amb bous no es limitava als sectors mitjans i inferiors de la pagesia sinó que també les famílies benestants en disposaven, com evidencien els inventaris de béns.⁸³ Ara bé, no sempre els animals que aquests individus col·locaven en el mercat eren els vells. Les transaccions amb jònecs reflecteixen els seus esforços per augmentar la cabana i obtenir noves cries amb les que comercialitzar de manera que, en bona lògica, només els millors exemplars romandrien dins el ramat.⁸⁴

Pel que fa a les vaques, la seua presència a la documentació és escassa, més encara si la comparem amb el protagonisme que va adquirir a altres regions europees.⁸⁵ Possiblement això té a veure amb el fet que a casa nostra no es va desenvolupar un indústria dels productes derivats de la llet significativa, més enllà de l'autoconsum domèstic, ni tampoc sembla que foren utilitzades de forma habitual com a animal de

⁸¹ Cal, però, fer una reflexió a propòsit de les fonts. i és que els protocols notariais ens informen més aviat del dinamisme del mercat dels bous que no de les dimensions dels ramats. En canvi, els registres de la cort del justícia semblen ser més útils per a aquest fi, encara que tampoc ací podem estar plenament segurs de que som al davant de bovades completes. Així, per exemple, gràcies a la denúncia del guardià d'Alcoi que podem saber que Bartomeu Botella posseïa, si més no, 10 reses, una informació que no consta als protocols consultats. AMAlc, CJ-278 (1493, març, 12).

⁸² Bartomeu Pérez de Monyino, prohom de Cocentaina, venia un parell de bous als germans Bartomeu i Antoni Pérez, llauradors com ell, per 320 s. que haurien de pagar «*per totam fiam sancti Miquaelis ville de Cocentayne prima venturam*». *Idem*, n. 23.814 (1489, març, 28).

⁸³ Pere Moltó, camperol d'Alcoi, disposava de 3 muls, una somera i una ruca i encara un parell de bous. AMAlc, *Protocols*, n. 495 (1449, juny, 16).

⁸⁴ Els bous joves tenien l'inconvenient que calia ensinistrar-los per al treball conjunt amb el jou. Potser per això que el seu preu era inferior al d'un bou adult, en l'esplendor de les capacitats. Així, per exemple, Lluís Sisternes, de Penàguila, va vendre a Joan Vidal, camperol de Planes, tres «bous jònechs» per 282 s. 6 d. que hauria de pagar «*per totam firam de Cocentaina*». Un altre prohom, aquest de Cocentaina, Joan, fill del llaurador Guillem Sanç, vengué un jònec a Joan Viciano, un camperol d'Agres per 110 s. Respectivament, ARV, *Protocols*, n. 1.795 (1474, març, 30) i ACCV, *Protocols*, n. 23.823 (1502, setembre, 6).

⁸⁵ Com, per exemple, a la zona flamenca en el marc europeu i dins la Península Ibèrica, el camp extremeny o a la *campiña* sevillana, per exemple. E. VAN ONACKER, «Beyond the flock: sheep farming, wool sales and capital accumulation in a medieval peasant society: the Campine area in the Low Countries», *en premsa*, M. A. CARMONA, *La ganadería...*, p. 276-280. En el cas d'Extremadura, Juan Rubio posseïa en el moment de la seua mort 8 bous davant 334 vaques i encara 83 jònecs, que representaven quasi el 90% de la seua riquesa. J. CLEMENTE, «Élites rurales en Extremadura a finales de la edad media»..., p. 235.

treball.⁸⁶ Per tant, la principal finalitat d'aquest bestiar hauria de ser la renovació de la cabana. En aquest sentit, pot resultar il·lustrativa la bovada que posseïa Iaie Zignell de Valldigna. El 1527 disposava d'almenys 28 vaques, encara que quatre anys després el documentem amb 13 vaques front als esmentats 100 bous.⁸⁷ Igualment, Pere Ortolà, de Llutxent, disposava d'un ramat de 12 vaques que, a raó de 70 s. 10 d. per cap, vengué a Abraham Gallis de Vilallonga per 850 s.⁸⁸ Ara bé, fa la impressió que el nombre de femelles als ramats no solia ser tan elevat: Pere Irlés d'Alcoi adquirí només 4 vaques per 220 s. i mig d'Àixer Alcadí, de Cocentaina.⁸⁹ Posteriorment la cabana es fragmentava amb la venda a la menuda. L'inventari de béns del prevere de Ternils, Pere Dalmau, palesa el ritme de les transaccions. El mateix dia que vengué dues vaques a un camperol de Castelló (de la Ribera), Guillem Moragues, lliurava a mitges una vaca i dues vedelles a un tal Portalés. Un anys més tard, vengué a Berenguer Pellicer, de Ternils, una vaca i una vedella encara que després aquesta «fon venuda per LXXX sous e comprada una vaca per C sous». Encara abans de morir, realitzà almenys altres dues vendes de vaca i la seua cria conjuntament. Tot plegat, Dalmau va mercadejar amb 12 animals que li reportaren 910 s.⁹⁰

També podem detectar la presència dels bous en els contractes d'arrendament de terres, vinculats sovint a formes més oneroses per a l'arrendatari. Mateu Oltra, de Planes, vengué el 1493 un «parell de bous de laurada ab tots sos arreus» a Cristòfor Joan per 280 s., un preu que, com hem vist, resultava lleugerament més inferior del que era

⁸⁶ Amb tot, convindria no descartar aquesta possibilitat, atés que altres territoris europeus era una opció sovintejada pels llauradors. De fet, per exemple a Castella, les fonts diferencien entre «vacas de arada» i «vacas de vientre». M^a A. CARMONA, *La ganadería...*, p. 276-280. Pel que fa a la producció de llet, devia tractar-se, en efecte, d'una producció casolana destinada a l'autoconsum, tant en forma de líquid com de formatges, que no ha deixat petjada documental significativa a casa nostra. Tampoc tenim referències d'una pràctica que, si més no a Anglaterra, va ser certament comuna, i que consistia en alletar les cries d'ovelles amb llet de vaca, més econòmica però de menys qualitat que la d'ovella. D. STONE, «The productivity and management of sheep in late medieval England», *The Agricultural History Review* 51-I (2003), p. 1-22.

⁸⁷ F. GARCIA-OLIVER, *La vall de les sis mesquites...*, p. 70-71.

⁸⁸ AMAlc, *Protocols*, n. 1.371 (1474, març, 5). A ben segur, Gallis devia dedicar-se a la compravenda de bestiar. Vint anys després venia un parell de bous a Bartomeu Alberola, de Planes, per 270 s. ACCV, *Protocols*, n. 23.816 (1493, octubre, 23).

⁸⁹ *Idem*, n. 23.816 (1493, gener, 10).

⁹⁰ AMAlz, N. 040/6. Sembla que aquestes vendes d'una vaca juntament amb la cria devien ser freqüents. Azmet Aliçar, àlies Miques, de Muro venia a Antoni Just, camperol de Bocairent, una vaca i el seu jòneg per 260 s. ACCV, *Protocols*, n. 23.817 (1494, desembre, 8).

habitual. A canvi, Joan es comprometia a pagar quan aquell ho sol·licitara «*et nos teneamini laurare in vestris terris quas michi ad oppus cultivandi dimisisti a la quarta e al terç et totiens quotiens dimiseritis et relexaveritis seu vos collere dictam terram volueritis et nos relexabimus teneamur in continenti solvere dictas XIII ll. et non ante coltivando in dictis terris per totum annum et continue illud quod fuerit necessarium*».⁹¹

Pel que fa a la gestió d'aquests ramats, les referències varien en funció del tipus de font, encara que fa la impressió que la gestió indirecta, bàsicament a través de la mitgeria, va prevaler sobre les formes més directes d'explotació de les bovades.⁹² Ja hem vist com el prevere de Ternils, Pere Dalmau, havia cedit diverses vaques mitjançant contractes de mitgeria. Igualment, Iaie Zignell el 1527 disposava de 28 vaques «que té donades a mitges». Un altre dels homes més actius de Valldigna, Abdolazís Ambedua, comptava amb, si més no, 8 bous valorats en 840 s. que el 1491 lliurava a *miges* a Joan Espinell.⁹³ En el cas dels bòvids, sembla que els contractes s'allargaven més d'un any, que era la durada habitual en els ramats d'oví i cabrum. Així, Domingo Vidal, prohóm de Canals, lliurà a mitges dos vaques i dos jònecs a Jaume Adam d'Ontinyent -a uns 30 km- «duradores dites miges a lur beneplàcit de dit en Domingo Vidal».⁹⁴ A diferència del que hem pogut veure en els ramats d'ovelles i cabres, no sembla els de bous requeriren del coneixement expert dels pastors, sinó que la cura d'aquests animals sovint era confiada als joves de la família o mossos contractats. En efecte, només en uns pocs casos documentem la presència de professionals tenint al seu càrrec bous.⁹⁵ Ben probablement aquesta decisió responia al

⁹¹ *Idem*, n. 23.816 (1493, març, 20).

⁹² En efecte, les mitgeries les documentem fonamentalment a través dels protocols notariais mentre que el treball de mossos i pastors resulta més visible als registres de la cort del justícia, concretament a les series de clams i condemnes.

⁹³ F. GARCIA-OLIVER, *La vall de les sis mesquites...*, p. 69

⁹⁴ Val a dir que el preu de la transacció era de 160 s. que Adam hauria de pagar abans de fer la repartició dels guanys. ACCV, *Protocols*, n. 23.807 (1482, febrer, 7).

⁹⁵ El justícia, requerint Pere Vilaplana, pastor, condemnà a Francesc Domènec donat que no atenia als seus requeriments des del 27 d'agost a pagar les 14 ll. 12 s. que li devia a Vilaplana. AMAlc, CJ-278 (1461, setembre, 2).

fet que no es tractava de grans manades sinó més aviat de la parella de bous que treballaven amb el jou.⁹⁶

3. Les activitats creditícies

Amb el creixement europeu, a mesura de la monetarització de l'economia, l'augment de les necessitats i la millora del consum, el recurs al crèdit es feu cada vegada més freqüent. Tothom, des del rei fins el pagès més humil, així com els membres de la noblesa i també els sectors urbans, es veia forçat a recórrer al crèdit. Per descomptat, les raons i les urgències de cadascú eren ben diferents però el dèficit de numerari obligava a cercar altres solucions per garantir les transaccions i, en darrera instància, el bon funcionament de les relacions socials i econòmiques. En efecte, tot i que la societat medieval estava profundament monetaritzada, com palesa el fet que els preus s'expressaren en diners i que la barata tingués un paper marginal com a forma d'intercanvi, la moneda circulant era insuficient per atendre les necessitats de la població, raó per la qual canviava ràpidament de mans.⁹⁷ El camperol amb la venda de la collita aconseguia unes monedes de les quals es desprendria prompte per pagar els tributs de la terra, els impostos de la comunitat i els deutes adquirits al llarg de l'any.⁹⁸ Justament aquesta escassetat feia del fet de posseir algunes peces en metàl·lic un signe

⁹⁶ El notari Bernat Vilaplana es clamava davant la cort d'Alcoi «com son net hagués mes e tanquat hun parell de bous seus en lo corral d'en Ramon Valls a la porta de Riquer e lo fill d'en Pere Moyà, induït del sperit maligne sens causa ni raó alguna los ne haja trets del dit corral en lo qual mes certs moltons, e los dits bous se'n sien anats a la hera de sent Augustí en la qual se són fartats de forment e tem que dan no ls ne vinga, perquè protesta que si per la dita rahó venia dan algú als dits bous, que tot aquell puxa demanar, haver rebre e recobrar del dit fadrí e o de aquell qui deja». *Idem*, CJ-273 (1452, agost, 16). Amb tot, val a dir que puntualment sí que trobem fadrins tenint cura d'un major nombre de bous: El guardià es clamava contra Joan Domènec, «per ço com lo bestiar de aquell mes digmenge après següent en la redonda, ço és, la manada que guarda lo fill de Miralles davall les roques d'en Jover». *Idem*, CJ-275 (1456, octubre, 19).

⁹⁷ Així ho assenyalava el camperol de Cocentaina Jaume Ivars qui «*cum non habeam pecuniam promptam atque magis expeditam et minus dampnosam solvendi quam per viam venditionis censualis*» de 150 s. anuals a Francesc Rotlà per preu de 2.000 s., suma que li devia a aquest prohoms de la mateixa vila. ACCV, *Protocols*, n. 23801 (1471, desembre, 30).

⁹⁸ Aquesta mancança de moneda és un fet que es dona arreu d'Europa. P. R. SCHOFIELD i T. LAMBRECHT, «Introduction: Credit and the rural economy in North-western Europe, c. 1200 – c. 1850», a P. R. Schofield i T. Lambrecht, *Credit and rural economy in North-western Europe, c. 1200-1850* (Turnhout, 2009), p. 1-18, particularment, p. 14. A. FURIÓ, «Crédit, endettement et justice: prêteurs et débiteurs devant le juge dans le royaume de Valence (XIII-XV siècle)...», p. 20 i 35. M. S. MAZZI i S. RAVEGGI, *Gli uomini e le cose nelle campagne fiorentine del Quattrocento* (Florència, 1983), p. 96.

de distinció. La mancança de liquiditat –quan no directament dels capitals necessaris– es resolia, doncs, mitjançant l'emprestit.⁹⁹ És per raó d'aquesta necessitat que, als ulls dels predicadors com sant Vicent Ferrer, prestar diners esdevenia un acte de misericòrdia i, fins i tot, una obligació per al bon cristià sempre i quan no es fera «per haver riquesa», és a dir, que no s'exigiren interessos a canvi.¹⁰⁰

Al regne de València, com arreu de la Corona d'Aragó, la societat vivia a crèdit, tant els individus com les col·lectivitats. Al llarg del segle XIV l'emissió de deute públic fou la solució que s'imposà en els consells locals per fer front a les necessitats del municipi però sobretot per fer front a les peticions de numerari que, de forma extraordinària o no, exigia la senyoria i l'Estat. Ja en la quinzena centúria aquesta voràgine es transformà en un recurs crònic donat que crearia grans problemes de tresoreria i situaria molts municipis i molts individus –senyors i camperols, burgesos i eclesiàstics– en l'abisme de la insolvència. A casa nostra el recurs al crèdit s'articulava, fonamentalment, a través de les obligacions reconegudes a la cort del justícia i del censals i violaris enregistrats davant el notari. Aquests darrers s'havien consolidat com a principals instruments crediticis des de la segona meitat del segle XIV, quan les prèdiques eclesiàstiques contra la usura es feren més intenses. Amb tot, el préstec usurari, sota la forma de *mutuum*, pervisqué encara al llarg de tot el segle XV.

El desenvolupament de totes els instruments financers abans esmentats no va impedir l'existència de contractes orals, com testimonia la mateixa documentació escrita. Aquest crèdit, diguem-ne, informal anava adreçat, fa la impressió, a parents i amistats properes, dignes de la més absoluta confiança del creditor i ha pogut quedar enregistrat en diferents tipus de fonts: testaments, on el testador es reconeixia prestatari d'algú; inventaris de béns, on s'anoten béns empenyorats per tercers; o les actes de les corts del justícia davant el qual es presenten denúncies per impagaments.¹⁰¹ Tanmateix,

⁹⁹ De l'omnipresència del deute en dóna bon testimoni els testaments, on una de les primeres clàusules es refereix al pagament dels deutes contrets pel testador.

¹⁰⁰ *Sermons*, I, p. 283.

¹⁰¹ Així, per exemple, Jaume Ferri, un modest llaurador de Sueca, al seu testament donat davant Miquel Llagària el 8 de març de 1552 afirmava que: «primerament vull e man que tots mos deutes sien pagats, torts e júries per mi fetes, aquells e aquelles, emperò, que's demostraran yo ser tengut y obligat ab cartes públiques, albarans, testimonis de actes de fe [e] for de ànima. Sobre açò, benignament e senyaladament regonech que só deutor a mon honcle Jaume Riudons XV reals castellans que graciosament me ha prestat. Ítem, regonech a Anthoni Spous, LIIII sous. Ítem, só deutor a Esteve Beltran de una corona

el préstec acordat de paraula sembla que mai degué tenir la importància que adquirí a altres territoris de l'Europa atlàntica justament gràcies a la cultura escripturaria dels països mediterranis.¹⁰² I de fet, no resulta estrany documentar entre els registres de la cort del justícia o els protocols notariais operacions de crèdit modestes, gairebé irrisòries, amb les quals es pretenia deixar constància legal de la seua existència.¹⁰³

Aquest apartat pretén analitzar, en la mesura del possible, l'impacte de les activitats creditícies sobre el conjunt de l'economia de les elits rurals i fins a quin punt feien del préstec a interès un negoci o més aviat una inversió complementària, quan no marginal. No es tracta únicament d'una mirada econòmica sinó també social: quants sous esmerçaven en el mercat del crèdit, quins ingressos els reportava aquesta pràctica i a qui prestaven els seus diners. És cert que el crèdit tenia un caràcter essencialment vertical però no hem de deixar de costat el vessant horitzontal. La condició de prestadors no impedia a aquestes famílies acomodades manllevar diners. En aquesta situació, per tant, cal esbrinar a qui demanaven el préstec i, potser el més important, per a què. En efecte, més enllà del capital demandants, que també, la diferència amb la resta de veïns rau en la funció que adquireix el crèdit. Mentre per a la major part de la comunitat el recurs al préstec és una solució forçosa que pretén garantir el consum de productes o necessitats bàsiques, entre les famílies acomodades la recerca de moneda respon més aviat una estratègia inversora o a una urgència puntual de liquiditat que requereix ser solventada ràpidament. Això no obstant, convé defugir les generalitzacions i les visions reduccionistes. Cal considerar, finalment, quins són els mecanismes de drenatge de capitals, i de recursos, del camp a la ciutat amb especial atenció al paper que hi jugaren les elits rurals. En aquest sentit, convindria avaluar fins a quin punt la penetració urbana que s'accentuà al regne de València i a tota la Corona d'Aragó des de la segona meitat del segle XIV es veié facilitada, fins i tot en alguns

que'm prestà. Ítem, só deutor a Miquel Lledó de XXX sous de préstec graciós. Ítem, só deutor a Pere Beltran, fill de Lluch, un cafís de forment y certs diners que m ha prestat, los quals no só recordant quants són, los quals vull li sien pagats tots aquells que ell dirà que sien, dexant-ho a sa bona consiència. Ítem, regonech que só deutor a Jaume Lledó de [en blanc] cafiços de cals, e vull li sia satisfet lo que ell y mos honcles, Jaume Riudons e Pere Riudons, conexeren que serà de rahó del temps que yo he menjat en sa casa.» Tot plegat, el deute superava els 155 s. en moneda, a més dels cafissos de forment i calç apuntats. *PML*, doc. n. 214.

¹⁰² C. BRIGGS, *Credit and village society in fourteenth century England* (Oxford, 2009), p. 95-99.

¹⁰³ J. V. GARCÍA MARSILLA, *Vivir a crédito ...*, p. 71-72.

casos protagonitzada, per les mateixes famílies benestants del món rural. En altres paraules, i sense renunciar a aquesta idea de la dominació urbana, no es veié aquesta alimentada també per un èxode rural protagonitzat per les elits locals que emigraren a les ciutats, i per damunt de tot a la de València, amb els seus capitals?

Com a fil conductor de l'exposició, he preferit utilitzar els instruments de crèdit. Es tracta d'una presentació que ve donada, en part, per les mateixes fonts documentals ja que protocols notariais i llibres de la cort del justícia registren formes diferents de préstec. Així, en els primers trobem, bàsicament, referències als censals i als violaris, ja siguin aquestes esments directes –carregaments– o indirectes –àpoques o en altres tipologies documentals com testaments, inventaris de béns o constitució de dots. També es registren altres formes d'emprèstit, això és, *mutua* i préstecs graciosos atorgats sovint pel senyor als seus vassalls.¹⁰⁴ Per una altra banda, els llibres de la cort del justícia arpleguen els deutes que els manlevadors reconeixien contraure amb els seus prestadors, als quals s'obligaven amb la seua persona i els seus béns, i per això el nom d'*obligacions*. Es tractava d'endeutaments per a l'adquisició de productes tant de primera necessitat –cereals, vi i oli– com d'altres que no ho eren –llana o animals de treball per esmentar alguns. A l'hora de l'enregistrament de l'emprèstit, ignorem el perquè del recurs a la via notarial o a la judicial. És cert que els reconeixements de deute presentats davant el justícia estaven exempts de pagament, a diferència dels signats a l'oficina del notari, però això no sembla del tot convincent perquè, de ser la raó principal, seria absurd que la gent pagués per un acte jurídic que podia resultar-li gratuït.

Tampoc resulta persuasiva la idea que els deutes reconeguts a la cort local són d'un valor inferior a les que es contrauen en presència del notari ja que no sempre és així. En la sèrie de les obligacions, d'igual manera trobem compravendes al detall que transaccions com les que documentem als registres notariais. Hi deuen entrar en joc altres condicionants, no necessàriament de naturalesa econòmica, que determinen l'elecció d'una i d'altra institució com, per exemple, el temps de restitució del deute. En efecte, la major part de les obligacions devien de ser cancel·lades en qüestió de mesos o, sovint, en deu dies. Era, per tant, crèdit a curt termini. Per contra, els reconeixements

¹⁰⁴ Sobre la relació entre el credit i aquest tipus de font Cf. A. FURIÓ, «Le crédit dans les registres notariaux»..., p. 407-440.

de deute signats davant el notari no impliquen la restitució immediata del deute. Cal no veure aquestes institucions, doncs, com àmbits aïllats sinó més aviat des d'una perspectiva complementària.¹⁰⁵ Bona mostra de la permeabilitat entre ambdues esferes és el fet que, en les petites viles i llocs, el càrrec de justícia en no poques ocasions era exercit per un notari. I més freqüentment encara, l'ofici d'escrivà de la cort local requeria en mans d'aquests professionals.¹⁰⁶ La relació era, llavors, constant.

El censal com a inversió

Durant la segona meitat del segle XIV el censal i el violari es consolidaren com a eina principal per a l'obtenció de moneda de forma ràpida i assequible, especialment si les comparem amb el préstec usurari, el *mutuum*.¹⁰⁷ El censal, com se sap, adoptava la forma d'una compravenda segons la qual el venedor (individual o col·lectiu, públic o privat) venia a una persona o institució el dret a percebre una pensió anual en metàl·lic o, més rarament en espècie, per una suma de diners que esdevenia el preu de la transacció.¹⁰⁸ El valor del pensió era el resultat d'aplicar una taxa d'interés o *for* al capital prestat, d'acord a l'evolució del mercat del crèdit. Per tant, el que pagava el venedor-deudor eren els interessos, i no el capital, garantits sobre algun immoble en particular i, en general, sobre tots els seus béns. Per cancel·lar el deute havia de retornar els diners

¹⁰⁵ Cf. les planes dedicades a les fonts documentals. A més, Cf. A. FURIÓ, «Crédit, endettement et justice»... , p. 26-27. A més, P. Schofield, «Peasants and contract in the thirteenth century: village elites and the land market in eastern England», a P. R. Schofield i T. Lambrecht (eds.), *Credit and rural economy in North-western Europe, c. 1200-1850* (Turnhout, 2009), p. 129-152.

¹⁰⁶ En les primeres dècades de la quinzena centúria Pere Pugeriol tenia arrendada l'escrivania del justícia al lloc de Palma al temps que regentava la notaria a Gandia, encara que és possible que no exercirà ambdues tasques alhora. Qui sí va compaginar els oficis de notari i escrivà de la cort de justícia durant, almenys, una vintena d'anys fou Pere Martí a la vila d'Alcoi, a mitjan segle XV. Possiblement per això que el Consell local s'interessà per conservar els seus registres notariais a la mort d'aquest. Cf. respectivament, F. APARISI, *L'ascens d'unes elits rurals...* p.61; i AMAlc, MC-4, f 41.

¹⁰⁷ J. V. GARCÍA MARSILLA, *Vivir a crédito ...*, p. 313-317.

¹⁰⁸ Al nord del País Valencià hi ha carregaments de censals el *for* dels quals venen expressats en espècie. Altra cosa és si finalment aquestes pensions es pagaven en moneda o en cereals. On no hi ha dubte que els pagaments es feien en espècie és a les terres del ducat de Brabant on el 76% de les anualitats es satisfien en quantitats de sègol. M. LIMBERGER, «Credit, the land market and the connection between the rural and urban economy. The use of perpetual annuities in Aartselaar (Brabant) from the fourteenth to the sixteenth century», a P. R. Schofield i T. Lambrecht, *Credit and rural economy in North-western Europe, c. 1200-1850* (Turnhout, 2009), p. 75-98, particularment, p. 66. T. SOENS i THOEN, E., «The origins of leasehold in the former county of Flanders», a B. J. P. van Bavel i P. R. Schofield (eds.), *The development of leasehold in northwestern Europe, c. 1200-1600* (Turnhout, 2008), p. 31-55.

rebutts tot i que no existia obligació expressa de restituir-los i, per això, el caràcter perpetu del censal. Els violaris divergien en la durada de l'operació, no era indefinit sinó limitat a la vida del prestador o de qui aquest estimara pertinent. La limitació en el temps era compensada amb interessos més elevats que no els censals. Aquesta formulació en forma de compravenda possibilitava que les rendes perpetues i les vitalícies pogueren ser, com de fet eren, traspassats a tercers mitjançant una nova operació de compravenda, la seua cessió o com a legat testamentari.¹⁰⁹ El préstec usurari, en canvi, es caracteritzava per interessos més alts i terminis més curts per a la restitució del capital. La diferència fonamental, però, rau en el fet que amb el *mutuum* el creditor aspira a recuperar els diners prestats o, en tot cas, embargar el bé empenyorat. En canvi, amb el censal o el violari, el que pretenia el prestador era rebre de forma regular una petita renda anual en concepte d'interessos fins que es liquidés la suma prestada, la qual estava garantida també sobre uns béns immobles i en darrera instància sobre tots els béns del prestatari. Cal remarcar, per tant, que la prioritat del creditor no era recuperar el capital avançat sinó més bé percebre de forma regular una renda. Òbviament, això no lleva que en alguns casos, el creditor acabara per exigir l'execució del bé empenyorat o que el mateix deutor el cedira a fi de satisfer el deute.¹¹⁰ D'altra banda, la venda d'annualitats com a fórmula de crèdit a llarg termini no era exclusiva de la Corona d'Aragó sinó que estava present arreu de l'Occident medieval: a la Corona de Castella rebia el nom de *censo consignativo*, a França *rente constituée*, *perpetual rents* o *annuities* a Anglaterra i, a Flanders, *erfelijke renten*.

¹⁰⁹ Miquel Aznar de Benigànim va precedir en la mort la seua germana, Constança, vídua d'Antoni Penedés. Per això, ella es veié forçada a redactar un nou codicil per dividir entre els seus nebots els dos censals que aleshores encara restaven en les seues mans. A Jaume Aznar li atorgà un censal de 16 s. 8 d. per valor de 200 s. i a Teresa, muller de Pere Arcaina d'Alcoi, un de 25 s. per preu de 300 s. AMAlc, *Protocols*, n. 500 (1463, abril, 22).

¹¹⁰ Àixer Març, almirall de Gaianes, vengué un tros de terra per 97 ll. a Ramon Sanç per poder quitar els 50 s. censals que li havia de pagar anualment i encara un altre de 41 s. 8 d. que pagava a Joan Pérez Monino. Sanç únicament hagué d'entregar 30 ll. 14 s. ja que la resta -42 ll. 5 s.- eren els diners que Març li devia. ACCV, *Protocols*, n. 23815 (1492, setembre, 15). Més explícit encara resulta el cas de Joan Sanç, nebot de l'anterior Sanç. El 1490 Joan Domingues i el seu pare Bartomeu compraren de Bartomeu Sanç, pare de Joan i germà de Ramon, un tros de terra que pagaren amb un censal de 41 s. 8 d. anuals. Tretze anys després, el 1503, Joan Sanç acceptava la restitució de la parcel·la perquè «quia certis de causis michi rogare fecistis prenarratam et desuper scriptam troceum terre rigui a dictos 42 s. 8 d. (...) exhimere». Respectivament, ACCV, *Protocols*, n. 23815 (1492, setembre, 15) i n. 23393 (1503, març, 3).

Per a què invertir en censals? Les rendes perpetues, o vitalícies, han estat tradicionalment contemplades com una forma d'obtenir ingressos segurs i estables, en detriment d'altres activitats econòmiques de major risc –el comerç o la indústria– però de més alt rendiment.¹¹¹ El recurs del censal facilità les relacions econòmiques i els intercanvis tot i la manca de moneda existent.¹¹² Això no obstant, aquesta visió no té en compte una sèrie de consideracions. D'entrada la puntualitat en el pagament de les pensions no estava garantida, com bé palesen els registres de la cort del justícia.¹¹³ En efecte, sovint calia nomenar un procurador que es fes càrrec de la recaptació de les pensions endarrerides.¹¹⁴ Igualment, no eren poques les ocasions que el creditor havia de recórrer a la justícia per poder recuperar la seua despesa.¹¹⁵ En segon lloc, no s'ha insistit prou en un altre avantatge que tenia la inversió censalista, la seua rendibilitat estable a mig i llarg termini, en bona mesura, gràcies al baix índex d'inflació que, com ja va demostrar Hamilton, va caracteritzar l'economia valenciana a finals del segle XIV i durant la centúria posterior. És per això que aquestes inversions no perseguïen els guanys de forma immediata sinó en un període més dilatat de temps. De fet, assumint

¹¹¹ Ja aleshores el mateix Eiximenis denunciava com l'adquisició de censals resultava més atractiva que la participació en operacions comercials malgrat que aquestes eren «sens comparació, millor per a la comunitat». *Lo Crestià*, p. 224.

¹¹² De fet, la compravenda de senyoriu i el pagament d'elevades sumes solia resoldre's sovint amb el pagament mitjançant un censal. Així ho faria Joan de Fluvià, ciutadà de València. Per pagar els 26.000 s. restants dels 37.500 s., preu de la possessió que tenia Bernat d'Ares a Ròtova –a l'horta de Gandia–, lloc del qual Fluvià ja era senyor feudal, carregà un censal al 7,7% amb una pensió de 2.000 s. anuals. ACCV, *Protocols*, n. 25.322 (1426, maig, 16).

¹¹³ A. FURIÓ, «Endeutament i morositat en una comunitat rural. El censal a Sueca a finals del segle XV», a *Actes de la V Assemblea d'Història de la Ribera. Almussafes 1988* (Almussafes, 1998), p. 119-165. Més recentment per a Cocentaina, J. A. LLIBRER, «Artesanos ante la justicia»... p. 123-151.

¹¹⁴ Així, per exemple, mossèn Joan Gil, prevere de Penàguila, nomenava procurador a l'honorable Ramon Valls, veí de la dita vila, per recaptar deutes particularment els 25 s. censals per preu de 15 ll. carregats per Miquel Peris, camperol també de Penàguila a Lluís Sisternes i que aquest li havia traspassat a ell. APP, *Protocols*, n. 236 (1493, febrer, 19).

¹¹⁵ L'any 1452 Jaume Lloret, prohoms d'Alcoi, hagué de recórrer en dues ocasions davant el justícia de la vila per denunciar l'impagament de dos dels seus deutors, la vídua de Miquel Andreu i Joan Gavaldà. Després dels *clams* presentats per Lloret, que els manllevadors desoïren, els conseqüents manaments executoris conclogueren amb la confiscació dels béns per valor del deute. Tanmateix, només en el primer cas cobrà íntegrament la pensió del censal, 26 s. 8 d., i encara altres 20 s. de «penes e messions». De Gavaldà, contràriament, només pogué obtenir 20 dels 27 s. de la darrera pensió que li devia atès que «E los quals dits en Bernat Jover e en Anthoni Graus, rebut en si lo dit manament e a poch instant anats e retornat, dixeren e relació feren ells ensemps ab lo dit saig haver vists tots los béns mobles que en la dita casa han trobat, com de semovents no hi havia, los quals han stimats a vint sous, poch més o menys.» Com qualsevol inversió, doncs, tampoc el crèdit estava exempt de riscos. AMAlc, CJ, n. 273 (1452, març, 15 i octubre, 9).

que els capitals foren retornats en dotze anys, els beneficis de l'operació estaven al voltant del 250% però supraven amb escreix aquests beneficis si el deute era cancel·lat en un termini més ampli.¹¹⁶ A més, cal afegir que, com palesen els exemples ací presentats, la inversió censalista no estava renyida amb altres activitats econòmiques. No hi havia, o no tenia perquè necessàriament haver-hi, un desplaçament de capitals des del comerç, la indústria o l'agricultura –que sovint pocs tenen en consideració– cap al rendisme.¹¹⁷

Malgrat els riscos, qui disposava de liquiditat –entre els sectors mitjans de la societat– mirava d'invertir en el mercat del crèdit que li procuraren un complement a l'economia familiar. Una altra qüestió és el caràcter esporàdic o constant d'aquesta presència en les xarxes del censal, com a prestador s'entén. De fet, el que diferencia les famílies benestants és la seua aposta decidida per aquest tipus d'operacions. Donada l'escassetesa de moneda circulant i la dificultat per acumular-la, l'adquisició de deute era un atractiu segur donat el seu doble vessant com a inversió i alhora com a refugi per als diners. Per això, si un censal era quitat, de seguida es cercava un nou manllevador urgent de diners i així, a poc a poc, es configurava un patrimoni censalista. La finalitat d'aquests estalvis era diversa. Així, en cas que el marit premorís a la dona, les pensions asseguraven el sosteniment de la vídua amb comoditat.¹¹⁸ En aquest context el censal comptava amb el vist i plau de l'església atès que, en paraules de sant Vicent Ferrer, es

¹¹⁶ Fins al 816% arribava la rendibilitat d'un dels censals que posseïa Tomàs Fenollar el 1490, i que llavors lliurava a la seua germana, Fabiana. El deute havia estat carregat originàriament el 1414 per Azmet Abenjat de Calp a Pere Carbonell de Teulada, però el censal fou successivament venut fins que l'adquirí Joan Fenollar el 1441. Si no més tenim en compte aquests cinquanta anys, aleshores els rendiments encara d'un 516,5%. El preu del censal eren 1.100 s. per una pensió de 91 s. 8 d. ACCV, *Protocolos*, n. 25.159 (1490, setembre, 24). D'altra banda, a la segona meitat del segle XIV gairebé el 95% dels censals foren quitats en un període inferior als deu anys. En canvi, al segle XV fa la impressió que la restitució dels capitals prestats no fou tan habitual com ho havia estat prèviament. Cf. E. J. HAMILTON, *Money, Prices and Wages in Valencia, Aragon and Navarre: 1351-1500* (Cambridge Mass., 1933). J. V. GARCÍA MARSILLA, *Vivir a crédito...*, p., 347. P. VICIANO, *Els pens que calguen...*, p. 198. A. FURIÓ, «Endeutament i morositat...», p. 146.

¹¹⁷ Llibrer ha pogut documentar com les inversions censalistas dels artesans de Cocentaina, tampoc suposaren l'abandonament dels negocis tèxtils a les quals es dedicaven en la seua major part. En tot cas, quan es produïa una transició des de les activitats productives al rendisme, aquest solia tenir lloc en les darreres etapes de la vida. Cf. J. A. LLIBRER, *Industria textil y crecimiento regional...* p. 597 i P. VICIANO, «L'estratègia rendista del patrici», a P. Viciano, *Senyors, camperols i mercaders. El món rural valencià al segle XV* (Catarroja, 2007), p. 190-201.

¹¹⁸ El 1496 Iolant, vídua de Pere Valls de Penàguila, lliurava a al seua neta Jerònima 55 de les 60 ll. de propietat d'un censals de 100 s. de pensió. Es reservava, per tant, 5 ll. per al seu sosteniment encara. AMAlc, *Protocolos*, n. 510 (1496, març, 16).

feien més aviat «per sostenir vostra vida» que no per a «fer-vos rich». ¹¹⁹ Igualment per a garantir-se uns ingressos regulars en la vellesa, els pares lliuraven el conjunt de l'explotació familiar als fills mitjançant una operació de compravenda, el pagament de la qual es realitzava amb un censal venut pels hereus als mateixos progenitors i que aquests, arribat el moment, els deixarien en herència. ¹²⁰ També es recorria als censals a l'hora d'instituir beneficis perpetus, per bé que aquesta dedicació resulta més marginal. ¹²¹ Amb tot, per a aquests llinatges benestants, sense renunciar a la seguretat que atorgava l'entrada anual de les pensions, la principal estratègia econòmica que hi havia al darrere era proveir-se d'una suma elevada de capitals amb els quals confeir dots i *donationes inter vivos* per a una progenitura habitualment nombrosa.

En efecte, una ullada als dots i *donationes* permet confirmar aquesta estratègia dels notables del món rural, que tampoc era exclusiva seua. ¹²² Encara que no era la única forma d'utilització de les rendes perpetues i vitalícies en la configuració dels dots, el més habitual era la transportació dels censals com a part, major o menor segons els casos, a la filla o al fill. ¹²³ Així, el donzell i batle de Cocentaina durant alguns anys, Lluís

¹¹⁹ La cita a *Sermons*, III, p. 195. Així, per exemple, Nicolaua, filla del camperol Perez Monino i vídua del draper Bernat Martí, sobrevisqué al marit més d'una quinzena d'anys, temps durant el qual invertí pel cap baix 4.640 s. en censals que el 1494 li procuraven 366 s. 8 d. ACCV, *Protocols*, n. 23810 (1485, gener, 27); n. 23815 (1492, setembre, 6); n. 23816 (1493, agost, 30) i n. 23817 (1494, agost, 30). No és casualitat que les vídues benestants, tant del camp com de la ciutat, constituïen juntament amb les institucions religioses un dels principals col·lectius censalistes arreu del territori valencià.

¹²⁰ Simó Mascarell, veí d'Ador, va vendre al seu fill Simó «*illud hereditamentum diversorum trociorum terre*» que posseïa al terme de Palma juntament amb des mules per 3.000 s. Per fer front a la dita quantitat, el jove Simó venia al pare 200 s. censals que aquest en faria donació «*post obitum meum*». AHN, NOBLEZA, Osuna, llig. 1280 n° 16 (1440, maig, 16).

¹²¹ Així, Pere Joan, llaurador de Canals, al seu testament manava als marmessors instituir un «benefici en la dita nostra capella sots invocació del benaventurat sent Joan Evangeliste, lo retaule de dita invocació nosaltres havem fet fer pintar» la dotació del qual seria de 300 s. de renda, «en un o diversos censals.» ACCV, *Protocols*, n. 23809 (1484, abril, 29). Cf., a més, P. VICIANO, *Regir la cosa pública...*, p. 211.

¹²² En efecte, aquesta era una pràctica documentada també entre els patricis de la ciutat de València i la petita noblesa d'arreu el regne. Així, per exemple, el dot de Joana Escorna, segona dona d'Ausias Marc, es fixà en 50.000 s. assegurats en tres censals venuts per la Generalitat, 24.000 s., Vidal de Blanes, 14.000 s., i el Consell de València, 7.000 s. Constança Castellà, vídua de Bernat Escorna, qui negocià el dot amb Ausias, n'afegí un quart subscrit per pel Consell de Pedreguer de 5.000 s. Tot plegat reportava una pensió de gairebé 4.000 s. anuals al matrimoni. F. GARCIA-OLIVER, *Ausias Marc...*, p. 221. Igualment, el dot d'Elionor, dona de Lluís Boil, establert en 110.000 s. estava també integrat únicament per censals i un casa a València. AHN, Nobleza, *Osuna*, carp. 110, doc. n. 24; carp. 547, doc. n. 53 (1469, octubre, 21).

¹²³ Les altres opcions, menys habituals que la simple transportació de les rendes, passaven per carregar un censal a fi d'obtenir moneda comptant per fer front al pagament íntegre o parcial del dot; o també per vendre el censal directament al marit sense arribar a fer efectiva la quantitat i simplement pagant les

Rotlà el 1494 féu donació de 4.084 s. a la seua filla Úrsula davant el seu matrimoni amb *l'honorable* Nadal Cirera, mercader de Cocentaina. D'aquests 4.084 s., que Rotlà entregaria a la filla *celebrato dicto matrimonio*, 1.500 s. provenien dels béns d'ell mateix, altres 1.500 havien estat donats pel germà d'ella i, per fi, 1.084 eren atorgats en forma de censals.¹²⁴ Major pes tenien les rendes perpetues en el dot d'Isabel, filla de Berenguer Escrivà, veí del lloc de la Font d'En Carròs, a l'horta de Gandia. Dels 3.000 s. que Miquela, vídua del *venerable* Bernat Olzina d'Oliva i parenta de la dita Isabel, *verbo dare ac solvere promissi* al mercader i empresari del sucre Arnau Ferrandis, 1.860 corresponien a nou censals que reportaven unes pensions anuals de 155 s. (*quadre 3*).¹²⁵ Fins i tot hi havia ocasions en què la inversió censalista constituïa la pràctica totalitat del dot de les donzelles. Bernat Candela i Constança, camperols de Cocentaina, per poder satisfer els *quatuor mille solidis monete regalium Valentie in dotem constitutus*, feien donació a la filla Aldonça de sis *censualia* que sumaven 3.760 s. els quals anualment representaven per a l'economia domèstica uns estipendis de 314 s. pels volts de 1490 (*quadre 2*).¹²⁶ Igualment, les *donationes inter vivos*, que més freqüentment però no de forma exclusiva rebien els fills barons, servien com a mitjà de transmissió del patrimoni a les nova unitat familiar. Joan Lluna, camperol d'Onil, en contemplació de l'enllaç del seu fill, de nom Joan com ell, i Isabel, filla del *venerable* Pere Berenguer, li promet donar, *celebrato dicto matrimonio*, 6.000 s. *in denariis, raupis et censualibus*.¹²⁷ Els testaments també revelen aquesta estratègia seguida pels prohoms del camp. Així, Francesc Jover «confés que la dona na Francesqua, muller mia, ha en e sobre mos béns LXV lliures, les quals me portà en dot

pensions. Així procedí Hug de Cardona, qui el 1469 carrega un censal de 2.566 s. i 8 d. a Francesc Bellví, cavaller, per preu de 38.500 s., suma del dot fet a la seua filla Maria per al matrimoni amb el dit Francesc. *HC*, doc. n. 338.

¹²⁴ La raó de la donació és que la mateixa Úrsula era qui s'estava *collocando me ipsam in matrimonium*. D'altra banda, cal assenyalar que pels volts de 1494 Lluís Rotlà ja no exercia el càrrec de batle de Cocentaina i que havia traslladat la seua residència a Xixona, on té lloc l'acte notarial davant Bartomeu Cirera. *AMCo*, n. 22 (1494, maig, 19).

¹²⁵ *ACCV, Protocols*, n. 25785 (1470, juny, 17).

¹²⁶ El candidat és el notari de Penàguila Jaume de Sempere, qui realitza l'escreix pertinent de 2.000 s. *ACCV, Protocols*, n. 16377 (1490, agost, 2).

¹²⁷ *AMCo, Protocols*, n. 22 (1493, febrer, 10). Per bé que el volum dels capitals pot resultar més esbalaïdor, l'estratègia dels mercaders vinculats a la draperia no difereix massa d'aquests camperols benestants. Bernat d'Estanya feia donació al seu fill Onofre de 40.000 s. per al seu proper matrimoni amb Aldonça, filla de l'apotecari i prohom de la vila, Gabriel Bosc, tots ells de Cocentaina. D'aquests, més d'un terç eren donats en censals i la resta, 25.000 s., en estimació de cinc heretats de regadiu i de secà. *ACCV, Protocols*, n. 23817 (1494, març, 29).

el temps de nostres núbcijs, e les quals vull e man li sien tornades e pagades en los censals mateixs que'ls me portà». ¹²⁸

Quadre 3: *Deutors de Miquela, vídua de Bernat Olzina d'Oliva*

| <i>Deutor</i> | <i>Procedència</i> | <i>Capital</i> | <i>Pensió</i> | <i>%</i> |
|--|------------------------|----------------|---------------|----------|
| Miquel Siscar | <i>Oliva</i> | 120 | 10 0 | 8,33 |
| Guillamona, vídua de Joan Canemàs | <i>Oliva</i> | 120 | 10 0 | 8,33 |
| Jaume Fortuny i Isabel | <i>Oliva</i> | 120 | 10 0 | 8,33 |
| Joan Pasqualet i Isabel | <i>Oliva</i> | 140 | 11 8 | 8,33 |
| Saat Masanet i Fàtima | <i>Moreria d'Oliva</i> | 200 | 16 8 | 8,33 |
| Bartomeu Gibert i Isabel | <i>Oliva</i> | 200 | 16 8 | 8,33 |
| Azmet Xali i Fàtima | <i>Moreria d'Oliva</i> | 240 | 20 0 | 8,33 |
| Azmet Curcuci i Mahomat Xiquo | <i>Moreria d'Oliva</i> | 240 | 20 0 | 8,33 |
| Mahomat Ahuyal, àlies Esquerdo i Amira | <i>Moreria d'Oliva</i> | 480 | 40 0 | 8,33 |
| Total | | 1.860 | 153 24 | 8,33 |

Els patrimonis censalistes de Miquela, vídua de Bernat Olzina d'Oliva, i Bernat Candela de Cocentaina reuneixen els trets definitoris de la presència dels notables locals en el mercat del censal. Així, l'interès d'aquestes famílies per les activitats creditícies no era el resultat d'una acció puntual sinó d'una participació dilatada en el temps, la qual cosa tampoc vol dir que esdevingueren censalistes professionals. Com es pot apreciar en el cas de Candela fou el sogre d'aquest, Bernat del Grau –llaurador de Cocentaina com ell– qui començà la política d'adquisició de deute en els anys quaranta del segle XV. No sembla arriscat pensar que aquests censals foren passats a la filla de Bernat, Constança, amb motiu del seu matrimoni i ara, Candela, els transmetia de la mateixa manera a la seua filla, Aldonça. Amb tot, Bernat Candela no s'estigué d'adquirir altres deutes a fi de complementar el dot d'Aldonça ja que quan aquesta ja devia aproximar-se a l'edat per al casament, el 1487, prestà 1.100 s. per una pensió de 91 s. ¹²⁹ La configuració del dot,

¹²⁸ Cf. Apèndix documental, § xx. 16

¹²⁹ He pressuposat que en el llistat de censals si no s'especifica que foren carregats per l'avi matern, Bernat del Grau, ho foren pel mateix Bernat Candela.

malgrat esdevenir una forta punció sobre el seu patrimoni, no englobà tots els préstecs de Candela. Fins 1493 encara rebia anualment de Lluís Fenollar, batle de Penàguila, 45 s. de pensió per preu de 540 s.¹³⁰ Finalment, com solia succeir sovint, Candela tampoc escapà a les dificultats que comportava l'activitat creditícia a l'hora de recaptar les pensions, raó per la qual nomenà procurador el seu gendre, Jaume de Sempere, «per recaptar alguns deutes que li són deguts».¹³¹ En efecte, per bé que la inversió censalista no tenia els riscos que inherents a l'activitat mercantil els problemes per recuperar la inversió tampoc estaven absents.¹³²

Quadre 4: *Deutors de Bernat Candela de Cocentaina*

| <i>Deutor</i> | <i>Procedència</i> | <i>Capital</i> | <i>Pensió</i> | | <i>I%</i> | <i>Evolució del censal</i> |
|--|------------------------------|----------------|---------------|----|-----------|---|
| Abdal·là Boamir, albardaner, Nuça, mare seua i Fotaima, germana, i Saat Frangell | <i>Moreria de Cocentaina</i> | 400 | 33 | 4 | 8,33 | 8-II-1485 |
| Iaie, Xico i Fotoix, muller seua, Mahomat Baneça i Zoàia | <i>Moreria de Cocentaina</i> | 500 | 41 | 8 | 8,34 | <i>carregat a Andreu Juveda, fill de Joan, i el vengué a Bernat del Grau, quondam llaurador, 21-XI-1446</i> |
| Jaume Margarit, Aldonça, muller seua, Joan Margarit, fill d'ells i Caterina, muller seua | <i>Cocentaina</i> | 360 | 30 | 8 | 8,53 | <i>carregat a Bernat del Grau, quondam llaurador, 24-X-1470</i> |
| Joan Fenollar i Caterina | <i>Penàguila</i> | 1.100 | 91 | 8 | 8,34 | 22-I-1487 |
| Lluís de Sempere, Bernat d'Alçamora i Ramon Castelló | <i>Alcoi</i> | 800 | 66 | 8 | 8,34 | <i>carregat a Bernat del Grau, quondam llaurador, 21-VII-1471</i> |
| Saet Iaie, àlies Roget i Aixa, amb Antoni Sanç i Iolant, muller seua, i Joan de Calataiud, drapers | <i>Fraga</i> | 600 | 50 | 0 | 8,33 | <i>carregat a Bernat del Grau, quondam llaurador, el 12-III-1470</i> |
| T o t a l | | 3.760 | 311 | 36 | 8,35 | |

¹³⁰ APP, *Protocols*, n. 236 (1493, gener, 6).

¹³¹ ACCV, *Protocols*, n. 16.377 (1490, abril, 26).

¹³² En inventariar el llibre de censalistes del llaurador de Pego Alamany Torrà, el seu nebot Joan assenyala: «és ver que el dit censal del dit en Vicent Soriano ha ja grans dies que no's paga hon són degudes moltes anyades com a present no si troben béns dels obligats». ACCV, *Protocols*, n. 6465 (1432, juliol, 1).

L'elit local sembla que s'interessà poc pel deute públic. Efectivament, bé pels volums que les universitats i aljames sol licitaven, bé pels baixos interessos que oferien, el fet és que el gruix dels creditors dels consells locals provenia bàsicament, però no de forma exclusiva, del món urbà.¹³³ En bona mesura, aquesta era la manera, una més, que els recursos del camp es drenaven cap a al ciutat.¹³⁴ Els notables rurals preferien esmerçar capitals mitjans, que poques vegades superaven el miler de sous, en diversos crèdits més que no concentrar tots els recursos en una única operació. A l'hora d'escollir els deutors hi havia qui, com la vídua de Bernat Olzina d'Oliva, optava per centrar-se en els petits llauradors, que requerien els diners amb urgència per atendre alguna necessitat bàsica, ara la substitució dels animals de treball ara l'adquisició de cereals per al propi consum. Aquests censals oscil·laven entre els 100 i els 200 s.¹³⁵ D'altres, com l'esmentat Bernat Candela, preferien clients amb un poder adquisitiu més alt, això almenys en teoria, a tenor dels capitals manllevats, que es situaven entre els 400 i els 1.000 s. Més que a necessitats peremptòries, la finalitat d'aquestes demandes de diners seria l'adquisició de bons animals de treball o el pagament de béns immobles recentment adquirits.¹³⁶

Per una altra banda, tant el quadre 3 com el 4 posen de manifest l'accentuat caràcter local d'aquest mercat. Mentre que el deute públic es defineix sobretot per l'exigència de capitals elevats i la presència de creditors estranys a la comunitat – especialment en els nuclis més petits –, en el deute privat domina el manlleu de sumes habitualment per sota dels 1.000 s., i la coneixença entre el prestador i el prestatari. Tots els demandants de capital que s'adrecen a Miquela són, com ella, veïns d'Oliva, o

¹³³ La pràctica totalitat dels censals que van carregar les aljames de l'horta de Gandia i de les valls de Guadalest i Confrides a petició del seu senyor, Hug de Cardona, foren carregats a cavallers i ciutadans, o vídues d'aquests, de les ciutats de València i, en menor mesura, de Barcelona i fins i tot de la vila de Gandia. Els capitals sol licitats no eren inferiors als 4.000 s. i van arribar als 21.000 s. per bé que en la seua major part es situaven en els 7.000 s. *HC*, doc. n. 88, 90, 168, 209, 211, 239, 250, 262, 270, 320 i 338. Igualment, els burgesos de València absorbien el 81,6% del conjunt dels emprèstits que van sol·licitar els monjos del monestir de Santa Maria de Valldigna amb l'aljama. F. GARCIA-OLIVER, *Cistercencs del País Valencià...*, p. 190. De la mateixa manera, els notables del món rural tampoc estaven en condicions de prestar diners a les més altes instàncies socials, a la monarquia i la noblesa, els 2.000 s. les necessitats de capital d'aquests superaven les seues possibilitats.

¹³⁴ F. GARCIA-OLIVER, «La ciutat contra el camp a la tardor medieval...», p. 540.

¹³⁵ Amb un pressupost de 200 s. es podien adquirir cinc cafissos de forment a raó de 40 s./cafís o un rossí madur.

¹³⁶ Bartomeu Vilaplana, camperol d'Alcoi, carregava al notari Bartomeu Llauger, de la mateixa vila, 50 s. censals per preu de 600 s. per fer front al pagament de la casa amb corral que li acabava de comprar i que Vilaplana donava com a seguretat per al deute. *AMAlc, Protocols*, n. 493, (1445, febrer, 5).

musulmans de la moreria de la vila. Igualment, en el cas de Bernat Candela, els censals que foren adquirits pel seu sogre, Grau, eren de Cocentaina. La presència de deutors de Penàguila –Joan i Lluís Fenollar– podria semblar-nos una petita distorsió d'aquesta imatge. Tanmateix, fa la impressió que la família de Bernat Candela provenia de la vila de Penàguila. No resulta estrany, doncs, que siga en aquesta vila on cerquen el marit per a la seua filla i que mantinga negocis censalistas. En qualsevol cas, tant les xarxes del crèdit com les del mercat matrimonials anaven més enllà dels límits estrictament locals.

Les *donationes inter vivos* i els dots, malauradament, no sempre especifiquen les dades dels censals. Ja hem vist que en el cas de Miquela desconeixem les dates originals del carregament i més sovint encara la qüestió es soluciona amb una simple fórmula notarial, *in denariis, raupis et censualibus*, com fa Bartomeu Cirera a propòsit de la donació feta per Joan Lluna al seu fill. En aquest sentit, els inventaris de béns post-mortem són una bona ferramenta per valorar l'actuació de les famílies benestants com a creditors de la societat rural de la qual en formen part.¹³⁷ En efecte, entre els béns enregistrats podem trobar una enumeració dels censals amb la pensió i els deutors que aquests han de satisfer. En alguns casos, eren els mateixos prestadors que optaven per confegir els seus propis registres o *capbreu o memorial de censals* a fi de dur el compte dels diners esmerçats en aquesta activitat, indicant a més, la data del carregament i el capital prestat. El notari Bernat Lloret en descriu el que havia redactat el camperol Bartomeu Miquel: «Ítem, hun libre o quèrn ab cobertes de pergamí en lo qual havia XII cartes de paper entre les scrites e blanques no scrites, lo qual en la primera plana de la primera carta comença: “Quèrn dels censals d'en Berthomeu Miquel los quals li fan diverses persones”. E en lo qual libre són scrits e inventariats los censals que's segueixen, ço és, los que no's mostren cancel lats e rallats en lo dit libre».¹³⁸ El seu, però, no és l'únic cas.

¹³⁷ En l'inventari dels béns de Jaume Agustí, el notari assenyala com «com al dit defunct fossen e sien deguts diverses [*sic*] deutes per diverses persones los quals encara no són aclarits ne liquidats per ço [l'hereva] protesta que quan los dits deutes seran en clar, aquella puxa metre e posar en altre inventari».

¹³⁸ ACCV, *Protocols*, n. 21173 (1448, maig, 7). Aquest costum tampoc no resulta estrany entre els notables del camp anglés del Cinc-cents i s'ha donat el cas que algun d'aquests capbreus ha arribat fins els nostres dies, com el que va confeccionar John Heritage ja al segle XVI. C. DYER, «A Suffolk Farmer in the Fifteenth Century», *The Agricultural History Review* 55 (2007), p. 20 i *A Country Merchant...*, p. 97-99. Cf. també F. HAUTEFEUILLE, «Livres de compte ou livres de raison: le registre d'une famille de paysans quercynois, les Guitard de Saint-Anthet (1417-1526)», a N. Coquery, F. Menant i F. Weber (dirs.) *Écrire, compter, mesurer. Vers une histoire de rationalités pratiques* (Paris, 2006), p. 231-247.

El notari Bartomeu Matoses inventarià els béns de Joan Marcó, llavors ja mort, a la seua casa a Montcada «en la qual foren atrobats per nosaltres [els marmessors] los béns mobles, dinés, robes e hun libre de diverses censals». Segons constata el mateix Matoses, e «finit e acabat lo inventari dels béns mobles de la casa del dit deffunct, de continent (...) fon donat e liurat al dit notari dejús scrit un libre de forma de full ab cobertes de pergamí en lo qual foren atrobats continuats diverses censals (...) los quals per mesades són designats». ¹³⁹ Òbviament els mateixos notaris, que també formaven part dels notables locals, també confegien els seus propis registres de deutors. Entre els béns inventariats a casa del notari de Valldigna, Cristòfol Aragó trobem un «libre de comptes» que contenia, si més, no, cent cinquanta-vuit «cartes» o actes debitoris. ¹⁴⁰ En alguns casos, fins i tot s'especifica si havia estat un deute atorgat pel difunt o si, pel contrari, aquest censal havia estat adquirit mitjançant una transportació, per una herència o com a capital integrant d'un dot, permetent així construir la xarxa de relacions no sols de l'individu sinó també dels seus antecessors. ¹⁴¹

Les directrius sobre la inversió censalista de l'elit rural que he esbossat de forma més genèrica anteriorment tenen el seu reflex en el cas singular de Guillem Sanç, el patrimoni censalista del qual he pogut analitzar gràcies a la redacció per part del notari Guillem Peris d'un capbreu dels béns immobles i capitals que els hereus universals, els seus fills Bartomeu, Ramon i Joan, realitzaren a la mort de la mare,

¹³⁹ Els censals estan ordenats, efectivament, per mesades, però després dins de cada mes hi ha cert desordre pel que fa als dies. ACCV, *Protocols*, n. 25.338 (1476, octubre, 11). Aquestes pràctiques, sens dubte, els equiparaven als grans patricis de la ciutat. El mercader de València Joan Amalric posseïa en «lo scriptori del dit alberch (...) lo libre dels censals e violaris e altres possessions e béns seents de aquell». P. VICIANO, «L'estratègia rendista del patriciat...», p. 193. A més, palesen el grau d'alfabetització dels notables rurals, inclosos els pagesos, i els seus esforços per adoptar una gestió racional –dins els paràmetres de la societat feudal– de l'economia familiar. D'altra banda, *capbreu o memorial de censals* és la denominació que dóna el notari Guillem Peris en anotar a l'inventari del difunt Bernat Martí, draper de Cocentaina, el quadern de censalistes que aquest tenia en vida. ACCV, *Protocols*, n. 23807 (1482, abril, 12). Aquest inventari ja ha estat comentat per J. A. LLIBRER a la seua tesi doctoral *Industria textil y crecimiento regional...* p. 558 i, vol. II, p. 431-441.

¹⁴⁰ ARV, *Clero*, ll. 790, c. 2.060, (1510, febrer, 4). Esmentat per F. GARCIA-OLIVER, *La vall de les sis mesquites...*, p. 83.

¹⁴¹ L'ús d'aquesta mena de fonts aconsella no poques cauteles, atès que aquells deutes cancel·lats abans de la mort o que el creditor ha cedit a un tercer no constaran en la nòmina, com la mateixa documentació ha demostrat. Tampoc, la reconstrucció de la relació de prestataris mitjançant el buidatge sistemàtic de protocols notariais està exempta de limitacions. D'entrada perquè poques vegades disposem de tots els registres d'un mateix notari. També, perquè l'oferta d'aquests professionals era nombrosa i, per tant, sembla difícil d'acceptar que un individu sempre recorregués al mateix notari.

Iolant. Certament, el cas de Guillem Sanç resulta força sorprenent tant pel volum de les xifres com per la raresa del cas. En efecte, per a Sanç, l'adquisició exclusivament de censals, tot marginant els violaris, fou una calculada estratègia inversora, dissenyada amb cura d'acord a uns criteris i unes preferències, com bé palesa l'estudi minuciós de la documentació. El repartiment del patrimoni de Guillem i Iolant ens permet conèixer no només el total d'ingressos que el crèdit censalista els reportava sinó també, i molt més important, el seu pes en el conjunt dels ingressos en aquest moment de dissolució de la unitat familiar. Com ja hem vist, el 1489 el patrimoni dels Sanç estava valorat en 67.705 s., una fortuna d'un volum remarcable, més encara per a un camperol en un entorn no estrictament urbà com el de Cocentaina. D'aquesta summa, gairebé el 50% estava invertit en el mercat del crèdit. Tot i que el percentatge queda lluny d'allò que caracteritzava els individus estrictament rendistes, entre els quals els censos podien arribar a representar fins al 85 % del seu patrimoni, el ben cert és que Guillem Sanç realitzà una aposta decidida per les operacions creditícies, lleugerament per davant de l'activitat agrícola que, al cap i a la fi, era el que el definia a ulls dels seus contemporanis. De fet, no debades les fonts l'identifiquen com a *laurador*.¹⁴² Així, doncs, Guillem i Iolant havien estat capaços d'acumular fins a 74 censals que sumaven 29.788 s., als quals hi hauria que afegir un nombre indeterminat de censos per valor de 4.000 s. que formaven part del dot de la filla, Úrsula. Tot plegat, doncs, 33.788 s. de capital global.

Amb els 2.458 s. de pensions que el 1489 percebien dels 29.788 s. censals, els tres hereus igualaven les rendes de les batlies de Bocairent i de Penàguila en aquests anys i superaven amb escreix la renda que proporcionaven als seus titulars les petites senyories pròximes.¹⁴³ Fet i fet, el patrimoni censalista dels Sanç era, pel que fa al

¹⁴² Tot i que les activitats comercials havien ocupat la major part de la seua vida, en els darrers anys Joan AMAlric concentrà les inversions en el crèdit, consumant així el pas de mercader a rendista. L'anàlisi del patrimoni familiar a la seua mort, esdevinguda el 1463, mostra que gairebé el 84 % del patrimoni corresponia a capital censalista, per davant dels béns immobles que amb prou feines fregaven el 15%. P. VICIANO, «L'estratègia rendista del patriciat»..., p. 194.

¹⁴³ El draper de Cocentaina, contemporani de Guillem Sanç, Bernat Martí, ingressava anualment 2.300 s. en concepte de pensions. El 1489 la batlia de Bocairent recaptava 2.754 s. de renda mentre que la de Penàguila 2.652 s. L'any anterior l'acapte fregava més encara la xifra de les pensions censalistes de Sanç amb 2.550 s. en el primer cas i 2.244 s. en el segon. Per part seua, Hug de Cardona obtenia de la vila d'Ondara amb les alqueries de l'Alcúdia i Benimasmut entre 1.200 i 1.300 s. Si fixem les pensions dels 4.000 s. en censals del dot d'Úrsula en 332 s., d'acord amb l'interés més estès del 8,33%, el muntant global de pensions seria de 2.790 s., una xifra que fregava els ingressos que proporcionaven els senyorius més modestos que envoltaven la ciutat de València, com el de Rascanya que generava 3.000 s. de renda.

nombre de censals, el més elevat d'entre l'oligarquia de Cocentaina i un dels de major volum pel que respecta als diners esmerçats. Només el draper Joan de Calataiud el superava amb més de 4.600 s. de rendes perpetues amb, almenys, 65.000 s. invertits en crèdits.¹⁴⁴ Aquestes quantitats, però, corresponien únicament a aquelles rendes perpetues que encara no havien estat quitades el 1489. Per tant, manquen els deutes cancel·lats mentre vivia el cap del llinatge, documentats en altres protocols de Guillem Peris i de Bartomeu Cirera. Així, doncs, només entre 1475 i 1483, Sanç va signar el quitament d'almenys nou censals, el capital global dels quals ascendia als 3.630 s. i que de mitjana pagaven una pensió anual de 33 s.¹⁴⁵ Després del traspàs de Guillem, Iolant tractà d'eixamplar els rèdits censalistes, com es desprèn de l'esmentat capbreu. Entre 1485 i 1488, any en què morí, va incorporar tres nous deutors als quals havia prestat en conjunt 900 s. que li satisfieien una mitjana de 25 s. de renda. Els fills seguiren l'estratègia inversora del pare, tot i que, a tenor de la documentació, fa la impressió que estigueren lluny d'arribar al volum d'ingressos que aquell havia assolit. Només la vídua de Ramon, Caterina, adoptà una actitud realment constant i decidida per les activitats creditícies esdevenint un dels creditors més actius en el mercat del préstec a l'entorn de Cocentaina.

Com arribaren Guillem Sanç i Iolant a bastir aquest patrimoni censalista? Guillem inicià la compra de rendes perpetues relativament prompte quan encara no devia haver superat la trentena d'anys.¹⁴⁶ Així, doncs, l'11 de novembre de 1446 Alí Hedar Acec i la seua muller Aixa li carregaven 21 s. 8 d. per preu de 13 ll.¹⁴⁷ El darrer

Cf. J. A. LLIBRER, *Industria textil y crecimiento regional...* p. 590. A. J. MIRA, *Entre la renta y el impuesto...*, p. 233 i 241, respectivament. HC, p. 20. P. VICIANO, «L'estratègia rendista del patriciat»..., p. 196.

¹⁴⁴ J. A. LLIBRER, *Industria textil y crecimiento regional...* p. 576-577.

¹⁴⁵ AMCo, *Protocols*, n. 39 (1475, febrer, 2 i 1479, abril, 22), ACCV, *Protocols*, n. 23.804 (1479, novembre, 11); 23.807 (1482, novembre, 18); 23.805 (1480, març, 28); 23806 (1481, agost, 21) i 23.808 (1483, abril, 3).

¹⁴⁶ Per a la seua anàlisi he considerat tan sols els setanta-quatre censos del capbreu, deixant ara de costat els altres nou quitaments ja que en cap d'ells –com sol ser habitual– s'especifica la data original del carregament. Això no obstant, convé no menystenir-los atès el capital que sumen, 3.630 s., no és gens insignificant.

¹⁴⁷ He establert aquesta edat tenint en compte que entre el primer censal i el darrer transcorren gairebé quaranta anys, que per poder adquirir i vendre censals calia ser major d'edat, vint-i-cinc anys i, finalment, que l'esperança de vida a l'edat mitjana del camperol amb prou feines passava dels seixanta anys.

censal documentat és d'un any abans de la seua mort, el 1483. Llavors rebia de Martí Mora, un camperol de la vila de Gorga, 20 s. de preu de 12 ll.

Gràfica 1: *Nombre de censals del matrimoni Guillem Sanç-Iolant, 1446-1487*

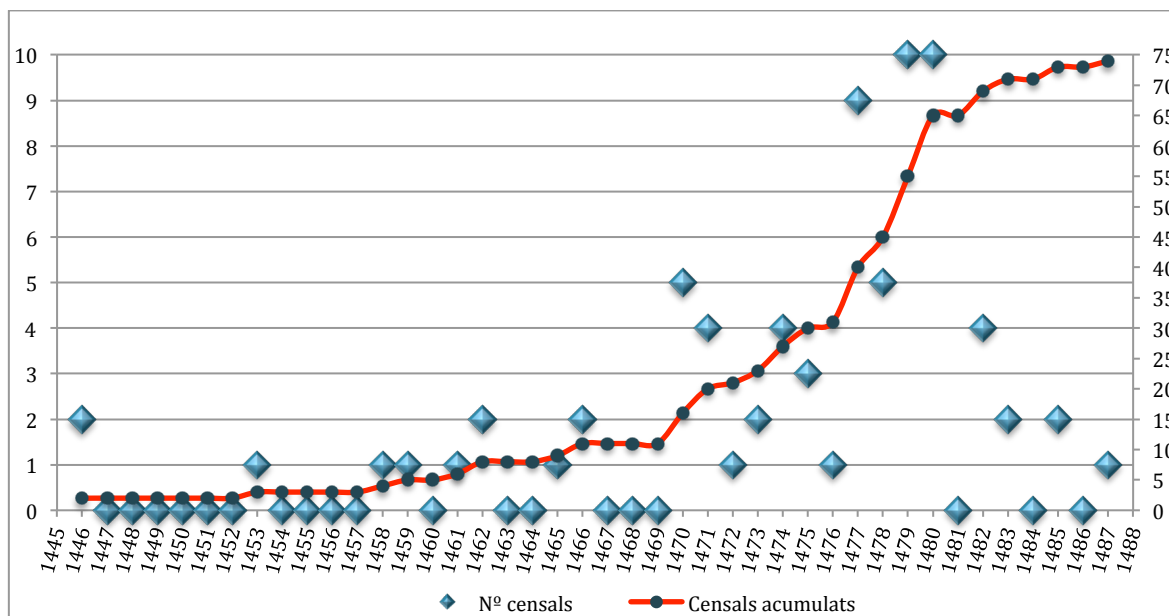

La seua participació en el mercat del crèdit, com a prestador s'entén, fou desigual al llarg d'aquests gairebé quaranta anys. Com es pot observar en la gràfica 1, no fou fins a la dècada dels 70 que Sanç inicià una política decidida d'adquisició de censos. Fins aleshores havia estat una activitat, si no esporàdica, almenys sí intermitent, la qual cosa devia tenir a ben segur la seua correlació en l'economia domèstica. En efecte, els 373 s. de pensions que la família recapta el 1466 havien de ser el complement a d'una d'altra font d'ingressos principal, en aquest cas l'agricultura. Nogensmenys, era aquesta una quantitat respectable, suficient per a fer front a les necessitats frumentàries de la família al llarg de tot un any.¹⁴⁸

Des de 1470, però, Guillem començà de forma sistemàtica a invertir en censals, una consistència que ja no coneixeria aturador fins a la seua mort, el 1484

¹⁴⁸ Donat que el consum anual de forment d'un adult s'ha establert en dos cafissos (402 l.) i en la meitat per als joves, el matrimoni dels Sanç amb els quatre fills consumiria si fa no fa uns vuit cafissos, que a raó d'un preu aproximat de 33 s./cafís resultarien 264 s. Restarien encara 110 s. aplicables en altres despeses de la família. F. GARCIA-OLIVER, «Elits camperoles a l'ombra de la ciutat de València: els Castrellenes», en premsa.

(*gràfica 1*).¹⁴⁹ La compra de censos no sols es féu més regular sinó que també aquests eren adquirits en major nombre, prova evident que la immersió en el mercat censalista responia a una planificació acurada. El mateix any de 1470 col·locà 1.680 s. en cinc crèdits, quan fins aleshores el màxim n'havia estat dos per any. Més il·luminadors resulten els capitals globals, atès que al llarg de la dècada només en tres ocasions la xifra resultà inferior als 500 s., una quantia ja per si mateix significativa, i en dues superà els 4.000 s. (*gràfica 2*). Així i tot, 1479 i 1480 foren els anys que marcaren el punt culminant de la seua inversió censalista. En cadascun dels esmentats anys va comprar deu censals que suposaren el desemborsament de, respectivament, 4.440 i 5.220 s. En el moment del seu traspass, Guillem tenia setanta-un censos que li reportaven 2.382 s. anuals. En els gairebé quatre anys que li va sobreviure Iolant n'adquirí tres més per valor de 900 s. La participació en el mercat del crèdit dels Sanç anà, per consegüent, fortament lligada al cicle biològic de la família.¹⁵⁰ Si bé durant els primers anys del matrimoni el censal tingué una presència marginal en l'economia domèstica, a mesura que els fills es feren adults la inversió censalista augmentà.

Gràfica 2: *Capitals esmerçats en els censals del matrimoni Guillem Sanç-Iolant, 1446-1487*

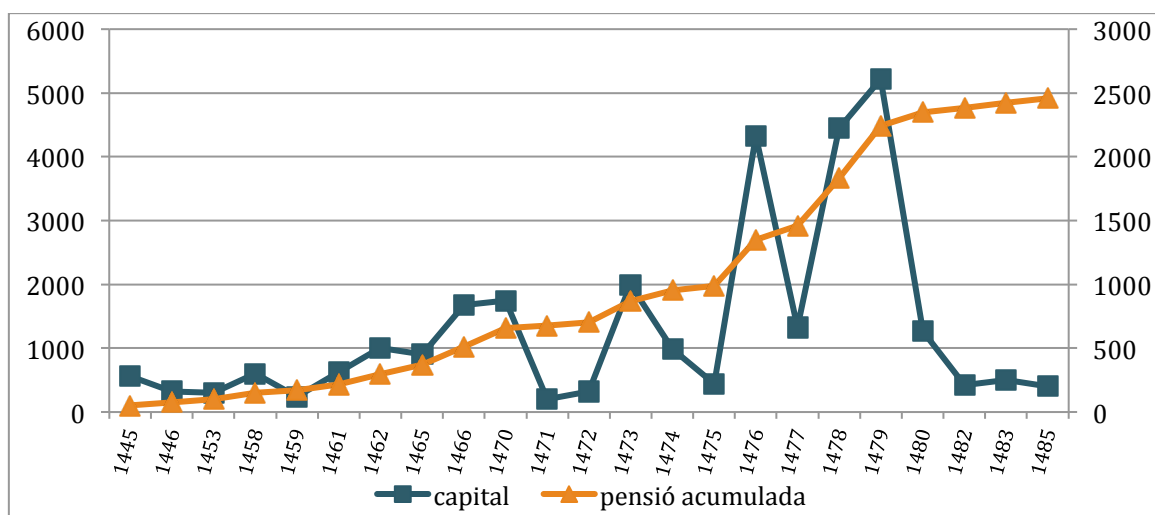

¹⁴⁹ Amb tot, resulta poc convincent la manca de censals nous entre 1466 i 1470, més encara si tenim en compte que entre 1458 i 1466 la inversió en deute fou també constant durant tots aquests anys.

¹⁵⁰ Es tracta d'una evolució que ha estat ja detectada en altres sectors, especialment entre els mercaders i els artesans benestants i també en altres observatoris europeus. P. VICIANO, «L'estratègia rendista del patriciat»..., E. THOEN I T. SOENS, «Credit in rural Flanders, c. 1250-c.1600: its variety and significance», a P. R. Schofield i T. Lambrecht, *Credit and rural economy in North-western Europe, c. 1200-1850* (Turnhout, 2009), p. 19-38.

El disseny d'aquesta estratègia censalista fou obra del mateix Guillem. L'examen dels vuitanta-tres censos documentats (setanta-quatre del capbreu i els nou quitaments) mostra que el 66% li foren venuts directament a ell i encara el 28% li havien estat cedits pels seus deutors. Al contrari que altres notables locals, i que els seus fills, Guillem sembla que no rebé cap gran patrimoni en forma de censals. Tan sols en dos casos resulta clara la donació per via hereditària, concretament a la seua dona Iolant. L'adquisició directa, però també la cessió, li van permetre a Guillem d'escollir el perfil dels seus clients.

El primer tret que sobresurt és la rotunda preferència pel deute privat. No se li'n coneixen, de préstecs a comunitats, ni tan sols a la vila de Cocentaina on hi residia. Per bé que la competència en el mercat creditici devia ser forta, la total absència de crèdits a entitats públiques suggereix cert recel per aquest tipus de deute, més que no la impossibilitat de prendre-hi part, sobretot si tenim en compte l'elevat nombre de censals que van carregar les universitats i les aljames de la regió. Potser la raó d'aquest regard caldria buscar-la en el menor interès que satisfieien els censos d'institucions, al voltant del 6,66% el qual podia reduir-se fins i tot al 5%, però, fos com fos, sempre molt per sota del 8,33% estàndard del crèdit privat.¹⁵¹ També caldria tenir en compte que, sovint però no sempre, les comunitats requerien de sumes elevades de capital –de milers de sous– mentre que Guillem mai realitzà un préstec superior als 1.000 s. Al capdavall, massa entrebancs quan l'alternativa de l'emprestit a particulars resultava molt més senzilla. Ultra això, cal afegir que no tots els creditors es decantaren pel deute

¹⁵¹ A tall d'exemple, el 1473 els veïns de Planes carregaven al draper de Cocentaina Joan d'Escanya 66 s. 8 d. per preu de 2.000 s., a un interès, per tant, del 6,66%. Alguns anys més tard, els de la Pobla de Rugat venien un censal amb el mateix for del 6,66%, concretament 733 s. per preu d'11.000 s. ACCV, *Protocols*, n. 23.802 (1473, maig, 5) i 23.806 (1481, agost, 16). A inicis del segle XV el censal del municipi de València ja es pagava al 7,14%, davant el 8,33% del préstec privat, i no féu sinó davallar al llarg de la centúria. Cf. J. V. GARCÍA MARSILLA, *Vivir a crédito...*, p. 269. A. FURIÓ, «Crédito y endeudamiento: el censal en la sociedad rural valenciana (siglos XIV-XV)», p. 522. Amb tot, sembla que els de València eren dels interessos més elevats que es pagaven a Europa per les rendes perpetues. A Catalunya, a primeries del segle XV, l'interès sobre el capital lliurat fregava el 7,15% i encara es reduí amb l'avanç de la centúria. Per una altra banda, a Aartselaar (Brabant) a inicis del segle XVI es pagava al voltant de 6,25% d'interès en els préstecs privats. A. REIXACH, «Censals i dots: mercats financers i matrimonis en una ciutat catalana baixmedieval. Girona, 1340-1440» a A. Martínez (ed.), *Família a la baixa edat mitjana. Actes del III Seminari d'Estudis Medievals d'Hostalric* (Hostalric, 2013), p. 49-65, p. 51. M. LIMBERGER, «Credit, the land market and the connection»... , p. 70.

públic, també hi hagué qui, com Guillem Sanç, preferí romandre al marge d'aquest tipus d'inversions.¹⁵² Però dins de l'esfera del deute privat, Guillem mostrà una clara predilecció pels censals. Tot i que no és desassenyat pensar que comptara amb algun, no he pogut documentar l'existència de cap violari en favor seu. Igualment, tampoc els seus successors sembla que encarregaren algun d'aquests per bé que convindria no descartar la possibilitat.

Tot plegat du al plantejament de quines sumes de capitals eren les que prestava Guillem Sanç i d'on provenia la seua clientela. Els préstecs que va atorgar fluctuaven entre els 50 i els 1.000 s. per bé que retenir la imatge d'una forqueta tan àmplia podria resultar un tant esbiaixat. La major part dels censals, fins a un 43,4%, els lliurava per entre 400 i 700 s. De fet, la moda, això és, la xifra que apareix més vegades repetida, correspon als 600 s. Al capdavant, les seues aspiracions creditícies apuntaven en la mateixa direcció que altres prohoms de la comunitat: el préstec d'uns volums mitjans de capital, la qual cosa no suposava per a la família cap gran esforç financer i, en conseqüència, minimitzava així els riscos de la inversió. En aquest sentit, la clau de l'èxit estava en la participació recurrent. A diferència dels que s'acostaven de forma puntual al crèdit, els notables locals podien permetre's d'aplicar els interessos que els censals generaven en nous préstecs. En el cas de Guillem Sanç aquesta capacitat de reinversió resulta sorprenent ja que dels 24.383 s. que prestà entre 1470 i 1483 únicament hagué d'aportar 5.367 s., la resta de capitals procedien dels propis beneficis generats pel, mai millor dit, negoci censalista. Fet i fet, la participació en el mercat del crèdit no suposà per a Guillem Sanç el desviament de capitals des d'altres activitats econòmiques més productives ni tampoc l'adopció d'una actitud estrictament rendista, sinó que el préstec de diners s'integrava en el conjunt de la seua economia domèstica com una més de les operacions que protagonitzava.

Pel que fa al preu dels diners manllevats, la major part dels censos es consignaren a un interès del 8,33%, una taxa força estesa arreu del regne des del darrer quart del segle XIV fins ben entrat el segle XVI.¹⁵³ Tan sols set dels censals estan

¹⁵² Sense eixir de Cocentaina, altres prohoms locals com el tema llaurador Bartomeu Maiques o el draper Bernat Martí preferiren immiscir-se en el mercat del deute públic.

¹⁵³ A la Ribera també s'ha detectat aquesta xifra. Amb tot, Joan Pujades, senyor de Catarroja a inicis del segle XV, prestava els seus diners a un interès del 7,14%. A València, però, el for del 8,33% era ja

carregats per sota d'aquesta xifra, amb un interès majoritàriament del 7,5%.¹⁵⁴ La raó d'aquest gairebé punt de menys resulta difícil d'esbrinar encara que és probable que fos, simplement, fruit de les negociacions dels deutors amb el mateix Guillem. Ni les dates dels carregaments ni tampoc les quantitats manlevades o qualsevol altre indicador permeten aventurar una explicació més consistent. Per damunt del 8,33% documentem tres censals, dos d'ells al 8,5% i un 10%. En aquest darrer cas no sembla arriscat pensar que un interès força elevat estigués en relació amb la data en què els diners foren manlevats, atès que es tracta d'un censal venut originalment el 1397 quan, en efecte, els fors superiors a l'esmentat 8,33%, si bé no eren els més habituals, tampoc resultaven estranys.¹⁵⁵

Respecte dels sol·licitadors, el 67% eren cristians mentre que el 33% eren musulmans. En aquest sentit, val a dir que Guillem prestava els seus diners bàsicament a famílies. El 90% dels censals són carregats per membres d'una família i només el 10% restant documentem préstecs a persones diverses encara que sempre provinents d'una mateix nucli. Pel que fa a la geografia dels deutors, la pràctica totalitat procedien de la regió l'Alcoià-el Comtat. En efecte, a diferència dels grans prestadors del món urbà, on la coneixença amb el deutor és més aviat limitada, Guillem devia tractar gairebé sovint la major part dels seus deutors atès que gairebé el 65% d'ells procedien de Cocentaina, de la moreria de l'esmentada vila, de Fraga i de Muro, a menys de 10 km (*gràfica 3*). Aquesta preferència pel marc comarcal podia respondre a la solidaritat entre els membres d'una mateixa comunitat. Alhora, però, facilitava la rapidesa d'execució en cas d'impagament, donat que el justícia local actuaria immediatament sense més intermediaris.¹⁵⁶ Fora de l'àmbit més immediat trobem un segon cercle format per l'eix

majoritari en la dècada de 1371-1380. Cf. respectivament, A. FURIÓ, «Endeutament i morositat...», p. 148; i P. VICIANO, *Catarroja, una senyoria de l'Horta de València...*, p. 58. J. V. GARCÍA MARSILLA, *Vivir a crédito...*, p. 336. En canvi, a Europa els interessos es mostraren més inestables. Concretament a les terres del degà de l'església de sant Donat a Bruges, a la regió flamenca, el for dels crèdits passà del 9% el 1430 al 5,86% el 1475 i incrementar-se fins al 7,66% el 1530. E. THOEN I T. SOENS, «Credít in rural Flanders»..., p. 26-27.

¹⁵⁴ Dels set, cinc d'ells estan carregats al 7,5%, un al 6% i encara un altre al 8%.

¹⁵⁵ J. V. GARCÍA MARSILLA, *Vivir a crédito...*, p. 336.

¹⁵⁶ En cas de tractar-se d'un foraster, el justícia devia adreçar-se primer al seu col·lega on el deutor hi residia perquè aquest iniciara els tràmits burocràtics, amb la pertinent dilació i complicació del procés. Amb tot, en un 7% dels casos no s'especifica el lloc de procedència. Siga com vulga, aquesta predilecció no era exclusiva de Guillem Sanç. Sense eixir de Cocentaina, el draper Bernat Martí privilegiava més

Alcoi-Penàguila-Gorga, amb les alqueries i llocs de la zona (un 18%). Finalment, la tercera àrea correspon a la vall d'Albaida, amb la vila d'Albaida i Montaverner com a principals centres (6%). El radi de procedència era, per tant, certament ampli ja que arribava fins a l'Olleria (30 km). Tanmateix, convindria no sobredimensionar les dades. Guillem Sanç simplement mirava d'aprofitar les oportunitats que una vila com Cocentaina, principal centre de redistribució de la regió, oferia, per bé que el gruix dels seus deutors procedien del mateix nucli i els voltants. Fos com fos, pels volts de 1480 Guillem comptava ja amb una avançada edat i donat l'elevat nombre de deutors considerà oportú d'anomenar al menor dels seus fills, Joan, com a procurador seu «*ad habendum, exhibendum, recipiendum et recuperandum nomine nostro et pro nobis omnes et quasvis pecunie quantitates debita deposita census, censualia et bona que nobis et utriusque nostrum debentur et debebuntur per quascumque personas*».¹⁵⁷

Gràfica 3: Procedència dels deutors censalistes del matrimoni Guillem Sanç-Iolant, 1446-1487

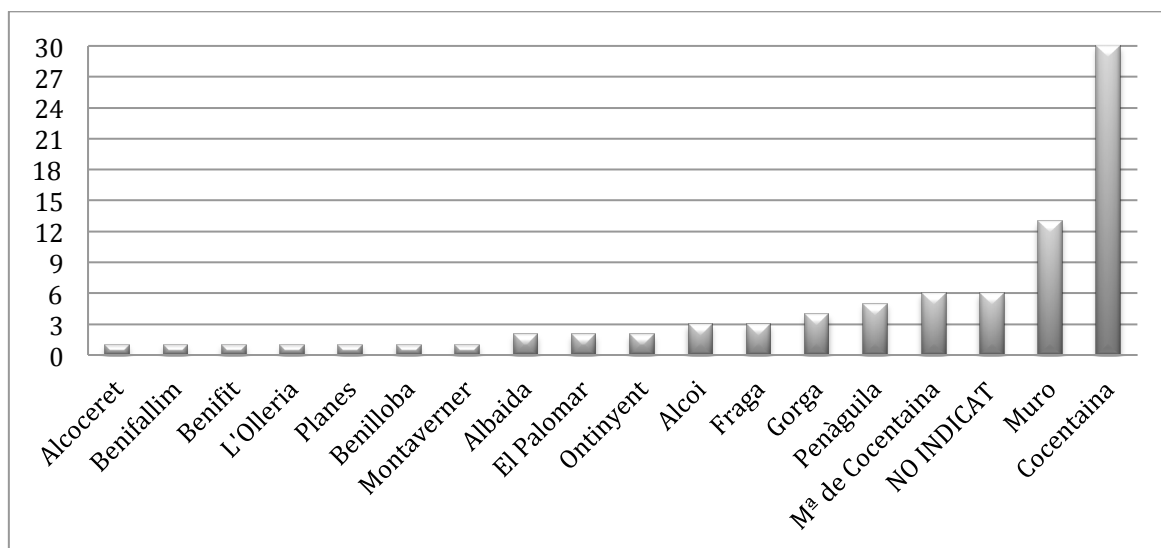

Quant a l'adscripció socioprofessional dels prestataris, els camperols conformen el gruix de la clientela, amb gairebé un 60% dels casos coneguts (gràfica 4). La resta corresponen a artesans lligats a les activitats tèxtils, amb un clar predomini dels pareires

encara l'àmbit local ja que un 75% dels seus deutors procedien de l'esmentada vila o de la seua moreria. En canvi, al món urbà fins i tot hi havia corredors que posaven en contacte oferta i demanda en aquest mercat del crèdit. Cf. respectivament J. A. LLIBRER, *Industria textil y crecimiento regional...* p. 593; i J. V. GARCÍA MARSILLA, *Vivir a crédito...*, p. 333-338.

¹⁵⁷ ACCV, *Protocolos*, n. 23.805 (1480, juny, 10).

–un 22%– sobre la resta. Possiblement el predomini de la pagesia encara seria major si coneguérem la dedicació de tots els deutors, inclosa la població musulmana, ja que els casos sense especificar suposen el 52% del total. La presència d'altres grups és purament testimonial, cas d'un donzell i d'un barber. D'altra banda, són molt pocs els deutors que, de forma sistemàtica, recorrien a Guillem Sanç per a manllevar-li diners. Únicament una família musulmana, els hereus de Mahomat Faraig de Muro d'Alcoi, apareix reiteradament –fins a sis ocasions– entre els sol·licitants de capitals. Fou el mateix Mahomat Faraig qui carregà un censal de 33 s. de pensió per valor de 400 s. en algun moment donat –sempre abans de 1470– i que el fill d'aquest, Saet, quitaria el 1479. La primera referència, però, és de 1470 quan Saet, fill de l'esmentat, juntament amb els seus fills Mahomet i Azmet, carreguen un censal de 25 s. per preu de 300 s. Va ser, però, el germà d'aquest –Mahomat, com el pare– qui més sovintejà la casa de Guillem ara per satisfer les pertinents pensions ara per quitar definitivament els censals. En total, entre 1470 i 1483 els Faraig demanaren prestats a Sanç 1.400 s. i encara signaren el quitament d'altres 420 s.¹⁵⁸ Aquesta recurrència era el resultat, a ben segur, de les compravendes i dels negocis que en més d'una ocasió van realitzar junts.¹⁵⁹

Gràfica 4: *Condicció professional dels prestataris del matrimoni Guillem Sanç-Iolant, 1446-1487*

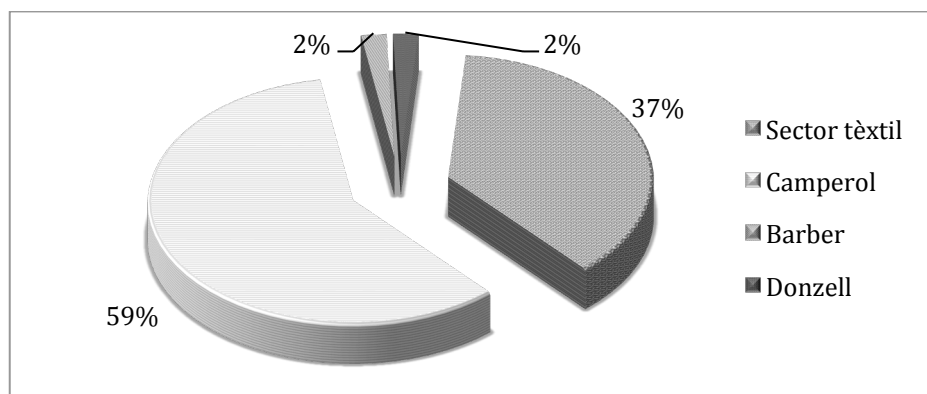

¹⁵⁸ AMCo, *Protocols*, n. 39 (1479, abril, 22), ACCV, *Protocols*, n. 23.808 (1483, abril, 3).

¹⁵⁹ En efecte, tenim constància de dues compravendes de terra, encara que és més que probable que els negocis s'estengueren als productes agrícoles. Així, doncs, el 8 d'agost de 1474 els germans Faraig venen «*vobis, honorabile Guillermo Sanç, agricole*» un tros de terra «*plantatum de moreres et aliorum arborium*» situat a l'horta de Muro per 240 s. Igualment, el 3 d'abril de 1483 Guillem reconeixia rebre de Mahomat Faraig les 12 ll. restants de les 34 ll. per les quals els havia venut un altre tros de terra. ARV, *Protocols*, n. 1.795 i ACCV, *Protocols*, n. 23.808.

L'anàlisi prosopogràfica ens permet d'anar més enllà de la dedicació professional o de la condició religiosa dels deutors i, en certa mesura, albirar el seu nivell de riquesa. És cert, com bé sabem, que els carregadors de censals no solien correspondre's amb les famílies sense recursos, ans al contrari, amb aquells que disposaven d'immobles per a avalar el préstec. Així, doncs, entre els prestataris de Guillem no trobem a qualsevol que requereix de diners urgentment. Els seus clients eren famílies ben conegudes, la solvència de les quals estava fora de dubtes i, en qualsevol cas, comptaven amb un patrimoni al darrere que assegurava el manlleu. Malgrat tot, calen anar amb compte amb les generalitzacions. Alfons Gonsalbes, el barber que el 1473 havia carregat a Sanç un censal de 16 s. 8 d. de pensió, acudia a l'oficina de Guillem Peris dotze anys després, sent ja «molt antich e vell», per fer partició de béns amb Maria, dona seua en segones núpcies, atès que «per nostres demèrits siam pervenguts en màxima inòpia, indigència e pobrea en tanta manera que si no fóssem socorreguts e sotstenguts de les rendes del ospital de la present vila, totalment períem».¹⁶⁰ Més representativa se'ns suggereix la trajectòria dels Faraig, abans esmentats, i d'altres famílies dels sectors mitjans de la pagesia i l'artesanat del Comtat com Pere Montoro, que el 1477 venia a Guillem un censal de 33 s. 4 d. per 400 s. i que no se li coneix endarreriment algun en el desembors dels estipendis.

Fa la impressió, malgrat tot, que el gruix dels subscriptors dels censals de Guillem Sanç provenia, com ell, de les files de l'elit local i encara de la comarca. Entre aquests hi destaca el camperol Francesc Ripoll qui el 1479 cedí a Guillem un censal de 50 s. de renda però alhora rebia cada any, almenys, 200 s. 8 d. de pensions per un capital invertit de 2.200 s. Sens dubte el seu patrimoni censalista i immoble devia ser superior atès que concertà el matrimoni del seu fill, Antoni, –paraire d'ofici– amb Elionor, filla del donzell abans referit, Lluís Rotlà. I, de fet, el mateix Rotlà també recorre a Guillem el 1479 per manllevar 720 s. per una pensió de 60 s. Dit això, tornant sobre el censal de Francesc Ripoll, aquest cas il·lustra la rendibilitat de la inversió censalista. Si el 1479 Guillem Sanç havia desemborsat 600 s., el 1497, quan l'esmentat Antoni Ripoll quità el censal a Bartomeu, el fill de Guillem que havia heretat la renda,

¹⁶⁰ Tot i la dissort, sembla que el pagament de les pensions continuà anys després puix el censal figura en la partició que feren els hereus de Guillem Sanç. ACCV, *Protocols*, n. 23810 (1485, maig, 14).

els Sanç havien rebut 900 s. en pensions als quals calia afegir els 600 s. avançats. Els beneficis de l'operació eren, doncs, del 250%. I és que la meitat dels censals amb què comptava Guillem superava els deu anys d'antiguitat, i encara onze la vintena d'anys.¹⁶¹

Altre dels prohoms de Cocentaina que esdevingué prestatari de Guillem Sanç és Bernat Figuerola, «*agricola et mercator*». Si el 1480 li carregà a Guillem 48 s. per 640 s. de capital, un any abans feia cessió a Bartomeu Maiques –membre també de l'elit local– de diferents deutes per valor de 4.560 s. «*ex tantis de pretio bestiarium lanar et cabrium*». Òbviament, la manca de liquiditat de Figuerola havia estat circumstancial.¹⁶² De la mateixa manera, els 50 s. censals que manllerà Pere d'Escanya el 1479 devien respondre a una necessitat puntual de moneda, atès que pertanyia a una de les nissagues de drapers més prominents de Cocentaina.¹⁶³ Sense abandonar els cercles benestants de la vila, l'estudiant Martí Calbet, fill del camperol Nicolau Calbet, recorregué a la vídua de Guillem Sanç, Iolant, per carregar un censal de 25 s. de pensió per preu de 300 s.¹⁶⁴ Per part seua, i més enllà de l'àmbit estrictament local de Cocentaina, Bernat Miralles el 1474 carregà a Guillem Sanç 33 s. 4 d., també formava part dels notables locals, en aquest cas, de la vila d'Alcoi.¹⁶⁵ D'altra banda, Guillem Sanç veia en els oficials del poder senyorial una font d'inversió segura. A més del préstec abans esmentat a Lluís Rotlà, hi trobem Bernat Ivorra, camperol de Benifallim que exercia com a recaptador de rendes de Bernat Doménec, donzell i senyor de l'esmentat lloc.¹⁶⁶ L'alamí d'Alcoceret,

¹⁶¹ El més antic dels censals era de 1446 i, per tant, tenia una antiguitat de quaranta dos anys. Val a dir que a les darreries de la vida de Francesc Ripoll les fonts l'identifiquen amb la fórmula «*olim agricola*», com també succeeix amb Guillem Sanç. Per ordre d'esment, ACCV, *Protocolos*, n. 23.804 (1479, novembre, 11), 23.806 (1481, març, 7), 23.810 (1485, gener, 29), 23.807 (1482, març, 22) i 23.820 (1497, gener, 3).

¹⁶² ACCV, *Protocolos*, n. 23.804 (1479, desembre, 3).

¹⁶³ Bernat d'Escanya invertí entre 1482 i 1502 gairebé 30.000 s. que li reportaven a inicis del segle XVI 2.600 s. Igualment, Joan d'Escanya, major, entre 1457 i 1487 passà a ingressar poc més 2.000 s. anuals en concepte de pensions. El seu nét, de nom Joan com ell, es casarà amb Úrsula, filla de Guillem Sanç. J. A. LLIBRER, *Industria textil y crecimiento regional...* p. 566-573.

¹⁶⁴ El nivell certament benestant de la família Calbet queda palès amb la partició que feren els dos hereus de Nicolau Calbet, Joan i Martí –paraire i estudiant, respectivament–, tant dels béns immobles com dels objectes i reserves agrícoles que hi havia a la casa pairal a la mort del pare. El valor de tot plegat en el moment de la dissolució familiar muntava 5.284 s. 4 d. AMCo, *Protocolos*, n. 39 (1476, març, 6).

¹⁶⁵ De fet, el 1483 ocupà la magistratura de jurat. AMAlc, MC-4, f. 2.

¹⁶⁶ Molt possiblement la coneixença nasqué arran de les vegades que Ivorra havia recaptat els censos que Guillem Sanç devia satisfer a Bernat Doménec, del qual Ivorra n'era procurador, com a senyor de Benifallim, dins el terme del qual s'hi trobava l'alqueria d'Albacar, en mans de Sanç. ACCV, *Protocolos*, n. 23.806 (1481, abril, 5).

Saat Abenzarcó, –una de les famílies musulmanes comercialment més actives de la regió– també recorregué a Sanç per manllevar diners, concretament 50 s. censals per preu de 600 s. Igualment el mercader de Penàguila, i procurador del noble Hug de Cardona, Jaume Avellà esdevingué subscriptor d'un modest cens de 16 s. 8 d. el 1482.¹⁶⁷

De la mateixa manera que la inversió censalista no fou homogènia al llarg de la singladura vital de Guillem, tampoc els ingressos en forma de pensions es concentraven en un període concret de l'any sinó que fluctuaven segons els mesos (*quadre 5*). Així, els màxims corresponien al primer quadrimestre superant pràcticament tots els mesos els 300 s., excepte el mes de febrer que experimentava una forta davallada. Sense arribar a nivells tan baixos com els d'aquest mes, l'estiu era més aviat modest i amb prou feines fregava els 150 s. Aquesta tendència alcista s'accentuava durant la tardor quan superava els 200 s. amb un fort increment a l'octubre fins als 280 s. Donat el pes del camperolat entre els deutors de Guillem, superior al 60% com hem vist, hom podria esperar un reflex quasi bé absolut del cicle agrari en el flux anual de les pensions. Tanmateix, la correlació no sembla tan directa com podríem esperar. Els pics dels mesos de gener i de març-abril correspondrien a la collita de tardor. Així mateix, els cereals d'hivern i sobretot la recol·lecció de l'oliva –que a tota la regió de les comarques centrals era un cultiu força important– tindrien també el seu paral·lelisme en l'entrada de pensions dels mesos d'octubre, novembre i desembre. En canvi, la recol·lecció del forment –el principal dels cereals i encara dels cultius– als mesos de juny i juliol trobava una escassa repercussió sobre els ingressos censalistes de Guillem Sanç. Cal tenir en consideració, a més, el comerç d'animals. En efecte, fa la impressió que el mercat del censal en aquesta regió d'intensa especialització ramadera estava més relacionat amb les transaccions de bestiar i animals de llaurada que amb les estrictament agràries. No debades la major part de fires que es celebraven al centre i sud del regne es concentraven entre les festivitats de sant Miquel i Tots Sants.¹⁶⁸

¹⁶⁷ El pare de Jaume, Ramon Avellà, mercader igual que ell, també havia exercit com a procurador d'Hug de Cardona. Cf. *HC*, Doc. n. 168, 170, 197, 198, 312, 342, 343 i 344.

¹⁶⁸ De fet, sembla que va existir un circuit que interrelacionava bona part de les fires de la Sots governació de Xàtiva i la part meridional del regne. El cicle començava amb les fires d'agost a Xàtiva i, molt menys important, a Llutxent, per continuar després amb la de sant Miquel a Gandia. A

Quadre 5: Distribució mensual de les pensions en relació amb el nombre de censals

| Mes | Nº censals | Pensions (sous-diners) |
|----------|------------|------------------------|
| Gener | 8 | 368-4 |
| Febrer | 1 | 33-4 |
| Març | 12 | 463-6 |
| Abril | 10 | 295-7 |
| Maig | 9 | 295 |
| Juny | 3 | 98-4 |
| Juliol | 3 | 103-4 |
| Agost | 7 | 160-10 |
| Setembre | 8 | 226-8 |
| Octubre | 8 | 280 |
| Novembre | 8 | 228-4 |
| Desembre | 6 | 202 |

Tot amb tot, el pagament de les rendes perpetues no estava únicament relacionat amb la producció agropecuària. No hi ha dubte que la venda de les collites i d'animals permetia als camperols obtenir moneda amb què satisfer els comptes pendents. Ara bé, es tractava sobretot, però no de forma exclusiva, de compres a terminis o reconeixements de deute contrets al llarg de l'any i que eren retornats en dates remarcades del calendari com les festivitats de sant Joan a juny, santa Maria d'agost i sant Miquel a setembre. Per contra, el desemborsament de les pensions tenia lloc cada any en la data de compravenda original del censal. Així, per exemple, el 18 de novembre de 1482 Joan Sancho i la seua dona Úrsula vengueren a l'honorabile Guillermi Sanç, olim agricultoris, 21 s. 8 d. per preu de 260 s. establint que *ipsos anno quolibet solvere promittimus in die decimo octavo cuiuslibet mensis novembris, incipiendo primam facere solutionem in dicto die sive termino*. Possiblement per açò que la distribució anual de les pensions no encaixaven de

Tots Sants es celebrava la fira de Cocentaina que enllaçava amb la d'Elx durant la segona quinzena de novembre. Finalment tenia lloc la d'Alacant al mes de desembre. ARV, RC, *Gratiarum*, 395, f. 44v. Cf. A. FURIÓ, «Producción agraria, comercialización ...», p. 65.

forma absoluta en el calendari agrícola.¹⁶⁹ Així, doncs, per damunt de la presumpta aleatorietat o irracionalitat del censal aquest mostra una absoluta capacitat per a adaptar-se a les particularitats i a les especialitzacions locals vinculades ara al cicle agrari ara al cicle ramader, segons les regions.

Gràfica 5: *Distribució mensual de les pensions*

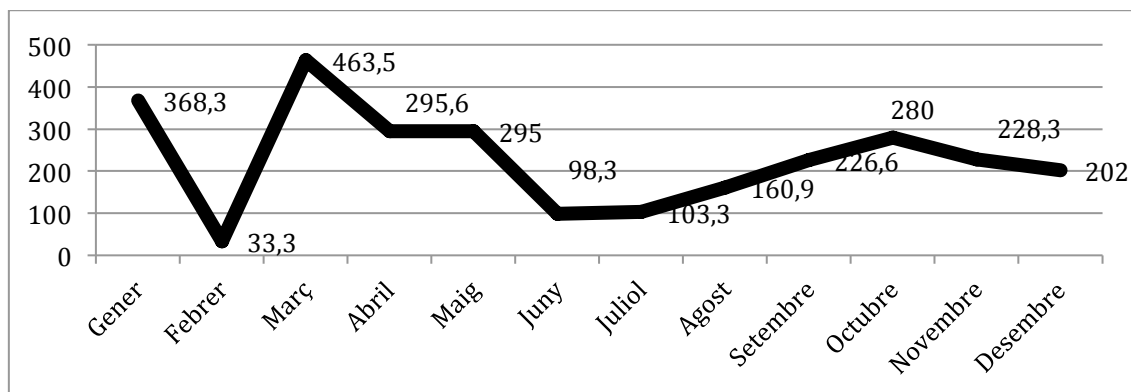

Després de la mort de Guillem Sanç, els seus hereus mantingueren l'estratègia censalista del pare, per bé que d'una forma molt tènue. De fet, resulta curiós que abans de la mort dels progenitors no es documenta cap adquisició de deute per part dels fills i encara després en tots tres casos, el gruix dels censals amb què comptaven procedien de l'herència rebuda. Els més actius foren, com ja havia avançat, Ramon Sanç i, sobretot, la seua vídua Caterina que el sobreviuria almenys una quinzena anys. Així, nous censals –sis de documentats– foren adquirits al temps que altres eren quitats (*quadre 6*).¹⁷⁰ La vídua seguí la drecera marcada pel sogre defugint el deute públic, prestant a camperols de la comarca i mantenint la regularitat, amb nou crèdit cada any. Potser la diferència

¹⁶⁹ ACCV, *Protocols*, n. 23.807. Cf. altres exemples a HC, Doc. n. 107, 239 i 320, i a PML, Doc. n. 20, 85, 94, 99, 126 i 262, entre d'altres. Per part seua, el senyor de Catarroja, Joan Pujades, a inicis del segle XV rebia la major entrada de pensions de tot l'any al mes de juliol, coincidint amb la comercialització dels excedents frumentaris. Ara bé, la seua distribució anual també presenta distorsions respecte del cicle agrícola, que Viciano tracta de justificar amb la presència de crèdits públics. D'altra banda, l'esmentat draper de Cocentaina Bernat Martí tenia una distribució anual de les pensions força similar a la de Guillem Sanç, tot i que J. A. Llibrer mira d'encaixar-lo en el cicle dibuixat per Viciano. P. VICIANO, *Catarroja...*, p. 108. J. A. LLIBRER, *Industria textil y crecimiento regional...* p. 591-592.

¹⁷⁰ El 7 de febrer de 1493 Ramon rebia de mans d'Antoni Muntanya, d'Ontinyent, els 600 s. de preu del censal de 50 s. que havia estat venut per Joan Blasco d'Albaida al seu pare, Guillem Sanç el 1452. ACCV, *Protocols*, n. 23.816.

més evident siga el volum del capital prestat. Si Guillem adquirí censals sovint superiors als 600 s., Caterina només en una ocasió prestà un volum de diners similar, amb un censal de 720 s., mentre que la resta no sobrepassaven els 300 s. Com en el cas abans esmentat de Miquela d'Oliva, també Caterina, vídua com ella, preferí els capitals modestos. Lleugerament més elevades foren les quantitats invertides per Bartomeu, el major dels germans, al voltant dels 500 s. Amb tot, el nombre de censals és significament inferior, només tres, i encara un d'ells és resultant de la venda d'una heretat, el pagament de la qual el comprador afrontà mitjançant un censal. Els deutors són camperols musulmans o cristians que procedeixen de les rodalies de Cocentaina. Finalment, el més petit dels germans, Joan, encara sembla tenir una presència menor puix que únicament he pogut documentar un sol censal. El 1502 prestava al donzell Dalmau Fluvià 600 s. per una pensió de 50 s.¹⁷¹ A diferència del què solia fer el seu pare, aquest és un préstec no als membres de la pagesia sinó més bé a un notable rural com ell mateix. Fos com fos, però, sembla difícil d'acceptar que Joan no realitzara majors inversions en el mercat censalista.

Fins ara he parlat de la inversió censalista de Guillem Sanç i dels seus successors. Els seus negocis crediticis els completaven, a més, els préstecs graciosos o *mutuus*. Així, en abril de 1485 Iolant, reconeixia a Mahomat, lo Canterer, de Benimarfull el pagament de *omnibus pecunias, tam de mutuo sive emprèstechs quam de besants et blats, per vos debitis*.¹⁷² Amb tot, la major part dels *mutus* estaven relacionats amb la condició de senyor de l'Albacar, a prop de Benimarfull. Així diferents famílies musulmanes d'aquesta alqueria devien 640 s. el 1483 quan Maria Sanchis de Llagària, vídua de Nicolau Roís de Cascant, donzell, en féu cessió.¹⁷³ Fou Joan qui, en rebre l'alqueria del seu pare, es beneficià d'aquests deutes i mirà d'atraure nou pobladors que s'endeutaren amb ell. Com ara, Mahomat Ubequer que s'hi instal·là amb l'obligació de pagar 160 s. «*omnia hora qua a me recuperare volueritis*».¹⁷⁴ D'altra banda, la puntualitat en el pagament

¹⁷¹ ACCV, *Protocols*, n. 23.823 (1502, abril, 19).

¹⁷² Per descomptat, Guillem Sanç hagué de participar també del préstec a través de les obligacions reconegudes davant el justícia de Cocentaina, encara que aquesta font per raons de temps no ha estat consultada. ACCV, *Protocols*, n. 23810 (1485, abril, 28).

¹⁷³ ACCV, *Protocols*, n. 23.808 (1483, juny, 2).

¹⁷⁴ ACCV, *Protocols*, n. 23.811 (1486, gener, 18).

d'aquests manlleus, com el de les pensions dels censals, mai estava completament garantida. El mateix dia que Ubequer li signava el reconeixement de deute, Joan nomenava procurador a Jaume Siurana, paraire de Cocentaina, «*ad exactionem triginta duarum librarum quas michi debent de blats et alii reebus et de mutuo sive de prèstech*» Saat Suleimén, àlies Ben Illel, i la seua dona Soltana, «*sarracenorum olim alquaree de Albaquar*».¹⁷⁵ Sabem que encara quatre mesos després Suleimén no havia satisfet el deute ja que Joan anomenava un nou procurador, ara Pere Portes, un camperol de Penàguila, a fi de recaptar els diners.¹⁷⁶

Quadre 6: *Censals de Ramon Sanç i Caterina (1490-1505)*

| <i>Deutor</i> | <i>Procedència</i> | <i>Capital</i> | <i>Pensió</i> | | <i>Evolució del censal</i> |
|---|--------------------|----------------|---------------|----------|----------------------------|
| Àixer Alassart i Zoron, muller seua | <i>Muro</i> | 160 | 13 | 4 | |
| Francesc Borràs | <i>Cocentaina</i> | 180 | 15 | 0 | |
| Pere Porta | <i>Penàguila</i> | 300 | 25 | 0 | <i>Quitat el 26-I-1503</i> |
| Pere Fenollar i Margarida | <i>Cocentaina</i> | 720 | 60 | 0 | |
| Simó Puig, Bernat Puig, fill seu, i Joan Calbo | <i>Gorga</i> | 300 | 25 | 0 | <i>Quitat el 6-XI-1505</i> |
| Pere Colomer ¹⁷⁷ | <i>Agres</i> | 600 | 50 | 0 | |
| T o t a l | | 2.260 | 188 | 4 | |

En conclusió, l'estratègia censalista de Guillem Sanç passava per adquirir censals que no requerien una suma elevada de capitals de mans de deutors en major o menor mesura coneguts i residents en els nuclis propers. Les xarxes del crèdit devien ser, ben probablement, reflex d'altres activitats econòmiques, particularment el comerç de la

¹⁷⁵ *Idem*.

¹⁷⁶ *Idem*, (1486, abril, 28).

¹⁷⁷ La referència d'aquesta censal prové de la posterior venda que d'ell feren Joan Pérez de Requena i la seua dona, Caterina, filla de Ramon Sanç, a Pere Pérez de Requena. Carregat originalment per Ramon Sanç. ACCV, *Protocols*, n. 23.818 (1495, maig, 9).

producció agrícola. Els successors de Guillem, primer els seus fills, i després les nores, continuaren participant del mercat del crèdit, encara que sembla que no amb la mateixa intensitat, amb el ben entès que comptaven ja amb la importància herència censal rebuda d'aquest. En aquest sentit, molts dels censals que hem pogut veure continuaren vigents dècades després, i, de fet, acabarien formant part dels dots de les netes de Guillem Sanç.¹⁷⁸

Gràfica 6: *Inversió censalista dels Sanç (1446-1505)*

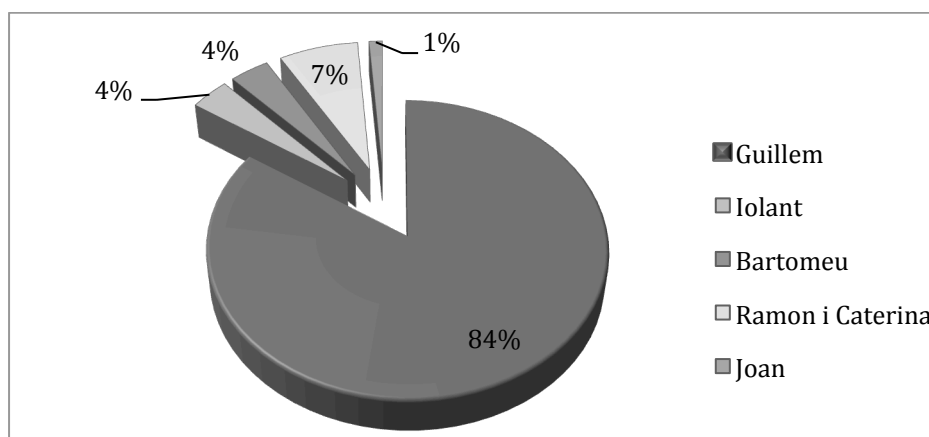

El seu, però, no és l'únic cas d'especialització en el mercat del crèdit per part d'un camperol. De nou, les xifres resulten corprenedores. Joan Marcó, un llaurador de Montcada, amb només cinquanta-quatre censals, vint menys que Guillem Sanç, gairebé l'igualà tant pel que fa al capital invertit com per a les pensions rebudes. Així, Marcó prestà un capital global de 33.000 s. entre 1447 i 1476, any en què morí.¹⁷⁹ Llavors, rebia unes pensions per un valor 2.410 s. 10 d. repartides al llarg de l'any (*gràfica 7*). Pel que això respecta, el ritme de les pensions que Marcó rebia sembla reflectir millor els compassos del cicle agrari que en el cas de Sanç, no debades el medi en el qual aquell s'assenta és l'Horta de València, on predominava el conreu dels cereals i de la vinya.

¹⁷⁸ Així, la totalitat dels 4.000 s. deixats per Ramon Sanç per al dot de la seua filla Caterina corresponien a censals heretats del seu pare. ACCV, *Protocolos*, n. 23.818 (1495, abril, 10).

¹⁷⁹ La suma era, per exemple, tres voltes més gran que la renda feudal que s'extreia d'un senyoriu com Torrent i equivalent a les que el comte de Cocentaina obtenia de les viles, amb les seus riques moreries, d'Asp i Elda. El lloc de Torrent fou arrendat per 10.000 s. a inicis de la quinzena centúria, mentre que les dues viles del sud valencià s'arrendaren el 1496 per 34.000 s. Cf. respectivament, ACCV, *Protocolos*, n. 25.338 (1476, octubre, 11) i 23816 (1496-novembre, 11) i M. V. FEBRER ROMAGUERA, «L'arrendament dels drets i rendes de l'encomanda de Torrent l'any 1417», *Torrens 3* (1984), p. 269-271.

Així, doncs, els mesos de majors entrades corresponen als moments de la recol·lecció del forment, juliol, i de la collita d'hivern, desembre. Amb tot, és el mes de març el que proporcionava els ingressos més quantiosos, un fet que cal deslligar de l'activitat agrícola puix gairebé la meitat dels sous –287 s.– que Marcó percebia procedien d'un censal carregat per l'aljama de Bétera.

Gràfica 7: Distribució mensual de les pensions de Joan Marcó (1447-1476)

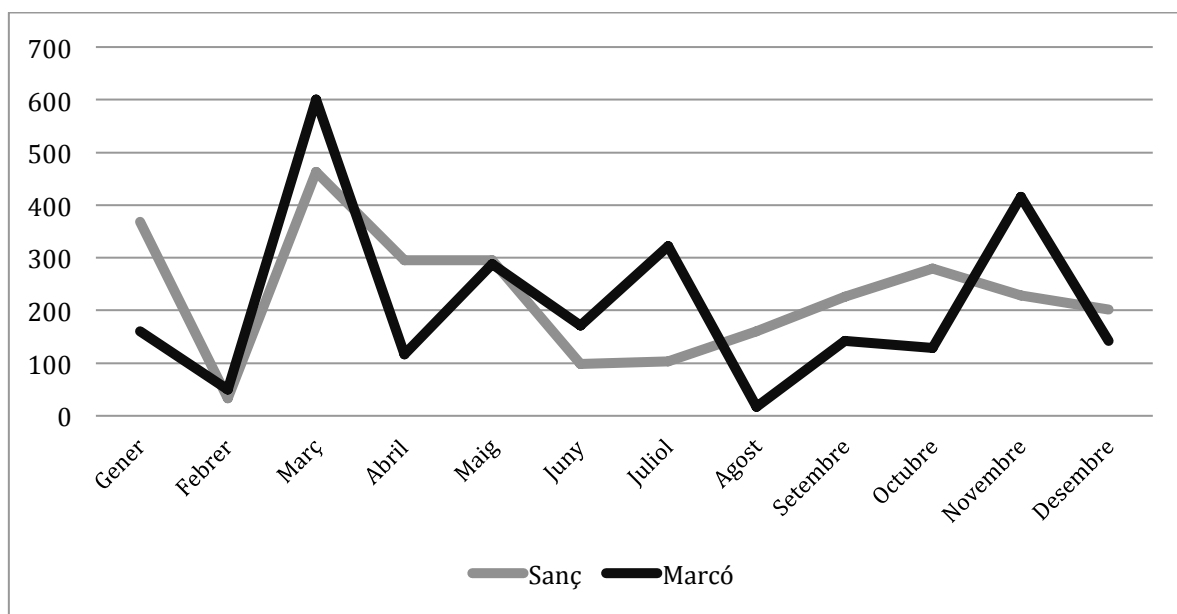

La principal diferència entre Marcó i Sanç és justament l'adquisició de deute públic per part del primer. En efecte, mentre que el llaurador de Cocentaina, ja ho hem vist, defugí aquest tipus d'inversió, per a Marcó esdevenia, proporcionalment, les operacions més substancials. El deute públic representava l'11% dels censals però ascendia fins al 43% pel que fa als capitals invertits i el 37,5% de les pensions. Igualment, en termes absoluts, els capitals i, en conseqüència, les pensions més elevades provenien de carregaments realitzats per les comunitats dels voltants. Així, l'aljama de Bétera li manllevà 4.600 s., la de Serra, Ria i Armell –als peus de la serra Calderona– li demanaren prestats 3.300 s., una xifra gairebé idèntica a la sol·licitada per la universitat de Benaguasil i, finalment, la de l'aljama d'Albalat i Segar, de 2.000 s.¹⁸⁰ L'elevada liquiditat que posseïa Marcó no

¹⁸⁰ Aquestes quantitats, que muntaven fins als 13.100 s., equivalien si fa no fa dues vegades al que s'extreia d'un senyoriu com Castell de Castells. Aquest fou arrendat per la mateixa aljama el 1426 per un total de 6.800 s. ACV, *Protocols*, n. 3546, f. 392 (1426, maig, 29). Encara caldria fer esment de dos censals

queda reflectida només pel valor dels préstecs sinó també per la seua cadència. Dels 14.212 s. invertits en deute públic, pràcticament el 75%, això és 10.500 s., foren desemborsats en set anys, entre 1467 i 1474.

Gràfica 8: *Procedència dels deutors censalistes de Joan Marcó*

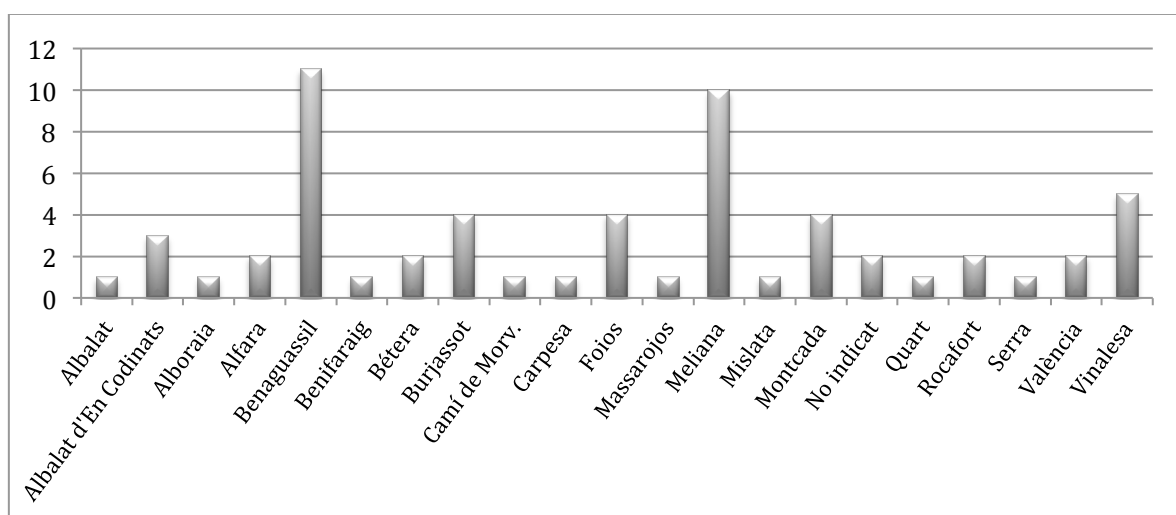

Aquesta gran volada no tenia, però, la seua correlació en l'esfera del deute privat. Efectivament, pel que fa als préstecs a famílies, les quantitats manlevades eren més modestes. Així, de mediana eren de 320 s., per bé que el número moda, el més reiterat, és lleugerament inferior, 300 s. Aquestes quantitats convindria vincular-les amb les necessitats pròpies de la família camperola com l'adquisició de bestiar i d'altres productes bàsics. I és que, com en el cas de Guillem Sanç, la pràctica totalitat dels prestataris eren pagesos procedents de les rodalies de Montcada, no tant de la mateixa comunitat. En efecte, la xarxa censalista d'aquest camperol, com solia succeir fins i tot entre els prestadors urbans, tenia un abast geogràfic relativament curt, circumscrit a la zona nord de l'horta de València (*gràfica 8*). Amb tot, resulta cridanera l'absència de manllevadors de la capital del regne, potser degut a la forta competència que hi havia al mercat el crèdit. Això no obstant, l'ofici de corredors d'orella, un dels més destacats de la ciutat, recorregué a Marcó el 1472 a fi de carregar un censal de 133 s. 4 d. per preu 2.000 s. Altrament, respecte dels interessos que els prestataris hagueren de pagar cal

més atorgats per la universitat de Rocafort i un altre de l'aljama de Bétera per valor de, respectivament, 600 i 512 s.

assenyalar una major diversitat que no l'observada entre els deutors de Guillem Sanç. Tanmateix, el predomini del 8,33% en els censos personals és absolut. Així, doncs, junt a aquest trobem censals que es pagaven al 7,5%, quatre, dos al 8 i encara un al 9%. Les institucions públiques afrontaven taxes més baixes, que fluctuaven entre el 5,5% del préstec que adquirí la universitat de Benaguasil el 1459 i el 7,5 –un interès força elevat per a tractar-se de deute públic– del censal que carregà la universitat de Rocafort el 1474. Amb tot, la majoria es situen al voltant del 6,5%.

Més enllà de les xifres, gens menyspreables d'altra banda, el cas de Joan Marcó resulta significatiu perquè representa un trencament amb l'esquema tradicional del mercat censalista –creditors urbans i deutors pagesos de les rodalies–, tant pel que fa al seu lloc de residència, un *lloc*, com a la seua condició pagesa. Fet i fet, la preferència pel deute privat de les elits rurals no els significà la renúncia al deute públic.¹⁸¹ Ben mirat, si de cercar ingressos segurs i regulars es tractava, millor recórrer a les comunitats que no a les famílies pageses, sovint absorbides per una espiral de morositat que amb prou feines podien afrontar. Amb tot, tampoc era estrany que les hisendes municipals toparen amb dificultats per fer front al pagament de les pensions i els retards devien ser freqüents.¹⁸² I això perquè el censal es convertí en l'instrument habitual al què recorrien les universitats i aljames per atendre les seues necessitats de numerari. Des de la capital s'estengué al conjunt del regne una espiral creditícia que, en major o menor mesura, acabà afectant a totes les hisendes municipals, un fet que no passà desapercbut a les autoritats eclesiàstiques.¹⁸³ En general, les ciutats i les grans viles miraven de controlar qui adquiria el seu deute a fi que els interessos col·lectius, o de l'oligarquia local si es vol, no quedaren en mans de creditors aliens a ells.¹⁸⁴ En la mesura de les seues possibilitats, les comunitats mitjanes i petites tractaren de reproduir aquest patró cercant els creditors entre els notables locals, per bé que el numerari sol·licitat reduïa

¹⁸¹ Almenys des de 1445, Jaume Astruc, del lloc d'Ador, rebia de la vila de Gandia 200 s. anuals per un capital, almenys, de 4.000 s. He considerat un interès pel cap baix, en cas del deute públic, del 5 %. AHG, *Pergamins*, No. 462.

¹⁸² Joan Calataiud, de Cocentaina, com a hereu d'Antoni Martí, reconeixia el 1491 als jurats de la vila de Bocarent, de la qual Martí era veí, haver rebut els 2.000 s. de pensió corresponents als anys 1484 i 1485. ACCV, *Protocols*, n. 23.386 (1491, desembre, 14).

¹⁸³ El mateix sant Vicent Ferrer denunciava com «ja les comunitats ni poden suportar los càrrecs dels censals». *Sermons*, III, p. 195).

¹⁸⁴ J. V. GARCÍA MARSILLA, *Vivir a crédito...*, p. 265-266.

significativament el ventall de candidats.¹⁸⁵ Òbviament, a les alqueries i llocs d'escassa entitat demogràfica on no hi havia un grup consolidat de notables locals amb suficient liquiditat per a finançar les necessitats de la seua comunitat havien de recórrer als creditors de nuclis propers quan no directament de la ciutat de València.¹⁸⁶

I és que els censals que emetien les universitats solien fluctuar, normalment, entre els 2.000 i els 10.000 s. de capital. Tanmateix, l'atenció puntual a alguna urgència concreta per modesta que fos també es resolía mitjançant l'emprèstit: el 18 de gener de 1490 Pere Company, un camperol de Gorga, va adquirir de l'aljama de Benassau un censal de 33 s. 4 d. per preu de 400 s.¹⁸⁷ A l'altre extrem es situaven els préstecs de sumes elevades, que superaven amb escreix els 15.000 s. i requerien una capacitat d'inversió i una liquiditat només a l'abast dels creditors urbans.¹⁸⁸ Normalment aquests préstecs es carregaven sense lluïme ni fatiga però sí sobre tots els béns i drets de la comunitat. De vegades, si això no era prou, els mateixos prohoms locals havien de donar els seus béns com a garantia del deute.¹⁸⁹

En el cas de la vila d'Alcoi, la nòmina de creditors confeccionada el 1445 per Nadal Martí, aleshores clavari, mostra el domini absolut dels prohoms locals en els afers de la vila puix únicament dos dels nou censals registrats estan en mans d'un estrany a la

¹⁸⁵ La universitat d'Ontinyent feia anualment 133 s. de pensió a Jaume Olzina, notari establert a la vila, per un capital de 1.520 s., cosa que representa un interès força elevat del 8,75%, per damunt fins i tot de l'establert habitualment per al deute privat. El 1495 Olzina venia 42 s. d'aquesta pensió per 24 ll. a un altre notari, Francesc Romeu. AMAlcc, *Protocols*, n. 510, (1495, gener, 16).

¹⁸⁶ En el cas de Riola només he pogut documentar creditors de Sueca, pràcticament tots ells llinatges benestants d'aquest lloc. Així, el 1407 la universitat venia a Domingo Coll un violari de 150 s. anuals encara sense cancel·lar el 1415 i un altre a Arnau Ferri per 143 s. 9 d. El 1415 carregava 200 s. mitjançant un censal a Jaumeta, vídua de Pere Gasara. ACCV, *Protocols*, n. 24545 (1408, agost, 4 i setembre, 22) i 24548 (1415, abril, 18). Els prohoms de la vila de Castelló de la Plana igualment esdevenien creditors de les petites comunitats dels voltants, encara el deute públic estava en mans dels ciutadans de València. P. VICIANO, *Regir la cosa pública...* p. 213 i 219.

¹⁸⁷ L'interès, del 8,33%, es corresponia més aviat amb un cens privat que no amb un públic. El 1502 Company revenia el censal a Joan d'Escanya, draper de Cocentaina. ACCV, *Protocols*, n. 23823.

¹⁸⁸ La vila de Llutxent «*pro luendis et quitandis*» 1.150 s. censals de preu de 18.000 s. carregava a Joan de Pròxida, cavaller establert a la ciutat de València, 1.000 s. per preu de 20.000 s. ARV, *Clero*, Ll. 393, c. 1.063 (1449, abril, 5).

¹⁸⁹ El 1473 els prohoms de Planes «ad oppus illarum et singularum universitatum» carregaren diversos censals per valor de 78 ll. a fi de proveir a la vila de liquiditat que al seu temps n'havia venut ja un altre per 100 ll. ACCV, *Protocols*, n. 23802 (1473, maig, 5). Cf. a nivell més general J. V. GARCÍA MARSILLA, *Vivir a crédito...*, p. 344.

comunitat (*quadre 5*).¹⁹⁰ Paga la pena destacar la participació del llinatge dels Alçamora, particularment de Lluís. Fins el 1444 tenia un censal de 10.000 s. que li reportaven 614 s. 4 d. El 25 d'octubre d'aquell any, però, «los pròmens de la dita vila (...) per ço que la universitat de la dita vila sia descarregada e abaxe que no faça tant cens com fa, tots concordantment e negú d'ells no discrepant tingueren per bo que en Francesch Soler, clavari e síndich de la imposició de la dita vila, quite e sia tengut quitar dels diners de la dita imposició tots aquells deu mília sous».¹⁹¹ Això no obstant, reunir tot el numerari necessari fa la impressió que no resultà fàcil puix que encara quatre mesos després, al febrer de 1445, el Consell autoritzava els magistrats perquè «manlevassen tres mília sous d'en Bodí de Bocairent».¹⁹² Fos com fos, Lluís Alçamora comptava, a més, amb un altre censal de 160 s. 5 d. de pensió.

Més il·lustratives resulten les xifres de Jaume Gil, notari i batle d'Alcoi. El 1488, quan ja havia mort, els seus hereus rebien de la vila 1.941 s. 4 d. en concepte de pensions per un capital global que devia estar al voltant dels 32.350 s., gairebé la mateixa suma que invertia en deute públic el monestir de la Saïdia a València.¹⁹³ Com ja havíem vist el 1445, també el 1488 dominaven els creditors locals tot i la presència puntual d'algun estrany a la comunitat (*quadre 7*).¹⁹⁴ El que convé destacar és que, habitualment, aquests prestadors forans provenien de les comunitats veïnes i, de fet, tampoc resultaven completament estranys donat que els contactes i els intercanvis, tant a nivell col·lectiu —producte de la correspondència entre les respectives corts de justícia

¹⁹⁰ Paga la pena apuntar el caire fragmentat d'aquest registre, raó per la qual dubte que el llistat siga complet. AMAlc, *Claveria*, n. 136, f. 3.

¹⁹¹ AMAlc, MC-3, f. 38. També Penàguila, trobava entre els seus prohoms els principals creditors de la vila. Així, els hereus de Pere Fenollar rebien cada any de l'esmentada vila 489 s. en concepte de pensions que devien representar un capital global de 8.150 s. APP. *Protocols*, n. 235 (1492, agost, 25).

¹⁹² Es tracta d'un notari amb intensos vincles amb les viles d'Alcoi i Cocentaina, on sembla que s'instal·là el seu fill, del mateix nom. *Idem*, f. 40 (1445, febrer, 21).

¹⁹³ Òbviament, les seues operacions creditícies incloïen també el deute privat, prestant diners tant a notables locals com també a camperols amb recursos limitats. Així, prestà 17.000 s. a Pere Fenollar, veí de Penàguila i senyor de Benassau, a canvi d'una pensió anual de 1.100 s., res a veure amb els 65 s. 8 d. que anualment li satisfèia Azmet Patxell, de Benilloba, per preu de 600 s. Pel cap baix, llavors, les inversions censalistes devien superar els 50.000 s. Respectivament, ACCV, *Protocols*, n. 23806 (1481, abril, 26) i AMC, *Protocols*, n. 38 (1480, març, 28). Per la seua part, a les darreries de la quinzena centúria, el monestir de la Saïdia de València havia esmerçat en censals públics 35.920 s. i en privats 51.750 s. P. VICIANO, «Administrar el patrimoni de les monges», a *Senyors, camperols i mercaders...*, p. 167-190, particularment p. 173 i 174.

¹⁹⁴ AMAlc, MC-4, f. 79v.

i Consell– com individual, eren freqüents. Es confeccionava així un mercat del crèdit – tant de deute públic com privat– supralocal d'àmbit comarcal i encara regional. En bona lògica, aquest mercat era reflex dels negocis que aquests prohoms protagonitzaven més enllà del seu lloc de residència.¹⁹⁵

Quadre 7: *Creditors de la vila d'Alcoi (1445)*¹⁹⁶

| <i>Creditor</i> | <i>Pensió (s-d)</i> | <i>Capital al 6% (s-d)</i> |
|---------------------------|---------------------|----------------------------|
| Miquel Rotlà | 500 | 8.333 |
| Bartomeu Alçamora | 437 6 | 7.283 6 |
| Mossén Rodrigo Dies | 334 6 | 5.450 6 |
| La dona d'en Bernat Cantó | 327 6 | 5.450 6 |
| La dona na Ferriola | 933 | 15.550 |
| En Ripoll, de Penàguila | 281 3 | 4.683 3 |
| Lluís Alçamora | 160 5 | 2.667 5 |
| Ginés Ais | 200 | 3.333 |
| Bartomeu Bodí | 180 | 3.000 |

L'origen d'aquest endeutament públic, del qual se'n beneficiaven els prohoms de la zona, caldria buscar-lo en dues causes bàsicament. Per un costat, les peticions extraordinàries de numerari per part de la senyoria no feien sinó sobrecarregar la ja

¹⁹⁵ Sens dubte, l'interior de les Comarques Centrals n'és un bon exemple: Joan Calataiud, de Cocentaina, rebia anualment 270 s. de la universitat de Xixona, als quals calia afegir els 1.000 s. de la vila de Bocarent, abans esmentats. De la mateixa manera, el camperol d'Alcoi, Lluís Soler rebia cada any 162 s. 8 d. de Cocentaina per preu de 2.000 s. Igualment, aquesta universitat va pagar anualment, entre 1484 i 1488, 250 s. censals de preu de 3.000 s. a Joan Capdevila, camperol de Penàguila. D'aquesta petita vila procedia el mercader Jaume Avellà, qui adquirí de la vila d'Alacant 336 s. 4 d. per preu de 4.040 s. abans de 1481, quan aleshores revengué la meitat i es quedà únicament amb 180 s. per preu de 2.400 s. El 1491 el seu fill Miquel, com a propietari del censal, nomenava procurador Bernat Molina, de Cocentaina, «poder demanar, haver, exigir, reebre e recobrar aquelles nou lliures (...) a ell degudes de pensió de paga de XVIII de juny propassat». Finalment, el traspassava a la Nicolaua, vídua del draper de Cocentaina, Bernat Martí, el 1493. Respectivament, ACCV, *Protocols*, n. 23.818 (1495, març, 9), n. 23.822 (1500, juny, 6), n. 23.813 (1488, gener, 5); n. 23.806 (1481, setembre, 17); APP, *Protocols*, n. 235 (1492, novembre, 6) i ACCV, *Protocols*, n. 23.816 (1493, agost, 31).

¹⁹⁶ He establert la xifra del 6% perquè tant el censal de Lluís Alçamora com el de Bartomeu Bodí, amb un capital de 10.000 i 3.000 s. respectivament, foren carregat amb aquest for. Per això que aquest no apareix en cursiva a la taula, com sí ho fan la resta.

malmesa economia municipal i, en darrera instància, de les famílies. Davant els requeriments senyorials, la solució més ràpida era recórrer al censal.¹⁹⁷ L'altra de les causes d'aquesta espiral creditícia tenia a veure amb les necessitats de la mateixa comunitat, que sovint no eren altres que el proveïment de cereals, en essència, de forment, i la manca de recursos amb els quals afrontar el pagament d'anteriors emprèstits.¹⁹⁸

Juntament amb el censal, l'altre instrument de crèdit les universitats i aljames que feren servir fou el violari. Amb tot, val a dir que la seua incidència com a forma vehicular del deute públic fou sensiblement menor. Possiblement hi tinguen molt a veure els elevats interessos que comportava, a fi de compensar la seua limitació en el temps. En alguns casos podia arribar a doblar l'interés de les rendes perpetues, per bé que normalment es situaven al voltant del 14%.¹⁹⁹ També en el mercat del deute privat

¹⁹⁷ El 1497, el síndic de la vila, Joan Alçamora, «ad solvendum restam tachie regie magestati (...) pro nunc ipsas universitas et eius singulares, principales mei, peccunias impromptu non habent pro dicta solutione fienda» carregava a Bernat d'Escanya, de Cocentaina, 159 s. per preu de 2.120 s., és a dir, a un interès del 7,5%, certament elevat per al que era habitual a les darreries del Cinc-cents. Ell mateix adquiria d'altres comunitats veïnes –Planes– censals al 6,66%. El deute era cancel·lat en gairebé vint anys, el 1509. Els Escanya de Cocentaina, a diferència de Sanç o Marcó, invertien preferiblement en deute públic.

¹⁹⁸ Aquesta manca de cereals era particularment angoixosa en el rerepaís valencià, on la productivitat de les terres secà era ben minsa i la superfície de regadiu reduïda. Això no obstant, en la zona costanera de les sud valencià, on els espais d'horta eren escassos, també es féu sentir aquesta carestia. És per això que bona part dels exemples provenen d'aquests territoris. Així, el 17 de setembre de 1469 es reunien el Consell de la Vila Joiosa, «attendentes et considerantes universitate ville predictae et eius singularibus fore valde necnon pecunia pro emendis triticis sive bladis que ad sustentacione dicte ville et eius singularum provisionem ne pereant sunt non modicum necessaria et opportuna premaxime attenta temporis siccitate et bladorum inopia que partibus dicte ville et allibi urget. Et etiam propter magnas pluvias quam in dicto termino de Vila Joyosa feci est magna necessitas habeamus triticum pro seminare in dicto termino. Et cum non habeamus pecunias promptes pro emendis dictis bladis et tempus transit» no troben millor solució que «per modum venditionum et carricationum [sic] censualium», tasca per a la qual nomenen procurador Sanç de l'Orchs. ACCV, *Protocols*, n. 23.799. Igualment, totes les universitats i aljames sota el domini del comte de Cocentaina, aleshores Joan Roís de Corella, carregaren el 1493 un censal de 1.000 s. de pensió per preu de 15.000 a fi de pagar «paccamentis pensiorum censualium et alia debita nostram et emere aliquam quantitatem frumentorum» a Francesc d'Enyego, ciutadà de València. *Idem*, n. 23.816 (1493, agost, 16). Ara bé, fins i tot als espais d'horta la climatologia adversa i la successió de males collites igualment conduïen les comunitats camperoles a l'endeutament per a la compra de cereals. *HC*, doc. n. 165 i 312.

¹⁹⁹ El 1449 les aljames de l'horta de Gandia sota el domini d'Hug de Cardona carregaren a Jaume Ferri, veí de l'esmentada vila, un violari de 2.000 s. de pensió per valor de 12.000 s., la qual cosa representava uns interessos del 16%. *HC*, doc. n. 245. Recordem que la universitat de Riola també havia carregat diversos violaris als prohoms de Sueca.

el seu paper fou subsidiari del censal.²⁰⁰ De fet, estava gairebé absent en la composició dels patrimonis crediticis anteriorment analitzats. Tot i amb això, de forma esparsa es pot documentar l'adquisició de violaris per part dels notables locals.²⁰¹

Quadre 8: *Creditors de la vila d'Alcoi (1488)*

| <i>Creditors</i> | <i>Pagament</i> | <i>Pensions (s-d)</i> | | <i>Capital al 6%</i> | |
|---|---------------------------|-----------------------|---|----------------------|---|
| Als hereus de Jaume Gil | 12-X | 41 | 8 | 683 | 8 |
| Als hereus de Jaume Gil | 18-II | 56 | 8 | 933 | 8 |
| Als hereus de Jaume Gil | 26-III | 90 | | 1.500 | |
| Als hereus de Jaume Gil | 17_V | 166 | 8 | 2.767 | 8 |
| Als hereus de Jaume Gil | 20-IX | 120 | | 2.000 | |
| Als hereus de Jaume Gil | 27-IX | 200 | | 3.333 | |
| A l'abadessa de les Menorettes de Xàtiva | juny i Nadal | 520 | | 8.667 | |
| A mossèn Pasqual i Pere Margarit | setembre i març | 1.000 | | 16.667 | |
| A mossèn Llorenç Gil, hereu de Jaume Gil | | 1.083 | 4 | 18.050 | 4 |
| A mossèn Galceran de Soler | | 1.000 | | 16.667 | |
| A mossèn Bartomeu Servent, prevere | | 620 | | 10.333 | |
| A Lluís Joan Dalmau | març, abril i setembre | 555 | 9 | 9.250 | 9 |
| A Gines Aís | | 200 | | 3.333 | |
| A Lluís Soler | | 150 | | 2.500 | |
| Als hereus de Jaume Gil i Bernat Miralles | | 183 | 4 | 3.050 | 4 |

²⁰⁰ Aquesta situació contrasta amb altres escenaris europeus. Així, al lloc de Haaltert, a la regió interior de Flanders, les rendes vitalícies representaven al voltant del 80% dels capitals prestats durant el darrer quart del segle XV. E. THOEN I T. SOENS, «Credit in rural Flanders»... p. 28.

²⁰¹ Així, per exemple, Bartomeu Porta i la seua dona, Caterina, juntament amb el seu fill Arnau carregaren a Joan Porta, tots ells de Penàguila per bé que no he pogut precisar el vincle parental entre ells, 56 s. 8 d. per preu de 17 ll. «*ad vitam Petrum Porta, filium dicti Iohannis*». APP, *Protocols*, n. 236, (1493, desembre, 14).

Esment a banda requereix el cas del llinatge dels Fenollar de Penàguila. Aquesta família sí que sembla que va tenir una especial interès per les rendes vitalícies, sense que això suposara la renúncia a les perpetues. En tan sols dos anys –entre 1492 i 1493, Bernat i Genís Fenollar, tots dos preveres, i Tomasa Pullassa, vídua d'un Fenollar, adquiriren nou violaris carregats per diferents veïns de Penàguila. Es tracta de manlleus relativament petits, entre els 120 i els 200 s. pels quals havien de satisfer unes pensions que es situaven al voltant dels 25 s. anuals, és a dir, a uns interessos 16,5%. Bernat establí la duració dels violaris mentre ell o el seu germà Tomàs visqueren. Per la seua banda, Tomasa vinculava el pagament de pensions «*ad vitas mei, dicte Thomase, Iohanoti et Marchoti Fenollar, ultimi vestrorum morientis*». Alguns anys abans, Lluís Fenollar, oncle de Bernat, a València estant i en presència d'aquest, adquiria de Miquel Vicent, un camperol de Quart, 100 s. per preu de 30 ll. «*ad vitas honorabile Bernardi Fenollar, minoris filii honorabile Mathei Fenollar, et Thome Fenollar, ipsius Bernardi fratris*».²⁰² Aquesta preferència pel violari tenia la seua correlació amb els censals. El 24 de novembre de 1490 l'esmentat Tomàs Fenollar traspassava a la seua «*multi amantissime*» germana Fabiana 318 s. 4 d. en pensions anuals per un capital total de 3.700 s. Majors ingressos li reportava l'activitat censalista a Lluís Fenollar, qui el 1503 rebia 343 s. en concepte de pensions de sis censals.²⁰³

Malgrat que l'acceptació força estesa entre els sectors acomodats de la societat medieval del censal i del violari com a formes d'inversió segura i rendible, algunes famílies de l'elit pagesa s'estigueren de participar de forma consistent, més enllà d'esmerçar algun centenar de sous. És el cas de Joan Miquel, Llorenç Ros i de Bartomeu Miquel. D'acord amb l'inventari de béns del batle de Torrent, Joan Miquel, confeccionat pel notari Guillem Matalí, aquest no posseïa cap censal. Això no obstant, sabem que Joan –barber d'ofici– prestava diners perquè entre els objectes inventariats hi havia algunes robes empenyorades. Exactament són «unes tovalles d'estopa scacades, les quals se dehia que

²⁰² Cal no confondre aquest Bernat Fenollar amb el seu oncle homònim i prevere també, que arribà a ser domer de la Catedral de València i organitzador dels cercles literaris a la capital. D'altra banda, Bernat i Genís devien ser cosins en segon grau però no he pogut establir el vincle de parentiu entre aquesta branca i Tomasa Pullassa que, sens dubte, degué existir. El primer carregà sis violaris, Tomasa dos i, finalment, Genís un. Tots ells a APP, *Protocols*, n. 235 i 236.

²⁰³ També Jaume Fenollar, paraire de Penàguila, adquirí sis censals entre 1492 i 1493 per un capital global de 2.320 s. que li reportaven unes pensions de 196 s. 6 d. APP, *Idem. ACCV, Protocols*, n. 25.159 (1490, setembre, 24) i 23.393 (1503, febrer, 1).

eren penyora. (...) Unes altres tovalles de lli scacades de pinte de tres palms e mig d'ample, les quals dixeren que eren penyora d'un sastre». Devien tractar-se, a tenor del valor dels objectes, de préstecs més aviat modestos, però sembla difícil d'acceptar que tot un batle no prestés diner si més no entre la seua mateixa comunitat.²⁰⁴ D'altra banda, segons el seu testament, Llorenç Ros tan sols comptava amb un censal de 15 ll., que, pressuposant-li un interès del 8,33%, li devia reportar uns 25 s. anuals. L'inventari de béns confeccionat arran de la seua mort no registra altre cens ni tampoc cap memorial de censals. La inversió, doncs, es reduïa a aquests 300 s.²⁰⁵ Per part seua, Bartomeu Miquel sí que disposava un *qüern dels censals*, com ja hem vist adés. Al moment de morir, Bartomeu comptava únicament amb quatre censals que feien una pensió, respectivament, de 41 s. 8 d., 66 s. 8 d. i dos de 50 s. Al capdavall, 208 s. 4 d. anuals suficients per a, per exemple, renovar els animals de llaurada. Tots aquests censos corresponen a deute privat excepte un, que fou carregat per la universitat de Xàtiva, encara que tampoc aquest hauríem de considerar-lo públic ja que Bartomeu Miquel l'adquirí mitjançant la cessió d'un tercer i no directament del municipi. Pel que fa a l'origen socioprofessional dels altres tres deutors, només he pogut determinar-lo en un cas, que era paraire, tot i que no és arriscat aventurar que la resta fos també artesans o pagesos.²⁰⁶ En qualsevol cas, no eren membres de l'oligarquia local.

Respecte del capital manllevat no s'especifica en cap d'ells llevat del primer, 500 s. i, per tant, amb un interès del 8,33%. Pressuposant-hi el mateix interès per a la resta, els diners aplicats deurien fregar els 2.500 s. Per bé que es tracta d'una xifra gens menyspreable i que, com havia fet constar l'ull expert de Lloret, aquests eren únicament els censals los «que no s mostren cancel lats e rallats en lo dit libre», no sembla arriscat pensar que la inversió censalista no constituïa el gruix de les activitats econòmiques de Bartomeu, sinó més aviat un complement, considerable si es vol, per a la hisenda domèstica. Així, doncs, fa la impressió que tant Bartomeu Miquel, Llorenç Ros com

²⁰⁴ Amb tot, mai insistirem prou en el caràcter puntual dels inventaris de béns *post-mortem* i de les cauteles que exigeixen de l'investigador. ACCV, *Protocolos*, n. 24.077 (1479, juny, 18).

²⁰⁵ Respectivament, ARV, *Protocolos*, 1.890, f. 59v. (1421, març, 18) i ARV, *Protocolos*, 1.890, f. 69v. (1421, abril, 4).

²⁰⁶ Aquesta identificació ha estat possible gràcies a haver localitzat el carregament de censal. En ell, Jaume Jebelli, paraire, i Constància venien 41 s. 8 d. censals per preu de 500 s. ACCV, *Protocolos*, n. 21.175 (1447, gener, 14).

Joan Miquel preferien concentrar els seues esforços en la comercialització de la producció agrícola sense renunciar a col·locar algun centenar de sous en el mercat del crèdit però sense fer d'aquesta una font important d'ingressos.²⁰⁷

En l'altre extrem se situaven Guillem Sanç o Joan Marcó, com ja hem pogut veure. Aquests, però, no són els únics casos de *lauradors*, com els identifiquen les fonts, que fan del censal la seua principal font d'ingressos. També s'han pogut documentar altres trajectòries similars com les de Guillem Coll a Sueca o Francesc Agramunt a Castelló de la Plana.²⁰⁸ L'estat actual de la investigació ens anima a observar-los com un fet excepcional tant per la fortuna que arribaren a atresorar com per les operacions econòmiques que protagonitzaren. Malgrat tot, i sempre des de la cautela, convindria preguntar-se fins a quin punt aquesta excepcionalitat és més bé el resultat d'un miratge documental. Si fem una ullada a la segona generació, tant Sanç com Agramunt i Coll tingueren fills que esdevingueren mercaders, aquest darrer, a més, es traslladà a la capital del regne. D'haver topat amb ells, en lloc dels seus progenitors, difícilment haguéssim pogut establir els seus orígens rurals. L'especificitat de Sanç, Agramunt i Coll rau en el fet que hem pogut palesar el moment precís de transició d'una activitat agrícola, o de comercialització de productes del camp si es vol, a una estrictament mercantil. Com ells, hi degueren existir d'altres camperols que feren del censal una de les seues principals fonts d'ingressos, més encara en un país on la riquesa es fonamentava en l'agricultura i el comerç interior era, essencialment però no exclusiva, de la producció agrícola.

Finalment, cabria preguntar-se quin capital prestaven aquestes elits rurals. Sobre una mostra de tres-cents quaranta-quatre censals per a tot el segle XV, les quantitats prestades oscil·len entre els 50 i els 3.385 s. Amb tot, el 57% dels censals era inferior als 500 s., per bé que el 18% superà els 1.000 s. (*gràfica 9*). Una altra cosa és el

²⁰⁷ Tampoc sembla que la família dels Castrellenes, a l'horta de València, dedicara grans capitals en les activitats creditícies sinó que era la comercialització dels productes agrícoles el que constituïa el gruix de les seues inversions. De la mateixa manera, els Miquel de Castelló de la Plana, un dels llinatges preeminents de la vila al llarg de tot el Cinc-cents, a les darreries de la centúria tingueren una presència testimonial en el mercat del crèdit. Concretament el 1479, Jaume Miquel comptava amb tres censals per valor de 600 s.; Pere, nou per un capital global de 1.375 s. i Bernat, dos per 1.525 s. ↯ F. GARCIA-OLIVER, *Els Castrelles, en premsa* P. VICIANO, *Regir la cosa pública...*, p. 213.

²⁰⁸ Per a Francesc Agramunt, P. VICIANO, *Idem*, p. 216.

valor absolut d'aquests censos ja que justament aquest 18% esmentat suposa el 53,2% del total de diners prestats. Si ho mirem amb major deteniment, però, podem observar que la mediana es situa en els 400 s. i que la quantitat que més vegades van prestar els notables locals foren 600 s. De fet, els censals per valor d'entre els 400 i els 600 s. de capital representen el 35% de les operacions. Aquests capitals prestats caldria posar-los en relació amb les pròpies necessitats de la família mitjana com ara l'adquisició de noves parcel·les de terra o la constitució dels dots.²⁰⁹ Era, doncs, entre els seus mateixos veïns on els prohoms trobaven els gruix dels demandants de capitals, la qual cosa atorgava al mercat del crèdit privat un caràcter fortament personal en el que entraven en joc altres variables no econòmiques. En efecte, més enllà de la seua rendibilitat econòmica, el censal esdevenia per als notables locals un instrument de control informal sobre els membres de la comunitat en la mesura que, bastats de liquiditat, podien determinar a qui i per a què prestaven els seus diners. Ordien així una xarxa de veïns lligats als seus interessos, la fidelitat dels quals estava més o menys garantida gràcies a l'amenaça implícita d'arribat el moment exigir el pagament de les pensions o, en cas contrari, d'iniciar davant la cort del justícia local el pertinent procés.²¹⁰

Aquest recorregut per les inversions censalistes dels notables del camp valencià medieval no pot concloure sense fer esment, ni que siga breu, de les elits musulmanes. És cert que les referències que disposem són escassíssimes suficients, però, per albirar la riquesa que alguns arribaren a atresorar. Alí Moferrig de la Taverna, a la vall d'Alfàndec, comptava a casa seua vuit llibres amb més de «cent cartes» cada un i, a més, s'hi trobaren altres quaranta-cinc albarans que sumaven una capital aproximat de 24.000 s. El seu radi d'acció anava més enllà dels límits de la vall fins a Sueca.²¹¹ Amb tot, cal tenir en compte que si les referències tampoc en són massa és perquè els cristians

²⁰⁹ En efecte, els dots de les filles dels camperols mitjans es situaven al voltant dels 600 s. A. FURIÓ, «Endeutament i morositat...», p. 146-147. D'altra banda és interessant apuntar que, a diferència d'altres observatoris europeus, a casa nostra hi ha una relació entre el capital prestat i el valor dels béns donats com a garantia del censal. E. THOEN I T. SOENS, «Credit in rural Flanders»..., p. 23.

²¹⁰ A propòsit de les coercions que podia comportar el crèdit resulta ben il·lustratiu un establiment de la vila de Gandia que prohibia «que alcú no puxa forçar a altre de fer oli en la sua almàcera encara que préstech ne tinga». La raó d'aquesta disposició era que «attenents que com alguns senyors de almàceres del terme de la dita vila acostumats prestar diners e alguns ahvents olivars, que sien tenguts fer lo oli en la amàcera de aquell qui haurà prestat los dinés, la qual cosa redunda en gran dan de aquells qui han almàceres e no són axí bé opulents de prestar». LEG, Establiment n. 77.

²¹¹ Esmentat per F. GARCIA-OLIVER, *La vall de les sis mesquites...*, p. 83.

evitaven recórrer a musulmans per demanar prestats diners. Això no vol dir, però, que els cristians no s'endeutaren amb els musulmans però aquests deutes no responien al manlleu de diners sinó que eren resultat de compravendes, molt especialment de bestiar, oli i, sobretot, de cavalleries.

Gràfica 9: *Capitals prestats pels notables locals al segle XV*

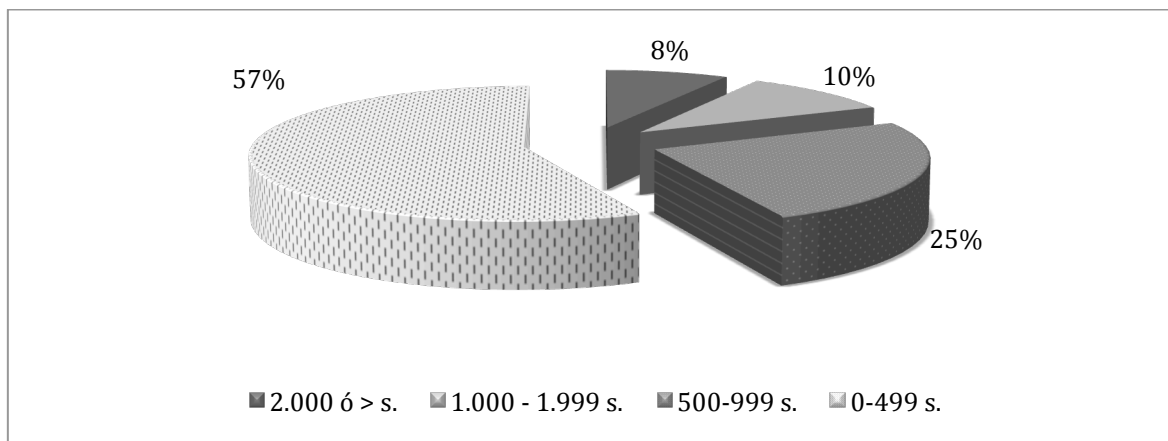

Quadre 9: *Creditors al regne de València, segle XV*

| <i>Individu</i> | <i>Condicció</i> | <i>Procedència</i> | <i>Cronologia</i> | <i>Pensió anual</i> | <i>Capital</i> | <i>Nº Censals</i> |
|----------------------------------|------------------|----------------------|-------------------|-------------------------|----------------|-----------------------|
| Joan Amalric ²¹² | <i>Mercader</i> | València | 1440-1463 | 6.000 | 82.000 | 50 |
| Joan de Calataiud ²¹³ | <i>Drapier</i> | Cocentaina | 1483-1502 | 4.600 | 65.000 | 20 |
| Guillem Sanç & Iolant | <i>Llaurador</i> | Cocentaina | | 2.458 | 33.788 | 74 |
| Joan Marcó | <i>Llaurador</i> | Montcada | 2/2 XV | 2.410,8 | 33.000 | 54 |
| Bernat Martí ²¹⁴ | <i>Drapier</i> | Cocentaina | | 2.200 | 25.580 | 44 |
| Jaume Agramunt ²¹⁵ | <i>Llaurador</i> | Castelló de la Plana | 1462 | - | 18.500 | - |
| Gaspar Eiximeno ²¹⁶ | <i>Notari</i> | Castelló de la Plana | 1479 | - | 7.300 | - |
| Pere Minyana | <i>Llaurador</i> | Palma | Mitjan s. XV | 533,3 | 6.201 | 2 |
| Miquel Ros ²¹⁷ | <i>Llaurador</i> | Palma | Mitjan s. XV | 437,5 | 5.467 | 2 |
| Bernat Candela | <i>Llaurador</i> | Cocentaina | 2/2 XV | 369 | 4.300 | 7 |
| Jaume Astruc | <i>Llaurador</i> | Palma | Mitjan s. XV | 200 | 4.000 | 1 |
| Bartomeu Miquel | <i>Llaurador</i> | Xàtiva | 1448 | 208,3 | 2.500 | 4 |
| Caterina, vídua de Ramon Sanç | <i>Llaurador</i> | Cocentaina | 1493-1505 | 188,3 | 2.260 | 6 |
| Miquela, vídua de Bernat Olzina | <i>Llaurador</i> | Oliva | 2/2 XV | 155 | 1.860 | 9 |
| Llorenç Ros | <i>Llaurador</i> | Horta de València | 1421 | 25 | 300 | 1 |
| Alí Moferig ²¹⁸ | <i>Llaurador</i> | Valldigna | 1534 | - | 24.000 | 45 |

²¹² P. VICIANO, «L'estratègia rendista del patriciat»... , p. 196.

²¹³ J. A. LLIBRER, *Industria textil y crecimiento regional...* p. 576-577.

²¹⁴ *Idem*, p. 587-594.

²¹⁵ P. VICIANO, *Regir la cosa pública...*, p. 216.

²¹⁶ *Idem*.

²¹⁷ *Idem*.

²¹⁸ F. GARCIA-OLIVER, *La vall de les sis mesquites...*, p. 83.

Els notables locals com a deutors

El fet que aquestes les famílies benestants actuaren com a creditors de la resta de veïns i de membres d'altres comunitats rurals, no les eximia d'haver de recórrer al crèdit per a atendre les seues pròpies necessitats. Aquesta mancança de liquiditat es vehiculava a través dels censals i violaris venuts a altres prohoms locals o de la regió amb els quals mantenien una relació quotidiana i, fins i tot en alguns casos, estaven en parentats. Més rarament, els creditors provenien de València i encara així no podem descartar que existís cert grau de coneixença entre ambdues parts. Aquests préstecs, sense deixar de tenir la seua dimensió econòmica, esdevenien també una forma de solidaritat. I això perquè no era estrany que, en la mesura de les seues capacitats, aquestes famílies tractaren de restituir els capitals avançats tan aviat com els fos possible, de vegades, fins i tot, al llarg del mateix any en el qual s'havia contret el deute. Aleshores els beneficis generats pel préstec no arribaven al 110%, res a veure amb el 250% que s'obtenia dels censals cancel·lats deu anys després. D'un total de divuit operacions en les quals s'ha pogut documentar la venda del censal i el seu posterior quitament, el 28% foren cancel·lades en el mateix any que havien estat carregades, el mateix percentatge que aquells censals que es oscil·laven entre els deu i els trenta anys d'antiguitat. El gruix, per tant, dels deutes que emetien els notables locals, un 61%, eren cancel·lats abans d'una dècada.

Pel que fa als capitals sol·licitats, sobre una mostra de setanta-tres censals, en la major part dels casos es tractava de sumes inferiors als 500 s., que devien respondre ben segurament a mancances puntuals de diners que calia resoldre amb promptitud. Ara bé, el manlleu de quantitats més elevades tampoc resultava estrany, atès que un 40% de les peticions es situava entre els 1.000 i els 5.000 s. Aquests crèdits caldria posar-la en relació no amb contingències puntuals sinó més aviat en la recerca de finançament per a engegar operacions econòmiques de més llarg abast, com ara l'ampliació de l'explotació agrícola o dels negocis artesanals, particularment del sector tèxtil, però també el pagament dels dots de les seues filles. Si bé certament aquests usos del censal no eren exclusius de les famílies benestants de la comunitat, com ja hem pogut veure abans, el

que els diferencia de la resta són les magnituds de l'operació.²¹⁹ Els notables locals, a més, havien d'atendre altres despeses de les quals si bé no pot dir-se que foren bàsiques, sí almenys que resultaven essencials per a manifestar la seua singularitat entre els veïns. Es tractava d'atendre les necessitats del cos, o de l'ànima, no d'inversions pròpiament dites. La rendibilitat d'aquests endeutaments, en qualsevol cas, no era econòmica sinó, diguem-ne, social en la mesura que permetien la reafirmació dels prohoms locals com a dirigents i benefactors de la comunitat.²²⁰

Gràfica 10: *Capitals prestats*

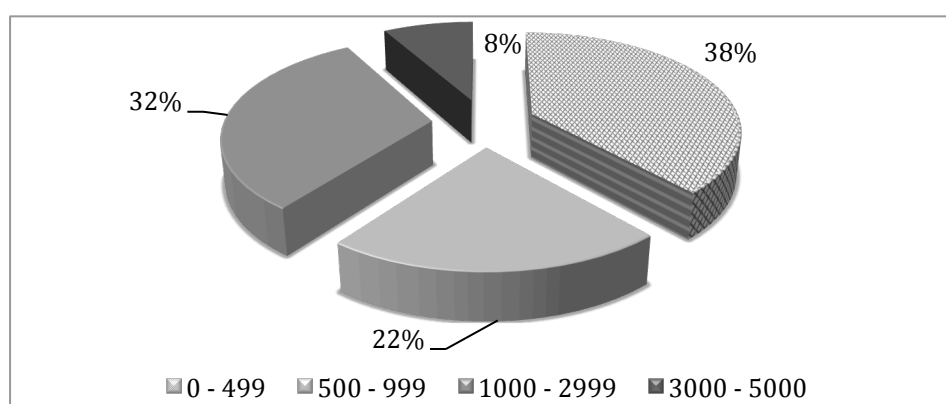

²¹⁹ Amb tot, la mancança de liquiditat no era un fet estrany per a les famílies benestants. Així, per exemple, Jaume Ivars, camperol de Coentaina, per pagar «*quandam hereditatem (...) sitam et positam in termino de Tàrbena, vulgariter nuncupatam Bigocha*» al seu propietari, Francesc Rotlà, carregava el preu de la compravenda, 2.000 s., a canvi d'una pensió anual de 150 s. «*cum non habeam pecuniam promptam atque magis expeditam et minus dampnosam solvendi quam per viam venditionis censualis*». Igualment, Ginés Pérez, llaurador de Xixona, per fer front al pagament de 87 ll. de preu de «*quandam hereditatem cum uno mansio in illa sicanis*», havia de carregar un censal de 43 ll. i 10 s., la resta era satisfet mitjançant tercers que mantenien deutes amb ell. Respectivament, ACCV, *Protocols*, n. 23.801 (1471, desembre, 30) i 23.386 (1491, novembre, 17).

²²⁰ Així, per exemple, el 1496 Lluís Fenollar i els seus parents Francesc i Tomàs Fenollar junt a Ramon Valls i Francesc Soler, tots ells prohoms de la vila Penàguila, carregaven al notari de Coentaina, Guillem Peris, 83 s. 4 d. de preu de 1.000 s. «*ratione cuiusdam retabulo per universitatem ville Penaguile facto in ecclesie predictae ville*». En ocasions, aquestes iniciatives tenien, també, el seu benefici econòmic. El 1475 una riuada desfeia l'assut de la sèquia de Quart. Antoni Badenes, aleshores un dels jurats de la comunitat, finançà els treballs de reconstrucció pagant els 780 s. que costà la «*scura, opera et fabrica, et etiam en l'açut cequie predicti loci de Quart*». Dos anys després aquesta suma encara no li havia estat retornada, raó per la qual el Consell decidí vendre-li un censal de 33 s. 4 d. de preu de la quantitat per ell avançada. Respectivament, APP, *Protocols*, n. 237 (1496, maig, 27) i ACCV, *Protocols*, n. 23.838 (1477, setembre, 17).

4. Els ingressos de la notaria

En la mesura que els notaris de les comunitats rurals formaven part del reduït cercle de prohoms locals i que la carrera notarial esdevenia una de les seues vies utilitzades per ascendir socialment, resulta pertinent mesurar els ingressos que l'ofici generava a partir de les referències que els mateixos notaris feien costar al marge dels documents que registraven als protocols. Malauradament, aquesta informació no s'annotava de forma sistemàtica, raó per la qual les notícies són tan esparses. Això no obstant, malgrat el caràcter fragmentari i dispers de la documentació, la rendibilitat de la professió notarial queda palesa tant pel nombre d'individus que miraren d'entrar en aquest col·lectiu com pel trasbals que existia dels registres notariaus després de la mort del seu titular.

Amb tot, convé no sobredimensionar les possibilitats d'enriquiment ja que justament la proliferació d'aquests professionals de l'escriptura al llarg del segle XV comportà la reducció dels seus ingressos. No eren pocs els que topaven amb dificultats per a fidelitzar una clientela que els garantira certa estabilitat professional.²²¹ La validació pública d'acords privats no esgotava les possibilitats laborals d'aquells que s'havien format en l'art de la notaria. Sense que existira cap tipus d'incompatibilitat, podien estar al càrrec de les escrivanies de la cort i del Consell locals, que de vegades estaven aglutinades en una única institució. Igualment, podien treballar com a notaris privats del senyor de la comunitat o d'una institució eclesiàstica, tasca que sovint comportava també assumir-ne la procuradoria. De fet, a més de l'enregistrament d'actes, l'altra ocupació habitual d'aquests professionals era la representació dels seus clients davant tercers, especialment però única, per al cobrament de deutes pendents.

Els honoraris

El notari cobrava per cada operació enregistrada una taxa, que no era una quantitat fixa sinó que variava en funció del tipus de contracte i del valor econòmic de la transacció, però també de la competència professional que pogués existir en la localitat. És per això que la legislació foral valenciana permetia a les parts "concordar" la quantitat que devia

²²¹ El nombre de notaris pobres devia ser considerable com suggereixen les deixes que els seus col·legues benestants ordenaven als seus testaments. J. CORTÉS (ed.), *Formularium Diversorum Instrumentorum. Un formulari notarial valencià del segle XV* (Sueca, 1986), p. 14.

pagar-se i només es limitava a establir uns preus màxims.²²² Així, doncs, els testaments i codicils no podien superar els 500 s. i la resta de contractes no devien sobrepassar-ne els 300. Els actes debitoris, com censals i violaris, havien de pagar 10 s. per miler i, en cas de ser inferior als 1.000 s., pagar-ne 11. Per l'enregistrament d'inventaris i almonedes en pergamí estava fixat un preu màxim de 30 s. en pergamí i, en paper, de 4 s. per full, encara que aquesta taxa es reduïa a 2 s. per full en cas que el client sol·licités la redacció de l'acte en ambdós suports documentals. A més, “per lo destorp de estar en les almonedes o inventaris”, 5 s. cada dia.²²³ Aquestes indicacions, però, no reflecteixen exactament els guanys que podia obtenir un notari derivats de la seua professió en un context rural. És per això que, a fi d'obtenir una imatge més nítida, he examinat els registres notariais de Pere Romana, de Penàguila, dels anys 1492 i 1493 així com el de Miquel Llagària, de Sueca, corresponent a l'any 1552. En ambdós casos es tracta de notaris que treballaren en un context de forta competència, però amb uns ressorts familiars i una singladura personal sensiblement diferents.

Tot sembla indicar que Pere Romana provenia de la vila de Biar. El darrer acte que ací va enregistrar correspon al 20 de gener de 1492. Cinc dies després ja estava escripturant actes de nou, ara a Penàguila. Les raons que expliquen aquest desplaçament se'ns escapen. D'entrada, no resulta probable que tinguera parents directes ja residint-hi a Penàguila, almenys per via masculina, ja que ell és la única persona a la comunitat que he pogut documentar amb aquest cognom. Tampoc podem afirmar que la recerca d'un matrimoni l'empentés a abandonar el seu lloc d'origen però cal tenir en compte que quan Romana marxà de Biar comptava amb gairebé deu anys en l'ofici i, per tant, devia tenir al voltant d'uns 33 anys. Així, doncs, és possible que els motius foren estrictament professionals ja que en un document Romana es refereix a sí mateix «com a scrivà e

²²² El notari de Gandia Pere Rovira morí sense percebre el salari pertinent pels documents enregistrats a Hug de Cardona. La taxació la feren dos notaris de València, Miquel Bataller, per part del cavaller, i Jaume Ferrando, per part de Francesc de Vallferosa, regent dels protocols, i Jordi Rovira, hereu universal del seu pare. Del document es desprén clarament que l'enregistrament d'un mateix tipus de document, ací sindicats per a carregar censals, varia en funció del capital que es sol·licita en el préstec. Així, el preu els sindicats per carregar 4.000 s. s'estima en 10 s., un de 4.700 s. en 11 s. i un de 6.000 s. en 12 s. AHN, Nobleza, *Osuna*, llig. 1.272, n° 7 (1468, desembre, 13). Sobre el notariat rural cf. L. Faggion, «Notaires ruraux, notaires collégiaux et pouvoirs en Terre Ferme vénitienne au XVI^e siècle», a L. Faggion, A. Mailloux i L. Vardon (dirs.), *Le notaire, entre métier et espace public en Europe, VIII^e –XVIII^e siècle* (Aix-en-Provence, 2008), p. 85-95.

²²³ P. J. TARAÇONA (ed.), *Institucions dels furs i privilegis del regne de València* (València, 1976), p. 157.

assessor de aquells [els jurats de Penàguila]» per bé que llavors hi havia a Penàguila, almenys, altres tres col·legues exercint la professió, justament quan la vila reduïa el nombre d'habitants dels 166 als 126 focs, la qual cosa ofereix una *ratio* realment baixa de 30 focs/notari.²²⁴ Siga com siga, tampoc devia de tractar-se d'un desconegut per als veïns de la vila i de la contrada atès que pertanyia a una nissaga de notaris que mantenia forts lligams amb altres col·legues de professió.²²⁵ La condició de nouvingut no dificultà la seua integració a la comunitat i, en efecte, en els tres registres conservats poden documentar-se entre els seus clients els principals llinatges de la comunitat així com diversos actes protagonitzats pels jurats i encara alguna sessió del Consell.

La manufactura d'un protocol per any és una mostra feçant del ritme de treball que assolí a la seua nova residència. En efecte, el 1492 consignà 157 actes, encara que en devien ser més, ja que, amb tota seguretat, manca la primera mà del volum i possiblement la darrera. El registre de l'any següent, que sí es conserva complet, conté un total de 216 transaccions.²²⁶ Amb aquestes xifres, almenys en termes numèrics, el nivell d'enregistrament que va assolir Romana en el seu segon any d'estada a Penàguila pot assimilar-se al de Guillem Peris a Cocentaina.²²⁷

²²⁴ En qualsevol cas, si Romana era l'escrivà del Consell ho havia de ser necessàriament de forma temporal, en substitució del titular Jaume de Sempere, aleshores malalt. D'una altra banda, a Alcoi durant la primera meitat del segle XV hi havia tretze notaris per a 300 focs, és a dir, 23 focs/notari. Potser per això que el notari Guillem Alsamora decidira desaveïnar-se el 1424. Durant la segona meitat de la centúria, però, la *ratio* va augmentar, a 45 focs/ notari. A Cocentaina, en el mateix període, la proporció era encara més elevada, al voltant dels 60 focs/notari. A Gandia i la seua horta fa la impressió que la *ratio* es mantingué estable al llarg del Cinc-cents amb uns 50 focs/notari, sense comptar aquells que de forma puntual van exercir l'ofici perquè s'hi trobaven a la vila. Cf. la *ratio* d'altres viles del regne a R. PUJADES, «El notari valencià baixmedieval: exemple de la posició i percepció social de la professió notarial en l'Occident mediterrani dels segles XIII, XIV i XV», *Estudis històrics i documents dels arxius de protocols* 16 (1998) p. 87-122, concretament p. 522-524; A. FURIÓ, «Le crédit dans les registres notariaux...» p. 414-415. Les dades demogràfiques provenen d'A. J. MIRA, *Entre la renta y el impuesto...*, p. 97.

²²⁵ El 1484 Pere Romana consta com a veí de Biar on va enregistrar el testament de Miquel Romana, ben possiblement parent seu i notari com ell. El tutor i curador dels hereus de Miquel era el també notari Pere Cerdà, natural de Bocairent però que igualment resident llavors a Biar. ACCV, *Protocols*, n. 23809 (1484, octubre,8).

²²⁶ APP, No. 235 i 236.

²²⁷ En efecte, Guillem Peris entre 1469 i 1487 escripturava una mitjana de 118 actes a l'any però, entre 1488-1502, el ritme va augmentar fins els 219. Amb tot, és cert que en els anys 1492 i 1493, quan s'hi trobava al cim de la seua trajectòria professional va consignar 223 i 280 actes respectivament. Tant Peris com Romana, però, treballaven amb una intensitat molt més gran que la d'alguns notaris de ciutat. Francesc Saranyana, notari de Xàtiva, enregistrava una mitjana de 60 actes anualment. Hi havia d'altres, per descomptat, que superaven amb escreix aquesta capacitat de treball. El notari de València Antoni

Els registres de Pere Romana resulten particularment interessants perquè acostumava a precisar el valor de la taxa que devia percebre per l'operació enregistrada. En efecte, al voltant d'una tercera part dels actes validats en els anys 1492 i 1493 trobem assenyalat el preu per l'enregistrament. Per contra, altres companys d'ofici feien aquestes anotacions de forma molt puntual. He considerat que aquestes anotacions fan referència únicament al preu d'escripturar l'operació en el protocol. Si finalment el notari emetia una còpia per als clients, fet que Romana també hi precisava, seria un suplement que caldria afegir al cost final. A més, Romana ens informa també de si la despesa per escripturar l'acte, amb independència del seu valor, fou pagada o no, la qual cosa ens permet extraure ja una primera conclusió. I és que com en general en totes les transaccions i operacions comercials, també en la notaria, sovint els pagaments eren ajornats. El 1492 només 63 actes jurídics d'un total de 157 consten com a "pagats", un 40%, mentre que l'any següent aquest grup no superava el 25% de les 216 operacions escripturades. Siga com vulga, tampoc els notaris escapaven de la morositat.²²⁸

Pel que fa als ingressos que l'activitat notarial generava, a partir d'aquests pagaments, podem concloure que Romana va obtenir gairebé 200 s. el primer any i 175 el segon. Si extrapolem les xifres al conjunt d'actes registrats podem aventurar que els beneficis foren superiors als 500 s. en cada un dels anys esmentats. Es tracta de quantitats que cal prendre amb cautela i que tenen un caràcter més aviat indicatiu que no categòric, donades les variables diverses que incidien en els beneficis d'aquest ofici. D'entrada, caldria tenir en compte els guanys que generava l'emissió de còpies per a les parts implicades, que si bé és cert que no devien ser massa elevats tampoc deuríem menystenir-los. Fa la impressió que, habitualment, els clients només demanaven un original en pergamí, o *mundum*, amb determinats tipus de transaccions. Als dos registres de Romana, sols hi ha un 20% de sol·licitacions de la reproducció de l'operació, la

Ferrando, de qui després parlaré, enregistrava el 1446 un total 291 actes. Per la seua part, Vicent Saera, també de València, des de 1410 i fins a la seua mort confeccionava registres de més de 600 folis i, en alguns anys, arribà a registrar volums anuals de més de 1.000. J. M. CRUSELLES, *Els notaris de la ciutat de València...*, p. 146. J. A. LLIBRER, *Industria textil y crecimiento regional...* p. 108.

²²⁸ El paraire Joan Navarro s'obligava a pagar 30 s. a Pere Martí, que llavors exercia com a escrivà de la vila i notari, «del procés de sa sogra». Cap a les darreries del segle, Bartomeu Codina nomenava procurador al ferrer de Penàguila, Pere Martínez, per a exigir a Bartomeu Llätzer, veí de la vila, «el salari de una carta». AMAlc, CJ, n. 271, f. 21 i APP, n. 235 (1493, maig, 8). Amb tot, els reconeixements de deute en favor de notaris no són gaire abundants en la documentació.

major part dels casos eren compravendes i carregament de censals i violaris. El notari ho verificà amb l'anotació al marge «*Dedi cedam*». El percentatge de documents traslladats *in extenso* al notal, que Romana constata amb la nota marginal «*Dedi formam*», era encara inferior, del 10%.²²⁹

Quadre 10: *Còpies emeses per Pere Romana*

| | | |
|--------------------------|------|------|
| | 1492 | 1493 |
| <i>Dedi formam</i> | 23 | 16 |
| <i>Dedi cedam</i> | 35 | 41 |
| <i>Sense Especificar</i> | 101 | 159 |
| <i>Total</i> | 159 | 216 |

Deixant a un marge els ingressos que pogués obtenir del lliurament d'originals, els guanys podien variar d'un exercici a un altre atenent simplement al nombre de dies que el notari obria l'oficina a llarg de l'any. En aquest sentit, paga la pena recordar que el seu treball es limitava a unes hores al dia, la qual cosa li permetia disposar lliurement de la resta de la jornada per a atendre altres afers propis o per exercir com procurador de tercers. El 1492 Romana va treballar entre 86 i, a tot estirar, 100 dies, si tenim en compte les pèrdues documentals. Durant l'any següent, del qual conservem el registre complet, només va escripturar transaccions durant 117 dies. En altres paraules, Romana exercia com a notari, si fa no fa, deu dies al mes que li permetien ingressar al voltant d'uns 40 s.

Més important que el nombre de dies que el notari atenia els seus clients, el que marcava el flux dels seus ingressos eren el tipus d'actes jurídics que escripturava. Si a la ciutat alguns notaris podien permetre's d'enregistrar un únic tipus de document, com ara per exemple la contractació de nòlits, al camp, en canvi, no hi havia lloc per a l'especialització. Qualsevol requeriment era benvingut encara que òbviament no es pagava la mateixa taxa per la d'un inventari de béns que per una compravenda. El tipus de contracte més habitual en els dos registres de Romana és el reconeixement de deute, amb un 37% dels actes jurídics consignats. La taxa d'aquesta operació oscil·lava entre els 3 d. i els 3 s., força allunyat del màxim legal d'11 s. establert pels Furs. Ben al

²²⁹ Sembla ser que alguns documents eren redactats *in extenso* al notal perquè havien de ser cancel·lats o tenir el seu efecte en el futur. Això no obstant, aquesta explicació no ha estat acceptada per tota la historiografia. V. PONS, «La pràctica notarial valenciana medieval. Los libros de los notarios»..., p. 44.

contrari, el preu que sovint es pagava era d'1 s. (30%), seguida dels 9 d. i 1 s. 6 d. (tots dos, 18%). Altres col·legues de professió dels nuclis propers, concretament Guillem Peris, de Cocentaina, i Pere Martí i Pere Benavent, d'Alcoi, enregistraven els endeutaments per 9 d., mentre que Romana en un 58% dels casos superava aquesta xifra.²³⁰ Igualment, cal fer menció de les procuradories, que amb un 18% esdevenen el segon tipus documental més freqüent en els registres de Pere Romana. El preu més habitual era d'1 s., encara que en algun cas va percebre 2 i 3 s., fins i tot, 3 s. i mig.

Tot i no ser tant freqüents, més rendibles resultava escripturar censals i compravendes. Pel que fa a les rendes perpetues i vitalícies, la taxa oscil·la entre els 4 i els 13,5 s., però podem establir un preu mitjà de 7 s. i mig per als anys 1492-1493.²³¹ Ara bé, les variables que determinaven el preu final se'ns escapen. Sovint s'ha insistit en el paper central que hi jugava el munt total de l'operació, establint una relació directa entre aquest capital i la taxa que devia rebre el notari. Tanmateix, almenys en el cas de Romana, aquesta connexió no resulta tan obvia: pel mateix preu, concretament 6 s., enregistrava un censal de 120 s. que un de 220 i, en canvi, per un de 260 s. feia pagar 8 s. En tots els casos es tracta d'actes escripturats a Penàguila i, per tant, sense necessitat que el notari hagués de desplaçar-se, la qual cosa encaria les despeses. Respecte a les compravendes, sembla que el preu més habitual es situava al voltant dels 6 s., per bé que en algunes transaccions Romana arriba a cobrar-ne fins a 13. Finalment, pel nomenament de procuradors, una pràctica certament quotidiana en la societat valenciana medieval, rebia 1 s., la mateixa quantitat que per les cessions, i 3 s. pels contractes d'afermament.

Al marge d'aquests tipus de contractes, hi havia d'altres que, tot i escassejar, eren més productius en termes de beneficis. Així, per la redacció d'un capbreu que es va allargar durant deu dies, òbviament no tota la jornada, i li va ocupar catorze planes, va rebre 10 s. En canvi, pel nomenament d'àrbitres, que s'estenia poc més de mitja plana,

²³⁰ Per fer esment d'alguns exemples, respectivament: ACCV, *Protocols*, n. 23.810 (1485, gener, 5), AMAlc, *Protocols*, n. 493 (1445, febrer, 12) i 510 (1495, juliol, 16).

²³¹ En el cas de Guillem Peris també va enregistrar un censal per pràcticament 13 s. i mig: Pere Ordonyo, camperol de Cocentaina, carregà un censal al mercader Miquel Martí, també de Cocentaina, de 13 s. 5 d. per un capital de 160 s. Ordonyo devia entregar la primera pensió «*de salario presentis instrumentum*». De fet, Peris anotà al marge: «*Tradita in papiro. Debet lo salari Ordonyo*». ACCV, *Protocols*, n. 23.393 (1503, març, 13).

obtingué 7 s., però per la sentència que aquests dictaren -recollida al llarg de vuit planes- ingressà 24 s. L'operació per la qual Romana va percebre més diners, però, fou el testament conjunt de Joan Centonja i la seua dona Antònia, enregistrada quan encara residia a Biar. L'anotació marginal al protocol indica que per les deu planes que ocupa l'esmentat document rebé 45 s.²³² Sens dubte, aquests eren els documents que resultaven més lucratiu per als notaris.²³³

Quadre 1: *Actes enregistrats per Pere Romana el 1492*

| | <i>Preu aproximat (No. Moda)</i> | <i>Nº actes amb preu conegut</i> | <i>Total conegut (en sous)</i> | <i>Nº actes</i> | <i>Total calculat (en sous)</i> |
|-------------------------------|--------------------------------------|--------------------------------------|--|---------------------|---|
| <i>Afermaments</i> | 10 d. | 1 | 0,83 | 1 | 0,83 |
| <i>Almoneda</i> | | | | 1 | |
| <i>Altres</i> | | | | 2 | |
| <i>Àpoques</i> | 1,5 s. | 2 | 3,5 | 28 | 39 |
| <i>Arrendament</i> | 9 d. | 1 | 0,75 | 4 | 0,75 |
| <i>Capbreu</i> | 8 s. | 1 | 8 | 1 | 8 |
| <i>Censals i violaris</i> | 9 s. | 5 | 35,5 | 15 | 125,5 |
| <i>Cessió</i> | 1,5 s. | 3 | 4,5 | 5 | 7,5 |
| <i>Codicil</i> | | | | 1 | |
| <i>Compravendes</i> | 6 s. | 7 | 34,75 | 15 | 82,75 |
| <i>Donatio inter vivos</i> | | | | 1 | |
| <i>Dot</i> | | | | 1 | |
| <i>Establiments</i> | | | | 2 | |
| <i>Germania</i> | | | | 1 | |
| <i>Procuradoria</i> | 1 s. | 11 | 18,5 | 31 | 38,5 |
| <i>Quitament</i> | 1 s. | 2 | 11 | 2 | 12 |
| <i>Reconeixement de deute</i> | 1 s. | 15 | 20 | 43 | 48 |
| <i>Almoneda</i> | 12 s. | 1 | 12 | 1 | 12 |
| <i>Testament</i> | 45 s. | 1 | 45 | 2 | 90 |
| Total | | 50 | 194,33 | 157 | 464,83 |

²³² Amb tot no era dels testaments més cars. Joan Avellà, notari de Penàguila, va rebre de Saurina, vídua de Ferrer Sisternes, 269 s. “*ratione receptionis et confeccionis testamenti et inventarii bonorum dicti Ferrari michi debitos*”. Respectivament, ACCV, *Protocolos*, n. 13.897 (1424, juny, 8) i APP, n. 235 (1492, gener, 18).

²³³ El notari de Xàtiva Bernat Lloret va rebre 6 s. per registrar una concòrdia entre els germans Antoni, Bartomeu i Antonieta Miquel com a hereus de Sanç d'Oblites. Cal assenyalar que es tractava d'una família de camperols benestants. ACCV, *Protocolos*, n. 21.173 (1448, maig, 5).

Quadre 2: Actes enregistrats per Pere Romana el 1493

| | <i>Preu aproximat (No. Moda)</i> | <i>Nº actes amb preu conegut</i> | <i>Total conegut</i> | <i>Nº actes</i> | <i>Total calculat (en ss)</i> |
|-------------------------------|--------------------------------------|--------------------------------------|--------------------------|---------------------|---------------------------------------|
| <i>Afermaments</i> | 3 s. | 1 | 3 | 1 | 3 |
| <i>Àpoques</i> | | | | 26 | |
| <i>Arbitratge</i> | | | | 1 | |
| <i>Capbreu</i> | 10 s. | 1 | 10 | 1 | 10 |
| <i>Censals i violaris</i> | 6 s. | 7 | 41 | 16 | 95 |
| <i>Cessió</i> | 1 s. | 1 | 1 | 15 | 15 |
| <i>Compravendes</i> | 6 s. | 8 | 58 | 19 | 124 |
| <i>Establiments</i> | | | | 1 | |
| <i>Germania</i> | | | | 1 | |
| <i>Pau</i> | 7 s. | 1 | 7 | 1 | 7 |
| <i>Empenyorament</i> | 9 d. | 1 | 0,75 | 2 | 1,5 |
| <i>Procuradoria</i> | 1 s. | 4 | 5 | 28 | 29 |
| <i>Quitament</i> | | | | 1 | |
| <i>Reconeixement de deute</i> | 1 s. | 28 | 25 | 97 | 94 |
| <i>Sentència arbitratge</i> | 24 s. | 1 | 24 | 2 | 48 |
| <i>Sindicat</i> | | | | 2 | |
| <i>Altres</i> | | | | 2 | |
| Total | | 53 | 174,75 | 216 | 426,5 |

Si mirem ara la singladura de Llagària, podem observar que s'inicià de forma similar: originari de Xàtiva, on arribà a exercir l'ofici, s'establí a Sueca el 1549. Sembla ser que degut a la seua arribada recent i també la presència, si més no, d'altres quatre notaris a la comunitat el van forçar a desplaçar-se amb certa regularitat des del seu lloc de residència cap altres nuclis propers com ara Corbera, Cullera, Fortaleny i, sobretot, Riola a fi de poder consolidar una clientela estable. Tampoc fa la impressió que Llagària participara en cap dels òrgans de poder de Sueca, ni tan sols de forma puntual. Així les coses, no podem afirmar que formara part de l'elit local, per bé que l'anàlisi dels seus

protocols ens pot ajudar a entendre millor les característiques del notariat en l'àmbit rural.²³⁴

Pel que fa al registre de 1552, aquest palesa la manca de liquiditat d'aquesta societat per a fer front als pagaments. D'un total de 412 actes jurídics, només en nou ocasions s'especifica que la taxa pertinent fou satisfeta. Igualment, 52 dels clients sol·licitaren el lliurament de l'original, la qual cosa també devia procurar algun ingrés a Llagària.²³⁵ D'una altra banda, contràriament al que feien altres notaris, Llagària gairebé sempre tingué cura d'anotar qui devia pagar la despesa per escripturar l'operació, la qual cosa normalment corresponia al subjecte passiu de la transacció. Per contra, les referències al valor exacte dels seus honoraris són escasses. Únicament fa esment dels diners que va rebre en un contracte d'arrendament d'una parcel·la de terra, exactament 3 s. 8 d., i el d'una cessió, 2 s.²³⁶ El primer dels documents fou enregistrat a Fortaleny, i no a Sueca on Llagària tenia la seua residència. Tanmateix, malgrat la intensa mobilitat que va protagonitzar Miquel Llagària pels nuclis que envoltaven Sueca, no tenim cap referència a la despesa d'aquests desplaçaments.

El trasllat del notari era una d'altra de les variables que influïen sobre el preu dels seus serveis.²³⁷ Així, Guillem Peris esmentava al marge del document el fet d'haver-se hagut de desplaçar específicament per a registrar l'operació en qüestió i ser la única d'aquell dia. En canvi, fa la impressió que el desplaçament no incidia directament sobre la taxa que percebia si aquest no responia a un encàrrec concret d'algun client. Llavors Peris aprofitava per a escripturar diversos actes que, tots plegats, feien rendible el trajecte.²³⁸ Ara bé, altra cosa són els seus viatges per les terres dels Roís de Corella,

²³⁴ *PML*, p. 7.

²³⁵ Cal afegir que 59 dels 412 actes foren traslladats també al notal. D'aquests, només 7 comportaren l'entrega de l'original a les parts implicades. Ambdues accions, el trasllat al notal i el lliurament de l'original, semblen, per tant, no ser necessàriament dependents l'una de l'altra.

²³⁶ *PML*, Doc. No. 413 i 497, respectivament.

²³⁷ Per a l'àmbit de la ciutat de València Cf. J. M. CRUSELLES, *Els notaris de la ciutat de València...*, p. 119-123. D'una altra banda, aquests desplaçaments feien dels notaris personatges habituals en el mercat de les cavalcades, que resultaven indispensables per a la realització de la seua tasca. I és que les distàncies recorregudes en una única jornada podien ser considerables. Guillem Peris, en un mateix dia, es va desplaçar des de Cocentaina a Planes, on va registrar diversos documents, i des d'ací fins a Castell de Castells, tot plegat més de 45 km., que òbviament no pogué realitzar a peu. ARV, *Protocols*, n. 1.795 (1474, gener, 7).

²³⁸ No és casualitat que, de tots els seus desplaçaments, només en quatre ocasions fes esment de les despeses del viatge. El que tenen en comú tots ells és el fet de ser documents enregistrats aquell dia.

senyors de Cocentaina, al servei dels quals Peris s'hi trobava. Aquests viatges eren quasi indefugibles quan es tractava d'atendre membres de la noblesa degut a la dispersió dels senyorius. En els seus protocols no només trobem sindicats de la moreria de Cocentaina, on hi residia, sinó també de les aljames d'Asp, Elda i Petrer, al Vinalopó, sota la senyoria dels Corella.²³⁹ Però els actes dels quals els notaris havien de donar fe pública eren d'allò més diversos. Antoni Ferrando, originari de Palma però establert a València, hagué de desplaçar-se al mateix assut del riu Vernissa, a l'horta de Gandia, per enregistrar l'acord dels regants sobre la forma de construcció d'una nova parada en el curs de l'aigua.²⁴⁰ Igualment, Pere Romana fou requerit pels jurats de Penàguila perquè es desplaçara amb ells fins a la Torre de les Maçanes i, «com a scrivà e assessor de aquells, los ne rehebés carta pública per memòria en lo sdevenidor» de la disputa que els enfrontava amb les autoritats de Xixona a propòsit dels mollons que separaven els termes d'ambdues viles.²⁴¹

Per concloure, paga la pena d'insistir que les taxes percebudes pels notaris per la seua tasca eren prèviament acordats entre les parts. Sens dubte, el valor de la transacció tenia el seu reflex sobre el salari que rebia l'enregistrador però la relació entre ambdós elements no era, ni molt menys, directa. No són pocs els casos en què documentem una operació més cara que una d'altra, tractant-se del mateix tipus d'acte i mobilitzant menys capitals. Aquesta, però, no devia ser l'única variable que determinava el cost de l'operació. A ben segur, la fidelitat del client, la competència d'altres professionals de l'escriptura o el desplaçament del notari eren elements que estaven presents a l'hora d'acordar la taxa. Ara bé, el gruix dels ingressos provenia no tant de les operacions més habituals, com són reconeixements de deute o procuradores, sinó dels actes més complexos, la redacció dels quals era més extensa, resultava menys mecànica i

Així, Peris anota «Rebí per la anada [a Vilallonga, a l'horta de Gandia], donació e procura XV sous per mans de en Johan Requena». Igualment, «rebí XV sous per lo salari e anada» d'un censal 1.000 s. de capital a Penàguila. Del viatge a Planes per enregistrar la constitució del dot de la filla de Miquel Vidal esmenta que aquest «deu la anada e contracte». I per últim, queda a rebre «la anada a Agres e salari» corresponent al censal de 5.229 s. de capital carregat per Joan Just d'Agres. Respectivament, ACCV, *Protocols*, n. 23.804 (1479, setembre, 23), n. 238.20 (1497, juny, 23), n. 23.805 (1480, gener, 8) i n. 23.816 (1493, setembre, 2).

²³⁹ Per citar-ne algun, *Idem*, n. 23.822 (1500, juliol, 3).

²⁴⁰ *Idem*, n. 23.715 (1446, agost, 5).

²⁴¹ APP, n. 235 (1492, agost, 2).

sovint requeria el desplaçament del notari des de la seua oficina fins a la casa del client, cas dels testaments o dels inventaris de béns.

Altres tasques

Sens dubte, serien pocs els notaris que es limitaren a l'exercici del seu ofici com a única font d'ingressos derivada del seu saber tècnic. Compaginar l'oficina notarial amb alguna escrivania, pública o privada, no devia resultar estrany especialment entre els notaris de fora la capital del regne. Ara bé, l'ocupació majoritària d'aquests professionals de l'escriptura era, a més de la pròpia, l'exercici com a procuradors.

L'escrivania de la cort local era un monopoli que el senyor concedia a canvi d'un cens emfitèutic. L'harmonització de les tasques notariales i d'escrivà no devia resultar excessivament complexa ja que gairebé sempre els emfiteutes eren notaris en actiu.²⁴² El seu treball consistia en enregistrar les sessions de la cort del justícia així com les reunions del Consell. Com que ambdós òrgans de poder es reunien de forma discontinua al llarg de la setmana, l'escrivà disposava de temps per a atendre els seus negocis privats. En qualsevol cas, el salari que l'escrivà solia percebre superava amb escreix el cens més aviat modest que havia de pagar per ocupar l'escrivania. A les viles mitjanes hi havia, a més, l'escrivania de la batlia, responsable de la redacció dels documents generats per la gestió del batle local. Fa la impressió que habitualment ambdues escrivanies eren autònomes i cadascuna comptava amb el seu propi escrivà. Tanmateix, l'arrendament conjunt d'ambdues en les viles més petites suggereix que en aquests casos pogueren estar ocupades per la mateixa persona. És el que succeeix a la vila de Bocairent, on les corts del justícia i de la batlia entre 1416 i 1530 satisfien un cens global d'11 s.²⁴³ Igualment, a Penàguila sembla ser que ambdues escrivanies també

²⁴² A l'horta de València, bona part de les escrivanies de les comunitats rurals estaven en mans de notaris de la ciutat.

A Torrent, per exemple, Guillem Matalí, combina la seua tasca com a «notari públic de la ciutat de València e per tota la terra e senyoria del molt alt senyor rei» amb l'ofici d'*escrivà del bonrat justícia del dit lloc*. ACCV, *Protocolos*, n. 24.073 (1471). J. M. CRUSELLES, *Els notaris de la ciutat de València...*, p. 206-210. A. J. MIRA, *Entre la renta y el impuesto...*, p. 85-86.

²⁴³ A. J. MIRA, *Idem*, p. 86.

estaven unificades, per les quals s'havia de pagar un cens anual de 9 s.²⁴⁴ A Alcoi, per contra, eren autònomes encara que el canon era el mateix, 9 s.²⁴⁵ A Cocentaina tenim constància de l'existència de dues escrivanies. Per un costat, la de la batlia estava en mans de Bartomeu Martí pels volts de 1425, ja que al seu testament manà que els seus protocols foren lliurats a Domingo Pérez, «exceptat los libres de la cort de la batlia».²⁴⁶ Per un altre costat, el comte de la vila, Joan Roís de Corella, establí en emfiteusi la «*scribania iustitie (...) et ipsius iuribus et emulumentis*» a Jofre de Pujaçons el 1464 amb un cens anual de 10 s., que ben probablement ja satisfieia l'anterior regent del càrrec.²⁴⁷

Als nuclis estrictament rurals, en bona lògica, els censos eren encara més modestos. A Palma, a l'horta de Gandia, el cens per ocupar l'escrivania local era de només 5 s. almenys des de 1373, quan exercia el càrrec Bartomeu Dalmau, notari de Gandia. El 1423 Alfons el Jove la va establir a perpetuïtat a Pere Pugeriol mantenint la taxa de 5 s. anuals.²⁴⁸ Donat que tots dos, tant Pugeriol com Dalmau, ateniïen personalment la seua oficina notarial a Gandia, vila de la qual eren veïns, i només puntualment escripturaven actes a Palma, el més raonable seria pensar que haurien rearendat l'escrivania d'aquest lloc per un preu superior, en relació amb els beneficis que aquesta podia generar.²⁴⁹

Les referències al respecte són escasses, suficients, però, per a albirar els guanys que per als seus titulars se'n derivaven. Així, per exemple, el 1437 Llorenç Banyuls vengué el domini útil de l'escrivania de Calp, de la qual n'era regent, per 2.100 s. al també notari Bernat Cesteller que des d'aleshores hauria de satisfer 18 s. de cens al senyor de la vila.²⁵⁰ En una data més tarda, el 1507 la universitat de Sueca adquirí l'usdefruit de l'escrivania de la cort per 3.700 s. al seu anterior titular Francesc Navarro,

²⁴⁴ Als registres de la batia, Antonio José Mira només ha pogut documentar l'existència d'una escrivania de la batlia. Tanmateix, el document citat més avall dona a entendre que es tractava d'una única escrivania que funcionava a l'hora com a cort local i de la batlia.

²⁴⁵ A. J. MIRA, *Idem*. A Castelló de la Plana ambdues escrivanies també eren independents. La del justícia satisfieia un cens de 18 s. i la meitat la del batle. P. VICIANO, *Els cofres del rei...*, p. 53-54.

²⁴⁶ ACCV, *Protocols*, n. 24.813 (1426, març, 16).

²⁴⁷ ACCV, *Protocols*, n. 27.369 (1464, gener, 5).

²⁴⁸ F. Aparisi, *L'ascens d'unes elits rurals...*, p. 61.

²⁴⁹ El 1491 Martí Fuster, notari de València, era regent de l'escrivania de Massamagrell, va arrendar aquesta a Lluís Ballester, també notari, per 90 s. anuals. ARV, *Protocols*, n. 3.096 (1491, juny, 16), citat per J. M. CRUSELLES, *Els notaris de la ciutat de València...*, p. 210.

²⁵⁰ ARV, *Protocols*, n. 700 (1437, agost, 13). J. M. CRUSELLES, *Idem*, p. 211.

de València, als quals calia afegir 530 s. en concepte de lluïisme a la senyoria.²⁵¹ No totes, però, eren tan cares: el 1493 Eirovís, la vídua de Jaume de Sempere *senior*, va vendre a Lluís Fenollar, batle de la vila, les «*scribaniam curie iustitatus et baiule predictae ville Penaguile*» per 1.400 s., que hauria de fer-se càrrec del cens de 9 s. que corresponia a la corona²⁵². A Castelló de la Plana, fins el 1423 era l'escrivania del justícia era igualment establerta en emfiteusí, per la qual el seu regent havia de pagar 18 s. Després d'aquell, però, l'escrivania començà a arrendar-se 500 s., una xifra que deu estar més a prop dels beneficis que aquesta generava.²⁵³ A Alcoi el salari que percebia l'escrivà del Consell era de 80 s., quasi bé deu vegades més que el cens que ell mateix havia de satisfer a la senyoria.²⁵⁴ A Sueca, entre 1438 i 1446 l'escrivà rebia anualment 200 s., de forma conjunta en diners i espècie. En algun moment de la segona meitat del Cinc-cents o ja entrat el segle XVI aquesta retribució fou disminuïda a 50 s. fins que el 1542 s'incrementà fins els 100 s.²⁵⁵ Aquesta xifra calia afegir ingressos extraordinaris com els 50 s. que va rebre el 1549 «per lo salari dels actes tocants a pagar a la universitat».²⁵⁶

Només en els casos que es disposava d'una posició consolidada i amb un nombre de clients habituals certament elevat, com és el cas de Guillem Peris, s'estava en condicions de renunciar a aquests tipus d'ingressos complementaris. En efecte, després d'haver après els rudiments bàsics de la notaria i sense deixar d'exercir-la, Peris va ocupar l'escrivania de Cocentaina, succeint l'esmentat Jofre de Pujaçons, ja en les dècades dels 70 i 80 del segle XV. Pels volts de 1487 abandonà el càrrec, per a centrar-se en l'oficina notarial quan ja aleshores havia esdevingut el principal notari del Comtat, l'Alcoià i la Vall d'Albaida i, en la pràctica, l'escrivà privat dels Roís de Corella, senyors de la vila.

Aquesta proximitat amb els senyors, puntualment podia traduir-se en la concessió no només de l'escrivania local sinó també del dret d'exercir la professió a les

²⁵¹ En aquest cas, doncs, el lluïisme no correspon a la dècima-com sol ser més habitual- sinó gairebé la setena part. A. J. MIRA, *Las finanzas del municipio...*, p. 119.

²⁵² El reconeixement de deute posterior signat per Lluís Fenollar també parla igualment de dues escrivanies aglutinades: «*scribanie curie iustitatus et baiulie*». APP., n. 236 (1493, abril, 18).

²⁵³ P. VICIANO, *Els cofres del rei...*, p. 53.

²⁵⁴ AMAIc, MC, n. 4, f. 79.

²⁵⁵ A. J. MIRA, *Las finanzas del municipio...*, p. 107-109.

²⁵⁶ PML, p. 16.

seues terres. Aquest és el cas de Genís Pérez, que pertanyia a una vertadera «nissaga» de notaris.²⁵⁷ El 1481 Genís devia conèixer els rudiments de l'ofici i comptar amb una clientela estable, possiblement heretada del seu pare. Per això, donat que «*esse ydoneum et sufficientem ad tabellionatus officium exercendum*» era nomenat «*notarium publicum per omnem terram et loca dictioni et iurisdictioni dictarum vallium de Setta et Travadell*» pel senyor de l'esmentat lloc, Sanç Roís de Lliori, «*ut eterne memorie comendentur*».²⁵⁸ No era aquesta l'única autorització que Pérez rebia de mans d'un senyor per a exercir l'ofici a les seues terres. Tres anys més tard Bernat Guillem Català, senyor de la baronia de Planes, amb les mateixes fórmules nomenava Genís «*notarium publicum per dictam villam et baroniam de Planes et eius loca*».²⁵⁹ No es tractava de cap dret exclusiu sinó d'una llicència senyorial per a desenvolupar la seua tasca notarial. El mateix Guillem Peris, que escripturà tots dos nomenaments, treballà de forma reiterada en ambdues àrees al llarg de la seua trajectòria professional. Malgrat tot, aquests nomenaments ens informen de la proximitat de Genís amb els membres de la petita noblesa local i dels seus esforços per consolidar una clientela benestant.²⁶⁰

D'una altra banda, la figura del notari-procurador estava certament estesa entre la societat valenciana.²⁶¹ Per als notaris aquesta era una forma d'ingressos més que el seu ofici comportava. Ultra això, era també una mostra de la solidesa professional adquirida al llarg dels anys, especialment si qui atorgava la procuradoria era una institució religiosa o un senyor feudal de cert renom. Per aquesta raó, fins i tot els titulars d'aquelles notaries on el tràfec de clients era constant no deixaven córrer l'oportunitat d'esdevenir procuradors. Així, per exemple, Guillem Peris, malgrat la

²⁵⁷ En efecte, Genís era fill, nebot i, ben probablement, nét de notaris. El seu pare era Miquel Pérez, germà de Mateu Pérez, que és més que possible que foren fills del Mateu Pérez que va treballar a Cocentaina a primeries de segle. Cf. arbre genealògic n. 11.

²⁵⁸ ACCV, *Protocols*, n. 23.806 (1481, gener, 23).

²⁵⁹ *Idem*, n. 23.810 (1484, desembre, 28).

²⁶⁰ Tot i que aquest tipus de documents no són massa freqüents en els protocols notariaus, la *potesta facere notarios* havia estat sempre una competència, no sols de rei o dels consells municipals, particularment València, sinó també dels senyors. Aquesta política de nomenaments de notaris per part de la noblesa s'inicià a les darreries del segle XIV, especialment de la mà dels ducs de Gandia, i s'intensificà durant el segle XV. V. PONS, «“Me fonc donada la auctoritat de notari”. La consolidación de la *auctoritas notariae* en València en el reinado de Martín el Humano (1396-1410)», *en premsa*.

²⁶¹ A Sueca, un notari amb escàs arrelament a la comunitat i, per tant, amb una clientela més aviat modesta, com Miquel Llagària el 1552 va enregistrar 32 procuradories, gairebé el mateix nombre de censals, 37. *PML*, p. 21.

multitud d'afers que el requerien, encara actuà com a representant del convent mercedari de sant Miquel de Xàtiva. En bona lògica, aquesta tasca era la conseqüència directa d'actuar com el notari privat del representat a la localitat on el notari tenia la seua oficina. Així, Peris va enregistrar algunes operacions a favor de l'esmentada institució, per bé que la seua tasca principal devia ser el cobrament dels censos derivats de les terres que el monestir posseïa al terme de Cocentaina.²⁶²

A les zones més estrictament rurals, el treball dels notaris com a procuradors era igualment intens. De vegades, aquesta tasca és la única referència documental que tenim d'alguns d'aquests professionals de l'escriptura, com ara Pere Fuster i Joan Montoro, d'Alcoi, o de Bernat Cervera, de Planes.²⁶³ Hi havia, però, d'altres col·legues de professió millor assentats al territori i, en conseqüència, amb una xarxa de contactes més extensa, la qual cosa podia tenir el seu reflex en un major nombre de nomenaments. Un bon exemple de tot plegat és l'esmentat Genís Pérez. Només en els protocols notariais de Guillem Peris, entre 1485 i 1503, s'ha pogut documentar set nomenaments, encara que a ben segur el nombre devia ser major. Entre els que recorrien a ell trobem camperols musulmans de les valls de Perputxent i d'Albaida, però també un membre de la petita noblesa, Joan de Cardona.

La finalitat d'aquests nomenaments era sovint, ja ho hem vist en el cas de Pérez, la recaptació de deutes. Així la persona interessada s'evitava les despeses que el desplaçament comportava i, més important, haver de desatendre les seues pròpies ocupacions.²⁶⁴ No eren únicament els membres de la comunitat els que bé per la diversitat d'assumptes que havien d'atendre, -els membres de les famílies benestants-, bé per la imperiosa necessitat de no deixar perdre el jornal, -els menys acomodats-, recorrien al notari-procurador. També els mercaders de la ciutat veien en els notaris

²⁶² El 1481, per exemple, va confeccionar un mena de capbreu de les terres del monestir a Cocentaina i els censos que generaven. ACCV, *Protocols*, n. 23806 (1481, febrer, 20).

²⁶³ Respectivament, AMAlc, No. 273, f. 79. *Idem.*, No. 275, f. 410 i ACCV, *Protocols*, n. 24948 (1464, abril, 12).

²⁶⁴ Joan, Pere i Martí Capdevila, tots ells germans, veïns tots ells de Penàguila, recorrien a Antoni Fenollar, notari de València, perquè, en qualitat de procurador d'ells, recaptara tots els béns "*per honorabilem et discretum Petrum Capdevila, quondam notario, in suo ultimo testamento nobis legatas*". Així s'estalviaven el viatge a la capital del regne sense renunciar al llegat del seu parent. *Idem.*, n. 23671 (1497, novembre, 24).

locals els seus agents de confiança.²⁶⁵ De la mateixa manera, els notables de les aljames no dubtaven en delegar la visita als seus deutors en mans dels notaris.²⁶⁶

Quadre 3: *Procuradories de Genís Pérez*

| <i>Any</i> | <i>Finalitat</i> | <i>Client</i> | <i>Condicció- ofici</i> | <i>Procedència</i> |
|------------|---|--|-----------------------------|-------------------------------------|
| 1485 | Recaptar certs deutes | Jaume Boscà | Mercader | Poblafranca de Rugat ²⁶⁷ |
| 1485 | Recaptar certs deutes | Ausias Pérez | Peraire | València ²⁶⁸ |
| 1487 | Recaptar certs deutes | Azmet Rodova | | Castelló de Rugat ²⁶⁹ |
| 1487 | "a demanar, exhigir e recuperar" de Jaume Culla 48 s. que li deu de resta de major quantitat. | Humaymat Emez | | Vall de Perputxent ²⁷⁰ |
| 1490 | <i>"ad recuperandum nomine nostro et pro nobis omnes et quascumque quantitates quas in secretia sedis Valentie sunt posite dotis spectabilis domne Iohane de Fajardo, comittisse de Cocentaina"</i> | Joan de Cardona | Senyor del Real | València ²⁷¹ |
| 1496 | Recaptar certs deutes | Joan i Pere Avellà, germans | | Penàguila ²⁷² |
| 1503 | Recaptar certs deutes | Isabel Soto, esposa de Genís Pérez | | Cocentaina ²⁷³ |

Una altra de les tasques que s'encomanaven als procuradors era la representació de l'interessat en processos davant de la cort del justícia local però també altres instàncies

²⁶⁵ Conrad d'Alpont, ciutadà de València, nomena procurador seu a Pere Olzina, notari de Bocairent, per a signar el quitament del censal que anualment li feia un matrimoni de l'esmentada vila. Tampoc sembla casualitat que la procuradoria estiga registrada per Bartomeu Olzina, notari establert ja a València. ACCV, *Protocols*, n. 17.457 (1510, abril, 12).

²⁶⁶ Alí Xeip, alami de la vall de Travadell, recorre als serveis del notari de València Jaume Durà «per recuperar certs deutes». *Idem*, n. 23.819 (1496, juny, 15)

²⁶⁷ *Idem*, n. 23.810 (1485, febrer, 23).

²⁶⁸ *Idem*, (1485, maig, 10).

²⁶⁹ *Idem*, n. 23.812 (1487, març, 21).

²⁷⁰ *Idem*, n. 23.810 (1485, juny, 16).

²⁷¹ *Idem*, n. 22.983 (1490, març, 11).

²⁷² *Idem*, n. 23.819 (1496, novembre, 18).

²⁷³ ACCV, *Protocols*, n. 23.393 (1503, agost, 5).

com els tribunals de la Batlia, de la Sotsgovernació a Xàtiva i, fins i tot, de la Governació a València.²⁷⁴ Per bé que qualsevol podia posar un clam, no hi ha dubte que els notaris coneixien millor els mecanismes de l'engranatge jurídic, raó per la qual no eren pocs els que recorrien a ells per dur a terme aquestes gestions. Habitualment la fórmula dels documents era força genèrica, “*ad interveniendum in iudicio*,” però en alguns casos sabem de la finalitat última que hi havia darrere del nomenament: Angelina Pujades, a ben segur vídua tot i que no ho especifica el document, recorria als serveis del notari d'Alcoi Bernat Vilaplana “*ad acusandum et executandum omnes et quascumque personas que in hereditate (...) de Gormaig malum facient cum besties bestiar vel alio modo et ipsas colonias executandum et cetera ad interveniendum in iudicio*”.²⁷⁵ Finalment, a banda d'aquestes comeses més habituals, l'atorgament de poders podia tenir una finalitat clara i precisa, a la fi de la qual el contracte entre el notari-procurador i el seu client concloïa com ara la compravenda d'una parcel·la de terra o el carregament d'un censal.²⁷⁶

El traspàs dels protocols

Sens dubte, una de les qüestions més delicades relacionades amb els registres notariais era el traspàs i custòdia d'aquests quan el seu titular moria. I això perquè es generava un conflicte d'interessos. Per un costat, el conjunt de la societat, que justament havia recorregut al notari perquè els seus actes «no pereixquen per oblit, mas que a memòria perdurable sien conservats e reduhits» demandava la seua conservació i disposició.²⁷⁷ Per l'altre, els hereus del notari difunt pretenien obtenir el màxim benefici possible amb la venda dels llibres notariais, sense preocupar-se per qui era el destinatari i quin anava a ser el seu ús. La solució que acabà imposant-se al llarg de la segona meitat del segle XIV fou l'obligació per part de la família del difunt de traspassar els registres a un altre notari que, en qualitat de regent dels protocols, s'encarregaria d'emetre les còpies que

²⁷⁴ Bernat Sanç, camperol d'Alcoi, recorria als serveis del notari de Xàtiva Esteve Bonança per a que el representara davant la cort de Governació.

²⁷⁵ AMAIc, *Protocols*, n. 493 (1445, abril, 13).

²⁷⁶ Joan Candel, estudiant comorant a València però, com es després del següent document i pel seu cognom, originari de Penàguila, nomenava procurador a Bartomeu Jover, notari de Dènia, “*ad vendendum, alienandum et omnimode relinquendum quadam alqueream meam sitam in termino ville Penàguila, tentam sub directo dominio Berengarii Merí ad censum* [en blanc]”. ACCV, *Protocols*, n. 13.891 (1426, gener, 3).

²⁷⁷ PML, Doc n. 2.

pogueren ser sol·licitades per tercers i repartir a parts iguals els beneficis que se'n derivaven d'aquesta gestió.²⁷⁸

A les petites viles i les comunitats rurals resulta complicat verificar el traspàs dels registres en la mesura que les referències són força esparses i els testimonis documentals escassos. Malgrat tot, fa la impressió que en aquest àmbit hi hagué un major interès per respectar la normativa establerta, particularment en els nuclis més petits. Ara bé, no es tractava de conservar *per se* els registres sinó a fi de poder dilucidar disputes i justificar drets en cas que algú els reclamara. El principal dels atractius d'aquests papers vells era la possibilitat de, previ pagament d'una taxa, emetre còpies legals dels documents en un moment donat. No cal dir que els notaris regents, en rebre o adquirir, els registres del seu company difunt, esperaven també heretar bona part de la clientela que aquest havia consolidat al llarg de la seua singladura professional. Ambdues qüestions, l'expedició de còpies i la transmissió d'una clientela, estaven completament vinculades a l'antiguitat dels llibres. I això perquè, quant més vells eren aquests, més es reduïen les opcions de trobar persones interessades i, per tant, menor era el preu que se'n pagava. Així les coses, amb el pas de dues i, sobretot, tres generacions, sembla que eren els mateixos notaris els que feien desaparèixer els protocols més antics donat que les persones a les quals implicaven eren ja difuntes.

A Penàguila, els protocols notariais eren tramesos entre els mateixos professionals sense majors entrebancs. Així, els llibres de Felip Domènec, que treballà durant les dècades centrals del segle XV, foren heretats per Jaume de Sempere *iunior*, que va estar actiu durant la segona part de la centúria i que a ben segur també va rebre els registres notariais del seu pare, Jaume de Sempere *senior*. En morir Jaume de Sempere *iunior* el 1493 els seus registres, no sabem si els de Domènec també, foren

²⁷⁸ La cessió a un tercer dels protocols podia ser temporal, en cas que el fill del notari difunt seguira el camí professional del pare. Així, el 1468, mort Pere Rovira, els seus registres passaren al notari també de Gandia Francesc Vallferosa, que recaptà el pagament dels actes de l'esmentat «en nom de senyor e regent los llibres de notes del discret quòndam en Pere Rovira». El fill d'aquest, Jordi, trigà alguns anys en esdevenir notari, però pels volts de 1475 ja devia tenir els protocols del seu pare sota la seua custòdia. AHN, Noblesa, *Osuna*, llig. 1.272, n. 7 (1468, desembre, 13). Cf. aquesta problemàtica a la mateixa ciutat de València a J. M. CRUSELLES, *Els notaris de la ciutat de València...*, p. 323-342.

custodiats per Pere Romana, que el va sobreviure alguns anys. I ja entrat el segle XVI, almenys els protocols d'aquest passaren a mans d'Umbert Fenollar.²⁷⁹

Resulta també interessant seguir les passes dels protocols notariaus de Guillem Peris donat el seu paper com a principal notari no només de Cocentaina i del Comtat sinó també de les comarques properes, la qual cosa els convertia en uns registres susceptibles de generar gens menyspreables beneficis. Després de la seua mort, en algun moment entre 1504 i 1505, els seus registres passaren a mans de Pere Sanç entre 1505 i 1521. Posteriorment, el seu fill, Miquel Peris acabà establint-se com a notari a la ciutat de València, portant amb si els registres del pare.²⁸⁰ I és que el fet que un dels fills del notari seguira la professió del seu progenitor diluïa el problema de la gestió i explotació dels registres notariaus en la mesura que una mateixa persona aglutinava ambdues condicions de notari regent i hereu. Això és el que hem vist en el cas de Guillem Peris i és el que va succeir entre els Pujaçons, una vertadera nissaga de notaris a Cocentaina: Jofre de Pujaçons deixà els registres al seu fill, Jaume, i a la mort d'aquest, tots els volums de la família eren custodiats pel seu fill, de nom Jofre, com l'avi.²⁸¹

De vegades, a fi de facilitar la transmissió dels protocols, eren els mateixos notaris els que especificaven als seus testaments a qui se'ls hi havia d'entregar. Aquest fou el cas de Bartomeu Martí, un notari de Cocentaina que en redactar el seu testament deixava a Domingo Pérez, notari de l'esmentada vila i un dels seus marmessors, «tots los meus libres notals e protochols e altres, exceptats los libres de la cort de la batlia, al qual prech en Déu que tinga en comanda e regescha e administre aquells felment axí com yo de aquell confie e de tot ço que dels dits libres e cartes traurà sia son propri a fer a ses pròpies voluntats. Emperò si alguns contrahents apparan e diran que yo he rebuda paga de alguns contractes ab sagrament, que ls do los dits contractes franchs.»²⁸² De forma explícita, doncs, Martí lliurava a Pérez tots els beneficis que dels seus registres pogués obtenir amb les condicions que ja hem vist, deixant sense efecte la

²⁷⁹ Respectivament, APP, *Protocols*, n. 235 (1492, gener, 35 i setembre, 27).

²⁸⁰ Respectivament, ACCV, *Protocols*, n. 23.816 (1493, febrer, 21) i n. 23.393 (1503, març, 13).

²⁸¹ AMAIc, *CJ*, n. 282, f. 410.

²⁸² ACCV, *Protocols*, n. 24813 (1426, març, 16).

fórmula de la comanda que ell mateix feia servir com a via de lliurament. Altres vegades, però, el canvi de mans dels protocols podia ser frenètic.²⁸³

Aquest interès responia a l'esperança d'obtenir alguns ingressos complementaris per la còpia de documents però també d'heretar la clientela del notari difunt. Mirar de mesurar, de comptar en diners el volum d'aquests beneficis amb les dades de què disposem resulta certament complicat donada l'exigüitat de les fonts. Sembla ser que la còpia de documents per part dels notaris regents es pagava al voltant dels 3 s., l'equivalent al que cobrava un capellà per una missa funeral cantada o el preu d'una arrova de farina de forment.²⁸⁴ Aquesta és la quantitat que trobem registrada en el protocol de Bernat Ferrer corresponent a l'any 1476 per una mà diferent a la seua junt a l'expressió «*facta ceda*».²⁸⁵ La xifra es correspon, si fa no fa, amb els 4 s. que el 1540 Joan Bernabeu de Penàguila hagué de pagar pel trasllat d'un censal originàriament carregat el 1474.²⁸⁶ Siga com vulga, l'existència d'un mercat de protocols notariais suggereix que els ingressos no devien ser menyspreables.²⁸⁷

²⁸³ A tall d'exemple, podem resseguir la singladura dels registres notariais de Miquel Llagària, l'activitat professional del qual es prolongà durant gairebé vint anys, des de principis de la dècada de 1540 fins el 1561. Entre els fulls del volum corresponent a 1552 trobem referències a cinc notaris que, al llarg dels vint-i-cinc anys posteriors, de forma puntual o més regular van disposar dels seus registres. El primer d'ells fou el seu mateix fill, Miquel Llagària *junior*, que entre 1560 i 1577 exercí com a notari a les portes d'entrada a València -ja que mai superà l'examen per a convertir-se en notari de la ciutat. D'ençà la mort del pare el 1563, i probablement fins el 1577, custodià el seus volums però sense traslladar-se a Sueca. Potser per això que lliurà puntualment algun volum a Simó Livillo, notari de Sueca, a fi que emetera còpies i registrara la cancel·lació d'alguns deutes. També documentem la presència de Gaspar Garcia, notari de la ciutat de València, però la seua actuació sembla respondre més bé a una substitució ocasional deguda a l'absència de Llagària *junior* que no a la possessió regular dels registres. El 1580 encara era el regent dels protocols un notari de València, Joan Gomes. Cinc anys després, però, els registres notariais havien retornat a Sueca de la mà de Timoteu Rodríguez de la Vega, un notari veí de l'esmentat lloc. No sabem de quina forma Rodríguez pogué adquirir els registres de Llagària *senior* però, siga com vulga, aquest cas posa de manifest els esforços d'alguns notaris per disposar dels registres que els seus predecessors en l'ofici més immediats van confegir. Hi ha referència als regents dels protocols a *PML*, Doc. No. 57, 94, 223, 317, 346, 357, 359, 390, 471, 482, 488 i 512.

²⁸⁴ Respectivament, ACCV, *Protocols*, n. 23.802 (1473, novembre, 4) i n. 23.393 (1503, febrer, 28).

²⁸⁵ Exactament diu: «*facta ceda*» i per sota, «preu 3 s.» *Idem*, n. 21.819 (1476, març, 29).

²⁸⁶ Es tracta d'un censal venut per per Mateu Fenollar, també de Penàguila, a Genís Cerdà, notari de Bocarent. Com que es tracta de papers solts, no he pogut establir qui és el notari que enregistrà l'acte així com qui redactà el posterior trellat, de la qual cosa en deixà constància sobre l'original. APP, *Censals*, n. 1 (1474, febrer, 10).

²⁸⁷ Sovint els protocols notariais contenen actes referits no només a un conjunt més o menys extens d'individus sinó també a la mateixa universitat o a la senyoria. La presència d'aquest tipus d'actes jurídics solia ser més intensa en aquells casos en què el notari compaginava el seu ofici amb el càrrec d'escrivà del Consell o del senyor de la comunitat. Llavors no resultava estrany que la persona en qüestió barrejara ambdues tasques també sobre els seus escrits. Així les coses, a la mort d'aquests notaris-escrivans i

L'anàlisi de les inversions ramaderes palesa la capacitat d'adaptació, una vegada més, de les elits locals al territori. Sense la demanda del mercat i d'unes condicions naturals favorables, la inversió en bestiar no passava de ser un tret anecdòtic, marginal si es vol, en el conjunt de l'economia de les famílies mitjanes. En aquests casos, la possessió de ramats cercava més aviat l'autoconsum de llet i, puntualment de carn, però sobretot proveir-se de fems per mitigar l'esgotament dels sòls. Per a les famílies benestants, en canvi, la ramaderia estava lluny de significar un complement més de la seua economia. Ben al contrari, representava un capítol essencial de les seues inversions, tant a les planes costaneres, com i sobretot, al rerepaís muntanyós. En efecte, a la zona interior de la Sots governació de Xàtiva, l'augment de la demanda de carn i sobretot de draps de llana a un preu competitiu així com un medi natural favorable permeteren l'enlairament de la ramaderia ovina ja des de la segona meitat del segle XIV. Aquest increment de l'activitat ramadera comportà l'aparició de noves construccions -corrals- per al tancament del bestiar així com una major competència per les zones de pastura.

Sens dubte, els més nombrosos a casa nostra eren els ramats d'ovelles i, en menor mesura, els de cabres. Convé, però, no menystenir el desenvolupament d'altres cabanes, com ara els bous, les cavalleries, els porcs o, fins i tot, les abelles. De fet, els notables locals no renunciaren a participar d'aquestes formes de ramaderia ni tampoc de les activitats pesqueres. Val a dir que el grau de participació en cadascun dels sectors esmentats fou diferent segons els llocs i els condicionaments naturals de cada àrea. I en aquest fet rau un dels trets definitoris de les elits rurals per damunt de les seues particularitats, que és, poder adaptar-se a les possibilitats d'enriquiment que ofereix l'economia local. Són els seus ramats els que proveeixen de carn, de llana i cuiram la població i les indústries de la zona; són ells els que arrenden les pastures o, si més no, en dinamitzen el mercat, i assorteixen d'animals les pròpies comunitats i encara les veïnes. Aquesta voluntat de ser-hi present, els porta a participar d'activitats que almenys d'entrada podríem pensar insignificants però que en el context local adquireixen una

davant el perill de perdre la documentació, els mateixos Consells podien intervenir en el traspàs i mirar de fer-se amb protocols notariais per a la seua custòdia i administració. Això és el que passà a Alcoi després de la mort de Pere Martí.

altra dimensió. Així, la pesca pot resultar una inversió altament especulativa si és de les espècies més preuades, com la tonyina, de la mateixa manera que l'apicultura quan es tracta de proveir de mel i cera un monestir.

L'exercici de la professió notarial esdevingué una via de consolidació i ascens social per als membres de les elits rurals al llarg de la baixa edat mitjana. Cal mesurar la rendibilitat de l'ofici no només en termes absoluts, atenent als ingressos directes que generava, sinó també en relació al temps que els notaris hi dedicaven. En aquest sentit, l'examen dels registres permet concloure que la dedicació d'aquests professionals de l'escriptura amb prou feines superava el terç anual, amb una mitjana de deu dies al mes. En general, la seua tasca no els requeria tota la jornada, hi havia prou amb unes hores perquè s'aplegaren els veïns que necessitaren dels seus serveis. La resta del temps el passaven amb feines complementaries, exercint de procuradors d'alguns dels seus clients o al capdavant d'alguna escrivania senyorial o local, però també atenent les seues pròpies inversions. I és que convindria recordar que, com a elits rurals que eren, la seua professió no era ni de lluny la única font d'ingressos. Personatges com Pere Cerdà, de Bocairent, Andreu Bernat, de Castalla, Cristòfol Aragó, de Valldigna, o l'esmentat Pere Romana de Penàguila estaven presents en un ampli ventall d'activitats econòmiques. Així, els trobem com a arrendadors de rendes eclesiàstiques i senyorials, i posseïdors de mitjans de transformació -forns, molins i almàsseres- que arrendaven a tercers. El crèdit figura també entre els seues inversions fins el punt de convertir-se en gairebé prestadors professionals, donat el volum de diners lliurats i el nombre de préstecs realitzats. A més, posseïen terres i bestiar que els procuraven excedents per a comercialitzar. Sens dubte als ulls dels contemporanis eren notaris però ja hem vist que la seua dedicació a aquest ofici era, en la pràctica, parcial.

CAPÍTOL III

Les xarxes familiars

El model familiar que a la tardor de l'Edat Mitjana caracteritzava l'Occident Medieval és el model cristià monògam i exogàmic amb un nombre reduïts de fills, és a dir, la família nuclear sobre la qual s'assenta l'explotació camperola.¹ Amb tot, conjunturalment la família podia incrementar el seu nombre de membres en funció del cicle biològic i de les pròpies necessitats: amb pares en edat avançada, o en llars sense fills, el recurs a mossos i fins i tot afillats es presentava com una urgència indefugible. Per altra banda, la família era el principal element socialitzador perquè transmetia els coneixements i el sistema de valors de la societat d'una generació a una altra.

1. Negociant matrimonis

El matrimoni marcava el pas de l'adolescència a la maduresa, el deslliurament de la família pairal, almenys teòricament, i el naixement d'una nova llar dins la comunitat, que assumia les responsabilitats tributàries pròpies i, en el cas dels homes, la possibilitat de participar de la política local i exercir càrrecs en el govern municipal. Abans, però, les famílies dels contraents, tant cristianes com musulmanes, han recorregut un llarg camí de negociacions per acordar les aportacions econòmiques de cada part. El casament d'un fill o d'una filla era, sens dubte, un dels assumptes més importants que devien afrontar els prohoms. L'obtenció d'un dot generós permetria engegar noves activitats econòmiques i ampliar les perspectives de promoció social del llinatge. Per bé que l'elecció final competia als caps de família, el futur de la progenitura és gestionada en el

¹ Òbviament, aquest no era l'únic model. A les terres germàniques, junt a la família nuclear es detecta la presència de la *Sippe*, entesa com una comunitat d'individus vinculats entre sí per lligams de parentiu exclusivament masculí. A la Catalunya Vella, la família es caracteritzava per donar prioritat a la descendència patrilinial i al parentiu agnàtic. Per altra banda, la figura de l'hereu limitava la multiplicació de famílies i convertia una família inicialment nuclear en múltiple o extensa segons el seu cicle biològic. Pel que fa al celibat, aquest ocupava un lloc marginal en la societat pagesa. Cf., respectivament, W. RÖSENER, *Los campesinos en la edad media...*, p. 186-196. M. Aventín, «Família i unitat d'explotació», a E. Giralt (dir.) i J. M. Salrach (coord.), *Història Agrària dels Països Catalans. Volum II. Edat Mitjana* (Barcelona, 2004), p. 467-504. F. GARCIA-OLIVER, F., *La vall de les sis mesquites...*, p. 137. A. FURIÓ, «Tierra, familia y transmisión de la propiedad en el País Valenciano durante la baja Edad Media», a R. Pastor (coord.), *Relaciones de poder, de producción y de parentesco en la Edad Media y Moderna: aproximación a su estudio* (Madrid, 1990), p. 305-328, particularment p. 313.

si de la parentela. En absència del pare, eren els germans majors els que assumien la recerca dels candidats.²

Una vegada les famílies arribaven a un acord, aquest s'havia de fixar per escrit davant del notari, que redactava els capítols matrimonials per donar-hi les garanties jurídiques preceptives. El document notarial atorgava la validesa legal al compromís. La benedicció de l'Església era un tràmit formal però imprescindible amb el qual s'inaugurava la singladura de la nova família. En tot aquest procés els nuvis restaven al marge i, de fet, el capellà no podia oficiar el matrimoni sense l'autorització expressa dels pares. Ara bé generalment, de les negociacions, no en tenim constància més que a través de la clàusula habitual en els documents *«de voluntate parentorum et amicorum»*, en referència al fet que el matrimoni es produïa amb l'aprovació de la parentela.³ Només de forma puntual sabem alguns detalls d'aquestes negociacions.⁴

S'han pogut identificar un total de 114 matrimonis protagonitzats per prohoms locals. No cal dir que el nombre està lluny d'acostar-se a una xifra exhaustiva dels casaments que protagonitzaren les elits rurals, però, malgrat tot, és indicadora de les

² La vídua del notari Jaume Sempere casà la filla *«de voluntate aliquorum parentuum et amicorum meorum et signanter de consensu et permissi Iohannis et Iacobi de Sempere, filiorum meorum, hiis presentium»*, amb el pareire de València Pere Barreda. ARV, *Protocols*, n. 3.205 (1487, juny 16).

³ Això no vol dir que els joves no tingueren els seus propis sentiments al marge del futur que els pares havien traçat per a ells. A Planes, les respectives famílies de Joan Andreu Ferrer, *in artibus studente*, i Gràcia devien desaprovar la relació que tots dos mantenien i sol·licitaren la intervenció del rector local perquè interrogues la parella. Així, els demanà *«si contraxerunt matrimonium per verba de presenti aut per verba de futuro, et si per verba de futuro si fuit inter eos subsequita copula carnalis (...) respondentes, dixerunt quod non verum est tamen quod ipsi contraxerunt matrimonium per verba de futuro medio iuramento tamen illud non fuit consumatum per copulam carnalem»*. Gràcia havia avançat el seu propi dot, amb robes i joies, que Joan Andreu hagué de tornar en presència del capellà. ACCV, *Protocols*, n. 22.058 (1485, agost, 26). Una pràctica tampoc estranya, més habitual entre els musulmans que no entre els cristians és el rapte de la jove. F. GARCIA-OLIVER, *La vall de les sis mesquites...*, p. 124.

⁴ Quan Lluís Sisternes redactà el seu testament, establí que a la seua filla Elionor fóra dotada amb 5.000 s. En les converses amb Jaume Avellà per al casament de la jove amb Joan Avellà, Sisternes es comprometé a lliurar-li en concepte de dot 8.000 s. I com «do dit pare de aquella és mort e és seguit que se's trobat testament fet per lo dit en Luís (...) per tolre tota manera de plet e qüestió entre aquells [els nuvis i la vídua], en presència de voluntat del dit en Johan Avellà, spòs sdevenidor de aquella, [Elionor] renuncia a tots los drets e accions que li pertanguen en los dits V^m sous legats en lo dit testament axí com si no y li fosen stats legats, *et cetera*, sots tal pacte e condició, que complidament li sien promeses en les cartes de dit matrimoni com a dot sua per la dita mare sua en lo dit nom tots los dits VIII^m de promés donar per lo dit en Luís Sisternes en contemplació del dit matrimoni». AMAIc, *Protocols*, n. 1.318 (1476, març, 6).

tendències generals.⁵ En aquest sentit, el tret principal que defineix l'estratègia matrimonial és l'endogàmia geogràfica.⁶ Els notables del camp casaven els seus fills amb altres famílies benestants de la mateixa comunitat que controlaven els principals càrrecs de govern local. En aquest sentit, les connotacions del matrimoni no eren sols econòmiques sinó també polítiques. Cal afirmar la preeminència dins de la comunitat local i els enllaços matrimonials són l'ocasió per a ordir un teixit d'aliances locals. D'aquest comportament endogàmic són un bon testimoni les aliances que forjaren al llarg del segle XV els Belsa, els Ferrando els Astruc i els Matamala a Palma, els Fenollar, els Sempere, els Avellà i els Sisternes a Penàguila, els Tahuenga, els Boscà i els Vâdenes a Llutxent, els Vidal i els Oltra a Planes o els Montoro i els Calbó a Gorga, per esmentar alguns casos.⁷

La comarca constituïa un segon àmbit de recerca de candidats. Com els productes agrícoles, les cavalleries i els draps també circulen les notícies de joves que han arribat a l'edat de contraure matrimoni. Clarament podem distingir una àrea interior, que aglutina la zona compresa entre Alcoi i Albaida, i una costanera, entre Oliva, Llutxent i la Valldigna. Per descomptat, els contactes eren més intensos entre els nuclis propers de manera que no resultaven estranys els casaments entre els fills dels prohoms de Palma i Llutxent o de Planes i Gorga, Llutxent i Simat, per citar-ne alguns. Un bon testimoni d'aquesta actitud és el matrimoni de Joan Sanç, fill de Guillem Sanç de Cocentaina, amb Iolant, filla d'Antoni Mollà d'Albaida.⁸

Donat el predomini del criteri endogàmic, la procedència socioprofessional dels candidats resultava certament secundari. Així, a les viles mitjanes foren habituals les aliances matrimonials entre camperols i artesans acomodats que compartien les tasques de govern local. Un bon exemple és el casament a Cocentaina entre el draper Bernat Martí i Iolant, filla del llaurador Joan Pérez Monino.⁹ A les viles petites i, per tant, amb trets rurals més acusats, com Planes o Penàguila aquesta endogàmia del grup dirigent

⁵ Per això, cal prendre amb cautela les xifres que s'expressen tot seguit en la mesura que són el reflex d'un moment precís de la trajectòria familiar i, en conseqüència, poden quedar fora altres integrants de la unitat domèstica perquè, entre d'altres raons, ja han mort o han deixat la casa paterna.

⁶ Cf. el cas de Castelló de la Plana a P. VICIANO, *Regir la cosa pública...*, p. 154-159.

⁷ Cf. arbres genealògics.

⁸ *Idem*, n. 14.

⁹ ACCV, *Protocolos*, n. 23.807 (1482, març, 18).

era més intensa, deixant en un segon plànol la dedicació professional de les famílies. Podem citar el cas del batle d'Oliva, el mercader Pere de Ribes, que prengué per muller la filla d'un pagès benestants, Arnau Salelles.

Si els matrimonis intracomunitaris responien a l'estratègia de reforçar el control polític d'unes poques famílies sobre el consell local, emparentar amb famílies foranes a través de les filles d'aquestes, pretenien també consolidar els fonaments econòmics gràcies a les elevades aportacions matrimonials, sense posar en risc la preeminència en la política local del llinatge. D'altres preferien casar les seues filles amb famílies assentades ja a la ciutat, posant així les bases per al trasllat definitiu del llinatge. Aquestes estratègies no eren excloents entre si i, de fet, les progenitures generoses amb què comptaven les famílies benestants permetien no excloure cap d'elles. Al capdavant, corresponia al cap de família establir quines eren les prioritats. Així, per exemple, Jaume Sempere de Penàguila contractà els matrimonis dels seus dos fills majors, Jaume i Pere, amb famílies de la regió. A la filla, però, la casà amb el pare de València Pere Barreda. Finalment, el menor dels germans, Joan, s'establí com a notari a la capital del regne.¹⁰

2. Heretaràs la terra: donacions nupcials, dots i germanies

La relació econòmica dels cònjuges havia de regulars-se a través d'alguna de les institucions que els Furs i el costum havien establert des del mateix moment de la conquesta, el sistema dotal i el contracte de «germania». El primer d'ells accentuava els lligams dels esposos amb les famílies respectives en la mesura que fixava la separació de béns entre tots dos. En cas de mort d'un d'ells, el seu patrimoni passava directament als hereus. En canvi, la germania reforçava les complicitats entre la parella casada, ja que a cadascuna de les parts li corresponia la meitat dels béns del matrimoni. Potser per aquest caràcter associatiu, el contracte de *fraternitatem, societatem et germaniam* sembla ser que dominà com a règim econòmic dels nous matrimonis arreu del país en les dècades

¹⁰ I no és, òbviament, l'únic cas arreu del País Valencià. A Sueca, més a prop de València, i per tant, del dinamisme social de la gran ciutat del regne, els llauradors benestants tendeixen també a forjar un grup de prohoms emparentat i tancat. El cas de Guillem Coll és força il·lustratiu. Aquest ric camperol concertà el matrimoni de les seues dues filles amb dos notaris de València, però el seu fill, hereu universal dels seus béns, es casà i romangué a Sueca, un temps almenys, fins que es traslladà a la capital uns anys després. A. FURIÓ, *Camperols del País Valencià...*, p. 59-60.

posteriors a la conquesta, un context de dificultats i inseguretats lligades al procés colonitzador. Superats aquests entrebancs, el sistema dotal hauria estat hegemònic durant la baixa edat mitjana.¹¹ Convindria, però, matissar l'abast d'aquest predomini. Fa la impressió que l'hegemonia del dot només s'estenia per les planures al·luvials del país on es desenvolupava una agricultura intensiva. En canvi, a les zones muntanyoses de l'interior, dedicades a la ramaderia, el domini de la germania fou absolut.¹²

No sembla que el nivell de riquesa dels cònjuges siga un factor clarament decisiu a l'hora d'explicar aquesta variació regional, tot i que convé tenir-lo present. En efecte, també entre les elits rurals va perviure la comunitat de béns, bàsicament a les comarques del rerepaís, per bé que el sistema dotal era majoritari. Així, doncs, d'un total de 114 referències, 72 corresponen a dots i 42 a contractes de germania. Tot i el que el desequilibri és del 64 davant del 36% a favor del sistema dotal, si atenem al lloc d'enregistrament dels documents, tots els matrimonis concertats mitjançant el règim de germania foren protagonitzats per famílies de les comarques interiors de l'Alcoià, el

¹¹ Cf. una síntesi del tema a P. VICIANO, *Els peus que calciguen la terra...*, p. 130-139. També D. Lightfoot, *Women, Dowries and Agency. Marriage in fifteenth-century Valencia* (Manchester-Nova York, 2013).

¹² Així, les zones d'horta com a Catarroja, durant el regne de Ferran el Catòlic, només un de 32 matrimonis era en germania. A Castelló de la Plana, a la zona nord del país, de 21 contractes nupcials només 3 eren en comunitat de béns. Per contra a les zones d'interior com Lliria, fora ja de l'Horta de València, d'un total de 15 contractes nupcials, 10 corresponien a germanies. A Alcoi, entre 1296 i 1303 conservem 33 contractes de germania en front d'un sol de dot. A Cocentaina l'hegemonia de la comunitat de béns era similar. A la zona septentrional del país, a Vilafranca, tot i que no s'especifica el nombre, «tots els enllaços matrimonials formalitzats a Vilafranca al tombant del segle XIV s'estableixen a través d'una germania entre els cònjuges, de manera que el nou matrimoni es regeix per la comunitat de béns entre els esposos». Ja al segle XV, a les comarques del Comtat i l'Alcoià, a partir dels protocols notariais, sobre una mostra de 349 contractes, només 53 corresponien al règim dotal i la resta, 296, eren de comunitat de béns. Cf., respectivament, S. VERCHER, *Casa, família i comunitat veïnal...*, p. 63. P. VICIANO, *Regir la cosa pública...*, p. 150. A. FURIÓ, «Reproducción familiar y reproducción social: familia, herencia y mercado de la tierra en el País Valenciano en la baja Edad Media», a F. García González (ed.), *Tierra y familia en la España meridional, siglos XIII-XIX. Formas de organización doméstica y reproducción social* (Múrcia, 1998), p. 25-43, especialment p. 33-36. D'ell mateix, «Tierra, familia y transmisión de la propiedad en el País Valenciano durante la baja Edad Media...», p. 326. J. A. LLIBRER, *El finestrall gòtic...*, p. 172. V. ROYO, *Estratègies econòmiques...*, p. 167-168. J. TORRÓ, *La formació d'un espai feudal...*, p. 116-117, C. FERRAGUD, *El naixement d'una vila rural valenciana...*, p. 211-212. J. PIQUERAS, «El régimen económico del matrimonio en la sociedad valenciana tardomedieval: La germania o comunidad de bienes en las comarcas meridionales, 1421-1531», *Espacio, tiempo y forma. Serie III. Historia medieval* 22 (2009), p. 281-300. F. GARCIA-OLIVER, «Viure en l'Edat mitjana. La família rural», *Canelobre* 52 (2007), p. 88-101. Per a Catalunya cf. Ll. TO FIGUERAS, «Systèmes successoraux et mobilité sociale aux alentours de 1300: les contrats de mariage d'Amet et de Besalú en Vieille Catalogne», a S. Carocci (ed.), *La mobilitat social nel medioevo* (Roma, 2010), p. 453-490. R. Lluch BRAMON, «Las dotes y diferenciación campesina: una aproximación a partir de la exacción servil DEL matrimonio», a A. Furió i F. Garcia-Oliver (eds.), *Pautes de consum i nivells de vida al món rural medieval* (València, e.p.), consultat en xarxa www.uv.es/consum/lluch.pdf

Comtat i la Vall d'Albaida. Contràriament, la utilització del dot es concentrava a les zones més agrícoles –l'Horta de Gandia i la de Xàtiva– però superava l'abast geogràfic de la germania ja que també hi era present a les comarques ramaderes. Malgrat tot, sí que podem observar que entre el camperolat més ric, assentat normalment als centres agrourbans, hi hagué una preferència per la separació de béns, més que no per la germania.

La comunitat de béns havia mantingut el seu protagonisme a les zones del rerepaís durant la tardor medieval. Això no obstant, cal dir que els trets distintius no eren exactament els mateixos d'ençà els segle XIII, sinó que havia evolucionat adaptant-se a la societat valenciana baixamedieval. Al segle XV, el matrimoni era el resultat de la negociació entre els pares i parents dels cònjuges, amb independència del règim que s'escollira per a la nova unitat domèstica. Per una altra banda, si la raó de la difusió inicial de la germania era la impossibilitat dels pares de dotar convenientment els cònjuges, al Cinc-cents, almenys entre les famílies benestants, aquesta mena de contractes podien estar precedits per les respectives donacions a cada un dels nuvis. Tot sembla indicar que, per a la dona, aquesta aportació significava la seua exclusió de l'herència paterna, com succeïa en el sistema dotal. Finalment, a diferència del què solia succeir cent cinquanta anys abans, l'aportació de béns efectuada per cada un dels cònjuges o per les respectives família no havia de ser necessàriament equiparable. De fet, per bé que la contribució de les parts en alguns casos fóra desigual, la raó de ser de la germania continua sent la gestió del patrimoni familiar conjunta i en igualtat de condicions, almenys legalment, entre l'home i la dona. A la fi de la societat, per mort d'un del cònjuges normalment, tant els béns aportats com aquells que la parella hagués acumulat al llarg del seu itinerari vital junts, haurien de ser repartits de manera equitativa.

Un bon exemple de tot plegat és el matrimoni de Bartomeu Monino i Caterina, tots dos fills de pagesos de Cocentaina.¹³ Per una banda, Bartomeu va rebre del seu pare 5.000 s. estimats sobre una casa a la vila i sobre un tros de terra de regadiu i secà, en part plantat de vinya i oliveres, valorades cada una de les possessions en 2.000 s. A més, li atorgava 1.000 s. sobre els béns de l'herència de la mare. Per l'altra, Caterina rebé

¹³ ACCV, *Protocols*, n. 23.804 (1479, maig, 26).

de la seua àvia paterna, únicament 360 s. que rebria *in continenti celebrato dicto matrimonio*. A més, és probable que el pare de Caterina, Andreu Sanç, que ja aleshores era mort, establira en el seu testament alguna quantitat per al casament de la filla. En qualsevol cas, Bartomeu i Caterina, després de rebre les respectives donacions, signaren una germania.

La comunitat de béns fou també la fórmula del contracte nupcial entre Joan Lluna i la filla de Pere Berenguer.¹⁴ Ell va rebre del seu pare, del mateix nom, una aportació de 6.000 s. *in denariis, raupis et censualibus*, que li prometé entregar *celebrato dicto matrimonio*. Els parents d'Isabel, que és com li deien a la jove, no realitzaren cap contribució perquè, en bona lògica, ella ja hauria rebut l'herència paterna en morir el pare. Tot i la condició de camperol de Joan Lluna, no va atorgar cap parcel·la de terra al seu fill, raó per la qual podem pensar que seria Isabel qui aportara la terra en les primeres passes de la nova unitat conjugal. Al capdavant, que la família de la dona contribuïra amb terres al matrimoni no devia ser un fet estrany, almenys si aquest es regulava mitjançant un contracte de germania. La vídua de Francesc Iago va lliurar a la seua filla 1.700 s. dels quals 400 eren en moneda, 100 en robes i joies i els 1.200 restants en terres.¹⁵

Malgrat tot, el gruix dels contractes matrimonials entre les famílies de les elits rurals es regulaven majoritàriament mitjançant el sistema dotal que establia, prou que ho sabem, la separació de béns entre els cònjuges. Així, doncs, la muller podia disposar lliurement del dot per ella aportat, per bé que ell pogués administrar aquests béns. A la mort del marit, els hereus havien de restituir a la vídua la suma aportada íntegrament, sobre la qual ni ells ni els creditors, en cas d'haver-hi, tenien cap mena de dret. Entre els sectors mitjans i acomodats de la comunitat eren les mateixes famílies les que proporcionaven als joves els béns dotals. Per tant, proveir d'un bon dot una filla no sols li assegurava les millors aliances possibles i, per extensió, el manteniment o la superació de la posició social del llinatge.¹⁶ A més d'això, era garantia de la seua estabilitat

¹⁴ AMC, *Protocols*, n. 22 (1493, febrer, 10).

¹⁵ AMAlc, *Protocols*, n. 1.317 (1473, febrer, 15).

¹⁶ També hi havia casos que, malgrat disposar d'un dot generós, la vídua podia concertar en enllaç amb perspectives més modestes. La filla de Lluís Rotlà, després d'enviduar del seu primer marit, el mercader Nadal Cirera, es casà amb l'apotecari Bartomeu Moltó. Úrsula, que és com li deien, aportà el seu dot de

econòmica anys a venir, en cas de viduïtat o, més rarament, que l'home fora un mal gestor.¹⁷ En definitiva, el dot pretenia assegurar, almenys parcialment, la viabilitat econòmica del nou grup domèstic, «per tal que mils puxats portar la càrrega del dit matrimoni», com li deia en el moment de lliurar-li'l Vicent Savall a la seua filla Joana.¹⁸ Quin era, per tant, el valor econòmic i la composició del dot de les joves benestants?

A grans trets, podem situar el dot mitjà al món rural entre els 400 i 800 s., de manera que a partir del miler de sous podem afirmar que som al davant d'una família acomodada.¹⁹ Amb tot, és cert que les dades oscil·len entre els 1.000 i els 11.000, una variació força acusada que convé puntualitzar. De fet, si acceptem que els sectors més inferiors de la noblesa podrien ser considerats, segons les circumstàncies, com a membres de les elits rurals, la forqueta abastaria fins els 22.000 s. que el donzell Jaume Rotlà de Planes lliurà a la seua filla Maria. Perquè, més enllà de la seua condició social, el cercle de relacions dels Rotlà es concentrava en aquesta petita vila rural on, a més, tenien fixada la seua residència.²⁰ Així, doncs, sobre una mostra de 72 dots, la mitjana se situa al voltant dels 2.500 s., una xifra que s'equiparava i, en alguns casos, fins i tot superava els dots de l'artesanat mitjà. Amb tot, és cert que el gruix dels documents, concretament el 47%, se situen en un nivell una mica inferior, entre els 1.000 i els 2.000 s. Un 36% dels dots oscil·laven entre els 2.001 i els 4.000 s. Finalment, els dots més

5.000 s. mentre que el nuvi tan sols contribuï amb els 2.000 s., sense fer l'escreix, atès que estava eximit de fer-ho donada la condició de vídua de la núvia. Les condicions de l'enllaç il·lustren, per tant, la davallada social que experimentà la filla de Lluís Rotlà entre un i l'altre matrimoni. ACCV, *Protocols*, n. 23.824 (1504, abril, 20).

¹⁷ Així, per exemple, Antoni Sanç fou condemnat pel justícia de Cocentaina per *certis rationalibus causis dilapidator seu bonorum vestrorum dotis, videlicet, et augmenti vestrorum* a restituir a la seua dona, Iolant, els 1.500 s. de dot i escreix. AMC, *Protocols*, n. 35 (1464, novembre, 27).

¹⁸ ACCV, *Protocols*, 24.813 (1426, agost, 11).

¹⁹ A Catarroja, la mitjana dels dots es situava en els 1.000 s. A Lliria el valor mitjà era d'un miler de sous. A la Ribera es situaven sobre els 400 i 1.000 s. A Castelló oscil·laven al voltant dels 800 s., la mateixa xifra que assolien la filles dels llauradors cristians de la Vall d'Alfàndec. Cf., respectivament, S. VERCHER, *Casa, família i comunitat veïnal...*, p. 54-59. J. A. LLIBRER, *El finestral gòtic*, p. 164-171. A. FURIÓ, «Entre la complémentarité et la dépendance: rôle économique et travail des femmes et des enfants dans le monde rural valencien au bas Moyen Âge», *Médiévales* 30 (1996), p. 23-34, concretament, p. 24. P. VICIANO, *Regir la cosa pública...*, p. 145-150. F. GARCIA-OLIVER, *La vall de les sis mesquites...*, p. 142-143.

²⁰ Amb tot, cal dir que els fills més petits de Jaume i Joan Rotlà representen l'assentament definitiu de la família a la ciutat, uns a Xàtiva i d'altres a València. Alguns dels fills, però, encara romangueren vinculats a Planes: Ausias, fill de Jaume fou rector de l'església local, on residia. Bona mostra dels lligams amb el món rural d'aquest llinatge és el fet que la filla de Joan, Damiata, morí i fou soterrada a la Font d'En Carròs, on hi residia amb el seu marit, Ausias Folqués. Cf. arbre genealògic n. 13.

elevats, superiors als quatre milers de sous, tenien una escassa representació sobre el conjunt, només del 17%.

Quadre 11: *Valor dels dots*

| <i>Sous</i> | <i>Casos</i> | <i>%</i> |
|--------------|--------------|----------|
| 1.000-1.500 | 21 | 29% |
| 1.501-2.000 | 13 | 18% |
| 2.001-2.500 | 6 | 8% |
| 2.501-3.000 | 5 | 7% |
| 3.001-3.500 | 7 | 10% |
| 3.501-4.000 | 8 | 11% |
| 5.000 | 3 | 4% |
| 6.000 | 2 | 3% |
| 7.000 | 1 | 1% |
| 8.000 | 1 | 1% |
| 10.000 | 2 | 3% |
| 11.000 | 2 | 3% |
| 22.000 | 1 | 1% |
| <i>Total</i> | 72 | 100,0 |

No sembla que el valor dels dots experimentés un creixement significatiu al llarg del segle XV, com sí ho féu a altres territoris de la Corona d'Aragó.²¹ Més que el cronològic, eren altres factors els que condicionaven la quantitat aportada per les joves. L'horitzó professional dels pares tingué clarament major rellevància ja que les sumes més elevades corresponen, en part, a famílies de mercaders i artesans. Així, dels nou casos que sobrepassen els 5.000 s., quatre corresponien a famílies pageses, dos mercaders, dos artesans i un donzell. Però, sens dubte, l'element essencial que explica l'amplia disparitat del volum dels dots és el grau d'urbanitat de les mateixes comunitats a les quals pertanyien aquests notables. Els dots que superen els 3.000 s. pertanyen a famílies pageses assentades en viles mitjanes com Gandia o Cocentaina i sobretot, en els més petits centres agrourbans com Gorga, Penàguila o Planes. Són xifres, per tant, que venen a coincidir amb el que sabem d'altres regions del país on predominava el

²¹ A Catalunya, concretament al Vallès Oriental, les famílies camperoles acomodades pagaven de mitjana dots de 600 sous en el segle XIII, de 800 en el XIV, de 1.000 en el XV i de 1.500 en el XVI. M. Aventín, «Família i unitat d'exploació»..., p. 477.

sistema dotal. Concretament, les filles dels llauradors acomodats de la capital del regne que es casaven amb notaris de la ciutat aportaven dots d'entre 2.000 i 4.000 s.²² A Lliria, els dots més elevats dels pagesos no sobrepassaven el sostre dels 4.000 s., la mateixa xifra que a Castelló de la Plana, al nord del país.²³

Però els dots de les joves benestants no es diferenciaven de la resta únicament pel seu volum sinó que també en la seua configuració divergien sensiblement. Les filles del gruix de la pagesia accedien al matrimoni aportant, bàsicament, robes, alguna joia i uns pocs diners. En canvi, la moneda i, sobretot, els censals constituïen el gruix dels dots que els prohoms entregaven les seues filles, per bé que també hi hagueren robes i joies i, més rarament, immobles. Habitualment eren els pares els que constituïen el dot per a les filles. Això no obstant podia ocórrer que fóra el mateix nuvi que realitzara l'aportació més significativa. El de Joan Sanç és l'exemple més remarcable d'aquesta situació. La vídua d'Antoni Mollà, que havia estat batle d'Albaida, lliurà un dot de 2.000 s. a la seua filla Iolant. Joan completà la dotació amb el pertinent escriu de 1.000 s. tal com prescrivien els Furs. A més d'això, però, *donationem vobis facio que dicitur inter vivos certis de causis in mente nostra reservatis* d'altres 3.000 s. Al capdavall, doncs, el dot de Iolant s'establia en 6.000 s.²⁴

També la parentela més pròxima contribuïa amb aportacions, econòmiques o materials, a elevar la suma del dot. Així es garantia el futur individual de la núvia, en cas de viduïtat, i s'assentaven els fonaments de la nova llar al temps que oferia la possibilitat de cercar els candidats més idonis d'acord amb les estratègies de la família. Aquestes contribucions es realitzaven bé en el moment del casament o bé quan el familiar realitzava el propi testament i entre els llegats establia el lliurament de certes quantitats als més joves que se'ls haurien d'entregar després de la celebració eclesiàstica del matrimoni. El suport d'oncles i avis es feia efectiu en aquestes circumstàncies amb aportacions que fàcilment superaven els dots de les donzelles més modestes.²⁵ Així, per exemple, el llaurador de Gandia, Simó Terol, va deixar a la seua neta Caterina 1.000 s.

²² J. M. CRUSELLES, *Els notaris de la ciutat de València...*, p. 289.

²³ J. A. LLIBRER, *El finestral gòtic...*, p. 169 i P. VICIANO, *Regir la cosa pública...*, p. 148.

²⁴ ACCV, *Protocols*, n. 23.806 (1481, octubre, 28).

²⁵ F. GARCIA-OLIVER, *La vall de les sis mesquites...*, p. 121.

que haurien de formar part del seu dot.²⁶ En el cas de Joana, fou la germana del seu pare difunt qui finançà els 3.000 s. del dot, fraccionat en 500 s. en robes i joies i els 2.500 restants en diners.²⁷ Els esforços familiars per reunir la suma del dot en preveïen el lliurament en terminis a fi de no afectar la capacitat productiva.²⁸ Antoni Fuster es va comprometre amb la seua filla Margarida i el seu home, Pere, a lliurar en el moment de les noces 600 s., i els 900 que restaven fins a completar el dot de 1.500 s. els hauria d'entregar en els tres anys posteriors.²⁹

A més de diners, el dot devia proveir la nova família de les robes per a la casa. Tot i que les fórmules que habitualment feien servir els notaris no fan cap referència als mobles, és probable que la núvia n'aportara alguns.³⁰ Sobretot devia tractar-se de contenidors per a guardar la roba, la qual era proveïda per la parentela directa de la núvia. Això és el que féu la dona de Bernat Pastor de Planes, que disposà en el seu testament deixar «a la dita Joana, néta mia, per satisfer aquella lo servey que m fa e, Déus volent, spera fer los béns infrasegüents: Un cofre pintat quasi vell ab quatre lançols, dos de lenç e dos d'estopa de tres teles que tiren deu alnes cascun lançol, nous, quatre tovalles, dos de lenç e dos d'estopa, cascuna de quatre alnes, nous, quatre tovalles de lenç, quatre coxins de lenç, sis torcaboques, tot nou, per al seu matrimoni».³¹ Com en aquest cas, no era estrany que els avis es mostraren particularment generosos amb aquelles nétes que els acompanyaven en els seus darrers dies. La convivència, però, podia transformar les simpaties en ressentiments fins el punt de desfer donacions abans previstes. Aldonça confiava que la néta tingués cura d'ella en la seua «senectut e malaltia». La jove, però, no va romandre massa temps a casa de l'àvia. Aquesta,

²⁶ AHN, Nobleza, Osuna, llig. 1.280 n. 5.

²⁷ ACCV, *Protocols*, 23.714 (1440, juny, 31).

²⁸ No sembla que es produís, per tant, un ritual similar a l'anglès on els parents de la núvia havien entregaven el dot a la porta de l'església en presència del capellà que oficiava la cerimònia. P. SCHOFIELD, *Peasant and Community...*, p. 104.

²⁹ AHN, Nobleza, Osuna, llig. 1.280 n. 5.

³⁰ Em fa la impressió que els mobles de major importància i simbolisme, com el llit, eren aportats pel nuvi. Això semblen indicar alguns testaments en els que els marits lliuraven de forma específica el llit a les seues mullers. Cf. el capítol referit inventaris de béns.

³¹ ACCV, *Protocols*, n. 23.823 (1502, gener, 12).

considerant que «m'és fort ingrata», decidí «tolre, llevar e revocar la dita promesa de trenta lliures».³²

Malgrat que no ser el més habitual, tampoc era estrany que s'inclogueren béns immobles en els dots de les filles dels notables rurals. Un bon exemple és el dot de Francesca, de 1.760 s. fraccionat en diversos béns: 300 s. en diners, 400 en robes i joies, i els restants 1.060 en tres parcel·les de terra.³³ El que no era habitual, almenys entre les files dels prohoms del camp, era que el dot estigués valorat en animals de treball, ja que aquests solien ser aportats pel nuvi. Això no obstant, el sucrer Joan Benfa acordà amb el seu gendre lliurar-li un rossí, un mul jove i un altre adult, estimats respectivament en 400, 120 i 720 s. com a forma de pagament del dot de la filla, de 2.000 s.³⁴

El casament de Caterina, filla del llaurador Ramon Sanç, amb el paraire Joan Pérez de Requena exemplifica bé el procés que portava des de les negociacions fins a l'altar de les elits rurals. Sanç havia redactat el 1493 el seu únic testament, establint com a dot per a cada una de les quatre filles 4.000 s. Tot just un any després, amb Ramon ja mort, la més major d'elles concertà, d'acord amb la mare i *aliquorum parentum et amicorum meorum* el seu matrimoni amb el paraire Joan Pérez de Requena. A més de la donació fixada pel seu pare, la mare li va entregar altres 1.000 s., que tot plegat sumava un dot de 5.000 s. els quals serien complementats amb altres 2.500 s. per part del nuvi.³⁵ Per la seua part, Joan va rebre del seu pare 6.000 s. que li donaria, a més d'en moneda, en censals i draps de llana.³⁶ De la seua àvia Joan rebia la casa per a viure situada al centre de la vila i estimada en 5.000 s.³⁷

Però si el dot havia de representar la part corresponent a la filla de l'herència familiar, els pares del nuvi havien de realitzar també la seua aportació a la nova unitat familiar a través de l'anomenada «*donatio inter vivos*». Aquesta consistia en la dotació de terres i els animals de treball, així com de la casa per a veure-hi, així com d'altres béns

³² *Idem*, n. 23.809 (1484, octubre, 27).

³³ *Idem*, n. 25.101 (1477, abril, 15).

³⁴ *Idem*, n. 23.719 (1451, octubre, 1).

³⁵ *Idem*, n. 23.816 (1493, febrer, 20) i 23.817 (1494, juliol, 9).

³⁶ *Idem* (1494, juliol, 10).

³⁷ *Idem*, n. 23.818 (1495, abril, 3).

com molins o batans que la família pogués posseir.³⁸ En el cas dels drapers, com hem pogut avançar, s'inclouen també draps, mentre que els paraires solien incloure-hi quantitats de llana.³⁹ En definitiva, amb aquestes donacions els pares tractaven de garantir l'autonomia econòmica de la parella i la posició del marit com a veí de ple dret.⁴⁰ A poc a poc, la transmissió de béns d'una generació a l'altra aniria completant-se amb successives donacions *inter vivos* fins el llegat testamentari. Però entre els llinatges benestants, aquesta aportació primera pretenia situar els seus fills dins el cercle de prohoms de la comunitat des del mateix moment de la seua emancipació.

Sens dubte, un dels casos més remarcables, per l'entitat de l'aportació, és la donació que el 1481 el llaurador de Cocentaina Guillem Sanç féu al menor dels seus fills de 25.000 s.⁴¹ La xifra superava les rendes de bona part de la petita noblesa i pràcticament igualava les dels senyorius d'entitat mitjana.⁴² El 25.000 s. estaven valorats en una casa a Cocentaina, 2.000 s., en dues heretats amb terres de secà i cases al terme de Benimarfull, 8.000 s., i en el llogaret d'Albacar, situat molt a prop de Benimarfull amb set cases de musulmans. Tot i que en la donació l'estimació d'Albacar no s'especifica, aquesta era inferior als 15.000 s. que resten perquè Guillem donà al fill tants diners i censals *ad complementum dictorum viginti quinque mille solidorum*. Més enllà de la suma lliurada, de per si ja suficientment destacable, amb aquesta donació Guillem transmetia el títol de senyor d'Albacar al seu fill. Per tant, Joan podria exigir el

³⁸ El fet de proveir la casa provocava en alguns casos que en el mateix immobles coincidiren dues unitats domèstiques. És el cas de Miquel Vidal que, a més de les terres i un matxo, lliurà una casa a Planes «*in quibusquidem domibus mee retineo unam cameram de vita mea tantum*». ACCV, *Protocols*, n. 23.806 (1481, agost, 19).

³⁹ Així, per exemple, el paraire Pere Andrés de la Tonda lliurà al fill, del mateix nom, amb motiu del seu casament amb la filla del moliner Joan Baià, 2.200 s. «*quas vobis dare et solvere promitto omnia hora et quandocum quod dictum vestrum matrimonium in facie sacre matris Ecclesie fuerit solemnizatum hoc videlicet modo, quinquaginta quinque libras in denaris et ex tantem quantitatem ad complamentum dictum centum decem librarum in raupis et lana bene valentibus*». *Idem*, n. 23.373 (1503, novembre, 13).

⁴⁰ P. VICIANO, *Regir la cosa pública...*, p. 146.

⁴¹ *Idem*, n. 23.806 (1481, octubre, 28).

⁴² La suma doblava els ingressos de la batlia reial d'Alcoi d'aquell any i es situava al nivell de senyories d'entitat com la baronia de Llombai o els dominis d'Hug de Cardona a l'Horta de Gandia. Fins i tot superava la recaptació senyorial d'Ausias Marc a Beniarjó, on la producció de sucre incrementava sensiblement les rendes feudals. Així, el batle reial d'Alcoi ingressà, el 1481, 11.268 s. i, a la baronia de Llombai, els Centelles obtingueren, el 1486, 26.500 s. Els Cardona recaptaren 24.000 s. dels seus dominis a la Safor el 1467 i al senyoriu de Beniarjó el 1474 es recaptaren 10.000 s. Respectivament, A. J. MIRA, *Entre la renta y el impuesto...*, p. 235. M. ARDIT, *Creixement econòmic i conflicte social...*, p. 75. Per a les rendes d'Hug de Cardona i Ausias Marc cf. HC. p. 20.

pagament de rendes als vassalls musulmans així com «los préstechs» *quos de presenti sunt imposse sarracenorum dicti loci*.

Si bé és cert que les donació *inter vivos* o *propter nuptias* servien per avançar l'herència, en els casos que només hi havia un hereu no era estrany que els pares lliuraren la totalitat de l'explotació, retenint-se, això sí, una part per al seu propi sosteniment. Així, Iolant, vídua de Jaume Comes de Vallada, lliurà al seu fill, també Jaume de nom, totes les *domibus, almaceris, terris campis, vineis, plantatis olivarum et morelarium et aliorum diversorum arborum, tam rigadini quam sicani, et etiam quoddam ovilum sive mas o corral cum diversis terris plantatis et non plantatis situm et sitas in termino de Moxent* amb motiu del seu casament amb la filla del mercader de Cocentaina Bernat Botet. Es retenia, però, 5.500 s. que *michi habeatis dare et solvere pro sustentatione vite mee in pecunias*.⁴³

Les inseguretats davant la vellesa i l'abandonament per part dels fills empenyien molts a incloure clàusules similars en les donacions. Altres optaven per retenir una part, més o menys considerable, de l'explotació fins al moment de la mort, disposant en el testament la transmissió d'aquestes parcel·les. En aquest sentit, la normativa foral permetia al testador disposar lliurament dels seus béns, llevat de la llegítima per als fills. Entre els notables del camp, com a la resta de la societat valenciana medieval, va predominar el repartiment a parts iguals de l'herència entre els fills barons.⁴⁴ Aquesta exclusió responia a la necessitat d'evitar, en la mesura dels possibles, l'excessiva fragmentació de l'explotació. Per això mateix que els dots de les filles estaven constituïts, en la major part dels casos, no de terres sinó de censals o de *pecunia numerata*. Tot i amb això, de forma puntual, podem documentar la presència de les filles a l'hora de fraccionar l'herència, sobretot quan es tractava de menors d'edat. En aquests casos, la muller solia ser nomenada usufructuària dels béns. Així procedí Antoni Olzina, de la Font d'En Carròs, que lliurà tots els béns als seus fills Bartomeu, Antoni i Francesca «per eguals parts entre aquells fahedores», nomenant «la dita muller mia Dolça dona poderosa e usufructuària de tots los béns e drets meus, tenint mon

⁴³ La núvia rebé un dot d'11.000 s. Cf. la donació i el dot a ARV, *Protocols*, n. 1.795 (1473, desembre, 28).

⁴⁴ Cf. un visió de conjunt a P. VICIANO, *Els peus que calciguen la terra...*, p. 132-135. Per a la Ribera cf. A. FURIÓ, «Tierra, familia y transmisión de la propiedad...». Cf. alguns casos concrets a S. VERCHER, *Casa, familia i comunitat veïnal...*, p. 84-91; P. VICIANO, *Regir la cosa pública...*, p. 151-153.

nom, sens retre compte dels fruïts a alguna persona, ans fer de aquells a ses voluntats».⁴⁵

Entre les parelles amb una edat avançada i també entre aquelles que no tenien fills propis, era habitual instituir com a hereu universal el cònjuge per a que fora el darrer en morir qui disposara les béns del matrimoni entre els parents, més rarament, a algun mosso o, fins i tot, a algun esclau prèvia manumissió.⁴⁶ Així va procedir Guillem Sanç, en nomenar hereva universal la seua dona Iolant.⁴⁷ També Joan Miquel de Torrent va instituir com a hereva universal la muller perquè «faça a ses planes voluntats e no sia tenguda donar compte ni raó a nenguna persona».⁴⁸ A la mateixa comunitat, Alfons del Pont, alias *Quartoner*, i la seua dona Bàrbara, optaren per lliurar-li al seu mosso, Antoni Just, *propter plura, grata et accepta servitia (...) facta et (...) etiam contemplatione matrimonii per vos in futurum fiendi donationem pura, propria et irrevocabili que dicitur inter vivos in remunerationem, satisfactionem et integrationem vestri servitii et laborum ac servitiorum, factorum et fiendorum* totes les seues terres estimades en uns 5.500 s. amb la condició que «sia tingut e obligat treballar e conrear les dites terres (...) ans de la present donació segons ús e costum de bon lleurador». A més, hauria de tenir a «nosaltres en casa vostra sans e malalts, donant-nos abdui ensemps e a cascú de nosaltres calçar, vestir e governar bé, segons nostra condició».⁴⁹

El repartiment de l'herència entre els hereus podia ser la font d'innúmerables disputes fins el punt de requerir la intervenció dels parents i coneguts de la família per a evitar les despeses dels tribunals. Així, fa la impressió almenys, que la partició dels Sanç fou exemplar en la mesura que els tres germans s'avingueren a un repartiment satisfactori per a totes les parts, encara que també és cert que el gruix del patrimoni ja els havia estat avançat pel seu pare.⁵⁰ Tampoc sembla que el repartiment dels béns de Nicolau Calbet, un altre lleurador acomodat de Cocentaina, generara cap conflicte entre

⁴⁵ ACCV, *Protocols*, n. 6.464 (1430, gener, 21). Cf. arbre genealògic n. 10.

⁴⁶ Això és el que féu Iolant, la vídua de Francesc Pérez de Monino, que atorga tots els seus béns «a n Juhán Monyino, negre, criat meu e del meu marit, de hedat de sis anys, lo qual lo dit marit meu e yo lexam franc e li donam libertat de franquea». APP, *Protocols*, n. 237 (1496, maig, 6).

⁴⁷ ACCV, *Protocols*, n. 23.810 (1485, abril, 28).

⁴⁸ *Idem*, n. 24.077 (1475, octubre, 9).

⁴⁹ *Idem*, n. 24.074 (1475, gener, 29).

⁵⁰ *Idem*, n. 23.814 (1489, abril, 27).

els seus fills.⁵¹ En canvi, els hereus de Martí Capdevila acordaren sotmetre's a una arbitració, gràcies a la «intervenció de algunes bones e notables persones, parents e amichs», per resoldre les seues divergències i així «rellevar les dites parts de tota manera de pleyts, diferències, qüestions, messions e despeses *et alii*». ⁵² En efecte, un dels quatre àrbitres era el marit de la germana, per la qual cosa podem deduir que havia estat esclosa del repartiment i només hauria rebut el dot. Així, doncs, la disputa es resolgué mitjançant l'arbitració de manera que els lligams solidaris del llinatge quedaren restablerts.

3. Famílies fecundes

A partir dels testaments, donacions *inter vivos* i altres referències documentals ha estat possible reconstruir la composició de 129 famílies que podem identificar com a prohoms locals.⁵³ Així, doncs, aquests matrimonis benestants tenien de mitjana tres fills que arribaven a edat adulta.⁵⁴ És, per tant, una xifra que supera el nombre de fills que solien tenir la resta de la comunitat veïnal, normalment un o dos, per bé que deixa al marge la natalitat real i la incidència de l'elevada mortalitat infantil. De fet, un 6% de les unions no tingueren descendència o, més probablement, els fills nascuts no sobrepassaren la pubertat, compromentent la viabilitat del llinatge.⁵⁵ A l'altre extrem es situaven un el 30% de les famílies acomodades, que tenien entre 4 i 7 fills.⁵⁶ Sens dubte,

⁵¹ AMC, *Protocols*, n. 39 (1476, març, 6).

⁵² APP, *Protocols*, n. 236 (1493, abril, 22).

⁵³ Per això, cal prendre amb cautela les xifres que s'expressen tot seguit en la mesura que són el reflex d'un moment precís de la trajectòria familiar i, en conseqüència, poden quedar fora altres integrants de la unitat domèstica perquè, entre d'altres raons, ja han mort o han deixat la casa paterna.

⁵⁴ A Halesowen, a les West Midlands (Regne Unit) les famílies acomodades tenien una mitjana de tres fills adults, mentre que les més humils només en tenien dos. Ja a les darreries del segle XV, sense deixar l'àmbit anglès, per bé que Roger Heritage tingué 8 fills, només cinc d'ells arribaren a concertar un matrimoni. D'aquests cinc, la major part tingueren tres fills i dos només en tingueren un. Cf., respectivament, P. SCHOFIELD, «Stratégies économiques et sociales des élites rurales dans l'Angleterre médiévale»..., p. 232-233. C. DYER, *A country merchant*..., p. 27-29.

⁵⁵ La xifra supera amb escreix la mitjana de menys d'un fill per família documentada a Alzira al segle XV, estudiada per Antoni Furió, on 39 de 83 famílies no tingueren cap fill, quasi bé el 40%, mentre que les famílies amb un i dos fills eren 22 i 16 del total, respectivament, i només quatre famílies en tenien tres o quatre. A. FURIÓ, «Tierra, familia y transmisión de la propiedad en el País Valenciano durante la Baja Edad Media»..., p. 313-314.

⁵⁶ Aquest fou el cas de Vicent Colomer, un nouvingut a la Valldigna, que tan sols tenia els seus braços per treballar, es casà amb Joana, que li aportà un dot de 600 sous, una xifra més bé modesta. Tot i els

les dimensions de la unitat domèstica estava en relació amb l'extensió del patrimoni. Ara bé, els prohoms del camp, com els de la ciutat, eren plenament conscients dels perills que comportava una progenitura excessivament nombrosa. En efecte, podia afeblir les bases econòmiques de llinatge, atesa la disgregació del patrimoni que comportava. Com a resposta a aquesta amenaça d'esmicolament de l'explotació, algun dels fills era destinat a la carrera eclesiàstica, per bé que la principal estratègia consistia a concertar els matrimonis entre els membres de l'elit local.

Quadre 12: *Nombre de fills per família*

| <i>Nombre de fills</i> | <i>Nombre de famílies</i> | <i>Percentatge</i> | <i>Nombre total de fills</i> |
|------------------------|---------------------------|--------------------|------------------------------|
| Sense descendència | 8 | 6% | 0 |
| 1 fills | 12 | 9% | 12 |
| 2 fills | 34 | 26% | 68 |
| 3 fills | 38 | 29% | 114 |
| 4 fills | 20 | 16% | 80 |
| 5 fills | 6 | 5% | 30 |
| 6 fills | 9 | 7% | 54 |
| 7 fills | 1 | 1% | 7 |
| 8 fills | 0 | 0% | 0 |
| 9 fills | 1 | 1% | 9 |
| Total | 129 | 100% | 374 |

Però a més dels fills propis, o justament per la impossibilitat de concebre'n, parents, mossos i criats omplien la casa benestant. Ben mirat, això també és un signe de riquesa en la mesura que són boques que alimentar. Més que dades generals, el que s'han pogut identificar són casos particulars però que ben segurament ens estan indicant una pràctica certament estesa. Ja he esmentat anteriorment el cas d'Alfons del Pont, àlies *Quartoner*, i la seua dona Bàrbara que instituïren com a hereu universal el seu mosso Antoni Just.

Al mateix lloc de Torrent, el batle, Joan Miquel i la seua dona, Francesca, sembla ser que tampoc tingueren fills. El buit, físic però també afectiu, l'ompliren amb

recursos més bé limitats amb que començà la seua singladura, el matrimoni tingué nou fills, una xifra que superava les possibilitats dotals dels cònjuges. F. GARCIA-OLIVER, F., *La vall de les sis mesquites...*, p. 142-153. Sobre la fecunditat de les famílies pageses cf. P. Viciano, *Peus que calciguen...*, p. 110-111.

mosses i nebots, que reberen generoses donacions de part del seu oncle. Així, a Martinet, «fill de mon jermà Sanxo Miquel, que huy stà en la casa mia servint la dita na Francesca, muller mia, fins en edat de XXIII anys, en tal cas la dita na Francesca, de voluntat de la dita ma muller, sia tenguda donar-li muller (...) e ell la haja de servir ab aquella obediència que fill és tengut a mare» li deixà quatre fanecades de terra campa i altres nou de vinya, a més d'«enjoyar-li la sposada a voluntat de la dita muller mia»; a Martinot, fill d'en Martí Calaforra, àlies de la Llança, «e criat com fill meu e de la dona na Francesca, muller mia, e nebot seu, fill de sa jermana, que si a Déu plau cantarà misa en vida de la dita muller mia, li do de mos béns tant com ben vist li sia per sustentació de la vida del dit Martinot (...) e si lo dit Martinot no volia ésser prevere e volia prendre muller, la dita na Francesca, muller mia, li do tot lo que ben vist li sia». I encara prengueren Catalina, la filla Pere Sanxis, «criada com a filla mia e de la dita muller mia», a la que donaren 1.000 s. per al casament, a més del que pogués rebre del seu pare.⁵⁷

Per descomptat, la presència de mossos i esclaus no es limitava a les famílies sense fills.⁵⁸ Així, per exemple, Bernat Astruc de Palma comptava amb un esclau negre que havia adquirit de Bartomeu Tahuenga per 960 s.⁵⁹ Alguns mossos podien romandre al servei dels amos més enllà dels anys de joventut. És el cas de Gaspar Assensi, de Penàguila, que treballà com a mosso al servei dels Domènec de Benifallim, primer de Bernat, després del notari Felip i encara del seu fill, Gerard.⁶⁰ Amb tot, més que els contractes d'afermament, que sens dubte degueren existir, el que documentem són les tasques que realitzaven els mossos, a través dels registres de la cort del justícia, i la dependència domèstica respecte de l'amo, reflectida en els inventaris de béns d'aquests. Així, per exemple, a casa de Joan Marcó hi havia una «cambra dels moços» o en la de Ferran Fortuny «dos banchs de llit del moço, vells».⁶¹ Els treballs que realitzaven consistien, bàsicament, en tasques menors atesa la seua curta edat, com tenir cura del

⁵⁷ ACCV, *Protocols*, n. 24.077 (1479, juny, 25).

⁵⁸ A. FURIÓ, A. MIRA i P. VICIANO, «L'entrada en la vida dels joves en el món rural valencià a finals de l'Edat Mitjana», *Revista d'Història Medieval* 5 (1994), p. 75-106. P. VICIANO, «Bracers y cavadors: los jornaleros en el mundo rural valenciano a fines de la Edad Media» a *El trabajo rural: realidad material, relaciones sociales y formulaciones culturales, siglos XI-XXI. XIII congreso de historia agraria congreso internacional de la SEHA*, <http://seha.info/congresos/2011/S1-Viciano,%20Pau.pdf>

⁵⁹ AMAlc, *Protocols*, 1.317 (1475, agost, 2).

⁶⁰ ACCV, *Protocols*, n. 23.810 (1485, gener, 20).

⁶¹ *Idem*, n. 25.338 (1476, octubre, 11) i n. 23.830 (1466, gener, 15).

bestiar o fer llenya. Tot i amb això, en els darrers anys de contracte, ja madurs, assumirien feines més feixugues i el treball de la terra.

De la mateixa manera que per a les tasques agrícoles es requeria l'ajut dels mossos, per al treball domèstic també es contractava una jove que, sota la direcció de l'ama, tinguera cura de la casa. La jove, que no solia provenir de la mateixa comunitat, s'integrava en la nova família a través d'un contracte d'afermament. En contraprestació per la realització d'aquestes feines, el cap de família havia de «tenir e sostenir aquella en lo dit temps sana e malalta e fer-li sos ops de mengar e alimentar, calçar e vestir».⁶² A més, a la fi del període establert, la jove rebria una suma de diners que constituïrien el gruix del seu dot. Sobre una mostra de 45 referències, entre contractes d'afermament i pagaments de la suma final, la mitjana d'anys de servei era d'entre nou i deu anys, a la fi dels quals la jove rebia al voltant d'uns 400 s., per bé que les quantitats oscil·laven dels 330 als 500 s. En aquest sentit, no existia una relació directa entre el període de treball i la quantia final rebuda. Així, per exemple, a Penàguila, Lluís Fenollar pagà 380 s. a Joana, filla d'un camperol de la Vila Joiosa, per set anys de servei mentre que Antoni Martí, de Xixona, en lliurà 450 pel mateix període a la filla de Pere Burgàs.⁶³

Per bé que la relació que mantenien els mossos amb els propietaris era, o devia ser, professional, no resultava estrany que sorgiren vincles afectius entre ambdues parts que emergien en el moment de redactar les darreres voluntats. Simó Terol, *iunior*, no esperà a la redacció del testament per lliurar a la mossa que treballava a la seua casa, Toda, *attendens multa, grata et idonea servitia*, un llit de sis posts –dels més grans, per tant ben equipat, amb matalàs, màrfega, flassada i llençols, a més del travesser i un cobertor blanc. I encara li féu un llegat de 200 s., que li haurien de ser entregats després de la seua mort.⁶⁴

⁶² *Idem*, n. 23.810 (1485, maig, 30).

⁶³ *Idem*, n. 23.794 (1470, setembre, 29) i AHMX, *Protocols*, n. 265 (1448, gener, 19).

⁶⁴ AHN, Noblesa, Osuna, llig. 1.173 n. 4 (1403, gener, 11).

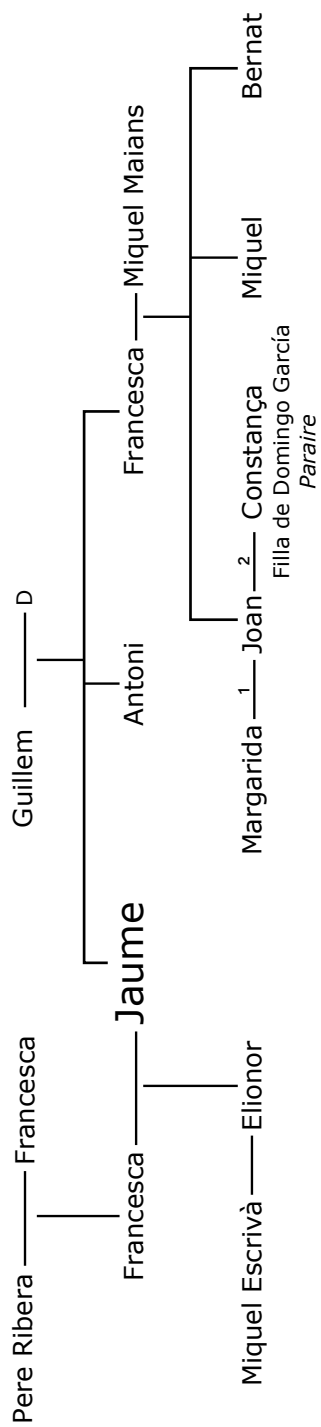
Arbre genealògic 1 *Família Agustí (1390-1450)*

Arbre genealògic 2: Família Antic (1400-1470)

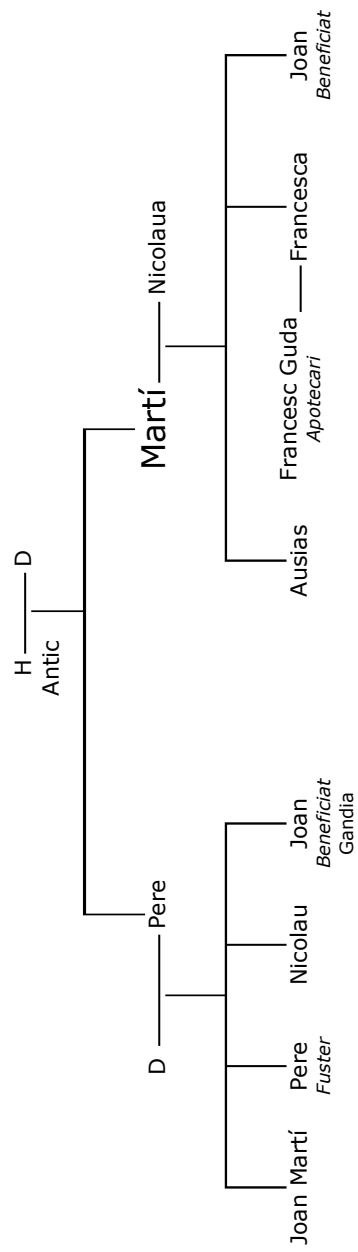

Arbre genealògic 3: Família Arellà (1400-1480)

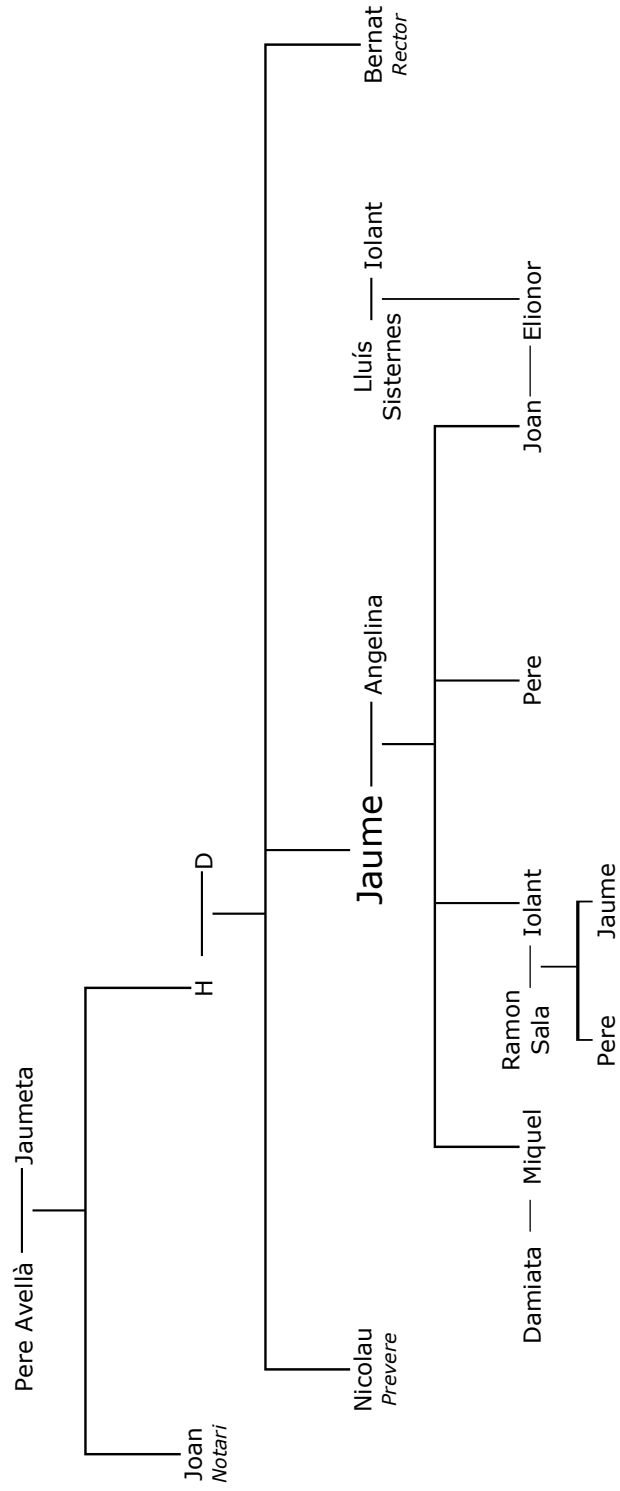

Arbre genealògic 4: Família Belsa (1373-1477)

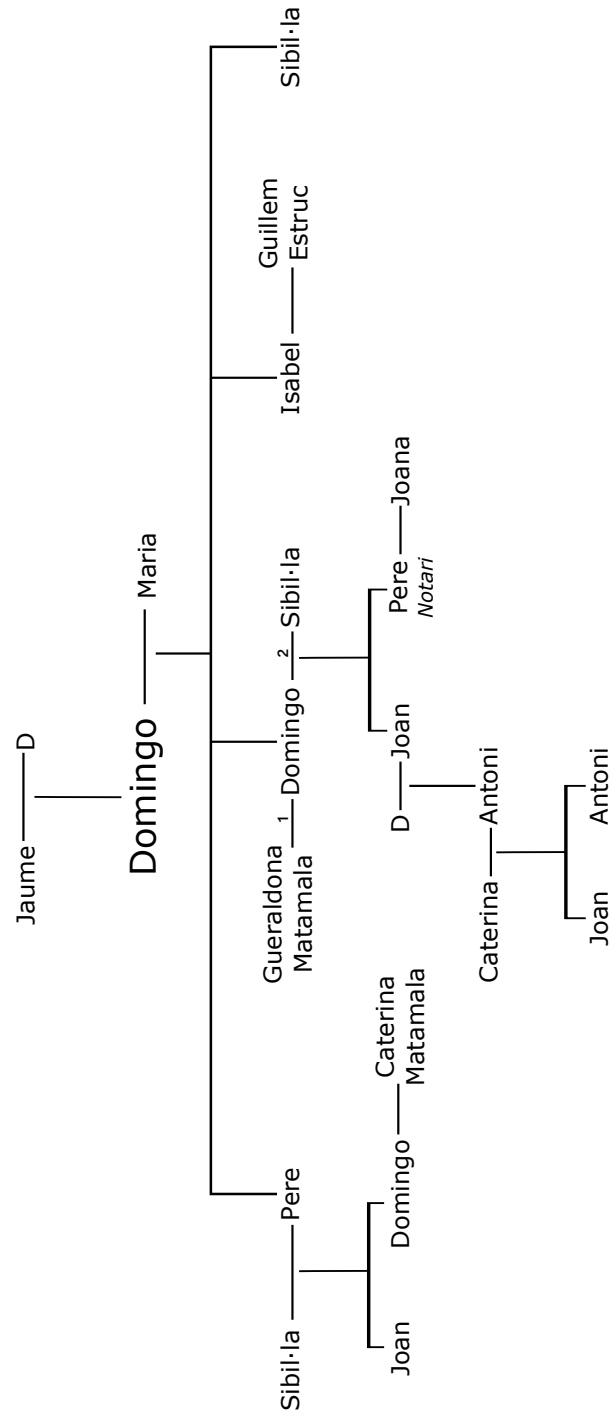

Arbre genealògic 5: Família Fenollar (1412-1515)

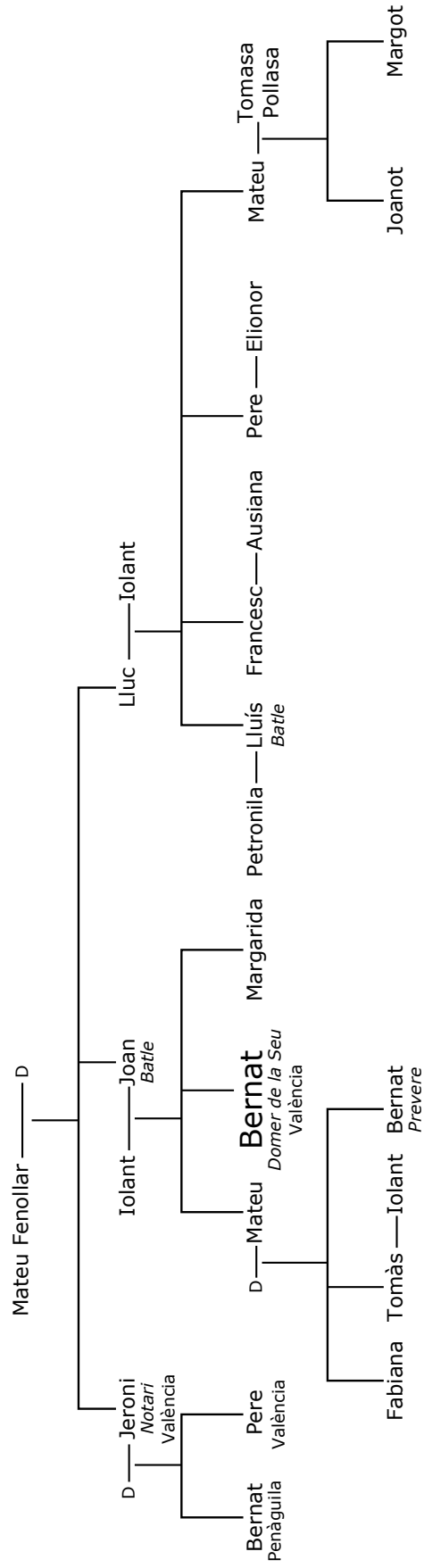

Arbre genealògic 6: Família Ferràndez (1427-1475)

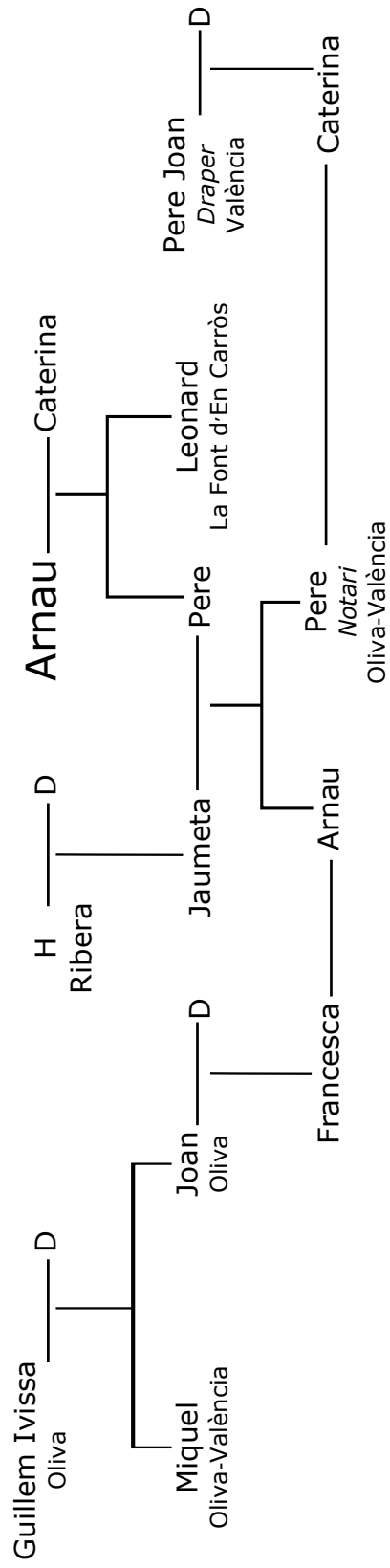

Arbre genealògic 7: Família Ferrando (1373-1477)

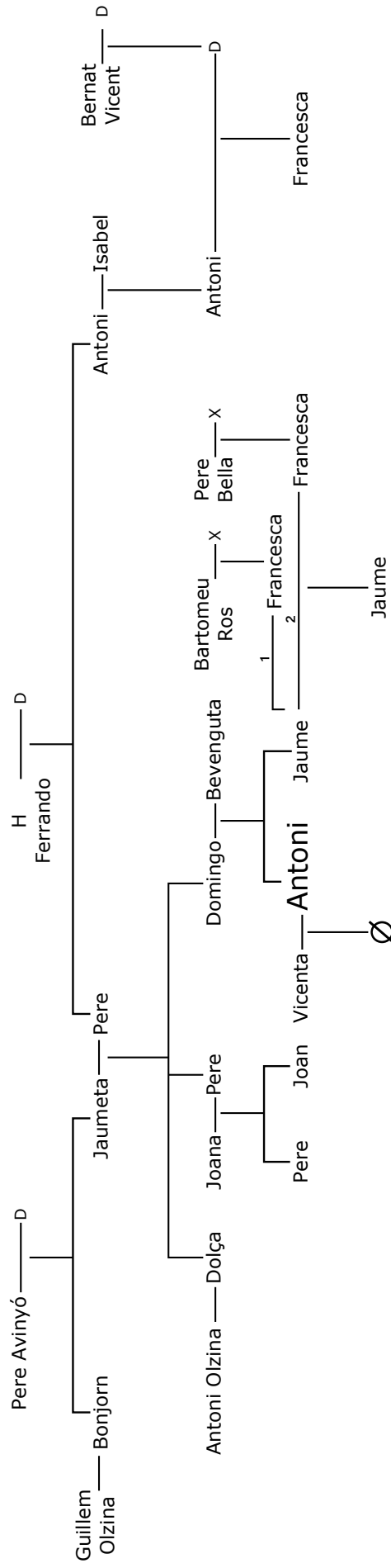

Arbre genealògic 8: Família Jover (c.1400-1450)

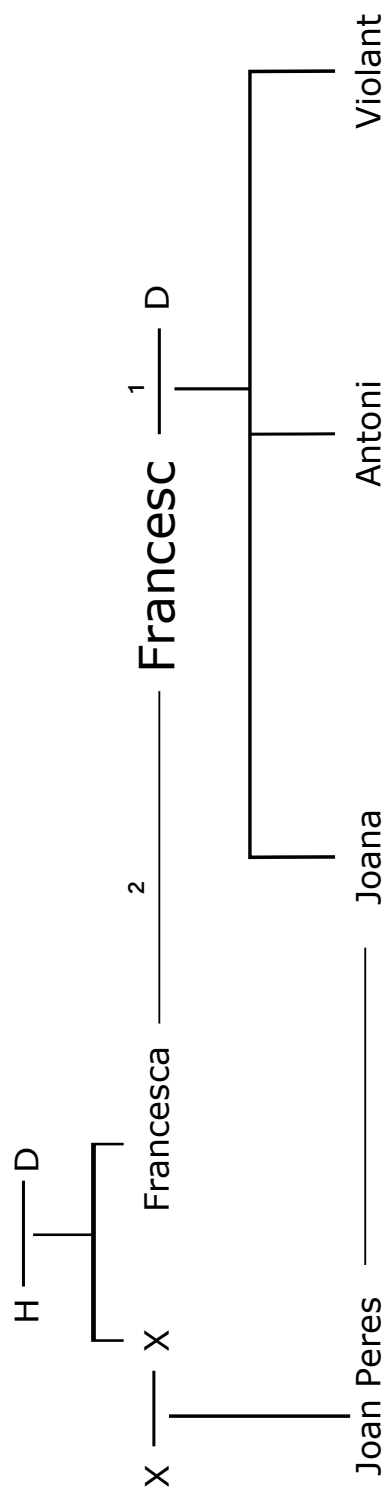

Arbre genealògic 9: Família Lloret (1400-1466)

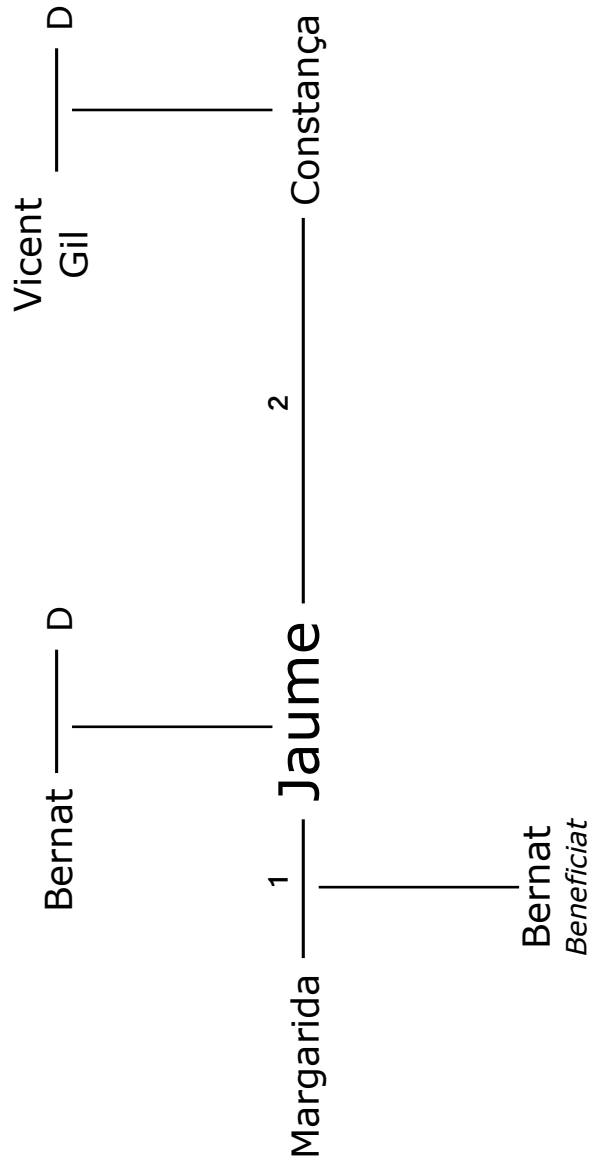

Arbre genealògic 10: Família Olçina (1400-1470)

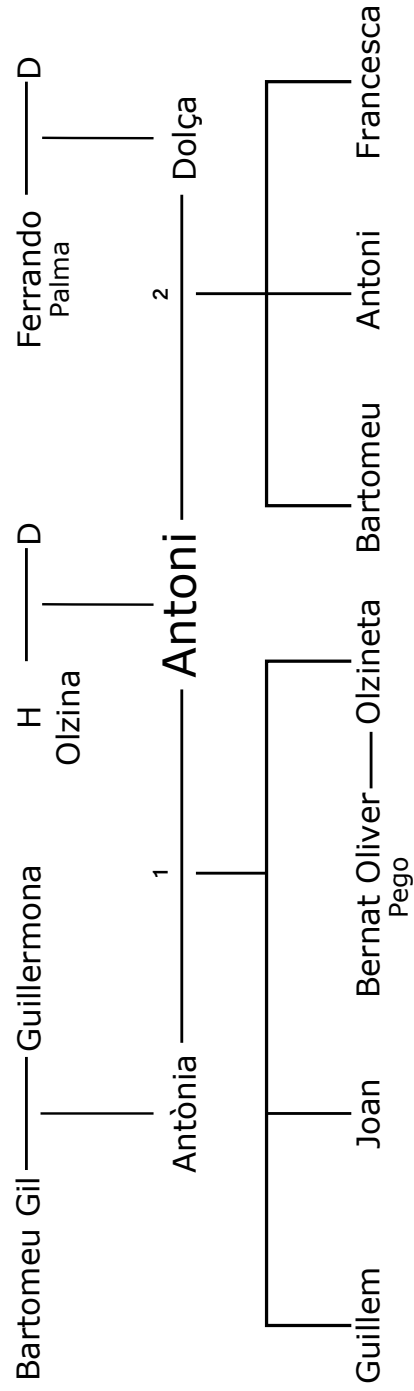

Arbre genealògic 11: Família Pérez (1424-1475)

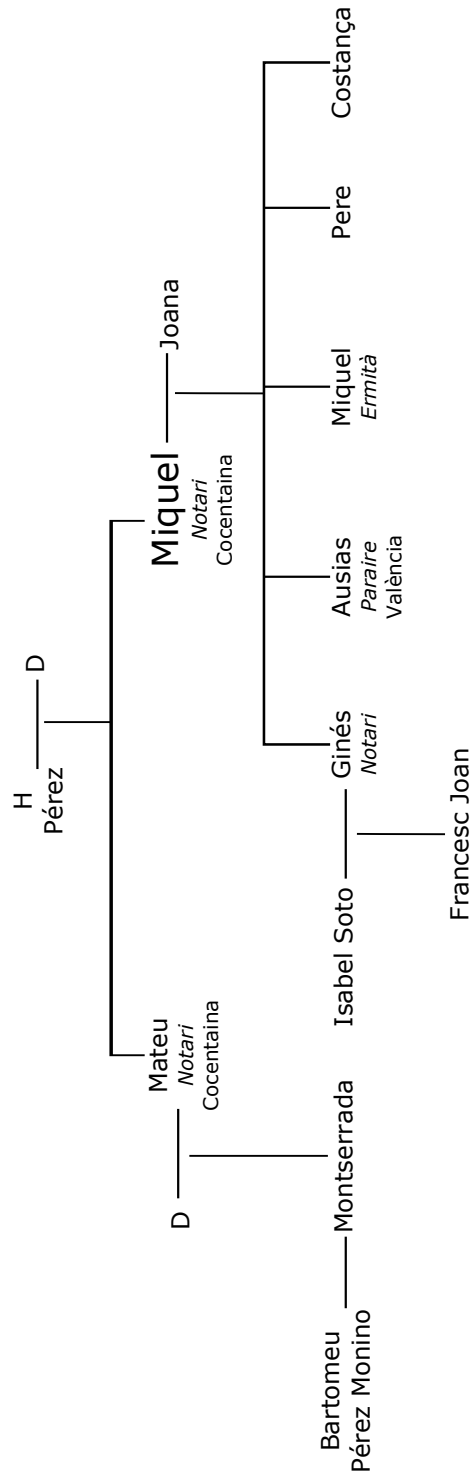

Arbre genealògic 12: Família Ponç (1373-1420)

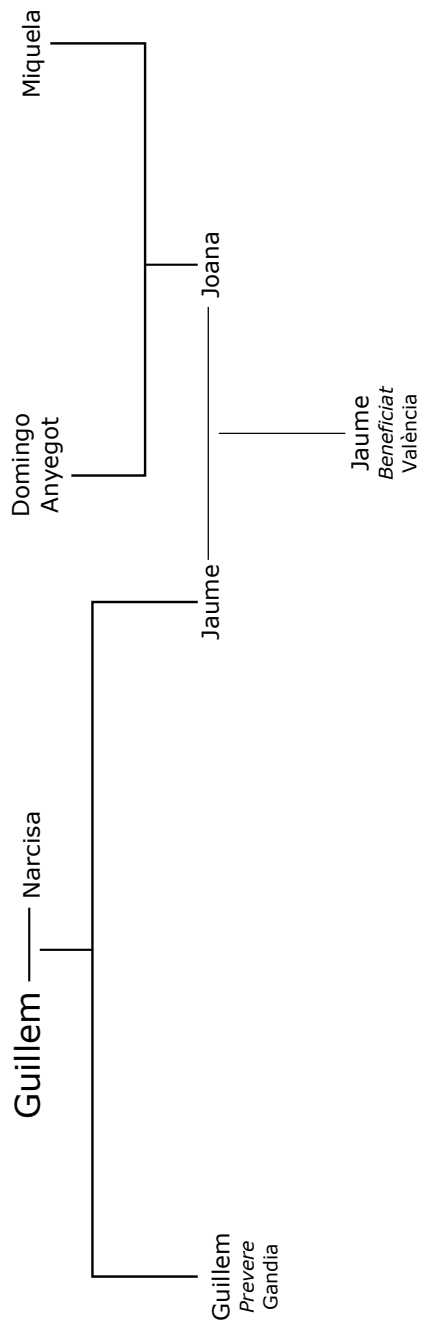

Arbre genealògic 13: Família Rotlà (1400-1490)

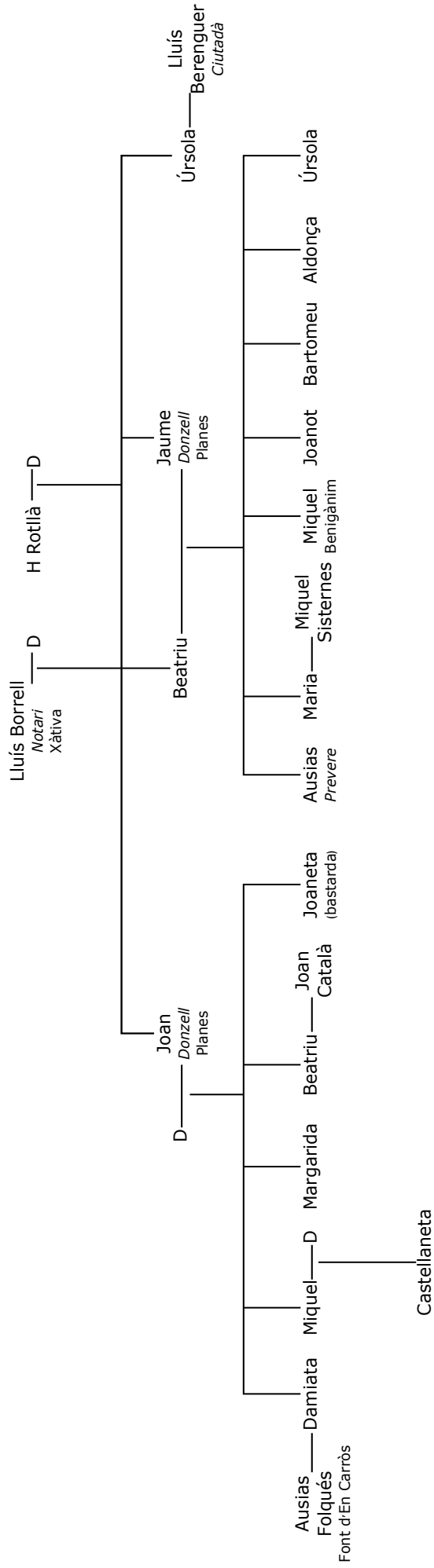

Arbre genealògic 14: *Família Guillem Sanç (1430-1500)*

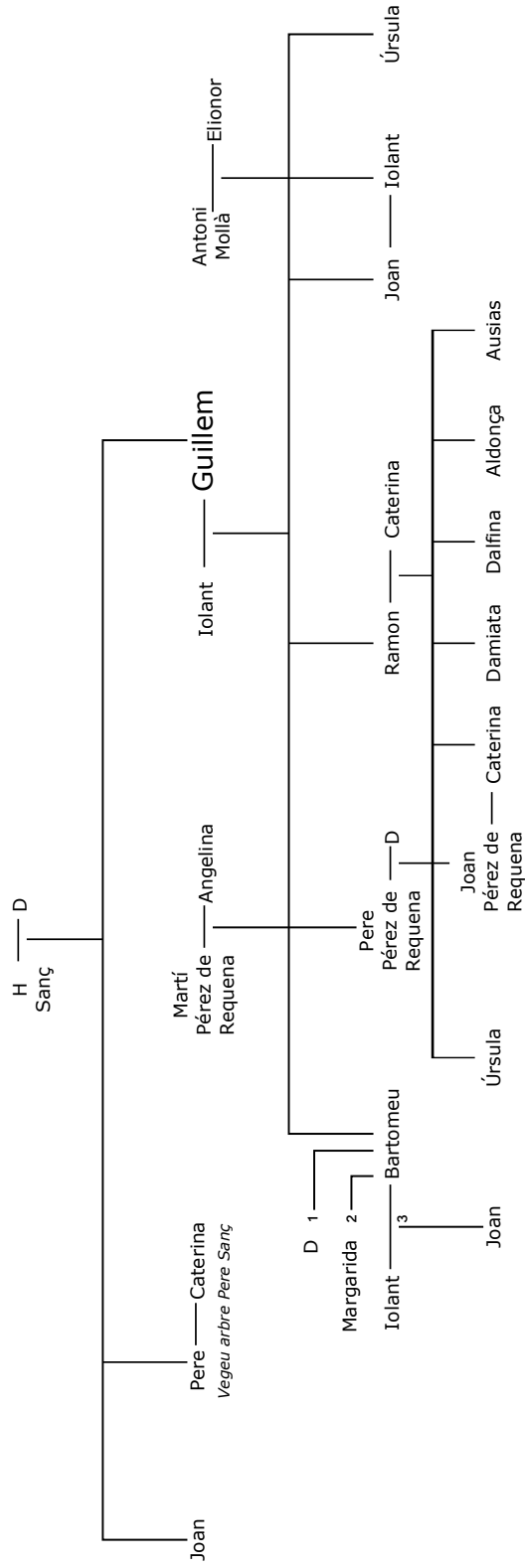

Arbre genealògic 15: Família Pere Sanç (1430-1500)

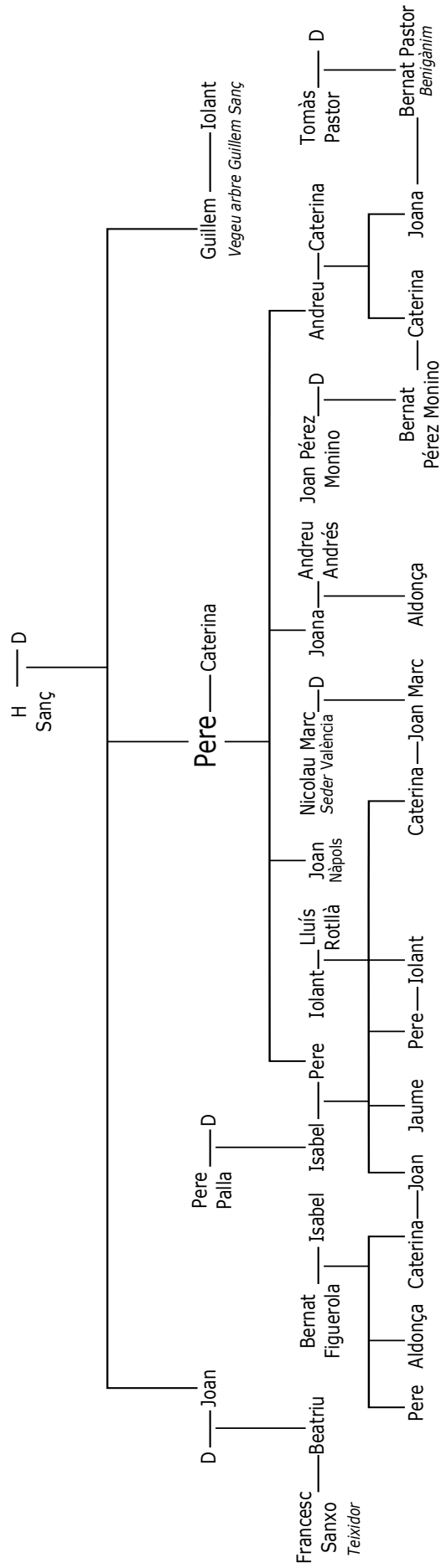

Arbre genealògic 16: *Família Sanxo (1440-1480)*

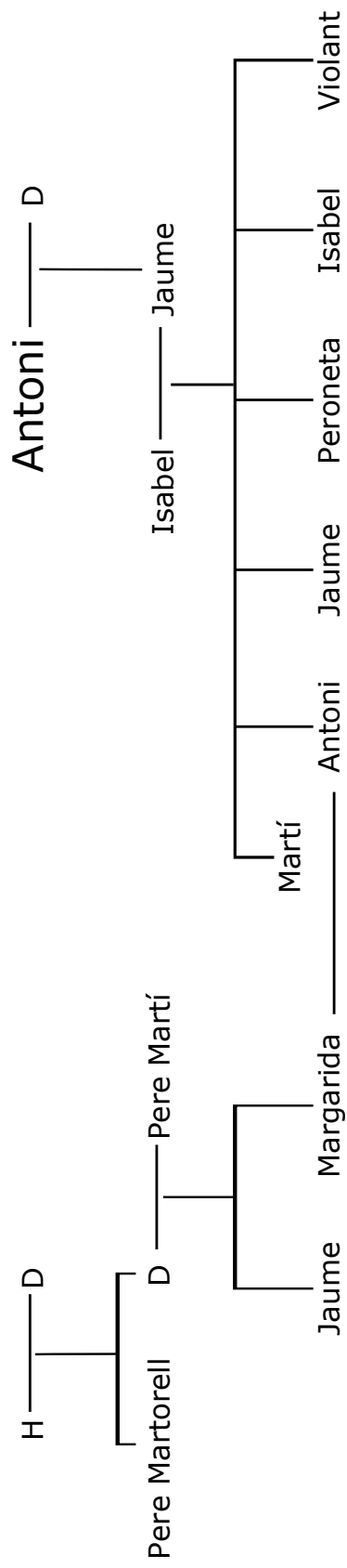

Arbre genealògic 17: Família Sempere (1420-1500)

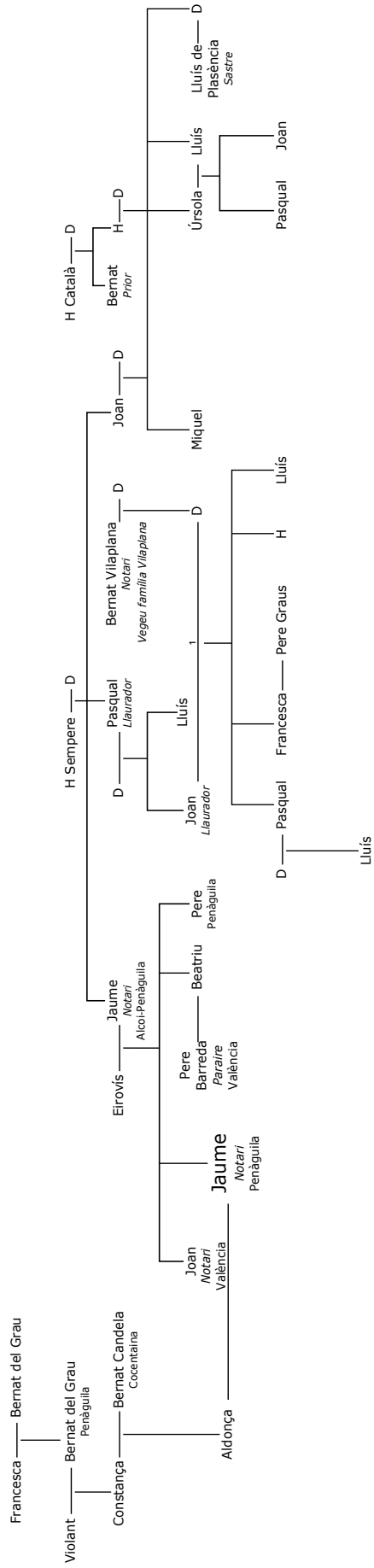

Arbre genealògic 18: Família Sentandreu (1440-1495)

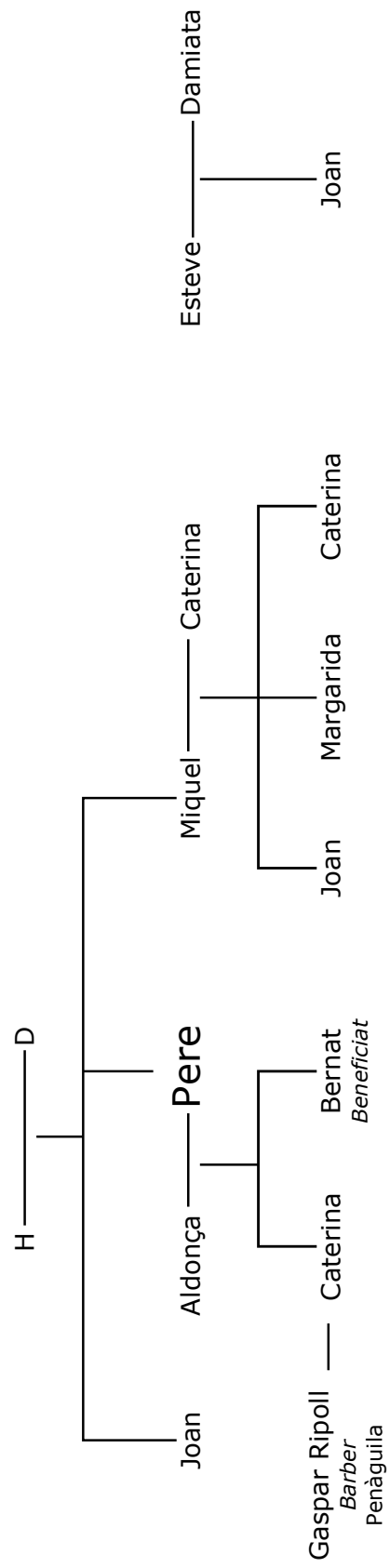

Arbre genealògic 19: Família Terol (1373-1450)

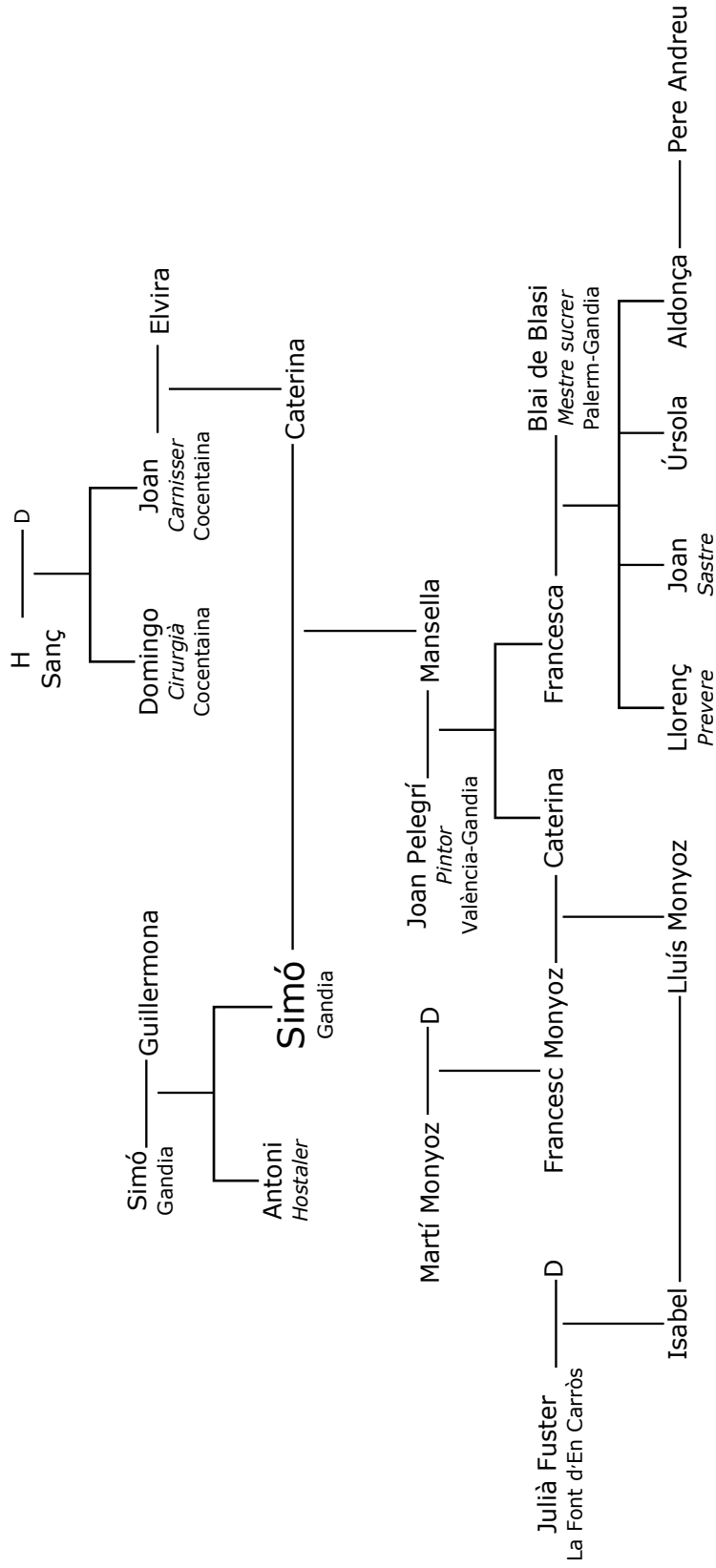

Arbre genealògic 20: Família Vadenes (1430-1475)

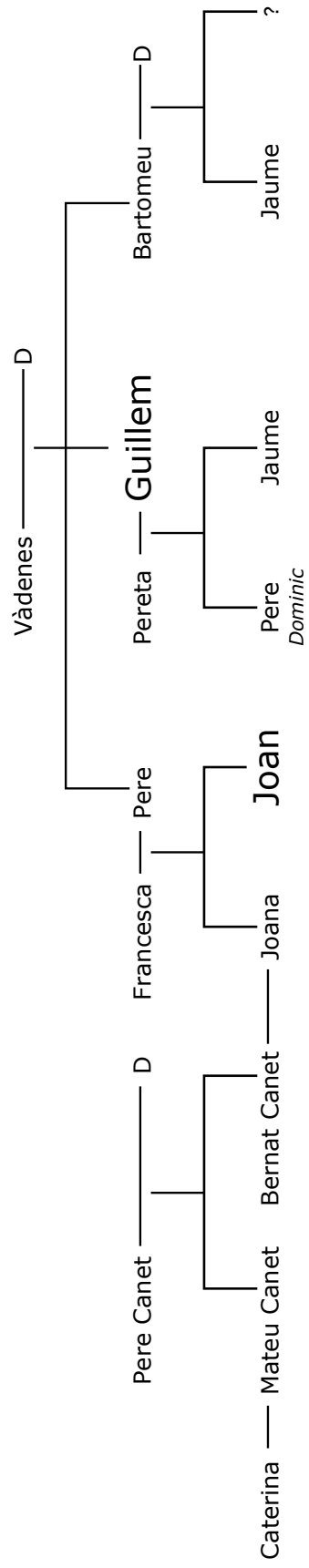

Arbre genealògic 21: Família Valls (1420-1475)

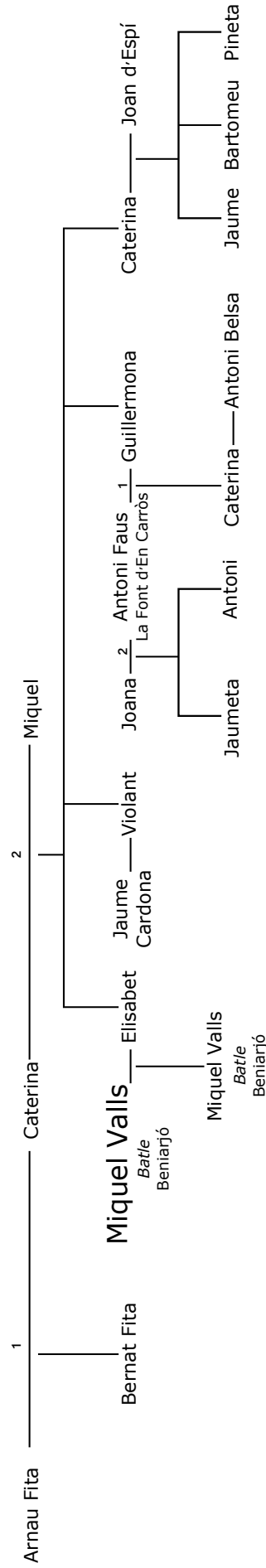

Arbre genealògic 22: Família Vilaplana (1430-1490)

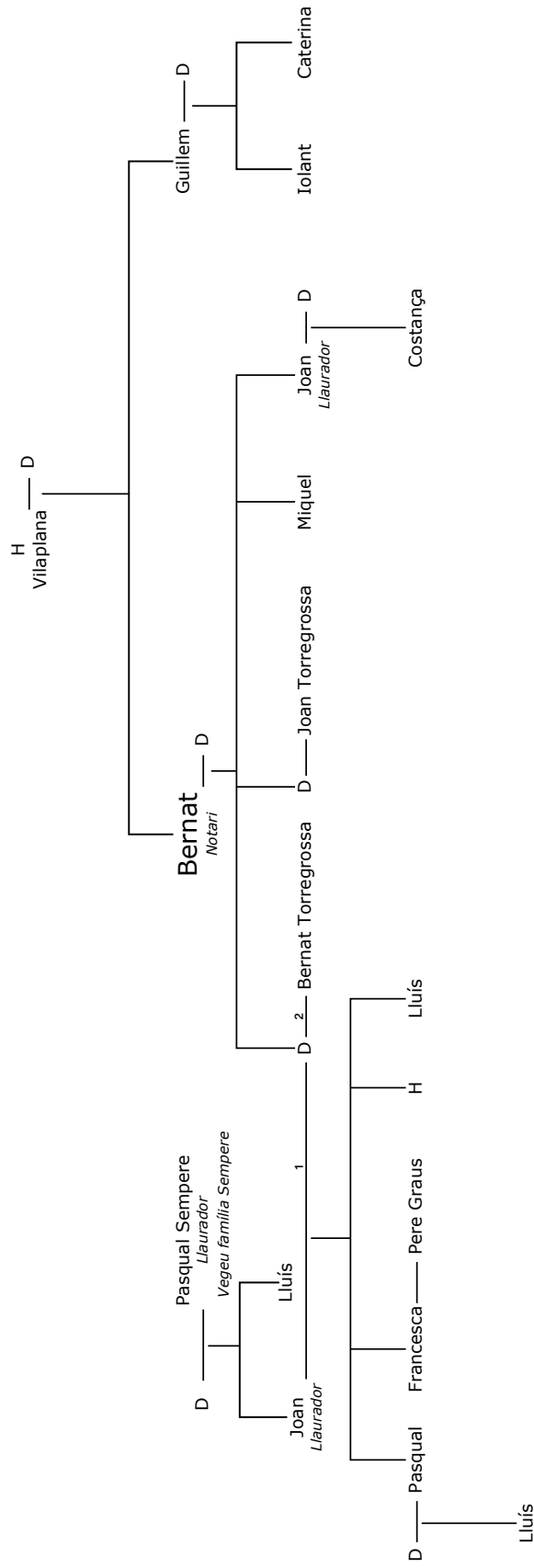

CAPÍTOL IV

De l'afirmació local a l'ascens social

Tradicionalment, la historiografia ha relacionat les elits amb el control polític de la comunitat local, el que s'ha anomenat elits de poder. El present capítol tracta d'analitzar quin fou el grau de participació política dels camperols benestants dintre de les seues pròpies comunitats, quin tipus de càrrecs exerciren i quins foren els mecanismes de reproducció en el poder, en cas d'haver-hi. També es para atenció a la relació que mantingueren aquests individus benestants els senyors. La historiografia no és unànime a l'hora d'establir quin paper juga dintre de la configuració de les elits rurals el control de les relacions polítiques de la societat en què es troben. Així, mentre que per a uns el primer tret diferenciador de les elits rurals és el control polític de la comunitat i la proximitat al senyor, per a altres és simplement un element diferenciador més, supeditat al criteri econòmic, que seria la principal qualitat que defineix les elits rurals. L'exercici d'un ofici municipal, a més de proporcionar al titular cert prestigi social, permetia gaudir de beneficis econòmics i sobre tot oferia la possibilitat de controlar i manipular en benefici propi els ressorts de poder que derivaven del govern municipal. Per això no resulta estrany que els grups dirigents de cada comunitat local miren de reproduir-se en el poder.

1. El control polític de la comunitat

La diversitat de les fonts d'ingressos i la possessió d'un nivell de riquesa superior a la mitjana de la població a la qual pertanyen és, com hem vist, un element essencial en la identificació de les elits rurals. Tanmateix, aquest requisit resulta indispensable però insuficient per a classificar un individu o una família dins el grup de les elits rurals. Perquè el que les defineix no és únicament un patrimoni extens sinó, a més d'això, el control polític de la comunitat a la qual pertanyien. De camperols i artesans acomodats en trobem tant al camp com a la ciutat, però amb capacitat per a reproduir-se en els òrgans de poder és només en l'àmbit rural on tenien marge d'acció. Així, per exemple, Bartomeu Miquel a Xàtiva o Bartomeu Ros a València eren tots dos camperols tan rics com per a tenir, cada un, un parell d'esclaus i servei domèstic. Però tant l'un com l'altre

no formaven part dels consells locals i òbviament estaven lluny dels òrgans de decisió.¹ El seu protagonisme polític era inexistent. Per contra, a les comunitats rurals i a les viles més petites el grup de notables locals s'identificava, bàsicament, amb els llauradors i artesans més rics. En una posició intermèdia l'ocupaven les viles mitjanes com Gandia, Cocentaina o Alcoi. En aquests casos, tot i que la major part dels consellers eren llauradors, el seu protagonisme polític minvava en els càrrecs de màxima rellevància política.

El domini d'una minoria

De la mateixa manera que a les grans ciutats i viles del país, també a les comunitats rurals, el poder econòmic i polític anaven de la mà. En alguns casos, sobretot a les viles mitjanes, els sectors benestants de la pagesia podien aspirar a formar part del Consell i, de forma puntual, arribar a ocupar un càrrec important. Tanmateix, els principals òrgans del govern local estaven en mans de mercaders, botiguers, notaris i metges o apotecaris.² A les viles més petites o, senzillament, on els intercanvis eren menys intensos, com Oliva i Penàguila el protagonisme és d'artesans i llauradors benestants, encara que això no exclou la presència de notaris i modestos mercaders. Però és la nuclis més petits on podem copsar el domini dels camperols acomodats i la seua reiteració en els càrrecs de govern.

El 1373 la relació de forces al sí de la comunitat de Palma-Ador estava dominada pels Soler i els Astruc, amb quatre famílies i els Matamala i els Ferrando, amb tres unitats domèstiques.³ Altres famílies que encara havien d'emergir com els Belsa o els Minyana comptaven amb una sola família. Ara bé, aquest major nombre de famílies no deriva necessàriament, encara que si ho afavoria, un major grau de control polític sobre la comunitat. Els Vidal comptaven amb sols dues famílies, però exercien llavors

¹ Tot i que hi havia llauradors al Consell general de València, la seua presència era purament testimonial. P. VICIANO, *Regir la cosa...*, p. 69.

² És el cas de Castelló de la Plana o Gandia. Fins i tot en el cas de Gandia fa la impressió que els llauradors benestants tenien una presència més aviat limitada en el Consell que no a Castelló. Cf., respectivament, P. VICIANO, *Regir la cosa pública...*, p. 30-61, i F. APARISI ROMERO, *L'ascens d'unes elits rurals...*, p. 44-59. Per al cas castellà cf. J. M. SÁNCHEZ BENITO, «El poder en una pequeña ciudad castellana: el ejemplo de Huete en el siglo XV», *En la España Medieval* 25 (2002), p. 177-212.

³ CDC, p. 2.

el càrrec d'alcaid, la qual cosa implica certa, almenys, bona relació amb la senyoria. En qualsevol cas, aquest increment del nombre de famílies no comporta un augment de la diversitat de cognoms sinó que es produeix gràcies a determinades famílies. També resulta significativa una absència, la d'Aparici Garcia, el qual havia marxat cap a Gandia, on en 1381 ja figura entre els prohoms de la vila.⁴ En aquest any de 1381, en el cens de focs per al repartiment de la contribució per al rescat d'Alfons el Jove destaquen ja tres famílies, els Soler, els Vidal i els Matamala. Eren els llinatges que més famílies aportaven, dos per cognom, d'entre els més rics de la comunitat.⁵

Però quina fou la participació real d'aquestes famílies en els òrgans de poder local? El govern de la comunitat i per extensió del terme de Palma sembla que fou un a gestió que cercava l'equilibri de poder entre les diverses famílies benestants que compartint la gestió de govern. Per exemple, el 1381, els tres llinatges més destacats, esmentats abans, ocupaven els tres oficis més importants en mans de la comunitat, Pere Vidal, ostentava el càrrec de justícia, mentre que els dos jurats eren Berenguer Soler i Antoni Matamala.⁶ Aquest Antoni Matamala repetia en l'ofici de jurat en l'any 1403, amb Jaume Minyana.⁷ Aquests dos prohoms, Matamala i Minyana, haurien d'exercir de nou el càrrec de jurats el 1406, any que també fou justícia el germà d'Antoni Matamala, Bernat. El domini dels Matamala és mantingué encara alguns anys més. El 1415 Antoni Matamala, junior, mentre que Domingo Belsa i Antoni Sanxo ocupaven la juraderia.⁸ A l'any següent, Belsa repetia en el càrrec, aquesta vegada acompanyat de Bartomeu Ribelles.⁹ Gairebé silenciosament aquestes elits rurals van renovant-se en funció de les pròpies dinàmiques familiars. Com les fulles d'un arbre perenne, mentre unes famílies desapareixen altres aixequen el cap, però poc a poc, perquè al camp els ritmes són més lents que no a la ciutat.¹⁰ El 1429 els Ferrando ocupen dues de les magistratures abans

⁴ *Idem*, p. 42.

⁵ *Idem*, p. 54.

⁶ *Idem*.

⁷ *Idem*, llig. 1.173 n. 4.

⁸ *Idem*, llig. 1.270 n. 2.

⁹ *Idem*, llig. 1.136 n. 4.

¹⁰ J. JESSENNE, i MENANT, F., «Introduction»..., p. 28-29. I. ALFONSO, «Exploring difference within Rural Communities in the Northern Iberian Kingdoms, 1000-1300», a C. Dyer, P. Coss i C. Wickham (eds.), *Rodney Hilton's Middle Ages. An Exploration of Historical Themes* (Oxford-Nova York, 2007), p. 87-100.

referides: pare i fill, són respectivament justícia i jurat d'aquest any.¹¹ Els Ferrando no són uns nouvinguts, ja els trobem en 1341. El 1373 són tres els caps de família d'aquest cognom, igual que en el cens de 1381, però aleshores encara es troben en el segon ordre de riquesa establert en el repartiment del donatiu al duc.¹² Una situació semblant succeeix amb els Ros. El 1430, un dels jurats sabem que és Miquel Ros, el qual algun dia serà batle, i el justícia, de nou, un Vidal.¹³ Aquest llinatge, els Vidal, representen un altra vessant de les elits rurals, aquelles famílies que es consoliden dins de la comunitat, i dins dels prohoms. En efecte, els Vidal es perpetuen en les magistratures principals durant gairebé tota la centúria. El 1457 ocupaven un dels càrrec de jurats, a més de la batlia, que com veurem exerciren durant cert temps. Aquest any comparteixen el protagonisme polític amb els Astruc, Antoni com a jurat i Jaume com a justícia.

Aquest Jaume ja havia exercit abans de jurat el 1440 juntament amb Jaume Minyana, encara que d'això no es pot concloure que per a exercir com a justícia calgué haver exercit primer l'ofici de jurat.¹⁴ El 1457 Ausias Marc, senyor de Beniarjó, Isabel de Pròixita, senyora de Palma, i el duc de Gandia arribaven a un acord per a construir un nou assut al riu d'Alcoi i una nova sèquia que conduira l'aigua fins a les terres que March posseïa al marge esquerre del riu.¹⁵ Com que aquesta era una important modificació de la xarxa de reg que afectava especialment al terme de Palma, els prohoms i veïns del terme acudiren a la signatura de la *Concòrdia*, així és coneix el document. L'anàlisi dels veïns assistents ens il·lustra més bé les absències, les significatives absències de dos llinatges, els Matamala i els Ros, que fins ara havien estat al capdavant de la direcció política de la comunitat. Ara bé, aquestes absències no tenen per què anar associades a un declivi de les esmentades famílies. Poden haver abandonat el lloc per a anar a València, un fet gens estrany, a Gandia o qualsevol altre lloc que els

¹¹ L'altre jurat és Bartomeu Vidal. AHN, Nobleza, *Osuna*, llig. 1.280 n. 12.

¹² CDC, p. 54.

¹³ AHN, Nobleza, *Osuna*, llig. 1.280 n. 13.

¹⁴ La dada està estreta de la sentència arbitral entre la universitat de Palma i Ausiàs March per les peites de l'Alfàs i Venissa que transcriu F. GARCIA-OLIVER, F., *En la vida d'Ausiàs March*, p. 276-281.

¹⁵ Aquest document és la famosa concòrdia signada entre Ausiàs March i Isabel de Pròixita. Els veïns presents són Antoni Faus, Domingo Belsa, Antoni Astruc, Bernat Botet, Pere Riera, Esteve Garcia, Joan Ferrando, Bartolomeu Vidal, el jove; Berenguer Vidal; Joan Belsa, Pere Minyana, Joan Vidal, Francesc Grogori i Francesc Minyana. Els jurats exactament són Pere Vidal i Antoni Astruc. AHCG, DH-9/1.

oferira una millora del seu estatus social. També podem pensar que som davant d'un moment de recanvi generacional, encara que el següent Consell documentat sols permet establir aquest plantejament per al cas dels Ros. El 1476 els Minyana, com abans els Ferrando o els Astruc, ocupaven l'ofici de justícia i un dels càrrecs de jurat, junt amb Bartomeu Ribelles.¹⁶ L'any següent, el 1477, fou convocat *Consilium omnium vicinorum et habitatorum dictorum loci et baronie de Palma in dicta ecclesia dictorum loci et baronia de Palma* per prestar jurament de fidelitat al nou senyor de la baronia, Miquel Gilabert.¹⁷ En cap de les dues ocasions no hi havia cap amb el cognom Matamala. Aquell any foren jurats Pere Bono i Bartomeu Vidal, menor; el càrrec de justícia l'exercí Joan Belsa, mentre que el batle era, almenys des de l'any anterior, Bernat Astruc. Cognoms tots ells que, llevat de Bono, són característics de l'elit local que dominava la comunitat en la primera meitat del segle XV.¹⁸ Els Bono, per la seua part, tampoc són uns nouvinguts, ja que la seua presència en la comunitat és documentada en 1373, a més, sembla raonable pensar que aquesta llinatge exercís algun ofici destacat al llarg del període estudiat donades les seues relacions constants amb els benestants més documentats. De les trenta-vuit famílies assistents a l'acte, vint-i-una porten un cognom propi dels *potentes* de la comunitat.¹⁹

Junt als benestants, la resta, famílies de segon ordre, com els Jordà, i els nouvinguts, Barbastre, Candel o Moscardó, alguns del qual ja s'hi trobaven el 1457 com és el cas dels Faus. Aquesta és la nova sàvia que renovarà les elits rurals de la baronia de Palma per a l'època moderna. Quasi deu anys després, el 1486, són els Ferrando els qui no apareixen en la nòmina de veïns de Palma i Ador; mentre que els Ros perviuen amb una sola família.²⁰ Bernat Astruch seguia exercint com a batle. Els Minyana ocupaven de nou els càrrecs principals, amb Pere Minyana, abans el menor, com a justícia i Francesc Minyana, menor, com a jurat, en companyia de Bartomeu Ribelles, qui ja

¹⁶ Pere Minyana, menor, és el justícia i Pere Minyana, major, jurat. AHCG, *Fons Medinaceli*, L-167/1, FJ rodet 4.

¹⁷ AHCG, *Fons Medinaceli*, L-166/2, FJ rodet 3.

¹⁸ Els cognoms són els habituals entre el camperolat benestant de la universitat de Palma, però voldríem assenyalar com el patró antroponímic d'aquestes famílies ha canviat. Dels Domingo o Pere típics en la família dels Belsa, hem passat a aquest Joan; dels Jaume o Antoni Astruc passem a Bernat Astruc.

¹⁹ La distribució d'aquesta xifra exactament és: sis famílies el cognom Astruc; cinc, Minyana; cinc, Vidal; tres, Belsa; dos, Mascarell; un, Ferrando i un Ros.

²⁰ AHCG, *Fons Medinaceli*, L-166/2, FJ rodet 3.

havia estat exercint el càrrec deu anys abans. El mostassaf quedava en mans d'Esteve Garcia, mentre que Bartomeu Vidal exerceix l'ofici de sequier.²¹ Però, com a les grans ciutats, els assumptes de la comunitat requereixen delegats específics. Aquesta participació en les sindicatures i procuradories denota la presència continuada d'aquestes famílies en les esferes de poder, per bé que no es troben al capdavant dels principals càrrecs.²² El 1401 Palma s'enfrontà amb Oliva per la forma de construir l'assut d'En Carròs, perquè la vila volia construir-lo amb certs materials de manera que no passara res d'aigua a l'assut que tenien per sota Palma. Hi havia molt en aquest plet per a Palma, no sols perquè durant aquell any de 1401 es produí una persistent sequera, sinó perquè hauria de regir les relacions entre els diversos regants del riu d'Alcoi.²³ Donada la importància del litigi, el Consell havia de nomenar un representant que s'encarregara de fer les gestions adients i seguir personalment el desenvolupament del plet. Per això fou nomenat Jaume Ferrer síndic de la comunitat, un membre de la pagesia benestant que durant aquest any no exercia cap magistratura.²⁴ El 1413 Domingo Belsa és nomenat síndic i procurador de Palma i tot el seu terme per carregar un censal a Bernat de Bonshoms, llicenciat en dret, de València.²⁵

A la Font d'En Carròs observem una petita comunitat rural dirigida per un reduït nombre de famílies que, quan no formen part del Consell, exerceixen el càrrec de jurats o de justícia. Cal dir que, com a Palma o Oliva, el nombre de jurats era de dos. En 1368 eren jurats Jaume Ribera i Bartomeu Escrivà, però la carta de poblament esmenta els qui devien ser els prohoms de la comunitat: Joan Sans, Arnau Roger,

²¹ Cap la possibilitat que aquest Esteve Garcia descendeixi dels Garcia de principis de segle, tot i que no s'ha pogut seguir la l'evolució d'aquesta família. AHCG, *Fons Medinaceli*, L-167/2, FJ rodet 3.

²² R. Narbona Vizcaíno, *Valencia, municipio medieval...*, p. 109-120.

²³ Aquest plet té una importància fonamental perquè marcarà les relacions de força per al futur entre els regants de l'horta de Gandia. A més, concentra els esforços de totes les parts implicades perquè són anys, els d'inici de segle XV, d'intensa sequera. Els hereters del Vernissa, en la seua major part, veïns de Gandia, faran costat el Consell, ajudant econòmicament en el finançament del plet i el manteniment de les infraestructures a canvi tres dies d'aigua. Tot ordit per Alfons el Vell, qui donava precises instruccions als seus vassalls tant de Palma com de Gandia sobre les posicions que devien mantenir. Vegeu Castillo Sainz, J., *Els conflictes de l'aigua...*, p. 37-45.

²⁴ El càrrec apareix esmentat en l'acord signat entre Palma i els hereters del Vernissa sobre les condicions de repartiment de les aigües i sobre les despeses conjuntes, tant en el manteniment de la infraestructura, com en el plet enfront dels regants d'Oliva. AHN, Nobleza, *Osuna*, llig. 564 n. 1.

²⁵ AHCG, *Pergamins*, n. 121.

Francesc Bosch, en Pere Sunda i Bernat Ribera.²⁶ Aquesta carta pobla reconeixia la facultat de tenir, junt al Consell, el justícia i el mostassaf. Seixanta anys després, en el primer terç del segle XV, els Ribera no apareixen entre les files del Consell; per contra, els Escrivà continuen al capdavant de la comunitat. Ací hi havia un grup dirigent format per dotze famílies d'un total de seixanta o setanta famílies que podia haver-hi. Ara bé, dels dotze llinatges, sis acaparen els deu càrrecs públics documentats. Tanmateix cal agafar aquesta dada amb cura i ser conscients del seu caràcter eventual. Si comparem ambdues sessions del Consell local, crida l'atenció la substitució al capdavant de la comunitat d'una família, els Escrivà, per un altra, els Roger. En una nova carta de poblament que Bernat de Centelles dóna el 1428, just entre les dos assemblees, als seus llocs de la Font d'En Carròs i de Potries, s'incorporen nous llinatges, o nous individus, Francesc Bosch, Antoni Faus i Pere Soreda, que mediatitzaran el govern de la comunitat des d'aleshores, especialment els dos primers.²⁷ Francesc Bosch, moliner, sobreix per la resta de la comunitat. Aquest nom ja formava part del Consell en 1368, però ell, no sols és jurat dues vegades, sinó que emparenta amb un altra família dels *maiores* de la Font, els Escrivà. Antoni Faus, “obrer de vila”, per la seua part, és elegit el 1441 síndic i procurador per la seua comunitat i la resta d'alqueries dels voltants per carregar en nom de totes elles un censal a Miquel Ros d'Ador.²⁸ Leonard Fernández, que sols apareix a la taula en el Consell de 1427, exercí el càrrec de batle almenys el 1441.²⁹

Els llinatges dominants de l'aljama

Les aljames musulmanes també reproduïren la forma de govern que des de la ciutat de València s'estengué a la resta del regne, adaptat a les necessitats i densitat demogràfica de cada comunitat. Així, doncs, al capdavant de les aljames hi eren els jurats, que actuaven sota els designis del Consell de vells local. El seu nombre variava en funció dels efectius demogràfics de la comunitat. Així, a les alqueries de majors dimensions i

²⁶ E. Guinot, *Cartes de poblament medievals valencianes* (València, 1991), p. 571-572.

²⁷ ACCV, *Protocols*, n. 28.753.

²⁸ AHN, Nobleza, Osuna, llig. 1.280, n. 17.

²⁹ *Idem*.

moreries com les de Planes, Gorga, Cocentaina i Gandia n'hi havia habitualment dos mentre que als nuclis més petits, com els de la Vall de Guadalest i Confrides, només hi havia un. Pel que fa la mecanisme de nomenament, els jurats eren escollits per la mateixa aljama.³⁰ La durada era anual, encara que a les alqueries de l'horta de Gandia sembla que el càrrec s'exercia durant dos anys, però la renovació de cada un dels nomenats era alternada, de manera que sempre hi havia un «jurat vell» i un «jurat any present».³¹ Tot i que les dades que tenim són fragmentàries, fa la impressió que l'exercici reiterat del càrrec devia ser bastant habitual.³² Per altra banda, no existia cap mena de retribució monetària pels seus serveis, però, així i tot, existí una forta competència per exercir el càrrec, atès que els jurats també participaven, juntament amb l'alami, de l'assignació i recaptació d'impostos entre els membres de l'aljama.

Bona mostra d'això és el conflicte que es va originar a la moreria de Castelló de la Plana entre els Bocaio i un grup de contraris encapçalats per Ali Gerret, que pretenien evitar el nomenament d'aquests com a jurats. L'interés dels Bocaio per exercir el càrrec raïa en el fet que un any abans l'alami havia empenyorat alguns béns de la família per l'impagament de taxes. Sent un dels jurats, Iucef o el seu pare Abdolasis, podrien recuperar més fàcilment els béns embargats. El primer incident té lloc el 19 d'abril de 1487 entre Iucef Bocaio i el mateix Ali Gerret. Des d'aleshores el nombre d'involucrats no deixà de créixer amb els parents de Iucef, per un costat i, per l'altre, Sale Arrosén, Ubequer Faraig, Saet Fando, Iucef Salio, Ali Gordo. Aquests, fins i tot, contractaren els serveis de dos cristians que entraren a casa dels Bocaio i feriren Iucef en diverses parts del cos, tallant-li un dit de la mà. El batle local hagué de demanar la intervenció del cadí general del regne, Ali Bellvís, com a àrbitre en la disputa. Bellvís, després d'escoltar l'opinió dels vells de l'aljama i dels jurats, determinà que «en algun any que s'elegirà en jurats Ubequer Faraig o Çale Arroçen, que en tota rahó s'ha elegir en jurats algú dels dits Bocayo, o lo pare o lo fill».³³ Finalment, després de mig any de controvèrsia, en agost de 1488 ambdues faccions signaren la pau. Tanmateix, el 1492

³⁰ En alguns llocs com a Xivert, l'aljama presentava una terna d'on el senyor n'escollia dos candidats. J. HINOJOSA, *Los mudéjares...*, p. 107-108.

³¹ HC, n. 322.

³² HC, n. 233, 283, 322 i 341.

³³ ARV, *Batlia*, vol. 1.158 f. 403.

Iucef protestava davant el batle general per ferides rebudes, tot i que del document no aclareix que foren producte d'una nova baralla. En qualsevol cas, resulta obvi que la treva anterior no havia suposat la fi de les tensions.

No és, aquest, un cas aïllat de violència entre els llinatges preeminents de l'aljama pel control polític de la comunitat. Aquesta fou la raó de l'enfrontament entre els Xuaip i els Salem, arran de la mort perpetrada contra Azmet Salem. Per bé que els actors principals de la baralla eren de Benilloba, entre els que participaren s'hi trobaven, del costat dels Salem, parents de Gorga i de Guadalest, i dels Xueips, l'alamí de Millena, el fill de l'alfaquí d'Oliva, i encara altres familiars arribats de Balones i Pego. Aquest cas palesa igualment els lligams d'amistat que existien entre els musulmans benestants i els prohoms cristians, els quals es manifestaven amb la participació directa en aquesta mena d'altercats. Concretament, Simó Puig prengué partit pels Xueip donats els vincles econòmics que mantenia amb aquesta família juntament amb Joan d'Orta, que devia ser un home de la seua confiança. Tots ells es comprometeren davant de Joan Alçamora i Gaspar de la Tonda a la fi de les lluites havent-hi de donar fermances per a major seguretat.³⁴

La senyoria aprofitava aquestes dissensions internes de l'aljama, quan no les animava, per a mediatitzar i controlar les famílies preeminents. I els capítols de violència permetien acordar impositcions que evitaren el càstig físic o el foragitament del senyoriu. L'exemple més remarcable, per la quantitat de diners imposada, fou la composició que Joan Roís de Corella, senyor de Muro, imposà als tres germans Gerundi, 9.000 s. el 1499. El tipus de delictes que havien comés així com les seues víctimes no el sabem però, donat el valor de la commutació, sembla lògic pensar que Saat, Abraham i Azmet degueren haver mort algun vassall de Corella.³⁵ No cal dir que la suma imposada estava en relació amb el nivell de la riquesa de la família. Tan sols uns pocs mesos després de la imposició de la pena els Gerundi havien lliurat ja 6.000 s., i els 3.000 restants foren satisfets al llarg de l'any següent. En gairebé dos anys els Gerundi

³⁴ Alçamora era el batle de la vall de Seta, -on s'hi troben el nuclis de Balones i Gorga- i Gaspar de la Tonda, procurador del senyor de Benilloba.

³⁵ El que conservem és l'apoca dels 9.000 s. que s'acabaren de pagar el 1502. ACCV, *Protocolos*, n. 23.823 (1502, gener, 2).

havien estat capaços de lliurar l'equivalent a tots els ingressos que de la batlia d'Alcoi obtenia la Corona.³⁶

Per altra banda, tot i que el seu nomenament es realitzava per a una tasca concreta, no deuríem menystenir la designació de determinats membres de la comunitat com a síndics. Aquests treballs consistien, en la major part dels casos, a representar l'aljama en el carregament de censals destinats a satisfer les necessitats pròpies o atendre els requeriments extraordinaris de la senyoria. A les aljames d'Hug de Cardona aquest càrrec fou exercit quasi de forma exclusiva per un únic veí, Abraham Valenci. En efecte, al llarg de gairebé trenta anys, des de 1434 fins a 1462 Valenci fou nomenat síndic en vint-i-una ocasions d'un total de vint-i-sis censals que foren carregats per les aljames de Cardona. Els altres síndics tingueren una participació molt més esporàdica.

L'alfaquí i el cadí completaven l'organigrama burocràtic de l'aljama. Es tracta de dos càrrecs que actuaven vers l'interior de l'aljama, entre els mateixos veïns de la comunitat.³⁷ Al cadí corresponien les causes judicials entre musulmans encara que també complia funcions notariales en registrar contractes matrimonials i testaments dels membres de la comunitat. Era, per tant, un professional del dret islàmic. Per això mateix, sembla que no necessàriament havien de pertànyer a la comunitat sinó que eren nomenats pel senyor. Així, Pere Díxer, titular del lloc de Terrateig nomenà cadí a Acén Bermifi, «moro de la moreria de la vila de Guandia».³⁸ Sabem que el cadí de Xàtiva percebia 60 s. anuals però és ben probable que aquells que actuaven en l'àmbit rural tingueren una remuneració més modesta.³⁹ El seu àmbit d'actuació no es reduïa a la pròpia comunitat, la qual cosa els permetia obtenir ingressos per la seua participació en altres processos externs aprofitant que les aljames més petites no disposaven d'aquest càrrec. Així, per exemple, els musulmans de Gaianes o de Muro recorrien principalment

³⁶ A. J. MIRA, *Entre al renta y el impuesto...*, p. 249 i 257.

³⁷ Possiblement per això el seu rastre als protocols notariales és més aviat escàs, sobretot si el comparem amb els jurats o Palamí.

³⁸ AMAlc, *Protocolos*, n. 1.317 (1474, juliol, 5).

³⁹ M. MEYERSON, *Els musulmans de València...*, p. 191.

al cadí de la moreria de Cocentaina encara que també acudien a altres de les aljames de la regió.⁴⁰

Pel que respecta a l'alfaquí, la seua influència sobre l'aljama derivava de la seua condició d'expert de la llei islàmica i de predicador en la mesquita, més que no per la seua riquesa o poder polític. A més, actuaven com a escrivans de la cort del cadí, al qual assessoraven en assumptes legals, i ensenyaven en les escoles. Obtenien el seu salari de les rendes generades pels béns de la mesquita que complementaven amb l'assessorament en les disputes entre particulars fora de l'àmbit de la pròpia comunitat.⁴¹ La major part de les seues actuacions estaven relacionades, segons deixa entreveure la documentació, amb fermances i mediacions en conflictes o amb la seua pròpia formació en dret islàmic.⁴²

Així, en la pau que signaren el 1481 els Xeip de Balones i els Salem de Benilloba aquests comptaren amb la fermança de l'alfaquí Àixer. Ell mateix, juntament amb Saat Arai, Joan de Capmany i Ramon Valls, haurien de, «dins temps de hun any de huy en avant comptador, axí per via de dret com amigable composició, dir, pronunciar, sentenciar e declarar en les dites diferències e qualsevol de aquelles grans congoxes, plets e qüestions».⁴³ Pel que respecta a la seua formació, no devien ser estranys els viatges a les principals escoles islàmiques tant del regne, que no estaven situades a les moreries urbanes sinó més bé als centres rurals, com de fora dels seus límits.⁴⁴ Així, entre 1480 i 1481 viatjaren a Tunis o, en menor mesura, a Almeria un total de vint-i-tres mudèjars dels quals dènou provenien d'una comunitat rural. Entre

⁴⁰ Així, Dampnon Barberús, cadí de Cocentaina, jutjà les causes d'Azmet illel de Muro i de Mahomat Alcalá de Gaianes. El cadí de Vilallonga es desplaçà fins a Benimarfull, al Comtat, per jutjar la causa d'Azmet Cabrera. ACCV, *Protocols*, n. 23.810 (1485, febrer, 28), n. 23.823 (1502, feber, 12 i setembre, 20).

⁴¹ L'alfaquí d'Ondara viatjà fins a Ribaroja de Túria «per tractar e guardar un moro e una mora, marit e muller, que s volien partir». El de Vilallonga cobrà 10 s. d'Ageig ben Saat Ageig d'Alzira per haver-lo assessorat en la seua disputa amb el seu veí Abraham Xativí. ARV, *Batlia*, n. 1.431, f. 348v. i 384. Citat per M. MEYERSON, *Els musulmans de València...*, p. 460.

⁴² A més, presidien juntament amb l'alami i els jurats, tot els actes que implicaren al conjunt de la comunitat com ara sindicats, carregament de censals o presses de possessió. Vegeu-ne un bon exemple de tot plegat en HC, n. 283.

⁴³ ACCV, *Protocols*, n. 23.806 (1481, novembre, 8).

⁴⁴ No és d'estranyar que els alfaquins millor formats els trobem en les petites viles i les comunitats rurals, ja que a la ciutat la pressió de les autoritats eclesiàstiques contra la religió islàmica era més intensa. M. MEYERSON, *Els musulmans de València...*, p. 193.

ells es trobaven Ali Milà de Beniopa o, de Benilloba, Azmet Àixer, segurament el mateixa que s'havia ofert com a fermança dels Salem, i Mahomat Xorrut.⁴⁵ Tot i que no podem perfilar el nivell de riquesa dels alfaquins, val a dir que la realització d'aquests viatges exigia d'una solvència econòmica considerable.

Les transaccions particulars documentades suggereixen, en efecte, aquesta capacitat d'endeutament. Així, un 23 d'agost de 1470 l'alfaquí de Benilloba Àixer Ayet, –que devia ser parent de l'esmentat Azmet Àixer, si no la mateixa persona– reconegué deure al pare de Cocentina Martí Pérez de Requena 200 s. per un drap dihuité.⁴⁶ Per la seua banda, Mahomat Xorrut fa la impressió que provenia d'una família ben assentada a Benilloba. Així, dels dhuit caps de família de l'aljama que el 1494 carregaren un violari a Berenguer de la Tonda, tres eren nebots seus.⁴⁷ Un any abans, el seu germà Azmet havia estat jurat de l'aljama.⁴⁸ Els seus germans –Saat, Azmet i Abraham– eren personatges destacats de la comunitat dedicats a la compravenda d'animals de treball i de bestiar.⁴⁹ Amb tot, sembla que Mahomat Xorrut, després de retornar de Tunis, no arribà mai a exercir d'alfaquí a Benilloba, almenys durant la dècada dels noranta quan era Àixer Masmut qui ostentava el càrrec.⁵⁰

2. Els homes del senyor

Per a la gestió dels seus dominis el senyor s'ajudava d'una sèrie d'individus que el representaven en la seua absència. Investits de l'autoritat senyorial, l'alamí, sobre els musulmans, i el batle, sobre tot el conjunt dels seus vassalls, actuaven com a procuradors del senyor davant la mateixa comunitat però també davant qualsevol

⁴⁵ *Idem*, p. 453.

⁴⁶ ACCV, *Protocols*, n. 23.799 (1470, agost, 23).

⁴⁷ *Idem*, n. 23.817 (1494, febrer, 6).

⁴⁸ APP, *Protocols*, n. 236 (1493, abril, 30).

⁴⁹ El 1479 Bartomeu Bataller, de Castelló de Rugat, reconeixia deure a Azmet 242 s. de preu de 36 ovelles. Deu anys després un altre germà, Saat, venia una mula per 270 s. a Bartomeu Pasqual de Castalla. I en el 1492 documentem de nou Azmet venent una mula per 200 s. Respectivament, AMC, n. 39 (1479, octubre, 14); ACCV, *Protocols*, n. 23.814 (1489, maig, 21), APP, *Protocols*, n. 235 (1492, juliol, 22).

⁵⁰ Tres anys després continuava vigent. ACCV, *Protocols*, n. 23.819 (1496, febrer, 18).

instància que atemptés contra els seus interessos. Amb tot, la seua tasca principal era la recaptació i gestió de les rendes seguint els manaments dictats per la senyoria.⁵¹

Batles

Una mirada de conjunt sobre els batles de senyoriu en mans nobiliàries posa de manifest sensibles diferències amb els seus col·legues que gestionaven les batlies de la corona.⁵² D'entrada, no en tots els casos gaudiren de l'estabilitat que caracteritzava els batles reials, que en alguns casos arribaren a ostentar el càrrec de forma vitalícia. I menys encara aconseguiren monopolitzar-lo al si de la família, llevat d'algun cas excepcional. Pel que respecta a la seua procedència geogràfica, no sempre eren originaris de la mateixa comunitat que administraven sinó de forasters que havien ordit prèviament alguna relació socioprofessional amb el senyor.⁵³ A més, si en les batlies reials els titulars foren en la seua major part professionals del dret i l'escriptura, particularment notaris, en els senyorijs de la petita noblesa –no així entre les grans famílies nobiliàries– eren, en termes generals, llauradors o artesans. Òbviament, el càrrec exigia una formació solvent a fi de dur a terme totes els tasques administratives i financeres. La senyorial era, per tant, una burocràcia poc estable i, si bé en els menors dels casos, externa a la mateixa comunitat. Per contra, en les petites viles de reialenc, els batles pertanyien a famílies ben assentades a la localitat, configurant vertaderes dinasties que es reproduïren en el càrrec sense cap mena d'impediment.

⁵¹ Sobre aquest caràcter intermediari de les elits rurals cf. P. BENITO i MONCLÚS, «Agents du pouvoir ou entrepreneurs ruraux? Les intermédiaires de la seigneurie en Catalogne médiévale, essor et déclin», a F. Menant i J.-P. Jessenne (eds.), *Les élites rurales dans l'Europe médiévale et moderne* (Toulouse, 2007), p. 111-127. I també d'ell, «Élites rurales et intermédiaires de la seigneurie en Catalogne (XII^e-XIV^e siècle): fortunes et stratégies d'accroissement», *Mélanges de l'École française de Rome. Moyen Âge* 124-2 (2012), p. 417-428; i *Senyoria de la terra i tinença pagesa al comtat de Barcelona (segles XI-XIII)* (Barcelona, 2003).

⁵² A. J. MIRA, *Entre la renta y el impuesto*, ... p. 193-202. P. VICIANO, *Els cofres del rei*, p. 45-60. Per al cas flamenc cf. F. BUYLAERT, F. i BRAEKEVELT, J., «Rural Political Elites and Social Networks in Late Medieval Flanders: the Castellany of Furnes», a G. Martyn, R. Vermeir i C. Vancoppenolle (eds.), *Intermediate Institutions in the Country of Flanders in the Late Middle Ages and the Early Modern Era* (Brussels, 2012), p. 87-113.

⁵³ Aquest era un fet comú arreu: a Catalunya, P. BENITO i MONCLÚS, *Senyoria de la terra...*, p. 324; al Llenguadoc, M. BOURIN, «Peasant Elites and Village Communities in the South of France, 1200-1350» a C. Dyer et al. (eds.), *Rodney Hilton's Middle Ages. An Exploration of Historical Themes* (Oxford-Nova York, 2007), p. 101-114. P. R. SCHOFIELD, «Peasants and contract in the thirteenth century: village elites and the land market in eastern England», a P. R. Schofield i T. Lambrecht (eds.), *Credit and rural economy in North-western Europe, c. 1200-1850* (Turnhout, 2009), p. 129-152.

A les alqueries d'Hug de Cardona, situades a l'Horta de Gandia, els batles foren escollits entre els homes que sovintejaven la vila com el cavaller Francesc Martorell o el notari Bartomeu Torrella. Eren, per tant, individus estranys a la comunitat que difícilment poden ser considerats com a notables locals. La seua permanència en el càrrec fou també dispar, mentre que Martorell estigué uns pocs anys Torrella en passà gairebé una vintena com a batle del cavaller. Joan Ramon, que fou el tercer dels batles de Cardona, procedia igualment de la vila. En qualsevol cas, l'absència d'una població cristiana consolidada a les esmentades alqueries, llevat d'unes poques famílies, determinà, sens dubte, que Hug de Cardona delegara el govern en prohoms de vila. Una situació similar podem detectar en el cas del senyoriu de Beniarjó. El batle d'Ausias Marc, Miquel Valls, provenia dels sectors artesanals de Gandia. El de Valls és un bon exemple de l'exercici prolongat en el temps que, a més, aconseguí ser tramés al seu fill.⁵⁴

En canvi, als senyorius de població cristiana habitualment el batle provenia de la mateixa comunitat. Leonard Ferràndez, entre molts altres, fou nomenat pels Centelles com a batle de la Font d'En Carròs, càrrec que exercí durant una desena d'anys.⁵⁵ A Torrent, Martí Calaforra ocupa la batlia almenys durant cinc anys, entre 1470 i 1475, encara que és probable que hagués exercit el càrrec amb anterioritat. A la seua mort, el comanador del lloc, Ramon de Síscar, nomena el gendre de Calaforra, Joan Miquel. El temps que Miquel ostentà el càrrec fou breu, ja que morí el 1479, sent llavors substituït pel seu cunyat, Martí Calaforra.⁵⁶ Aquesta estabilitat, però, no pot ser generalitzada a tot arreu i menys encara comparar-se amb aquella que gaudiren les batlies reials. A Agres, entre 1473 i 1496 els veïns conegueren quatre batles dels quals

⁵⁴ L. FULLANA, «Los caballeros del apellido March en Cataluña y Valencia», a *Boletín de la Sociedad Castellonense de Cultura* XVII (1936), p. 205-255, 297-322, concretament, p. 235.

⁵⁵ F. APARISI, *L'ascens d'unes elits rurals...*, p. 67.

⁵⁶ Cf. els registres de Guillem Matalí. ACCV, *Protocols*, n. 24.073 (1471), 24.072 (1472-1474), 24.074 (1475), 24.075 (1476), 24.076 (1477), 24.077 (1479) i 24.078 (1481)

En els segles XI-XII les concessions de centres de batlia al comtat de Barcelona, que incloïa els drets i les rendes inherents a la funció de la batlia, convertiren als membres de la pagesia benestant i de la petita noblesa en uns poderosos intermediaris en les relacions entre vassalls i senyors. Assumiren espais de poder que fins aleshores pertanyien a la senyoria, dels quals el més evident és la patrimonialització del càrrec. A partir de finals del segle XII els senyors reaccionaren davant la influència assolida per aquestes famílies i miraren posar límit a les seues pretensions. S'introduí la figura del batle major i es retallaren les competències dels batles locals, a més de trencar amb la transmissió hereditària automàtica. Per tant, els batles del segle XIV-XV tenen poc a veure amb els dels segles precedents més enllà del seu caràcter intermediari entre el senyor i el camperolat. P. BENITO I MONCLÚS, *Senyoria de la terra...*, p. 267-339

només els dos primers, Bartomeu i Pere Agulló –segurament parents–, eren originaris del lloc.

A Palma, en la vall del Vernissa, els canvis de titularitat del senyoriu afavoriren al seu torn el reemplaçament en la batlia permetent l'accés als prohoms locals. Si bé és cert que entre 1369 i 1373 el titular del càrrec fou un membre de la comunitat, Joan Vidal, els seus successors, Andreu Ferrer, documentat almenys el 1376, i Joan de Novals, entre 1382 i 1392, eren veïns de Gandia.⁵⁷ Cinquanta anys després, sent senyor Joan de Navarra, aquest concedí la batlia a Pere d'Ayala, membre de la seua mainada, que ni tan sols acudí al lloc per prendre possessió del càrrec, sinó que ho féu mitjançant un procurador.⁵⁸ En la dècada dels trenta del segle XV el batle fou Antoni Espano, un mercader que, com en el cas anterior residia a Gandia, però d'un origen social molt diferent. L'esmentat Antoni Espano estava plenament inserit dintre de l'oligarquia vilatana, arrendant diverses rendes, participant del mercat del crèdit i, com molts altres, disposava de la seua pròpia alqueria.⁵⁹ Sembla evident que Espano abans que res era un negociant a la recerca del benefici econòmic. Per això no sorprèn que nomenara un lloctinent en la persona de Miquel Ros, un pagès originari del lloc i, per tant, bon coneixedor del joc de relacions existents entre les diverses famílies de la comunitat i de les relacions amb el senyor. Sens dubte, aquest paper com a lloctinent degué ser clau perquè almenys el 1441 però possiblement des d'abans exercís com a batle. La seua permanència no fou excessivament extensa ja que el 1457 el batle era Joan Vidal, en bona lògica descendent de l'oficial homònim que havia ostentat el càrrec gairebé setanta anys abans.⁶⁰ El seu substitut, que ocuparia el càrrec durant el darrer terç de la centúria, era igualment un membre de les elits locals, Bernat Astruc. A Sueca, pertanyent a l'orde de Montesa, el batle o lloctinent de la senyoria era, durant el segle XIV, un membre escollit per la senyoria d'entre les famílies benestants de la comunitat. Durant la centúria posterior la dualitat en la denominació acabà per identificar dos càrrecs separats: el de

⁵⁷ Als registres de comptabilitat del duc de Gandia no hi figuren com a veïns de Gandia però sí a la llista del morabatí de 1373. CDC, p. 26. Els anys d'exercici cf. B. TOMÁS BOTELLA, *El condado de Dénia...*, p. 71.

⁵⁸ AHN, Nobleza, Osuna, llig. 1.323 n° 29 (1426, març, 21).

⁵⁹ J. L. PASTOR, *Gandia en la baixa Edat Mitjana...*, p. 63.

⁶⁰ ARV, Varia. 125.

batle es convertí en un títol honorífic i vitalici que s'atorgava a membres de la burocràcia reial i, degut al seu absentisme, les seues funcions les realitzaria el lloctinent de la senyoria.⁶¹

Pel que fa a la seua retribució, el batle de Calp rebia pel 1379 una suma fixa de 300 s. mentre que els oficials de llocs més petits com Finestrat, Rellu o Guadalest percebien 8 d. per cada 20 s. recaptats, és a dir, un 3,3 dels ingressos senyorials. Respecte a les batlies reials, ja entrat el segle XV, el batle d'Alcoi rebia 400 s., mentre que el de Bocairent en cobrava 200. A Penàguila, l'oficial de la batlia percebia 100 s. fins que el 1419 s'incrementa el seu salari fins els 200. En altres districtes fiscals del regne el salari era similar: a Castelló de la Plana, Alzira i Corbera, els titulars de la batlia rebien 300 s.⁶² Es tracta de xifres que, sense resultar excessivament elevades, tampoc deuríem menystenir, més encara si tenim en compte el context rural en el que s'inserien. El salari del batle d'Alcoi era cinc vegades superior al que obtenien els jurats el 1488, 80 s., i vuit més el 1516 quan passaren a percebre només 50 s. pel seu càrrec.⁶³ Pel que fa al salari d'un artesà mitjà, aquest podia estar al voltant dels 3 s. i de 2 el d'un llaurador que cavara la vinya.⁶⁴ Per tant, els ingressos mínims que percebia el batle d'Alcoi equivalien a quasi cinc mesos de treball d'un artesà i a més de mig any del d'un pagès. En els nuclis més petits, i amb un major pes de les activitats agràries, la diferència era menor. A Penàguila, els ingressos del batle, 200 s., equivalien a un mes i unes setmanes del treball d'un notari local, Pere Romana.⁶⁵

Malgrat l'equilibri i l'equidistància que s'esperava del batle, no devien ser poques les ocasions en què la seua actuació estigués marcada per la parcialitat. En el cas dels oficials forasters les actuacions que sobrepassaven la seua autoritat i tenien un comportament abusiu servien d'element de cohesió de la comunitat, particularment de les famílies benestants, desitjoses d'arribar a ocupar un càrrec tan important. Un bon

⁶¹ A. FURIÓ, *Camperols del País Valencià...*, p. 159-160.

⁶² B. TOMÁS BOTELLA, *El condado de Dénia...*, p. 70. Per a les batlies reials del sud cf. A. J. MIRA, *Entre la renta y el impuesto...*, p. 170-172.

⁶³ AMAlc, MC, n. 4 f. 79 (1488, agost, 18) i A. J. MIRA, *Entre la renta y el impuesto...*, p. 171.

⁶⁴ El fuster d'Agullent rebé del batle d'Agres 11 s. per *tribus* jornals *factis in dicto molendino*. El 6 de juny de 1459 el justícia d'Alcoi condemnà Antoni Graus a pagar a Bartomeu Santonja 6 s. per tres jornals de cavar. Respectivament, ACCV, Protocols, n. 23.802 (1473, agost, 23) i AMAlc, CJ, n. 277, f. 275.

⁶⁵ El 1492 Pere Romana obtenia 40 s. treballant 10 dies al mes. Cf. l'apartat referit als «ingressos de la notaria».

exemple de tot plegat el constitueix la disputa que mantingueren els prohoms de Torrent amb Bernat Ferriol, lloctinent del comanador de l'orde de l'Hospital, titular del senyoriu, que feia les funcions de batle. En abril de 1374 el justícia, els jurats i dos síndics de la comunitat es desplaçaren fins a Saragossa per a denunciar davant Berenguer de Montpaó, lloctinent del castellà d'Amposta –del qual depenia la comanda de Torrent–, el comportament abusiu de Ferriol.⁶⁶ Cal assenyalar que Ferriol no era originari del lloc sinó que havia estat nomenat pel comanador de l'orde a Torrent, Arnau Ermengou. Segons els prohoms, Ferriol impedia la recaptació de les rendes locals que l'orde havia concedit a la comunitat per a fer front al pagament de 15.000 s. carregats pel castellà d'Amposta al jueu de València Iafudà Alatzar. A més, Ferriol exigia la percepció íntegra de les penes que el justícia, el mostassaf i els guardians del terme imposaven als infractors. Igualment, usurpava les funcions dels jurats i, «contra la voluntat e consentiment del Consell, atorga licència a hòmens de la ciutat de València e d'altres lochs que puxen fer calç en lo dit boalar» amb la conseqüent sobreexplotació dels recursos.⁶⁷ Una altra de les queixes que els notables de Torrent formulaven era la seua intromissió al nomenar dos guardians del terme dotats d'un salari de 640 s. cada un, quan aquesta designació era competència del Consell i la seua retribució estava establerta en 500 s. anuals. I, per concloure, els prohoms denunciaven que «són stats menaçats, malmenats e maltractats» per l'esmentat lloctinent de comanador. Montpaó s'adreçà a Ermengou perquè deposés Ferriol del seu càrrec però finalment el comanador de Torrent no sembla que s'immiscís en la disputa.

La procedència del batle fou motiu d'una nova controvèrsia entre el Consell de Torrent i el comanador de l'orde de l'Hospital el 1398.⁶⁸ Els prohoms locals protestaren davant el castellà d'Amposta perquè l'escollit pel comanador, Arnau Ermengou, no pertanyia a la comunitat sinó que era veí de València. A més, exposaren un conjunt de vint-i-dos capítols on enumeraven les infraccions comeses per Ermengou. Aquest, per la seua banda, recriminava al castellà que «per enformació dels dits hòmens de Torrent,

⁶⁶ Cf. un primer anàlisi d'aquest cas a M. V. FEBRER ROMAGUERA I V. ROYO MARTÍNEZ, «L'administració de l'Encomanda de Torrent en 1374 segons les queixes dels veïns al lloctinent del castellà d'Amposta pels abusos del procurador», *Torrens* 3 (1984), p. 255-259.

⁶⁷ ARV, *Protocols*, n. 4.169 (1373, abril, 8 i 1374, febrer, 9).

⁶⁸ J. R. SANCHIS, «Aspectes de l'Encomanda de Torrent en 1398 segons les queixes presentades pels veïns al Castellà d'Amposta contra els innovaments fets pel Comanador», *Torrens* 3 (1984), p. 261-268.

sens hojr la part del dit comanador ne veure la veritat dels procehiments per ell fets (...) fa letres decisòries als dits hòmens en gran perjudici e lesió del dret del orde e del dit comanador, (...) e que hagués lo juhí del dit senyor per dupτός e fort parcial». Pel que respecta a l'origen del batle per ell nomenat, Ermengou afirmava que l'oficial sí que comptava amb una casa a Torrent però degut a «supèrvia e vexacions e injustícies» generades pels prohoms locals, aquest havia hagut de traslladar-se a la capital. A més, els jurats pretenien que el batle pagués l'impost de la peita, raó per la qual pretenien empenyorar i vendre la seua casa.⁶⁹

Ara bé, els senyors podien utilitzar aquests càrrecs per a afeblir les famílies dirigents de la comunitat en favor d'altres famílies més modestes però també més submises. El 1523 l'orde de Montesa alterà el sistema d'elecció del lloctinent de la senyoria a Sueca a fi de debilitar els prohoms locals i col·locar així els seus candidats com a aspirants al càrrec. Aquests, lògicament, ja no provindrien d'entre les famílies benestants sinó de les més modestes.⁷⁰ Els sectors acomodats de Silla també patiren la marginació dels càrrecs de poder el 1533 per part de l'esmentada orde en favor dels llinatges més humils, proclius als designis de la senyoria.⁷¹

⁶⁹ ACCV, *Protocolos*, n. 208.

⁷⁰ A. FURIÓ, *Camperols del País Valencià...*, p. 159.

⁷¹ A. FURIÓ I F. GARCIA-OLIVER, - «Enfrontaments post-agermanats a Silla», *Afers* 1 (1985), p. 61-70.

Taula 5: Anys d'exercici de batles a les senyories de l'Alcoià, el Comtat i l'Horta de Gandia

| Lloc | Nom | Any |
|-------------------|----------------------------------|-------------|
| Agres | Bartomeu Agulló | 1473 |
| | Pere Agulló | 1479-1481 |
| | Jaume Ramos | 1487-1488 |
| | Bartomeu Reig | 1496 |
| Alcoià* | Ali Xupió | 1436-1443 |
| | Guerau | 1454-1456 |
| | Jaume Gil, <i>notari</i> | 1477-1486 |
| | Alçamora | 1487-1530 |
| Bocairent* | Simó Vicent | 1416-1423 |
| | Antoni Mari | 1430-1470 |
| | Genís Cerdà | 1486-1523 |
| Castelló de Rugat | Francesc Vilana | 1467 |
| | Francesc Vilaplana | 1481-1484 |
| Cocentaina | Pere Guillem Serra | 1495-1503 |
| Gorga | Joan Alçamora | 1481-1482 |
| Llutxent | Francesc Boscà | 1467 |
| | Francesc Tahuenga, <i>notari</i> | 1466 - 1479 |
| Oliva | Francesc Savall | 1413 |
| | Jaume Garcia | 1463 |
| | Joan Burgal | 1490 |
| Penàguila* | Joan Fenollar | 1413-1440 |
| | Pere Capdevila | 1450-1483 |
| | Gaspar de la Tonda | 1484-1487 |
| | Perot Fenollar | 1488-1491 |
| | Lluís Fenollar | 1492-1501 |
| | Fenollar | 1502-1521 |
| Planes | Pere Joan | 1472-1473 |
| | Mateu Oltra | 1481-1503 |
| Quart | Esteve Vadenes | 1477-1491 |
| | Antoni Vadenes | 1491-1500 |
| Torrent | Calaforra-Miquel | 1470-1479 |

* Viles reials⁷²

⁷² He d'agrair al professor Antoni José Mira que m'haja facilitat les dades referents a les batlies del sud.

Alamins

Si hi havia un personatge destacat a la comunitat musulmana aquest era l'alamí.⁷³ El seu protagonisme queda reflectit en la documentació ja que és el càrrec que més s'hi reitera, per davant inclús que el batle. El fet d'haver exercit l'alaminatge fins i tot quedava en la memòria col·lectiva i podia convertir-se en un tret que identificava a la família i a l'individu. Des de que Bedre havia ocupat l'alaminat de Benipeixcar havien transcorregut al voltant de quinze anys, i encara llavors el notari que anotà el llistat de les cases de Benipeixcar que quedaven sota la jurisdicció de la vila de Gandia, Pere Belsa, tingué cura de precisar «lo alberch de la muller de Bedre, alamí *quondam* del dit loch».⁷⁴ No és un cas aïllat, aquest. A la vall de Guadalest, Abdal·là Natgar exercí el càrrec entre 1442 i 1445, encara que és probable que hagués exercit el càrrec durant major temps. Tres anys després l'alamí de la vall era Mahomat Sulati, però Abdal·là continuava sent identificat com l'*alaminus vetus*.⁷⁵

L'alamí era el responsable de col·lectar les rendes i satisfer els pagaments que el senyor li indicava. Això obligava al responsable a portar un llibre registre de les despeses i entrades que obtenia, que en ocasions estava redactat en àrab.⁷⁶ Tanmateix, esperonats per l'absentisme dels senyors i l'autonomia que aquests els atorgaven, la ingerència dels alamins sobre els afers comunitaris s'incrementà al llarg de la baixa edat mitjana. Així, a més de les tasques de recaptació, la seua intromissió en les qüestions judicials fou una constant.⁷⁷ Pel que fa al salari, existia una forta variació entre uns senyorius i un altres. Així, el de Callosa rebia, almenys el 1376 i 1379, una suma fixa «per son salari de cullir les rendes e d'ésser alamí» de 300 s. anuals mentre que el de Finestrat era només de 100 s. En canvi, en les mateixes dates, a la vall de Guadalest, a la

⁷³ M. V. FEBRER ROMAGUERA, «La administración económica de las aljamas mudéjares valencianas a través del estudio del oficio de alamín», a *IV Simposio Internacional de Mudejarismo* (Teruel, 1993), p. 261-280.

⁷⁴ HC. doc. n. 42.

⁷⁵ *Idem*, n. 205.

⁷⁶ Per al lloc d'Ondara disposem del «libre de les reebudes fetes per Abdal·là Zale, alamí del loch de Ondara, dels luïsmes de les vendes de les cases e terres venudes del dit loch en l'any mill quatre-cens deeseb», que està redactat en català. De la comptabilitat en àrab dels alamins en tenim constància a través dels pagaments fets als traductors. ARV, *Protocols*, n. 1.795 (1417) i MR, vol. 9.599, f. 75.

⁷⁷ Un fet ja assenyalat per F. Garcia-Oliver per a la Valligna. F. GARCIA-OLIVER, *La vall de les sis mesquites...*, p. 196.

de Confrides i a la de Castell de Castells, els titulars del càrrec reberen 3,3% dels drets emfitèutics recaptats, quantitat a la que calia sumar, en el cas de l'alamí de Confrides, el mateix percentatge sobre els ingressos de la renda de l'herbatge. Tot ells rebien, a més, 2 s. per cada jornada que dedicaven a «retre compte», una tasca que s'allargava durant un i tres dies. Al terme de Palma, entre 1369 i 1376, el «salari del dit alaminatge» era de 100 s., mentre que els de Calp en rebien només 50. A Altea, el salari enregistrat als comptes de la senyoria el 1376 i 1382 era de només 10 s. encara que és probable que comptaren amb alguna altra mena de retribució.⁷⁸ Amb tot, la importància d'aquest càrrec no es derivava només dels salari com a delegat senyorial i col·lector de les rendes, sinó de totes les possibilitats de negoci que es presentaven al voltant del cercle de la senyoria. A més, en alguns casos, els senyors els eximiren de pagar les rendes de les seues terres.⁷⁹ En efecte, fa la impressió que els alamins senyorials gaudiren de major autoritat i més privilegis que els reials.⁸⁰

La continuïtat en el càrrec depenia en darrera instància de la voluntat del senyor. A la vall de Guadalest l'alaminatge passà per sis famílies diferents entre 1429 i 1470. A la moreria de Cocentaina entre el 1470 i el 1490 també canvià de mans en diverses ocasions. Durant aquests vint anys, Ali Zaupar exercí d'alamí en dues ocasions, el 1470 i el 1485, el 1479 hi consta Asap Mecli i finalment el 1490 fou nomenat Azmet Rohay, que hauria d'estar fins al 1503. En canvi, altres aconseguiren conservar l'ofici durant bona part de la seua vida. Gairebé en el mateix període i sota el mateix senyor, Hug de Cardona, Ali Beniucef, àlies Maimó, retingué uns quaranta anys l'alaminatge de les alqueries de la vall de Confrides. Molt a prop d'aquestes valls, a la vall de Travadell, Alí Xeip en romangué quasi vint.⁸¹ Malgrat aquestes continuïtats, no podem afirmar que els nomenaments foren vitalicis i menys encara exclusius d'una família. Això no obstant, en alguns casos, aquests individus aconseguiren transmetre el càrrec als seus

⁷⁸ Cal dir que tots aquests senyorius es trobaven a la segona meitat del segle XIV sota el domini d'Alfons el Vell. He extret les dades de B. TOMÁS BOTELLA, *El condado de Dénia...*, p. 71-72.

⁷⁹ J. L. PASTOR, *Gandia en la baixa Edat Mitjana...*, p. 73.

⁸⁰ C. BARCELÓ I CRESPI, *Minorías islámicas en el País Valenciano: historia y dialecto* (València, 1984), p. 61-62.

⁸¹ A la vall d'Alfàndec els Arrahalí de Simat i la Taverna monopolitzaren el càrrec d'alamí entre 1344 i 1433 i després passà als Alfarnal de la Taverna durant altres vint anys. F. Garcia-Oliver per a la Valldigna. F. GARCIA-OLIVER, *La vall de les sis mesquites...*, p. 197.

descendents. Així, Mahomat Roho ostentà el càrrec d'ençà el 1503 després que un altre parent, Saat Roho, l'hagués exercit durant quasi quinze anys. Igualment, Palluix Xeip havia precedit en el càrrec a l'esmentat Ali Xeip.

Taula 6: *Anys d'exercici de l'almiratge a les senyories de l'Alcoià, el Comtat i l'Horta de Gandia*

| <i>Lloc</i> | <i>Any</i> | <i>Nom</i> |
|-------------------------------|-------------------------|-----------------------------|
| Alcúdia de Cocentaina | 1479-1493 | Saat Roho |
| | 1503 | Mahomat Roho |
| Alfahuir | 1387-1398 | Mahomat Cacim |
| | 1398-1407 | Azmet Confridi |
| | 1416-1418 | Azmet Adlauri |
| | 1419-1421 | Mahomat Cacim |
| | 1421-1441 | Saat Alhannat |
| Benicilim | 1481-1485 | Abraham Bengeme |
| Confrides | 1442-1445 | Jàfer Boxiriqui |
| | 1448-1488 | Ali Beniucef, àlies Maimó |
| | 1493-1502 | Ali Maimó, àlies Castellano |
| Elda | 1484-1504 | Damnon Barberús |
| Fraga | 1494-1503 | Hiahie Qescili |
| Gaianes | 1486-1492 | Àixer Marçó |
| | 1502-1503 | Ali Fat |
| Guadalest | 1487-1493 | Mahomat Abenalfaquí |
| Moreria de Cocentaina | 1490-1503 | Azmet Rohai, àlies Petraire |
| Moreria de Planes | 1493 | Ali Benzarcó |
| | 1493-1503 | Azmet Benzarcó |
| Muro | 1498-1502 | Saat Açai, àlies Onda |
| Beniopa, Benipeixcar, el Real | 1412-1420 | Azmet Boxere |
| | 1421-1479 ⁸² | Fuceí Abducarim |
| | 1479-1502 | Abducarim Abenfuçei |
| Seta | 1485-1500 | Abraham Gelut |
| Vall de Travadell | 1479 | Palluix Xeip |
| | 1481-1500 | Ali Xeip |

⁸² Hi ha un període de set anys que no exercí el càrrec.

Òbviament, l'exercici de l'alamí no impedia el desenvolupament de les activitats pròpies. Possiblement, el cas més palmari de la influència, i de la riquesa, que podia arribar a atresorar un alamí és el d'Ali Gehini de la Foieta, a prop d'Alberic. La seua principal font d'ingressos era la venda de draps de llana i articles a la botiga que regentava a l'esmentat lloc. Però, necessàriament, aquesta no havia de ser la única. Gehini devia participar en diversos sectors econòmics alhora, que justificarien els més de 10.000 s. que foren trobats a casa seua. L'alamíatge no suposava, és ben probable, un complement significatiu per a la hisenda domèstica. I, malgrat això, exercí el càrrec durant bona part de la seua vida. El que buscava, més que una retribució econòmica, era la xarxa de contactes, les oportunitats de negoci i el prestigi que es derivaven del mateix.⁸³

El senyor es mirava molt a qui elegia ja que la figura de l'alamí resultava clau en el control de la comunitat. Però no es tractava només que l'escollit gaudís del respecte dels seus correligionaris sinó que devia tenir també una mínima alfabetització. Els exemples d'instabilitat en el càrrec que hem vist abans palesen les dificultats per trobar el candidat adient, digne de la confiança de la senyoria. Malgrat les cauteles, els enganys i frauds per part dels alamins tampoc degueren resultar estranys. Fins i tot els hi hagué que abandonaren el senyoriu, com en el cas de l'alamí d'Onil:

«Abrahim Adida, moro alamí qui lladonchs solies ésser de la moreria de dit loch de Onil, ab ta muller Fàtima e fills teus amagadament de dit loch e iurisdicció de Castalla fugís hi us absentàs ab tot los béns mobles e semovents sens comptar he pagar al dit noble, don Baltasar Ladró, les rendes, drets e emoluments per tu exhigides, administrades e recobrades dels moros habitants en lo dit loch de Onil e terme de Castalla e dels crestians de aquells blats e altres fruyts, splets e rendes, axí ordinàries com extraordinàries»

La resposta de la senyoria fou la pertinent denúncia que es resolgué amb la pena de captius i la confiscació de tots els béns d'Adida. L'alamí i la seua família durant «molts dies e anys són passats que anau e sou anats fugitius e amagadament per lo present regne de València» raó per la qual la vídua de Lladró els atorgà «difnició, abolicció e

⁸³ M. MEYERSON, *Els musulmans de València en l'època de Ferran i Isabel* (València, 1994), p. 205.

renunciació (...) de tota acció, denunciació, acusació, petició e demanda civil e criminal» i mirà d'arribar a un acord amb Adida.⁸⁴

Pel que respecta als lloctinents dels alamins, donat el seu caràcter eventual, ja que havien de substituir-lo durant les seues absències, només en tenim constància d'ells de forma molt puntual. Al llarg dels gairebé cinquanta anys que Fuceí Abdulcarim ostentà l'alaminatge de les alqueries de l'Horta de Gandia d'Hug de Cardona, només s'ha documentat una ocasió en què comptà per a la seua tasca amb la col·laboració d'un lloctinent per haver-se d'absentar.⁸⁵ Habitualment degueren ser aquests delegats els que realitzaren els desplaçaments més llargs. Així, fou Hiahie Abduluàs qui, com a lloctinent de l'alamí de la vall de Castell de Castells, es desplaçà fins a València per retre comptes al delegat del senyor, Pere Romeu, canonge de la Seu de València.⁸⁶

L'alamí Fuceí

El de Fuceí Abdulcarim és un exemple clarificador de les responsabilitats, però també de les possibilitats de benefici que comportava l'alaminatge. Al llarg dels gairebé quaranta-cinc anys que ostentà el càrrec tingué oportunitat de participar del negoci del sucre, que conegué una forta expansió a l'Horta de Gandia, però també sofrí l'empresonament i la violència dels oficials de la vila, en el marc de la confrontació entre aquests i el seu senyor, Hug de Cardona.

La primera dada que disposem de Fuceí Abdulcarim és de 1417, quan arrendà les cises dels llocs de Beniopa, Benipeixcar, l'Alqueria Nova i el Real, tot plegat conegut com el Reialenc.⁸⁷ Després, el 1421, una transacció de certa quantitat d'oli ens el presenta aleshores ja ostentant el càrrec d'alamí de les alqueries de Beniopa, Benipeixcar, l'Alqueria Nova i el Real, tot plegat conegut com el Reialenc.⁸⁸ Abans

⁸⁴ ACCV, *Protocols*, n. 23.819 (1496, desembre, 16).

⁸⁵ Això no implica que en foren moltes més les vegades que recorri a lloctinents per a l'exercici de les seues funcions. HC. doc. n. 195.

⁸⁶ El senyor era Francesc d'Arinyó, secretari del rei. ACV, Vol. 3.546, f. 392 (1426, maig, 28).

⁸⁷ Els jurats de les alqueries li demanaren que entregués els diners recaptats a l'alamí. AHN, Nobleza, *Osuna*, llig. 1.280 n° 5 (1417, abril, 21).

⁸⁸ Ell i altres musulmans de les alqueries de Beniopa, l'Alqueria Nova i el Real, reconeixien deure al mercader de Gandia Jaume Ferri 600 s. de preu de certa quantitat d'oli. *Idem*, llig. 1.305 n° 5 (1421, octubre, 18).

d'aquestes dates els seus orígens se'ns presenten un tant tèrbols. Sabem que residia a Beniopa, ben segurament perquè ací estava la cort de l'alfaquí i la presó, tot i que no podem descartar que la seua família provingués d'aquesta alqueria.⁸⁹ Siga com vulga, no devia provenir d'una família qualsevol donat que es casà, abans de 1424, amb una de les filles de l'alamí de la moreria de Gandia, Saat Abenenfa (cf. arbre n. 23).⁹⁰ De la unió de Saviel, que és com li dient a la dona, i Fuceí nasqueren Abducarim Abenfuçei i Fàtima, que acabaria sent casada amb Saat Gafull. Amb tot, el nombre de fills degué ser major del que he pogut detectar.

En assumir la titularitat del senyoriu el 1425, Hug de Cardona el confirmà en el càrrec. Des d'aleshores i fins a la seua mort, Fuceí romandria com a delegat senyorial en les alqueries de l'Horta de Gandia al servei dels Cardona. Només durant entre 1462 i 1469 fou rellevat del seu càrrec. Llevat d'aquest breu parèntesi, la complicitat amb Hug de Cardona fou, fins on podem saber, absoluta. Les tasques de l'alamí passaven per la recaptació de les rendes i la defensa dels drets del senyor. Així, per exemple, el 1423 lliurà 2.220 s. corresponents a les rendes de les alqueries esmentades a Guillem de Vilarig, dispenser del duc de Gandia.⁹¹ A més, i derivat de la seua funció de recaptador, era el responsable del pagament puntual de les pensions censalistes que acumulava Hug de Cardona. Tot i que en alguns casos es desplaçà personalment a València, on residien els gruius dels creditors, en la major part de les ocasions trameté homes de la seua

⁸⁹ Les notícies que disposem són força fragmentàries. En la nòmina per al repartiment del donatiu a Alfons el Vell de 1381 figura a la moreria de Gandia cert Abducarim amb un patrimoni inferior als 2.000 s. Després, el 1388, cert Abducarim Abenhahie, juntament amb Sale Abenefa, Faraig Anatjar, de la moreria de Gandia, i altres musulmans de Benipeixcar, de la vall de Seta, de Callosa i de Guadalest lliuren a Bernat Pardo de Gandia 1.800 s. per l'alliberament de Mahomat Alcaui. En la nòmina del morabatí de 1391 corresponent a Beniopa documentem un altre Abducarim del que s'anota «*nichil*, per ço com pagà en la moreria o raval». El 1398 documentem a Abducarim Hiahie Abducarim, que juntament amb Azmet Alfaquí i la seua muller Mahot, tots tres de Beniopa, carregaren a Guillem Joan 50 s. censals sobre un tros de terra del dit Abducarim per 550 s. Malgrat la diversitat de noms, donada la raresa del nassab Abd al-Karim, és possible aventurar que aquests documents es refereixen a la mateixa persona: cert Abducarim fill de Hiahie Abducarim i pare del nostre Fuceí. De ser així, Fuceí seria protagonista d'un ascens social a ressenyar. I això perquè si el patrimoni del seu parent no sobrepassava els 2.000 s., cinquanta anys després el de Fuceí seria significativament superior com suggereixen les operacions que va protagonitzar. Cf. per ordre d'esment, CDC, p. 50. AHN, Noblesa, *Osuna*, llig. 1.136 n. 5 (1388, març, 16). CDC, p. 63. AHN, Noblesa, *Osuna*, llig. 1.173 n. 1 (1398, abril, 29).

⁹⁰ Saat Abenenfa havia casat la resta de filles amb altres membres destacats de les alqueries de l'Horta de Gandia, concretament amb Maimó Alferra, de Beniopa, Ali Bodai, tintorer de Benipeixcar, i Mahomat Iàfer, també de Benipeixcar. AHN, Noblesa, *Osuna*, llig. 1.323 n.º 8 (1424, març, 18).

⁹¹ AHN, Noblesa, *Osuna*, llig. 1.323 n.º 7 (1423, gener, 18).

confiança perquè feren els pagaments.⁹² Igualment havia de presidir les assemblees de les aljames i les reunions per al nomenament de síndics. Per tots aquests treballs, Fuceí segurament percebia el mateix salari que el seu predecessor, Azmet Boxere, 200 s.⁹³ Aquesta suma anual, gens menyspreable, per altra banda, era de les més elevades que rebien els alamins, com hem vist en anteriorment. En qualsevol cas, no devia ser el més significatiu dels beneficis que del càrrec se'n derivaven.

Així, la seua intromissió en els afers judicials, que corresponien més bé a l'alfaquí, tampoc degué resultar inusual. Així, el 1449 era ell qui, arran de la denúncia de Mahomat Bocairiní, ordenà la venda d'una terra d'Azmet Abosaiàs a fi d'obtenir els 180 s. que aquest li devia.⁹⁴ Alguns anys més tard, un 22 de juny de 1462 el mateix alfaquí, Abdal·là Xumerri, i Azmet Mazcon signaven la caplleuta d'Ali Mascon, «moro del dit loch detengut pres en poder de Hucey Abdulquerim, alamí, per certes cassos». I el mateix dia rebia el compromís de pau entre dos musulmans de l'Alqueria Nova, també sota la senyoria d'Hug de Cardona.⁹⁵

De les seues activitats particulars, indefugiblement mediatitzades pel seu càrrec, en sabem més bé poca cosa. Per descomptat, disposava d'algunes terres i comercialitzava amb els productes agrícoles.⁹⁶ La seua relació amb els comerciants i prohoms de Gandia devia ser habitual com palesa el contracte que signà amb Gabriel Marc per a l'arrendament de l'alqueria d'En Montalbà el 1429 per 8.500 s.⁹⁷ De la seua participació en el negoci del sucre, només tenim una referència indirecta: en inventari-se els béns que hi havia al trapig del Real, el notari enregistrà «dehuyt formes de mestures, ha-n'í una que és miga e fan a partir ab lo alamí». Tanmateix, en bona lògica, la implicació d'Abdulcarim hagué de ser major del que les fonts palesen.⁹⁸ Per una altra banda, dels béns enregistrats a casa seua podem concloure que també va participar de la

⁹² Per exemple, Iucef Figi, de Beniopa. Cf. HC. doc. n. 117, 118 i 119.

⁹³ ARV, MR, vol. 9.592, f. 1.

⁹⁴ HC. doc. n. 231.

⁹⁵ *Idem*, n. 306 i 307.

⁹⁶ Així, per exemple, un 29 de novembre de 1421 venia a Fondell Cuzuli de Benicanena 1 cafis de forment (201 litres) per 30 s. *Idem*, n. 230.

⁹⁷ AHN, Nobleza, *Osuna*, llig. 1.280 n° 12.

⁹⁸ Al trapig hi havia més formes de sucre, entre les que es trobaven les 30 del seu cunyat, Ali Bodai. HC n. 124.

producció de seda, atès els 12 canyissos que es registraren. Igualment, s'inventarien diverses ferramentes agrícoles com ara dos llegons, una aixada o un dall, entre d'altres.⁹⁹

El fet de ser el representant del senyor comportava també patir tota classe de vexacions per part dels jurats de Gandia, si tenim en compte la tensió, quan no l'enfrontament obert, que marcava les relacions entre Hug de Cardona i la vila.¹⁰⁰ No foren poques les ocasions que Fuceí hagué de suplir l'absència del seu senyor, especialment en els actes que suposaven un fort greuge per a aquest. Així, fou ell, com a alamí, qui acompanyà els jurats de Gandia quan aquests dividiren les cases i terres de l'alqueria de Benipeixcar que pertanyien a la jurisdicció de la vila i no a Hug de Cardona, com aquest pretenia.¹⁰¹ Donada la importància simbòlica i real del seu càrrec, Fuceí, abans que cap altre vassall, era el primer objectiu dels oficials de vila quan aquests penetraven en les alqueries del cavaller per a imposar la seua justícia. En diverses ocasions entraren en la mateixa casa de l'alamí per a empenyorar-li alguns dels seus béns.¹⁰² Fins i tot en alguna ocasió, «*quod est furtius*, han s'emportat pres lo alamí del dit loch, lo qual tenen pres e ferat en la dita vila».¹⁰³ Amb el seu empresonament, els jurats de Gandia pretenien fer visible l'hegemonia jurisdiccional de la vila enfront d'Hug de Cardona.

Amb aquests i altres actes, Fuceí donà suficients mostres de la seua fidelitat cap a Hug de Cardona. Tanmateix, això no impedí que Abdulcarim decidís alienar-se amb els interessos de la comunitat donada l'espiral d'endeutament en què entrà el cavaller. Així, és ben probable que ell mateix encapçalara les converses amb Hug de Cardona a les darreries de 1449 perquè aquest accedís a fer «donació e transportació a vosaltres, Hucey Abdulquerim, alamí», i la resta càrrecs de les aljames de les rendes corresponents als dos anys posteriors a fi que «de aquelles regalies pagar los censals e càrrechs en los quals vosaltres sou per mi tenguts e obligats».¹⁰⁴

⁹⁹ Apèndix documental 12.

¹⁰⁰ F. GARCIA-OLIVER, «“Hòmens de vila” contra cavallers a la Safor... », p. 26-34.

¹⁰¹ Cf. HC. doc. n. 42.

¹⁰² *Idem*, n. 29.

¹⁰³ *Idem*, n. 133.

¹⁰⁴ *Idem*, n. 241.

Quan la relació entre el vassall i el cavaller passà pels moments més delicats fou a mitjans de 1462. Llavors la situació financera d'Hug de Cardona era realment crítica fins al punt que el rei ordenà segrestar les rendes senyorials. Ell mateix s'amagà de la justícia al lloc proper d'Ador i arribà a ordenar als vassalls «que se n'anassen e dexassen l'horta».¹⁰⁵ No sabem si pel manament del seu senyor o per voluntat pròpia, Fuceí abandonà l'horta de Gandia abans del 26 de juny ja que després d'aquesta data desapareix de la documentació. Aquest dia tingué lloc un inventari dels béns que hi havia a la seua casa, els quals foren «comanades» a la seua dona, Muza.¹⁰⁶ El que cal destacar ací és el fet que Fuceí no hi era present en l'acte i que el notari no es referí amb el preceptiu *quondam* que autoritzaria a considerar la seua mort. Resulta difícil establir les causes de la seua absència. En qualsevol cas, alguns mesos després que Fuceí hagués deixat el càrrec, Mahomat Bennanil, l'alamí d'aleshores, afirmava que faria «son poder fer, venir e ajustar aquells moros que poria, com fossen los més fuyts per la guerra dels castellans e altres qui stan per castells».¹⁰⁷

Siga com vulga, el 17 de setembre de 1462 Hug «crea en alamí de la sua terra a Cilim Benxacim, moro del loch del Real» però al llarg de les setmanes posteriors aquest fou substituït per Maimó Roget de Beniopa i novament nomenat tot just un mes després de la primera data.¹⁰⁸ En abril de 1463, el càrrec canvià altra vegada de mans, en favor de Mahomat Bennanil, àlies Petit, de Benipeixcar, però en algun moment abans d'agost de 1467 fou substituït per Maimó Roget.¹⁰⁹ Finalment, en setembre de 1469, documentem Fuceí Abdulcarim exercint de nou d'alamí de les alqueries dels Cardona a l'Horta de Gandia.¹¹⁰ Possiblement la seua tornada fou anterior ja que en agost de 1468 el batle d'Hug de Cardona nomenà el gendre de Fuceí, Saat Gafull, com a recaptador de

¹⁰⁵ *Idem*, n. 308.

¹⁰⁶ Per tant, Fuceí s'ha casat per segona vegada. AHN, Nobleza, *Osuna*, llig. 1.323 n. 26 (1462, juny, 26).

¹⁰⁷ HC. doc. n. 322 i 326.

¹⁰⁸ És possible que tota aquesta inestabilitat es deguera a la negativa de les aljames de fermar en el contracte de la venda dels sucres del trapig senyorial que Hug de Cardona havia tancat amb la companyia dels Alemanys. *Idem*, n. 314, 316 i 317.

¹⁰⁹ *Idem*, n. 322.

¹¹⁰ *Idem*, n. 344.

les rendes senyorial, superiors als 13.200 s. *ut apparet libro novo de capatro facto per alfaquinum Xumerri*.¹¹¹

A les darreries de 1469 el senyoriu passà de mans d'Hug de Cardona al seu fill Joan. Això, però, no suposà cap alteració de la situació de Fuceí i encara a les darreries de desembre de 1470 figurava com a delegat del nou senyor.¹¹² Fuceí devia ser aleshores ja un home d'edat avançada, raó per la qual és lògic pensar que no romangué molt més temps al servei de Joan. Tanmateix, la mort de Fuceí no significà que el càrrec eixirà de la família. Possiblement des del mateix decés del seu pare, però si més no des d'inicis de 1479, Abdulcarim Abenfucei exercí d'almí al servei de Joan de Cardona.¹¹³ N'estigué durant més de vint anys, fins al 1502, quan Joan vengué el senyoriu als Borja, nous ducs de Gandia.¹¹⁴ És probable que Abdulcarim continuara encara alguns anys més ara al servei dels Borja ja que, en prendre possessió de les terres, aquest el confirmà en el càrrec. En qualsevol cas, llevat d'algun breu parèntesi, els Abdulcarim foren capaços de conservar l'alaminatge durant més de vuitanta anys.

¹¹¹ Per aquests treballs de recaptació Gafull rebria 600 s. *pro tuo salario sive estipendio*. Entre els fermances que Gafull aportava s'hi trobaven la seua dona, Fàtima, i del seu cunyat, Abdulcarim Abenfucei. AHN, Nobleza, *Osuna*, llig. 1.272, n. 7 (1468, abril, 23).

¹¹² HC, n. 352.

¹¹³ AHN, Nobleza, *Osuna*, Carp. 769, D. 29.

¹¹⁴ Idem, D. 24.

Arbre genealògic 23: Família Abdulcarim (1373-1502)

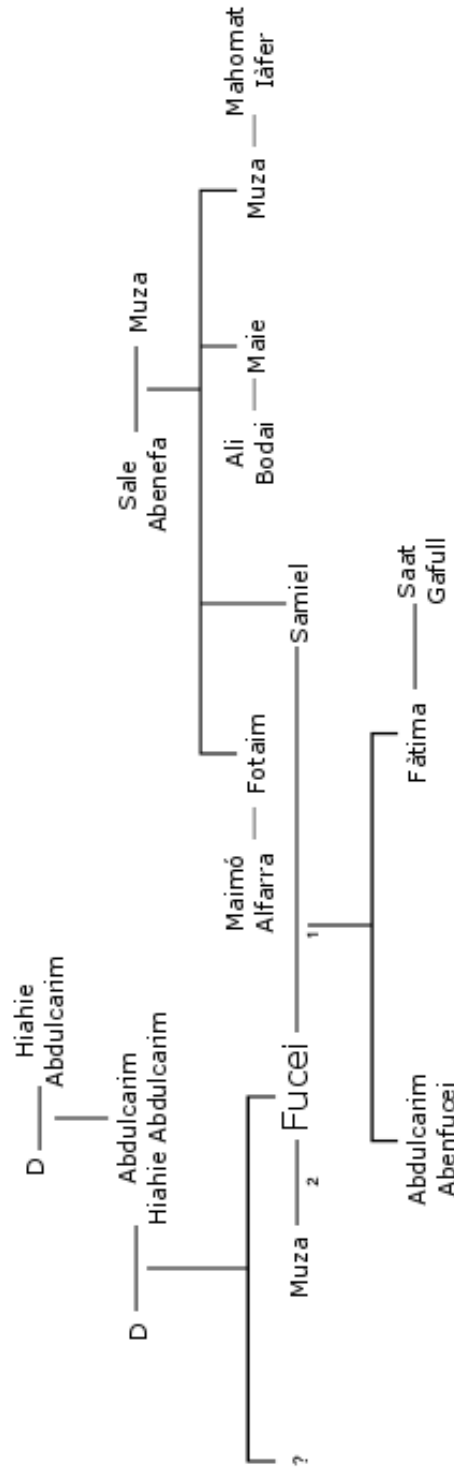

3. Els camins de la promoció social

Gràcies a progenitures nombroses, els notables rurals pogueren dissenyar estratègies de promoció social mitjançant nou horitzons laborals que s'apartaren, en la mesura del possible, de la vinculació agrària de la família. Per descomptat, les mateixes famílies protagonitzaren una millora econòmica al llarg de les seues trajectòries però són els canvis de l'estatus professional els que resulten més remarcables a les fonts.¹ Els canals de mobilitat a l'abast dels prohoms rurals, però, es limitaven a la formació lletrada i a l'església.² Al marge quedaven altres vies com l'exèrcit o la burocràcia. Sens dubte, la família esdevenia un vehicle essencial per a transitar d'un estadi a un altre.

Al servei de Déu

Tradicionalment, l'Església havia estat un canal d'ascens social per als membres de l'alta noblesa atès que ofería la possibilitat de gestionar rendes generoses i exercir càrrecs de prestigi i d'influència política.³ A poc a poc, també els notables del camp feren seua aquesta estratègia.⁴ Així, doncs, tant entre el clergat regular com, i sobretot, el secular resulta habitual detectar la presència d'individus amb un origen rural.

Entre el clergat secular paga la pena recordar el cas de Pere Baldó. Tot i que era «de naixença de seus de molt poca condició, fill de hun pagès del loch de Ràfol de la dita Valldigna, los parents del qual eren molt pobres, e podents molt poch en los béns temporals», Baldó arribà a convertir-se en abat del monestir cistercenc de Santa Maria de Valldigna. La seua elecció, cal reconèixer, fou el resultat de les gestions i els diners del seu cunyat, Bartomeu Ramon, un ric mercader del sucre de Gandia que desemborsà 147.000 s. perquè ell pogués seure a la cadira abacial. Malgrat la intervenció decisiva de

¹ S. CAROCCI, «Introduzione: la mobilità sociale e la “congiuntura del 1300”. Ipotesi, metodi di indagine, storiografia», a S. Carocci (ed.), *La mobilità sociale nel medioevo* (Roma, 2010). p. 1-37. I d'ell mateix, «Social mobility and Middle Ages», *Continuity and Change* 26-3 (2011), p. 367-404.

² É. ANHEIM i MENANT, F., «Mobilité sociale et instruction: clercs et laïcs du milieu du XIII^e au milieu du XIV^e siècle», a S. Carocci (ed.), *La mobilità sociale nel medioevo* (Roma, 2010). p. 341-379.

³ Només a tall d'exemple, l'infant Pere de Ribargoça atorgà els seus dominis situats al regne de València i a l'Alt Aragó al seu fill Alfons. Per al fadrístern, Jaume, aconseguí el seu nomenament com a bisbe de València i de Tortosa. J. Castillo, *Alfons el Vell, duc reial de Gandia* (Gandia, 1999).

⁴ Per a una anàlisi del cas castellà cf. J. L. MARTÍN MARTÍN, «Beneficios y oficios del clero rural castellano (siglos XIII-XV)», *Anuario de Estudios Medievales* 35-2 (2005), p. 693-736.

Ramon, sense la qual la promoció de Pere no hauria estat possible, tampoc podem negligir el fet que els Baldó són una de les famílies més arrelades i més riques del Ràfol, la qual cosa es tradueix en la presa en monjo en arrendament d'alguns drets senyorials. Només així s'entén que fra Macià Ramon, monjo de Valldigna, escollira una dona dels Baldó com a muller per al seu germà, Bartomeu. La promoció de Pere Baldó no culminà amb l'abadiat. El 1460 figurava com a bisbe de Sogorb. De nou, el nomenament havia estat possible gràcies als diners del seu cunyat, que ampliava així la seua zona d'influència per a les activitats mercantils. Baldó romandria al capdavant de l'esmentada diòcesi fins a la seua mort, el 1473.⁵

La de Baldó és una bona mostra de fins a quin punt el matrimoni podia esdevenir la clau per a traçar itineraris personals que conduïren a cotes superiors de nivells de vida. Amb tot, cal reconèixer que som al davant d'un cas força singular en la mesura que no era gens habitual que el fill d'un camperol acabara per portar el bàcul abacial. Sense arribar a reeixir al seu nivell, altres fills dels notables del camp aconseguiren traçar trajectòries personals al si dels murs monacals o conventuals. Així, un dels fills de Guillem Vadenes de Llutxent, Pere, ingressà en l'orde dels dominics i és probable que residira durant alguns anys al convent del Corpus Christi, situat en el terme de la dita vila, d'on era originari.⁶

A Alcoi, sengles fills dels Gil i dels Alçamora ingressaren en el convent de Sant Agustí que hi havia a la vila.⁷ Entre els que prengueren l'hàbit agustí també hi era Bernat Català, que arribà a ser prior de l'esmentat cenobi. Els Català, malgrat ser una família de segon ordre entre els prohoms d'Alcoi, aconseguiren emparentar amb un dels llinatges més preeminents de la comarca, els Sempere. De les passes que el portaren fins a la cadira prioral en sabem més bé poca cosa. Tot i que degué prendre l'hàbit agustí abans, el 1448 figurava com a procurador del convent. La seua integració en la comunitat local queda reflectida en l'encàrrec de misses i l'elecció com a marmessor per

⁵ F. GARCIA-OLIVER, *Cistercens del País Valencià. El monestir de Valldigna, 1298-1530* (València, 1998), p. 124-134. L'autor ha reprès aquesta família recentment: *The Valley of the Six Mosques: Work and life in Medieval Valldigna* (Turnhout, 2011), p. 197-203.

⁶ AMAlc, *Protocols*, n. 1.317 (1473, maig, 27). Cf. arbre genealògic 20.

⁷ Es tracta d'Antoni Gil, fill del batle Jaume Gil, i de cert d'Alçamora, la família del qual arribà a ostentar la batlia local. AMAlc, *Protocols*, n. 510 (1496, febrer, 23).

part dels feligresos.⁸ Als pocs anys, el 1454, substituï Bernat Masó al capdavant de la comunitat d'agustins com a prior, un càrrec que ostentà fins el 1459, quan fou defenestrat pel mateix orde. La raó de la seua expulsió té a veure amb una disputa entre diverses branques de la família Sempere.⁹ Aquest incident posa de manifest la influència que podien tenir els membres del clergat sobre els feligresos i els parents a l'hora de prendre decisions relatives al patrimoni.

En efecte, l'origen de l'altercat que quasi acabà amb la vida de Bernat rau en la seua mediació perquè Jaume Sempere vengués al seu nebot Lluís Sempere, fill de Pasqual, una casa en el raval d'Alcoi. Tant la venda com la intercessió enutjaren els fills de Joan Sempere, germà de l'esmentat Jaume. Més encara quan un d'aquests, també Lluís de nom, estava casat amb una neboda de Català. Així, doncs, els fills de Joan «delliberaren de matar e o greument dampnegar a ell, dit frare». Finalment, els conspiradors apallissaren Bernat a casa del mateix Lluís, fill de Joan, on el frare hi havia acudit requerit per la seua neboda. Així, «li donaren una coltellada en lo cap de la qual li hixqué molta sanch e, enaprés, ab bastons li donaren tantes de bastonades que li han trencat abduy los braços e l'an tot magulat en tal forma que tem morir. E quant li donaren les bastonades li deyen: “hara hauràs lo alberch, ara hauràs les bodes”». Bernat intentà ocultar l'agressió, la notícia s'estengué per la vila i el justícia, que havia acudit al convent en persona juntament amb els jurats, el convencé perquè presentara la pertinent denúncia. Si bé inicialment accedí Bernat signà finalment una pau amb els agressors i retirà el clam. Amb tot, les conseqüències per a Bernat no acabaren ací. El mateix orde dels agustins decidí rellevar-lo del càrrec de prior perquè havia actuat de forma improcedent en eixir de nit del convent per veure's amb una dona, tot i que aquesta fos la seua neboda. I encara, uns mesos després li exigiren el pagament de 300 s. per certs comptes.¹⁰

És, però, sobretot entre el clergat secular on podem resseguir millor el procés d'incorporació dels fills dels prohoms del camp a l'estament eclesiàstic. Adreçar un fill a la carrera eclesiàstica era una forma d'atenuar la fragmentació del patrimoni ja que el

⁸ AHMX, *Protocols*, n. 265 (1448, juliol, 23) i AMAlc, CJ, n. 271 f. 30 (1449, abril, 21).

⁹ Cf. arbre genealògic 17.

¹⁰ AMAlc, CJ, n. 277, f. 509-510 (1459, setembre, 22).

benefici només havia de procurar el sosteniment d'una única persona, no d'una unitat familiar. Una vegada instituït del benefici, és a dir, dotat de terres que generaren les pertinents rendes, aquest romania dins del llinatge, de manera que a la mort del prevere, el llinatge titular podia atorgar-lo a un altre capellà. Així, cada generació, podia encaminar un fill cap al servei eclesiàstic sense necessitat d'esmicolar novament els béns familiars. Ara bé, no sempre es trobava el candidat al si de la mateixa família però, en qualsevol cas, l'elecció li corresponia a aquesta, no a les autoritats eclesiàstiques.¹¹

El notariat

Ja des del mateix moment de la seva creació, a mitjan segle XIII, el regne de València es va configurar com un veritable país de notaris. En efecte, no solament les ciutats i les viles però també les petites comunitats camperoles dotades d'identitat jurídica pròpia - constituïdes, per tant, com *universitas*- van comptar amb la presència d'almenys un o dos notaris. En aquest entorn rural, on la intensitat dels intercanvis era menor que a la ciutat, les seues funcions no es limitaven al registre d'actes i negocis jurídics privats sinó que sovint actuava també com a escrivà del Consell i de la cort del justícia.¹²

Des de mitjan segle XIV el nombre de notaris a la ciutat de València, i segurament també al conjunt del regne, va superar àmpliament la demanda de professionals, un fet que no va passar desapercbut als moralistes de l'època.¹³ El franciscà Francesc Eiximenis ja alertava sobre la necessitat que hi hagués «pocs notaris i bons» perquè si «es multipliquen, cap d'ells tindrà feines en abundància, per la qual cosa seran indigents i pobres» i llavors «estaran inclinats a falsejar» documents. Les causes,

¹¹ Pere Capdevila nomenà procurador el seu germà per «a poder posar per aquell hun prevere en lo seu benefici que té en la vila de Gorga e procurar e colturar les terres e heretats de dit benefici e aquelles arrendar e los fruyts, rendes e splets de aquelles exigir, *et cetera*, e als plets a poder substituhir». APP, *Protocols*, n. 236 (1493, novembre, 11).

¹² A. FURIÓ i F. GARCIA-OLIVER, «La cultura pagesa», a E. Giralt (dir.) i J. M. Salrach (coord.), *Història Agrària dels Països Catalans. Volum II. Edat Mitjana* (Barcelona, 2004), p. 581-602. C. GUILLERÉ, «Le notariat catalan au XIVe siècle à travers l'exemple géronais: structures, production et clientèles», a L. Faggion, A. Mailloux i L. Vardon (dirs.), *Le notaire, entre métier et espace public en Europe, VIIIe –XVIIIe siècle* (Aix-en-Provence, 2008), p. 67-84. Per al context europeu, cf. E. ANHEIM, i MENANT, F., «Mobilité sociale et instruction: clercs et laïcs du milieu du XIII^e au milieu du XIV^e siècle», a S. Carocci (ed.), *La mobilità sociale nel medioevo* (Roma, 2010). p. 341-379.

¹³ E. CRUSELLES, «La intensificación de los intercambios bajomedievales y los protocolos notariales valencianos» a 1490: *En el umbral de la modernidad* (València, 1994), p. 524-531.

per tant, d'aquesta plètorà cal buscar-les en el propi èxit social dels notaris. Des d'inicis del segle XIV la formació intel·lectual a fi d'exercir el notariat s'havia convertit en una via de promoció social que en última instància podia culminar en l'ennobliment del llinatge.¹⁴

Sense arribar a aquestes pretensions, altres trajectòries familiars tenen en el notariat el seu punt d'inflexió. En aquest sentit, moltes famílies de l'artesanat benestant i, en menor mesura, del camperolat veien en l'ofici de notari una forma de promoció social.¹⁵ Jose Maria Cruselles ha demostrat la forta vinculació que existia entre el món artesanal i la pràctica notarial a la ciutat de València a la primera meitat del segle XV.¹⁶ En efecte, els notaris que treballaven a la capital del regne amb un origen rural eren minoritaris. Entre els que he pogut identificar s'hi troben Antoni Ferrando, que provenia d'Ador, Pere Ferrandis, de la Font d'En Carròs, Joan Ribera i els germans Berenguer, Francesc i Joan Cardona d'Oliva. Al capdavant, el Col·legi de notaris de la ciutat actuava com a element de control en la mesura que limitava el nombre de professionals que podien ingressar cada any i imposava un examen pràctic als candidats. Totes aquestes regulacions pretenien restringir l'accés a l'ofici, atès l'excés d'oferta que existia, i afavorir els aspirants que provenien de famílies amb els contactes pertinents.

A les viles petites i, sobretot, a les comunitats camperoles la competència era, indubtablement, menor. Ací els notaris provenien, en la seua major part, de membres de la mateixa comunitat o dels nuclis propers. Tot i que no disposem de dades absolutes, el desequilibri entre els notaris que provenien de famílies camperoles i els que ho feien des de les files de l'artesanat havia de ser menys intens que no a les grans urbs del país. A Penàguila, dels cinc notaris documentats, tres eren de la comunitat —Joan Capdevila i Joan i Albert Fenollar—, i de Castalla i Alcoi, Miquel Romana i Jaume

¹⁴ El cavaller Pere Marc, integrat en la mainada d'Alfons d'Aragó, duc de Gandia, era besnet de notari. El servei a la monarquia i una estratègia de promoció familiar ben ordida van permetre el ennoblement de la família en la primera meitat del segle XIV. F. Garcia-Oliver, *Ausias Marc...*, p. 19-27. Amb tot no era un fet exclusiu de la Corona d'Aragó. Cf. el cas flamenc a B. van Bavel, *Manors and Markets...*, p. 269-270.

¹⁵ Aquesta vinculació amb el món de l'escriptura com a estratègia de promoció social no era exclusiva del camperolat valencià. P. Jarnoux, P., «Entre pouvoir et paraître. Pratiques de distinction et d'affirmation dans le monde rural», a Menant, F. i Jessenne, J.P. (eds.), *Les élites rurales dans l'Europe médiévale et moderne* (Toulouse, 2007), p. 129-148.

¹⁶ J. M. CRUSELLES, *Els notaris de la ciutat de València...*, p. 235-288.

Sempere, respectivament. D'ells, Capdevila, Sempere i Romana provenien de famílies pageses, mentre que els Fenollar s'havien especialitzat en les tasques burocràtiques al servei de la monarquia com a batles i escrivans reials a Penàguila. A altres nuclis més modestos com, per exemple, Castalla, Llutxent o Callosa d'En Sarrià els notaris provenien de famílies ben arrelades a la comunitat i formaven part del reduït cercle de prohoms locals.¹⁷ El cas més destacat és el d'Andreu Bernat, *oriundo loci de Castalla*, que fou nomenat notari reial el 1425 i gairebé trenta anys després comptava amb el patrimoni més extens de la localitat amb més de 70 ha., encara que cal puntualitzar que bona part d'aquestes terres eren de secà.¹⁸

Per a aquells notaris que provenien de nuclis més petits, com Palma, a l'horta de Gandia, on, a més, ja hi havia un notari titular de l'escrivania local, el futur professional passava per assentar-se en nuclis amb una major demanda i intensitat dels intercanvis. Això és el que feren Ramon Vidal, Pere Belsa i Antoni Ferrando, tots tres pertanyents a famílies pageses acomodades. Belsa obtingué el seu nomenament com a notari reial el 1424 i s'establí a Gandia. Vidal, que recalà a Oliva, degué obtenir-lo per les mateixes dates, atès que la cronologia del seus protocols és similar, mentre que Ferrando, que era una mica més jove, l'obtingué el 1432 i fixà la seua residència a València, convertint-se el 1437 en notari de la ciutat. En poc menys de deu anys, tres de la desena de llinatges que integraven el grup de notables locals havien adreçat un dels seus fills cap a la notaria. És, sens dubte, el millor testimoni que revela fins a quin punt l'ofici de notari formava part de les estratègies de promoció de les elits rurals valencianes.

Una altra via d'ingrés al mercat laboral, recorreguda sovint pels notaris més joves o amb escassos recursos, era l'ofici de escrivà a les corts de justícia i de Consell locals. L'escrivania de la cort local era un monopoli que el senyor concedia a canvi d'una renda modesta i la retribució, satisfeta pel govern local la superava àmpliament. A més, l'exercici d'aquest càrrec no impossibilitava el desenvolupament habitual de la

¹⁷ Martí Argent de Monfort i Joan Ivars de Callosa d'En Sarrià foren nomenats notaris, respectivament, el 3 de juny de 1426 i el 15 de març de 1427. Tots dos provenien de famílies pageses. Els orígens del notari de Llutxent Francesc Tahuenga resulten més difícils d'esclarir però, en qualsevol cas, no hi ha dubte que pertanyia a les famílies benestants locals. Respectivament, ARV, *Real*, n. 26 f. 110 i 157, i ACCV, *Protocols*, n. 23.804 (1479, setembre, 1).

¹⁸ Per al seu nomenament cf. ARV, *Real*, n. 26 f. 13. Pel que fa al seu patrimoni cf. AMCa, C-582.

pràctica notarial. Així, per exemple, a Alcoi la renda que pagava el notari per ocupar l'escrivania local era de 9 s., mentre que el salari que percebia en 1446 era de 80 s. En aquestes mateixes dates, Pere Martí exercia com a escrivà del Consell local i al mateix temps com a notari a la vila.¹⁹ A Cocentaina, Guillem Peris, que arribaria a convertir-se en el notari més prominent de la regió pel seu volum de treball, també va exercir com a escrivà municipal durant els primers anys de la seva trajectòria professional, des de 1470 fins a mitjans dels anys 80, quan es va dedicar de manera absoluta a la notaria.²⁰

Més enllà de l'ofici de notari, a les ciutats del regne, València, Xàtiva i Oriola, cabia a més l'opció de integrar-se en la burocràcia real com a notaris o simplement escrivans del tribunal de Governació i de la Batlia i en el cas de la ciutat de València, les escrivanies del justícia civil, la de Diputació, la del Consell i la del mestre racional.²¹ En aquest sentit, resulta altament il·lustrativa la trajectòria dels Cardona. Els orígens de la família cal situar-los en Oliva, una vila a uns 80 km al sud de la capital. Guillem Cardona és un pagès benestant que procura la millor la formació per als seus fills, Francesc, Berenguer i Joan. El primer d'ells Francesc, va arribar a exercir com a notari encara en aquesta comunitat durant els primers anys de la dècada dels vint del segle XV.²² Berenguer sembla ser que va ser qui més temps va romandre actiu, entre 1425 i 1473, si bé se li documenta ja en 1404 a València.²³ Finalment, el més petit, Joan, no va arribar a exercir com a notari autònom sinó que va treballar notari-escrivà del tribunal de la Governació des de 1418 i fins a 1453.²⁴ Aquesta escrivania, per al període immediatament posterior, entre 1453 i 1462 s'arrendava per 10.000 s. anuals segons el llibre de comptes del seu titular, Antoni Llopis. És lògic pensar que en les dècades anteriors la xifra fos més o menys similar, quan no la mateixa. Això il·lustra el poder

¹⁹ AMAlc, MC, n. 136, f. 55.

²⁰ J. A. LLIBRER, *Industria textil y crecimiento regional...*, p. 109.

²¹ J. M. CRUSELLES, *Els notaris de la ciutat de València...*, p. 195-235.

²² Conservem alguns dels seus registres notariaus. ACCV, *Protocols*, n. 6.463, 6.464, 6.465 i 6.466.

²³ La seua fama anava més enllà de la seva condició de notari ja que Berenguer va participar en els diferents certàmens literaris que se celebraven a la ciutat, entre ells el que seria el primer llibre imprès de la Península Ibèrica, *Les trobes en labors de la verge Maria*. Els seus protocols es conserven a l'ARV, *Protocols*, n. 467-505. Tots dos germans assistiren a la reunió del col·legi de notaris de la ciutat el 7 de abril de 1460. J. M. CRUSELLES, *Els notaris de la ciutat de València...*, p. 112 i 292. A. FERRANDO, *Els certàmens poètics valencians* (València, 1983).

²⁴ ADV, 140/001, f. 52. J. M. CRUSELLES, *Idem*, p. 292.

econòmic que va aconseguir aquesta família de notaris al llarg del segle XV. A través de les xarxes ordides des de les seues oficines notariales, els Cardona van aconseguir no solament instal·lar-se a la capital del regne sinó, cosa molt més difícil, integrar-se en la seua oligarquia. Aquesta dissolució entre el patriciat valencià va comportar la ruptura dels elements que els vinculaven amb els seus orígens rurals. Únicament Francesc va treballar a Oliva però va acabar, com hem vist, instal·lant a València. En el cas de Berenguer i Joan aquesta procedència del camp resulta molt menys perceptible en la documentació. No solament es van desprendre del patrimoni immoble que poguessen haver heretat del seu pare sinó que també van trencar amb els llaços familiars que els lligaven a aquest passat agrari. En els protocols de Berenguer, la presència d'individus procedents de l'horta de Gandia i els voltants d'Oliva és pràcticament nul·la. En el testament de Violant, vídua del «honorable i discret en Berenguer Cardona» no hi ha cap donació pia que faça referència a Oliva i el seu entorn, ni pel que es refereix a persones ni tampoc a advocacions.²⁵ Sembla que, en major o menor mesura, hi ha en ells la voluntat de dissimular el seu origen rural i això malgrat procedir de les files benestants de la pagesia.

Amb tot, l'ofici de notari i el d'escrivà no esgotaven les possibilitats de promoció social vinculades al món de les lletres. També entre el col·lectiu de mestres d'escola és possible resseguir singladures amb un origen rural que tenien la ciutat en el seu punt de mira.²⁶ El cas més remarcable és el d'Arnau Bellví, el testament del qual evidencia els seus lligams amb l'Alcúdia, lloc d'on procedia.²⁷ Per bé que desconeguem els detalls de la seua biografia, la redacció de les seues darreres voluntats permet obtenir una imatge prou nítida de quina era la seua situació social i econòmica a la fi dels seus dies «agreguat de vellea», el gener de 1482. Llavors, la inversió censalista superava els 7.100 s. que li reportaven gairebé 500 s. en pensions, que deixava a la dona com a hereva universal. Als dos nebots els deixa 100 s. a cadascun i altres 200 a la cunyada. Finalment, mirà d'adreçar el jove Miquelot, nét de la seua germana i fill d'un llaurador de l'Alcúdia, cap a les professió de lletres lliurant-li «tots los meus llibres de qualsevol

²⁵ ACCV, *Protocols*, n. 20.444.

²⁶ J. M. CRUSELLES, *Escuela y sociedad en la Valencia bajomedieval* (València, 1997).

²⁷ ACCV, *Protocols*, n. 16.487 (1482, gener, 19).

facultat, sien exceptats los llibres següents, ço és, *Secunda secunde* sanct Thomàs, escrit en pergamins, *Primera part* de sanct Thomàs, escrit en pergamins, *lo Mestre de les sentències*, escrit en pergamins e lo *Comprehensori*, escrit en paper». Bona mostra de la integració en els cercles burgesos de la ciutat i del nivell econòmic que va assolir és la seua pertinença a la confraria de Sant Jaume de la Seu de València. I, de fet, com a membre del col·lectiu, sol·licitava ser soterrat «en el vas dels pobres de la dita confraria, situat a les espatlles de la dita Seu [de València]». ²⁸ Tot i aquesta vinculació amb la societat urbana, no podem dir que Arnau Bellví hagués trencat absolutament els seus lligams amb el món camperol del qual provenia. Ans al contrari, Bellví devia actuar com a referent dels parents i coneguts arribats de l'Alcúdia que visitaven la capital o miraven d'establir-ser-hi.

De l'arada a la ploma: el cas d'Antoni Ferrando

Antoni Ferrando nasqué a inicis del segle XV al si d'una família de llauradors benestants d'Ador.²⁹ Així, doncs, els Ferrando es dedicaven a la comercialització de productes agrícoles i, en menor mesura, al préstec i a l'arrendament de taxes i impostos. A més, amb el salari que percebien per l'exercici de càrrecs en el govern local i en l'administració senyorial complementaven els seus ingressos, a més de la influència política que aquestes tasques comportaven.³⁰ Antoni era el menor dels dos fills que Domingo i Benvenguda tingueren. El major, Jaume, continuà vinculat a la terra mentre que el menor, Antoni, fou encaminat cap a l'art de la notaria. L'única referència que tenim dels seus anys de joventut correspon a inicis de 1416.³¹ Les estades posteriors en el llogaret es reduiran a visites puntuals en què aprofitava per registrar alguns actes.

²⁸ En efecte, només podien pertànyer a la confraria «clergues, cavallers, generosos, licenciats, bachellers, savis en cascun dret, mestres licenciats e bachellers en medesina, e les mullers de aquells, e doentes matrones ultra lo nombre de les mullers dels dits confreres» que necessàriament havien de residir a València. Pel que fa a les despeses, calia abonar 10 s. en concepte d'entrada a la confraria i altres 20 en el moment de la mort. A més, els membres tenien obligació d'assistir a tots els actes propis de la confraria –àpats, capítols generals i celebracions religiosos– amb la pertinent despesa per al confrare. V. PONS i M. M. CÁRCEL ORTÍ, «Cofradías religiosas en Valencia: del Medievo a la Modernidad», *Archivo Sardo* 2 (2001), p. 175-186.

²⁹ Cf. arbre genealògic n. 7.

³⁰ Així, el 1362 Berenguer Ferrando, avi d'Antoni, exercint com a alcaid del castell de Palma, un ofici que li reportava 400 s. anuals de salari, a més del prestigi i l'honorabilitat inherents al càrrec. El 1429 dos parents pròxims d'Antoni, Pere Ferrando i el seu fill homònim, ocupaven els càrrecs de justícia i jurat de la comunitat. AHN, Nobleza, *Osuna*, llig. 1.280 n. 12 (1429, febrer, 14).

³¹ *Idem*, n. 4 (1416, juliol, 18).

Sobre el procés d'aprenentatge de l'ofici les referències són ben minses. Donat que no apareix com a escrivà o aprenent entre els registres dels notaris que van treballar a Gandia no sembla arriscat pensar que Antoni es desplaçara a la ciutat de València per a iniciar la seua formació.

Siga com siga, el cert és que el 1432 va aprovar l'examen que li permetia exercir com a notari «*per totam regem dominationem*».³² Llavors, devia superar els 25 anys, atès que aquest era un dels requisits per poder exercir la professió. Amb aquesta llicència Antoni podria aleshores haver tornat al seu poble i consolidar la posició de família al si de la comunitat exercint com escrivà i notari local. Tanmateix, no ho féu perquè el 1423 Alfons d'Aragó, senyor de Palma i duc de Gandia, havia concedit a perpetuïtat l'escribania de la cort de Palma al notari de Gandia Pere Pugeriol a canvi de 5 s. anuals.³³ Donat que no es va establir a Ador ni tampoc a Gandia, el més probable és que Antoni Ferrando romangués a València després de 1432. En efecte, la capacitat d'atracció de les grans urbs medievals radicava, en gran mesura, en les expectatives laborals que generaven sobre la població rural. No obstant això, el títol de notari reial no era suficient per a exercir la professió a la capital del regne. Abans calia passar l'examen fixat pel col·legi de notaris de la ciutat. Així, finalment, el 1437 Antoni Ferrando obtenia l'habilitació com a notari de València, la qual cosa implicava la seva instal·lació definitiva, si no ho havia fet ja abans, com a veí de la ciutat.³⁴ Antoni va començar a treballar aquest mateix any i es va mantenir actiu almenys fins 1468.

Poca cosa sabem de l'esfera privada d'Antoni Ferrando així que començà a treballar com a notari a la ciutat de València. Segurament ja aleshores s'havia casat amb Vicenta, una jove que devia procedir, com ell mateix, de l'horta de Gandia.³⁵ Sembla ser

³² J. M. CRUSELLES, *Els notaris de la ciutat de València...*, p. 74.

³³ El 1425, arran de la mort del duc i la reintegració del senyoriu en el patrimoni reial, el batle del regne confirmà la concessió. AHN, Nobleza, Osuna, llig. 1.323 n. 7 (1423, maig, 11). AHCG, *Fons Medinaceli*, L-167/1, FJ rodet 4.

³⁴ ARV, *Manaments i emparaes*, n. 18 (1437), 9^a mà, f. 37. Dec la referència a J. M. Cruselles.

³⁵ Així ho suggereix una procuradoria que atorgà el 1457 a Joan Salzeda, escuder de la casa del noble Hug de Cardona, «ad petendum, exhigendum, recipiendum et recuperandum pro me et nomine meo quasvis pecunie quantitatis michi debitas et debitas de logerio sive logeriis cuiusdam hospitiū mei situ in villa de Gandie». HC, n. 269.

que morí a València cap a les darreries de 1470.³⁶ D'altra banda, l'absència de referències en els protocols d'Antoni Ferrando i en altres fonts consultades anima a pensar que la parella o bé no va tenir descendència o bé els fills nascuts del matrimoni no van arribar a edat adulta. El matrimoni comptava amb l'ajuda d'una jove que col·laborava amb les tasques domèstiques, anomenada Jaumeta.³⁷ La residència del matrimoni es trobava al carrer d'En Garcia de Llorenç, situada a la parròquia de Sant Esteve, entre la Seu i el portal del Temple.³⁸

A mitjan segle XV existia una forta competència professional entre els notaris de València. I això malgrat la demanda que generava una de les places més populosos i amb un major desenvolupament comercial de la Mediterrània. No eren pocs els notaris de la ciutat que tenien serioses dificultats per trobar una clientela estable que garantís la viabilitat econòmica de la notaria i, a la llarga, el desenvolupament d'altres activitats complementàries. Encara que les seues dades biogràfiques són escasses, tot sembla indicar que Antoni Ferrando no era un notari mediocre, més aviat el contrari. La millor mostra de l'èxit professional del notari és la continuïtat del seu treball així com el nivell econòmic dels seus clients. Sense arribar al nivell de riquesa d'altres col·legues contemporanis com Vicent Saera, Antoni sí que va gaudir d'una estabilitat al llarg del període en què es va mantenir actiu. D'altra banda, el qualificatiu de ciutadà amb el que el descriuen les autoritats de València en 1454 reflecteix el reconeixement i el nivell social que en poc menys de vint anys havia aconseguit Antoni des que el 1437 aprovava l'examen com a notari de la ciutat.³⁹

Les fonts d'ingressos del matrimoni no es limitaven a la pràctica notarial sinó que Antoni Ferrando els complementava amb treballs de representació. Així, als anys 40 va actuar en diverses ocasions com a procurador a València de parents i coneguts de l'àrea de Gandia. El 1443 va vendre en representació del seu cosí Pere Ferrando, júnior, una parcel·la de terra a Torrent.⁴⁰ També cancel·là en nom de Pere de Trullàs, un

³⁶ El seu testament redactat el 17 de febrer de 1470, no s'ha conservat. ARV, *Protocols*, n. 9.954, (1471, juny, 8).

³⁷ ACCV, *Protocols*, n. 23.715 (1446, maig, 4).

³⁸ Cf. Apèndix documental n. 10.

³⁹ ACCV, *Protocols*, n. 23.721 (1454, juliol, 22).

⁴⁰ ARV, *Protocols*, n. 865 (19-XII-1443).

cavaller de Gandia, diversos deutes amb diferents creditors a València.⁴¹ Malgrat tot, l'activitat econòmica que va experimentar major auge en la València al llarg de tot el segle XV va ser la compra de deute -censals-, arribant a convertir-se en una part important de l'economia de moltes famílies burgeses. Aquest mateix any de 1454 Vicenta, la dona d'Antoni, signa un àpoca per la cancel·lació d'un censal de 2.400 s. de capital, la pensió del qual era de 180 s. anuals.⁴²

En qualsevol cas, coneixem millor les activitats econòmiques del germà d'Antoni, Jaume Ferrando, per va ser ell mateix qui les enregistra als seus protocols. En aquest sentit, pot resultar interessant prestar atenció a la seua trajectòria personal en la mesura que il·lustrà el nivell econòmic que van assolir els Ferrando. Una de les primeres dades que disposem és el valor del dot de la seua dona. Els 2.000 s. que aportà al matrimoni Francesca és el primer indicador que estem davant d'una família pròpia dels sectors benestants de la pagesia. Jaume, en efecte, devia dedicar-se a petites operacions de compravenda relacionades amb el món agropecuari i al crèdit entre els sectors camperols. El 5 de novembre de 1454, es presentava davant el justícia civil i dos dels jurats de València per aveïnar-se a la capital del regne amb el seu germà Antoni com a fermança.⁴³ Tot i el canvi de residència, la vinculació econòmica, i segurament també familiar, amb el lloc d'origen es mantingué encara alguna temps. Així, el 3 abril 1460 el moliner d'Ador, Antoni Astruc, pagava a Jaume 400 dels 3.000 s. que li devia «per certs deutes» que probablement tenia a veure amb la liquidació del patrimoni que la família posseïa a l'esmentat lloc.⁴⁴

La venda dels béns pairals fou compensada amb l'ampliació de les activitats a la capital. El 7 de novembre d'aquest mateix any, Domingo Llop, Joan Camarasa i la seva dona Úrsula i Joan Verdú, pagesos de Russafa, situat a tocar les muralles de la capital, confessaven deure a Jaume 180 s. per la compra de 6 cafissos de blat (1.206 l.) que havien de pagar en 24 de juny següent. Encara a inicis de desembre un altre camperol de Russafa reconeixia deure-li 33 s. d'un sol cafís. Jaume Ferrando es

⁴¹ ACCV, *Protocols*, n. 23.715 (1446, agost, 20).

⁴² *Idem*, n. 13.895 (1454, març, 11).

⁴³ Cf. Apèndix documental n. 10.

⁴⁴ ARV, *Protocols*, n. 864. Les referències que segueixen són d'aquest protocol.

desplaçava per l'entorn periurbà de València estenent les seves activitats econòmiques i les seves parcel·les de terra pel cinturó de horta més proper a la ciutat. El 1463, malgrat mantenir la seva condició de *vicinus civitatis Valentie*, havia trasllat la residència a una petita comunitat al sud de la capital, ja que el seu germà Antoni es refereix a ell com a *pro nunc in loco* d'Albal. Els seus afers continuaven estant a València i l'entorn més immediat. El 25 d'abril d'aquell any, adquirí d'un llaurador d'Alboraia, a l'altre extrem de l'horta, «*quadam eram cum suis pertinentis sitam ad latus dicti loci et cum due fanecate*» (0,16 ha.) per només 10 s. El reduït valor d'aquesta transacció suggereix la possibilitat d'un deute encobert saldat amb la venda de l'era i de les dues fanecades de terra.⁴⁵

Un altre testimoni de la diversitat d'assumptes que havia d'atendre Jaume Ferrando són les procuracions que atorgà a persones de la confiança del seu germà. El 1457 recorregué a Pere Figuerola, notari, Joan Morata, seder i al mercader Jaume d'Espí per recaptar els 48 s. que li devia el notari Francesc Cardona després de la sentència condemnatòria dictada pel justícia civil de València. I el mateix dia ampliava el nomenament a Joan Ramos, *scriptor*, i al carnisser Francesc Llobet, «*ad faciendum quandam intimationem, protestationem et requisitionem de omni dampno et preiudicio per ipsum Guillermmum, [Llobet], in quodam vinea dicti Iacobi Ferrando sita in termino de Rascanya, ratione rigationis cuiusdam arrocii ipsius Guillermi seminati in duabus caficiatis terre dicti Guillermi, ad latus et contiguas dicte vinee*», ja que per culpa d'aquest reg la vinya de Jaume Ferrando s'havia vist seriosament malmesa.⁴⁶ Finalment, a l'abril de 1460 introduïa al seu fill, també anomenat Jaume i camperol com el seu pare, en la gestió dels assumptes familiars nomenant procurador per a la recaptació de deutes.⁴⁷ Així, doncs, l'economia de Jaume Ferrando es caracteritzava per la complementarietat de les diverses activitats econòmiques tot i que, és clar, vinculades d'una manera o altra a l'agricultura. En certa mesura, bona part de l'èxit de la seva singladura a València es devia als contactes i les notícies que el seu germà Antoni posava al seu abast, derivats de la seva condició de notari.

⁴⁵ *Idem*, n. 892 (1463, abril, 25).

⁴⁶ Tots dos nomenaments a *Idem*, n. 866, (1457, maig, 6).

⁴⁷ *Idem*, n. 864 (1460, abril, 20).

La clientela d'Antoni Ferrando

L'anàlisi detallada dels protocols notarials d'Antoni Ferrando es presenta com el millor indicador per a avaluar el grau d'inserció en el món urbà i, en definitiva, per a ressenyar l'estratègia de promoció social de la família. Antoni començà la seua trajectòria notarial el 1437 i estigué actiu almenys fins el 1468. D'aquests trenta-dos anys han arribat fins a nosaltres un total de 22 registres. Tots ells corresponen a un any natural complet, llevat d'un que recull les operacions enregistrades entre 1441 i 1442.⁴⁸ Per tant, disposem de pràcticament el 70% de l'activitat professional generada per Antoni. Cal afegir, a més, que el fet d'haver enregistrat un protocol per any és símptoma de la continuïtat i regularitat del seu treball. Sovint, molts notaris de la ciutat de València i, més encara en l'àrea periurbana, englobaven en un únic volum dos o més anys de treball degut a l'escàs nombre de clients amb el que contaven.

Donat que bona part dels seus clients de l'entorn més immediat de la ciutat de València procedien del barri extramurs del Camí d'Alboraia, sembla lògic pensar que l'oficina notarial es localitzara en la seua pròpia residència del carrer d'En Garcia de Llorenç, reproduït així el model de casa-obrador que caracteritzava la topografia de les ciutats medievals. No comptava, per tant, amb un lloc específic per a atendre la seua clientela i, a més, estava un tant allunyat del centre de la ciutat, la llotja i els seus voltants, on es concentrava el tràfic comercial. Cal afegir que entre els seus protocols no apreciem la presència d'altres mans que treballaren per a ell en la redacció de document, la qual cosa ens suggereix que Ferrando no disposava d'aprenents al seu càrrec.⁴⁹

Pel que es refereix a la clientela d'Antoni Ferrando, he realitzat un anàlisi dels registres corresponents als anys 1437, 1439, 1440, 1443, 1446, 1460, 1463 i 1465, que sumaven un total de 1.313 actes enregistrats. Tant en aquests casos com en la resta de volums, la pèrdua de mans és considerable i, de fet, únicament els registres dels anys

⁴⁸ Per tant, els volums referits als anys 1438, 1444, 1445, 1449, 1453, 1461, 1464 i 1467 no s'han conservat. A més, el volum corresponent a l'any 1457 que es troba a l'ARV (*Protocols*, n. 866) no està accessible al públic pel seu estat deficient de conservació.

⁴⁹ Vicent Saera, per exemple, tingué fins a vuit escrivans a la seua oficina treballant per a ell. Guillem Peris de Cocentaina comptà amb tres ajudants mentre que Miquel Llagària de Sueca, que treballà a al segona meitat del segle XVI, inicià en la pràctica notarial el seu fill. J. M. CRUSELLES, *Els notaris de la ciutat de València...* p. 144. J. A. LLIBRER, *Industria textil y crecimiento regional...* p. 113. PML, p. 10.

1440 i 1446 estan complets. El protocol de l'any 1440 consta de 192 folis, agrupats en 12 mans de 16 folis cadascuna. No sembla arriscat pensar que aquesta fora la configuració bàsica dels seus registres donat que en la pràctica totalitat de mans conservades tenen el mateix nombre de folis. Durant aquest any, Antoni treballà únicament 135 dies, consignat un total de 203 actes jurídics que mobilitzaren un volum de capital superior als 55.300 s. Pel que fa al quadern corresponent a l'any 1446, es componia igualment de 192 folis, dividits en 12 mans de 16 folis cadascuna. El nombre d'operacions enregistrades ací, però, és major, ja que al llarg de l'any enregistrà 291 operacions que suposaren un moviment de capitals que superava els 105.000 s., atenent els seus clients durant 159 dies a l'any.⁵⁰ Per descomptat, la confecció del protocol no era l'única ocupació que consumia el temps d'Antoni Ferrando. Atès que sembla ser que no comptava amb l'ajuda de escrivans, havia de ser ell mateix qui atengués als clients per conèixer la voluntat de les parts i prendre unes breus notes en el llibre rebedor. A més, ell també havia de redactar els pergamins i, potser, els llibres notals. A banda de tot això, hauria de desplaçar-se allà on les seues obligacions com a procurador el requeriren.

L'activitat notarial de Ferrando es caracteritzava per la seua diversitat. No fou un notari especialitzat en cap sector econòmic concret ni treballà amb un únic col·lectiu social de forma específica. Per això, els documents relacionats amb el cicle vital de la família s'alternen amb les compravendes de tota mena de possessions i les operacions de crèdit. El món judicial està també present amb arbitracions, sentències i paus. Tots aquests actes jurídics eren habituals en la pràctica notarial del moment.⁵¹ Tanmateix, cal assenyalar el pes de les èpoques en el conjunt de la documentació ja que suposen gairebé el 33% del total. Són de naturalesa diversa: pagaments de compravendes, llegats testamentaris però sobretot pensions de censal. Les procuradores protagonitza el

⁵⁰ Per poder comparar, Vicent Saera des de 1410 i fins a la seua mort confeccionava registres de més de 600 folis i en alguns anys va arribar a registrar volums anuals de més de 1.000. Per la seua banda, Guillem Peris entre 1469-1487 consignava una mitjana de 118 actes/any mentre que entre els anys 1488-1502 aquesta xifra va augmentar a 219 actes/any. Francesc Saranyana, notari de la Xàtiva, confeccionava una mitjana de 60 actes anuals. Finalment, ja al segle XVI, Miquel Llagaria va registrar en un sol any, 1552, 530 operacions. Ara bé, entre 1551 i 1561 el total d'actes jurídics consignats és de 3.072, el que redueix la mitjana a uns 307 actes per any. J. M. CRUSELLES, *Els notaris de la ciutat de València...* p. 144. J. A. LLIBRER, *Industria textil y crecimiento regional...* p. 113. PML, p. 17-21.

⁵¹ J. CORTÉS, *Formularium Diversorum Instrumentorum. Un formulari notarial valencià del segle XV (València, 1986).*

següent capítol documental amb un 16,15%. Aquest instrument de representació no hi ha que vincular-lo amb el món judicial ja que sovint els camperols i artesans feien servir aquest mitjà per a delegar treballs o la recaptació de deutes.⁵² Finalment, els documents relacionats amb els assumptes familiars ocupaven un 14%, cosa que suggereix que el treball notarial d'Antoni estava focalitzat en les activitats econòmiques, un 50 % dels actes.⁵³

Taula 7: *Tipologies de negocis jurídics enregistrats per Antoni Ferrando*

| <i>Categoria</i> | <i>Negoci jurídic</i> | <i>Nº</i> | <i>%</i> |
|------------------|--|-----------|----------|
| Dret familiar | afermaments, dots, donatio inter vivos, contractes de germania, testaments, inventaris post-mortem i almonedes | 186 | 14% |
| Procuradoria | | 212 | 16% |
| Dret judicial | Arbitracions, sentències i paus | 62 | 5% |
| Transaccions | Compravendes, obligacions, comandes i àpoques | 653 | 50% |
| Crèdit | Censals, violaris, cessions de duete i quitaments | 122 | 9% |

La clientela de Ferrando era poc específica per bé que podem apreciar un domini del sector artesanal, que suposava el 30% dels clients atorgants i el 20 dels beneficiaris. Dins d'aquest col·lectiu cal fer un esment especial als artesans del tèxtil, donat que representen sobre el conjunt el 10 i el 5%, respectivament. En un segon nivell trobem el sector agrícola que protagonitza el 20% de les operacions com atorgants i el 15 % dels beneficiaris. En uns nivells molt similars es troben els individus vinculats a la pràctica notarial i al dret, amb el 18,5 d'atorgants i el 11,6% de beneficiaris. Aquesta presència del notariat, fins pràcticament el 9% en els dos casos, il·lustra la forta inserció de Ferrando, provinent del camp, recordem-ho, dins el col·lectiu notarial de la ciutat però també l'elevat nombre de professionals de l'escriptura que existia a l'interior de les

⁵² En canvi, en un entorn rural com el del Comtat en el que treballava Guillem Peris, les procuradories es reduïen a un 4,5% de les operacions consignades. J. A. LLIBRER, *Industria textil y crecimiento regional...* p. 123.

⁵³ En el cas de Guillem Peris el dret familiar representa el 10% de les seves operacions. En el cas de Francesc Saranyana, que treballava a Xàtiva, suposava el 18,15%. Finalment, en un entorn marcadament rural com la Pobla de Vallbona, els assumptes familiars representaven el 22% dels registres de Dassió. A. LLIBRER, *Industria textil y crecimiento regional...* p. 126. En el cas de Miquel Llagària aquesta categoria suposà un 12% de les operacions enregistrades el 1552 però es reduïen fins la meitat en el període comprès entre 1551 i 1561. PML, p. 20-21.

muralles de València.⁵⁴ En un tercer escalafó es podria situar els homes dedicats a les activitats comercials (mercaders, botiguers, drapers i apotecaris) que sumen el 8 i el 6% de la clientela de Ferrando. I és que per la ubicació física de l'oficina del notari, en els afores de la ciutat, el pes dels intercanvis i el protagonisme dels comerciants no podien ser elevats.

Més enllà del món laboral, la presència d'altres col·lectius no fan sinó confirmar l'escàs grau d'especialització pel que fa a la clientela.⁵⁵ En aquest sentit, el grup dels ciutadans representa pràcticament el 12% tant dels atorgants com dels beneficiaris. El col·lectiu de clergues també compta amb una presència destacable, sobretot entre els atorgants, arribant a suposar el 8,7% dels actors jurídics. En canvi, només el 3,5% dels beneficiaris. El grup de cavallers i donzells es troba representat amb un percentatge similar, amb el 5 i el 3% respectivament. En el cas de les vídues la tendència és la contrària, amb prou feines arriben al 2% com a atorgants però arriben al 8% com a beneficiàries. Pel que fa a la presència de mudèjars, s'ha d'assenyalar que aquests estan pràcticament absents dels protocols de Ferrando. De les 1.313 operacions consignades, només participen en sis ocasions com atorgants i set com a beneficiaris.

Pel que fa a la procedència de la clientela, el 90% dels atorgants i el 80% dels beneficiaris provenien de la ciutat de València i el seu entorn més immediat. Cal assenyalar la presència de clients arribats de l'horta de Gandia, que suposen en tots dos àmbits, el d'atorgants i beneficiaris, el 4%. Si bé es mira, aquest percentatge hauria d'incrementar-se encara més atenent al fet que alguns dels seus clients aveïnats a València eren emigrats de l'esmentada àrea que, com ell, s'havien instal·lat a la capital del regne. És el cas de la família dels Dalmau, descendents del notari de Gandia Ramon Dalmau, qui al seu torn era fill d'un altre notari membre del conjunt de prohoms locals, Miquel Dalmau.⁵⁶ Els fills de Ramon, Miquel i Francesc, tots dos notaris, van freqüentar l'oficina d'Antoni. Encara el fill de Francesc, que es va convertir en ciutadà,

⁵⁴ En el cas de Guillem Peris, els notaris amb prou feines ocupen el 6% tant com atorgants com a beneficiaris. J. A. LLIBRER, *Industria textil y crecimiento regional...*, p. 117.

⁵⁵ Tot el contrari que altres companys del col·legi com Vicent Saera, que s'especialitzà en el treball amb mercaders estrangers, o Domingo Barreda, la clientela del qual la integraven en la seua major part membres de la noblesa, particularment els Centelles i Escrivà. J. M. CRUSELLES, *Els notaris de la ciutat de València...* p. 153-159.

⁵⁶ Sobre els Dalmau cf. *Idem*, p. 268.

apareix en els registres de Ferrando. I és que Antoni actuava com a punt de referència per a aquells parents o coneguts que es desplaçaven a València, bé per a uns negocis específics bé per establir-se a la ciutat. Per feble que fos el vincle, sempre solia haver un amic, un company de professió o un parent llunyà que introduís o que avalés el nouvingut.⁵⁷

Així doncs, Antoni Ferrando, que obtingué la condició de ciutadà en un moment donat, va actuar com a garant i responsable del nou veí, quan el seu germà Jaume va decidir establir-se a València en 1454.⁵⁸ I és que no fou per casualitat que davant la notaria d'Antoni desfilaren familiars i coneguts aprofitant les possibilitats de negoci i de contacte que ell els oferia, especialment si aquests assumptes estaven relacionats d'una manera o altra amb l'horta de Gandia, la seva zona de procedència. En aquest sentit, sembla que el mateix Antoni tenia al seu home de confiança a aquesta vila, Ausias Antic, membre d'una família camperola acomodada i consolidada entre els prohoms de la vila. Era a ell a qui encarregava els treballs de representació que arribaven fins a la seua taula de treball. Així, en 1446 Antoni Savall, un clergue dotat d'un benefici a l'església de Santa Maria de Gandia però resident a València, per mediació d'Antoni, nomenava procurador a l'esmentat Antic per recaptar les 1.500 s. que li eren degudes per Vicent Bellprat, un draper local.⁵⁹ Aquest mateix any Antoni es desplaçava fins a Gandia per registrar el testament de Martí Antic, pare d'Ausias.⁶⁰ Per la seua banda, Jaume Ferrando també recorria a Antic als pocs mesos d'haver-se instal·lat a València, el 1455, nomenant-li procurador general per a atendre tots els seus assumptes a Gandia.⁶¹ Encara alguns anys més tard, en 1466, Isabel, cosina d'Antoni i filla de Pere Ferrando, *quondam agricultoris*, i *habitatrix Valentie*, nomenava procurador a

⁵⁷ T. DUTUOR, *La ciudad medieval: orígenes y triunfo de la Europa urbana* (Barcelona, 2004), p. 172-173.

⁵⁸ Cf. Apèndix documental n. 10.

⁵⁹ ACCV, *Protocols*, n. 23.715, (1446, desembre, 21).

⁶⁰ Convé recordar que llavors devien treballar a Gandia al voltant d'una desena de notaris, raó per la qual el desplaçament d'Antoni Ferrando no responia únicament a raons professionals sinó que devien existir altres lligams que anaven més enllà. *Idem*, n. 23.715 (1446, abril, 28).

⁶¹ *Idem*, n. 23.722 (1455, juny, 6). Anys després Jaume Ferrando nomenaria de nou procurador a Ausias Antic, que ja devia tenir una edat avançada com es desprèn de l'adjectiu venerable amb el qual es refereix Antoni Ferrando. ARV, *Protocols*, n. 892, (1462, agost, 28).

l'esmentat Antic per recaptar certes quantitats que li eren degudes a l'esmentada vila.⁶² En altres ocasions, no n'hi havia prou l'actuació del procurador i era el mateix Antoni qui havia de desplaçar-se fins l'horta de Gandia per alçar acta d'un acte. Així, el 5 agost 1446 aquesta present a Palma on recull l'acord entre els regants del riu Vernissa per a la construcció d'un assut.⁶³

El notari també servia de connexió per a aquells que tenien interessos en la ciutat de València. La mateixa mare d'Antoni, Benvenguda, una vegada es va desplaçar fins a València per a, entre altres qüestions, traspasar un censal de 25 s. de pensió a Pere Ribera, notari de la ciutat, per 15 ll.⁶⁴ També el germà de l'esmentada Isabel, Pere Ferrando, *iunior, agricultor, vicinus ville Gandie*, va recórrer al seu cosí Antoni per triar d'entre els coneguts d'aquest als seus procuradors o representants a València, Antoni Vilanova, i Joan Morata, seder, tots dos veïns de la ciutat.⁶⁵ De fet, Joan Morata havia de pertànyer al cercle proper d'amistats de la família ja que va actuar en diverses ocasions com a procurador de Jaume Ferrando a la ciutat, com ja hem vist. Joan d'Espí, mercader, i el notari Pere Figuerola també van exercir en diferents moments com a representants dels parents més propers d'Antoni.⁶⁶

⁶² ACCV, *Protocols*, n. 23.727 (1466, octubre, 31).

⁶³ *Idem*, n. 23.715 (1446, agost, 5).

⁶⁴ *Idem*, n. 23.717 (1448, desembre, 4).

⁶⁵ *Idem*, n. 23.726 (1462, setembre, 3).

⁶⁶ A tall d'exemple, *idem*, n. 23.727 (1466, novembre, 27).

CAPÍTOL V

Exhibint la diferència

El trasllat d'aquestes famílies benestants des del camp a la ciutat formà part inexorable del seu procés de promoció social. El primer destí era freqüentment les viles caps de comarca que oferien unes majors possibilitats econòmiques i socials. Amb tot, tampoc són estranys els desplaçaments des del món rural a la capital del regne. Fruit d'aquest ascens social, algunes famílies promocionaren els seus fills cap a la carrera eclesiàstica i sobretot cap al món de la notaria. Un fill o un germà notari es convertí en un signe més de diferenciació i afirmació al sí de la comunitat. Una diferenciació sobre la resta que es feia força evident en el moment de la mort. El nombre misses, el lloc de celebració dels aniversaris, el lloc de soterrament ens il·lustren el nivell econòmic que gaudien les elits rurals. Mostra de la confiança envers ells és el seu nomenament com a marmessors dels testaments dels seus parents, una tasca que no lluny de ser simbòlica té una importància especial al sí de la societat baixmedieval just quan acaba de «nàixer» el purgatori. També fruit d'aquesta preeminència, la comunitat, quan no el mateix difunt, els confia els orfes dels seus parents difunts, en una mostra més de la solidaritat familiar.

Tanmateix, abans que parlar sobre la mort, cal abordar la qüestió relacionada amb les condicions de vida i les pautes de consum. Fins a quin punt la seua riquesa material es veia reflectida en una millor la qualitat de vida que la resta de la població del camp? Podia existir alguna mena de confort a les llars dels notables locals o, pel contrari, les diferències eren més aviat, quantitatives, marcades simplement per la quantitat d'objectes que trobem a l'interior dels habitatges d'unes i d'altres famílies?

1. De portes endins

En efecte, un dels aspectes fonamentals de l'estudi dels sectors benestants del món rural té a veure amb les seues condicions de vida i les seues pautes de consum.¹ El primer element a considerar és la mateixa casa. A més de la grandària, el tipus de

¹ P. JARNOUX, «Entre pouvoir et paraître. Pratiques de distinction et d'affirmation dans le monde rural», a Menant, F. i Jessenne, J.P. (eds.), *Les élites rurales dans l'Europe médiévale et moderne* (Toulouse, 2007), p. 129-148.

materials emprats en la construcció i la seua ubicació respecte al centre del nucli són aspectes a tenir en compte. Però si des del carrer aquestes cases destacaven sobre la resta, de portes endins les diferències eren ben significatives. Tot el que hi trobem reflecteix el ritme de vida i les activitats econòmiques d'aquestes famílies: un mobiliari nombrós i alhora específic per a segons quins usos, grans gerres per a contenir els excedents de la collita, les eines del camp o de l'ofici propi, monedes per a prestar, armes, susceptibles de ser emprades si molt convé, i joies, que materialitzen tota aquesta riquesa i singularitat.

Sens dubte, els inventaris de béns són la font més idònia per a resoldre aquestes qüestions, per bé que la seua utilització tampoc està exempta de limitacions.² Estem condicionats, abans que res, per la meticulositat del notari a l'hora d'enregistrar els objectes distribuïts per la casa, però també cal tenir present les circumstàncies que envolten la confecció del document: els motius jurídics que justifiquen l'enregistrament dels béns, el moment de l'any i del cicle vital de la família en què es realitza o el temps transcorregut entre la mort del titular i l'acte notarial. Tampoc devien ser estranyes les donacions de peces de roba o mobles de valor, econòmic i sentimental, amb motiu d'un casament.³ Totes aquestes variables condicionen el resultat final i ens recorden que els inventaris de béns no sempre són la nòmina completa dels aspectes que hi havia a l'habitable. En qualsevol cas, és la documentació escrita l'única forma d'aproximació a la casa pagesa que disposem, donada la insuficiència de les aportacions arqueològiques i l'escassetat d'habitatges de l'edat mitjana que hagen arribat fins els nostres dies.⁴ Així, doncs, he examinat un total de 57 inventaris de béns confeccionats arran de la mort

² Sobre els inventaris cf. F. GARCIA-OLIVER, «Pautes de consum i nivells de vida de la pagesia catalana...», p. 47-66.

³ Així, per exemple, Iolant, vídua de Pere Valls de Penàguila, arran del matrimoni de la seua neta i *ad plura et accepta servitia*, li féu entrega de *quandam vanovam meam de duabus canovis meis, unum par bancalium praderuam sive* hun parell de banqual de praderis, *unam catiffam meam nominata* «la catiffa Turquesa» i de totes les robes de lli i tot el lli filat i per filar trobat a casa d'ella el dia de la seua mort i, encara «[eb] alnes de drap negre vintihú», *ad opus mantilli de dol ad opus mei funeratis*. AMAlc, *Protocols*, n. 510 (1496, març, 16). Tots aquests béns que Iolant havia tingut durant part de la seua vida estarien absent en un hipotètic inventari després de la seua mort.

⁴ Només he pogut identificar algunes alqueries que encara ara continuen dempeus com la de Cabrafic, al terme de Busot, i la dels Falcó, a l'horta de València. La situació a casa nostra dista molt del cas anglès, on a més de la documentació escrita i la recerca arqueològica s'han pogut identificar diverses cases d'origen medieval. C. DYER, «Medieval Peasant Buildings 1250-1550: Documents and Historical Significance», a N. Alcock i D. Miles (eds.), *The medieval Peasant House in Midlands England* (Oxford, 2013), p. 105-118.

d'un dels cònjuges del matrimoni o per a procedir al repartiment de tot el patrimoni moble i immoble de l'antiga unitat familiar. La seua cronologia abasta des de 1371 fins al 1498, per bé que 45 dels documents corresponen a la segona meitat del segle XV.

Quadre 13: *Inventaris post-mortem treballats*

| <i>Nom</i> | <i>Professió</i> | <i>Lloc</i> | <i>Data</i> | <i>Font</i> |
|------------------|------------------|--------------------|--------------------|---|
| Domingo Villalba | Camperol | l'Alcúdia | 1371, agost, 13 | AMAlz, 40/3 |
| Pere Dalmau | Prevere | Ternils | 1381, abril, 15 | AMAlz, 040/6 |
| Miquel Segura | Camperol | Ràfol de Valldigna | 1391, gener, 4 | AHN, <i>Noblezza</i> , Osuna, llig. 1.136 n. 4 |
| Antoni Terol | Camperol | Gandia | 1399, octubre, 17 | AHN, <i>Noblezza</i> , Osuna, llig. 1.173 n. 2 |
| Bartomeu Pujol | Camperol | Alzira | 1403, octubre, 11 | <i>Idem</i> , n. 22.484 |
| Pere Bages | Camperol | Gandia | 1405, maig, 15 | AHN, <i>Noblezza</i> , Osuna, llig. 1.136 n. 10 |
| Guillem Astruc | Camperol | Palma | 1406, març, 12 | AHN, <i>Noblezza</i> , Osuna, llig. 1.122 n. 7 |
| Bartomeu Alapont | Prevere | Carlet | 1412, octubre, 12 | ARV, <i>Protocols</i> , n. 3.007 |
| Jaume Agustí | Camperol | Oliva | 1428, gener, 20 | <i>Idem</i> , n. 28.753 |
| Domingo Garcia | Camperol | Oliva | 1428, setembre, 3 | <i>Idem</i> , n. 28.753 |
| Arnau Fitor | Camperol | Gandia | 1430, juliol, 27 | AHN, <i>Noblezza</i> , Osuna, llig. 1.305 n. 8 |
| Alemaný Torra | Camperol | Pego | 1432, juliol, 1 | AMAlc, <i>Protocols</i> , n. 6.465 |
| Pasqual Bertí | Camperol | Alboraia | 1434, febrer, 19 | <i>Idem</i> , n. 26.034 |
| Pasqual Navarro | Camperol | Quart | 1439, agost, 7 | ARV, <i>Protocols</i> , n. 794 |
| Joan Castellano | Camperol | Montcada | 1448, juny, 17 | <i>Idem</i> , n. 13.888 |
| Joan Esteve | Camperol | Alcoi | 1449, octubre, 14 | AMAlc, <i>Protocols</i> , n. 494 |
| Pere Moltó | Camperol | Alcoi | 1449, juny, 18 | AMAlc, <i>Protocols</i> , n. 494 |
| Guillem Bernat | Camperol | Benimaclet | 1452, juny, 17 | <i>Idem</i> , n. 23.830 |
| Joan Vilaplana | Camperol | Alcoi | 1453, febrer, 4 | AMAlc, <i>Protocols</i> , n. 496 |
| Miquel Ferri | Camperol | Sueca | 1456, maig, 10 | <i>Idem</i> , n. 24.895 |
| Jaume Ferri | Camperol | Sueca | 1456, novembre, 16 | <i>Idem</i> , n. 24.895 |

| | | | | |
|-------------------|----------|-----------------------|--------------------|---|
| Aparici Noguera | Camperol | Altura | 1457, juliol, 6 | ACCV, <i>Protocols</i> , n. 23.895 |
| Joan Pla | Camperol | Gandia | 1460, juliol, 15 | AHN, <i>Nobleza</i> , Osuna, llig. 1.310 n. 1 |
| Fuceí Abdulcarim | Camperol | Beniopa | 1462, juny, 2 | <i>Idem</i> , llig. 1.323, n. 23 |
| Pere Verdú | Camperol | Alcoi | 1466, gener, 28 | AMAlc, <i>Protocols</i> , n. 502 |
| Ferrando Fortuny | Camperol | Quart | 1466, gener, 15 | <i>Idem</i> , n. 23. 830 |
| Jaume Soler | Camperol | Quart | 1466, juny, 3 | <i>Idem</i> , n. 23.830 |
| Martí Llobregat | Camperol | Quart | 1467, desembre, 9 | <i>Idem</i> , n. 23.837 |
| Jaume Blasco | Camperol | Quart | 1467, març, 17 | <i>Idem</i> , n. 23.837 |
| Jaume Miralles | Camperol | Alcoi | 1467, març, 4 | AMAlc, <i>Protocols</i> , n. 502 |
| Joan Sentandreu | Camperol | Quatretonda | 1474, agost, 25 | AMAlc, <i>Protocols</i> , n. 1.317 |
| Bartomeu Gomir | Argenter | Llutxent | 1475, febrer, 23 | AMAlc, <i>Protocols</i> , n. 1.317 |
| ? (Arnau Barreda) | Camperol | Quart | 1475, juny, 27 | <i>Idem</i> , n. 23.835 |
| Antoni Just | Camperol | Torrent | 1475, maig, 18 | <i>Idem</i> , n. 24.074 |
| Pere Benavent | Camperol | Quatretonda | 1476, desembre, 7 | AMAlc, <i>Protocols</i> , n. 1.318 |
| Pere Canet | Camperol | Llutxent | 1476, gener, 30 | AMAlc, <i>Protocols</i> , n. 1.317 |
| Martí Calbet | Camperol | Cocentaina | 1476, març, 6 | AMCoc, <i>Protocols</i> , n. 39 |
| Joan Marcó | Camperol | Montcada | 1476, octubre, 11 | <i>Idem</i> , n. 25.338 |
| Pere Moreta | Camperol | Castelló de la Ribera | 1476, setembre, 12 | <i>Idem</i> , n. 20.988 |
| Miquel Garcia | Camperol | l'Alcúdia | 1477, abril, 15 | <i>Idem</i> , n. 25.101 |
| Miquel Sentandreu | Camperol | Quatretonda | 1477, abril, 26 | AMAlc, <i>Protocols</i> , n. 1.318 |
| Bartomeu Martí | Camperol | Quart | 1479, juliol, 21 | <i>Idem</i> , n. 23.843 |
| Joan Miquel | Barber | Torrent | 1479, juny, 18 | <i>Idem</i> , n. 24.077 |
| Antoni Fuster | Camperol | Quart | 1479, juny, 9 | <i>Idem</i> , n. 23.843 |
| Joan Martí | Camperol | Quart | 1480, maig, 10 | <i>Idem</i> , n. 23.844 |
| Pere Tormo | Camperol | Quart | 1482, novembre, 26 | <i>Idem</i> , n. 23.845 |
| Pere Soler | Camperol | Cocentaina | 1483, novembre, 19 | <i>Idem</i> , n. 23.808 |
| Joan Massana | Camperol | Fortaleny | 1484, febrer, 26 | <i>Idem</i> , n. 13.626 |

| | | | | |
|-----------------|----------|-----------------------|--------------------|------------------------------------|
| Antoni Peris | Camperol | Cullera | 1484, juliol, 18 | <i>Idem</i> , n. 16.625 |
| Bartomeu Sanç | Camperol | Cocentaina | 1487, maig, 17 | <i>Idem</i> , n. 23.830 |
| Joan Garcia | Camperol | Xirivella | 1491, gener, 24 | <i>Idem</i> , n. 23.012 |
| Pere Sastre | Camperol | Pego | 1491, maig, 10 | AMAlc, <i>Protocols</i> , n. 1.319 |
| Pere Sentaularí | Camperol | Castelló de la Ribera | 1492, febrer, 25 | <i>Idem</i> , n. 20.991 |
| Bartomeu Ferris | Camperol | Biar | 1496, desembre, 5 | AMCoc, <i>Protocols</i> , n. 22 |
| Joan Monyos | Camperol | Cocentaina | 1497, setembre, 16 | AMCoc, <i>Protocols</i> , n. 22 |
| Vicent Borràs | Camperol | Cocentaina | 1498, gener, 19 | <i>Idem</i> , n. 23.821 |
| Miquel Matamala | Notari | València | 1505, març, 27 | ACCV, <i>Protocols</i> , n. 15.651 |

La casa

Al món rural, la casa és alhora la residència de la unitat familiar i el centre de l'explotació camperola.⁵ Els instruments de cuina i el mobiliari comparteixen espai amb les eines agrícoles i les reserves de la collita. El llindar de la porta no suposa la fi del treball, particularment per a les dones, que a més de les tasques domèstiques, han de dur a terme diversos treballs complementaris com teixir la roba o filar el lli. La casa és, per tant, un reflex dels qui l'habiten, del seu nivell de riquesa i de les activitats econòmiques que desenvolupen. Però és també el resultat d'una adaptació al medi físic local al llarg dels segles: no pot ser el mateix viure en les zones costeres de regadiu que fer-ho a les comarques interiors, de secà.⁶ Per això mateix que les diferències i les particularitats regionals s'imposen a qualsevol intent d'uniformitzar la casa pagesa. Poc o no res tenen a veure les cases de les famílies benestants amb les de la resta de la comunitat. No és únicament la grandària el que les diferencia sinó també el nombre de cambres –mentre que a les cases modestes són les cortines les que separen els espais–, el grau d'especialització funcional de les estances i, per descomptat, la qualitat i quantitat dels objectes que poblen la casa. Amb tot, tampoc hem de sobredimensionar la casa de ric. En alguns casos, més que d'un gran habitatge es tracta d'un conjunt de

⁵ S. MAZZI I S. RAVEGGI, *Gli uomini e le cose...*, p. 129.

⁶ F. GARCIA-OLIVER, «Pautas de consum...», p. 52.

cases confrontants, de dimensions modestes –com qualsevol altra del lloc– a tenor del nombre d'estrís que s'inventarien.⁷

Una primera diferència té a veure amb el tipus de poblament en el qual s'insereix l'habitatge: la casa agrícola aïllada, és a dir, el mas a les zones de muntanya, o l'alqueria a les planes costaneres, pròpia del poblament dispers, d'una banda, i d'altra la casa integrada en un nucli de població. Sobre una mostra de 70 referències, en la seua major part inventaris de béns però també particions d'herència i llibres de la peita, 35 dels titulars comptaven amb més d'un habitatge, dels quals un 50% correspon a individus que posseïen dos immobles, en la seua pràctica totalitat «cases» situades al mateix nucli de residència. En canvi, la possessió de tres o més cases era el resultat d'una diversificació econòmica que combinava l'habitatge integrat a la població amb el mas o l'alqueria junt a les terres disseminats pel terme o, més rarament, la barraca vora la mar.⁸ Tot i que els casos són puntuals, hi ha famílies que optaven per fixar la seua residència una mica apartats del nucli principal.⁹ I no és que no compten amb una casa pròpia en el centre vilatà, però possiblement el mas o l'alqueria els permet tenir un major control sobre la gestió del seu patrimoni agrícola.¹⁰ La major part dels notables locals, però, prefereixen residir al mateix nucli amb la resta de veïns de la comunitat. Els altres habitatges que disposaven bé els arrendaven, juntament amb les terres, o els tenien com a lloc de emmagatzematge de l'instrumental agrícola. Fins i tot quan senyoregen una petita alqueria musulmana tampoc fan de la “casa del senyor” la seua

⁷ És el cas, per exemple, de Miquel Segura, que tenia, a més de la seua pròpia casa altres, «tres altres alberchs situats en lo dit loch contíguus» on guardava els animals de treball, eines del camp i un follador de vi, entre d'altres estris.

⁸ Joan Massana de Fortaleny comptava amb tres cases, una d'elles a Fortaleny i dues a Sueca. Jaume Agustí disposava de tres cases disseminades pels carrers d'Oliva i, encara, una barraca de pescadors en el Grau. Per part seua, Guillem Sanç, a més de la casa a Cocentaina, disposava de quatre masos al terme de Muro i, encara, la casa del senyor a l'alqueria d'Albacar. Bartomeu Gomir de Llutxent, a més de la casa al nucli, comptava amb l'alqueria de Vallflor.

⁹ Aquest és el cas d'alguns camperols benestants que vivien en l'espai d'horta immediat a les muralles de València com per exemple Joan Ros o Marc Castrellenes. Respectivament, ARV, *Protocols*, n. 1.890, f. 69v. i F. GARCIA-OLIVER, «Elits camperoles a l'ombra de la ciutat de València: els Castrellenes», *en premsa*.

¹⁰ Pasqual Bertí preferia residir a la seua alqueria al terme d'Alboraia que a la casa que tenia al mateix nucli. Almenys en el moment d'inventariar els seus béns, la casa a Alboraia es trobava deshabitada. El mateix succeeix amb Pere Sentaularí, que residia als afores de Castelló de la Ribera mentre que a les «casses situades en lo dit loch» sembla que no hi residia ningú.

residència habitual.¹¹ La seua casa sol estar situada en un punt estratègic de la trama urbana, ara a la plaça major ara en un dels carrers que hi donen accés, de manera que en un sector reduït del nucli es concentren les principals famílies de la comunitat.¹² Pel que fa als materials de construcció, els inventaris de béns recullen la presència de rajoles i teules així com de jàsseres i cabirons de carrasca i pi, però òbviament la pedra devia jugar un paper essencial en el procés constructiu. La possessió d'aquests materials suggereix que la conveniència de renovar alguns materials o fer millores en la teulada, en el sostre o en altres parts concretes de la casa devia ser més habitual del que sembla.¹³

L'habitatge de les famílies benestants es pressuposa de majors dimensions que els de la resta de la comunitat. Aquestes cases grans no són producte d'una ostentació gratuïta sinó que responen a unes necessitats logístiques diferents de les dels veïns amb menys recursos: una progenitura més extensa, la presència d'esclaus i servei domèstic o la possessió de diversos animals de treball són algunes de les raons que expliquen aquest fet. La diferència, a més de la grandària, rau també en l'especificitat de cada estança. Si bé és cert que tant a la casa de ric com a la de pobre els atifells acaben per omplir indistintament qualsevol espai, entre les primeres cada una de les cambres és concebuda amb una finalitat concreta marcada per una denominació específica - «cambra dels mossos», «cambra del blat», «botiga» o «celler»- i per la separació mitjançant parets. Justament, la compartimentació de l'espai domèstic és un altre tret que manifestava el nivell social superior de l'habitatge.¹⁴

El que primer condiciona el grau de fragmentació de l'espai domèstic és el tipus de poblament, en la mesura que els habitatges més aïllats compten amb els seus propis molins o almàsseres adjacents a l'edifici residencial. Així, l'alqueria de Setla,

¹¹ Bernat Ribelles preferia romandre al lloc de Rafelcofer que residir-hi a la residència senyorial de l'alqueria de l'Alcudiola. Pere Esteve, per la seua part, tenia la seua «residència personal» en «hun alberch situat en lo loch de Quart» i arrendar així el mas amb les terres.

¹² A Quatretonda, la pràctica totalitat de les cases de la plaça estava en mans dels prohoms locals. Joan Marcó, resideix a la plaça Major de Montcada.

¹³ Així, per només esmentar alguns exemples, Guillem Astruc de Palma tenia «huyt bigues de olivera». Joan Pla, de Gandia, tenia en l'entrada de casa cent dotze rajoles. Un darrer exemple, a casa de Jaume Miralles, d'Alcoi, hi troben «sis estenes de fusta de carrasqua serrades per a obrar». Sobre la importància d'aquests elements constructius cf. S. VERCHER, *Casa, família i comunitat veïnal...*, p. 38-39.

¹⁴ Per exemple, la de Guillem Coll, el llaurador més ric de Sueca el 1485, comptava amb tres cambres, cuina, menjador, corral i cambra d'arròs. A. FURIÓ, *Camperols del País Valencià...*, p. 142.

arrendada el 1480 per Saat Sabe de Benifit, al Comtat, l'integraven un molí fariner i un colomer, a més de la mateixa casa.¹⁵ L'alqueria de Cabrafic, al terme de Busot, ocupava uns 400 m² distribuïts en diverses dependències. Comptava amb una torre d'origen islàmic amb dues altures, que servia de porta d'accés a la resta d'estances, algunes de les quals tenien un pis superior. Disposava, a més, d'un corral i d'un pou propi i és ben probable que hi haguera també celler i almàssera, donat les dimensions de l'habitable.¹⁶

Amb tot, val a dir que coneguem una mica millor la casa integrada al nucli de poblament que no l'habitatge aïllat, encara que tampoc ací les descripcions interiors són massa freqüents. Sobre una mostra de 57 inventaris de béns, només en divuit d'ells els notaris tingueren la cura de detallar les diferents estances, el que representa el 31% dels casos. Les cases que comptaven amb més subdivisions tenien una desena d'espais diferenciats, quatre d'elles, mentre que les que menys, únicament disposaven de quatre estances, això és, a més de l'entrada i la cambra principal, la cuina i el corral, una estança que està absent en els habitatges més modestos.

La casa dels notables rurals valencians es vertebra a través d'un corredor que comunica l'exterior amb el corral o pati i l'estable on es troben els animals de treball i l'aviram. Sobre aquest eix es disposen la resta d'estances, començant per l'entrada, que ocupa tota l'amplada que té el corredor.¹⁷ En aquest espai es disposen tota mena d'objectes: eines del camp, canyissos per als cucs de seda, armes velles i el mobiliari per a la col·lació en cas de no disposar de menjador. Pel corredor s'accedeix a la resta d'estances entre els que sobresurt el «palau major». Ací és on dorm el matrimoni però també on es guardaven els béns més preuats de la família: escriptures, nòmines de deutors, cafissos de grans, gerres de vi, joies i diners, a més de les robes pròpies i les de vestir el llit.¹⁸ En alguns casos, aquesta cambra principal es troba situada en un pis superior, juntament amb alguna estança subsidiària. Amb tot, val a dir que la presència

¹⁵ ACCV, *Protocols*, n. 23.805 (1480, gener, 27).

¹⁶ Almenys a les darreries dels anys 60 i principis dels 70 estava en mans de Bernat Jover, un llaurador benestant resident a Cocentaina. *Idem*, n. 23.801 (1472, octubre, 1). Òbviament, aquesta capacitat d'autoabastiment dels habitatges dispersos fou un fet general arreu d'Europa. S. MAZZI I S. RAVEGGI, *Gli uomini...*, p. 66.

¹⁷ Cf. croquis

¹⁸ Així, per exemple, Joan Marcó guardava ací tres cofres: un amb diverses objectes d'argent, un altre on hi havia 2.384 s. en moneda i finalment «en l'altre cofre foren atrobats diverses contractes de censals en ses públiques formes». Cf. croquis.

d'un segon pis no sembla ser un fet massa habitual: dels 57 inventaris només dos d'ells, el de Joan Pla de Gandia i Ferrando Fortuny de Quart, esmenten específicament la seua existència.¹⁹ A casa de Pere Sentaularí es fa referència a una «cambra damunt lo portal» però tant per la seua ubicació com pel nombre i el tipus d'objectes que s'hi troben —41 canyissos per als cucs de fer seda i uns feixos d'espart— i la presència d'una «escala de quatre escalons» sembla que devia tractar-se d'un altell i no d'un pis superior pròpiament dit. A casa de Guillem Coll és possible que existirà també una segona planta amb els canyissos però, en tot cas, devia tractar-se d'un espai reduït.²⁰

Més que aquesta edificació en altura, el que marcava la preeminència social era l'existència del menjador com a àmbit diferenciat de la cuina, una especialització dels espais domèstics que encara al segle XV era una raresa entre la població rural.²¹ Aquesta separació esta present en tres de les divuit cases que s'especifiquen les estances. La resta devien fer les seues col·lacions bé en la mateixa cuina bé en l'entrada de la casa.²² El menjador acull el bo i millor de la casa: la taula gran i la vaixel·la decorada a l'estil de Màlaga, per bé que pràcticament tota procedia de Manises. Aquesta no destaca només per la seua qualitat sinó també per la quantitat i la funció específica de cada objecte. Joan Miquel, de Torrent, compta amb tres dotzenes d'escudelles, huit plats «de talla comuna» i tres grans, tot de terra de Manises. Igualment amb la utilització d'ampolles i

¹⁹ A l'inventari dels béns de Joan Pla s'esmenta «la cambreta que stà al mig de l'escala». En el cas de Ferrando Fortuny, diu el document: «Ítem, en la cambra dalt que és en la entrada a mà esquerra com hom entra de la mateixa casa». Respectivament, AHN, *Noblezza*, Osuna, llig. 1.310, n° 1 (1406, març, 12) i ACCV, *Protocols*, n. 23.830 (1466, gener, 15). A Catarroja, les dades que disposem corresponen a cases modestes, però totes elles tenien únicament una planta. S. VERCHER, *Casa, família i comunitat veïnal...*, p. 36-40. A Castelló de la Plana, la casa de Joan Miró, el patrimoni dels quals s'estimava en uns 8.125 s., comptava amb una desena d'estances però no hi havia cap planta superior. P. VICIANO, *Regir la cosa pública...*, p. 103-107. A Mallorca, les cases pageses eren d'una única planta, la major part d'elles només amb tres estances diferenciades, entrada, cuina i cambra. M. BARCELÓ I CRESPI, *Elements materials de la vida quotidiana a la Mallorca baixmedieval (part forana)* (Palma de Mallorca, 1994), p. 17.

²⁰ A. FURIÓ, *Camperols del País Valencià...*, p. 142-144.

²¹ P. BENITO I MONCLÚS, «Casa rural y niveles de vida en el entorno de Barcelona a fines de la Edad Media», a A. Furió i F. Garcia-Oliver (eds.), *Pautas de consum i nivells de vida al món rural medieval* (València, e.p.), consultat en xarxa www.uv.es/consum/benito.pdf

²² Així, per exemple, l'habitatge de Joan Marcó, que disposava del seu propi celler i d'una cambra que feia les funcions de botiga per a vendre els productes agrícoles, no comptava amb menjador. Com els llauradors més modestos, Joan devia fer la col·lació a l'entrada o en la cuina de la casa. Cf. croquis

copos de vidre aquests notables rurals emulen les pautes de consum dels grups benestants de la ciutat.²³

La cuina està present en totes les cases com espai diferenciat de la resta.²⁴ Això permetia disposar d'una estança assignada als servidors, mossos i esclaus a l'hora dels menjars. Al mateix temps, posa de manifest una major preocupació per la qüestió culinària que quedava reflectida també en la possessió d'un ampli ventall d'utensilis per a cuinar.²⁵ Així, a més dels atuells habituals, com la vaixella, la paella i els ferros per al foc, trobem d'altres que remetent a formes específiques de preparar i condimentar els aliments: ratlladors de formatge, morters de pedra, asts i giradores per a rostir, calderes de fang i cassoles d'aram per a guisar. La disponibilitat dels cereals, particularment del forment, quedava reflectida en tot una sèrie d'utensilis que es feien servir en l'elaboració de pans i masses: sedassos per a la farina, pasteres, i posts de portar el pa.

El celler, al contrari que la cuina, té una difusió més limitada. Està present en únicament sis dels habitatges, que a més de les gerres «vinaderes» allotja tota classe d'objectes. Pel que fa al corral i l'estable, els documentem en sis dels casos igualment. Només la casa de Joan Pla de Gandia, l'única que recull l'inventari dels seus béns, mancava de corral i, de fet, els animals de treball són enregistrats «fora la dita casa». Pel que fa als horts adjacents a l'habitatge tan sols s'esmenten en dues ocasions, encara que devien ser-ne més els habitatges que en disposaven ja que l'hort complia una funció essencial en el complement alimentari de fruites i hortalisses i dipòsit de les deixalles domèstic per a la confecció d'adobs. Més que no els inventaris de béns, són els registres de la cort del justícia els que palesen la seua existència generalitzada.

Quin preu podia tenir les cases dels notables rurals? Sens dubte, el context local així com les seues pròpies característiques –ubicació, dimensions i estat de conservació serien les més importants– jugava un paper important a l'hora de

²³ A casa de Pere Benavent registren «X peces de vidre, entre grans e xiques», la concentració més elevada entre els inventaris documentats. AMAlc, *Protocol*, n. 1.318 (1476, desembre, 7).

²⁴ No deuríem pensar que la presència de les cuines com a espai diferenciat de la resta de la casa era un fet general al camp valencià baixmedieval. Així, per exemple, la casa de Bernat Coll, un camperol mitjà de Castelló de la Plana, per exemple, només comptava amb l'entrada, un únic dormitori, un pati, el celler i el corral però no s'esmenta la cuina. P. VICIANO, *Regir la cosa pública...*, p. 104.

²⁵ En aquest sentit, García Marsilla ha assenyalat la importància de la cuina i dels utensilis culinàries com a bon indicador de la posició social. J. V. GARCÍA MARSILLA, *La jerarquía de la mesa...*, p. 154-169.

determinar el valor de l'immoble.²⁶ A Cocentaina, les cases dels prohoms se situaven al voltant dels 1.500 i els 2.000 s. però podien arribar a costar 5.000 s.²⁷ Amb tot, eren les necessitats de cada etapa del cicle familiar les que condicionaven, poc o molt, les dimensions de l'habitatge. Així, arran del seu matrimoni, Joan Sanç rebé del seu pare una casa a Cocentaina estimada en 2.000 s. En canvi, la vídua del seu germà Ramon, Caterina, vivia gairebé per les mateixes dates en un habitatge que fou venut per un preu sensiblement inferior, 600 s.²⁸ En els nuclis més petits com Oliva, Llutxent o Penàguila, els preus eren més moderats, entre els 600 i els 1.000 s. i només de forma puntual arribaven als 2.000 s.²⁹

Pel que respecta als espais domèstics dels prohoms musulmans, l'inventari dels béns de Fuceí Abdulcarim, aladí d'Hug de Cardona a les terres de l'horta de Gandia, presenta un habitatge sense divisions internes, la qual cosa sembla ser que era un fet habitual.³⁰ Entre el moblatge trobem un únic llit amb «dos matalassos en lo lit, plens de llana» i encara un altre de llana, només un «banch larch pintat, nou» perquè el que abunden són els coixins «de seure» al voltant de la «tauleta morisca», un arquibanc i «una gran caixa de Barcelona». Entre la vestimenta, el notari assenyala «camisa de fil ab listes de seda vermell e blanch, bella e nova». En efecte, tant en la confecció dels coixins com de les robes de vestir, la seda és el material gairebé omnipresent. Els atuells de la cuina trobem paelles, calderes i calderons, a més d'un morter de coure i un ratllador. La vaixela la integren una desena de plats i altres tantes escudelles. També hi havia quatre ampolles de vidre i tres gerres. Un fes, dos llegons i una aixada integren l'instrumental agrícola que Fuceí guarda a casa seua. El completa un calastó de ferro per a pesar. L'armament es limitava a una ballesta, una llança i un dall. Les finestres estaven protegides amb «draps de paret» que hi havia per tota l'estança. En definitiva, la imatge que transmet el document és, com en el cas dels prohoms cristians, un interior

²⁶ J. V. GARCIA MARSILLA, «Valorar el precio de las viviendas. Poder municipal y mercado inmobiliario en la Valencia medieval» a C. Denjean i L. Feller (ed.), *Expertise et valeur des choses au Moyen Âge. Le besoin d'expertise* (Madrid, 2013), p. 139-152.

²⁷ ARV, *Protocols*, 1.795 (1473, desembre, 23), AMC, *Protocols*, (1476, març, 21), ACCV, *Protocols*, n. 24.813 (1426, octubre, 21), *idem*, 23.818 (1495, abril, 3).

²⁸ Respectivament cf. *idem*, n. 23.806 (1481, octubre, 28) i n. 23.818 (1495, agost, 22).

²⁹ *Idem*, n. 20.453 (1490, octubre, 25), n. 23.813 (1488, abril, 18), APP, *Protocols*, n. 235 (1492, gener, 25), *idem*, n. 236 (1493, maig, 10).

³⁰ Cf. la síntesi de Pau VICIANO, *Els peus que calciguen...*, p. 118-120.

domèstic poblat d'objectes diversos. Però més important que el nombre d'atifells és la seua qualitat. Al parer del notari que enregistrà l'inventari, Joan Llorca, només hi havia quatre peces sotils o esquinçades però fins a tretze de noves.³¹

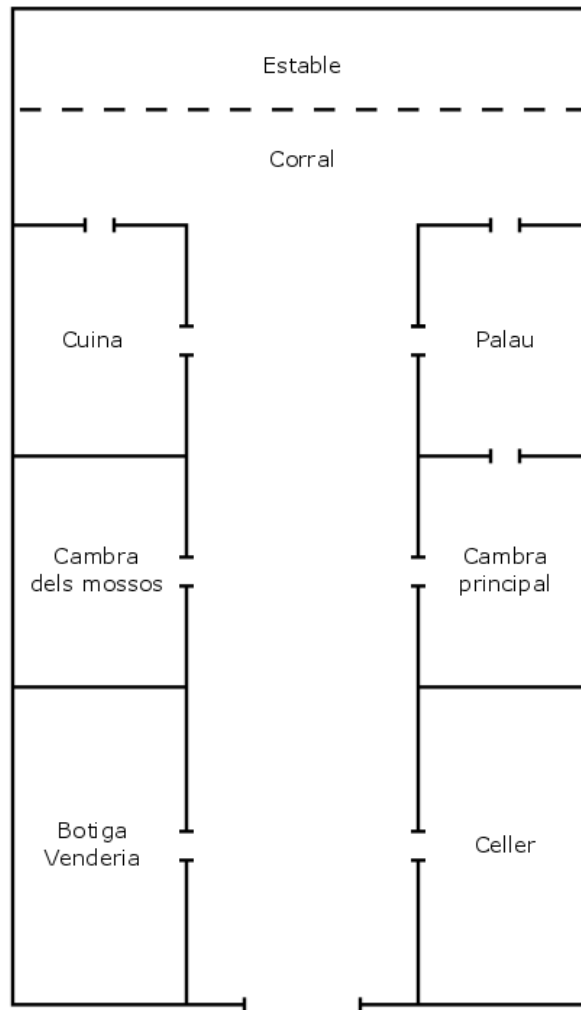

Fig. 7 :: *Planta de la casa de Joan Marcó de Montcada*

³¹ Apèndix documental n. 10.

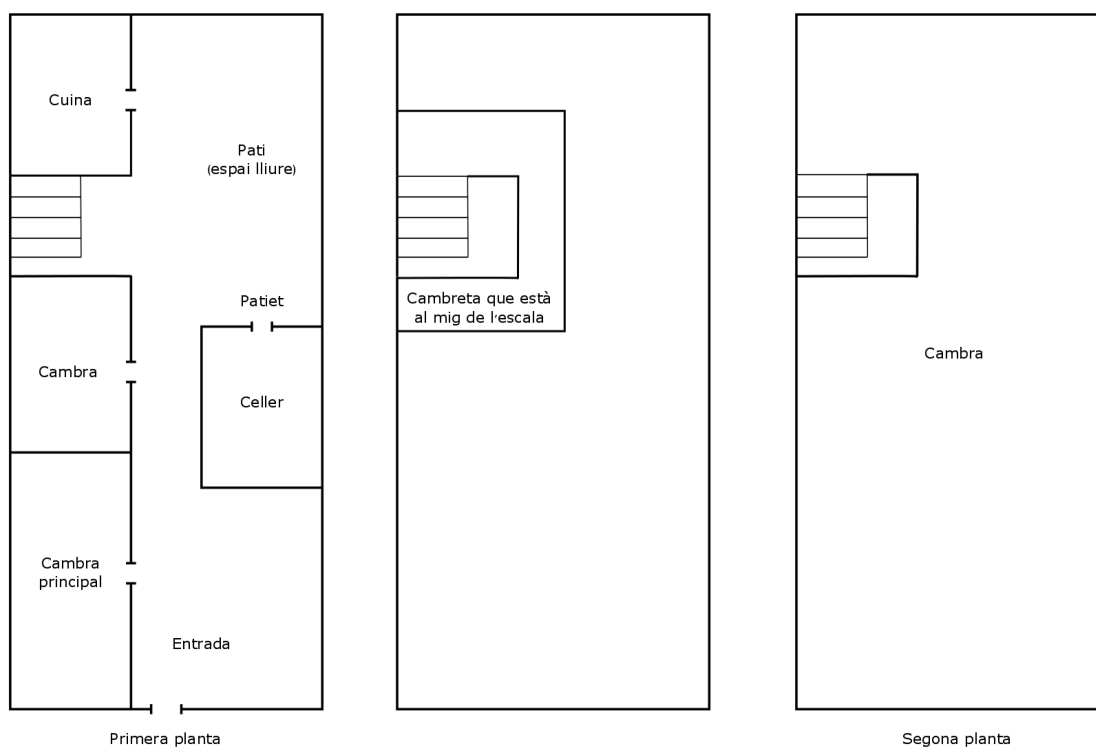

Fig. 8: *Planta de la casa de Joan Pla de Gandia*

Joies i diners

Un dels millors exponents de la riquesa dels notables rurals és la presència entre els seus béns d'objectes sumptuaris, joies i monedes amb metall preciós. El valor econòmic, però també el personal, en justifica la custòdia a la cambra principal de l'habitatge, juntament amb els documents de compravenda de terres entre d'altres béns preuats.³² El creixement de la demanda d'aquests productes no només per part de la pagesia benestant sinó sobretot dels sectors acomodats de la ciutat quedà reflectit en el desenvolupament d'una literatura normativa a propòsit de la confecció, venda i ús d'aquestes robes i joies, com succeí en el cas de la ciutat de València. Hom podria considerar la cura de la imatge externa com una despesa prescindible, però en el cas dels prohoms locals més que un luxe és una necessitat. I això perquè, a través de la

³² Per exemple, Joan Miquel de Torrent guardava a la cambra on dormia «una caixa davant el lit de pi dins la qual foren atrobats: noranta sis reals d'argent. Ítem, d'altra part XXXXV sous, tres diners en diners menuts. Ítem, hun excel·lent en or». ACCV, *Protocols*, n. 24.077 (1479, juny, 18).

indumentària i dels ornaments personals, exhibeixen la seua riquesa i la seua posició al si de la comunitat al llarg de tots els dies de l'any, i de forma particular en les diverses festivitats que assenyalen el calendari cívico-religiós. Cal afegir que la durabilitat i el valor intrínsec dels materials preciosos al llarg del temps fa d'aquestes peces vertaderes inversions. Per això mateix, a més d'exterioritzar l'èxit econòmic, els productes sumptuaris serveixen també com una forma d'estalvi a llarg termini, susceptibles de ser empenyorats, si les circumstàncies ho requereixen, o d'integrar-se, junt a altres béns, en el dot de les filles. Així les coses, de vegades, abans que renovar qualsevol de les eines «sotils» del camp o incrementar les seues inversions creditícies, elegeixen esmerçar els rèdits del seu treball en l'adquisició de joies, per a la qual cosa es desplacen a la ciutat on observen els models sobre els quals mirar-se i les tendències que imitar. Les compres superen fàcilment el centenar de sous, la qual cosa reflecteix la importància que atorgaven a aquestes peces. Les adquisicions es feien no tant a través d'argenteres sinó més bé a les botigues, raó per la qual no sembla arriscat pensar que foren objectes, majoritàriament, de segona mà.³³ Només quan es tractava d'encàrrecs concrets es recorria als serveis d'un argenter professional.³⁴

Sobre una mostra de 57 inventaris de béns, el 43% disposava d'alguna mena de joia. Amb tot, és ben probable que el percentatge fora major ja que aquest tipus de béns resultava fàcilment ocultable per la seua vàlua i les reduïdes dimensions o que haguessen estat prèviament lliurades pel difunt a un membre concret de la parentela. Així, per exemple, en el darrer testament que redactà la dona d'Arnau Salelles d'Oliva deixà a la seua neta «una correja de argent e una botonadora de perles que la dita filla

³³ En aquest com en altres vessants del consum, el pas per la ciutat resultava indefugible, bé a la vila més propera o bé a una de les grans urbs del país. Els llauradors del Comtat sovintejaven la tenda de Ferrando d'Andújar, a Cocentaina, a fi d'assortir-se de joies: el 1471 Martí Sanç hi esmerçà 227 s. 6 d. en «*certis joyes quas sibi emit pro sponsa fillii illius*». Un any després era Joan Vidal de Planes el que reconeixia deure-li 130 s. «de certes joyes que de aquell havia comprat». Genís Pertusa i Joan Paià, de Castalla, reconeixien deure al botiguer de Xàtiva Joan Sanç 60 s. «*restantes ad solvendum maiori quantitate ratione et pretio certarum iocalium sive joies*». Igualment, dos llauradors de l'Horta de Xàtiva, esmerçaren 103 s. per «*certis iocalibus auri et argenti, quas a botiga recipimus in diebus proxime lapsis*» que adquiriren de Lluís Nadal, també a la mateixa ciutat. *Idem*, n. 23.801 (1472, març, 5 i octubre, 15) i n. 23.809 (1484, març, 9).

³⁴ Joan Antic encarregà a l'argenter de València Joan Sorio dues copes per als seus germans Pere i Nicolau, tots dos llauradors com els pares. Es tractava de «*duas cupas sive taceas argenti marquati de auratas ad rationem sex librarum pro quolibet march, que cupe erant, videlicet, cupa vestri, dicti Petri Antich, erant pensi X unciarum, et cupa vestri, dicti Nicholau Antich, erant pensi unius march et unius quarta*» per les que pagà un total de 319 s. *Idem*, n. 23.715 (1446, maig, 4).

mia me lexà en son darrer testament». ³⁵ A grans trets, la meitat de les peces documentades als inventaris de béns poden ser agrupades com a vaixel·la -copes i culleres, essencialment- mentre que la resta correspondria a objectes de l'ornament personal com corretges o capells. Si hi ha un producte de luxe que sobresurt a les cases de l'elit rural és, sens dubte, la plata. La major part de les joies, tant d'ells com sobretot les d'elles, i de les vaixel·les de luxe estan confeccionades amb aquest metall. L'or, en canvi, té una presència marginal, que es limita als capells i cadenes i arracades, que les hi havia tant en un metall com en un altre. Aquest desequilibri sembla que es deu a una preferència per l'argent més que no a la incapacitat econòmica de poder adquirir objectes confeccionats amb or. I és que el valor de l'argent no farà sinó créixer al llarg del segle XV en bona mesura degut al progressiu exhauriment de les mines arreu de l'Occident medieval i les successives devaluacions monetàries als països limítrofs de la Corona d'Aragó. ³⁶

En què consisteixen les joies dels notables locals? El conjunt de peces d'argent que, en general, disposaven les famílies era d'una corretja per a ells i per a elles un capell de fil d'or i un paternòster, a més d'alguna peça de la vaixel·la. En efecte, el principal ornament masculí a l'edat mitjana al País Valencià i arreu de la Corona d'Aragó era la corretja amb el cap i la sivella d'argent. Es confeccionava amb una peça de cuir per bé que de vegades, les que menys, en documentem «de seda». ³⁷ Sobre aquest «parche», com el denomina la documentació, es disposen els platons, el nombre dels quals varia segons els casos en funció de la seua grandària. ³⁸ Així, trobem exemplars amb 200 platons, que devien ser certament petits, mentre que hi ha d'altres amb tan sols 6 peces, de major dimensions. En alguns casos apareixen daurats o recoberts de seda però

³⁵ *Idem*, n. 24.915 (1427, agost, 16).

³⁶ P. SPUFFORD, *Dinero y moneda en la Europa medieval* (Barcelona, 1991), p. 441-443.

³⁷ És probable, tot i la descripció de que es fa servir que les corretges anomenades «de seda» es confeccionaren igualment amb una base de cuir, folrada, això sí, de seda. Del contrari, resulta difícil que aquest teixit delicat poguera sostenir el pes de la sivella i la resta de la decoració que l'acompanyava. Guillem Astruc posseïa «una correja d'argent ab parche blau de seda ab platons redons daurats e ab cap e civella».

³⁸ Existia una altra corretja confeccionada amb «guarnides de lautó ho de stany o de qualsevol metall [que] eren profitoses a la gent popular». Els jurats de València establiren que «nenguna correja no sia guarnida d'argent, exceptat correja de seda, la qual sia feita tota de seda o de qualsevol cuyr». La seua resolució, com veiem, tingué un escàs èxit ja que no sols les de seda sinó també les de cuir continuaren guarnint-se amb argent. A. FURIÓ I F. GARCIA-OLIVER (eds.), *Llibre d'establiments i ordinacions...*, doc. n. 306. A més, Cf. docs. n. 49, 85, 232, 306, 477 i 478.

majoritàriament són peces d'argent sense cap altre artifici.³⁹ Tots aquests aspectes incidien en el preu final de la corretja encara que el factor fonamental era la quantitat de material preciós amb què comptava i si es tractava d'una adquisició de bell nou o a través del mercat de segona mà. Així, les corretges usades, segons el seu estat de conservació, podien estar al voltant dels 30 s. però les peces de bell nou superaven amb escreix aquest preu.⁴⁰ Més rarament es documenten altres peces d'orfebreria en mans masculines com ara els anells o armes profusament decorades que penjaven de les esmentades corretges.⁴¹

L'adreç femení era molt més divers: capells de fil d'or, cadenetes, arracades, collars de perles i paternòsters entre d'altres ornaments. Així, per exemple, «les joyes de na Damiata, [dona de Jaume Alventosa, eren] les següents: ítem, un cadenó d'argent daurat de pes [eb]. Ítem, hun capell d'or de hun punt de pes. Ítem, una clocheta ab guarniment d'or. Ítem, tres draps de cap de seda e cotó, tot en una capça».⁴² A aquest conjunt caldria afegir les arracades, gairebé sempre d'argent i guardades dins d'una «capceta».⁴³ La presència d'arracades és escassa, no sols per la seua vàlua sinó també per una raó estètica. Com que a l'edat mitjana predominaven els tocats i els pentinats que ocultaven les orelles, la utilització d'aquesta joia era menor. En canvi, són els paternòsters i els capells els complements que més llueixen les dones de la pagesia benestants. Els capells

³⁹ Bartomeu d'Alapont comptava amb «una correga d'argent ab platons [...] daurats e blancs *salvo* un plató».

⁴⁰ Pere Benet, llaurador de les Coves de Vinromà, aprofitant la seua estada a València adquirí de l'argenter Guillem de Montserrat una «*corregem argenti deaurato cum suis capite et civella, et cum octo platons magnis et quatuor parvus, lo parche bruyellat de seda diversorum colorum, ponderis XVIII unciarum hun quart e mig, ad rationem sexdecim solidorum monete regalium Valentie pro qualibet unça, que sumam capunt XIII libris, tredecim solidorum*». *Idem*, n. 865 (1443, octubre, 1). Poc o no res devia semblar-se aquesta corretja a la d'un altre llaurador, Miquel Morellà, la qual fou venuda a un argenter per 29 s. Esmentat per J. V. GARCÍA MARSILLA, «La vida de las cosas»...

⁴¹ L'esmentat Miquel Morellà, a més de la corretja, comptava amb tres anells d'or amb pedres encastades que foren venuts finalment per 18 s. Completava el seu conjunt orfebre algunes perles per valor de 40 s. i una cullera petita d'argent.

⁴² Aquest adreç contrasta prou amb l'escassetesa assenyalada per Pere Benito en el seu estudi del camp barceloní, on el conjunt orfebre més estens només l'integraven 6 culleres d'argent. P. BENITO I MONCLÚS, «Casa rural y niveles de vida...».

⁴³ Els llauradors Joan Vilaplana i Miquel Ferri posseïen cada un d'ells un parell d'arracades cadascun i en ambdós casos són d'argent. Sens dubte, devien tractar-se de peces femenines ja que les arracades masculines eren propis dels marginats de la societat cristiana local: joglars, mariners i musulmans. Per exemple, Bartomeu Miquel, un llaurador de Xàtiva, posseïa una arracada masculina que havia estat empenyorada per un camperol musulmà. F. APARISI, «Elites rurales y el consumo de objetos...», pp. 269-281.

és l'única peça que apareix reiteradament confeccionada amb d'or mentre que els paternòsters són elaborats amb corall, en diverses formes i grandàries.⁴⁴ També són relativament habituals les cadenetes de les quals penja una petita creu.⁴⁵ A més de les peces esmentades, també documentem les “cloqueres”, que devien ser petites campanetes que penjaven d'una cadeneta d'argent o d'or al coll.⁴⁶ Un altre complement rarament present als inventaris és la bossa de seda per portar allò que estimaren oportú.⁴⁷

Les inversions en orfèbreria les completaven els objectes de vaixel·la. Gairebé el 66% de les peces corresponen a culleretes mentre que la resta són tasses, copes i anaps.⁴⁸ Les variants en la forma d'aquests recipients eren infinites però no era estrany que, almenys a la part interior, estiguessen sobredaurats.⁴⁹ El valor econòmic però també sentimental que podia atorgar-se a tota aquesta orfèbreria i vaixel·la de luxe explica perquè estan presents en els testaments en forma de llegat a un membre de la família pel qual el testador sentia un especial afecte.⁵⁰ Però més enllà del valor sentimental, quina era la inversió real en aquesta mena d'objectes? Tot i que siga de caire hipotètic, en aquells casos que sabem el pes de l'objecte, podem fer una aproximació a partir d'una de l'equivalència donada a l'inventari dels béns de Joan Esteve on una onça d'argent era valorada en 14 s. 1 d. pels volts de l'octubre de 1449.⁵¹ Així, només les 3 peces d'argent que posseïa Joan Marcó podien tenir un preu en el mercat de segona mà

⁴⁴ Jaume Agustí en posseïa dos: «Ítem, uns paternostres de coral de sort migana que podien pesar tres onces. Ítem, altre rast de paternòsters de corals menuts de pes de dues onces poch més o menys». També els hi havia que combinaven el corall amb una altra gemma com l'atzabeja. Aquest devia ser el cas del paternòster de Bartomeu d'Alapont, que comptava amb un «negre e vermell».

⁴⁵ A casa Pere Tormo el notari enregistra «hun cadenonet d'argent daurat ab una creueta d'argent».

⁴⁶ La dona de Jaume Alventosa posseïa «una clocheta ab guarniment d'or». A casa de Pere Verdú també se'n documenta «una clochera tenada ab argenteria vella.» Verdú posseïa, a més, «un ganboxet ab argenteria» i «set palms de argenteria».

⁴⁷ A l'inventari d'Arnau Fitor únicament.

⁴⁸ Més rar era el «saler d'argent redó, tot blanch, que pesa sis onces» de Joan Marcó.

⁴⁹ Com, per exemple, la de Miquel Segura: «Ítem, una taça d'argent daurada dins, de pes de I march poch més o menys».

⁵⁰ Gostança, muller de Bernat Margarit d'Alcoi, disposava al seu testament que foren lliurades a la seua filla «totes les mies joyes de cap, coll e pits axí de or, argent com de seda».

⁵¹ Amb tot és un preu lleugerament més moderat si el comparem amb la compravenda protagonitzada per Pere Benet anteriorment esmentada.

aproximadament d'uns 535 s., als quals encara restaria afegir el valor de tres culleretes, el que superava amb escreix el preu d'un rossí de les millors condicions.

Quadre 14: *Valor aproximat de les peces d'argent documentades*

| <i>Any</i> | <i>Individu</i> | <i>Objectes</i> | <i>Pes</i> | <i>Valor</i> | |
|------------|--------------------|-----------------|------------|--------------|-------------|
| 1381 | Pere Dalmau | 1 tassa | 8 unces | 112 s. 8 d. | |
| 1391 | Miquel Segura | 1 tassa | 8 unces | 112 s. 8 d. | |
| 1412 | Bartomeu d'Alapont | 1 copa | 8 unces | 112 s. 8 d. | 225 s. 4 d. |
| | | 1 tassa | 8 unces | 112 s. 8 d. | |
| 1428 | Jaume Agustí | 1 copa | 6 unces | 84 s. 6 d. | 126 s. 9 d. |
| | | 1 ànap | 3 unces | 42 s. 3 d. | |
| 1428 | Domingo Garcia | 1 copa | 7 unces | 98 s. 7 d. | |
| 1449 | Joan Esteve | 1 tassa | 8 unces | 112 s. 8 d. | |
| 1476 | Joan Marcó | 1 terraté | 20 unces | 281 s. 8 d. | 535 s. 2 d. |
| | | 1 copa | 12 unces | 169 s. | |
| | | 1 saler | 6 unces | 84 s. 6 d. | |

De les joies entre els prohoms musulmans no tenim més que referències indirectes. L'alfaquí de Benilloba sembla ser que habitualment anava amb un «anell de dobla» perquè, en veure'l el justícia pels carrers de la vila, no dubtà en empenyorar-li'l «per rahon de la obra de la font de la vila». L'oficial musulmà protestà davant els jurats de València, senyors de Penàguila, que a la fi manaren «restituir al dit moro lo dit anell». ⁵² Ubaydal Aboamís, adquirí d'Antoni Sanç, tots dos de Cocentaina, joies per valor de 180 s. ⁵³ El 1481 Azmet Abenzarcó carregà un violari a Isabel Calataiud de 40 s. anuals per 240 s. I «per securitat del dit violari mes en poder de la dita na Ysabel hun parell de

⁵² AMV, g3-12 f. 222v.

⁵³ AMCoc, *Protocolos*, n. 39 (1479, juliol, 31).

manilles d'or antigues, cascuna de sa manera, la una scalabada enmig hun poch e l'altra ab cinch grans d'or entre aquells dos grans de adzebega». ⁵⁴

Aquest interès pels metalls preciosos és el que devia d'empènyer els prohoms del camp a la concentració de monedes d'argent i d'or. ⁵⁵ Com en el cas de les joies, també el numerari de més valor servia com una mena de dipòsit susceptible de ser venut en un moment donat. Donat el seu mateix valor intrínsec, l'acumulació o de vegades la simple disposició de moneda comptant es converteix en una mostra d'un posició econòmica solvent i alhora un reflex de la intensitat de les activitats econòmiques del qui les posseeix. ⁵⁶ Les quantitats oscil·len entre els 110 s. el llaurador de Gandia Arnau Fitor i els més de 10.000 s. que es trobaren, amagats, a casa d'Ali Gehini de la Foietta, a prop d'Alberic. Llevat d'aquest cas força espectacular, la quantia més elevada fou enregistrat a casa de Joan Marcó de Montcada, concretament hi havia 2.384 s. ⁵⁷

Pel que fa al valor, la major part són reals d'argent i florins i, en menor mesura, timbres i monedes de billó. En alguns casos, s'enregistren també monedes estrangeres, fonamentalment dobles castelleses. ⁵⁸ Per això mateix, la possessió d'aquestes peces foranes evidencia que la finalitat d'aquesta acumulació no era tant la disponibilitat de liquiditat com sobretot l'estalvi i la captació del metall preciós de les monedes. Tot i que

⁵⁴ L'atzabeja (de l'àrab *az-zabāga*) és una varietat de lignit de color negre, llustrós, molt compacte. ACCV, *Protocolos*, n. 23.806 (1481, novembre, 14).

⁵⁵ Aquesta no era una estratègia exclusiva dels notables rurals valencians. A la *campiña* sevillana, Catalina Fernández, conservava a casa seua, 60 ducats d'or. A Mallorca, de vint-i-vuit inventaris només a dues cases foren trobats reserves monetàries. Concretament, en el cas de Pere Reus es trobaren 1 ducat en or i 10 s. en moneda, i a casa de Bartomeu Bonet, amagats en una taleca, 710 s. 4 d. Cf. per a Sevilla, M. BORRERO, *Mundo rural y vida campesina en la Andalucía medieval* (Granada, 2003), p. 20-21. Per a Mallorca, M. BARCELÓ, *Elements materials de la vida quotidiana...*, p. 47.

⁵⁶ A més dels inventaris, també els testaments revelen l'existència d'aquestes reserves de moneda. Entre les seues darreres voluntats, Joan Guerau va demanar que se li entregara al nebot «altres XXVII lliures dels dinés que ara són en casa». ref

⁵⁷ El fet que Ali Gehini tingués amagada una suma de diners tan elevada és un bona mostra de les inseguretats i desconfiances que devien sentir les elits rurals musulmanes entre la població cristiana. A nivell comparatiu, un mercader de Castelló de la Plana tenia a casa seua 100 s. en reals de plata. P. VICIANO, *Regir la cosa pública...*, p. 107.

⁵⁸ En el cas de Pere Moreta de Castelló de la Ribera els 1.420 s. que disposava provenien de «cinch castelleses, dos florins d'or e VI timbres tot lo altre reals e menuts foren atrobats per lo notari deíus scrits present lo dit en Jover e los testimonis deíus scrits setanta-huna lliures reals de València en la forma sobredita».

la presència del numerari d'argent era aclaparadora fa la impressió que el d'or devia estar més estès del que succeïa a altres territoris europeus.⁵⁹

Quadre 15: *Monedes documentades i el seu valor en sous*

| <i>Individu</i> | <i>Total en ss</i> | <i>Monedes</i> |
|--------------------|--------------------|--|
| Joan Marcó | 2.384 s. | «en diners menuts, vint e huyt lliures reals (...) en l'altre sach o almatraqua foren atrobats noranta-una lliura quatre sous» |
| Pere Moreta | 1.420 s. | «cinch castellanes, dos florins d'or e VI timbres tot lo altre reals e menuts foren atrobats per lo notari deiús scrits present lo dit en Jover e los testimoni deiús scrits setanta huna lliures reals de València en la forma sobredita» |
| Alamany Torra | 969 s. | «quaranta huyt lliures, VIII sous que foren trobats en casa dies després del òbit del defunct, los quals manifestà la muller de aquell» |
| Jaume Miralles | 660 s. | «atrobaren en lo alberch dels dits defuncts, en dinés comptants, trenta-tres lliures de moneda reals de València» |
| Jaume Agustí | 360 s. | «atrobam en una caixa dihuyt lliures en reals d'argent de València» |
| Miquel Segura | 240 s. | «foren atrobats après mort del dit diffunt en diners XII lliures de reals» |
| Joan Miquel | 231 s. 3 d. | «una caixa davant el lit de pi dins la qual foren atrobats: noranta sis reals d'argent. Ítem, d'altra part XXXXV sous, tres dinés en dinés menuts. Ítem, hun excel lent en or» |
| Joan Massana | | «en diners, una castellana d'or, e set reals» |
| Jaume Soler | | «sis castellanes e tres ducats d'or e set diners menuts» |
| Arnau Fitor | 150 s. | «cent cinquanta sous en diners» |
| Miquel Garcia | 110 s. | «onze timbres los quals deu en Johan Carbonell, vehí de Godaçuar» |
| Pere Tormo | | «dos “almatraques”, una dins l'altra, en la una de les quals foren atrobats sis reals, cinc castellans e hun valencià, nou» |
| Bartomeu d'Alapont | 18 d. | «un croat d'argent» |

⁵⁹ N. MAYHEW, «Money in the late medieval countryside...», p. 5-26. G. CHERUBINI, «La moneta in ambiente...», a *Idem*, pp. 79-86.

Armes

A l'interior de les cases la pagesia medieval valenciana no resulta estrany documentar la presència d'armes, tampoc entre les famílies benestants. No podem obviar que en la societat medieval la violència era el mitjà per a la defensa de l'honorabilitat de l'individu i del llinatge.⁶⁰ Entre els prohoms, a més, les discrepàncies polítiques a la Casa de la Vila podien tenir la seua continuació al carrer a mitjançant lluites de bàndols. Ara bé, la presència d'armes no es justifica únicament per la resolució violenta dels conflictes sinó que també estaven presents en les celebracions populars com ara els concursos de tir amb ballesta i encara hi havia d'altres que, donat el seu estat de conservació, tingueren una finalitat més aviat ornamental que no pràctica. Els usos, per tant, no foren els mateixos per a tot l'armament.

Sobre un total de 57 inventaris, 31 posseeixen d'alguna mena d'armament. La seua distribució, però, no és equitativa ja que la meitat d'aquests disposa del 70% de les peces documentades. Tampoc tots els exemplars són iguals de contundents ni es troben en el mateix estat de conservació. El que sí resulta habitual és la seua localització a l'entrada de la casa, per a un accés ràpid si la situació ho requereix, però sobretot amb un fi decoratiu i simbòlic. Pel que fa al tipus d'armament, s'observa un fort desequilibri entre l'armament ofensiu, molt més profús, i el defensiu, que en molts llars és inexistent.⁶¹ L'equipament bàsic està integrat per l'espasa, de la qual els notaris solen oferir alguna descripció, el broquer o l'adarga i la llança.⁶² Justament són les llances l'arma més nombrosa però sembla ser un miratge ja que aquestes solien formar conjunts de tres unitats integrades en un únic llancer. La diversitat de tipologies que hi havia queda reflectida en la nomenclatura amb què les inventarien els notaris: la llança

⁶⁰ A. GURIEVICH, *Las categorías de la cultura...*, p. 37.

⁶¹ El cas de Guillem Coll de Sueca és una clara excepció ja que entre el seu armament només figura una ballesta i tres llances com a armes ofensius. En canvi, les peces defensives són molts nombroses: 8 pavesos, 2 adargues, un broquer, una cervellera i, el més interessant i singular, 2 avantbraços, un peto de cuir negre i una celada, pròpia dels homes amb armadura. A. FURIÓ, *Camperols del País Valencià...*, p. 142-143.

⁶² Així, Bartomeu Pujol comptava amb «una spasa ab sa bayna vermella e lo pom redó», a més d'una llança, un pavès francès «ab senyal [i] lo camper negre» i un dall d'arnes.

de Xerès és la més freqüent mentre que d'altres com la verga sardesca o la llança «chelvina», resultaven més singulars.⁶³

Menys difusió tenia un arma especialment letal com la ballesta, possiblement per la destresa que requeria el seu ús. Siga com vulga, està present únicament a vuit dels inventaris. Existien dos models segons el material amb que estiguera confeccionada, «de fust» o «de acer», encara que aquesta darrera era la més habitual. Apareix acompanyada de tots els complements indispensables per al seu ús, les gafes, també anomenat croc, o la tellola per a tensar-la, els «passadors» o «sagetes» i l'aljava, que era l'estoig on aquestes es guardaven.⁶⁴ Pel que fa a l'armament defensiu, el pavès, en tractar-se d'un escut oblong que cobria bona part del cos, sovint el feien servir els ballesters mentre recarregaven l'arma.⁶⁵ El seu ús no era exclusiu de la població cristiana, com bé palesa l'inventari dels béns de Jaume Agustí, entre els quals s'enregistrà un «ab lo senyal d'Alà, sotil». A més del pavès i el broquer, que eren els més nombrosos, també es documenta un altre tipus d'escut, la darga, que tenia forma de cor o, en tot cas, ovalat. El conjunt de peces defensives el completaven la cervellera amb galteres i, més aïlladament, el jupó i el fasset, dues vestimentes encotonades que es portaven sota el peto o la cuirassa, encara que sembla que no necessàriament.⁶⁶ En efecte, en diferents casos es documenta la presència de cuirasses que no van acompanyades de fassets.⁶⁷

L'estat de conservació de bona part de les armes ens anima a pensar la seua utilitat era més bé limitada. En bona lògica, les ballestes serviren per a la caça i els jocs de tir que s'organitzaven en els dies festius, però llances i altres peces devien tenir un ús

⁶³ La verga «sardesca» hi era a casa de Joan Pla mentre que la «lança chelvina» s'hi troba a la de Domingo Villalba.

⁶⁴ Miquel Segura disposava del conjunt complet de «ballesta, vella, ab son croch e l' aljava ab pasadors» A més, posseïa «una spassa ab lo pom e croera niellat, ab lo foure negre» dos broquers i dues llances i, encara, «un faset gros de cotonina del temps antich, vell».

⁶⁵ En alguns casos el notari es refereix com a «pavès francés», la qual cosa fa referència a un model especialment allargat, possiblement copiat del nord de França.

⁶⁶ La funció rotundament bèl·lica d'aquesta indumentària queda palesa en la descripció que fa el notari que inventaria els béns de Domingo Garcia: «un faset antich, de armar, vell».

⁶⁷ Jaume Agustí posseïa «unes cuyraces guarnides de aluda o cuyro blanch ab gocets. Ítem, un mandret. Ítem, uns avantbraços de ferre. Ítem, dos cadenats de ferre. Ítem, una cervellera ab galteres. (...) una caxeta per a tenir arnés». Per la seua part, Miquel Garcia tenia «unes cuyraces verdes» i «un chipó fort o joch de armar».

més aviat ornamental, de vegades fins i tot per exhibir la singularitat del llinatge.⁶⁸ Ho suggereix el fet que alguns pavesos estaven decorats amb representacions pictòriques del cognom familiar.⁶⁹ Per contra, la fulla de l'espasa i del coltell devia estar ben afilada ja que aquestes armes eren les que majorment protagonitzaven les formes de la violència quotidiana.⁷⁰ L'adquisició de totes aquestes armes no resultava gens difícil donats els preus que, almenys en el mercat de segona mà, es pagaven per elles. Així, doncs, una espasa vella estava al voltant dels 10 s. mentre que per una ballesta d'acer calia satisfer entre 12 i 20 s., segons l'estat de conservació. En canvi, comprades de bell nou el cost era, lògicament, superior. Les ballestes costaven al voltant dels 33 s. i les vergues uns 10 s. El que sí quedava restringit als prohoms del camp era l'accés a les peces ferrades que protegien el cos. En tots els casos es tracta de peces soltes d'armadura, que requerien esmerçar al voltant dels 60 s., segons quins elements - avantbraços, cervellera, peto- integraren el conjunt.

Reserves

En inspeccionar la casa de la família benestant, no resulta estrany ensopegar amb grans contenidors o d'altres més petits que guarden els excedents del camp. L'envàs principal va ser la gerra de fang que, tot i el desavantatge de la seua fragilitat, es va imposar a altres embalatges com la fusta, la pell o les fibres vegetals. Tenia al seu favor que servien tant per a emmagatzemar el producte com per a transportar-lo. Les tipologies fan referència bàsicament a les dimensions i al producte que envasen i, per això, ens trobem amb gerres bladeres, «vinaderes», olieres i, fins i tot, gerres escudelleres que servien per a transportar les escudelles i les rajoles. Sovint els notaris es limiten a assenyalar la seua capacitat i la seua tipologia però en ocasions especifiquen que es tracta d'una gerra de

⁶⁸ Així, per exemple, el Consell de la vila d'Alcoi establí en gener de 1493 que «nengun hom de la dita vila ni strany de qualsevol ley, stament e condició sia ne gose jugar a negun joch de daus ni a altre joch de dinés e [...] exceptat joch de pilota, balesta, scachs e tot joch de braç ab que no puxen jugar a joch de rutla en los quals dits jochs no puxen jugar en nenguna manera mentre los officis divinals se faran e celebraran en la dita vila (...)». AMAlc, CJ-285, f. 6 (1493, gener, 7).

⁶⁹ Així, per exemple, Jaume Agustí comptava amb «un pavés ab senyal de l'Agostí» i Alapont amb «un scudet ab senyal de Alapont».

⁷⁰ A casa de Domingo Villalba s'inventaria «I coltell del dit defunct ab sa bayna». Sobre les formes d'aquesta violència quotidiana cf. F. GARCIA-OLIVER, *La vall de les sis mesquistes...*, p. 156-163.

Rugat o de Paterna.⁷¹ Aquesta especificació devia deure's, ben probablement, a alguna varietat formal o a una millor qualitat del producte que la documentació no precisa. Així per exemple, Bartomeu Pujol comptava amb «una gerra de Rugat, trencada, per a tenir blat. (...) dues gerretes, giques, olieres, de Rugat. Ítem, una gerra, gran, de Paterna, trencada. Ítem, una gerreta, de Rugat, per a tenir pa. Ítem, un parell de gerres, grans, de Paterna, vinaderes, ço velles». És possible que, en efecte, aquesta identificació mire de reflectir una qualitat major però, en qualsevol cas, tampoc el seu preu resultava desorbitant ja que estava al voltant dels 5 s. per una gerra gran, entre els 30 i els 50 cànthers de 10,77 litres, nova però usada no superava els 2 s.⁷² Tot i el seu reduït cost tampoc deuríem menystenir la seua presència dins els murs domèstics, en la mesura que poden ser un reflex del nivell de producció i de les necessitats d'espai d'aquestes famílies. Així, doncs, si bé la majoria de llars benestants disposen de les seues pròpies gerres, en alguns casos el nombre és realment elevat: entre bladeres, olieres i de vi, Joan Marcó compta amb un total de 38 gerres de diversa grandària; Pasqual Bertí, 29 -únicament de cereals-; Alamany Torra, 24, majoritàriament d'oli; 23, de vi, Joan Miquel, i Pere Sentaulaurí, 22 d'ambdues classes. A més de gerres, els altres contenidors documentats són els cànthers i les orses, de fang i, de fibres vegetals, sàrries i els orons, que devien tenir un ús més quotidià ja que emmagatzemen quantitats menors de grans i altres aliments. El seu preu amb prou feines sobrepassava els 6 d. i, els més vells o petits ni tan sols arribaven als 2 d.⁷³

Però més que els contenidors ens interessa el contingut, els excedents agrícoles amb què comptava la família per al seu propi sustentació i la comercialització. En aquest sentit, el moment en el qual es confecciona l'inventari resulta altament il·lustratiu del control que aquests prohoms tenien sobre el mercat local de productes bàsics com els grans, l'oli i el vi.⁷⁴ Al mes de gener, quan la manca de forment es fa ja evident a les

⁷¹ No debades Castelló de Rugat és conegut també com Castelló de les Gerres. En canvi, la producció a Paterna estava més diversificada ja que, a més de les gerres, es fabricaven escudelles, rajoles i taulells. La producció terrissera de Castelló requereix encara d'un estudi més profund. Per al cas de Paterna cf. J. A. LLIBRER, «Relaciones protoindustriales en la producción cerámica. Manises y Paterna en la segunda mitad del siglo XV», *Medievalismo* 24 (2014), p. 213-239.

⁷² J. A. LLIBRER, *Idem*, p. 214.

⁷³ J. V. GARCÍA MARSILLA, «La vida de las cosas...».

⁷⁴ Igualment importants resulten les circumstàncies pròpies que envolten la confecció de l'inventari. En el cas de Jaume Agustí, «sis cafiços de forment jasia ni hagués deu cafiços dels quals foren levats quatre

cases més modestes, Miquel Segura, del Ràfol de Valldigna, comptava amb 47 cafissos (9.447 l.) als quals calia afegir 4 cafissos de panís i altres 4 de dacsa (804 l.) Les reserves de Jaume Miralles encara eren majors a mitjan març, quan començaven els mesos de la soldadura. Entre les parets de la seua casa el notari inventaria: 37 cafissos, 4 barcelles de forment (7.503,33 l.), 6 cafissos, 9 barcelles d'espelta (1.356,75 l.), 15 cafissos, de civada (3.015 l.), 7 cafissos, 4 barcelles d'ordi (1.473,33 l.), i encara 4 cafissos, 5 barcelles de sègol (886,41 l.) Tot plegat, 70 cafissos 10 barcelles (14.236,83 l.) de grans que, col·locats en el mercat local podien haver suposat uns ingressos superiors als 1.700 s. pel cap baix.⁷⁵

Aquests exemples palesen també un altre tret. I és que, tot i la diversitat de les estratègies productives, podem detectar a partir d'aquests *stocks* cert grau d'especialització en la venda de productes agrícoles, sense que això excloga la possibilitat de disposar d'altres excedents. Així, en el cas de Jaume Miralles, que disposava de més de 70 cafissos de grans, el seu inventari no recull l'existència de cap reserva d'oli o de vi. A casa de Miquel Segura, a més dels 55 cafissos de cereals abans esmentats, troben 13 arroves d'oli (155 l.), però cap cànter de vi.⁷⁶ D'altres, en canvi, s'especialitzaven en altres productes. A casa de Joan Miquel només s'hi troben 2 arroves d'oli (23,86 l.) 5 barcelles de dacsa (83,6 l.) però 200 cànters de vi vermell (2.154 l.), per bé que és cert que l'inventari dels seus béns es confecciona algunes setmanes després de la seua mort. L'especialització de Nicolau Calbet, tot i la presència de diversos cereals, passava per l'oli, del qual els hereus es repartiren 99 arroves (1.181 l.), per un valor de 594 s., a raó de 6 s./arrova.⁷⁷ Igualment a casa del prevere Pasqual Alapont es registraren diversos cereals però el que sobresurt de tot el conjunt són les «nou arroves de pansa blanca encofinada» i altres «XXXI rova de pansa negra

cafiços a obs de la provisió de la dita dona an Francesqua, muller del dit defunct, e de Elionor, filla i hereva de aquell».

⁷⁵ He considerat un preu moderat per a tots els grans a partir de les dades que ofereix el registres de la cort del Justícia d'Alcoi, d'on provenia Jaume Miralles. El forment a raó de 33 s./ cafís; l'ordi i el sègol a 20 s./ cafís, i finalment la civada i l'espelta a 12 s./ cafís. Així, donades les quantitats de cereal abans esmentades el seu valor en el mercat era de 1.232, 146 s. 8 d., 88 s. 4 d., 180 i 81 s., respectivament. En suma, aquestes reserves alimentàries suposaven, com a mínim, uns 1.729 s.

⁷⁶ Cal afegir, a més, 20 quintars (1.022 quilos) de garrofes.

⁷⁷ AMC, *Protocols*, n. 39 (1476, març, 6).

enconfinada». Tot plegat, poc més de 515 quilograms que Alapont, donada la quantitat, devia destinar a la venda entre les gents de Ternils i els seus voltants.

Només en el cas de Joan Marcó, l'inventari del qual va ser confeccionat al mes d'octubre, documentem la presència de quantitats importants de productes diversos, que suggereixen una comercialització variada amb independència del cicle agrari, malgrat el clar predomini de vi. Així, a la seua casa trobem 30 arroves d'oli, 1.100 cànTERS de vi «vermell» i, pel que fa als grans, 22 cafissos de forment, 3 cafissos de civada, 2 cafissos d'arròs i 2 arroves de sabó. Sens dubte, aquest volum de producció emmagatzemada a casa tenia clarament una destinació comercial, que tot plegat superava els 2.000 s.⁷⁸ De fet, l'oli i el sabó estaven situats a la botiga de la casa, mentre que el celler era adjacent.

Quadre 16: *Estimació dels productes alimentaris documentats a casa Joan Marcó.*

| <i>Producte</i> | <i>Quantitat</i> | | <i>Preu de mercat (en sous)</i> |
|-----------------|------------------|-----------|-------------------------------------|
| Vi «vermell» | 1.100 cànTERS | 11.847 l. | 1.100 |
| Forment | 22 cafissos | 4.422 l. | 726 |
| Civada | 3 cafissos | 603 l. | 36 |
| Arròs | 2 cafissos | 402 l. | |
| Oli | 30 arroves | 364,2 l. | 180 |
| Sabó | 2 arroves | | |
| <i>Total</i> | | | <i>2.052</i> |

Al rebost d'aquestes llars trobem d'altres productes que no anaven destinats al mercat sinó que formaven part del seu consum diari. Així, l'abastiment de carn queda reflectit en la presència d'animals de corral i de porcs, els quals eren sovint consumits com a carn salada i mantega.⁷⁹ Però si la presència del bacó és un element generalitzat a les cases pageses, llevat d'aquelles amb menys recursos, més singular resulta encara la

⁷⁸ Tot i que he pogut documentar compravendes de fins a 2 s. 3 d./ cànTER de vi, he preferit una estimació més moderada d' d'1s./cànTER. Per a l'oli, a 6 s./arrova. Per al forment i la civada l'estimat a 33 i 12 s./ cafis respectivament.

⁷⁹ Jaume Agustí tenia a la cuina de la seua casa «mig baquó de carn salada que pesa XXV ll. (...) un sagí de porch».

presència de productes derivats de la llet, en concret, el sagí i el formatge, alguns dels quals no eren d'elaboració pròpia sinó comprats al mercat local. De fet, el consum d'aquest producte queda reflectit sobretot en la presència de ratlladors «de formatge» entre els estris de la cuina. Llegums i hortalisses completen aquesta dieta variada. Pel que fa a la fruita convé diferenciar entre la fresca i l'assecada. Mentre que la primera era consumida per la pròpia família la segona podia tenir també una dedicació comercial. Els condiments alimentaris són altres articles que diferencien la taula de les famílies benestants de la resta. Certament la sal o el vinagre podien ser un adreç culinari comú a la major part de cases però no ho eren, per a res, les espècies, un element propi de les taules dels poderosos.⁸⁰ Per acabar, hi havia d'alguns aliments propis dels grups poderosos puntualment trobem entre els béns d'aquestes famílies benestants del camp i que ens il·luminen sobre el seu poder adquisitiu i el refinament del seus costums. Així, la «bota greguera ab VIII cànthers de montonech» constitueix un bon exemple d'aquests esforços per d'emular els grups dirigents ja que aquesta varietat de vi era una de les més delicades.⁸¹

L'equipament agrícola

Les eines del camp és el conjunt que sobresurt per damunt de la resta d'objectes que hi ha a la casa. La seua presència no es limita a una estança concreta sinó que estan disseminades al llarg de tota l'habitable, qualsevol indret és bo per a deixar caure el llegó o l'aixada.⁸² La diversitat de l'instrumental és tan àmplia com ho són les tasques del camp: Martí Llobregat comptava amb una aixada «clotera», una altra «palmicera», i encara «una eixada estreta de fer lenya de forn», a més una llegona de regar i una altra vella. Els ferros de «de girar fems» estan gairebé omnipresents a totes les cases, reflex de la importància que tenien aquests per a mantenir la productivitat de la terra.

⁸⁰ Tots aquets productes es trobaven a casa d'Alapont: «una gerreta de un canter ab vinagre. Ítem, un canter ab una poqua de sal. (...) altra gerreta de V canters ab vinagre». Entre els béns de Pere Dalmau s'inventarià «un drap en lo qual havia tro a tres onzes de pebre».

⁸¹ F. APARISI, «La producción y el consumo de vino en el mundo rural valenciano durante la baja Edad Media», a S. Celestino i J. Blánquez (coords.), *Patrimonio cultural de la vid y el vino. Conferencia internacional* (Madrid, 2013), p. 161-170.

⁸² A. FURIÓ, «L'utilitatge i les tècniques», a J. M. Salrach (coord.), *Història agrària dels Països Catalans. Edat Mitjana* (Barcelona, 2004), p. 335-360.

Sense dubte, la inversió principal no sols pel que fa a l'utillatge agrícola sinó també al conjunt de les despeses que havia d'afrontar la família era l'adquisició dels animals de treball, que convenia renovar cada cinc o sis anys a fi que resultara profitós el seu manteniment.⁸³ Mentre la major part de la comunitat només pot afrontar el sosteniment d'un exemplar, que serveix alhora per al transport i per a realitzar les tasques del camp, en el cas dels prohoms arriben a tenir fins a 7 exemplars al seu estable. És el cas de Joan Esteve que comptava amb un ase, un mul, una mula, una somera i tres rucs. En efecte, dels 57 inventaris, el 52% comptava amb més d'un animal de treball i un 27,5% amb més de dos, mentre que tan sols el 14% tenia únicament una bèstia de tir.⁸⁴ El principal animal és, sens dubte, el rossí, que està present en un 36% dels casos, mentre que les mules no sobrepassen el 20% i la parella de bous té una presència molt marginal, només de 3%. Els que disposaven de més d'un animal de tir combinaven la força del rossí per al treball amb l'arada, més rarament de la parella de bous, amb la capacitat de càrrega d'ases i mules, tot i que aquestes també es feien servir en les tasques de conreu, mentre que per a la muntura tant feien servir el rossí com l'ase. Tot i tractar-se de rossins, i no cavalls de guerra, més esvelts, hi havia llauradors que disposaven dels arnesos necessaris per a muntar a la geneta. Però convé també ser mesurats a l'hora de valorar aquests conjunts d'animals de treball. I això perquè si les famílies modestes s'esforçaven per allargar la vida útil de la seua força de tir, també les acomodades prolongaven el servei de la seua fins al límit, com bé feia Joan Pla. Tenia dos animals, un mulat de pèl negre i un «rocí de pèl castany vell e coxo ab sa albarda».

El preu dels animals de tir no podia comparar-se amb l'altre element indispensable del treball agrícola, l'arada, la qual era pràcticament tota de fusta, llevat de la rella, de ferro. Gairebé la totalitat dels 57 inventaris compten amb un aladre amb tots els seus arreus encara que a 10 de les cases en disposen dos o tres. En aquests casos, combinen l'aladre de parell, utilitzat amb dues bèsties, amb un altre de dos timons o forcat, que requeria només un animal de tir.

⁸³ P. VICIANO, «El mercat d'animals de treball...», p. 141-159.

⁸⁴ Val a dir que 20 dels casos, un 34%, no es registra cap animal de tir. Això no obstant, convindria atribuir aquest percentatge, certament elevat entre les famílies acomodades, a les circumstàncies en les que els respectius inventaris es van realitzar. Resulta inversemblant que Jaume Soler, amb una explotació de 6,5 ha. no disposara de cap exemplar. Tampoc s'enregistrà cap a casa d'Alamany Torrà, tot i que com a atorgant de contractes de mitgeria, en principi havia de disposar dels animals.

Molta menys difusió tenien els estris relacionats amb l'elaboració del vi.⁸⁵ En efecte, dels 57 només 10 registren la presència del «follador» i cup on es trepitjava el raïm. Certament, el seu cost resultava elevat, comparable amb el preu d'una mula de les millors condicions. A més d'aquests elements, Joan Pla tenia a l'entrada de la seua casa «un banch de venemar», la «trescoladora del trull» i «hunambut de mesurar vi». Malgrat tot, tampoc sembla que la seua presència resulte imprescindible a l'hora de catalogar les elits rurals: possiblement perquè no tenia lloc on trepitjar el raïm que els 200 cànters de vi vermell que tenia Joan Miquel foren inventariats a casa de Pere Calaforra. Aparici Noguera, en canvi, tenia a casa seua dos trepitjadors i dos cups de 115 i 90 cànters. Sembla que l'explicació d'aquest escàs nombre respon, de nou, a les pròpies eleccions dels notables locals més que no a la manca de recursos per fer-hi front.

Tampoc totes les famílies benestants disposaven d'un esclau que treballarà al camp o col·laborarà en les tasques domèstiques. Dels 57 inventaris només a tres cases se'n documenta la seua existència.⁸⁶ D'ells, només Joan Marcó posseïa també trull. En canvi, a les cases de Pere Benavent o de Jaume Agustí no se trobà cap estri relacionat amb l'obtenció del vi, però els notaris sí que enregistraren la presència de dos esclaus, en el primer cas, i d'un en el segon.

Vestidures

Com qualsevol altre element extern de la persona, també la indumentària esdevé un indicador de l'estatus econòmic que posseeix l'individu o que pretén posseir.⁸⁷ En aquest sentit, no hi ha dubte que els prohoms del camp cuidaven, i molt, la seua aparença. La varietat de colors, de teles i de tipologies de les seues robes contrasta amb la monodia de la gonella i les calces de drap burell dels veïns amb menys recursos. Mentre que per a ells tota vestimenta era teixida amb «draps de la terra», els veïns més rics adquireixen, ni que siga alguna peça, vestidures confeccionades amb teixits forans

⁸⁵ P. VICIANO, *Els peus que calciguen la terra...*, p. 170-177.

⁸⁶ Val a dir que, a diferència del cas mallorquí, no són esmentats al final de l'inventari sinó entre la resta d'objectes de la casa. M. BARCELÓ, *Elements materials de la vida quotidiana...*, p. 103.

⁸⁷ Á. M^a RUIZ GÁLVEZ, «Guardar las apariencias. Formas de representación de los poderes locales en el medio rural cordobés en la época Moderna», *Historia y Genealogía* 1 (2011), p. 167-187.

que arriben del nord d'Europa com ara de Bruges o de Gant, a Flanders, o de Vervins, a França. Així ho mostra, per exemple, el cas del batle de Torrent Joan Miquel que posseïa «una camisa d'ome d'Orlanda, prima» i un robó de drap anglés. Amb tot, no és únicament la qualitat i la quantitat el que els diferencia. També hi ha una diferenciació pel que fa al tipus de vestimenta. I és que els prohoms acostumen a fer servir altres robes sobre la vestidura principal, amb una funció més aviat ornamental que no estrictament d'abric com ara la capa, el robó, el brial, que gairebé sempre apareix confeccionat amb seda, o la lloba, una vesta utilitzada per les dones que arribava fins als talons. Però si hi ha una peça que sobresurt del seu vestidor és la gramalla, no tant pel teixit amb què es confeccionava, sinó perquè el seu ús anava associat a l'exercici dels principals càrrecs de govern local. Seguint el model dels jurats i justícia de València, també els prohoms del camp que regeixen la comunitat, com Guillem Astruc de Palma, les fan servir.⁸⁸

El calcer ofereix un nou argument per a la distinció. Si la major part de gents del camp només disposa d'un parell de sabates, les famílies benestants es poden permetre el luxe d'escollir quin calcer utilitzar segons les ocasions. En el seu cas, no es tracta únicament de vestir i protegir el peu sinó que el seu calçat es confecciona amb cuirs de diferents qualitats i s'adorna amb ornaments diversos per a aconseguir enlluernar la resta. Així, doncs, les espadnyes queden arraconades davant la prestància que atorguen estivals, escarpins, borseguins, xinel·les o sabates. Però si aquestes despeses deuen ser enteses com una exhibició, la possessió d'uns peücs, que protegeixen del fred els peus, no es presta a la mateixa lectura.⁸⁹ Ací més que la jactància d'un cert nivell econòmic el que hi ha és una inversió per millorar les pròpies condicions materials del dia a dia.

Fa la impressió que són les dones, més que no ells, les que exhibeixen amb tota exuberància la riquesa que atresoren aquestes famílies. I ho fan a través de vestidures confeccionades amb les teles més delicades i força carregades d'ornaments. Ho palesa el conjunt de robes que posseïen Miquel Segura i la seua dona. Ell comptava amb dues

⁸⁸ Entre les robes de Guillem Astruc, que va exercir com a justícia i jurat de Palma en diverses ocasions, trobem «una gramalla vermella».

⁸⁹ Així, per exemple, Jaume Blasco comptava amb, entre altres peces de roba, «hun parell de pehuchs blancs» a més d'unes «çabates blanques velles».

gonelles, un gipó, un mant i un caperó, tot «oldà». Ella, a més d'una manteta, dos cots i una samarreta de cordellat de la terra, disposava d'un «cot e mantell de drap de verví vermell, ja usats, lo mantell ab forardura de cendat vert barrejat e les mànegues del dit cot semblantment», «una gonella de drap vermell de la terra ab les mànegues de drap de verví vermell, ab XXII botons plans de perles menudes», «una gonella vermella de drap de la terra, oldana, ab cinch dotzenes de botons menuts d'argent en les mànegues» i «una çamarreta d'esllana de drap de palmella blava de la terra, ab tres botons de perles als pits e ab porfills de gats».

Totes aquestes robes de major qualitat es guarden zelosament en cofres i arquivancs a la cambra principal de la casa. Pel seu valor econòmic no era estrany que foren lliurats en el moment de confegir el testament, raó per la qual podien estar després absents als inventaris.⁹⁰ En aquest sentit, els prohoms del camp destinen una part gens menyspreable dels seus ingressos a la renovació de la seua vestimenta. Si l'adreç nou més bàsic d'un home per a tot un any pot estar al voltant dels 40 s., incloent-hi un parell de sabates, en el cas dels prohoms de la comunitat la seua despesa superava amb escreix aquesta quantitat.⁹¹ Vegem sinó el cas de les robes inventariades a casa de Bartomeu Gomir que tenien un valor superior als 200 s. Les peces més singulars eren, sens dubte, un capús «negre ab vetes de vellut negre, quasi nous, de drap grosser» estimat en 50 s. i una «camisa mongil de tela de Almeria ab vetes de seda laborades de groch e negre, ja usada» valorada en 30 s. A més de tot això hi havia també una gonella de drap de Bruges, un mongil negre redó, un gipó blanc de fustani amb manegues, collar e ventalla de camallot, cada una de les peces valorada en 20 s., una lloba negra, estimada en 25 s. i un altres gipó negre amb mànegues e collar vermell per 3 s.⁹²

⁹⁰ En altres ocasions era tot el conjunt de les robes que hi havia a casa. Guillem Sanç i la seua dona Iolant lliuraren a la seua filla Úrsola «totes les robes de llana e lli» que hi havia a la casa on residien. ACCV, *Protocols*, n. 23.805 (1480, maig, 18).

⁹¹ J. V. GARCÍA MARSILLA, «El lujo cambiante. El vestido y la difusión de las modas en la Corona de Aragón (siglos XIII-XV)», *Anales de Historia del Arte* 24 (novembre, 2014), p. 227-244.

⁹² El camallot o «xamallot» era un teixit de llana mesclada amb pèl de camell o de cabra. Pel que fa a la lloba, contràriament al que podia semblar, no es confecciona amb pell d'aquest animal sinó amb domàs. Per altra banda, el fustani era un eixit de cotó, gruixut, que solia ésser pelut per una cara.

Com podem veure, la vestimenta de les elits es trobava en un bon estat de conservació, a diferència de la imatge que transmeten els inventaris dels veïns menys rics. Certament, topem amb peces noves o «quasi noves» però no hi ha lloc a la despesa estrofolària, ni s'estira més el braç que la mànega. Possiblement els induments de més valor eren també els millors conservats perquè es tracten amb major cura, però la roba quotidiana no rebia les mateixes atencions, sense que això comporte que vestiren amb qualsevol drap.

Aquesta preocupació per la imatge externa quedava reflectida no sols en les vestidures sinó també en la presència d'un conjunt d'atífells relacionats amb la cura del cos. Entre aquests objectes cal fer esment de la navaixa i la cadira de barber que Pere Tormo tenia a l'entrada de la seua casa, junt al follador de vi. En el cas de Joan Miquel, l'ampli conjunt d'utensilis inventariats a la seua casa tenien a veure amb l'ofici de barber que va exercir almenys durant una etapa de la seua vida, possiblement abans de ser nomenat batle de Torrent. En realitat, els atífells estaven disseminats per tota la casa: a l'entrada hi havia «hun stoig de barber ab sis rahós» i «unes tisores de barber», en la cuina «basí de barber» i, finalment, en una de les cambres «hun manil de barber e una tovallola».

Els notables rurals també foren sensibles als nous corrents sobre la neteja personal que es difonien a la ciutat. Així, és possible que en alguna ocasió visitaren els banys quan visitaven una vila com Gandia o Cocentaina o les ciutats, Xàtiva i València. En l'àmbit domèstic, la preocupació per la higiene del cos quedà reflectida en la possessió del «lavacap» o el «lavador de mans». Tot i que és molt estrany trobar-los inventariats, a casa de Joan Marcó es registrà «hun bací de lautó de pendre aygües mans». Amb tot, el millor testimoni que palesa aquesta neteja personal és el munt de tovalloles inventariades amb moltíssima freqüència. De la mateixa manera, torcaboques i estovalles utilitzats en les menjades posen de manifest aquesta preocupació per la neteja.⁹³

⁹³ La individualització dels instruments utilitzats en el menjar esdevingué un signe de distinció al llarg de la baixa edat mitjana. J. V. GARCÍA MARSILLA, *La jerarquía de la mesa...*, p. 179.

Seda i llana

És cert que els valors socials de l'època i les demandes senyoriales empenten a les dones del camp a realitzar tasques de filat, però si a la major part de les cases els protagonistes són el lli i la llana, als llars de les famílies benestants els esforços es concentren, a mesura que transcorre el segle XV, en l'obtenció de seda, sense renunciar-hi a la resta de fibres. Amb tot, val a dir que som davant d'una especialització regional que abasta l'Horta de Gandia, la de Xàtiva i la Ribera del Xúquer. Si bé és cert que el filat de la llana està més generalitzat arreu del territori valencià, també és veritat que les regions d'interior comptaven amb cabanes més extenses i, per tant, la disponibilitat de matèria primera era major.

El negoci de la seda pren volada al llarg del segle XV. La demanda urbana de matèria primera troba resposta en l'entorn rural gràcies a la participació activa de, sobretot però no únicament, els prohoms locals mitjançant la introducció del conreu de la morera i l'elaboració domèstica de seda, com palesen els inventaris de béns i els padrons de riquesa.⁹⁴ En efecte, entre els diversos atifells i eines que hi ha a les cases de les famílies benestants, trobem les andanes sobre les quals es disposen els canyissos com si de prestatgeries es tractara. Sobre aquests canyissos es col·loquen les fulles de morera que alimenten i fan possible el creixement dels cucs. El més habitual és que els canyissos apareguen a l'entrada, en un altell o disseminats per l'habitatge però alguns hi dediquen tota una cambra per a tenir les andanes, la qual cosa dóna testimoni el grau de participació en aquesta activitat. Això és el que feia Pere Moreta que, de fet, disposava d'una «cambra dels serigans» en la qual «foren trobats trenta-dos canyiços de fer serigans» als quals calia afegir altres 48 que hi havia a les porxades del pati interior. En suma, per tant, Moreta comptava amb 80 canyissos, el conjunt més nombrós que he pogut documentar. Malgrat tot, la presència d'aquests tan sols revela un interès per la cria de capolls de seda, no una participació completa en tot el procés de confecció de la seda. Una vegada el cuc s'havia transformat en capoll calia llavors escaldar-lo per a poder extraure-li el fil, que seria posteriorment debanat. Aquest treball posterior

⁹⁴ Sobre la introducció del cultiu de la morera cf. P. VICIANO, «Pagesos que innoven. La petita explotació en les transformacions agràries de la fi de l'edat mitjana», a M. Barceló *et al.* (eds.), *El feudalisme, comptat i debatut. Formació i expansió del feudalisme català* (València, 2003), concretament, p. 512-514. G. NAVARRO ESPINACH, *Los orígenes de la sedería valenciana (siglos XV-XVI)* (València, 1999).

requeria d'un conjunt de ferramentes com una «perolla de fillar seda», un «cep de debanar seda» i el torn de filar que, tot i no tenir un cost elevat —la perola podia costar al voltant d'1 s. i mig, un torn—, no sempre estan presents als inventaris.⁹⁵ La cria de cucs per a l'obtenció de seda exigia separar una part dels capolls per a que compliren el seu cicle i la crisàlide col·locara els ous que servirien com a llavor de la collita següent. Alguns inventaris recullen la presència d'aquestes reserves, però l'escassetat de referències anima a pensar que devia existir un mercat per a l'aprovisionament cada any de la llavor de cuc. La quantitat més elevada documentada estava en mans de Pere Sentaularí, a casa del qual foren trobades «dos onzes e miga (73,95 grams) verda e groga de llavor de fer serigans».⁹⁶

Més que la seda, però, és la llana la que gaudeix d'una presència més generalitzada als interiors domèstics benestants. La possessió de matèria primera, ben segurament provinent de ramats propis, i de torns palesen l'interès dels prohoms del camp per participar d'aquestes primeres fases de l'elaboració de draps que vendran a professionals del teixit. És el cas de Pere Moreta, a la casa del qual, «fora la dita cuyna, en hun cab de porche de la dita cassa, foren trobades vint aroves de lana blanca e negra, poch més o menys, en vellecins». I és que l'adquisició de l'instrumental bàsic tampoc resultava excessivament car, ja que un torn de segona mà es podia adquirir per 3 s. 6 d.⁹⁷

Per a alguns, les activitats tèxtils, particularment les que tenien a llana com a protagonista, estaven lluny de ser un simple complement econòmic. Representaven un pilar essencial dels seus ingressos juntament amb els guanys que es derivaven de l'agricultura i el crèdit. Aquest és el cas de Jaume Agustí, un llaurador a casa del qual fou trobat un autèntic *stock* de draps de llana i, en menor mesura, de lli, a més de diverses

⁹⁵ Així, Pere Sentaularí disposava, a més dels 41 canyissos, de «huna perolla de fillar seda, molt sotil, [que] fonch liurada al dit mossén Roqua per hun sou, dos diners»; Joan Massana tenia 12 canyissos i un «cep de debanar seda». Finalment, Pere Morata comptava amb dues «peroles de filar seda». En cap dels casos, però, s'esmenta els torns que apareixen documentats a casa de Bartomeu Gomir, que tenia «hun torn de filar seda ab tres rodes».

⁹⁶ He pres com avalor de l'unça 29,58 grams.

⁹⁷ A més d'un torn de llana, a casa de Pere Canet hi havia 6 lliures d'estopa filada crua i 2 lliures d'estam «pardillo», a més d'un torn de llana que finalment s venut per 3 s. 6 d.

ferramentes relacionades amb el tèxtil. En bona lògica, tot aquest material devia ser venut a algun draper que acabara de confeccionar la matèria primera:

«dos parells de miges cardes, tres parells de cardes velles, unes carduces grans, noves, unes pintes de pintinar lana, deu dotzenes e dos de palmars de cardar draps, unes peses grans de pesar filaces, un taulell de percha per obs de cardar draps, una premsa de premsar draps ab una post, dos draps blaus entregres migans, un drap cru blanch setzé, altre drap blanch cruu dehuyté, altre drap de burell cruu dotzé, un estaig o troc de drap vermell, migà, dehuyté, en que havia VII alnes e miga, altre estaig de drap blau migà, setzé, en que ha deu alnes, un estaig de drap de burell mesclat en que havia dues alnes, dos alnes de cordellat estret negre, tres alnes e miga d'estamenya blava, XIII lliures e miga de estam blanch filat de fer drap setzé, quinze lliures de d'estam filat negre, una drapada de llana cardada, altra drapada de llana arquejada, XIII lliures d'estam cruu que no és filat, sis rames de llana blanca llavada, dotze cóvens de canyes per a tenir llana, (...) set milles de cardo (...) cinc saques de portar llana oldanes, una cortina d'estopa vermella per a cobrir los draps».⁹⁸

Finalment, els treballs tèxtils els completava la manufactura del lli. Tot i que els guanys que generava no es podien comparar als de la llana i menys encara als de la seda, tampoc deuriem menystenir el seu pes econòmic si considerem que gairebé el 70 % dels inventaris estudiats comptaven amb reserves de lli i estopa. Resulta il·lustrador d'aquest interès, el fet que Bartomeu Gomir comptara, a més d'un torn de filar seda, amb «hun teler de texir draps de lli» i «dos pintes per al dit teler», l'únic que he pogut documentar. El treball amb aquest teler devia estar a càrrec de la seua muller o de l'esclau que tenia. Abans de ser filat, el lli havia de ser picat i amerat, tal i com recullen els inventaris de béns.⁹⁹

El mobiliari

A grans trets, el mobiliari que trobem a l'interior de la casa de ric no difereix massa de la resta de comunitat, llevat d'aquells que són extremadament pobres. Això no òbvia perquè observem petits detalls que posen de manifest els seus esforços per assolir uns majors nivells de confort.

⁹⁸ He eliminat la veu "ítem" per facilitar-ne la lectura.

⁹⁹ Així, per exemple, Arnau Fitor, en el moment que es realitza l'inventari dels seus béns, comptava amb 3 lliures de lli filat cru, 2 lliures d'estopa fillada, «nova» i «hun faxiar de lli per amerar».

D'entre tots els mobles que poblen la casa el més destacat és el llit.¹⁰⁰ I això perquè, per una banda, suposa la despesa més important pel que respecta al mobiliari i, en aquest sentit, un bon indicador econòmic dels que habiten la casa, donat l'ampli ventall de possibilitats que existien per satisfer la necessitat del descans. Però, per l'altra, perquè esdevé una mena símbol de la unitat domèstica, sense oblidar que sobre ell venen al món els fills i moren els vells. Ambdues significacions, l'econòmica i la simbòlica, queden ben reflectides en el fet que resulta difícil de documentar-lo entre els béns empenyorats a l'hora d'oferir garanties pels préstecs i, en canvi, sí figura entre els objectes deixats en testament de forma específica a algun parent pròxim de la família o al mateix cònjuge. El fet que siguen els homes els que deixen el llit en a les dones al premorir-les ens suggereix que, almenys en alguns casos, eren ells els que l'aportaven en el moment del casament. Així ho suggereix la deixa testamentària de Joan Pla, que el lliurà a la dona amb totes les robes de l'habitació:

«hun it de posts, peus e màrfega. Hun matalaf vermell ab la botana groga, e hun traveser vermell ple de borres. Dos lençols de lli nous, e dos flaçades blanques, la una quasi nova e l'altra sotil. Hun cortinatge de cinc cortines negres pintades ab brots e figures al mig, ab ses tovalloles e bastiment. Totes les quals dites coses mobles per lo dit deffunct són stades legades a la dona na Nicholaua, muller sua».¹⁰¹

A més, el llit és dels complements de la casa el que millor palesa la voluntat d'un major confort per part d'aquestes famílies en la mesura que pertany a l'esfera privada i, per tant, no es fa ostentació davant dels altres. En la major part dels casos documentats, estava confegit amb fusta de pi, però també hi ha qui prefereix la de noguer o la d'alber, de major durabilitat i més flexibilitat. També trobem diferències respecte als dimensions ja que si habitualment comptaven amb tres o quatre posts, disposades en sentit vertical, els hi ha de fins a vuit, per bé que els prohoms de la comunitat majoritàriament

¹⁰⁰ La centralitat del llit no era un fet exclusiu de la casa pagesa valenciana sinó que és un tret extensible arreu d'Europa, des de la *campiña* sevillana fins a les terres de la *Champion* anglesa. M. BORRERO, «El ajuar de la casa campesina sevillana a fines de la edad media», a M. Borrero, *Mundo rural y vida campesina...*, concretament sobre el llit, p. 11. M. BARCELÓ, *Elements materials de la vida...*, p. 40-41. C. DYER, «Furnishings of medieval English peasant houses: investment, consumption and life style», a A. Furió i F. Garcia-Oliver (eds.), *Pautes de consum i nivells de vida al món rural medieval* (València, e.p.), consultat en xarxa www.uv.es/consum/dyer.pdf, M. MAZZI I S. RAVEGGI, *Gli uomini e le cose...*, p. 102.

¹⁰¹ He eliminat la veu "ítem" per facilitar-ne la lectura.

descansen sobre un de cinc o sis. En efecte, el 36% dels llits documentats als cinquanta-set inventaris eren de sis posts. El major o menor nombre de posts determina l'amplària del llit però són la màrfega i els matalassos el que dóna la comoditat. A fi de no sentir la duresa dels taulons de fusta, immediatament sobre les posts es col·loca la màrfega, farcida de palla. Els matalassos, en plural perquè es fan servir dos o tres superposats un a un altre, s'atapeeixen amb llana, mentre que allò més habitual entre la resta de veïns és la palla o, en tot cas, la borra. En poques ocasions són completament blancs sinó que trobem un ampli ventall de colors que es combinen indistintament. Així, per exemple, Joan Marcó descansava en «un lit de posts ab sis posts e peus de pi». Més que en l'estructura de fusta sembla que preferia esmerçar els recursos en la resta del parament del llit, per exemple, els «tres matalasts blanchs». El de Joan Massana, en canvi, estava conformat per «un lit de posts, de noguer, que eren sinch posts», una màrfega, nova, dos llençols i un davantal «ab listes» i els matalassos a sobre.

Per damunt d'aquests es disposen els llençols, que poden ser d'estopa o de lli.¹⁰² El que els diferencia, a més del teixit, és el nombre de teles que s'han fet servir a l'hora del seu ordit, sent els més preuats aquells confeccionats amb tres teles i amb lli. A fi també d'evitar les inclemències del fred a sobre dels llençols es col·loquen les flassades, que estan confegides amb llana en la major part dels casos, encara que també en trobem de borra. Segueix després la vànova, que, com la flassada, és també una peça d'abric, la qual està confegida fonamentalment amb cotó. Paga la pena destacar la vànova que posseïa Joan Marcó perquè era «cotonina de Chipre usada, ab mostres de puntes e teutels». És a dir, es tractava d'una peça importada o que almenys havia estat confeccionada seguint el model de les vànoves que es confeccionaven a aquesta illa del Mediterrani. Finalment, cobreix tot el conjunt de robes del llit el cobertor, que té una funció més aviat ornamental i per a protegir les teles inferiors que no per a escalfar, raó per la qual, sovint, està tenyit d'un color viu i cridaner com el vermell. Per completar el parament del llit s'hi col·locava a sobre el travesser, que podia estar farcit de borres, de sisons i, més rarament, de ploma.

Aquest adreç resulta més o menys similar al de qualsevol llit de camperol. Els diferencia, això sí, la qualitat de materials l'estat de conservació de les peces i la seua

¹⁰² Per a tot el conjunt de robes que integraven el parament del llit cf. el cas de Joan Marcó.

quantitat. El que està circumscrit a les famílies acomodades és l'ornamentació del llit mitjançant davantllits, una mena de volant que penja del cobertor arribant a terra perquè no es veiés res de la part inferior, i el dosser. Aquest consistia en un bastiment de fusta amb una cortina a la part superior i d'altres als laterals amb elements decoratius encara que la seua funció no era estrictament ornamental sinó més bé aïllar el llit del conjunt d'atueus i mobles que hi havia a l'estança i, sobretot, evitar l'entrada dels corrents d'aires que s'escolaven dins l'estança. Bartomeu Alapont comptava amb un dels dosser més complets compost per «una cortina vert de IIII peces per a damunt lo lit, ab civelletes redones de lana» i «III teles e miga de sobrecel del dit lit de stopa vert de punte stret, les qual stan en tres parts».

Malgrat tot, la presència dels dosser als inventaris de béns és escassa, tan sols a vuit dels cinquanta-set casos, la qual cosa sembla ser més bé el resultat d'una elecció que no a la manca de recursos. Així, per exemple, és prou obvi que Joan Marcó o Pasqual Navarro comptaven amb el capital necessari per adquirir un llit amb dosser de bell nou però, en canvi, preferiren mantenir el calor interior de la cambra mitjançant un joc de cortines.¹⁰³ Per altra banda, també existien els papallons, com el que tenia Mateu Fenollar, que consistien una mena de dosser plegadís que penja del sostre i cobreix el llit.¹⁰⁴

El preu d'un llit amb totes aquestes característiques podia superar fàcilment els 200 s. però no tant pel cost de l'estructura de fusta sinó per la resta de peces que s'hi superposaven. Així, un de sis posts amb el bastiment del cortinatge fou venut per 24 s. El desequilibri entre la despesa que comportaven les robes i el que s'havia de pagar pel llit queda ben palès en la partició dels béns de Martí Calbet. Mentre que el de sis posts i una màrrega són estimats en 18 s., tot el parament arriba als 236 s. Pel que fa al nombre de llits, a la major part de cases, el de la cambra principal era l'únic que hi havia. Gairebé al 50% dels inventaris documentats només en comptaven amb un, mentre que el 29% en disposàvem de dos, el 10% de tres i, finalment, amb quatre només s'ha documentat un cas. Es tracta de Martí Llobregat, que dormia sobre un de set posts i, a

¹⁰³ En el cas de Joan Marcó «un cortinatge ab quatre cortines, la una ab brots e les altres ab figures de donzelles ab son bastiment e tovalloles». I en el de Pasqual Navarro «cinch peces de cortinatge negre ab figures e brots».

¹⁰⁴ APP, *Protocols*, n. 235, (1492, novembre, 8).

més, posseïa altres tres de quatre, cinc i sis posts. Per descomptat, el servei domèstic i els esclaus dormien separats de la resta de la família, en llits de pitjor qualitat, de canyís com el que posseïa Jaume Miralles, o en un estat de conservació deficient.

Tant a la cambra principal com per la resta de la casa resulta fàcil topar amb cofres, caixes i arribancs, profusament decorats amb diverses tonalitats o, més rarament, representacions al·legòriques i revestits en les parts més delicades amb planxes de llauna. Pasqual Navarro en tenia un de «daurat vert e negre, sotil, dins lo qual havie un gavà burell, sotil» i altres «tres cofres pintats ab donzelles e leons». Habitualment és l'únic tipus de moble tancat amb pany i clau. I és que al seu interior es conserven els béns més valorats de la casa, això és, els documents de compravenda de terres, contractes d'emfiteusi, capbreus o memorials de censals i els documents que tenen a veure amb la transmissió del patrimoni -cartes dotals, donacions *inter vivos*, testaments i codicils.¹⁰⁵ Junt a aquesta mena d'arxiu familiar es guarden també les joies familiars i les robes més preuades.

Quadre 17: *Preu de les robes de llit que hi havia a casa Martí Calbet*

| <i>Quantitat</i> | <i>Concepte</i> | <i>Valor</i> |
|------------------|--|--------------|
| 1 | matalàs i travesser real, usat | 30 s. |
| 1 | cobertor vermell, usat | 20 s. |
| 1 | llit de 6 posts amb sos peus i màrfega, usat | 18 s. |
| 1 | matalàs i travesser real, usat | 30 s. |
| 3 | flassades, la una de borra burella e blava, les dos blanques, usades | 30 s. |
| 2 | llençols de llenç de tres teles cascú, de llarg 14 palms, quasi nous | 40 s. |
| 2 | llençols d'estopa, de llarg 11 palms, ample 9 palms, quasi nous | 33 s. |
| 6 | llençols d'estopa, usats | 35 s. |
| 17 | <i>Total</i> | 254 s. |

El nombre de cofres i arribancs està en relació amb la resta de pertinences que trobem a l'habitable però també en aquest capítol també s'obri un ampli ventall de grandàries, qualitats i decoracions. Així, per exemple, a casa de Bernat Cisteró, un

¹⁰⁵ A vegades, però, els papers simplement es trobaven embotits dins un sac sense cap mena de mirament. A casa de Pasqual Alapont trobaren «VI cabacets de palma ab papers escrits o altres coses».

pescador de Sueca, hi havia un cofre i un arribanc, res a veure amb els 3 cofres, 6 arribancs i 2 caixes de Joan Miquel de Torrent.¹⁰⁶ Fa la impressió que els de millor qualitat eren els vinguts de Barcelona o de Nàpols. Mateu Fenollar vengué a Tomasa Pullasa, «una caixa gran de noguer, obrada, de les de Nàpols» i «un caixonet per a tenir diners, de noguer, de Nàpols» juntament amb «un cofre de marca major, vell» i altres mobles per 200 s.¹⁰⁷ L'armari, a diferència dels cofres, és una peça estranyíssima entre el mobiliari de l'època i només n'he pogut documentar un parell a casa de Joan Marcó.¹⁰⁸ Tampoc resulten massa nombroses les cadires, de plegadissa, sinó que per a seure hom fa servir els arribancs, bancals i escambells. A la casa on vivia Joan Marcó, l'inventari tan sols recull la presència d'un «parell de banchals verds ab senyals de Marc e forrats de canemaç als caps dels dits banchals», per bé que és cert que a un altre habitatge que tenia –havia estat lliurat al seu fill, que el va premorir– es van enregistrar 4 cadires plegadisses i 3 bancalets. De cortines, a més de les que hi havia a la cambra principal, en trobem també en altres estances de la casa. No es tracta de draps d'un sol color sinó que estan decorades amb motius religiosos vegetals. Extraordinària per la seua raresa i el grau de detall amb que la descriu el notari era «una cortina vermella sotil, pintada ab sent Jordi e una donzella e hun drach» que hi havia «a la cambra dels moços» de casa de Joan Marcó. El preu d'aquestes peces del moblatge podia superar els 200 s.¹⁰⁹

Situades a l'entrada o a la cuina, o al menjador si l'hi ha, trobem les taules. En la seua major part són allargades, tot i que puntualment en documentem algunes redones. Més enllà dels formes i les dimensions, les taules que trobem a les cases benestants són, almenys algunes, de peus, i no plegadisses, com les que hi ha als llars modestos. No és una qüestió menor en la mesura que la presència d'un o d'un altre tipus de taula ens remet a la disponibilitat o no d'espai a l'interior domèstic. A la casa

¹⁰⁶ ACCV, *Protocols*, n. 24. 887 (1444, octubre, 19).

¹⁰⁷ Concretament els altres béns eren dos llits de posts, un matalàs blanc, un papalló, un bací d'estany i un caixó de festa de dos caixons, llarg. APP, *Protocols*, n. 235, (1492, novembre, 8).

¹⁰⁸ Tampoc sembla que entre altres estrats socials la seua presència fora més destacada. En qualsevol cas, la seua raresa era un fet compartit arreu del territori europeu. M. BORRERO, «El ajuar de la casa campesina sevillana a fines de la edad media», a M. Borrero, *Mundo rural y vida campesina...* p. 12. C. DYER, «Furnishings of medieval English peasant houses»..., P. BENITO I MONCLÚS, «Casa rural y niveles de vida en el entorno de Barcelona a fines de la Edad Media»...

¹⁰⁹ Aquesta és el preu «de cert cortinatge» usat que Lluís Fenollar hagué de pagar al seu germà el 1492. ARV, *Protocols*, n. 3.110 (1492, setembre, 27).

dels notables rurals, la taula, com tampoc el llit, necessitava ser muntada i desmuntada cada cop.¹¹⁰

Finalment, cal assenyalar la presència de determinats objectes que per la seua raresa en l'àmbit rural en què ens situem resulten vertaderament singulars. Res tenen amb la satisfacció de les necessitats bàsiques sinó que proporcionen una comoditat que altres famílies del camp no poden ni tan sols albirar. Joan Marcó tenia guardada a un dels cofres de la seua cambra «una catiffa turquesa nova o quasi, de diversos colors» que, com les cortines, servien per a mantenir la temperatura interna de la casa durant els mesos d'hivern. I no es tracta únicament d'aspectes relacionats amb la qualitat de vida material. Les elits rurals podien permetre's el luxe de balafiar, també, el temps. Així, mentre els membres dels llars amb recursos limitats devien aprofitar les estones lliures per a realitzar qualsevol tasca complementària, ara esmolar les eines, ara filar espart, les més acomodades s'entretenien amb la viola o el joc de taules. És el cas de Bartomeu Gomir, a casa del qual fou inventariada una viola que finalment es vengué per 5 s. Resulta difícil d'esbrinar si Gomir tenia coneixements musicals per temperar l'instrument o bé simplement contractaven ocasionalment a professionals. En qualsevol cas, interessa destacar que els instruments de corda estaven associats habitualment a famílies acomodades mentre que els de percussió i de vent eren de caire més popular. Per altra banda, tot i que les implicacions del joc «de taules» no pot comparar-se amb els escacs –per bé que aquests estaven força difosos entre la societat valenciana al segle XV, si més no entre les files de la noblesa i el patriciat urbà– també podem trobar, de forma puntual, aquest entreteniment a la llar dels prohoms del camp. Així a casa de Bartomeu d'Alapont s'entretenia amb «un taulel xich per a jugar a taules».¹¹¹

Llums

Un altre element que facilitava la vida quotidiana era, sens dubte, la disponibilitat de llum durant la nit. Cresols i canelobres permetien allargar una mica el dia i moure's

¹¹⁰ M. BARCELÓ, *Elements materials de la vida quotidiana...*, p. 17-18.

¹¹¹ En efecte, la possessió d'aquests passatemps era força limitada entre els sectors benestants de la comunitat rural. Maria Barceló ha pogut documentar únicament un cas en el seu estudi de la Mallorca forana. A l'alqueria de Guillem Fornari fou inventariat un taulell de jugar a taules. M. BARCELÓ, *Elements materials de la vida quotidiana...*, p. 48.

entremig de l'obscuritat. Amb tot, també en aquest punt podem percebre les diferències socials que recorrien la comunitat pagesa. Les famílies més modestes tenien suficient amb un parell de cresols donades les dimensions de la seua casa i la despesa que suposava alimentar la metxa amb l'oli.¹¹² Els llars més riques tenen punts de llum en les diferents estances o un nombre significatiu d'objectes d'il·luminació. Hi ha també una diferència qualitativa. I és que cresols i canelobres no tenen les mateixes implicacions a l'hora de valorar la seua presència als interiors domèstics. Mentre que l'ús dels primers podia solventar-se amb l'oli produït a casa, la provisió d'espelmes per als canelobres passava necessàriament per la seua compra als apotecaris o candelers, amb la qual cosa el seu accés resultava més limitat per a aquells amb menys recursos. Els estris de llum habitualment es trobaven majoritàriament a la cuina, l'espai central de la vida domèstica, per bé que algunes estances tenien també el seu propi focus. Pasqual Navarro tenia un «canelobre de ferre, sotil» a l'entrada de la casa, tres cresols vells a la cuina, on devien fer les col·lacions a la fi de la jornada, i a la cambra on dormia «un canelobre de banya de cérvol, sotil». En canvi, tots els estris de llum amb que comptava la casa de Joan Marcó, més ben equipada en altres aspectes que no la de Navarro, es limitaven a tres cresols ubicats a la cuina.

A més d'aquests estris, a l'interior de les cases dels prohoms de la comunitat no resulta estrany documentar la presència de ciris i brandons. Destaquen per la qualitat de la matèria primera amb que estan confeccionats i per les seues dimensions, ja que no es tracta de simples espelmes sinó que podien arribar a pesar gairebé 2 quilograms. En alguns casos, el seu ús no anava lligat a les necessitats de llum de la família, sinó que són el reflex de la participació d'aquests individus en les processons cívico-religioses. La del Corpus era, sens dubte, la més important de totes elles ja que era la primera vegada en el cicle anual que els nous càrrecs elects per la Pentecosta s'exhibien davant de la resta de veïns però sobretot perquè permetia visualitzar quin lloc ocupava cadascú en el cos de la comunitat. Així, entre els béns del batle de Torrent Joan Miquel s'inventarien «hun tros del siri blanch del corpus que pesava cinch lliures (1,79 quilograms) poch més o menys» i «tres siris pintats de miga lliura (179 grams) cascú poch més o menys».

¹¹² En efecte, la casa pagesa estava, en general, mal equipada en il·luminació. M. MAZZI I S. RAVEGGI, *Gli uomini e le cose...*, p. 106. M. BARCELÓ, *Elements materials de la vida quotidiana...*, p. 23.

Objectes de culte

Entre tot aquest mobiliari, eines de treball i reserves d'aliments hi ha espai també per a l'espiritualitat. Es tracta principalment d'oratoris, que consistien en la representació d'una imatge sagrada confeccionada sobre dues o tres taules que conformaven un petit retaule portàtil davant del qual es feien oracions. Hi havia una versió més modesta que era el «drap de pinzell», que igualment tenia dibuixat algun motiu religiós també per a pregar. El més habitual és trobar-les a la cambra principal i més rarament a altres estances de la casa.¹¹³ Donades les dimensions i la localització d'aquests objectes de culte, tot fa pensar que se'n feia un ús privat i familiar.¹¹⁴ Resulta difícil concloure de la presència d'oratoris i draps de pinzell entre els béns dels notables rurals que aquests arribaren a tenir a interioritzar realment els postulats comportava el moviment de la *Devotio*. Del que no hi ha dubte és que els notables del camp emulaven les modes i els costums dels prohoms de la ciutat ja que foren ells els primers en consumir-los i demandar-los. Ara bé, tampoc hem de sobredimensionar la presència d'aquests objectes en el marc rural ja que estem parlant de percentatges més bé modestos: un 17,5% sobre una mostra de 57 inventaris *post mortem*.

En el marc dels nous corrents religiosos, els temes que dominen els petits retaules tenen a veure amb els diferents passatges de la Passió de Crist. Amb tot, la imatge més reiterada és la Pietat, una escena que no pertany a cap passatge bíblic però que es difongué per tota Europa al caliu de la *Devotio*. Així, Ferrando Fortuny tenia a l'entrada a la seua casa «hun oratori ab la verge Maria e la Pietat e altres sants» mentre que Bartomeu Gomir tenia el seu, també «ab la ymatge de la Pietat», a la seua cambra. D'altres estaven dedicats als sants, com la «caramachid pintada sots invocació de sent Jordi» que posseïa Miquel Garcia o l'«oratori ab la figura de sent Christòfol de lenç ab

¹¹³ En canvi, a Mallorca solien estar a l'entrada de la casa. M. BARCELÓ, *Elements materials de la vida quotidiana...*, p. 19.

¹¹⁴ En efecte, es tractava d'un acte íntim d'acord també amb els nous corrents religiosos que arriben del nord d'Europa, coneguts com la *Devotio moderna*, que proposaven una nova forma d'apropar-se a la figura de Crist mitjançant l'oració metòdica i la reflexió individual. J. V. GARCÍA MARSILLA, «Imatges a la llar. Cultura material i cultura visual a la València dels segles XIV i XV», *Recerques* 43, 2001, p. 163-194.

lo bastiment de fusta vell» del notari Pere Belsa. Val a dir que ambdós guardaven aquestes peces de culte en les seues cambres principals.

Amb tot, en la major part de les ocasions els notaris no especifiquen la temàtica que presideix aquestes peces, com en el cas d'Aparici Noguera, que tenia a la «cambra major» de la seua casa un «oratori vell ab una thovalola listada blava». El que sí solen assenyalar, com hem vist, és les diverses peces que completen el mateix retaule i que conformaven una mena de modest altar privat. Es tracta majoritàriament de draps de lli o tovalloles amb una decoració especial, formant línies o objectes geomètrics. Devia tractar-se de robes molt característiques perquè puntualment estan presents als inventaris sense la presència dels retaules. Sembla, en efecte, que Arnau Barreda només tenia una «tovallole de oratori obrada». En canvi, en els casos de Joan Sentandreu, que posseïa «uns tovalons de li de stopa ja usats que sta en torn del altar o oratori», i Pere Benavent, amb «un tovalló que estava en lo altar», és possible que sí comptaren amb el seu petit retaule tot i que els respectius notaris no n'esmenten cap.

De forma molt més aïllada, els inventaris testimonien l'existència d'exvots o figuretes de fusta, algeps o fins i tot, de cera que representaven Crist o la Mare de Déu. A casa del llaurador de Muro Joan de Conca fou trobat un arribanc «dins lo qual ha hun crucifex, la Verònica e la verge Maria, tot d'algesp, e molts claus de paret».¹¹⁵ La seua funció seria la mateixa que els oratoris i draps, procurar un espai domèstic per al culte religiós en el marc de la unitat familiar.

Les dimensions de l'habitatge i la complexitat de l'espai interior manifestaven el nivell social superior del que l'habitaven. Ben mirat, posseir una casa gran –o un conjunt de cases– no era el resultat d'una simple elecció sinó la conseqüència de les necessitats logístiques que comportaven unes explotacions superiors a la mitjana. Però si tant la llar com el nombre i diversitat de les eines agrícoles eren el reflex d'aquests requeriments tècnics, el moblatge, la vestimenta, els objectes sumptuaris i les reserves –tant monetàries com d'aliments– sí que tenien a veure amb les preferències individuals. Els

¹¹⁵ ACCV, *Protocols*, n. 23.823 (1502, gener, 19).

desnivells de riquesa entre els prohoms rurals i la resta de la comunitat veïnal tenien el seu reflex en unes condicions de vida material ben diferents. Els esforços per fer la vida més agradable no eren gens menyspreables. Els matalassos de llana superposats o els cortinatges a les finestres, entre d'altres aspectes, proporcionava als notables rurals unes comoditats, un confort al cap i a la fi, que quedaven fora de l'abast per a la major part de la resta de la comunitat veïnal.

Al remat, però, bona part d'aquestes adquisicions eren alhora una forma de d'estalvi. En aquest sentit, l'habitatge de les elits rurals condensava, almenys en part, la riquesa de la família. Per exemple, a casa de Guillem Coll de Sueca hi havia béns per valor de 2.000 s.¹¹⁶ El cas documentat més remarcable és el de Joan Marcó de Montcada, a l'habitatge del qual hi havia béns per un valor d'uns 5.000 s. I això tenint en compte només els objectes de plata, bona part dels excedents agraris i les monedes trobades dins els murs de la casa. Amb el moblatge i les robes de casa tot plegat l'estimació podia superar fàcilment els 6.000 s., una quantitat que era superior al que moltes senyories del país ingressaven dels seus dominis.¹¹⁷

Quadre 18: *Valor aproximat dels béns inventariats a casa de Joan Marcó*

| <i>Concepte</i> | <i>Valor (en sous)</i> |
|-------------------|------------------------|
| Peces de plata | 535 |
| Excedents agraris | 2.054 |
| Monedes diverses | 2.384 |
| <i>Total</i> | 4.973 |

2. El preu de la salvació

Per a les elits rurals, la mort, que ocupava un lloc central en l'imaginari social, la darrera oportunitat per a assenyalar la seua preeminència. Del primer a l'últim feren servir el

¹¹⁶ A. FURIÓ, *Camperols del País Valencià...*, p. 142.

¹¹⁷ Així, per exemple, Espioca, en els límits de l'Horta de València, generava una renda de 3.000 s. Almussafes, a la Ribera, i de Rugat, a la vall d'Albaida, proporcionaven al monestir de Santa Maria de Valldigna, en els millors dels anys, 5.500 s. P. VICIANO, «L'estratègia rendista del patriciat»..., p. 196. F. GARCIA-OLIVER, *Cistercencs del País Valencià...*, p. 298.

testament com a instrument essencial per a assegurar la salvació espiritual, en la mesura que permetia prolongar les bones obres del difunt més enllà del seu decés, més enllà del manament eclesiàstic de testar sota pena d'excomunicació i negació del soterrament cristià. El temor a sofrir els càstigs del purgatori o, pitjor encara, la condemna eterna queda ben reflectit en el preàmbul dels testaments.¹¹⁸ Però el testament també servia per a transmetre de forma ordenada el patrimoni a la següent generació i evitar així els problemes d'herència que pogueren suscitar-se entre els hereus.

Tot i les amonestacions de l'Església i la tradició notarial en el terres de la Corona d'Aragó, una part de la societat –els rodamóns i els més pobres– quedava al marge de la confecció de testament, en no disposar de béns que llegar ni de recursos per a finançar el seu soterrar.¹¹⁹ Per això mateix, el fet de testar és ja en si mateix un signe de distinció però en el cas de les elits rurals és una forma consolidar els lligams familiars i amb els membres del grup i assegurar-se una pervivència en la memòria col·lectiva de la comunitat. Si la mort igualava a tothom, la forma d'afrontar-la accentuava les diferències.

Els testaments medievals seguien una estructura fixa molt ben definida pels formularis notariais: el protocol inicial, el cos o text, subdividit en les clàusules pietoses i les relatives a l'herència, y finalment el protocol final. Donat que els notaris utilitzaven un llenguatge farcit de formulismes legals i religiosos, resulta difícil precisar fins a quin punt la visió que ens arriba és la del mateix testador o la de l'escrivent. De la primera part, més enllà dels formulismes introductoris, interessa retenir les clàusules que informen de les raons que empenyen per a testar l'individu, de la seua salut així com la identitat dels marmessors.¹²⁰

Tot i que des de la segona meitat del segle XV, teòlegs i moralistes aconsellaren acudir al notari gaudint de bona salut per fer el testament, habitualment, el

¹¹⁸ J. CHIFFOLEAU, *La comptabilité de l'au-delà. Les hommes, la mort et la religion dans la région d'Avignon à la fin du Moyen Âge (vers 1320- vers 1480)* (Roma, 1980), p. 38-41.

¹¹⁹ A la zona d'Avignon durant el segle XV sols un 16,8% dels testadors documentats eren pagesos. J. CHIFFOLEAU, *La comptabilité de l'au-delà...*, p. 61.

¹²⁰ Sobre les fórmules del testament vegeu, V. PONS, «Documento y Sociedad: el testamento en la Valencia medieval», *Estudis castellanencs* 6 (1994-1995), p. 1101-1118. P. ARIÈS, *El hombre ante la muerte* (Madrid, 1983), p. 168.

ric i el pobre el redactaven en la immediatesa de la mort.¹²¹ Així, dels seixanta-cinc testadors només dotze individus consideraven estar «en sanitat». De la resta, vuit declaren ser «de gran vellesa», mentre que els casos restants fan referència al seu estat de mala salut. Les clàusules introductòries solen presentar-se sota fórmules estereotipades. Tot i amb això, a través d'aquestes frases s'escola l'espiritualitat del testador. Joan Pérez redactà el seu testament «stant sa de cors e ab mon bon e acostumat seny e enteniment, loqüela éntrega e manifesta, de la qual cosa nostre senyor Déu sia loat e beneyt, confessant de cor e de boca los articles de la sancta fe cathòlica e volent viure e morir en aquella».

És possible que, en alguns casos, els mateixos prohoms redactaren el seu propi testament però, al remat, com la resta de veïns de la comunitat, convenia acudir a l'oficina del notari perquè registrara la pertinent còpia en el seu protocol. Del contrari, aquesta mena de documents, anomenats testaments hològrafs, podien despertar les desavinences i les disputes judicials entre els possibles hereus.¹²² Justament això és el que succeí amb el testament de Joan Miquel, que morí sense presentar el document al notari. Alguns anys després de la seua mort, la vídua requerí el notari Guillem Matalí per posar «en poder vostre una plica de paper en la qual hi ha hun full de paper scrit de la mà del dit en Johan Miquel, la qual plica de paper ella, dita propositant, ha trobat en una caixa de la casa del dit defunct dins una capsa emboliquat dins hun tros de paper, lo qual dita plica de paper és lo testament del dit en Johan Miquel».¹²³ Tot i que no ho esmenta, el més habitual era que aquests tipus de testaments estigueren cosits i tancats a

¹²¹ Aquest canvi de discurs dels teòlegs cf. V. PONS, *Testamentos valencianos en los siglos XIII-XVI. Testamentos, familia y mentalidades en Valencia a finales de la Edad Media*, tesi doctoral inèdita (València, 1987), p. 125-135.

¹²² Sobre els testaments hològrafs vegeu V. PONS, *Testamentos valencianos en los siglos XIII-XVI...*, p. 414-426.

¹²³ La troballa del testament donà lloc a una disputa entre la vídua, que exigí una revisió del repartiment de la herència d'acord amb el contingut del document, i el germà del difunt, Martí Miquel. Aquest negava la validesa del document argüint detalls tècnics en la seua confecció, «d'on han insortit grans dificultats e dubitacions com se al leguàs lo dit loch de Torrent no ésser loch fora vila, e lo dit en Johan Miquel ésser persona honrada com fos balle del dit loch de Torrent e altres rahons e al legacions a efecte de impugnar e invalidar lo dit testament, les quals qüestions e dificultats si per rigoor de justícia se haurien a determenar se farien grans processors e grans despeses. On nosaltres, dits àrbitres arbitradores, per obviar als dits plets e lettigis e relevar les dits parts dels treballs e despeses que dels plets soler provenir e per constituhir aquelles en pau e concòrdia, atès majorment que són conjunctes persones, pronunciam, sentenciam, arbitram e declaram (...)» la vídua ser considerada hereva universal de Joan Miquel. ACCV, *Protocols*, n. 24.077 (1479, setembre, 4).

fi de preservar la voluntat del testador fins el moment de la seua mort, quan devien ser oberts en presència del notari.

Més habituals resulten els testaments mancomunats, és a dir, aquells que es redactaven conjuntament, entre el cònjuges del matrimoni. Dels seixanta-cinc documents al nostre abast, sis eren mancomunats. Ara bé, malgrat la redacció conjunta, les voluntats i disposicions espirituals podien ser i, de fet, eren força dispars entre un i altre membre de la parella. En tots els casos es tracta de testaments relativament independents entre si, que segueixen la mateixa estructura que la resta. Així, doncs, els cònjuges podien divergir en aspectes com el lloc de sepultura dels cossos respectius, el nombre de misses o les advocacions d'aquestes, com succeí entre Guillem Sanç i la seua dona. D'altres optaven per, davant l'absència d'hereus, distribuir el patrimoni entre els nebots de cada una de les branques familiars de forma desigual, que fou la forma d'actuar de Guillem Badenes i Pereta. En ambdós casos comparteixen, això sí, els marmessors.

Quadre 19: *Testaments treballats*

| <i>Nom</i> | <i>Professió</i> | <i>Lloc</i> | <i>Data</i> | <i>Font</i> |
|---|------------------|------------------|--------------|--|
| Pere Dalmau | Preverevicari | Ternils | 1381 | AMAlz, N. 040/6 |
| Guerau Figuera | Moliner | Gandia | 1392-? | AHN, Noblesa, <i>Osuna</i> , llig. 1.136 n. 6, |
| Narcisa, muller de Guillem Ponç de Gandia | Camperol | Gandia | 1404-V-2 | <i>Idem</i> , llig. 1.137, n. 8 |
| Antoni Matamala | Camperol | Palma | 1415-V-10 | <i>Idem</i> , llig. 1.391 n. 766 |
| Domingo Belsa | Camperol | Palma | 1415-V-10 | <i>Idem</i> |
| Antònia, dona de Bernat Paloma | Camperol | Palma | 1416-II-7 | <i>Idem</i> , llig. 1.280 n. 4 |
| Joana, dona d'Arnau Salelles | Camperol | Oliva | 1427-VIII-16 | ACCV, <i>Protocols</i> , n. 24.915 |
| Jaume Agustí | Camperol | Oliva | 1428-I-3 | <i>Idem</i> , n. 28.753 |
| Antoni Olzina | Camperol | Rafelcofer | 1430-I-21 | <i>Idem</i> , n. 6.464 |
| Caterina, vídua de Miquel Escrivà | Camperol | Font d'En Carròs | 1430-VI-8 | <i>Idem</i> |
| Bernat Conill | Camperol | Oliva | 1430-XII-19 | <i>Idem</i> |
| Pasqual Bertí | Camperol | Alboraia | 1434-II-4 | <i>Idem</i> , n. 26.034 |
| Dolça, muller de Pere Astruch | Camperol | Palma | 1437-IX-13 | AHN, Noblesa, <i>Osuna</i> , llig. 1.280 n° 14 |

| | | | | |
|--------------------------------------|--------------------|----------------|--------------|--|
| Maria, muller d'Antoni Matamala | Camperol | Palma | 1439-X-19 | <i>Idem</i> , llig. 1280 n. 15 |
| Francesc Jover | Camperol | Rafelcofer | 1441-IV-30 | AHN, Nobleza, <i>Osuna</i> , llig. 1.136 n. 6, |
| Bernat Pous | Prevere beneficiat | Oliva | 1444-IV-30 | ACCV, <i>Protocols</i> , n. 6.496 |
| Gostança, dona de Pere Aznar | Camperol | Alcoi | 1445-I-15 | AMAlc, <i>Protocols</i> , n. 493 |
| Martí Antic | Camperol | Gandia | 1446-X-7 | ACCV, <i>Protocols</i> , n. 23.715 |
| Joan Guerau | Camperol | Xixona | 1448-I-2 | AMHX, <i>Protocols</i> , n. 265 |
| Pere Moltó | Camperol | Alcoi | 1449-VI-5 | AMAlc, <i>Protocols</i> , n. 495 |
| Gostança, dona de Miquel Ros | Camperol | Palma | 1459-X-21 | AHN, Nobleza, <i>Osuna</i> , llig. 1.305 n. 13 |
| Bartomeu Vidal | Camperol | Palma | 1462-IX-12 | <i>Idem</i> , llig. 1.323 n. 26 |
| Maciana, àlies Úrsula Pallés | | Vilallonga | 1465-I-2 | <i>Idem</i> , llig. 1.272 n. 5 |
| Caterina, vídua d'en Ponç Selva | Camperol | Alcoi | 1466-II-15 | AMAlc, <i>Protocols</i> , n. 501 |
| Jaumeta, vídua de Pere Matamala | Camperol | Ador-València | 1466-VIII-13 | ACCV, <i>Protocols</i> , n. 23.727 |
| Benvenguda, vídua de Guillem Cardona | Camperol | Oliva | 1468-XI-15 | AHN, Nobleza, <i>Osuna</i> , llig. 1.272 n. 7 |
| Andreu Oró | Camperol | Alcoi | 1469-I-6 | AMAlc, Sign. 509 |
| Bartomeu Boscà | Camperol | Llutxent | 1469-II-8 | AMAlc, Sign. 1316 |
| Gostança, muller de Bernat Margarit | Paraire | Alcoi | 1469-IV-9 | AMAlc, Sign. 509 |
| Nicolau Guerau | Camperol | Cocentaina | 1472-III-31 | ACCV, <i>Protocols</i> , n. 23.801 |
| Pere Ortolà | Camperol | Llutxent | 1473-II-8 | AMAlc, <i>Protocols</i> , n. 1.317 |
| Guillem Vadenes | Camperol | Llutxent | 1473-V-27 | <i>Idem</i> |
| Pereta, dona de Guillem Badenes | Camperol | Llutxent | 1473-V-27 | <i>Idem</i> |
| Jaumeta, dona d'Antoni Andavi | Camperol | Planes | 1473-VII-28 | ACCV, <i>Protocols</i> , n. 23.802 |
| Joan Oltra | Camperol | Planes | 1473-X-6 | <i>Idem</i> |
| Joana, dona de Bernat Feriol | Camperol | Canals | 1473-XI-4 | <i>Idem</i> |
| Jaume dels Orts | Camperol | Pobla de Rugat | 1474-V-11 | AMAlc, <i>Protocols</i> , n. 1.317 |
| Jaume Boscà | Camperol | Llutxent | 1475-VII-19 | <i>Idem</i> |
| Joan Miquel | Barber | Torrent | 1475-X-9 | ACCV, <i>Protocols</i> , n. 24.077 |
| Antoni Monino | Camperol | Torrent | 1475-XII-12? | <i>Idem</i> |

| | | | | |
|--|--------------------|--------------------|-------------|--|
| Bernat Boluda | Camperol | l'Olleria | 1479-VI-1 | <i>Idem</i> , n. 23.804 |
| Caterina, vídua de Pere Sanç | Camperol | Cocentaina | 1479-XII-13 | <i>Idem</i> |
| Joana, vídua de Vidal Oltra | Camperol | Planes | 1480-II-6 | <i>Idem</i> , n. 23.805 |
| Guillem Sanç | Camperol | Cocentaina | 1480-V-18 | <i>Idem</i> |
| Iolant, dona de Guillem Sanç | Camperol | Cocentaina | 1480-V-18 | <i>Idem</i> |
| Antoni Eiximeno | Camperol | Torrent | 1481-I-15 | <i>Idem</i> , n. 24.078 |
| Maria, vídua de Romeu Mataix | Camperol | Biar | 1482-I-11 | AMC, n. 22 |
| Pere Joan | Camperol | Canals | 1484-IV-29 | ACCV, <i>Protocols</i> , n. 23.809 |
| Beatriu, dona de Jaume Rotlà | Donzell | Planes | 1484-XI-29 | <i>Idem</i> |
| Joan Cirera | Camperol | Cocentaina | 1489-XII-16 | AMC, n. 22 |
| Llorença, dona de Joan Cirera | Camperol | Cocentaina | 1489-XII-16 | <i>Idem</i> |
| Llorenç Bertí | Camperol | Alboraia | 1490-V-5 | ACCV, <i>Protocols</i> , n. 15.645 |
| Iolant, vídua de Berenguer Cardona, | Notari | València | 1492-I-20 | <i>Idem</i> , n. 23.758 |
| Joan Argent | Camperol | Canet | 1492-IX-9 | <i>Idem</i> , n. 12.213 |
| Damiata, muller de Gaspar de la Tonda | | Penàguila | 1492-V-9 | APP, n. 235 |
| Ramon Sanç | Camperol | Cocentaina | 1493-II-20 | ACCV, <i>Protocols</i> , n. 23.816 |
| Joan Perez, | Camperol | Cocentaina | 1493-III-29 | <i>Idem</i> |
| Francesca, dona de Bernat Pastor | Camperol | Planes | 1495-I-7 | <i>Idem</i> , n. 23.818 |
| Antònia, dona de Pasqual Ferris | Camperol | Biar | 1495-III-23 | AMC, n. 22 |
| Iolant, vídua de Francesc Pérez de Monyino | Camperol | Gorga | 1496-V-6 | APP, n. 237 |
| Antònia, vídua d'Antoni Gil | Camperol | Biar | 1496-XII-8 | AMC, n. 22 |
| Bernat Fenollar | Prevere beneficiat | Penàguila-València | 1499-XII-16 | cf. Apèndix |
| Margarida (Fenollar) | | Penàguila-València | 1499-XII-16 | ARV, <i>Protocols</i> , n. 4.244 |
| Joana, dona de Bertomeu Olzina | Camperol | Planes | 1502-I-12 | ACCV, <i>Protocols</i> , n. 23.823 |
| Jaume Astruc | Camperol | Ador | 1507-XII-6 | AHN, Nobleza, Osuna, llig. 1.344 n. 13 |

Els marmessors

Després de justificar la necessitat de redactar aquestes darreres voluntats, el testador procedia a nomenar aquells que havien de portar a bon terme les seues disposicions, els marmessors. Un seguit de fórmules els atorgaven capacitat plena per a gestionar els béns del difunt i complir així les seues voluntats finals com a mandatari d'aquest. En quaranta-tres dels seixanta-cinc casos es nomenaren dos marmessors, escollits abans que res entre els propis fills i, en el seu defecte, els gendres, i els germans del testador. Si en nomenaven de més era perquè escollien a tots els fills del matrimoni, però més freqüent que comptar amb un nombre elevat d'executors testamentaris era designar-ne un exclusivament, una situació documentada en tretze ocasions. D'aquestes xifres interessa destacar que els prohoms del camp no difereixen de la resta de la pagesia i de l'artesanat, ja que només entre la noblesa i l'alt clergat era habitual nomenar-ne més de dos.¹²⁴

Quan el testador es tractava d'una dona que premoria el marit, solia recaure en aquest un dels càrrecs de marmessors, però a la situació inversa era prou més estranya. A fi de comptes la presència femenina per a aquestes tasques estava vetada pels Furs, «perquè feta no valdria» i tampoc comptava amb l'aprovació dels autors moralistes de l'època.¹²⁵ Això no obstant, alguns, com Andreu Oró, no dubtaren en confiar a la seua respectiva «molt amada muller» l'execució dels seus testaments. Antoni Eiximeno nomenà igualment la seua dona com a marmessora i encara precisà que «si cas era que la dita na Johana, muller mia, no podia ésser marmessora, vull e man que los dits en Sancho Sànciz e n'Anthoni Pérez, altres dels dits meus marmessors, no puxen fer ni exercir acte algú de la dita marmessoria sens consell e consentiment de la dita Johana, muller mia, e si cas era que'n fahien e volien fer, ara per llavors vull e man que tal acte vaja e sia haüd per no fet». Aquesta perspectiva de gènere també resulta interessant d'observar en els testaments del prevere Bernat Fenollar i la seua germana Margarida, redactats en el mateix dia: ella hi nomenà el seu germà però ell, en canvi, confià la tasca a un altre clergue del capítol de la Seu.

¹²⁴ V. PONS, *Testamentos valencianos...*, p. 168-169.

¹²⁵ *Idem*, pp. 165-167

Davant la mancança, o la negativa de delegar en les dones de la família, els candidats s'escollien entre aquells que compartien un estatus similar en la comunitat: l'exemple més clarivident al respecte és el nomenament que féu Joan Miquel, de Torrent, en la persona de Joan Calaforra, al qual es refereix en el document amb l'apel·latiu de «compare». Aquesta endogàmia de l'elit resulta igualment ben visible entre el clergat local: els dos marmessors de Bernat Pous eren, com ell, preveres beneficiats de la parròquia d'Oliva.

Finalment, el candidat podia ser escollit en un tercer àmbit, que no és altre que l'estrictament religiós. Per bé que la presència de clergues resulta menor si restem aquells que eren parents del testador, així i tot aquesta resulta prou significativa, sent una preferència més habitual entre les dones que no entre els homes, com és el cas d'Antònia, vídua d'Antoni Gil de Biar. Amb tot, també hi havia homes que com Francesc Jover de Rafelcofer, escolliren un clergue com a marmessor. Es tractava de preveres que residien en la mateixa comunitat i ben segurament devien ser els confessors dels testadors.¹²⁶ No hi ha lloc per a la influència de clergat forà, tampoc per a frares i monjos de la regió, que trobaren millor acollida entre els membres de la noblesa.¹²⁷ El que resulta curiós és l'absència dels notaris locals entre els marmessors i això que en alguns casos estaven plenament integrats dins el reduït grup dels notables locals, cas de Guillem Matalí a Torrent o Pere Romana a Penàguila.

La tasques que devien realitzar els marmessors quedaven clarament tipificades en el mateix testament. La primera de les obligacions era pagar els deutes que el testador pogués haver deixat en vida, tal com establien els Furs i el dret canònic. No es tracta únicament de satisfer els impagaments a terceres persones sinó també de les rendes eclesiàstiques de l'anyada vigent. El mateix testador s'apressava a ordenar aquest desemborsament, en el text apareixia abans de nomenar els marmessors, però les diverses fórmules d'aquesta *debitorum restitutio* incidien en la necessitat de demostrar «ésser tengut e obligat ab cartes e testimonis dignes de fe». Curiosament, aquesta clàusula no consta en el testament del domer de la Seu, Bernat Fenollar, potser perquè

¹²⁶ A Alcoi el prior del convent de Sant Agustí fou nomenat marmessor per una sexta part dels testadors documentats el 1348. J. L. SANTONJA, *Iglesia y sociedad en una villa valenciana: Alcoi, 1300-1845*, tesi doctoral inèdita (Alacant, 1998), p. 360.

¹²⁷ V. PONS, *Testamentos valencianos...*, p. 171.

era conscient de no tenir cap deute, però sí en el de Jover. Amb tot, val a dir que normalment els mateixos testadors especificaven a qui li era deguda i quina quantitat: Gostança, dona de Pere Aznar, després d'exhortar al pagament del seus deutes va concretar que li devia al seu fill, nascut d'un anterior matrimoni, 100 s.

Les càrregues que comportava la marmessoria començaven amb l'organització del soterrar i el pagament de les despeses que aquest i els llegats més immediats originaven. Això devia suposar, encara que no ho podem precisar, haver d'avançar algunes quantitats de numerari.¹²⁸ Després caldria desplaçar-se fins als llocs pertinents per distribuir els donatius i llegats del testador. En alguns casos, tots aquests treballs comptaven amb la seua pertinent retribució. Val a dir, però, que són els que menys. Només tres del 65 esmenten una recompensa monetària: Antoni Olzina de Rafelcofer atorgà 15 s. a cada un dels seus dos marmessors, Bernat Fenollar en donà 50 al seu únic executor i, el que més, Martí Antic, el llaurador de Gandia, que en deixà 100 per a cada un dels dos que tenia. És cert que en alguns casos l'agraïment es materialitzava no en monedes sinó amb alguna peça de roba. Així féu Jaume Agustí, que lliurà al seu germà «una cota de burell mesclat forrada de pell negra mia e una gramalla mia de drap negre e una clocha de burell nova (...) una cota mia de dos draps de burell oldana e un barret negre, una espasa i un broquer, lo millor que yo tinga e dues lances, los [sic] millors que tinc en casa, e més una adargua, totes les quals coses dessús dites vull e man que sien donades e liurades al dit germà meu en continent après òbit meu.» El valor monetari d'aquestes peces de roba i aquestes armes ben bé devia superar el centenar de sous. Amb tot, més que una compensació econòmica, la remuneració prenia forma de prestigi i reconeixement per al marmessor. El nomenament era una oportunitat per a reafirmar la seua ascendència sobre la comunitat fent palesa la seua competència com a gestors i dignes la confiança depositada pel difunt.

¹²⁸ V. Pons esmenta l'existència de quaderns de comptes de la marmessoria. Aquest tipus de documents, com l'autor mateix assenyala, devien estar limitats a les famílies de la noblesa i del clergat superior, ja que ni tan sols entre les famílies dels notables del camp n'he pogut documentar cap. *Idem*, p. 174-175.

El soterrament

Després del nomenament dels marmessors, en el cos central del testament, s'especifiquen les exèquies i les donacions piadoses així com el repartiment dels béns materials entre els hereus. El sepeli constituïa la darrera oportunitat que tenien els prohoms del camp d'exhibir la seua singularitat i riquesa davant els ulls de la resta de la comunitat. Per això, gairebé tots els testadors insistien en el fet que el soterrar es faça «bé e honradament, segons mon stament». Alguns optaren per desplegar tota mena de parafernàlia al seu abast mentre que d'altres, una minoria, preferiren renunciar a aquestes ampul·lositats i es decantaren per enterraments més modestos.

En la documentació són escasses les ocasions en què hi apareixen referits els sacraments que s'administren al moribund en els instants finals de la seua vida, «confessar, combregar e pernoïar», perquè la lectura del testament es produïa una vegada mort el testador i, per tant, aquesta directriu resultava innecessària aleshores, i perquè era d'obligat compliment per als cristians. Així, per exemple, Jaume Agustí ho requerí de passada: «que sia feta la mia extrema unció, sepultura, novena o aniversari e cap d'any, bé e honradament». Només entre els preveres se li prestava una major atenció: Pere Dalmau, prevere de Sant Bartomeu de Ternils, sol·licitava que a la seua extrema unció hi acudiren dotze preveres. Bernat Fenollar esmerçà 130 s. «en lo peroliar e port del meu cors a la Seu après mia mort», un tràmit, aquest de traslladar el difunt que no acostuma tampoc a fer-se constar en la documentació.

Una vegada s'havia produït el decés, es procedia a amortallar el difunt.¹²⁹ En la major part dels casos la mortalla es confeccionava amb un drap, que podia arribar a costar 7 s. 6 d.¹³⁰ No era, per tant, una despesa menor, tot i que en les formes es pretenguera imitar el soterrar de Crist. Més rar era que els prohoms del camp prengueren l'hàbit d'algun dels ordes mendicants, una pràctica que estava més estesa entre els files de la noblesa i l'alt clergat.¹³¹ No debades l'únic cas que he pogut documentar correspon a una membre de la més petita noblesa resident a Planes.

¹²⁹ Abans calia llavar i perfumar el cos, però d'aquests tasques funeràries no n'he trobat esment a la documentació. Per al cas aragonés, M. L. RODRIGO, *Testamentos medievales aragoneses. Ritos y actitudes ante la muerte (siglo XV)* (Saragossa, 2002), p. 100-101.

¹³⁰ AMAlc, *Protocolos*, n. 1.317 (1473, maig, 13).

¹³¹ V. PONS, *Testamentos valencianos...*, p. 190-191.

Beatriu, dona del donzell Jaume Rotlà demanà «que en lo dia de la mia fi me sia vestit lo àbit de senct Domingo ab lo qual sia soterrada per la devoció que y tinch».¹³²

El vetlatori del cos es convertia en una oportunitat per al retrobament de la comunitat. I això perquè, junt als familiars directes, hi acudeien parents i amics, així com un bon nombre de veïns. Amb la seua presència, donaven el condol a la família i mostraven el seu respecte i agraïment al difunt pels serveis prestats a la comunitat. El seguici funarirai marxava des de la casa del prohoms fins a l'església i d'ací al lloc del soterrament, de vegades, dins els mateixos murs de l'edifici presidit per la creu parroquial. Amb tot, aquells amb menys recursos, no hi assistien únicament per a mostrar el seu reconeixement al difunt. També esperaven gaudir de la seua generositat a través de les disposicions testamenàries que establien la celebració d'un gran àpat funerari o el repartiment d'aliments entre els assistents.

En efecte, les ofrenes constituïen un altre dels elements essencials del ritual funerari dels prohoms de la comunitat. La pràctica totalitat dels testaments recullen el costum de presentar en l'església local on es celebrava el sepeli certs productes que resultaven essencials per al desenvolupament de l'acte religiós, pa, espelmes i més rarament vi i oli, entregats en el moment de l'ofertori pels parents del difunt. Així, per exemple, Guillem Vàdenes va establir que en el moment de la seua sepultura els seus marmessors distribuïren entre els que acompanyaren el seu cos un cafís de forment. L'ofrena no es feia únicament el dia del soterrar sinó també estava present en la novena i en l'aniversari i cap d'any. Els notables de la comunitat es diferenciaven fixant l'aportació durant l'any complet que corria des de la mort fins a l'aniversari, el que era conegut com a «anyal de pa ab sa canella», que sol llicità, per exemple, Bernat Boluda de l'Olleria. La vídua de Pere Sanç deixava «un anyal a la església major de dita vila [de Cocentaina] de pa e lur condiment».¹³³ D'aquesta manera, els prohoms feien ostentació

¹³² Amb tot, coneguem ben poc els detalls dels sepelis –com havia de ser la mortalla, qui serien els portants, com havien de ser les espelmes que cremaren– ja que els notaris no donen gaire informació. És possible que, com succeí a la Barcelona del segle XV, a partir dels anys 30-40 de la centúria desaparegueren dels registres notariais. C. VELA, «Llegats pietosos i misses. L'evolució de la religiositat enfront de la mort a Barcelona a la baixa edat mitjana», a M. Sánchez Martínez (ed.), *A l'entorn de la Barcelona medieval. Estudis dedicats a la doctora Josefina Mutgé i Vives* (Barcelona, 2013), p. 443-460.

¹³³ Ací el pa jugava també un paper simbòlic com a signe de vida eterna. El seu significat va més enllà del cristianisme ja que en les cultures paganes era habitual la presència del pa en els àpats funeraris. M. L. RODRIGO ESTEVAN, *Testamentos medievales aragoneses...*, p. 134-138.

de les seues reserves alimentàries i alhora reafirmaven la seua magnanimitat, no exempta de paternalisme, amb la comunitat, particularment amb aquells que menys tenien. I això perquè les ofrenes de pa un cop finalitzada la litúrgia eren repartides entre els assistents més modestos.

Pel que fa a l'elecció del lloc de soterrament, el gruix de la comunitat camperola es soterrava en el cementeri parroquial. Els prohoms, però, tractaren de fer visibles les diferències amb la resta també en aquest vessant de la mort. No deu ser casualitat que quan comença a desaparèixer la primera generació de colonitzadors del nou regne, el capítol de la Seu de València estableix la prohibició dels rectors de donar sepultura a l'interior de les esglésies parroquials sense autorització del bisbe.¹³⁴ Tot i aquesta reglamentació, la pràctica de soterrar-se a dins els murs dels temples, coneguda com sepultura *ad sanctos*, no deixà de créixer al llarg de la baixa edat mitjana. Queda clar, per tant, que la capacitat per a escollir el lloc de soterrament estava en directa relació amb el nivell de riquesa del difunt, un fet que els mateixos predicadors contemporanis denunciaren reiteradament. Només calia tramitar la petició i acompanyar aquesta amb l'establiment d'un aniversari perpetu, com féu Guillem Cerdà de Bocarent, fill del notari del mateix nom. Concretament comprà un censal de 200 s. de capital, la pensió del qual finançaria un aniversari a la parròquia local.¹³⁵ Igualment, Bernat Candela hagué de finançar l'adequació d'una capella al mateix temple i assignar-li una pensió per a obtenir l'autorització del bisbe.

Les peticions al bisbat són el reflex de la tasca dels marmessors, que segueixen els tràmits necessaris per a fer possible les voluntats del difunt que han quedat enregistrades al testament. És en aquest document on el testador designava el seu lloc de descans final. Val a dir que en la gran majoria dels casos analitzats els prohoms o les seues dones escollien el fossar de la comunitat, en un vas propi com el que tenia cada família local. Així, doncs, en trenta-cinc dels seixanta-tres casos la tomba es trobava en el cementeri, nou demanen ser soterrats a l'interior de l'església parroquial, huit especificaven en una capella pròpia, tres sol·licitaren l'església d'algun monestir, i set ho

¹³⁴ Així fou establert pel bisbe Andreu d'Albalat en els sínodes de 1262 i 1273. La pràctica, per tant, devia venir de temps enrere. V. PONS, *Testamentos valencianos...*, p. 200-201.

¹³⁵ ADV, 140/001, f. 52 (1477, març, 10).

deixaren en mans dels seus marmessors. A l'hora de avaluar aquestes dades cal tenir en compte l'element local per fer-ne una justa valoració. En efecte, cap membre del llinatge dels Matamala es féu soterrar a l'interior de l'església de Palma però convé assenyalar que al seu interior no està documentada, almenys per a època medieval, el soterrament de cap família de la comunitat. Ni els Matamala, ni tampoc els Belsa o els Astruc sol·licitaren aquest privilegi.

Els denou casos de soterrament *ad sanctos* mereixen una lectura més detinguda. Val a dir que cap d'ells esmenta la pertinent llicència, raó per la qual devem pensar que aquesta era una tasca que hauria de recaure sobre els marmessors.¹³⁶ Un dels casos més singulars els representa la vila Gandia per la competència que els camperols benestants podien trobar davant d'altres prohoms locals per fer-se amb un espai dins dels murs de l'església local.¹³⁷ En efecte, he pogut documentar dos casos de famílies pageses que es soterraren a l'esmentada església, d'altres, com Francesc Jover, en quedaren fora.

Per una banda, Narcisa, dona de Guillem Ponç, sol·licità que es fera «la sepultura del meu cors en la capella de nou construïda en la ecclèsia de nostra dona Sancta Maria de la dita vila sota la invocació de sancta Maria Magdalena per en Guillem Papiol, *quondam*, e per la dona [...] muller sua e neboda mia». Per l'altra banda, Martí Antic elegí «la mia sepultura (...) en la capella dels benaventurats sent Luch e sancta Lúcia, de la qual capella e benefici en aquella e *ius* patronat de aquella són patró e a qui vull e orden que lo meu cors sia liurat a ecclesiàstica sepultura». Als nuclis rurals la competència devia ser menor. Pere Joan i la seua dona Miquela demanaren ser soterrats «dins la sglésia de dit loch de Canals, en aquella capella que nosaltres havem obrada e feta, ab retaule sots invocació de senct Joan Evangeliste, en la qual tenim nostre vas». L'esmentada anteriorment Beatriu, dona de Jaume Rotlà, demanà ser soterrada «en la

¹³⁶ El llaurador de Castelló de Xàtiva, Pere Safàbrega, elegí *sepulturam corpori meo in ecclesia loci de Carvre, in capella in ibi fundata sub invocatione virgineis Mariae de Gracia, quod iam habeo licenciam*. V. PONS, *Testamentos valencianos...*, p. 210.

¹³⁷ Pensem per exemple que els Dalmau, un dels llinatges dominants dins l'oligarquia local durant més de setanta-cinc anys, almenys abans de 1415 no poden soterrar-se a l'interior de l'església. El 9 d'abril de 1415 Miquel Dalmau elegí soterrar-se «a sepultura del cors meu fahedora en lo fossar o cimiteri de la ecclèsia de madona Santa Maria de la vila dessús dita, en la fosa hon jahen lo meu nét e ma néta Isabel, davant o prop lo vas on jau mon pare, prop del campanar». AHN, Nobleza, *Osuna*, llig. 1.280, n. 5

nostra capella del benaventurat senct Joan, instituhida e fundada en la sglésia dla dita vila de Planes, en aquell vas o fossa hon los nostres se acostumen a soterrar».

No sempre, però, es tenia accés a les capelles interiors del temple i llavors s'ocupaven els laterals i els corredors. Així, Joan Pérez manà ser soterrat «en lo porche de la església de Sancta Maria de la dita vila [de Cocentaina], del portal de les Dones, hon stà figurada e pintada la Pietat de nostre senyor Déu Jesuchrist, davall la qual he posat les loses e cap acostumats en senyal de fosa e sepultura». No molt lluny d'aquest punt, en el mateix portal de les Dones, devien tenir la seua «fosa o osmenteri» els Sanç, on Guillem demanà ser dipositat després del seu decés. El prevere de Ternils, Pere Dalmau, també escollí ser soterrat «davant la porta» de l'església de Sant Bartomeu de l'esmentat lloc. Aquestes ubicacions trepitjades quotidianament pels feligresos eren també una darrera oportunitat per humiliar-se davant la pròpia comunitat i als ulls de Déu. Els tres casos de soterraments a l'interior d'un convent o monestir corresponen al mateix temple, i en tots ells protagonitzats per dones. Es tracta del convent de Sant Agustí de la vila d'Alcoi.¹³⁸ Així, per exemple, Gostança, dona de Bernat Margarit, elegí ser soterrada en «dins la església del monestir del benaventurat mossèn sent Augustí» d'Alcoi.

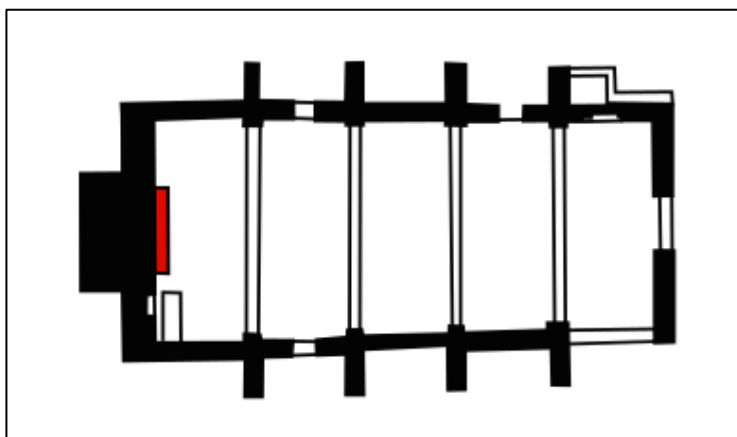

Fig. 9: Localització aproximada de la tomba de Pere Dalmau a l'interior de l'església de St. Bartomeu de Ternils (el laboració pròpia a partir del croquis fet per la Conselleria de Cultura)

En tots els casos documentats es tracta de tombes familiars reutilitzades. La idea de llinatge està ben present entre aquests prohoms del camp, fins al punt que no resulta

¹³⁸ Sobre el convent de sant Agustí cf. J. L. SANTONJA, *Iglesia y sociedad...*, p. 203-342.

estrany la separació dels cònjuges a l'hora d'escollir el lloc de la seua sepultura. Si Guillem preferia el vas dels Sanç a l'interior de l'església local, la seua dona, que redactava el testament tot seguit del seu, preferia la tomba de la seua família, en el fossar comunitari. També Narcisa escollí la tomba que li ofería la seua neboda a l'interior de l'església de Gandia. En general, són els homes els que preferien romandre junt a la seua parentela, tot i que les dones haguessen mort abans. Antoni Matamala preferí «la fossa on jau mon pare» en lloc d'on hi era la seua dona Nicolaua. Elles, en canvi, sí que seguien més fidelment les passes dels seus marits, encara que també és cert que era en les tombes paternes on solien ser enterrats els fills i nadons que els havien premort.

Les esplendideses el dia del sepeli no es limitaven al lloc de la tomba sinó que la distinció que procurava el soterrament a dins l'església anava acompanyada de tota una parafernàlia en la celebració de les exèquies. Normalment era el mateix testador el que procurava que els parents més pròxims vestiren d'acord amb les circumstàncies. Francesc Jover manava que «après òbit meu sia fet hun cot e mantell de drap negre a la dita muller mia e que s vista en senyal de ma fi» a l'igual havien de fer el fill i les filles. Pasqual Bertí, per la seua banda, lliurava al seu germà 50 s. «per a una gramalla de dob». El negre de la vestimenta era una forma de exterioritzar la tristesa i el dol pel parent mort.¹³⁹ Comptat i debatut, la qualitat i l'ostentació del seguici fúnebre també parlaven de la riquesa i singularitat del difunt.¹⁴⁰ Tampoc les exèquies acostumaven a especificar-se en detall més enllà dels formulismes habituals, com els que fa servir el notari de Francesc Jover «ab benefici de sepultura, aniversari e capdany». Joan Cirera i la seua dona demanaven que el soterrar es realitzara «ab la creu, campanes, ciris, preveres, ofertes que al nostre predit marmessor ben vist serà».

Una forma de distinció particular el dia de l'enterrament era la participació d'alguna confraria en l'acte. Així, Martí Antic establí que en la seua sepultura «entrevinga la loable confreria de la Verge Maria de la dita vila de la qual yo so

¹³⁹ P. ARIÈS, *El hombre ante la muerte...*, p. 202.

¹⁴⁰ Amb tot, fa la impressió que al llarg del segle XV l'ostentació en els soterraments experimentà un decreixement sensible arran de les mesures reguladores del Consell de la ciutat de València. Aquest comportament degué estendre, tard o d'hora, al conjunt del l'àrea d'influència de la capital del país. V. PONS, *Testamentos valencianos...*, p. 194.

confrare».¹⁴¹ Hi havia d'altres que s'incorporaven a aquestes germandats en el mateix moment del decés, com en el cas de Francesc Jover, que pregà «als priors e majorals de la confraria de madona Sancta Maria de la vila de Gandia que m acullen per confrare lur, et cetera, e que ls sia dat tant com és acostumat dar per aquells que si meten a la fi». D'aquesta manera el difunt es beneficiava de les plegaries dels majorals i dels membres de la confraria.¹⁴² A més, havien d'acompanyar el cos del testador des de la seua casa pels carrers del nucli fins a l'església on tenia lloc la missa funeral oficiada per un prevere local, de no ser que en el testament hagués quedat estipulada un altre clergue. Joan Pérez demanava «que m sia cantada missa de rèquiem cantada ab diacha e sotsdiacha», és a dir, dos preveres amb major autoritat dins la jerarquia eclesiàstica que els vicaris que normalment oficiaven els sepelis. Per la seua part, Francesc, dona de Bernat Pastor, sol·licità que la missa funeral fora oficiada per «mossèn Ausias Rotlà», rector del Planes.

¹⁴¹ El d'Antic no és l'únic cas. Hi ha d'altres camperols que formaven part dels prohoms de la vila com Berenguer Tosca o Bernat Paloma, que també pertanyien a la confraria. F. APARISI, *L'ascens d'unes elits rurals...*, p. 167.

¹⁴² P. ARIÈS, *El hombre ante la muerte...*, p. 161.

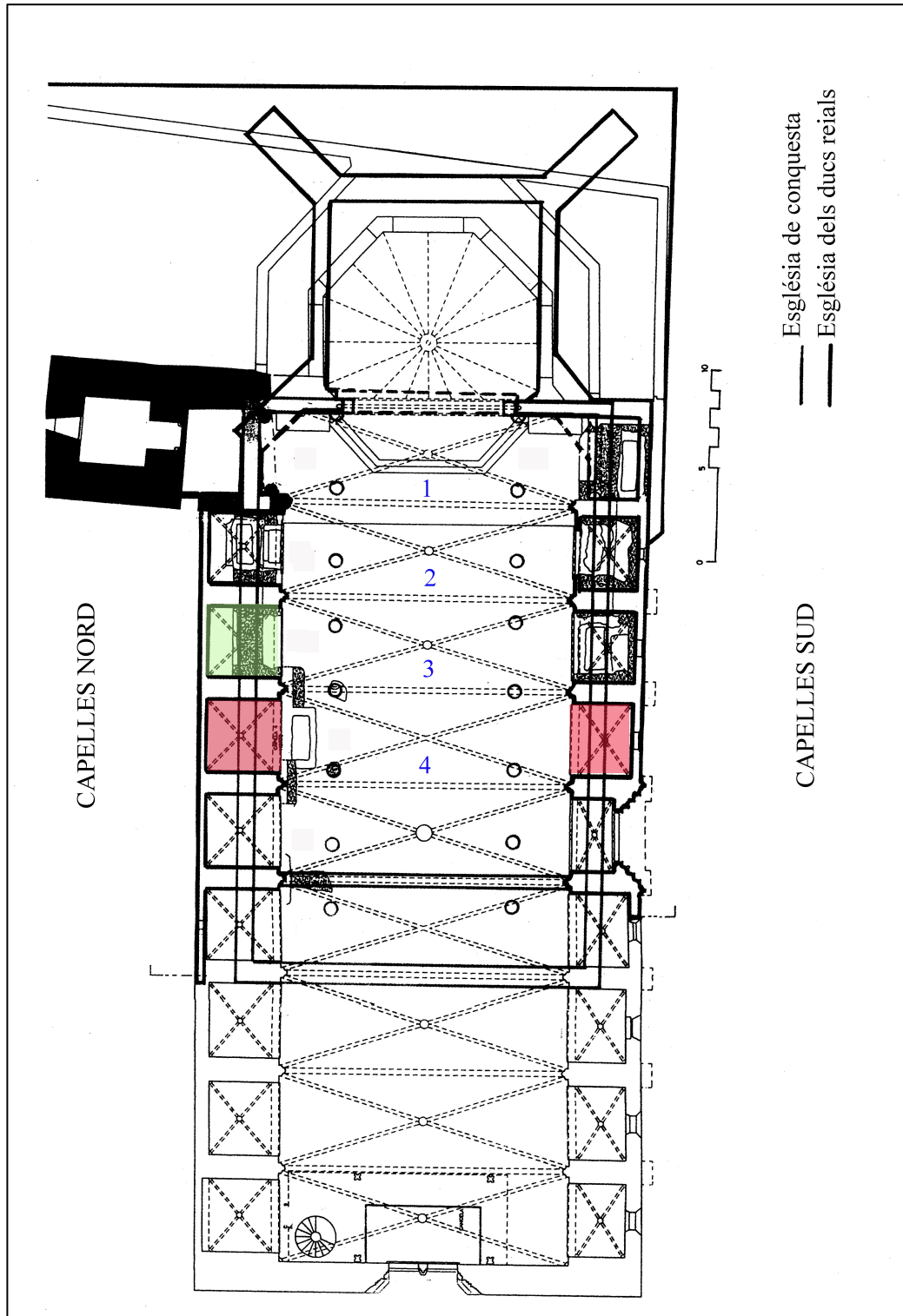

Fig. 10: Localització de les tombes de Narcisa, dona de Guillem Ponç, i de Martí Antic (el laboració pròpia a partir de la planta dibuixada per A. Peñín, 2000)

Els llegats «pro anima»

Juntament amb el lloc per a soterrar-se, el llegat *pro anima* constitueix un bon indicador del nivell socioeconòmic del testador. Tanmateix, aquest no s'indica sempre: dels seixanta-cinc testaments només en vint-i-quatre s'establí una quantitat fixa, que oscil·lava entre els 100 i els 1.000 s. Malgrat l'abisme d'ambdues xifres, val a dir que la major part dels llegats se situaven entre els 300 i els 500 s. En la resta del quaranta-un casos, els marmessors havien d'esmerçar tants béns del patrimoni del difunt com fora necessari per a dur a terme les seues directrius. Cal tenir present que 100 s. era ja una xifra certament elevada fins i tot per al sectors mitjans de la població rural. Per tant, no hi ha dubte que, amb major o menor intensitat, els notables rurals exhibien la seua riquesa també en el moment de la mort.¹⁴³

En aquest punt emergeix no sols la religiositat del testador sinó que és un reflex de la seua posició social. Bernat Fenollar i la seua germana, Margarida, foren els únics dels seixanta-cinc casos documentats que no deixaren cap tipus de llegat a l'església de Penàguila d'on provenia la família. Fet i fet, la parròquia no era només una demarcació eclesiàstica sinó també una construcció de la comunitat de veïns, tant en el plànol imaginari –per això el fossar, on només els membres de la col·lectivitat hi eren soterrats, estava a tocar del temple– com en el material. En efecte, les comunitats, amb els prohoms al capdavant, finançaven reparacions del temple i l'adquisició de nous elements per a la seua decoració o per al culte.¹⁴⁴ A través de les donacions i els llegats pietosos, els prohoms tenien oportunitat de deixar la seua empremta en el temple a fi que, en cada acte litúrgic, la comunitat el recordara.

Més enllà de les misses de sepultura, aniversari e cap d'any, on sobresortien les famílies benestants de la comunitat rural era en les deixes als quatre bacins ordinaris (lluminària, obres, captius a redimir, i òrfenes a maridar), les quantitats de les quals oscil·laven entre 1 i 5 s., però podien arribar fins els 20 s. en alguns casos. Així, per

¹⁴³ A tall indicatiu, un llaurador de la ciutat de València esmerçà per a complir les seues darreres voluntats 3.000 s., superior a la renda feudal dels senyorius més petits del país. El cas de Llorenç Ros, que és com li deien al camperol, no pot ser considerat com a un exemple d'elit rural, atès el context urbà en el que vivia, però sí de les elits pageses. En qualsevol cas, Ros exemplifica fins a quin punt els sectors benestants de la pagesia tractaven d'emular el comportament de la noblesa i de l'alta burgesia. ARV, *Protocolos*, 1.890, f. 59v. (1421, març, 18).

¹⁴⁴ Cf. diversos exemples en F. APARISI, «Elites rurales y el consumo de objetos de arte ...».

exemple, Francesc Jover deixà «al bací de la lumenària de la obra de la ecclèsia de Gandia e al bací de pobres vergonyans, a cascú, hun real d'argent. Ítem, a tots los altres bacins que acostumen anar per la dita ecclèsia, a cascú, hun sou». A més dels bacins, els prohoms feien contribucions significatives a altres projectes relacionats amb el culte que la comunitat portava endavant com l'encàrrec de creus processionals, la confecció de retaules o la construcció o reparació d'ermites. Pere Joan de Canals col·laborà amb 10 s. a l'obra de l'ermita de sant Abdon e Senent i altres 10 «en ajuda e subvenció del retaule que's fa ara en la dita sglésia [de Canals] sots invocació de Senct Anthoni».

Una atenció especial mereix el cas de Joan Guerau de Xixona per la quantitat i l'abast geogràfic dels seus donatius. Joan realitzà un total d'onze lleixes a diverses institucions eclesiàstiques del país per valor de 1.070 s. Els donatius incloïen destinacions habituals com la lluminària i el bací de la redempció de captius de la parròquia local, als quals destinà a cada un 10 s. i ajuts per a la construcció d'ermites locals, concretament, 10 s. per a la de Sant Antoni i altres 10 per a la de Santa Bàrbara del castell de Xixona. Tampoc resulten estranyes les deixes a institucions religioses de la vila d'Alacant, que a mitjan segle XV ja s'havia convertit en el principal nucli, i port, del regne entre València i Oriola. Així, Guerau hi destinà 200 s. per a l'església de Santa Maria i altres 200 s. per a l'edifici de Santa Maria de Gràcia de l'Observància. Però són els llegats efectuats a institucions de la ciutat de València el que resulta més cridaner, donada la distància que separava ambdós nuclis. Concretament féu donació de 10 s. a l'obra del monestir de la Trinitat i altres 10 a l'obra de santa Maria de Gràcia. Fora de la capital del regne, però també del seu àmbit més pròxim, hi deixà 10 s. per a l'obra de Santa Maria de Montserrat, que es referira al centre religiós existent a Catalunya, i 200 s. per als treballs que es feien al convent dominic del Corpus Christi de Llutxent. Encara caldria afegir-hi altres 400 s., «en ajutori d'un missal per a la sglésia de Sexona».

Més enllà de les sumes lliurades, de per si ja prou remarcables, resulta significativa el seu abast geogràfic, la qual ben possiblement siga el reflex, almenys en part, dels viatges i desplaçaments que per negocis o per assumptes personals degué realitzar. També paga la pena assenyalar que Guerau no demanà ser soterrat a l'interior de l'església parroquial, tot i destinar a llegats pro-ànima sumes significativament superiors a d'altres com Martí Antic o Narcisa, dona de Guillem Pons, tots dos

soterrats l'església de Gandia. El cas de Guerau ens alerta sobre els perills de les generalitzacions i d'establir models fixos. La casuística de les elits rurals és molts més rica, variada i, sobretot, adaptada a les realitats locals. Més enllà de les xifres i de les pràctiques funeràries el que tots tres tenen en comú és la seua pretensió de destacar per damunt de la resta a les seues pròpies comunitats.

Sense deixar la qüestió de les lleixes, cal ressenyar una altra particularitat, que reafirma la importància de la tradició local a l'hora d'avaluar aquesta mena de documents, i de comportaments. Entre els notables locals de la universitat de Palma-Ador fou habitual el llegat d'alguna quantitat a la Seu de València. És un fet que ni entre els prohoms de l'entorn rural de la ciutat he pogut constatar.¹⁴⁵ Així, doncs, Antoni Matamala, Guillem Astruc o Gostaça, la dona de Miquel Ros, lliuraren 5 s., 10 en el cas d'Antoni, al bací de la lluminària de la catedral. No seria estrany aventurar que les seues visites a la capital del regne a fi de mercadejar o tancar algun negoci, tingueren també un vessant religiós, fent una breu visita a la principal església del país.

Un altre vessant d'anàlisi és el nombre de misses que el testador sol llicitava per la salvació de l'ànima pròpia. Per un costat tenim els serveis commemoratius que incloïen a la novena, l'aniversari i el cap d'any, i que estan presents en la totalitat dels testaments. Es tracta de celebracions que solien fer-se davant la mateixa tomba amb ofrenes de pa, vi i espelmes.¹⁴⁶ Per l'altre costat hi havia les misses sota advocacions concretes, que tenien per finalitat evitar l'estada prolongada de l'ànima del difunt en el purgatori.¹⁴⁷ Sens dubte, el més sol·licitat, no sols entre els prohoms sinó entre el conjunt de la societat, era el trentenari de sant Amador, un seguit de 30 misses que

¹⁴⁵ No hi ha cap llegat, per exemple, als testaments de Pasqual i Llorenç Bertí. Tampoc l'esmentat Llorenç Ros hi destinà cap donatiu a la catedral encara que sí que ho féu a altres parròquies de la ciutat. Cf. per a Ros: ARV, *Protocolos*, 1.890, f. 59v. (1421, març, 18).

¹⁴⁶ El cap d'any recorda el dia de la mort del difunt i durant el primer any marca la fi del temps de dol per a la família, i especialment per a la vídua, per a la qual amb aquesta data finalitzava "l'any de plor" i podia, per tant, concertar un nou matrimoni. Comptat i debatut, significava la reinserció en el món dels vius dels familiars del difunt. J. CHIFFOLEAU, *La comptabilité de l'au-delà...*, p. 146-148. V. PONS, *Testamentos valencianos...*, p. 272.

¹⁴⁷ El purgatori era una creació dels canonistes i d'autors monàstics durant el segle XII a partir de les Sagrades Escriptures. En el segle posterior, el purgatori es difongué a tots els nivells de la societat europea, de manera que al Quatre-cents la seua existència estava plenament acceptada. El purgatori s'entenia com un espai intermedi en el que les pregàries, les bones obres, les indulgències obtingudes pel difunt en vida així com les oracions dels parents podien servir per a fer més breu l'estada de l'ànima, retinguda allí per a expiar les seues faltes. J. LE GOFF, *El nacimiento del purgatorio* (Madrid, 1989).

havien de celebrar-se seguidament sense interrupció pel mateix prevere i en el mateix altar acompanyades cadascuna de la pertinent ofrena.¹⁴⁸ En alguns casos, com el de Joana, dona de Arnau Salelles, sol·licitaven dos trentenaris «ab les ofertes, candeles e altres solepnitats ab les quals les dites misses se duen e s'acostumen celebrar e cantar». Com que per cada missa, amb independència de l'advocació sota la qual es celebrara, s'havien de pagar 1 s., i aquest preu es va mantenir estable al llarg de tot el segle XV, cal tenir present que la petició d'un trentenari equivalia si fa no fa a un cafís de forment, raó per la qual la seua difusió entre els sectors mitjans i modestos de la pagesia era molt limitada, mentre que fou força habitual en els testaments dels notables locals. Així i tot, hi ha d'excepcions: Narcisa de Gandia i Caterina de la Font d'En Carròs no sol·licitaren aquestes misses tot i que el seu llegat *pro anima* era de 400 s. cadascuna.

Les misses de rèquiem ocupaven un lloc molt marginal, i només solien encomanar-se en cas que, satisfetes les despeses de les primeres disposicions, hagués restat alguna quantitat per esmerçar, com va disposar Bernat Conill: «si n sobrarà res [dels 200 s. de llegat *pro anima*], vull que de tot ço que sobrarà sien celebrades misses de rèquiem per ànima mia, de tots mos parents e feels defuncts per lo prevere que li plaurà [al marmessor]». ¹⁴⁹ Més habituals eren altres advocacions com les tres misses de la santíssima Trinitat, les cinc de les Llagues de Crist o els set Goigs de la Verge Maria. A aquest esquema més o menys cal afegir devocions particulars o locals com ara als 15 graons de la Verge Maria que féu Iolant, vídua de Francesc Pérez de Monino o les que encomanà Andreu Oró a sant Joan, sant Pere, sant Bernat, sant Andreu, sant Jordi, sant Gabriel, sant Miquel i encara altres dos misses per Tots Sants.

Cal tenir en compte també el lloc de celebració d'aquestes misses i els preveres que havien d'oficialitzar-les. Així, per exemple, Antoni Matamala sol·licità que li foren

¹⁴⁸ L'èxit d'aquesta devoció raïa en els miracles que per alliberar les ànimes del purgatori feia sant Amador, bisbe d'Auxerre. El culte a Sant Amador havia penetrat des de França per Catalunya, des d'on s'havia estès arreu dels territoris de la Corona d'Aragó i per ací a la resta de la Península Ibèrica. Amb tot, la jerarquia eclesiàstica no estava massa d'acord amb aquest culte, donades les creences supersticioses que albergava. J. CERDÀ, *Les misses de sant Amador: purgatori i cultura popular* (Barcelona, 2006), p. 73-88. Per altra banda, Maria Luz Rodrigo assenyala que un 40% dels testadors que sol·licitaven un trentenari elegien el de sant Amador. M. L. RODRIGO, *Testamentos medievales aragoneses...*, p. 128-129. A Alcoi el trentenari de sant Amador fou el majoritari durant tota la segona meitat del segle XV. J. L. SANTONJA, *Iglesia y sociedad...*, p. 366.

¹⁴⁹ Vicent Pons assenyala, en canvi, que aquesta tipologia de misses eren les més demandades, per davant fins i tot del trentenari de sant Amador. V. PONS, *Testamentos valencianos...*, p. 274.

celebrades «en honor, laor e contemplació del salvador nostre Jhesucrist, e de la sua beneyta Mare, e de tots los sants de paradís, e en remissió de mos pecats, torts e defaliments sien dites cent mises, ço és, cinquanta mises per los frares de mossènyer Sent Jeroni e L mises per los prevere o preveres de la dita ecclèsia de Palma». Res de semblant he pogut documentar pel que respecta a la quantitat de misses encomanades però també pel lloc on havien de ser celebrades. Cal tenir present que aquest monestir havia estat fundat per Alfons el Vell i ací s'hauria de soterrar tant la pròpia família ducal com la noblesa de la comarca.

Un comentari a banda mereix el particular èxit del convent dominic del Corpus Christi. La seua presència en les darreres voluntats de molts pagesos benestants contrasta amb la marginació quasi absoluta que patiren altres monestirs de la regió com ara el monestir cistercenc de Santa Maria de Valldigna, totalment absent de les referències, el de Sant Jeroni de Cotalba, la influència del qual no anava més enllà dels límits de la vall del Vernissa, o el de Sant Onofre de Museros, amb ascendència únicament sobre la zona nord de l'Horta. Els llegats al Corpus Christi destaquen tant per l'extensa geografia que abasten, des de Xixona o Cabdet, en els límits del regne, fins a la Ribera, com per la seua continuïtat en el temps. La raó d'aquesta difusió cal buscar-la en l'àmplia acceptació que tingueren els ordes mendicants al llarg de tota la centúria, particularment, els dominics després de la canonització de Vicent Ferrer el 1455. A més, donat que el convent havia començat a erigir-se el 1422, els treballs de construcció i adequació continuaren al llarg de les dècades posteriors. Els individus, per tant, podien sentir que participaven directament amb els seus donatius de la construcció del complex religiós.¹⁵⁰

Un altre element de distinció era l'establiment d'un benefici. Aquest podia haver estat establert prèviament, com en el cas de Martí Antic, d'altres esperaven al

¹⁵⁰ Existia des de l'època de la conquesta un santuari sota l'advocació del Corpus Christi en la zona on, segons la tradició, havia tingut lloc el miracle dels corporals de Daroca. El 1335 es va consagrar una nova església. Tot i això, el convent va començar a erigir-se arran de la donació del senyor de Llutxent, Olf de Pròixita, de les terres perquè: «a honor e total glòria de nostre senyor Déu e per servent devoció que havem en la sancta religió del gloriós Sanct Domingo e de tots los sancts de la glòria celestial a la qual desijam anar, manam e volem que sia fet e construit hun monestir de frares preicadors en la devota o capella de *Corpore Christi*». ARV, *Clero*, llig. 395, c. 1.069. A Alcoi, el 31,4% dels llegats testamentaris a institucions foranes documentats al segle XIV es feren en favor del convent del Corpus Christi. J. L. SANTONJA, *Iglesia y sociedad...*, p. 377.

moment de la mort per a fer-ho. El de Llorenç Bertí representa un cas realment singular pel capital esmerçat, superior a la renda feudal de moltes senyories del país. En efecte, Bertí va establir que «de mos béns sien presos set mília sous moneda reals de València e aquells sien distribuïts en la forma següent, ço és, que de aquells set mília sia feta una capella en la dita sglésia del dit loch de Alboraya, en la qual sia fet un retaule de la invocació del benaventurat màrtir monssènyer sent Lorenç (...) ab la menys despesa que poran [els marmessors]». Amb els diners que restaren, havia d'instituir-se «un benifet en la dita capella de la renda que's porà fer». D'entrada, Bertí havia de ser soterrat en lo «en lo sementeri o fossar de la sglésia del dit loch de Alboraya, en la fossa on jau mon pare e ma mare e los meus» però explicità que, «feta la dita capella, la ossamenta mia sia trelladada e posada en la dita capella, en lo vas e fossa que los dits meus marmessors conexeran (...) e axí mateix hi sia trelladada la ossamenta de mon pare e de ma mare». Finalment, els Bertí podrien gaudir de la seua pròpia capella, diferenciats de la resta de la comunitat. Aquest és un bon exemple de fins a quin punt podia arribar la despesa dels prohoms del camp a l'hora d'escenificar amb tota classe de parafernàlia i sumptuositat el seu traspass definitiu. No debades aquest comportament desmesurat fou reiteradament reprès pels predicadors del moment.¹⁵¹

Els esforços econòmics per sobreixir en el desenllaç final de la vida no foren compartits per tots els prohoms. Crida poderosament l'atenció l'actitud d'alguns que preferiren adoptar una actitud més aviat discreta en lloc d'esmerçar significatives sumes de diners en el seu propi soterrar. Pensaven que tot això era un balafiament innecessari, connectant amb les noves formes de religiositat que a poc a poc s'estenien per Europa o potser aquesta renúncia a qualsevol ostentació era justament la seua forma de destacar entre la pròpia comunitat i als ulls de Déu? En efecte, em sembla que més que titubejos de la seua religiositat aquests testaments són mostra de la voluntat ferma de presentar-se davant Déu desprovistos dels seus béns materials, coneixedors d'allò què diuen les Sagrades Escripures a propòsit de la riquesa. Per això, en lloc de soterrar-se als peus de l'altar major o en la seua pròpia capella preferien zones de trànsit, on pogueren ser

¹⁵¹ Sant Vicent Ferrer denuncià el comportament de preveres i fidels que mercadejaven amb l'espai interior de l'església.

trepitjats pels feligresos, i encara d'altres directament es soterraren en la tomba familiar del fossar comunitari.

Hi havia qui renunciava a tota classe de fastuositats i evitaven tot l'enrenou propi dels sepelis. Nicolau Guerau va ordenar als seus marmessors que «vull que en lo dia de la mia fi en lo soterrar del meu cors no m sien toquades campanes e tantsolament me sia portada la creu apelada dels abbats». El millor símbol del despreniment dels béns materials tenia la manumissió d'esclaus la seua màxima expressió. En el cas de Iolant, vídua de Francesc Pérez de Monino, atorgà al seu esclau «negre, criat meu e del meu marit, de hedat de sis anys, lo qual lo dit marit meu e yo lexam franc e li donam libertat de franquea» i, a més, li deixà la totalitat dels seus béns.

Cal insistir, però, els casos de Nicolau Guerau o de la vídua de Francesc Pérez de Monino foren escassos. La major part dels prohoms afrontaren amb la mort amb la incertesa del futur de la seua ànima, raó per la qual esmerçaren sumes considerables de diners a fi d'obtenir la glòria celestial. Resulta difícil precisar on acaba el temor al càstig diví i on comença la voluntat de mostrar que aquell que mor no és un qualsevol sinó un prohóm de la comunitat. Els testaments dels notables rurals, com els dels prohoms de la ciutat, feien de la mort un assumpte públic que detenia la vida per focalitzar sobre si l'atenció. Les tasques encomanades als marmessors no perseguïen únicament la vida eterna en el més enllà sinó també gaudir en el món dels vius d'una altra, la de la memòria, perviure en el record dels veïns.

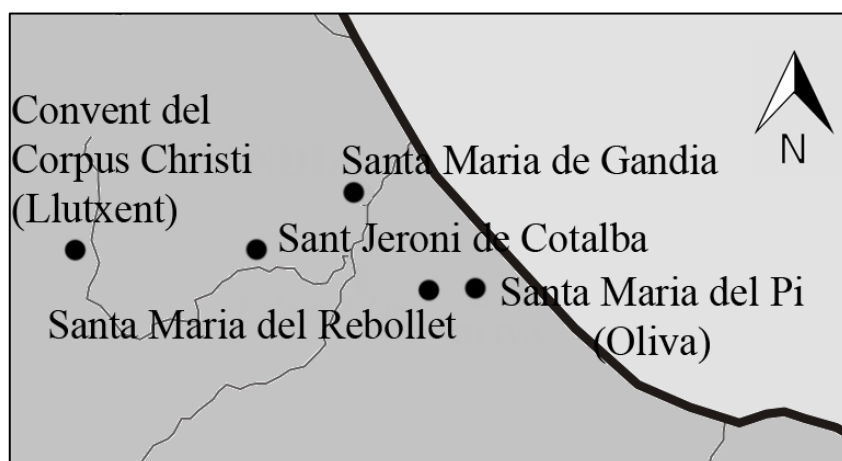

Fig. 11: Distribució dels llegats testamentaris de Francesc Jover de Rafelcofer

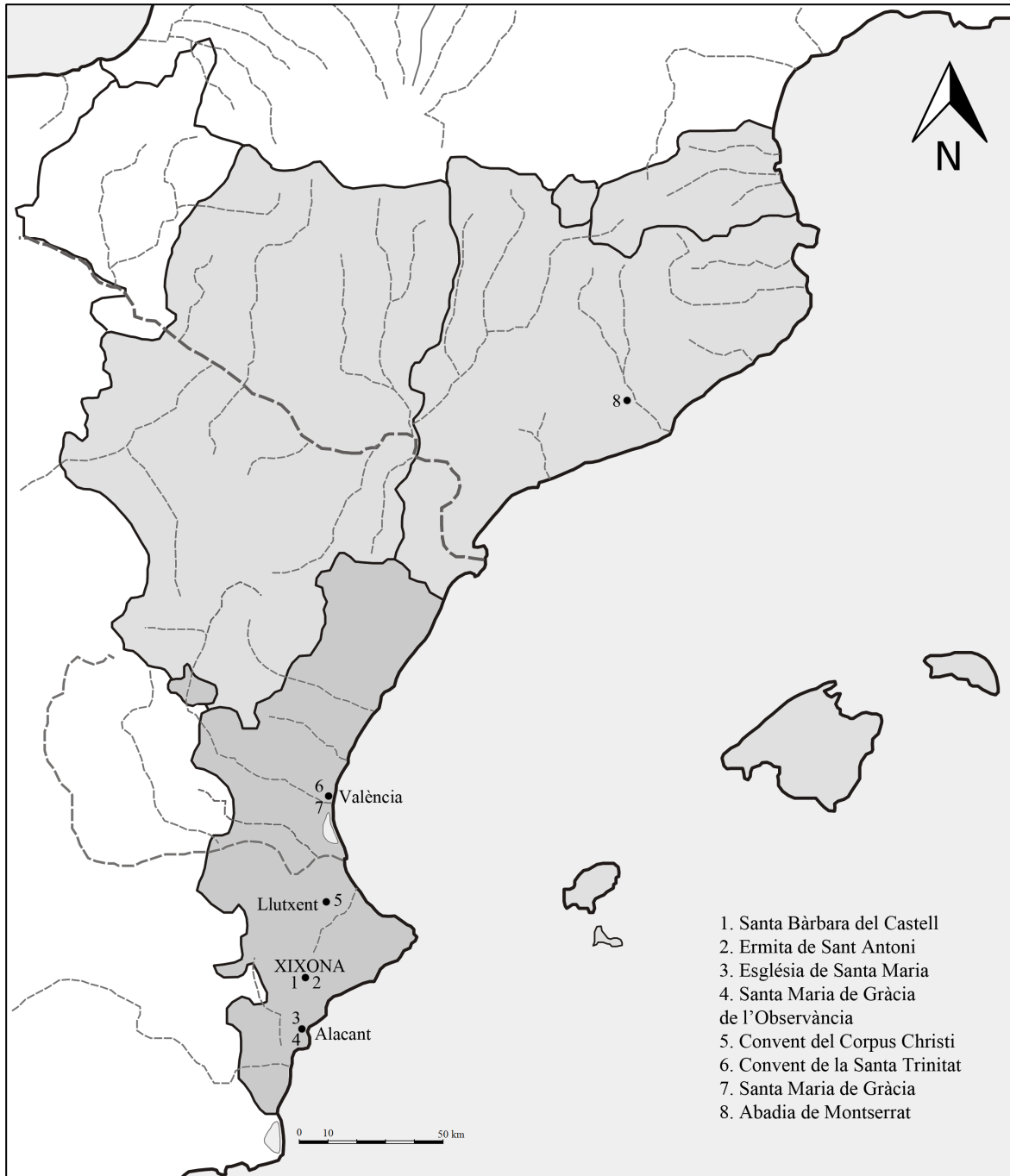

Fig. 12: Distribució dels llegats testamentaris de Joan Guerau de Xixona

CAPÍTOL VI

Singladures familiars: els Matamala

Al llarg de les pàgines precedents he tractat d'establir els trets definitoris de les elits rurals valencianes i el seu paper clau en les relacions camp-ciutat. Probablement l'exemple més palmari de totes les singladures familiars que he pogut resseguir és la dels Matamala d'Ador. I això no tant pel volum econòmic de les seues operacions –que també– sinó per la continuïtat de les dades en el temps, entre 1373 i 1505.¹ A més, al llarg de cinc generacions, la nissaga passà per diversos moments de dificultats. Malgrat tot, lluny de trencar la trajectòria de la família, aquests suposaren un esperonament del seu procés ascendent que culminà ja al segle XVI amb la integració dins les files del notariat de la ciutat de València. Òbviament, l'ascens social tenia uns límits. També entre els professionals de l'escriptura existia una forta jerarquitització interna. Per això mateix, donades les dificultats que comportava l'ingrés en el col·lectiu notarial de la València baixmedieval que paga la pena resseguir les passes d'aquesta família camperola des dels carrers d'Ador, un petit llogaret en la vall de Vernissa, fins a la capital del regne.

1. Vicissituds familiars

No és fins el darrer quart del segle XIV que tenim dades dels Matamala. Abans de 1373 no hi consten en cap document referit a Ador, raó per la qual hem de pensar que es tracta d'una família de nouvinguts, arribats després de la guerra de Castella.² Segons la nòmina per a la recaptació del morabatí de 1373, comptaven amb dues unitats familiars, la vídua de Bernat Matamala, que ben segurament era el cap del llinatge, i Antoni, el primogènit. La seua integració, social i econòmica, en la comunitat local fou relativament ràpida. El 1381, arran de la confecció d'una nòmina de veïns per al repartiment d'un donatiu senyorial, documentem Antoni i el seu germà Guillem entre

¹ Cf. una primera reflexió sobre el paper dels Matamala en el marc de la comunitat a F. GARCIA-OLIVER, «Edat mitjana», a N. Novell (dir.), *El llibre de la Safor* (Gandia, 1983), p. 19-22.

² Els Matamala no figuren en la presa de possessió que dels llocs de Palma, Ador, Ròtova i Alfahuir féu l'infant Ramon Berenguer, germà del rei Alfons el Benigne, el 1341. Sobre la població d'Ador i Palma cf. F. APARISI, *L'ascens d'unes elits rurals...*, p. 60-63.

els «casats de quatre mília sous e de aquí a ensús» d'Ador.³ Des d'aleshores, la riquesa d'ambdues branques de la família no farà sinó incrementar-se, paral·lelament al seu pes polític i social, al si de la seua comunitat i al conjunt de la vall del Vernissa.

La branca de Guillem la tenim menys documentada, en bona mesura, degut a la seua intensa mobilitat que els portà d'Ador a Gandia, on li perdem el rastre. Més informacions ha deixat la família d'Antoni, els descendents del qual van romandre a Ador fins a la segona meitat del segle XV, quan marxaren a València. Amb tot, la progènie dels Matamala en termes generals es mostrà escassa, almenys pel que fa al nombre de fills que arriben a edat adulta.⁴ Les famílies benestants del món rural, com les de la ciutat, acostumaven a tenir fillades certament extenses, de 4 o 5 fills i fins i tot 8.⁵ Ara bé, tot i que és cert que les societats preindustrials es caracteritzen per una elevada mortalitat infantil, també és veritat que una progenitura extensa suposava un esmicolament de la hisenda familiar que posava en risc el nivell de riquesa adquirit i, per extensió, la seua posició de lideratge al si de la comunitat.⁶ Antoni i Nicolaua criaren tres fills que arribaren a edat de concertar matrimoni, Antoni, Pere i Gueraldona. Sembla que hi hagué també un Bernat, però degué morir relativament jove. La progenitura de Guillem i Pasquala encara fou més exigua, amb únicament dos descendents, Berenguer i Bernat. Aquesta tercera generació es mostrà igualment moderada en la procreació, amb el ben entès que possiblement els intents degueren ser majors d'allò que les fonts mostren. Així, doncs, Berenguer i Pere només tingueren un fill i una filla respectivament, Bernat, dos -Antoni i Miquel- i, finalment Antoni júnior i Maria portaren al món tres criatures, Bernat, Pere i Caterina. De tota la família, de tot el llinatge en definitiva, només aquest Pere fou qui tingué una fillada extensa, per bé que també és cert que es casà en dues ocasions. Del primer matrimoni nasqueren Miquel,

³ CDC, n. 21 (1373) i 26 (1381).

⁴ Cf. arbre genealògic n. 24.

⁵ És el cas de la família dels Colomer a Simat de la Valldigna. F. GARCIA-OLIVER, *La vall de les sis mesquites...*, pp. 142-153. Ara bé, també hi ha de prohoms que tracen singladures familiars d'èxit amb fillades igualment modestes com els Agramunt de Castelló. P. VICIANO, «Els negocis d'un home de vila», a P. Viciano, *Senyors, camperols i mercaders...*, p. 219-246.

⁶ Un bon exemple dels perills d'una progènie nombrosa el representa el cas del jueu de Gandia Husua, que hagué de dividir el seu patrimoni entre les diverses filles que tingué. F. GARCIA-OLIVER, «Història d'Husua», a *L'univers dels prohoms: perfils socials a la València baix-medieval* (València, 1995), p. 57-95. Sobre les vídues cf. B. HANAWALT, *The Wealth of Wives. Women, Law, and Economy in Late Medieval London* (Oxford, 2007).

Bernat i Úrsula, mentre que del segon foren Joana, Caterina i Margarida, de les quals només la primera arribà a edat adulta. Miquel és el darrer Matamala que he pogut documentar, ja al segle XVI. Devia ser fill, probablement, de l'esmentat Bernat i morí prou jove, el 1505 després d'haver contret matrimoni amb una tal Anna de València, però sense deixar descendència.⁷

Com que les dones accedien al matrimoni amb una edat més jove que no els homes, resultava poc habitual que elles premoriren els seus marits, si no era per alguna complicació en el part. En aquests casos, ells contreien, tan prompte com trobaven la candidata pertinent, un nou matrimoni. Això és el que féu Pere, que després de soterrar la seua primera esposa, Caterina, concertà el seu enllaç amb Jaumeta. Però el més freqüent era que l'home premorira la dona, fins al punt que en totes les generacions documentem almenys una vídua entre la família. De fet, una de les primeres referències que tenim sobre la família és precisament sobre una vídua, «la dona d'en Bernat Matamala». En cap dels casos sembla que aquestes dones contragueren un nou matrimoni sinó que romangueren vídues, a diferència dels homes, que ràpidament es tornaven a casar. Però aquest comportament també les diferenciava de les dones dels sectors mitjans i amb menys recursos de l'artesania i la pagesia, que igualment abandonaven prompte la viduitat a fi de garantir-se la companyia masculina que els oferira protecció i una mínima estabilitat econòmica. Les dones benestants tenien un extens patrimoni que les mantenia però també elles l'havien de gestionar i transmetre, el més íntegrament possible, als seus fills. Així, per exemple, Maria va sobreviure el seu home més de quinze anys i, en la mateixa generació, també Isabel i Jaumeta visqueren alguns anys més que els seus marits, Pere i Berenguer, respectivament. Per descomptat, l'absència del cap de família suposava trastorns en la gestió de l'explotació domèstica, però per a això estaven els germans i la parentela, per a oferir el seu suport en aquestes situacions difícils. Ara bé, tampoc elles renunciaren a fer-se càrrec dels afers familiars. Amb el primogènit a València i la resta de fills ben petits, la vídua d'Antoni júnior, Maria, havia de supervisar el treball dels arrendadors de les terres i assegurar-se el cobrament de les pensions dels censals.

⁷ Cf. arbre genealògic n. 24.

De quines famílies provenien aquestes dones? En tots els casos que els he pogut identificar, els escollits procedien de famílies acomodades de la mateixa comunitat. Antoni sènior casà la seua filla Gueraldona amb un Belsa i els fills Antoni i Pere amb sengles dones dels Minyana i Mascarell, totes tres famílies acomodades i ben arrelades a la comunitat. En efecte, tot els candidats escollits pertanyien a famílies que en el repartiment referit més amunt el 1381 integraven el rang de «casats de quatre mília sous e de aquí a ensús» de manera que els Matamala acabaren per entroncar amb el 30% de les famílies que el componien.⁸ Els fills i néts d'Antoni sènior repetiren la pauta. Pere casà la seua filla amb Joan Ribelles. Tot i que l'arribada d'aquest cognom a la comunitat és posterior a 1381, prompte s'integraren entre l'oligarquia com bé palesa aquest matrimoni o l'exercici de càrrecs de govern de la comunitat.⁹ Pel que respecta als fills d'Antoni júnior, foren la seua vídua, Maria, i el primogènit, Bernat, -encaminat a la carrera eclesiàstica- juntament amb la parentela els que negociaren els matrimonis de la resta de fills. Així, Pere fou casat amb sengles filles dels Astruc i, en enviduar, dels Ferrer, i Caterina amb un fill dels Belsa.¹⁰ Pel que fa a Berenguer, que s'establí de bell nou a Oliva, també fou casat amb una jove de la pagesia benestant de la zona. En efecte, Guillem emparentà el menor dels seus brots amb Jaumeta, filla Bartomeu Escrivà, un dels camperols més rics de la comunitat, amb terres al propi terme i, a l'altra banda del riu d'Alcoi, a l'horta de Gandia.¹¹

Els dots que comportaven aquests matrimonis resulten una mica modestos si els comparem amb el valor de les transaccions comercials i creditícies que els Matamala protagonitzaven, tot i que, per descomptat, se situen per damunt de la mitjana pagesia de la regió.¹² Amb tot, podem observa un salt quantitatiu en un breu espai de temps. Així, el 1407 Pere i el seu pare, Antoni sènior, acordaven el seu matrimoni amb la filla de Jaume Ferrer amb un dot de 1.000 s. als quals calia afegir els 500 s. d'escreix

⁸ CDC, n. 26 (1381).

⁹ AHCG, Fons Medinaceli, L-166/2, FJ rodet 3.

¹⁰ Ho sabem gràcies al testament de Maria, vídua d'Antoni júnior. AHN, Noblesa, *Osuna*, llig. 1.280 n° 15 (1439, octubre, 19).

¹¹ *Idem*, llig. 1.323 n° 9 (1426, agost, 26).

¹² El dot de la dona de Vicent Colomer era de 600. F. GARCIA-OLIVER, *La vall de les sis mesquites...*, p. 152.

prescrits pels Furs.¹³ En el posterior casament del mateix Pere, el 1430, Jaume Mascarell li atorgà a la filla Isabel un dot de 2.000 s., una suma que estava més en consonància amb el nivell econòmic del nuvi.¹⁴ Aquest increment ben bé podria estar reflectint l'ascens i consolidació dels Matamala com un dels principals en la vall de Vernissa en un generació.

2. Gestors

Això eren els Matamala, responsables d'una «empresa agrària» que es caracteritzava per la diversitat de les seues transaccions. Òbviament per als notaris que enregistraren els seus actes jurídics i els seus contemporanis no passaven de ser llauradors però els fills de Bernat, que ja havia mort el 1373, es dedicaven poc al treball agrícola. Més que llaurar la terra, la seua tasca consistia en la comercialització de la collita, en l'arrendament de rendes i el préstec de diners als veïns dels voltants. És en aquest sentit que podem dir que eren uns gestors. I és que les elits rurals són, abans que res, elits econòmiques. En bona mesura, la seua preeminència social i política era conseqüència de la riquesa material que atresoraven. D'índexs per a avaluar aquesta riquesa hi ha molts però sens dubte el més clarivident és la possessió de terra. En funció de l'extensió i de la qualitat de l'explotació es deriven tot un seguit de possibilitats que passen per la comercialització dels excedents agraris, la participació en cultius especulatius i la diversificació de les fonts d'ingressos. Les inversions en altres sectors productius es concreten en l'adquisició de bestiar amb la llana i la carn del qual satisfer les necessitats del món urbà, la participació en els activitats pesqueres o la compra de petites quantitats de draps per a la seua posterior revenda a la menuda entre els veïns de la mateixa comunitat.

Donades les característiques de les fonts, resulta difícil donar una xifra concreta de quant mesuraven les explotacions d'Antoni sènior o de qualsevol altre membre de la família. Però sí que comptem almenys amb referències indirectes que

¹³ *Attendentes plura, grata et idonea servitia*, Antoni arredoní l'explotació de la nova unitat familiar amb la donació d'un tros de terra, anomenat el Pou, i una sort coneguda com l'Alqueria, a l'horta de Ròtova. AHN, Nobleza, *Osuna*, llig. 1.174 n° 3 (1407, juny, 3).

¹⁴ *Idem*, llig. 1.391 n° 765 (1420, febrer, 1).

suggereixen patrimonis immobles considerables. El 1401 Antoni i Guillem adquiriren, juntament amb altres prohoms de la comunitat, d'Alfons el Vell el lloc de Ròtova, a escassos quilometres de Palma. El cost de la transacció ascendia a 45.300 s., dels quals els prohoms locals avançaren 3.300 s. i la quantitat restant seria pagada mitjançant un censal amb una pensió anual de 1.615 sous.¹⁵ L'heretat de cada un dels participants *est in diversis troceis terre vineis, oliveriis, figuralibus et hospiciis*, la qual cosa proporcionava una diversitat de conreus i, fins i tot, de cases que llogar o per les quals exigir les pertinents rendes.¹⁶ A més d'aquestes terres al terme de Ròtova, l'explotació d'Antoni, com la de Guillem també, la conformaven terres en l'horta d'Ador, a tocar del poble, i a la partida de l'Alfàs. Ací Antoni comptava amb una heretat anomenada Alhadedo, en diverses parcel·les, que devia ser certament extensa atès que era suficient com per carregar-hi sobre un censal 2.750 s. de capital.¹⁷ L'extensió i la dispersió de tot aquest patrimoni immoble requeria, en bona lògica, del treball assalariat, l'arrendament o l'establiment emfitèutic.

Justament l'arrendament era una altra de les formes que feien servir les famílies pageses a fi de completar la seua pròpia explotació. Així, per a arrodonir la seua, Bernat, segurament primogènit d'Antoni sènior, arrendava el 1394 *omnia illa bona sedentia que fuerunt Iacobi Sanxo, quondam*, durant tres anys per 620 s. anuals.¹⁸ Fet i fet, per a les vídues i els orfes, la gestió indirecta de l'explotació era la millor alternativa davant la desaparició del cap de família com a mesura per a assegurar-se uns ingressos sense les obligacions que requeria la terra.

Com els hereus de Jaume Sanxo, anys després, Maria, vídua ja aleshores d'Antoni júnior, decidí arrendar «totes les mies terres o heretats que yo e mos fills havem en terme de Palma, exceptat les vinyes» a Ferrando Gomis, un llaurador modest

¹⁵ Ni que siga a tall orientatiu, pensem que avui en dia el terme de Ròtova ocupa uns 7,2 km². Pagament de la pensió de 1402 ARV, MR, vol. 9.857, f. 4v.

¹⁶ Tot i que el preu de la compra i el de la revenda no degueren ser el mateix, indubtablement, el valor del lot de terres que corresponia a cada un dels participants en l'operació devia ser elevat si tenim en compte que les diferents vendes de cases i terres que Guillem va realitzar el 1406 que, a través de quatre transaccions, obtingué 4.895 s. Desconeguem si aquestes vendes contemplaven la totalitat de les seues terres a Ròtova. AHN, Nobleza, *Osuna*, llig. 1.122 n. 7 (1406, abril, 23).

¹⁷ *Idem*, llig. 1.174 n. 4 (1408, agost, 1).

¹⁸ *Idem*, llig. 1.172 n. 5 (1394, febrer, 20). Els Sanxo era una altra de les famílies benestants de Palma, el patrimoni de les quals superava els 4.000 s. el 1381. CDC, n. 26 (1381).

de la comunitat.¹⁹ L'exclusió de les terres de vinya del contracte havia de respondre als beneficis que de la comercialització del vi se'n derivaven, més encara si tenim en compte la proximitat a la vila de Gandia on la demanda de la cort d'Alfons el Vell, llavors conestable de Castella, i la mateixa població local suposaven un fort incentiu per a la producció local.²⁰ La duració del contracte s'establí en tres anys, el període habitual en aquesta mena d'operacions com hem pogut veure en el cas anterior.²¹ La partició de la collita seria de la tercera part a les terres d'horta i de la quart al secà, mentre que la fruita i la producció d'oli a l'almàssera que Antoni tenia hauria de repartir-se a mitges. A més d'això, Gomis hauria de fer front ell sol a les despeses i portar la partició de la collita fins a casa de la vídua. Les tasques agrícoles quedaven també perfectament regulades. Gomis hauria de «donar a les terres arborades cascun any dues relles e a les altres terres fer vostres guarets, (...) fer erba per a les bèsties que lauraran la mira terra [e la qual] no puxau vendre (...) e los fems que fareu siats tengut metre en les dites mies terres e no en altres». D'aquesta manera, l'aprovisionament de fems imprescindibles per al manteniment de la productivitat de la terra estava garantit. La relació contractual entre la vídua i Gomis degué ser satisfactòria per a ambdues parts perquè quan encara no havia finalitzat l'arrendament, en 1430, Maria optà per vendre-li una parcel·la de terra per 300 s. que Ferrando satisfaria mitjançant un censal de 25 s. 10 d. anuals.²² Sense la presència del cap de família, convenia reduir el volum de l'explotació agrícola, especialment aquelles terres menys productives o que suposen majors maldecaps. Per això mateix, Bernat, com a hereu i tutor del seus germans, vengué un tros de terra de secà a la partida de Marxuquera la possessió del qual el seu pare compartia junt amb els seus germans segurament com a herència de l'avi Antoni.²³

L'agricultura dels Matamala, com de qualsevol família pagesa del Mediterrani medieval, es fonamentava en el conreu de l'olivera, la vinya i dels cereals, particularment el forment. També hi ha espai per als garrofers, ni que siga alguns arbres vora els camps, a fi d'abastir-se del farratge pe als animals de treball. Figueres, ametlers i altres

¹⁹ AHN, Nobleza, *Osuna*, llig. 1.270 n. 11 (1428, agost, 27).

²⁰ I això tot i els esforços dels prohoms locals per limitar l'arribada de vins forans. Cf. LEG, n. 15-19.

²¹ A. J. MIRA i P. VICIANO, «Arrendaments i parceries...», p. 481-500.

²² AHN, Nobleza, *Osuna*, llig. 1.280 n.º 13 (1430, octubre, 20).

²³ ACCV, *Protocolos*, n. 27.201 (1427, febrer, 13).

fruiters completen aquest escenari productiu. A més, compten amb els mitjans necessaris per a la transformació de la collita com ara molins fariners, almàsseres i trulls. Així, el 1394 Antoni sènior lliurà 100 s. a Pere Ferrando a canvi que aquest renunciara a tots els seus drets sobre l'almàssera i la casa que hi havia adjacents a l'habitatge de Matamala.²⁴ Aquesta almàssera la documentem de nou el 1415 en el testament d'Antoni quan en féu donació a Pere a canvi que Antoni júnior poguera fer «lo oli seu e de les sues olives en la dita almàssera sens loguer alcun».²⁵ Tot i la claredat de la disposició, alguns fets s'interposaren en les darreres voluntats d'Antoni sènior. Cinc anys després, el 1420, els dos fills d'Antoni, ja mort, arribaren a un acord per a que a Antoni júnior ajudara el germà petit a fer una altra biga d'almàssera en aquella que el pare li lliurà a Pere i pagara la meitat de les despeses d'una altra biga assentada sense «roclons». A canvi, Pere hauria de renunciar a tot dret de fer oli en l'almàssera d'Antoni. Pels volts de 1420, per tant, cada un dels fills d'Antoni sènior posseïa la seua pròpia almàssera, una a tocar de l'altra.²⁶ D'ambdós molins d'oli perdem el rastre fins el 1428, quan ja Antoni júnior hi havia mort. Llavors, Maria, en arrendar el conjunt de l'explotació, llevat de les vinyes com ja hem vist, a Ferrando Gomis, li cedí també de la gestió de l'almàssera, on hauria de «fer lo oli de les mies terres e altre que sia vostre».²⁷ Després, el 1439, en el seu testament Maria deixava a cada un dels dos fills seus, Bernat i Pere, la meitat *pro indiviso* de la casa amb l'almàssera.²⁸ El 1443, però, amb motiu del casament del seu germà, Bernat, que ja aleshores és un prevere establert a València, li féu donació de la seua part. En bona lògica, l'almàssera continuà en mans de Pere fins que als anys 60 vengué tot el patrimoni familiar i s'instal·là a la capital del regne. Els beneficis que ambdues branques de la família pogueren obtenir d'aquestes almàsseres degueren ser importants, més encara si tenim en compte que des de les darreries del segle XIV i sobretot al llarg del segle XV l'olivera experimentarà un notable desenvolupament en el conjunt de l'Horta de Gandia així com a les comarques veïnes de la Vall d'Albaida i

²⁴ AHN, Nobleza, *Osuna*, llig. 1.172 n° 6 (1394, febrer, 20).

²⁵ *Idem*, llig. 1.391 n° 766 (1415, maig, 10).

²⁶ *Idem*, llig. 1.350 n° 2 (1420, setembre, 30).

²⁷ Cf. nota 22.

²⁸ *Idem*, llig. 1.280 n° 15 (1439, octubre, 19).

l'Alcoià-Comtat.²⁹ Així, per exemple, Antoni sènior el 1405 vengué 250 arroves d'oli per les quals obtingué, a raó de 5 s. 3 d./arrova, 1.312 s. 6 d.³⁰

El mercat de l'oli no és l'únic del que participaven els Matamala. Així, Bernat fill de Guillem disposava a una de les seues cases amb el seu propi trull, del qual sabem gràcies a la venda que d'aquestes féu el 1420 per 300 s. Entre les condicions que acordà amb el comprador hi figurava el fet que *in quodam trullo sive trull faciendi vinum quod est in dictis domibus quolibet anno de vita mea tam faciam vinum collecte mee absque aliquo loguerio*.³¹ Per un preu lleugerament més elevat, 330 s. Antoni sènior obtingué d'Alfons el Vell la lliura de pebre que li havia de satisfer al senyor per la seua heretat d'Alhadedo.³²

La diversificació de les font d'ingressos passava per la inversió en les activitats més diverses. Palma dista de la línia de costa al voltant de 10 quilometres però això no fou impediment perquè Antoni júnior comptara amb una barca amb el pertinent art de pesca, en aquest cas, el bolig.³³ Com arribà Antoni a prendre part en aquesta activitat no ho sabem. Tot i que no podem descartar una inversió meditada i conscient per part seua, més versemblant sembla pensar que acabara adquirint tot aquest ormeig com a forma de restitució d'un deute per part d'algun creditor. Siga com vulga, no cal dir que òbviament Antoni no es feia a la mar sinó que devia arrendar la barca i tots els seus estris a pescadors professionals. Justament quan el documentem, el 1381, és per a

²⁹ F. GARCIA-OLIVER, «Els cultius» a J. Salrach (ed.), *Història agrària dels Països Catalans*, (Barcelona, 2004), pp. 301-334, concretament p. 313. J. L. PASTOR ZAPATA, *Gandia en la baixa Edat Mitjana...*, p. 33.

³⁰ AHN, Nobleza, *Osuna*, llig. 1.137 n. 9 (1405, gener, 17). Igualment els 901 s. que li devia Azmet Sarta, de la vall de Vilallonga, a l'esmentat Antoni ben probablement tenien a veure també amb la comercialització de l'oli, ja que aquesta era una de les principals àrees productores de la comarca. El document consisteix en una procuració signada per Antoni júnior, representant igualment del seu pare, a favor de Nadal Gil, de Llutxent perquè recaptara 60 florins que restaven per pagar. *Idem*, llig. 1.280 n. 4 (1416, setembre, 26).

³¹ *Idem*, llig. 1.391 n. 765 (1420, desembre, 23).

³² *Idem*, llig. 1.324 n. 3 (1408, juliol, 28). Es tractava, en efecte, d'una renda de l'espècie, pagada pels terrissers ja que els grans de pebre es feien servir en la confecció de les olles i gerres. Podria ser, per tant, que de les terres d'Antoni es traguera terra per a la fabricació de productes de terrisseria. Sobre la utilització del pebre en la terrisseria. Cf.

http://www.1minut.info/glosariofiscalidad.org/index.php?option=com_content&view=article&id=63&Itemid=72&lang=fr

³³ *Idem*, llig. 1.323 n. 4 (1388, desembre, 19).

vendre la meitat de la propietat sobre la barca i el bolig a un pescador professional de Gandia per 528 s.³⁴

De les inversions ramaderes en sabem més aviat poca cosa. Fa la impressió que la participació fou desigual, segons la branca de la família. Mentre del vessant d'Antoni sènior no tenim cap notícia, de Guillem sabem que disposava d'un colomer a les seues terres de Ròtova.³⁵ De Bernat sabem que el 1426 obtingué del duc de Gandia, a través del seu procurador Alfonso de Morales, l'establiment emfitèutic de la cova Oberta amb el barranc de Lloret i les fonts que hi ha també incloses.³⁶ La taxa que havia de pagar era realment modesta, de tan sols 5 s. anuals. Amb aquest establiment, Bernat disposava d'un espai on tancar el seu bestiar o, més probablement, que podria arrendar a ramaders professionals. A més, l'opció de recloure els ramats permetia un millor aprofitament dels fems que allí se concentraren. Per això mateix el delegat del duc l'autoritza a imposar les pertinents penes a aquells que furten fems.³⁷ A més, podria transmetre la possessió de la cova i el barranc als seus fills. Gairebé deu anys després Bernat mantingué una disputa amb Martí Ferrer de Palma arran d'aquest establiment, que requerí de l'arbitració del notari Joan de Llorca. L'origen del conflicte eren, en efecte, «les coves, costa e garrofes que a mi, dit Bernat, foren stablides per sustentació de ma vida».³⁸ Desconeixem el contingut de la resolució de Llorca però, en qualsevol cas, Bernat seguí com emfiteuta de les coves. Així, el 1439, quan devia ser ja un home vell, arrendava als seus dos fills, Antoni i Miquel, *duas covas* que posseïa al terme de Gandia, a la partida de Marxuquera per 66 s. anuals. Per la seua ubicació, almenys una d'elles havia de correspondre a l'esmentada cova Oberta.³⁹

³⁴ El valor de la transacció -528 s.- ens il·lumina sobre els capitals que també aquest tipus de pesca requeria, superiors als 1.000 s. per a fer-se amb els mitjans més elementals, la barca i el bolig.

³⁵ Apareix esmentat com una de les afrontacions en una compravenda d'una casa. *Idem*, llig. 1.122 n. 7 (1406, abril, 23).

³⁶ En efecte, la Font de Lloret ha estat un paratge tradicionalment utilitzat per a usos ramaders fins a dates ben recents. *Idem*, llig. 1.323 n. 9 (1426, juliol, 6).

³⁷ Comptat i debatut, les deposicions del bestiar jugaven un paper fonamental en l'agricultura preindustrial en la mesura que eren, junt a reg sistemàtic, el principal mitjà per a assegurar la productivitat de la terra.

³⁸ *Idem*, llig. 1.280 n. 14 (1437, desembre, 12).

³⁹ *Idem*, llig. 1.350 n. 3 (1439, setembre, 9). Cf. fig.

Ara bé, tot i la centralitat de la terra en el conjunt de l'economia familiar, eren les activitats especulatives les que atreïen amb major força els capitals d'aquests prohoms del camp. Així, l'arrendament de rendes eclesiàstiques, senyorials o de la mateixa comunitat esdevenien una inversió atractiva si es disposava de la liquiditat per a avançar el numerari i dels contactes per a dur a terme la recaptació. En canvi, la participació en el mercat del crèdit resultava molt més accessible, donat que sempre hi ha a la comunitat algú que manca de les monedes per a fer front a les seues necessitats. De tot això és un bon exemple les inversions creditícies d'Antoni sènior. Entre 1396 i 1415 adquirí, almenys, 12 censals que suposaven una suma global de gairebé 18.540 s. que en el moment de la seua mort el 1415 devien suposar-li uns ingressos anuals una mica superiors als 1.523 s. Sens dubte, els principals censals d'aquest conjunt eren els dos de 6.500 s. de capital que foren adquirits, un, a les universitats de Gandia i Palma juntament amb les aljames del Beniopa, Benipeixcar, el Real i Alfahuir, i l'altre, a l'aljama d'aquest darrer lloc. Només aquestes operacions són suficients per a albirar la capacitat econòmica de la família, encara que també és cert que la meitat dels seus censals no sobrepassaven els 500 s. de capital. Pel que fa a la seua clientela, llevat d'aquest i un altre censal, la resta foren adquirits a particulars, entre els quals es trobava el senyor la vall de Vilallonga, Berenguer Llançol. Tots els altres eren censals venuts a musulmans dels nuclis propers o a camperols de la seua mateixa comunitat. Domina, per tant, l'àmbit local.

Antoni sènior, malgrat tot, tampoc escapava a les urgències monetàries. En el mateix període, hagué de carregar censals per un valor total de 6.550 s. que li suposaren 445 s. 10 d. en pagament de pensions. Antoni sènior trobà els seus creditors entre els membres de la petita noblesa local i els prohoms de Gandia. Com era propi dels prohoms, tractaven de *quitar* el més aviat possible els seues censos. Així, si en juny de 1408 carregà al prohom de Gandia Ramon Dalmau un censal de 1.100 s. de capital, en juliol de l'any següent ja l'havia cancel·lat, la qual cosa il·lustra també el volum de capitals que podia gestionar al llarg de l'any.

A més d'això, Antoni actuava de fermança en els crèdits que sol·licitaven altres llauradors, normalment musulmans. Resulta difícil d'esbrinar si aquesta mena d'actuacions comportaven algun ingrés per a ell però, en qualsevol cas, palesen la seua

influència i capacitat de coerció econòmica més enllà dels límits de la seua pròpia comunitat. Així, per exemple, els 41 s. 8 d. que carregà a Andreu Barberà el 1408 eren, en realitat, un préstec fet a «precis» de dos musulmans de la Font d'En Carròs i altres dos de la vall de Vilallonga. El deute de 500 s. fou cancel·lat per aquests el 1412.⁴⁰

Quadre 20: *Censals a favor d'Antoni sènior*⁴¹

| <i>Any</i> | <i>Capital</i> | <i>Pensió</i> <i>(sous/ diners)</i> | <i>Deutor</i> |
|------------|----------------|--|--|
| | 6.500 | 500 | Universitat de Gandia i de Palma |
| | 6.500 | 500 | Aljama d'Alfahuir |
| | 300 | 44 | Ali Cremaden |
| | 1.000 | 83/4 | Domingo Gil |
| 1396 | 300 | 25 | Simó Mascarell |
| 1398 | 200 | 16/8 | Pere Ferrando |
| 1398 | 540 | 45 | Guillamona, vídua de Jaume d'Alós |
| 1398 | 700 | 82 | Berenguer Llançol |
| 1403 | 1.600 | 133/4 | Antoni Sanxo i Jaume Minyana |
| 1404 | 260 | 37/4 | Cacim, fill de Mahomat Cacim i Mahomat Almelle |
| 1408 | 200 | 16/8 | Bernat d'Ares |
| 1415 | 440 | 45 | Universitat de Palma |

Quadre 21: *Censals carregats per Antoni sènior*⁴²

| <i>Any</i> | <i>Capital</i> | <i>Pensió</i> <i>(sous/ diners)</i> | <i>Creditor</i> |
|------------|----------------|--|-----------------|
| 1406 | 2.200 | 83/4 | Violant de Marc |
| 1408 | 1.100 | 91/8 | Ramon Dalmau |
| 1408 | 2.750 | 229/2 | Pere Martorell |
| 1413 | 500 | 41/8 | Joan Mateu |

⁴⁰ *Idem*, llig. 1.174 n. 4 (1408, gener, 21).

⁴¹ Per ordre en el que apareixen a la taula: *Idem*, llig. 1.270 n. 8 (1422, octubre, 31); llig. 1.280 n. 5 (1417, gener, 9); *Idem*, llig. 1.175 n. 11 (1434, gener, 16); ACCV, *Protocols*, n. 27.201 (1427, novembre, 29); AHN, *Nobleza, Osuna*, llig. 1.172 n. 7 (1396, gener, 15); llig. 1.173 n. 1 (1398, juliol, 26); llig. 1.173 n. 1 (1398, setembre, 15); llig. 1.173 n. 1 (1398, maig, 4); llig. 1.173 n. 4 (1403, gener, 15); llig. 1.172 n. 6 (1404, febrer, 14); llig. 1.174 n. 4 (1408, setembre, 29); llig. 1.270 n. 2 (1415, gener, 22).

⁴² Per ordre en el que apareixen al quadre: *Idem*, llig. 1.174 n. 2 (1406, octubre, 11); llig. 1.174 n. 4 (1408, agost, 6); llig. 1.174 n. 4 (1408, agost, 1); llig. 1.280 n. 5 (1417, abril, 17).

Com en el cas del crèdit, el de les rendes era també un mercat essencialment local. Aquest tret queda ben definit si atenem a quines són les que arrendaven els Matamala. Els únics arrendaments forans són els que protagonitzà Antoni sènior de les rendes de la vall de Perputxent, el valor de les quals superava els 7.000 s.⁴³ La resta es refereixen a rendes del mateix terme de Palma, bé en el seu conjunt, bé del delme o del terç-delme. Els capitals esmerçats oscil·laven entre els 680 s. que desemborsà Bernat pel terç delme de 1398 i els 7.800 s. que ell mateix, juntament amb Joan Vidal, hagueren de pagar per les rendes de tot el terme de Palma el 1414.⁴⁴

Però més cridaner que el valor dels contractes és la seua continuïtat en el temps. Bernat prengué el terç delme de Palma durant 12 anys des de 1398.⁴⁵ Antoni arrendà totes les rendes de la vall de Perputxent el 1402 per 7.059 s. i a l'any següent es comprometé a lliurar altres 7.500 per les del terme de Palma. D'arrendaments en signà novament el 1405, el delme de Palma per 2.600 s., i el 1414, una altra vegada, la vall de Perputxent.⁴⁶ Ben probablement, aquesta interrupció de deu anys ha de respondre més aviat a un miratge de les fonts que no a una absència real en el mercat de les rendes. L'arrendament de rendes es demostra, per tant, com un dels capítols essencial de l'economia de les Matamala, almenys en el cas d'Antoni i Bernat. Pràcticament ells dos suposen la totalitat de referències que disposem, llevat del contracte que signà Antoni júnior i juntament amb altres notables locals el 1426 de totes les rendes de Castellonet i Almiserà per 3.300 s. durant tres anys.⁴⁷ L'interès per aquestes rendes rau en el fet que algunes d'elles es recaptaven en espècie, com el delme i el terç-delme. Per descomptat, convenia fer la recaptació el més acurat possible, mirant d'esquivar les ocultacions dels

⁴³ Durant la primera meitat del segle XIV l'arrendament era de 5.200 s. i incloïa totes les rendes senyoriales, lluïsmes i fadigues excepte el monedatge i la meitat de les multes. A més l'arrendador havia de satisfer el salari del justícia i de l'almí. És possible que les condicions amb què Antoni sènior arrendà el senyoriu foren les mateixes però el seu valor s'havia incrementat fins els 7.059 s. com s'escau d'una època de l'arrendament de 1402 on s'indica que el pagament es feia en tres terminis. E. GUINOT, «El señorío de la Vall de Perputxent (siglos XIII-XIV)», *Anales de la Universidad de Alicante. Historia medieval* 4-5 (1986), p. 99-118. AHN, Nobleza, *Osuna*, llig. 1.174 n. 4 (1402, juliol, 23).

⁴⁴ Per a 1402 cf. nota anterior. Per a 1415, ARV, *Mestre Racional*, vol. 9.577, f. 14. Val a dir que el 1406 Bernat ja havia arrendat per ell mateix les rendes de Palma com s'escau de la percepció del lluïsmes de les transaccions. AHN, Nobleza, *Osuna*, llig. 1.136 n. 9 (1406, setembre, 20).

⁴⁵ AHN, Nobleza, *Osuna*, llig. 1.136 n. 9 (1398, febrer, 9).

⁴⁶ Aquest arrendament el féu amb Bernat Bono, també de Palma. *Idem*, llig. 1.174 n. 1 (1405, maig, 3). *Idem*, llig. 1.391 n. 766 (1415, juny, 4).

⁴⁷ *Idem*, llig. 1.206, n. 4.

camperols, però era en la venda de la collita obtinguda on residia el gruix dels beneficis. D'aquesta manera l'arrendador accedia a productes agrícoles amb demanda en el mercat local o en el de les viles properes com ara oli, vi o cereals, però també filasses de lli i aviram, que igualment tenien una eixida assegurada.

Per a acabar, si la participació dels Matamala en el mercat del crèdit i en el de les rendes fou força activa, en el cas dels monopolis senyorials resultà molt més discreta. Només tenim notícia de l'arrendament que el 1390 féu Antoni sènior de l'alfòndec de Gandia. El preu no el sabem però el mateix any el va rearrendar a dos veïns de la vila per 700 s.⁴⁸

La gestió de tot aquest ampli ventall d'activitats econòmiques no devia resultar gens fàcil. El transport de les collites, la recaptació de les rendes o el cobrament de deutes exigia de la presència d'aquests gestors que, a més, havien d'atendre altres qüestions, no únicament les relacionades amb els negocis. És per això que el recurs a procuradors va ser una pràctica habitual entre els Matamala. En ocasions, es recorria a la mateixa família però en la major part dels casos es tracta de coneguts que residien en els nuclis que els Matamala freqüentaven. En aquest sentit, aquests nomenaments són un reflex també de l'abast geogràfic dels seus negocis. Així, per exemple, el 1391 Antoni sènior nomenà procurador a Ramon Croses, veí de Gandia, *ad petendum et recipiendum loco et nomine meo et pro cum omnia et singula debita deportam comandas et alias bona mei pertinenta*.⁴⁹ Alguns anys més tard el mateix Antoni i Bernat Bono, amb el qual ja havia realitzat altres negocis conjuntament, atorgaren poders de representació a Jaume Ribelles, veí de València, perquè recaptara deutes pendents.⁵⁰

3. Les altres esferes del poder

Els gairebé cinquanta anys que s'escol·len entre 1381 i 1427 marquen el domini polític dels Matamala de la seua pròpia comunitat. Per bé que les dades que disposem són fragmentàries, fa la impressió que al llarg d'aquest període la presència d'almenys un

⁴⁸ *Idem*, llig. 1.175 n. 3 (1390, abril, 23).

⁴⁹ *Idem*, llig. 1.172 n. 5 (1391, agost, 5).

⁵⁰ Ben probablement, aquest Ribelles provenia *Idem*, llig. 1.173 n. 1 (1398, setembre, 7).

membre del llinatge en alguna de les principals magistratures de govern local fou la tònica habitual. Així, doncs, Antoni sènior exercí com a jurat almenys en tres ocasions, el 1381, el 1403 i el 1406.⁵¹ Aquest darrer any ben bé podria considerar-se el cim de la participació dels Matamala en el govern dels afers comunitaris ja que un altre Matamala, Bernat, exercia el càrrec de justícia, sens dubte, la magistratura més important de l'organigrama municipal. El recanvi generacional el representà el jove Antoni, que el 1415 fou nomenat justícia.⁵² Aquesta és la única dada que disposem de la seua actuació però, sens dubte, els seus serveis a la comunitat degueren ser molt més reiterats fins a la seua mort el 1427. La seua mort degué suposar l'esvaïment del poder polític dels Matamala al si de la comunitat. Amb la branca de l'oncle Guillem assentada a Gandia i el primogènit d'Antoni júnior a València, només Pere mantingué el cognom de la família al Consell local. El fet de concebre únicament, al menys que sapiam, una filla tampoc resolgué la situació. Després d'ell, que degué morir cap a finals dels anys trenta, el llinatge estaria representat únicament pel seu nebot, fill d'Antoni, Pere, des del seu casament, el 1443 fins al seu establiment a València, a inicis dels anys 60.

El control del mercat local i del govern de la comunitat no eren les úniques vies a través de les quals es manifestava l'ascendència dels notables sobre els seus veïns. El seu nomenament com a marmessors, tutors o arbitres són mostra també d'aquesta influència. Així, no deu sorprendre que Bernat fill de Guillem fóra escollit per Bartomeu Ros i Ramon Mascarell per dirimir la disputa que els enfrontava o que la vídua de Domingo Belsa sènior elegirà Antoni el vell com a marmessor el 1393.⁵³ Els beneficis que els prohoms podrien obtenir d'aquests treballs no eren de naturalesa econòmica sinó que servien més bé per a reafirmar la posició dels individus com a defensors dels interessos de la col·lectivitat. Tanmateix, en ocasions comptaven amb retribucions econòmiques gens menyspreables. Així, Antoni, com el seu germà Guillem, tingueren participació destacada en el plet que enfrontà Oliva i Gandia amb la Font d'En Carròs per la ubicació de l'assut d'En Carròs el 1401.⁵⁴ En el cas d'Antoni, a més

⁵¹ CDC, n. 26, AHN, Nobleza, *Osuna*, llig. 1.173 n. 4 (1403, gener, 17) i *idem*, llig. 1.122 n. 7 (1406, maig, 1).

⁵² *Idem*, llig. 1.270 n. 2 (1415, gener, 22).

⁵³ *Idem*, llig. 1.280 n. 4 (1416, octubre, 31) i *idem*, llig. 1.175 n. 4 (1393, agost, 25).

⁵⁴ AHCG, AB- 1665.

de testimoni, hi actuà en alguns moments com a procurador de la seua comunitat, raó per la qual el duc de Gandia, i senyor de Palma, Alfons el Vell, el gratificà amb un donatiu 165 s.⁵⁵

4. D'Ador a València

Les elits rurals protagonitzen al final de l'edat mitjana una intensa mobilitat que no consistí únicament en un canvi de residència, sinó que també fou social, mirant de deixar enrere el seu origen agrari.⁵⁶ Òbviament, el destí no era altre que la ciutat o, en el seu defecte, la vila. No resulta estrany que els Matamala que abandonaren la seua condició de camperols deixaren també de residir a Ador o Palma. Aquesta immigració no tenia res a veure amb l'èxode rural, massiu i anònim, que féu créixer vertiginosament la població de Xàtiva i, sobretot, València, sinó que formava part d'una estratègia, ja que no sols es pretenia residir a la capital sinó convertir-se oficialment en veí de la ciutat, amb tots els privilegis que se'n derivaven. Per altra banda, el desembarcament a la ciutat d'aquests individus no els convertia en desarrelats ni tampoc eren uns desconeguts. Sovint posseïen en el moment d'arribar-hi contactes previs, algun parent o conegut ja establert a la ciutat que li podia proporcionar un allotjament provisional i s'oferia com a fermança. L'arribada a la urbs era una nova oportunitat per a mostrar les solidaritats familiars.

El primer dels Matamala en abandonar els carrers d'Ador fou Guillem. El 1381 encara hi consta com a veí, però el 1390 ja havia traslladat la seua residència a Ròtova. L'estada, però, fou breu donat que el 1392 el notari Esteve Corts es refereix a ell com *nunc vicino Denie et olim comoranti in termino de Palma*.⁵⁷ A Dènia, però, romangué menys de

⁵⁵ AHN, Nobleza, *Osuna*, llig. 1.173 n. 4 (1403, gener, 17).

⁵⁶ Sobre els canvis de residència associats a la promoció social cf.

J. MASSCHAELE, «Town, Country, and Law: Royal Courts and Regional Mobility in Medieval England, c. 1200 – c. 1400», a R. Goddard, J. Langdon i M. Müller (eds.), *Survival and discord in Medieval Society. Essays in Honour of Christopher Dyer* (Turnhout, 2010), p. 127-144. C. DYER, «Were late medieval English villages “self-contained”?», a C. Dyer (ed.), *The self-contained village? The social history of rural communities, 1250-1900* (Hartfield, 2007), p. 6-27. A. FURIÓ i F. GARCIA-OLIVER, - «The horizons of the city: rural mobility in a frontier land (the Valencian Country, 1250-1350)»..., p. 513-520.

⁵⁷ *Idem*, llig. 1.137 n. 3 (1392, maig, 2).

sis anys, perquè el 1398 figurava com a veí de la vila d'Oliva.⁵⁸ Ací s'instal·là el seu fill major, Berenguer, que ben possiblement l'ha acompanyat al llarg de tot el seu recorregut. Ell, en canvi, continuà el seu discórrer i quatre anys després el documentem com a veí de Ròtova de nou.⁵⁹ Amb tot, aquesta no seria la darrera vegada que Guillem canviaria de residència. A Ròtova només romangué fins 1406 quan es desprengué a través de diverses compravendes de bona part, sinó de totes, les terres que hi tenia.⁶⁰ L'any posterior figurava novament com a veí d'Oliva, tot i que mantenia els lligams econòmics amb el seu lloc d'origen.⁶¹ Finalment, Guillem morí entre abril d'aquest any i inicis de 1408, ja que llavors era el seu fill Bernat qui, com a hereu, va percebre el pagament de pensions.⁶² La manca de documentació no ens permet concretar les causes últimes de tot aquest periple que jalona els darrers vint anys de Guillem però, en bona lògica, havia de respondre a qüestions relacionades amb el comerç a petita escala, bàsicament de productes agrícoles adquirits de tercers.

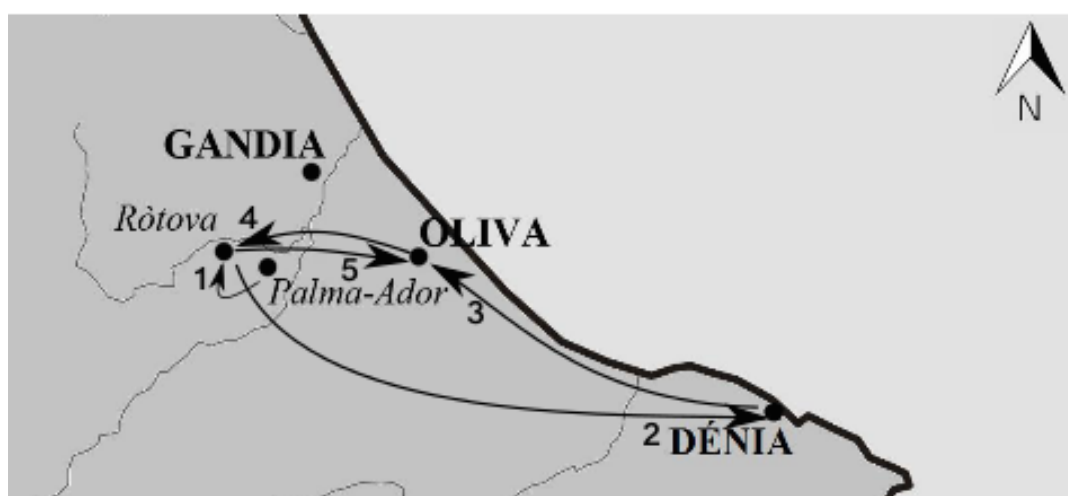

Fig. 13: Recorregut de Guillem Matamala

Dels dos fills de Guillem i Pasquala, sabem que Berenguer s'establí a Oliva després que el seu pare, pels volts 1403, adquirira per a ell una casa i carregara un censal de 83 s. 4 d.

⁵⁸ Bernat Busufer, de Xàbia, es desplaçà a Oliva per carregar a Guillem, que apareix com veí d'aquesta vila, un censal de 96 s. 8 d. per un capital de 1.160 sous. *Idem*, llig. 1.173 n. 1.

⁵⁹ *Idem*, llig. 1.173 n. 4 (1403, febrer, 15).

⁶⁰ *Idem*, llig. 1.122 n. 7 (1406, abril, 23).

⁶¹ *Idem*, llig. 1.174 n. 3 (1407, abril, 10).

⁶² *Idem*, llig. 1.174 n. 4 (1408, octubre, 5).

per un capital de 1.000 s.⁶³ Sembla que Berenguer morí relativament jove, abans de 1430. En bona lògica no redactà cap testament ja que el tutor i curador del seu únic fill, Antoni, fou designat per la cort local en la persona de Joan Escrivà, cunyat del difunt.⁶⁴ Pel que respecta a Bernat, sabem que es casà amb un tal Caterina que, en bona lògica, devia pertànyer a la mateixa comunitat. El matrimoni tingué dos fills mascles, Antoni i Miquel. Tots dos foren incorporats a la gestió dels negocis familiars el 1426, després que el pare hagués sol·licitat del justícia de Gandia l'emancipació d'ambdós, llavors menors de 25 anys. La petició es resolgué al seu favor ja que només uns dies després Bernat nomenava procuradors a tots dos.⁶⁵ Per tant, el 1426, després que el duc li hagués establert les coves del barranc de Lloret, la família degué traslladar-se a la vila. Per això era el justícia local, i no el de Palma, el que havia d'atorgar l'emancipació dels fills. L'establiment a Gandia comportà la compra de terres properes a la nova residència. Així, Antoni adquirí de Francesc Verdeguer, un llaurador de la vila, una parcel·la de terra per 6 d., tot i que, en realitat, aquest lliurament servia com a forma de cancel·lació d'un deute previ, concretament un violari de 200 s.⁶⁶

De tots els Matamala, fou Bernat, el fill d'Antoni el que protagonitzà una promoció més sorprenent, en arribar a convertir-se en capellà beneficiat de la Seu de València. Resulta estrany que el primogènit de la família fóra adreçat cap a la carrera eclesiàstica. Al primer fill adult correspon transmetre el cognom i les terres de la família mentre que la religió es reserva per als fadristerns. Aquest no va ser el cas de Bernat, el primogènit d'Antoni i Maria. La decisió sorprèn encara més perquè es materialitzà després de la mort del pare, quan calia algun home que es fera càrrec de la gestió de les terres i la resta d'activitats econòmiques. Però la seua carrera eclesiàstica no comportà la desatenció dels assumptes familiars, ans al contrari. La pràctica totalitat de les referències que ens han arribat sobre Bernat tenien a veure amb el seu paper al capdavant de la família.

⁶³ *Idem*, llig. 1.173 n. 4 (1403, febrer, 17).

⁶⁴ ACCV, *Protocols*, n. 6.464 (1430, gener, 28).

⁶⁵ AHN, *Nobleza, Osuna*, llig. 1.323 n. 9 (1426, agost, 22).

⁶⁶ *Idem*, llig. 1.280 n.º 14 (1433, maig, 23). Això no obstant, mantenien algunes terres al terme de Palma com palesa el fet que el 1442 el seu germà Miquel vengué un tros de terra a Joan Ribelles per 500 s. i encara conservà una altra parcel·la. *Idem*, llig. 1.270 n. 6 (1442, desembre, 8).

Les primeres notícies de Bernat són arran de la mort del seu pare pels volts de 1427, en assumir la tutoria dels seus germans. Així, a l'agost lliurà en mitgeria totes els terres de l'horta de Palma, llevat de les vinyes, a Saat Xuaip de Beniarjó.⁶⁷ Al final, però, sembla que el contracte no fructificà perquè un any després Ferrando Gomis arrendava l'explotació. Transcorren gairebé deu anys fins que el documentem de nou, concretament en el testament de la seua mare. En ell, Maria es refereix al seu fill simplement com a prevere.⁶⁸ Dos anys després, el 1441, lliurà el seu propi testament al notari de Gandia Pere Pugeriol, on figura com a habitant de València.⁶⁹ Ací actuà en diverses ocasions com a procurador de la família davant d'aquells que, com ell, ja havien marxat a la capital del regne a la recerca de noves oportunitats. Així, per exemple, el 1443 lliurà a Miquel Dalmau els 1.400 s. que restaven d'un censal de 4.000 s. que el seu pare i altres veïns del poble havien fet al pare d'aquest, el notari Francesc Dalmau, abans que marxara a València el 1424.⁷⁰ Sembla que aleshores no havia adquirit encara cap prebenda eclesiàstica de la capital. Això no obstant, la integració entre el clergat no degué resultar-li excessivament complicada atès que el seu oncle matern, Francesc Minyana, era prevere beneficiat de la Seu.⁷¹

No era l'únic parent que trobà a la capital. Sovinteja l'oficina del notari Antoni Ferrando que, com ell, procedia de la pagesia acomodada de la baronia de Palma i que, possiblement, fora parent de la família, donats els lligams que existien entre els notables de la vall del Vernissa. Com ja hem vist, en novembre de 1443 consignà davant Ferrando una *donatio inter vivos* en favor del seu germà Pere amb motiu del seu matrimoni, la celebració eclesiàstica del qual realitzà ell mateix a la parròquia de Palma en qualitat de *presbitero dioecessorum Valentie*.⁷² Era ja aleshores un home madur. Dos anys després figurava entre els preveres de l'església de Sant Andreu, amb la qual cosa podem suposar que li havia estat assignada alguna renda eclesiàstica. Els afers locals,

⁶⁷ *Idem*, llig. 1.280 n° 10 (1427, agost, 8).

⁶⁸ *Idem*, llig. 1.280 n° 15 (1439, octubre, 19).

⁶⁹ Malauradament, aquest testament no pot ser consultat en l'actualitat. *Idem*, llig. 1.270 n. 6 (1441, març, 8).

⁷⁰ El pagament a ARV, *Protocols*, (1443, novembre, 26).

⁷¹ Així s'escau de les referències que ofereix el procés per la tutoria dels fills de Pere. Apèndix documental n. 11.

⁷² ARV, *Protocols*, n. 865 (1443, novembre, 26).

bàsicament, el cobrament de pensions censals i deutes, encara llavors reclamaven la seua atenció, raó per la qual nomenà procurador el seu oncle, Pere Minyana.⁷³

En algun moment entre 1447 i 1463 aconseguí el seu nomenament com a *beneficiatus in Sede Valentie, de beneficio ibidem instituto sub invocatione sanctorem Iohannis Batistese et Ioannis Evangeliste*, prebenda que hauria de mantenir fins a la seua mort el 1473. Amb tot, fa la impressió que Bernat no es distingí entre l'àmplia nòmina de preveres beneficiats que hi havia a la Seu de València i no arribà a ocupar mai cap càrrec de rellevància. De les seues relacions a València poca cosa en sabem, llevat dels afers familiars. De forma esporàdica el documentem com a testimoni en algunes operacions consignades pel notari Antoni Ferrando, però això sembla més aviat producte d'una estada puntual que no el reflex d'una relació continuada amb els protagonistes de les transaccions.

L'únic acte singular documentat és el seu nomenament com a marmessor per part de Beatriu, muller del mercader Gabriel Rigolf.⁷⁴ A partir de la dècada dels 60 els assumptes familiars requeriren de nou la seua atenció. Ben segurament, degué ser ell qui esperonà el seu germà Pere, novament casat després d'haver perdut la seua primera dona, perquè es traslladara a la capital del regne a finals de 1462. Alguns mesos abans Pere era condemnat pel justícia local a pagar 11 s. a Bartomeu Vidal que a aquest li devia el musulmà Gamim, del qual Pere era fermança.⁷⁵ Amb la marxa a la capital del país Pere es desprengué d'una part, no sembla que significativa, de les terres pairals.⁷⁶

No era aquesta la primera vegada que Pere es desplaçava a la ciutat. Abans hi havia estat de forma puntual, per fer negocis.⁷⁷ Ara, en canvi, anava per quedar-s'hi. En juny de de 1463, Pere i Bernat adquiriren conjuntament *quandam alquaream (...) cum domibus et terris et orto clauso in qua sunt viginti quatuor fanecate terre campe situada in partita*

⁷³ AHN, Nobleza, Osuna, llig. 1.305 n. 11 (1445, gener, 15).

⁷⁴ ACCV, *Protocols*, n. 23.716 (1447, desembre, 1) i 23.728 (1468, agost, 6).

⁷⁵ AHN, *Nobleza*, Osuna, llig. 1.323 n. 26 (1462, gener, 28).

⁷⁶ Així en abril d'aquest any vengué a Joan Ros una parcel·la de terra situada a l'horta d'Ador per 140 s., amb la qual cosa podem aventurar que tampoc devia ser de excessives dimensions. *Idem*, llig. 1.323 n. 26 (1462, abril, 15).

⁷⁷ El 17 d'agost de 1436, estant a València, nomenà procurador a Nicolau Castellet, corredor de la ciutat, perquè recaptara de Nadal Gil 600 s. que aquest li devia. ARV, *Protocols*, n. 423.

vocata de Rambla prope Regale domini regis per una suma de 5.600 s.⁷⁸ Per fer front al pagament, es despregueren d'alguns dels censos que anualment els procuraven pensions considerables, com els 115 s. 4 d. censals que els satisfieia la universitat de Palma per un capital de 1.500 s.⁷⁹ Poc de temps tingué Pere de gaudir de la seua nova adquisició ja que la mort el sorprenué «lo dia de sent Martí l'any mil CCCC LXIII». De tan sobtat desenllaç dóna bona mostra el fet que no havia tingut temps de redactar testament. El seu soterrar, a l'església de Sant Esteve, el realitzà el mateix Bernat, juntament amb el seu oncle, Francesc Minyana i encara un tercer prevere, Vidal Soler.⁸⁰

Pere Matamala deixà sis fills, Miquel, Bernat i Úrsula, del primer matrimoni i Joana, Caterina i Margarida del segon. Antoni Ferrando fou escollit com a tutor dels menors, però dos anys després, en abril de 1466, Miquel Matamala, el major dels fills de Pere, inicià un procés en el tribunal de la Governació per obtenir la tutoria dels seus germans, resolt al seu favor.⁸¹ El litigi sembla més aviat una qüestió formal que no producte d'un malentès amb Ferrando, entre d'altres raons, perquè la seua oficina notarial continuà sent freqüentada pels Matamala. De fet, fou ell mateix qui inventarià els béns de Pere però no arribà a consignar-se per raons que se'ns escapen i la redacció no passa de l'encapçalament.⁸²

També fou ell qui, tan sols uns mesos després de la sentència, en agost, enregistrà el testament de Jaumeta. La vídua de Pere se trobava «jahent malalta en la sua alqueria [situada detràs lo Real del senyor rey] de malaltia de la qual tem morir». La primera disposició era nomenar marmessor a Bernat, que l'acompanyava en el moment de la redacció de les darreres voluntats. Com a hereus dels seus béns deixava les seues tres filles i, finalment, demanava que es fera la seua «sepultura en lo seminteri de la sglésia de Sent Stheve de la dita ciutat de València, en la fossa o vas on fon soterrat lo

⁷⁸ Apèndix documental n. 11.

⁷⁹ ARV, *Protocols*, n. 892 (1463, juny, 6).

⁸⁰ Val a dir que tots tres participaren de les negociacions per a concertar el segon matrimoni de Pere. Apèndix documental n. 12.

⁸¹ *Idem*.

⁸² ACCV, *Protocols*, n. 23.727 (1466, abril, 12).

dit en Pere Matamala». ⁸³ Malgrat les paraules, Jaumeta aconseguí sobreposar-se i encara concertà un nou matrimoni, sembla, amb un llaurador de Museros. ⁸⁴

Miquel assumí el lideratge familiar i conjuntament amb el seu oncle Bernat miraren de vendre l'alqueria que anys enrere havien adquirit el mateix Bernat i Pere a fi de cancel·lar el deute de la seua compra i de restituir el dot de la vídua, Jaumeta. Tres anys després de la mort de Pere restaven per pagar 3.500 s. més els interessos. Joan Marcó de Montcada adquirí l'habitatge amb les 4 cafissades per 5.000 s. L'operació, per tant, es tancà amb resultat negatiu per als Matamala, atès els 600 s. de diferència que hi havia entre la compra i la venda. ⁸⁵

El consell de Bernat fou, a ben segur, el que encaminà el jove Miquel cap a la vicaria. De fet, Miquel era ja aleshores, en estiu de 1466, *in artibus studente*. ⁸⁶ Però també parà atenció a la resta de nebots. La més menuda de la família, Margarida, degué morir en els anys posteriors a la mort del pare. Ho sabem perquè no hi consta en el nou testament que Bernat confegí el 1470. En ell, nomenava marmessor el seu nebot Bernat, i deixava per a Joana i Caterina 300 s. per a cada una que se les haurà de donar com a part del seu dot per al matrimoni. Finalment, Bernat morí a inicis del mes de juny de 1473. ⁸⁷

Durant el darrer quart del segle XV assistim a la consolidació de la presència dels Matamala a València. Indubtablement, la desaparició sobtada de Pere degué trastocar, poc o molt, els plans de futur per als seus fills. Així i tot, els esforços de Bernat per assegurar una posició acomodada als seus nebots sembla ser que donaren els seus fruits. Miquel entrà a engrossir les files del clergat de la Seu de València com a beneficiat *sub invocatione sancti Iohannis Evangeliste*. El 14 de març de 1494 signà una àpoca de 33 s. de pensió d'un censal assignat al seu benefici, tot i que no sabem exactament la renda que aquest suposava. ⁸⁸ També va adquirir noves terres *habenti licentiam possidendi*

⁸³ *Idem*, (1466, agost, 13).

⁸⁴ Apèndix documental n. 12.

⁸⁵ ACCV, *Protocols*, n. 23.727 (1466, setembre, 13).

⁸⁶ Figura com a testimoni en un acte enregistrat per Antoni Ferrando. *Idem*, n. 23.727 (1466, juny, 16).

⁸⁷ La clàusula testamentària apareix en *Idem*, n. 21.819 (1476, març, 29). Cf. també apèndix documental n. 12.

⁸⁸ *Idem*, n. 15.643.

bona de realenco per forum regis Martini a l'horta de Burjassot.⁸⁹ La seua xarxa de relacions incloïa mercaders però també artesans actuant com a marmessors testamentari en diverses ocasions.⁹⁰ Respecte a la seua posició dins el clergat, com el seu oncle, tampoc fa la impressió que ell promocionara dins l'organigrama del capítol catedralici.⁹¹ La darrera data que el documentem és el 1505. Devia rondar els 60 anys quan actuà com a marmessor d'un altre Miquel Matamala. Després d'això, perdem el seu rastre. Amb ell conclou la presència de la família entre el clergat beneficiat de la Seu de València.

Pel que respecta als seus germans, Bernat assumí la gestió de la tutoria quan Miquel va prendre «sanctes òrdens» el 1476.⁹² Com el seu pare i el seu avi, consta en la documentació com a llaurador, però resulta poc probable que es dedicara al treball de la terra directament. El 1485 Bernat figurava com a propietari d'una parcel·la de terra en la partida de la Rambla, on la família havia tingut l'alqueria.⁹³ Úrsula és probable que estiguera ja casada al voltant de 1473, mentre que Caterina hauria mort en la primera adolescència, com ja he dit. Finalment, sabem de Joana perquè inicià un litigi contra el seu germà Bernat a fi d'exigir el pagament dels 300 s. que l'oncle homònim havia deixat a cada una de les nebodes com a part integrant de les seues dots. Com que Caterina havia premort Joana, els esmentats 300 s. devien passar a ella, tal com havia quedat establert per l'oncle Bernat. La cort de Governació, finalment, resolgué al seu favor.⁹⁴

Òbviament, el dot de Joana devia superar amb escreix els 600 s. que li havia lliurat el seu oncle Bernat. Només així s'entén que acabara concertant el seu matrimoni amb un escrivent que amb els anys es convertiria en notari de la ciutat de València, Pere Mercador.⁹⁵ Els Mercador no devien ser una família qualsevol. Del seu nivell econòmic en dóna testimoni la seua clientela, entre la qual trobem cavallers, mercaders, vídues i d'altres notaris per als qui fa de procurador, a més d'enregistrar tota classe d'actes

⁸⁹ ACV, vol. 3.683 (1481, octubre, 3).

⁹⁰ Com, per exemple, del pintor Antoni Micó. ACCV, *Protocols*, n. 15.645 (1490, agost, 27).

⁹¹ Això no obstant, en documents figura com a testimoni acompanyant personatges destacats de la jerarquia eclesiàstica, com el «rector de l'església del senyor rei». *Idem*, n. 23.673 (1501, febrer, 18).

⁹² ARV, *Governació*, vol. 2.343, 1^a mà, f. 36.

⁹³ ACCV, *Protocols*, n. 22.058 (1485, juny, 22). Cinc anys després encara conservava, si més no, les terres. *Idem*, n. 15.645 (1490, octubre, 12).

⁹⁴ Apèndix documental n. 14.

⁹⁵ La major part dels seus protocols es conserven a l'arxiu del col·legi seminari del Corpus Christi de València entre 1489 i 1520 gairebé de forma ininterrompuda.

jurídics per a ells i, per descomptat, també per als Matamala.⁹⁶ Precisament fou ell el notari que inventarià els béns d'un altre company de professió, Miquel Matamala, que he esmentat anteriorment. Per bé que no n'hem podem estar de segurs, devia ser fill de Bernat i nét de Pere. Així anima a pensar-ho el fet que el prevere Miquel actuara com a marmessor seu i que fora Mercador qui enregistrara els seus béns. A més, la relació entre els dos Miquels devia ser més estreta del que palesen les fonts, ja que entre els béns inventariats a casa del notari difunt s'hi trobaven «dos bancalets los quals dix lo dit mossèn Matamala que són seus».⁹⁷

L'inventari dels béns de Miquel el notari no conté cap referència a censals o a terres de manera que tots els seus ingressos provenien del registre d'actes.⁹⁸ Ara bé, per la descripció que de la casa en fa Pere Mercador, el matrimoni gaudia d'un nivell de vida ben acomodada. L'espai interior de l'habitatge estava dividit en huit estances, amb el menjador i la cuina diferenciats, igual també hi distingeix entre el corral, on hi havia mitja dotzena de gallines, de l'estable, que ocupava la mula que ben probablement Miquel feia servir en els seus desplaçaments. Quan no estava atenent els seus clients, Miquel devia passar bona part del temps a l'«studi» encara només «un libre de art de notaria apellat aurora» i un «caxonet de scrits en lo qual foren atrobats molts papers» donen bon compte del seu ofici.

La resta d'objectes que ocupaven la cambra res tenien a veure amb la tasca escripturaria. Un llit de quatre posts, diversos arribancs amb peces de drap, armes i un parell de cofres amb les joies de la família i diners en metàl·lic: 572 s. 6 d., 6 reals castellans i una castellana en or, per un costat i, per l'altre, «un parell de manilles d'or», un «jaccinet guarnit d'or e un trocet de adzabeja», «dues turquesetes chiques engastades en or» i «una cullereta d'argent» en penyora. Cal destacar la decoració pictòrica de la casa amb «quatre cortines de pinzell de la història de Abram», «un tancaporta sotil de figures» i «una verònica de la verge Maria». Finalment, dues esclaves joves d'origen canari s'encarregaven de les tasques domèstiques. A aquesta casa, però, el que no

⁹⁶ Així, per exemple, el 1489 el cavaller Joan d'Aragó el nomenà procurador. ACCV, *Protocols*, n. 15.682 (1489, novembre, 7).

⁹⁷ ACCV, *Protocols*, n. 15.651 (1505, març, 27).

⁹⁸ És possible que sigam davant un miratge documental i que les terres i els censals –omnipresent a la societat valenciana a la tardor de l'edat mitjana– estigueren encara en mans dels seus pares.

trobem són llegons, aixades o arades. Res recorda el passat agrari de Miquel. El trencament amb els seus orígens rurals, més enllà del contacte amb els parents, sembla rotund. Aquest desinterès per la terra l'abocava a una dependència absoluta del mercat pel que fa als productes bàsics, tot just el que els seus avantpassats havien tractat d'evitar.

* * *

Quan perdem el rastre als Matamala, ja entrat el segle XVI, totes les branques de la família han abandonat el seu lloc d'origen, Ador. Tots sucumbeixen a l'encant de la ciutat. Per descomptat, no oferien les mateixes possibilitats d'enriquiment les viles d'Oliva o Gandia que València. Aquesta mobilitat és el reflex d'un altre canvi, el socioprofessional. Els Matamala s'espolsen la terra de les sabates. Només una branca continuà directament lligada a la terra, encara que això no implica, per descomptat, treballar-la diàriament. Per a la resta, el notariat i, en menor mesura, la carrera eclesiàstica esdevenien els nous marcs sobre els quals traçar la singladura de la família. Però pel camí que condueix d'Ador a València, de l'arada a la ploma, els Matamala, sembla, han perdut l'olfacte per als negocis que va caracteritzar les primeres generacions.⁹⁹ Tampoc els calia.

La singladura familiar dels Matamala il·lustra la trajectòria que van seguir les elits rurals valencianes durant la baixa edat mitjana, almenys d'aquelles que aconseguiren reeixir i acabaren diluint-se en la societat urbana. Se convertiren fonamentalment en clergues, notaris o mercaders. No hi ha dubte que la ciutat oferia unes possibilitats que no imaginaven els seus avantpassats que residien al camp. Ara bé, aquest trasllat comportava la pèrdua de la preeminència social que els havia definit anys enrere. Aquestes famílies deixaven de ser el referent de ningú. Òbviament, continuaven exercint de marmessors o tutors de parents i amics, però perdien aquella ascendència, paternalista si es vol, que tenien sobre la seua pròpia comunitat, de la mateixa manera que quedaven exclosos dels òrgans de decisió i govern local. Sens dubte, la fortuna

⁹⁹ Més enllà de l'alqueria comprada el 1463, no s'ha documentat altres adquisicions de terra. Tampoc he pogut constatar l'adquisició de nous censals o la seua participació en el mercat de la rendes un cop s'estableixen a València.

també juga el seu paper en l'esdevenir d'aquests llinatges: una successió d'inversions dolentes, un nombre excessiu de dots que constituir, la mort precoç del cap de família o l'absència de descendents són circumstàncies que escapen al control. Malgrat tot això, l'èxit de les famílies benestants del camp era el resultat d'una calculada estratègia que determinava en què i quan esmerçar els diners i amb qui convenia establir lligams familiars.



Fig. 14: *Vista interior de la cova Oberta* (fotografia de l'autor)



Fig. 15: *Vista exterior de la cova Oberta* (fotografia de l'autor)



Fig. 16: *Abric existent als voltants de la Font de Lloret* (fotografia de l'autor)



Fig. 17: *Bassa de la font de Lloret* (fotografia de l'autor)

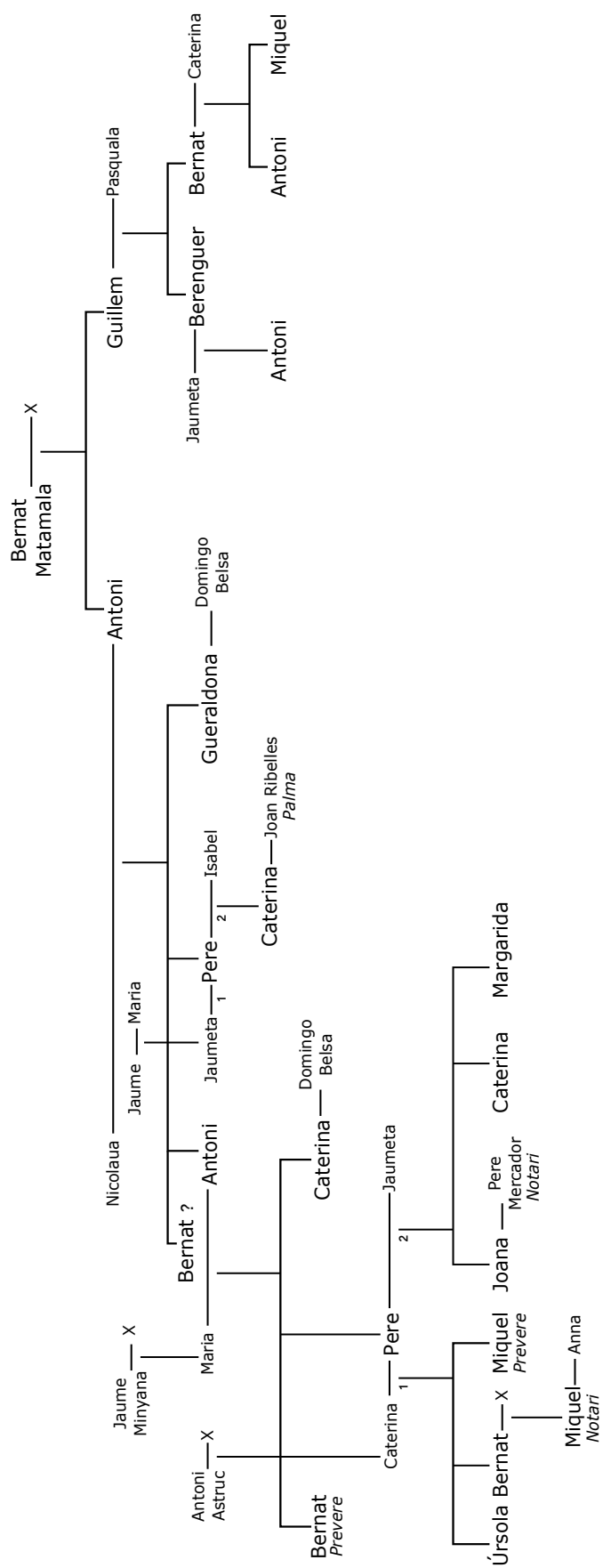

Fig. 18: *Imatge de l'alqueria dels Matamala darrere del Real*



Fig. 19: *Imatge de l'alqueria dels Matamala darrere del Real*

Arbre genealògic 24: Família Matamala (1373-1505)



Conclusions

After the Christian conquest, the differences within the new communities of the Kingdom of Valencia soon rose. During the later Middle Ages, after the difficulties of the 14th century, this process of internal stratification of the peasantry was consolidated and intensified internal imbalances for a small group of lineages. The municipal system tested in the territories previously colonized was established in the new capital and, from here, it was spread in the new kingdom. It was a hierarchical system where the grade of representation decreased at the top. The Council was on the basis. It was a consultative organ in which were present the heads of families. However, despite that, a reduced group of *proboms* (farmers) controlled the sessions of the Council. Furthermore, this group monopolized the most of the management posts such as Justice, Jurors and *mostassaf*, a kind of police for the market. The interest in political participation resided, to start with, in the economic benefits derived from it as compensation for the work. But on balance, this was not the most important aspect. The real benefit of exercising one of the main posts was the influence on the community and the omnipresence in all the affairs of his public life while enjoying the prestige and social recognition of the neighbors. The feudal lord had an essential role in the political consolidation of some families over others. The awarding of posts such as bailiff or justice became a way to reward loyal lineages.

The Valencian urban network was characterized by the presence of small towns that reproduced, on a smaller scale, market functions, acting as a backbone of the surrounding agricultural area. In the region of the Sotsgovernació de Xàtiva, this was the unique city. In a second level, there were medium towns such as Alcoi, Cocentaina, Gandia or Denia that became points of redistribution of products and people. Here the political participation of wealthier farmers was limited to the Council and the posts of Sequier (the office responsible for the irrigation channels). The main management organs were controlled by middle-class families from the wealthier artisans, notaries, and merchants. These lineages with the connivance of the lord controlled the local posts and kept them in their hands through one or two generations. However, occasionally farmers came to practice the profession of outstanding posts as Justicia. In front of this exclusion, in the case of small towns such as Penàguila, Xixona,

Castalla, Llutxent, among others, the *prohoms* were, broadly speaking, farmers. They shared the tasks of local management with artisans and notaries.

In the rural communities, the presence of liberal professions and craftsmen resulted odder. Therefore, the local *prohoms* were farmers, which controlled the central posts, as urban patriciate did in the city. They also had the lords' support, being chosen as bailiff and other seigneurial delegates. In the short time, these leading families retained positions of political management and reproduced at the top of main posts. Nevertheless, from the long perspective, they showed two divergent trends. While some of the families retained the leadership of the community, case for example of the Astrucs of Palma, others disappeared, either because the lineage exhausted or by migrating to urban centers and even closer to Valencia, as the culmination of his social promotion.

Therefore, the political participation of the leading villagers appears determined by demographics and by the presence of more or fewer artisans and liberal professionals and the degree of development of the urban functions. Indeed, the more pronounced are the urban features, the harder it was for the farmers to participate in the political leadership of the community. The intervention in local management became a key factor in the consolidation of the wealthy peasantry. The social promotion of these families can not rest solely on economic activities nor social predominance.

The economy of these '*coqs de villages*' was characterized by deploying a broad range of economic activities. Undoubtedly, their holdings were large, above 10 ha. in the coastal area of the Midlands, with irrigated lands, but even 70-80 ha. in the inner part of the region, all non-irrigated holdings. Besides, they remained open to receiving new crops such as sugar cane or raisins. The cultivation of fodder plants, assures the feeding of cattle, especially those of large size, such as equines and bovines, which means an investment of operating profit in plowing working with animals. But the large size of cattle are not the only ones that attract the attention of wealthy farmers. Livestock, basically sheep and goat, was another of its investments. The products come from the cattle flesh, milk, leather, wool- allowed farmers to enter other great markets that are not of cereal. At the same time diversifying its food and fertilize

the soil with manure of the animals, which will intensify the productivity of the land. In the coastal area, fishing was also among their investments. Certainly they were not who reach the sea, but they owned the means of production as bowling boats to lease.

The land, therefore, was not the only basis of wealth, and even in some cases, not the most important. Indeed, the farmers were managers of a large agricultural "company" that diversified its investments, seeking to be present in all productive sectors as possible. In other words, they were entrepreneurs. In the eyes of his contemporaries, most of them were still peasants, because they do not even have land but also the plowed. Nevertheless, although they could plowed seldom, they used labor hired as laborers or servants, and they had other tasks that demand their attention. Trading with agricultural production, or with livestock, taking part in the credit market made them small entrepreneurs, farmers in the historical meaning of the word, more than just peasants.

In the light of the examples shown here, the Valencian rural elites cannot simply be identified with wealthier peasants. On the contrary, they were a heterogeneous social group that was highly diverse from a social and professional point of view. Among the leading villagers were rich peasants and also ecclesiastics, notaries, and craftsmen. The regular development of these professions did not impede their active participation in a wide range of economic activities. These consisted of selling the agricultural surplus (including livestock activities), leasing rents and taxes, trading in local and regional spheres, and lending money. Was this diversity of sources of income what defined their familiar economy, what differentiated them from the rest of their neighbors and, ultimately, the basis of their richness? Indeed some members of the community could spend some shillings lending money or trading with clothes, but it was sporadic and with small investments. On the contrary, in the case of the *proboms* or *coqs de village*, they, not punctually but regularly, invested in the different sectors that they had within reach. Besides, they did it with considerable amounts of money. Naturally, the role played by each one of those activities in the whole of the familiar economy varied from case to case according to the circumstances. That said, it must be pointed out that, with varying intensity, all members of the village elites took part in this spectrum of transactions. In relation with this, the leading villagers knew how to

adapt to the local environment. So, while in the coastal area farming activities were the main source of income, in the inner zone this was livestock raising. Similarly, these were families who controlled the local credit market although, when they could not gather the amount requested by the debtor--usually their own community--they had to accept the presence of urban creditors. All in all, the data presented here shed light on the pluri-activité that defined the Valencian rural elites during the Middle Ages.

The family was part of the frame of medieval society. The wealthy families were characterized by their strength, their wealth, which enables them to cope with the difficulty. Marriage in the Middle Ages was an economic operation. To get to the signing of the wedding should first establish the dowry of the girl, terms of payment and the guarantees offered. There are few families, even among the elite of the peasantry, which can be delivered volume dowry entirely at the time of contracting marriage. In these negotiations, the advice and support of the parents are frequent and sometimes indispensable, especially in these cases in which the amount of the dowry was considerable. Dowries of the daughter of the farmers oscillated among the 1,000 and 10,000 shillings although they could reach the 22,000 in some individual cases. Having said that, most of the were between 2,000 and 3,000 shillings.

Of this amount only a part was given currency, the rest was delivered in clothes, jewelry, and census, and to a lesser extent in land and working tools such as horses. The economic system of the new family was also a matter that concerned parents of young people. The most common was the separate property. The husband had to deliver growing, which corresponded half the dowry. However, the *germania* - the community of goods between the couple-, unlike the rest of the Valencian Country, maintained its presence in Midlands as regime endowment of new families, not only among the poorest marriages but also among the members of the rural elite.

Marriage represented the entry into maturity and emancipation of the house of the parents but only theoretically. And this since the transfer of family wealth was made gradually, as parents were becoming old and needs of the new family group increased with the arrival of children. There is no doubt that their well-to-do condition mitigated imbalances. These families farmers used to have around three or four children who reached adulthood, given the high infant mortality. As the children grew up, they were

incorporated into the work of the house and the farm. Gradually they took responsibilities that were brought to market in nearby villages and surrounding counties until the day emancipated by marriage to form their company. However, the new family some years remained under the shadow of the original group.

The possibilities offered by the towns attracted not only a mass of dispossessed but also the leading sectors of the rural community. These *coqs de village* knew that their chances of social promotion lied in moving to the city. The towns that were the backbone of the Valencian territory comprised a first destination of the well-to-do villagers who finished settling in the capital of the kingdom as the culmination of his ascension. As a proof of the richness of these families, they could afford for some education of their children, intended for clerical, notaries or clerks. From the pulpit or the notary, they reaffirmed the family name and expanded the network of influences that could also enjoy privileges at places of religious celebrations and even in some cases, to bury the inside the church. The presence of a notary among the relatives facilitated the consolidation of this profession as a means of social ascent for the family. Indeed, many notaries arising rich sectors of the peasantry introduced other family members, sons, and nephews, primarily, within the profession. But as important as this, it was the information that flowed through the hands of the notary or the priest, that offers to the wealthy family a range of possibilities for new investments and new strategies of social promotion through marriages, for instance.

As an evidence of the supremacy enjoyed by the leading villagers were a whole series of attitudes and behaviors that were understood only regarding this pre-eminence within the community and even the whole shire, like the forms of treatment. Using formulas of distinction not only informs us of this superiority but, more important, it that highlights the recognition of this difference by the rest of the community. Moreover, we can not neglect the fact that the presence of wealthy farmers among the witnesses of a lawsuit or notarial documents responds to a recognition of his person, and not a mere coincidence. Especially in litigation, but also in the notarial registries, peasants were present because litigants recognized the value of their testimony and his knowledge of the matter in dispute. A recognition that begins in the local community, since it delegated to them for managing a matter of importance to the community,

appointing them attorneys and trustees of the collectivity. They also appointed their lawyers, what it is another evidence of the wide range of activities that demanded their presence. Finally, the farmers were chosen more often than the rest of guardians of orphans and executors of wills of relatives, other members of the local elite and, even by some of the poor families who saw in them their ability to carry on with the duties of the office.

The political control of the community, economic self-sufficiency and diversity of investment and social dominance were the three aspects that, in the same way, that defined the Valencian rural elites in the late Middle Ages. The presence of political domination, despite the economic self-sufficiency, was a prerequisite for featuring rural elites. Otherwise, as in the medium and large urban centers, they were wealthy peasants but peasants at the end, out of the posts of management. Similarly, the lack of a head of the lineage that marked the strategy that guarantees the continuity of the family also prevents using this concept. Rural elites were primarily characterized by the constant search for a balance between their social position featured, high capacity and economic influence not only policy on the rest of the community. By supporting all three sides, the farmers managed to maintain their social prominence. Just breakage of this balance is the thrust its permanent renewal. After all, they had the city in the spotlight. This anxiety for the city is a specificity of Valencia rural elites, at least. But, considering it thoroughly, the city had always been present in their lives. Here was where they learned and imitated consumption patterns, economic strategies, and political discourses. It was logical that they wanted to be part once they had reached the top of their community.

Apèndix documental

En el present apèndix s'ha fet una selecció basada en la qualitat de la informació aportada pel text concret i en la diversitat de les tipologies documentals. També he escollit els documents que em semblen representatius de tot el ventall cronològic, de l'abast geogràfic del present treball i de les distintes temàtiques que en ell s'han abordat.

En la transcripció he fet servir els criteris habituals i ja acreditats de la col·lecció de *Fonts Històriques Valencianes* que publica la Universitat de València, els quals parteixen d'un màxim respecte als texts originals. Per tant, les intervencions hi han estat les mínimes possibles. Pel que fa a les particularitats diplomàtiques de la documentació, per tal de facilitar-ne la lectura i la comprensió, les he transcrit indicant entre claudàtors la seua localització en el text original.

1.

1399, setembre, 8. Gandia

Contracte de mitgeria de bestiar entre Berenger Monroig, veí de la vila de Gandia, i Abraham Maçuet, moro de l'alqueria d'Alfarrasí.

AHN, Nobleza, Osuna, llig. 1.173 n. 2.

Sia a tots coneguda cosa que yo, Abrafim Maçuet, moro del loch de Alfarrasí del terme de la vila de Gandia, de certa sciència, confés i en veritat regonech a vós, Berenger Monroig, vehín de la vila de Gandia, present e als vostres que me havets liurats e comanats e yo de vós he haüts e rebuts en comptants en presència del notari i testes dejús scrits, en comanda quaranta florins d'or comuns d'Aragó, los quals me havets liurats e comanats a obs e per raó de comprar bestiar a la fira d'Onda, on de present vaig. E com axí és lo fet de la veritat, renuncie scientment a tota excepció la dita comanda dels dits quaranta florins per obs de comprar lo dit bestiar per mi no haüts e no rebuts segons dit és e denega. E per pacte special fon convengut entre mi e vós que yo aná a comprar lo dit bestiar e sinó en comprava que decontinent vengut, fos tengut tornar e liurar a vós o als vostres los dits quaranta florins. E si comprava e smerçava los dits quaranta florins en bestiar que lo dit bestiar tengués yo a miges per mi e per vós e yo fos e sia tengut tenir a miges lo dit bestiar com serà comprat e sia aquell tenir de fer guardar e provehir de ço del meu propri e a ma pròpria missió e dur tant la dita companyia de miges com a vós e a mi plaurà e no més avant. E com lo dit bestiar serà venut, primerament e abans vós hajats e rebats los dits quaranta florins vostres e lo sobrepus que Deus darà de guany del dit bestiar siam tenguts parar abduy a mig per mig axí que vós hajats la meytat e yo l'altra meytat, e lo dit bestiar sia e vaja a risch, peril e fortuna de nostre Senyor Déu e de abduy nosaltres mig per mig, que si per ventura se moria lo dit bestiar, ço que Deus no vulla, *et sic* perdía alguna cosa que la pèrdia vaja per abduy nosaltres mig per mig segons lo guany. Enaprés confés e en veritat regonech yo deure a vós, dit en Berenguer Monroig, present, e als vostres, per raó de la meytat del dit bestiar vint florins d'or d'Aragó, los quals a vós o a qui vós volrets promet e sia tengut pagar com lo dit bestiar vendrem o la dita companyia partirem o abans [...] dit bestiar vendrem ab la meytat del guany. E si no u faré, vul que sia procehit contra mi e mos béns a fer *executorio* per aquell jutge seglar que vós volrets e elegirets dins regne de València, al for e destret del qual ara de present me sostsmet. E d'aquí avant per aquell puxa ésser procehit contra mi e mos béns a *executorio* a fer segons se fa e és acostumat fer en execucions fiscals e contra compradors de regalies de senyors e persones e béns renuncia sobre açò a tots furs, privilegis e constitucions contra les dites coses venints. E per si totes les dites coses per mi a vos atenidores e complidores dannatge alcú sostendrets o missions alcunes farets, tot allò quant patisca o serà a vós e als vostres promet pagar e sobre allo siats cregut per vostre sol jurament sens testimonis e altra prova, e per totes les dites coses per mi a vos atenidores e complidors oblich a vós e als vostres la mia persona e tots mos béns mobles e no mobles haüts e per haver onque sien. Les quals coses foren fetes en la vila de Gandia a huyt dies de setembre en l'any de la Nativitat de Nostre Senyor MCCCXC nou. Se-[*signe*]-nyal de mi dit Abrafim Maçuet damunt dit que les dites coses atorgue, lohe e ferme.

Testimonis foren presents a les dites coses en Michel Gaschó, vehí de la vila de Gandia e Mahomet Çot, moro de Pardines.

2.

1417, setembre, 15. Gandia

Capítols matrimoniais entre Caterina, filla de Joan Pelegrí, pintor, veïns de Gandia, i Francesc Monyoç, batle de Vilallonga.

AHN, Nobleza, Osuna, llig. 1.280 n. 5.

Die mercurii XV^a septembris.

In Dei nomine, et cetera, Iohannes Peregrí, pictor, et Caterina, eius filia, vicini ville Gandie, proponens de consensu et voluntate, et cetera, collocamus in matrimonium me dictam Caterinam, vobiscum Francisco Monyoç, baiulo vallis de Vilallonga, presente, in facie, et cetera, et damus vobis in et pro dote mea, dicte Caterine, duos mille quingentos solidos monete regalium Valentie, videlicet, ego, dictus Iohannes, dotando mille quingentos solidos ex bono herentis Simonis Terol, et ego, dicta Caterina, de illis mille solidos quos mihi legavit Simon Terol, avius meus, quos promittimus vobis solvere in hunc modum, videlicet, duos mille solidos in denariis numeratis et quingentos solidos in raubis et iocalibus ipsos bene equivalentes, et pro hiis obligamus omnia bona nostra, et cetera. Ad hec autem ego, dictus Franciscus Monyoç, baiulus de Vilallonga, recipiens vos, dictam Caterinam, et cetera, in facie sancte matris ecclesie, et cetera, et confiteor me habuisse dictos duos mille D solidos, et cetera, et secundum forum Valentie, et cetera, virginibus habet fieri cum augmento. Id circo facio donationem sive augmentum vobis, dicte Caterine, et cetera, de mille ducentos quinquaginta solidos dicte monete. Et sic inter dotem et augmentum summam caput tres mille septingentos L solidos dicte monete, quos promito solvere omni causa et tempore dotis restituende, obligans, et cetera. Et de gratia speciali facio vobiscum germaniam de bonis que dicuntur bona camere, et cetera.

Testes, venerabiles Andreas Pelegrí et Guillermus Ferrari, notarii, vicini ville Gandia.

3.

1419. Gandia

Pagament fet al col·lector del duc per Ageig Alfarra, de Beniopa, de 104 sous, preu de l'arrendament de l'almàssera de l'Alqueria Nova.

ARV, Mestre Racional, vol. 9.592, f. 7.

Ítem, pos en reebuda de la almàcera de la Alqueria Nova, la qual fon arrendada a Hageig Alfarra, de Beniopa, per preu de tretze arroves d'oli, axí com a més donant e havia obligació reebuda per en Francesch Dalmau, notari, a [en blanc] de [en blanc] del

any mil CCCC denou. Lo qual fon venut a raó de VII sous la arrova, e munta a suma de cent-e-quatre sous..... CIII sous.

4.

1419. Gandia

Pagament fet per l'alamí i els jurats d'Alfabuir i Rafalet de Bonamira de 4.900 sous, preu de l'arrendament dels drets senyorials.

ARV, *Mestre Racional*, vol. 9.592, f. 12.

Ítem, pos en reebuda que reebre del alamí e jurats dels lochs de Alhahuyr e lo Rafalet de aquest quatre millia nou-cents sous que l senyor duch los arrenda los drets a ell pertanyents en los dits lochs segons apar per carta reebuda per en Johan de Lorqua, notari, quatre millia quatre-cents sexanta sous com mossèn Corts, *olim* dispenser, ne haja reebuts del present any mil CCCC denou quaranta florins. [*al marge dret*]: IIII^mCCCCLX sous.

[*Al marge esquerre*]: Estret del dit arrendament de vida del senyor duch ab carta registrada per Johan de Lorqua, notari, ja exhibuida en lo compte del any de XVII.

5.

1419. Gandia

Pagament fet al col·lector del duc per Bernat Bono, arrendador del terç-delme de Palma, de 250 sous restants dels 800 sous anuals del preu.

ARV, *Mestre Racional*, vol. 9.592, f. 12.

Ítem, reebí d'en Bernat Bono, arrendador del terç del delme de Palma e el té arrendat a IIII anys e és aquest lo terç any, de aquells huyt-cents sous per los quals te arrendat lo dit terç cascun any, doents-cinquanta sous com mossèn Corts, *olim* dispenser, haja reebuts lo pus que és cinc-cents cinquanta sous. [*al marge dret*]: CCL sous. [*al marge esquerre*]: Estret del dit arrendament e és aquest lo IIIer any exhibuit per lo llibre de mossèn Corts del any de XVIII que reebuts anticipats DL sous segons és continent en executorio trets del dit llibre de XVIII.

6.

1419. Gandia

Pagament fet al col·lector del duc pels jurats de la universitat de Palma de 760 sous de peita.

ARV, *Mestre Racional*, vol. 9.592, f. 12.

Ítem, pos en reebuda los quals he reebuts dels jurats de Palma e de Ador, per la peyta ordenaria dels dits lochs segons és acostumat. E són per l'any mil CCCC denou set-cents sexanta sous. [al marge dret]: DCCLX sous. [al marge esquerre]: Peyta ordinària e perpetual acostumada pagar cascuna anyada.

7.

1426, juliol, 6. Gandia

Establiment de la cova Oberta, en la partida de Marxuquera, terme de Palma, a favor de Bernat Matamala fet per Alfonso de Morales, procurador del duc.

AHN, Nobleza, Osuna, llig. 1.323 n. 9.

Die sabbati sexta iulii anno predicto M^oCCCC^oXXVI^o.

Alfonsus de Morales, miles, tamquam procurator generalem illustrissimi domini Iohannis, Dei gratia regis Navarre, infantis regnorum Aragonie et Sicilie, ducis Gandie, de Nemos, de Penyafel, Montisalbi, comitisque Ripacurcie et Denie, scienter et delliberate cum hoc publico instrumento stablimus et ad emphiteosum concedimus, tradimus seu quasi tradimus vobis, Bernardo Matamala, agricole, vicino loci de Palma, presenti, et vestris, in perpetuum covam vocatam *la cova Uberta*, sitam in montanea sive rupe in termino dicti loci de Palma, in partita de Marchuquera, quam vobis stablimus cum omnibus arboribus garroferiis que ingrum sive circumquaque dicte cove existunt et in vertenti dicte rupe. Et etiam stablimus vobis barranchum vocatum de Loret cum cova in ibi posita et fontibus et cetera, cum omnibus arboribus garrroferiis que ibi sunt. In iam dictum stablimentum vobis facimus cum partis et conditionibus sequentibus, scilicet, quod omnia peccora sive *greges* petenda quatenus cumque sint personaliter possint ingredi et receptari in dictis covis totiens quotiens pastoribus ipsorius fuerit bene visum et quod possunt ipsa peccora et *greges* facere pastua in vertentibus dictarum covarum et in barrancho de Loret absque aliqua pena et impedimento vestri et vestrorum et absque aliqua pena et impedimento vestri et vestrorum et absque aliquo pretio vestro sive salario prout assuetum est. Volumus, tamen, et vobis concedimus quod quecumque scertora¹ que sunt et fuerint pro tempore imperpetuum in dicta cova sint vestra propia et vestrorum et ea possatis et possint vendere, donare et facere vestras voluntates et quod ullus ex eis covis possit abstrahere nec ferre dicta scertora nisi vos et vestris et quod propio hoc possatis imponere penam, caloniam sive banum quod ullus que ac abstrahere dicta scertora ex dictis covis sub pena X solidis de die et de XX solidis. Et hanc penam possatis vos et vestri imponere etiam exhigere totiens quotiens fuerit comissa aplicanda tamen medietatis erario domini regis ducis Gandie et aliam vobis et vestris. Item, quod non possatis vendere nec alienare de vita vestra dictas covas cum eas vobis stablimus ad opus suportandi vestram vitam nec in scretoribus et fructibus garroferorum nemo possit habere ius aliquod nec actionem ullomodo cum eos fructus et scretora vobis concedimus et dimitimus ad instituendum vitam vestram

¹ *Sic*, llegiu «scretora».

dum tamen [...] et post obitum vestrum possitis dictas covas dimittere filiis vestris vel quibusuis voluistis personis cum [...] ipso et cetera.

Et quod teneamini facere quinque solidis de censum cum laudimio et fatica et cetera solvendorum in festo beati Iohannis mensis iunii proxime futuri XXVIIi et ex inde annue in dicto festo et cetera et quod clericis, et cetera, promittimus solvere, et cetera, et tenentur de evictione, et cetera, ad hec autem ego, dictus Bernardus Matamala, huiusmodi stablimentum sub foris, et cetera, promito solvere dictum censium, et cetera, obligo, et cetera.

Testes, Petrus Verdeguer, iunior, Bernardus de Vilaur, notarius, vicini Gandie, Laurentius Banyuls, notarius de Beniça et Galcerandus Marco, mercator, conversus civis Valentie.

8.

1428, abril, 16. La Font d'En Carròs

Establiment d'un tros de terra fet per Bernat Ribelles, habitant de Rafalcofer, senyor de l'alqueria de Miramar, dita l'Alcudiola, a Abraham Xerisca, de la dita alqueria.

ACCV, *Protocols*, n. 28.753.

Die predicta veneris XVI^a aprilis anno predicto.

Bernardus Ribelles, habitator in loco de Rafalcoffer, baronie de Rebollet, dominus alquaree de Miramar alias *l'Alcudiola*, termini dicte baronie, per me et successores meos stabilio et in emphiteotism trado et proprio concedo vobis, Abrasim Xerisca, sarraceno naturali dicte alquaree, pro nunc habitator in loco de Castellonet, presenti, et vestris, quoddam trocium terre de regadivo meum, situm et positum in orta et territorio dicte alquaree, prout confrontatur cum terra de Azmet Tarbani, alias Ameret, et cum terra de Cacim, et cum *cèquia del molí d'En Ribera* et cum barrancho. Hoc autem stabilimentum vobis et vestris facio ad censum ad rationem quatuor solidorum realem Valentie pro qualibet fanecata, solvendum quolibet anno et perpetuo medietatem in festo beati Iohannis mensis iunii et aliam medietatem in subsequenti festi beati Michaelis mensis septembris. Vos teneamini ipsium trocium meliorare, et cetera. Et sic vos et vestris habeatis predictum stabilimentum teneatis, et cetera, ad dandum, et cetera, exceptis tamen, et cetera. Promittens bona fide conveniens predictum stabilimentum cum omni suo melioramento semper vobis et vestris deffendere et salvare, et cetera. Et tenore inde vobis et vestris semper de firma et legali evictione, et cetera. Obligando, ad hec, et cetera. Insuper confiteor me a vos habuisse et recepisse pro intrata huiusmodi stabilimenti sex librarum monete regaliu Valentie, unde renuntio scienter, et cetera. Ad hec autem ego, dictus Abrasim Xerisca, recipiens, et cetera, promitto, et cetera, sub obligationem omnium bonorum meorum, et cetera. Actum in loco de la Font.

Testes, Anthonius Faus, Simó Gregori et Azmet Tarbani, alias Ameret, sarracenus dicti loci.

9.

1430, agost, 14. Oliva

Àpoca signada per Pere de Ribes, veí d'Oliva, al seu sogre Arnau Salelles, veí del dit lloc, de 2.500 sous corresponents al dot de la seua dona Antònia.

ACCV, *Protocols*, n. 6.464.

Predicta die et anno.

Petrus de Ribes, vicinus ville Olive, scienter confiteor et in veritate recognosco vobis, Arnaldo Salelles, agricultori, vicino dicte ville, socero meo, presenti, et vestris, quod dedistis et solvistis michi egoque a vobis habui et recepi voluntati mee omnimode omnes illos duos mille et quingentos solidos monete regalium Valentie quos michi constituistis et dare promisistis in et pro dote dompne Anthonie, filie vestre uxorque mee, prout in instrumentis nuptialibus inde factis ad quos me refero continentur latius, et quos michi dedistis in modum in predictis instrumentis nuptialibus expressatum et declaratum. Unde renuntiando scienter omni exceptioni predictorum duorum mille et quingentorum solidorum dicte monete per me a vobis non habendorum ac non receptorum ut predicatur et doli, facio inter vobis et vestros fieri per succontentum notaris de predictis duobus mille et quingentis solidis presente apocam de soluto ad habendum memoriam rei geste. Quod est actum Olive, XIII^a die mensis augusti et cetera.

Testes huius rei sunt Bartholomeus Font, panniparator, et Petrus Cabrera, agricola, vicini ville Olive.

10.

1454, novembre, 5. València

Aveïnament a la ciutat de València de Jaume Ferrando, abans del lloc d'Ador.

AMV, *Llibre d'aveïnaments*, b3, f. 133.

Die martis V^a novembris anno M^oCCCCLIII^o.

En Jacme Ferrando, laurador, vehí qui solia ésser del loch de Ador, terme del castell de Palma e del qual se és desavehinat segons apar per lo acte del tenor següent:

Noverint universi quod anno a Nativitate Domini M^oCCCCL quarto die iovis iunii XXXI octobris, constituhit personalment en presència del honorable n'Anthoni Faus, justícia del loch e terme de Palma, quod Jacme Ferrando, fill quondam d'en Domingo Ferrando, vehí que vivia del loch de Ador, [en blanc].

E de present habitant en la ciutat de València en la parròquia de Sent Esteve, en lo carrer appellat d'En Garcia de Loreç, precedent voluntat e consentiment dels honrats en Guillem Mascó, donzell, en Guillem Cerea, en Johan Gomiç e en Pere Bou, ciutadans, quatre dels honrats jurats en lo present any de la dita ciutat, jurà lo vehinatge de aquella a temps de deu anys primers vinents. Lo qual jurament féu e prestà en poder e mans del honrat en Luís Jordà, ciutadà, Justícia civil en l'any present de la dita ciutat. Enaxí e en *fide* lo discret n'Anthoni Ferrando, notari, ciutadà de la dita ciutat, germà seu,

qui stà en la dita parròquia en lo dit carrer, present e acceptant, obliga, *et cetera*, renuncia, *et cetera*.

Testimonis, lo discret en Jacme Jordà, notari, e en Jacme Garbeller, ciutadans de València.

11.

1461, maig, 4. Alcoi

Condemna dictada per Pere Ferrandis d'Esparça, lloctinent del justícia d'Alcoi, contra Jaume Lloret a pagar els 15 s. que li deu a Iaie Pergamissa, musulmà de Crivillent, per una arrova de lli.
AMAlc, CJ-278, f. 106.

Lo honorable en Pere Ferrandiz d'Esparça, major de dies, lochtinent de justícia de la vila de Alcoy, *sedendo protribunali in domo curie dicte ville ubi solutum est iudicare*, instant e requirient Yaye Pergamissa, moro de Crivillent, vista una letra escrita de la mà d'en Jacme Loret, per la qual se mostra haver comprada del dit moro una rova de li per preu de quinze sous, condemna al dit en Jacme Loret en donar e pagar al dit requirient, present, et cetera, los dits quine sous dins X dies primersvinents sots pena del quart, et cetera. Et lo dit en Jacme Loret dix que no y consentia com no li deja res. Et lo dit honorable lochtinent de justícia dix que y perseverava. Et lo dit moro dix que si a ell o procurador seu los convendrà venir per demanar lo dit deute que protestava contra lo dit en Jacme Loret e béns de aquell de tos dans, jornals, greuges, messions e despeses que per la dita rahó li convendrà fer e sostenir. Et lo dit honorable lochtinent de justícia dix que rebia lo dit protest tant quant de fur e rahó és rebedor e no en pús e li salvava tot e qualsevol dret que per fur e rahó salvar li pot e déu e no en pus.

12.

1462, juny, 26. Beniopa

Inventari dels béns de Fucei Abdulcarim, alamí de les aljames d'Hug de Cardona, en presència de la seua dona Muza.

AHN, Nobleza, Osuna, llig. 1.323, n. 23

Die XXVI mensis iunii anno M° CCCC° LXII.

Scripció dels béns de casa de Hucey Abdulquerim, alamí.

Primo, una cortina morisca usada. Ítem, dues tovalles noves de lli ab listes blaves. Ítem, hun lançol de lli pintat negre usat. Ítem, hun coxinet obrat. Ítem, dos coxins de seure sotils. Ítem, hun traveser ple de palla vermell pintat. Ítem, una catiffa de peus rasa. Ítem, hun ambel de paret usat. Ítem, una catifeta squinsada. Ítem, hun cubertoret squinsat. Ítem, cara de matalafet squinsat. Ítem, una catiffa mig usada. Ítem, una caxeta en la qual foren trobades les robes següents: primo, tres coxins obrats nous. Ítem, hun davantlit raxat ab vetes de seda grogues. Ítem, tovallola obrada nova. Ítem, cuberta de coxí obrada de seda blava. Ítem, tovalló stacat ab listes blaves nou. Ítem,

coxí obrat de seda groch. Ítem, tovallola raxada ab flocadura blava. Ítem, tovalló stacat nou ab listó blau. Ítem, tovallola ab flocadura blava. Ítem, coberta de coxí obrat nova. Ítem, cuberta de coxí nova obrada. Ítem, coxí obrat. Ítem, cubertes de coxí dues usades. Ítem, dues tovalloles noves raxades. Ítem, altre tovalló raxat nou. Ítem, tovallola raxada. Ítem, tovallola nova. Ítem, altre tovallola. Ítem, hun camet [*siz*] blanch. Ítem, coxí ab listes de grana. Ítem, tovalló raxat ab listes blaves. Ítem, drap de paret morisch. Ítem, tovallola. Ítem, coxí de seda groga. Ítem, altre coxí de seda groga. Ítem, altre coxí de seda groga.² Ítem, camisa de fil ab listes de seda vermell e blanch, bella e nova. Ítem, tovallola. Ítem, tovalló stacat ab listes blaves. Ítem, camiç nou ab listes de seda vermelles e verdes, noves. Ítem, altre camiç nou ab listes de seda verdes e vermelles. Ítem, tovallola. Ítem, altra tovallola. Ítem, altra tovallola.³ Ítem, mànegues de seda de dona verdes. Ítem, hun cos de gipó de drap de seda vert. Ítem, hun calastó de ferro. Ítem, dos matalassos en lo lit, plens de llana. Ítem, cinch draps de paret usats. Ítem, una gran caxa de Barcelona. Ítem, una magarra. Ítem, hun lit. Ítem, màrfega. Ítem, tres teles de lançols usades. Ítem, lançolet usat. Ítem, tela de lançol nova. Ítem, hun arquibanch morisch nou. Ítem, mantó blau. Ítem, cota negra forrada de blanch. Ítem, traveser de llana nou. Ítem, coxí nou listat. Ítem, cuberta de coxí obrat. Ítem, cara de matalaf ab listes. Ítem, botana vermella. Ítem, altra cara de matalaf nova e botana. Ítem, [...] de matalaf ab botana. Ítem, hun banch larch pintat, nou. Ítem, matalaffet xich. Ítem, llana de hun matalaf. Ítem, ballesta. Ítem, dos llegons. Ítem, hun feç. Ítem, axada. Ítem, dues calderes miganceres. Ítem, dos calderons. Ítem, dues paelles. Ítem, hun rall. Ítem, morter de coure ab sa mà. Ítem, tauleta morisca. Ítem, XII canyços. Ítem, quatre ampolles. Ítem, X plats. Ítem, X scudelles. Ítem, màrfega squinsada. Ítem, tovalles stacades. Ítem, fasada blancha. Ítem, hun dall. Ítem, lança. Ítem, cordes. Ítem, tres gerres, una gran e dues xiques. Ítem, poca de calç.

Totes les dites coses foren comanades a Muza, muller del dit Abdulquerim, pena de doents florins, et cetera. Testimonis, Abrafim Paig, Maymó Roget e Mahomet Abbet.

13.

1463, juny, 18. València

Venda d'una alqueria situada junt al Palau Reial de València feta per Bernat Guimerà, en favor de Bernat i Pere Matamala, residents a l'esmentada ciutat, per 5.600 s.

ARV, *Protocols*, n. 892.

Die sabbati XVIII^a iunii anno a Nativitate Domini Millesimo CCCC^o sexsagesimo tertio.

Bernardus Guimerà, agricultor, vicinus Valentie, tutor et curator testamentarius Sperantie, pupille, filie et heredis Iacobi Guimerà, agricultoris quondam vicini dicte civitatis defuncti, ut de dictis tutela et cura et herentia constat ultimo testamento

² *Sic*, repetit a l'original.

³ *Sic*, repetit a l'original.

predicti Iacobi Guimerà in posse discreti Andree Artigués, notarii, confecto octava die mensis aprilis anno a Nativitate Domini millesimo CCCCLXII^o, ut in ipso continentur scienter, et cetera, dicto nomine intervenientibus, auctoritatem licentiam et decreto honorabile dominum Bernardo Almunia, militis, iustitie in civilibus civitatis Valentie inferius firmantis et autorizantis, ut de predictis licentiam et decretos constat per quandam provisionem sive declarationem factam per dictum dominum iustitiam sub kalendario de XVI^a iunii anno a Nativitate Domini millesimo CCCCLVIII^o continuatam in pede cuiusdam requisitionis propositae coram dicto magnifico iustitia per me, dictum Bernardum Guimerà, sub kalendario de XI^a proxime dictorum mensis iunii et anni in quodam processu requisitionis registrato in tertia manu requisitionum a XVIII^a cartes, vendo, et cetera, venerabili et discreto Bernardo Matamala, presbitero comoranti in civitate Valentie, et Petro Matamala, agricultori, vicino dicte civitatis, presentibus, ementibus, et cetera, quandam alquaream dicte tutele et cure cum domibus et terris et orto clauso in qua sunt viginti quatuor fanecate terre campe, predictis domibus et orto inclusis et contiguis parum plus vel minus sitas in orta Valentie in partita vocata de Rambla, prope Regale domini regis, franquam et quitiam exceptis tamen octo fanecatis quarum sex tenentur sub directo dominio hospitalis beati Latzari ad censum decem septem solidorum sex denariorum anno quolibet solvendorum certo termino et ad laudimium, et cetera. Et restantes due fanecate tenebant sub directo dominio venerabilem dopnem Beatricis, uxore discreti Iacobi Coll, notarii, ad censum quatuordecim solidorum anno quolibet solvendorum certo termino cum laudmio et fatica et nunc tenemur sub directo dominio [...] ad dictum censum. Prout dicta alquarea cum dictis terris confrontatur cum camino vocata del Cabanyal, ex una parte, et cum camino de Benimaclet, cequia in medio, ex alia parte, et cum terra heredum Mathei Marquó, et cum [*en blanc*] aliis partibus. Iamdictam itaque alquaream et terram prout superius confrontatur, et cetera, videlicet, hospitium cum ingressibus, et cetera, solis, terris, et cetera, a celo in abissum, et dictas viginti quatuor fanecatas terre cum ingressibus, arboribus, et cetera, aquis, et cetera, ad rigandum et cum omnibus iuribus lotis botibus, et cetera, de quibus vobis, et cetera. Et quibus possitis uti, et cetera. Instituentes inde vos, et cetera, ad habendum, tenendum et cetera, inde cui, et cetera, exceptis clericis, et cetera, nisi dicti clerici, et cetera, salvo semper predictis dominis directis et cetera, sich vobis et cetera, dicto nomine, vendo, et cetera, pretio, videlicet, quinque mille sexcentorum solidorum monete regalium Valentie quos omnes a vobis habui et recepo mee omnimode voluntati, unde renuntio, et cetera, omni exceptioni venditionis predicte, et cetera. Dans et cetera. Promitens, et cetera. Et teneor inde ac tenero volo dicto nomine nobis, et cetera, de firma et evictione, et cetera. Itaque si forte, et cetera. Fiat exectoria expressa, et cetera. Et propie dictis, et cetera, obligo vobis, et cetera, omniam, et cetera, bona et iura dicte herentie ac tutele et cure, et cetera. Quod est actum Valentie, et cetera.

Dictus Bernadus Guimerà, in dicto nomine, firmavit apoquam predictis Bernadis Matamala et Petro Matamala, presentibus, de centum llibris numerando in presentia notarii et testes infrascriptorum ex dicto pretio, et cetera.

Testes, Petrus Calaforra, notarius, et Bernardus Johan, apothecarius, cives Valentie.

Sig-[*senyal*]-num venerabili et discreti Iohannis Ramos, presbiteri beneficiati in ecclesia beati Laurentii, dicti civitatis Valentie, dicto nomine et nomine procurator honobile rectoris et presbitorum beneficiatorum in dicta ecclesiam et dictis nominibus

domini directi dictarum duorum fanecatarum terre campe cum instrumento procurationis in posse discreti [*en blanc*] notarii, confecto [*en blanc*] die mensis [*en blanc*] anno millesimo CCCCL [*en blanc*], habentis plenum posse suscripta facienda ut in posse continentur qui receptis quindecim solidis per manus dicti Bernardi Guimerà, dicto nomine, per laudimio dicte venditionis sibi pertientis per dictos duabis fanecatarum terre facta gratia et remissione de residuo valentis absentibus venditoribus et emptoribus XI die novembris anno predicto millesimo CCCCLXIII^o dictam venditionem, et cetera, a prima linea, et cetera, laudavit, et cetera, salvo et cetera. Testes, discreto Iacobus Besalú et Bernardus Badia, notariis, cives Valentie, et Franciscus Riquer, agricultor, vicinus loci de Alboraya.

14.

1466, gener, 31. València

Procés instat per Miquel Matamala per a exercir la tutoria i la curadoria sobre els seus germans.

ARV, *Governació*, 4.583, 1^a mà, f. 40.

Cura del honorable en Miquel Matamala, student.

Anno a Nativitate Domini M^oCCCC^oLXVI^o die veneris, intititata XXXI^a et ultima mensis ianuarii, danant lo spectable don Pedro d'Urrea, conseller camarlench de la magestat del molt alt senyor rey e governador del present regne de València, comparech en Miquel Matamala, dejús mencionat e en los noms qui dejús per scrits, posà çò que s segueix:

Davant la presència de vós, molt spectable don Pedro d'Urrea, conseller camarlench de la magestat del molt alt senyor Rey e governador del present regne de València, constituhit personalment en Miquel Matamala, fill major d'en Pere Matamala, *quondam* llaurador, lo qual acord aquells efectes que pus útils li sien, diu e exposa que lo sobre dit en Pere Matamala és mort e passat d'aquesta present vida en l'altra [...].⁴

Cura del honorable en Miquel Matamala.⁵

Noverint sit nunctis quod anno a Nativitate Domini M^oCCCC^oLXVI^o die sabbati, intititata prima mensis marcii, danant lo spectable don Pedro d'Urrea, conseller camarlench de la magestat del senyor Rey e governador del present regne de València, comparech en Miquel Matamala, dejús mencionat e en los noms qui dejús per scrits, posà çò que s segueix:

Davant la presencia de vós, molt spectable don Pedro d'Urrea, governador del present regne de València, personalment constituhit en Miquel Matamala, fill e hereu particular d'en Pere Matamala, *quondam*, tudor e curador de sos germans menors de vint anys, diu e [...].⁶

⁴ Remet a la 9^a mà f. 3. que no s'ha conservat.

⁵ 2^a mà, f. 18.

⁶ Remet a la 9^a mà f. 5.

Decret del honorable en Miquel Matamala.⁷

Anno a Nativitate Domini M^oCCCC^oLXVI^o die mercuri nono mensis aprilis, danant lo molt spectable don Pedro d'Urrea, conseller camarlench de la magestat del molt alt senyor rey e governador del present regne de València, comparech en Miquel Matamala, dejús mencionat e en los noms qui dejús per scrits, posà çò que 's segueix [...].⁸

En presència de vós,⁹ molt spectable don Pedro d'Urrea, governador del present regne de València, personalment constituït en Miquel Matamala, en son nom propi e com a tudor e curador de Bernat, Úrsola, Johana, Catarina e Margarida, lo qual contra lo discret n'Anthoni Ferrando, notari, curador donat e assignat a la heretat vaga e jacent d'en Pere Matamala, e o contra qualsevol altra persona per aquell legítimament entrevenint o part legítima en lo present juhí fahent, diu, fa e posa lo clam, acció, petició e o demanda en successió ab intestat per los capítols e articles *immediate* següents:

Primerament, diu e posa, e si negat seria provar entén *non astringen-se, et cetera*, que lo dit en Pere Matamala contractà matrimoni ab la dona na Catarina, primera muller de aquell e, morta aquella, contactà matrimoni ab la dona na Jacmeta, los quals matrimonis foren solempnizats en faç de sancta mare Sglésia, e enaprés per carnal còpula consumats, nomenants a les dites dones suchssivament mullers, e aquelles nomenant a aquell marit, e per tals foren haüts, tenguts e reputats entre los conexents aquells. E axí és ver.

Ítem, diu e posa *ut supra* que los sobredits en Pere Matamala e na Catarina, primera muller de aquell, del dit lur matrimoni procrearen en fills seus legítims e naturals Miquel, Bernat e Úrsola, nomenant aquells «fills» e ells nomenant a aquells «pare» e «mare», e per tals eren haüts, tenguts e reputats entre los conexents aquells. E axí és ver.

Ítem, diu e posa *ut supra* que axí mateix, morta la primera muller, aquell contractà e conollà a segones núpcies ab la dona na Jacmeta, solempnizant lo dit matrimoni en faç de sancta mare Sglésia. E après, consumat aquell, procrearen còpula carnal, los quals dits cònjuges menjaven en una taula e dormien en hun llit, tractant-se *more matrimoniali* e per marit e muller eren tenguts, haüts e reputats entre los conexents aquells. E axí és ver.

Ítem, diu e posa que los dits cònjuges del dit segon matrimoni hagueren e procrearen en fills d'aquells legítims e naturals a Johana, Catarina, e Margarida, nomenant aquells «filles» e elles als dits cònjuges «pare» e «mare», e per tals eren haüts, tenguts e reputats. E axí és ver.

Ítem, diu e posa que lo dit en Pere Matamala és mort e passat de la present vida en l'altra, sobrevivint a aquell los dits fills e filles seus. E axí és ver.

Ítem, diu e posa que lo dit en Pere Matamala és mort sens fer testament o altra darrera voluntat e no li han restat parents tan propriquens com los dits fills d'aquell dessus nomenats. E axí és ver.

Ítem, diu e posar que la heretat, béns e drets del dit en Pere Matamala pertanyen als sobredits fills per eguals parts com lo dit curador deu ésser condempnat

⁷ 2^a mà, f. 47.

⁸ Remet a la 9^a mà f. 7.

⁹ 7^a mà, f. 15. A l'inici remet a la 2^a mà, f. 18 però ja hem vist que remet a 9^a mà f. 5.

en derrenclir, retre, restituhir e relexar la dita heretat béns e drrets de aquella aquesta part. E axí és fundat de justícia.

Ex quibus e als, se infereix que totes les dites coses són veres en quant stant en fet e procehexen de justícia en quant concernexen apuntament de dret signanter que lo dib re dit en Pere Matamala és mort sens fer testament o altra darrera voluntat sobrevivint los dits Miquel, Bernat, Úrsola, Johana, Catarina e Margarida, fills de aquell e que no li han sobreviscut altres fillls o descendents tan propinchs e per consegüent a aquells ha heretat del dit en Pere Matamala e lo dit curador deu ésser condemnat en relexar e liurar la heretat a aquesta part partidora entre los dits fillls per eguals parts, atés que, segons fur del present regne, los dits propossants en cas que sien fillls de diverses mares a aquells pertany la dita heretat. E axí requer lo dit propossant els dits noms ésser pronunciat e declarat com axí per justícia fer se deja compliment de la qual requer ésser li ministrat.

A les quals coses requer ésser respost *ab adverso medio iuramento calumpnie et veritatis dicende iuxta forum. Insuper* requer que testimonis li sien reebuts *iniuncto parti alteri, et cetera, alias, et cetera*.

Fon interrogat migançant jurament lo dit propossant per los scrivans de la cort qui havia ordenada la dita scriptura e dix que 'l honorable micer Miquel Dalmau, doctor en leys.

E, proposada la dita scriptura, *ilico* lo dit spectable, aconsellat del honorable micer Thomàs de Copliure, altre dels lochtinents de assessor ordinari, féu a la dita scriptura e provisió següent:

Sia citada la part a la qual atorgada còpia sia li assignat al tercer dia e sien fetes respostes e rebuts testimonis manant *et cetera, àls, et cetera*.

E fonch manat al dit n'Anthoni Ferrando, el dit nom, que continuament fos present per veure jurar los dits testimonis als que en contumàcia sua los juraments seran reebuts. E de voluntat de les dites parts fon comesa la recepció dels dits testimonis en loch dels scrivans de la cort al discret en Galceran Gamiça, notari de la ciutat de València.

Preterea vero die martis, intitulata XII^a mensis marcii anno M^oCCCC^oLXVI^o, davant lo dit spectable governador comparegueren lo dit en Miquel Matamala, els dits noms, de un part, e en Anthoni Ferrando, *previo nomine*, de la part altra. *Et ibidem* presents les dites parts e de voluntat de aquelles, lo dit spectable governador publicà e hac per publicats los testimonis en la present causa produhits los quals són del tenor següent:

Testimonis produhits e donats per en Miquel Matamala, en lo dit nom, davant lo dit nobler governador sobre un scriptura e capítols de aquella per aquell possada *prima mensis martii anno M^oCCCC^oLXVI^o* contra lo discret en Anthoni Ferrando, notari, en lo dit nom, los dits e deposicions dels quals són *prout secuntur*:

Die martis III^a marcii anno M^oCCCC^oLXVI^o

Lo discret mossèn Bernat Matamala, prevere beneficiat en la seu de València, testimoni produït e donat per lo dit en Miquel Matamala, el dit nom, qui jurà a nostre senyor Déus e als sants Evangelis, corporalment toquats, dir veritat de ço que sabrà e interrogat serà, e féu son testimoni *in hunc modum*:

E, primerament, fon interrogat sobre lo primer capítol de la dita demanda, lo qual li fon lest e donat a entendre. E dix que lo dit en Pere Matamala contractà matrimoni ab na Catarina, primer muller de aquell, e après morta aquella contractà matrimoni ab na Jacmeta, los quals matrimonis foren solempnizats en sancta mare

Sglésia e per còpula carnal consumats nomenants-se marit e muller los uns als altres, e per tals eren haüts, tenguts e reputats e per tals los havia ell testimoni. E sab-ho per ço com lo dit en Pere Matamala era germà d'ell, testimoni, e dix la missa al primer e al segon matrimoni. Interrogat de loch, e dix que en la sglésia de sent Miquel del loch de Palma, interrogat de temps, e dix que del primer matrimoni havia bé XX anys, interrogat de presents, e dix que molts hi foren dels quals no s'acorda.

Ítem, fon interrogat sobre lo II capítol e dix que lo dit en Pere Matamala e la dita na Catarina, primera muller, procrearen e hagueren en fills seus legítims e naturals a n Miquel, Bernat e Úrsola, los quals dits cònjuges los nomenaven «fills» e aquells a ells «pare» e «mare», e per fills de aquells los havia ell, testimoni. E sab-ho per ço com ell, testimoni, ne batejà los dos e dix que en la sglésia de sent Miquel de Palma. Interrogat de temps, e dix que XVIII anys poch més o menys, interrogat de presents, e dix que molts del dit loch saben los dites coses que no li acorden.

Ítem, fon interrogat sobre lo III capítol e dix que, morta la primera muller, lo dit en Pere Matamala contractà e connolà matrimoni en segones núpcies ab la dona na Jacmeta, los quals dits en Pere Matamala e en Jacmeta staren e habitaren ensemps com a marit e muller, e mengaven e dormien ensemps, e per marit e muller los havia ell, testimoni, e eren tenguts per los conexents aquells. E açò sab-ho per ço com ell, testimoni, los dix la missa en Palma.

Ítem, fon interrogat sobre lo IIII capítol de la dita demanda e dix quels dits en Pere Matamala e na Jacmeta, cònjuges, procrearen en fills seua legítims e naturals a Johanna, Catarina e Margarida. Interrogat de loch, temps e presents, e dix que ja u ha dit.

Ítem, fon interrogat sobre lo V capítol e dix que l dit en Pere Matamala és mort, sobrevivint a aquell los dessus dits fills e filles. Interrogat com ho sab, e dix que per ço com ell, testimoni, fonch present al soterrar de aquell, lo qual jau a sent Stheve, lo qual morí lo dia de sent Martí l'any mil CCC LXIII, en lo qual soterrar foren mossèn Francesc Liminyana e mossèn Vidal Soler, preveres, e altres molts que no li acorden. Interrogat de loch, temps e presents e dix que ja u ha dit.

Ítem, fon interrogat sobre lo VI capítol e dix que l dit en Pere Matamala és mort sens testament algú e no sab ell testimoni qui y haja parents alguns tan presents com los seus fills, desús nomenats. E açò sab ell, testimoni, perquè ací és fama pública. Interrogat de loch, temps e presents, e dix que ja u ha dit.

Generaliter, autem fuit interrogat de parentela, odio, amore timore, et cetera et ad omniam dixit non salu que lo dit en Pere Matamala era germà d'ell, testimoni, emperò, ja per axò no ha dit sinó veritat.

In quam fuit interrogat quam partem mallet obtinere et dixit potiore in iure.
Inunctum fuit sibi, et cetera.

Die martis IIII^a marcii anno M^oCCCC^oLXVI^o

Lo discret mossèn Francesch Liminyana, prevere beneficiat en la Seu de València, testimoni produït e donat per lo dit en Miquel Matamala, en lo dit nom, qui jurà a Déu e als sants Evangelis, corporalment toquats, dir veritat de ço que sabrà e interrogat serà, e féu son testimoni *in hunc modum*:

E, primerament, fon interrogat sobre lo primer capítol de la dita scriptura, lo qual li fon lest e donat a entendre. E dix que lo dit en Pere Matamala contractà

matrimoni ab na Catarina, primera muller de aquell e, morta aquella, contra¹⁰ matrimoni ab na Jacmeta, los quals matrimonis foren solemprizats en sancta mare Sglésia e per còpula carnal consumats nomenant lo dit en Pere Matamala a aquelles mullers e elles a ell marit. E sab-ho per ço com lo dit en Pere Matamala era fill de la germana d'ell, testimoni, e hi fonch present en lo contractar dels dits matrimonis en lo loch de Palma. Interrogat de temps, e dix que del primer matrimoni podia haver XX anys e del segon XV anys poch més o menys. Interrogat presents, e dix que molts dels quals no s'acorda.

Ítem, fon interrogat sobre lo II capítol e dix que l dit en Pere Matamala e na Catarina, primera muller de aquell, procrearen en fills seus legítims e naturals Miquel, Bernat e Úrsola, los quals dits cònjuges los nomenaven «fills» e, aquells a ells «pare» e «mare», e per fills de aquells los havia e tenia ell, testimoni. E sab-ho per ço que dit ha desús. Interrogat de loch, e dix que en Palma. Interrogat de temps, e dix que XVIII anys poch més o menys. Interrogat de presents, e dix que molts ho saben dels quals no s'acorda.

Ítem, fon interrogat sobre lo III capítol e dix que, morta la primera muller, après conollà lo dit en Matamala segones núpcies ab la dita na Jacmeta, e staven e habitaven ensemps com a marit e muller, e axí se apellaven, e per tals eren tenguts per los conexents de aquells. Interrogat com ho sap, e dix que ja u havia dit desús.

Ítem, fon interrogat sobre lo IIII capítol e dix que los dits en Pere Matamala [e na Jaumeta], cònjuges procrearen en fills lurs legítims e naturals Johana, Catarina e Margalida, nomenant als dits cònjuges «pare» e «mare», e, ells a aquells fills, e per tals los havia ell, testimoni. Interrogat de loch, temps e presents e dix que ja u ha dit desús.

Ítem, fon interrogat sobre lo cinqué capítol e dix que lo dit en Pere Matamala és mort, sobrevivint a aquell los dits filles e filles e no altres. E sap-ho per ço com ell, testimoni, fon al soterrar de aquell lo qual jau en sent Stheve de la present ciutat e morí lo jorn de sent Martí any MCCCCLXIII e foren hi molts altres al soterrar, los quals no li acorden.

Ítem, fon interrogat sobre lo VI capítol e dix que l dit en Pere Matamala és mort sens testament algú e no sap que li sien restats parents alguns pus pròxims com són los fills desús nomenats. Interrogat de loch, temps e presents, e dix que ja u ha dit desús.

Generaliter, autem fuit interrogat de parentela, odio, amore timore, et cetera et ad omniam dixit non salu que lo dit en Pere Matamala era fill de la germana d'ell, testimoni.

In quam fuit interrogat quam partem mallet obtinere et dixit potiore in iure.

Iniunctum fuit sibi, et cetera.

Eisdem die et anno.

Lo discret mossèn Vidal Soler, prevere beneficiat en la sglesia de sent Stheve de la ciutat de València, testimoni produït e donat per lo dit en Miquel Matamala, en lo dit nom, qui jurà a nostre senyor Déu e als sants Evangelis, corporalment toquats, dir veritat de ço que sabrà e interrogat serà e féu son testimoni *in modum qui sequitur*:

E, primerament, fon interrogat sobre lo primer capítol de la dita demanda lo qual denant li fon lest e donat a entendre. E dix que lo dit en Pere Matamala contractà matrimoni ab la dita na Catarina, primera muller e, après mort de aquella, conollà a

¹⁰ Sic llegiu contracta

segones núpcies ab la dita na Jacmeta, los quals dita matrimonis foren solemprizats en faz de santa mare Sglésia e per còpula carnal consumats. Interrogat com sap-ho lo que dehia e dix que per ço com ha ho vist e fon present al contractar del dit matrimoni. Interrogat de loch, e dix que en lo loch de Palma. Interrogat de temps e dix que pot haver XX anys poch més o menys. Interrogat de presents, e dix que mossèn Bernat Matamala e mossèn Francesc Liminyana e altres que no li que recorden.

Ítem, fon interrogat sobre lo II capítol e dix que l dit en Pere Matamala e la dita na Catarina, muller de aquell primera, de lur matrimoni procrearen e hagueren en lurs fills legítims e naturals Miquel, Bernat e Úrsola, los quals dits cònjuges nomenaven a aquells «fills» e aquells als dits cònjuges «pare» e «mare», e per fills de aquells ell, testimoni, los havia e tenia. E sap-ho per ço com ho vehia cada dia en lo loch de Palma. Interrogat de temps e dix que XVIII anys. Interrogat de presents, e dix que molts ho saben del dit loch de Palma e altres que no li acorden.

Ítem, fon interrogat sobre lo III capítol e dix que, morta la primera muller del dit en Pere Matamala, que era na Catarina, après contratà e connolà a segones núpcies ab la dita na Jacmeta los quals dits cònjuges staven e habitaven ensemps com a marit e muller e com a marit e muller los tenia ell testimoni e per tals eren tenguts entre los conexents aquells. Interrogat de loch, temps e presents e dix que ja u havia dit dessus.

Ítem, fon interrogat sobre lo IIII capítol e dix que los dits en Pere Matamala e la dita na Jacmeta, cònjuges, procrearen e hagueren en fills legítims e naturals a Johana, Catarina e Margalida, nomenant los dits cònjuges a aquelles «filles» e elles a aquells «pare» e «mare» e per tals havia ell, testimoni. Interrogat de loch, temps e presents e dix que ja u havia dit desús.

Ítem, fon interrogat sobre lo V capítol e dix que lo dit en Pere Matamala és mort sens testament algun e no sap ell, testimoni, que li sien restants parents alguns tant propjunchs com los dits fills seus desús nomenats. Interrogat de loch, temps e presents e dix que ha u havia dit.

Generaliter, autem fuit interrogat de parentela, odio, amore, timore, et cetera, dixit ad omniam non salu que lo pare d'ell, testimoni, e la mare del dit en Pere Matamala eren fills de cosins germans.

In quam fuit interrogat quam partem mallet obtinere et dixit potiore in iure.
Iniunctum fuit sibi, et cetera.

Dicta et eadem dit martis, intitualata XII^a mensis martii anno M^oCCCC^oLXVI^o, davant lo dit spectable governador comparech lo dit n'Anthoni Ferrando, ell dit nom, qui sots virtut de jurament fet e prestat a nostre senyor Déus e als sants quatre Evangelis, corporalment toquats, respòs a la demanda dessus per la part altra posada sos kalendari *de prima currentis mensis et anni* en la forma seguent:

Et primo, fon interrogat ell, dit responent, sobre lo primer capítol de la dita demanda et dix que pus ja de XX anys que ell, dit responent, veu star e habitar en una casa e habitació com a marit e muller los dits en Pere Matamala e na Catarina, primera muller de aquell, filla de Pere Belsa de Palma. E, après morta aquella, veu star aquell en una casa, star e habitar com a marit e muller en lo dit loch e, après, en València ab la dona na Jacmeta e aquells ha haüts per marit e mullers.

Ítem, sobre lo II capítol dix e respòs que, ell responent, ha per fill legítim e natural dels dits en Pere Matamala e na Catarina, cònjuges, per ço com ell, dit

responent, fonch hun dels padrins de batejar del dit Miquel Matamala, los altres no 'ls conex.

Ítem, sobre lo III capítols dix e respòs que lo que ell, dit responent, sab sobre lo dit capítols ha 'u dit en lo primer.

Ítem, sobre lo VIII capítols dix que, ell responent, creu que les coses contengudes en lo dit capítol són veres.

Ítem, fon interrogat sobre lo V e VI capítols de la dita scriptura e dix que, ell responent, ha hoyt dit públicament en la ciutat de València que és mort lo dit en Pere Matamala e que no ha fet testament.

Ítem, sobre lo VII capítol dix e respòs que l contengut en aquell remet a justícia.

E, publicats los dits testimonis e fetes les dites respostes *,statim* lo dit spectable governador, de voluntat de les dites parts retench-se sobre lo dit feyt acord.

De post vero die veneris XIII^a mensis martii anno M^oCCCC^oLXVI^o, lo dit n'Anthoni Ferrando, notari, ciutadà de València de gra e de certa scència, en lo dit nom, fa e constitueix procurador seu cert e special e als actes de la present causa general, ço és, lo discret en Bernat Ferrer, notari de la dita ciutat present ciutat, present, e acceptant, donant e atorgant aquell plen poder e facultat que en nom d'ell e per ell puixa entrevenir en la present causa e en tots e sengles actes de aquella e ahojr sentència e execució de aquella, prometent que haurà per ferm e agradable tot ço e quant per lo dit constituhit en nom d'ell e per ell e no 'u revocarà sots obligació dels béns de la dita cura, haüts e per haver on que sien o seran. Les quals coses foren fetes en València en los dits dia e any.

Presentis testimonis foren a les propdites coses en Bernat Broto e en March Pujol, lauradors de la ciutat de València.

Consequenter vero die sabbati XV^a martii anno M^oCCCC^oLXVI^o, davant lo magnífich mossèn Luís de Cabanyelles, cavaller, lochtinent general de governador de regne de València, comparegueren los dits en Miquel Matamala, en los dits noms, de una part, e en Bernat Ferrer, notari, procurador del dit n'Anthoni Ferrando, de la part altra. *Et ibidem* presents les dites parts, lo dit magnífich lochtinent general de governador, enentà a publicar e donar sentència en lo present feyt en la forma següent:

Lo dit spectable e noble governador, vist lo present procés, actes e mèrits de aquell, e tot ço e quant fahia veure e regonèxer per examinació e determinació del dit feyt, haüt acord e delliberació ab lo lochtinent de son ordinari assessor, nostre senyor Déus havent denant los hulls de la sua pensa e los seus sants Evangelis denant si posats e molt reverentment sguardats, en lo beneyt nom de Jesús pronuncià en lo dit feyt en la forma següent:

E, atnent que per los actes e mèrits del present procés e àls és fundada bastantment la intenció del dit en Miquel Matamala, en los dits noms, per tal e àls, pronuncià, sentencià e declarà la dita requesta procehir e ab la present ajusta la heretat e béns que *quondam* foren del dit en Pere Matamala als dits Miquel, Bernat, Úrsola, Johana, Catarina e Margarida, fills e filles del dit en Pere Matamala, *iure successiones ab intestato* per eguals parts entre aquells faedores, condemnant lo dit n'Anthoni Ferrando, en lo dit nom, en restituhir, retre e derencrir la dita heretat e béns als desús dits en la dita forma e per la dita causa, absolent les parts de les despeses *ex causa lata sententia* per lo dit spectable e noble governador los dia e any que desús se-[signe]-nyal del dit

spectable e noble governador, qui la dita sentència, presents les dites parts, donà e promulgà.

Presents testimonis foren a la dació e promulgació de la dita sentència los honrats en Bonanat Ferrer, mercader, e en Francesch Vicent, parcher, ciutadans de València.

15.

1480, agost, 23. València

Aveïnament a la ciutat de València de Salvador Despous, cabanyer i llaurador, abans del lloc d'Algemesí.

AMV, *Llibre d'aveïnaments*, b3-7, f. 22v.

Die mercurii XXIII^a augusti anno M^o CCCCLXXX^o.

En Salvador Dezpous, cabanyer e llaurador, vehí que solia ésser del loch de Algemezi, d'on s'és desvehinat segons appar per lo acte del tenor següent:

Nouerint universi quod anno a Nativitat Domini M^o CCCCLXXVIII^o, die veneris XVII^a septembris, comparech davant la presència dels magnífichs en Bernat Çafàbrega, donzell, en Francés Còstega, en Johan Guerau e en Bernardí Roig, jurats de la vila de Algezira, en Salvador Dezpous, vehí de la dita vila, e denant aquells protest possà la scriptura infrasegüent:

Davant la presència de vosaltres, magnífichs justícia e jurats de la vila de Algezira, constituït personalment en Salvador Dezpous, comorant en lo loch de Algemezi, terme de la dita vila, que com en aquests dies passats a instància de alguns parents de la dona na Damiata, dement, muller *quondam* d'en Carles Venrell, vehí de la dita vila, vullats compellir e forçar al dit proponent de penre e acceptar la cura assignadora per vós, dit magnífich justícia, e cord vostra a la dita dement axí com a pretés parent de aquella, e com a vehí de la dita vila per ço que haurien rebuda informació de testimonis axí de la pretessa parentela sobredita com encara de la sua insuficiència e per dites rahons aquell, dit proponent, sia scusat de penre e acceptar la dita cura primerament per ço com aquell, dit proponent, no sia parent de la dita dement ni sàpia tal parentela ans a vosaltres sia notori que la dita dement té parents pus proprinchs en lo terme de al dita vila. Ítem, per ço com a vosaltres e a tots és notori que lo dit proponent sia molt ocupat en fahenes pròpies axí per coses sues pròpies com per arrendaments de delmes arrendats e comprats, axí de terços del senyor rey com del senyor cardenal, en los quals arrendaments aquell ha mester molta diligència e promptitut e, per consegüent, en cars que fos parent proprinch no podia ésser forçat de penre e acceptar la dita cura majorment, pux hi a parents pus propinchs e axí u requiran. Altra manera, ab aquests scrits se desavehina de la dita vila e de son terme e penre lo vehinatge de altra vila o loch, retent-vos la franquea de la dita vila de Algezira, perquè de ací avant no'l tingats per vehí e no'l puxau estrènyer en negunes coses com a vehí, com axí per justícia se puxa fer e dega. Àls protesta de actes e enantaments nul les e de recors havedor a superior, e de totes les coses aquell lícit és protestar, requerint-ne carta pública.

Fonch interrogat lo dit propositant qui li havia ordenada la dita scriptura, e dix que l'honorable e discret en Jacme Camargo, notari, vehí de la vila de Algezira.

Et possada la dita scriptura, encontinent los dits magnífichs jurats respongueren que no havien lo dit Neszpous per desavehinat fins tro a tant hagués comptat ab los dits magnífichs jurats la parts dels càrrecs que li toquara comptant a sou e a liura en los càrrecs de la dita vila, com a cascú hi sia obligat, ans tenien aquell per vehí fins haga comptat e pagat. De les quals coses, lo dit en Salvador Dezpous requés ésser-li'n feta carta pública per haver memòria en lo sdevenidor.

Testimonis, Alamany Casals e Johan Gil, verguer de Alcoy.

Lo present trellat continuat en dos cartes de paper emesa e compresa la present és estat prés e tret per mi, Joan Tholosa, notari, dels libres de la sala de la dita vila, com a scrivà de aquella e ab aquells lo dit trellat bé e feelment comprovat. E per ço que fe hi puixa ésser atribuïda e donada hi posse mon acostumat ig-[signe]-ne de art de notaria.

16.

1483, abril, 26. València

Procés instat per Pere Mercador, procurador de Joana, perquè Bernat Matamala, germà d'aquesta, li entregue els 300 s. que l'oncle d'ambdós va lliurar a la seua germana Caterina.

ARV, *Processos, Reial Audiència*, 3^a part, Apèndix 2.018.

Anno a Nativitate Domini M^o CCCC LXXXIII die vero intitulata XXVI^a mensis aprilis, davant lo magnífich mossèn Berenguer Mercader, justícia de la present ciutat de València en lo civil, compareg lo honorable en Pere Mercador, procurador de na Johana, muller sua, e possà lo que 's seguex:

Davant la presència de vós, molt magnífich mossèn Berenguer Mercader, cavaller, justícia de la present ciutat de València en lo civil, constituïda personalment la dona na Johana, muller del honorable en Pere Mercador, scriptor, habitador de la dita ciutat de València, e filla del honorable en Pere Matamala, *quondam* germà del honorable mossèn Bernat Matamala, *prevere quondam*, diu e proposa que lo dit honorable en Bernat Matamala, ab son últim testament rebut per lo discret en Johan Gil de Puigmijà, notari, a XXVIII del mes de octubre del any de la Nativitat de Nostre Senyor MCCCCLXX e, après mort del dit testador, per lo dit notari publicat a tres de juny del any MCCCCLXXIII, entre les altres cosses, donà e lexà per títol delegat a n Bernat Matamala, nebot seu, hun censal de LXXV liures moneda reals de València en propietat e cent sous de pensió jatsia se paguen cent e quinze sous e quatre dinés, lo qual legat del dit censal fa ab càrech que aquell, dit en Bernat Matamala, fos tingut donar e pagar a Cathalina e Johana, nebodes sues e filles del dit en Pere Matamala, germà seu, a cascuna de aquelles quinze liures de la dita moneda en ajuda e subvenció de lur matremonis, tota hora e quan aquelles e cascuna de aquelles auran contractat e seran col·locades en matremoni sots, emperò, tal vincle e condició que si la una de aquelles morà quant que quant sens fills legítims e naturals e de legítim matremoni procrehats e nats, que les dites quinze lliures a aquella lexades e, axí morint, sihen e tornen a l'altra sobrevehint. La qual dita Catharina après mort del dit mossèn Bernat

Matamala és morta e passada de la present vida en l'altra ans de ésser en matremoni col·locada, premort de la qual infra la disposició e condició per lo dit testador apossada en lo dit legat les dites quinze liures lexades a la dita Catharina són e pertanyen a la dita na Johana *iure vinculi et sustiticionis*. E com la dita na Johana, per virtut de sos drets, vulla e entena demanar ésser pagada de totes les trenta liures, ço és, quinze per çon legat e les altres quinze per lo legat fet a la dita Cathalina, germana sua, lo qual li pertany *iure dicti vinculi et substitutionis*, lo que cómodament no pot fer sens procehir declaració e provesió de vós, dit magnífich justícia e cort vostra, per tal et àls, la dita na Johana e lo dit Pere Mercador, marit e procurador de aquella, ab quanta instància por e deu, demana e requer que per vós, dit magnífich justícia sihen exhibides respostes judicials del dit en Bernat Matamala, legatari dejús, al qual la intimació dels dits legats se's guarda e que, presehint intimació feta a aquell [...] per mills mostrar la veritat del dit feyt li sihen rebuts testimonis sobre les dites cosses e *super* aquelles dites respostes e testimonis vos constarà la dita Cathalina ésser morta ans de ésser estada en matremoni col·locada, e sens fills axí com ho és, vos plàcia declarar aquella ésser morta ans de haver contractat matremoni e sens fills e, per consegüent, les dites quinze liures legades aquella pertàner e aver pertangut *iure dicte vinculi* a la dita na Johana e ésser pròpies de aquella, insta la disposició del dit testador, e lo dit en Bernat Matamala poder e deure pagar aquelles a la dita na Johana com a verdadera e indubitada senyora de aquelles, com axí sia per justícia fahedor compliment de la qual demana e requer ésser-li administrat, implorant *super predictis* benignament vostre noble ofici *quatenus opus sic*. Fonch interrogat migañant jurament al dit propossant qui havia ordenada la dita scriptura e dix que lo honorable misser Pere Miquell, doctor en lex e fan fe al dit preposant dels actes *super* vanats. E, possada la dita scriptura, *statim*, lo dit magnífich justícia remés la provesió sobre aquella fahedora a çon ordenari accessori. *Et dicta die sabbati XXVI mensis aprilis et anno iamdixto MCCCCLXXXIII*, davant lo dit magnífich justícia comparech lo dit en Pere Mercader, en lo dit nom, al qual fonch publicada la provessió següent lo dit magnífich justícia a concell del honorable misser Geroni Lopis, doctor en lex, altres dels accessors seus ordinaris, provehir que la dita scriptura sia intimada a la part altra, la qual sia donada còpia e trellat de aquella, e sien fetes les respostes desús requestes e que sihen rebuts testimonis dins terme de dos dihes, manant a la part dita sia present per veure jurar aquells. *Etiam vero dita et eadem die sabbati XXVI aprilis anno proxime dicto M^oCCCC^oLXXXIII^o*, fonch intimada la dita scriptura e provissió per lo scrivà de la cort al dit en Bernat Matamala. E fonch intimada a la part altra que s concordàs de rebedor. Àls, *et cetera*. E ladonchs, de voluntat de les dites parts, fonch comessa la recepció de testimonis sobre la dita scriptura produhidors al honorable e discret en Luís Prats, scrivà de la sua cort, *pretera vero di dicta sabati XXVI mensis aprilis anno M^oCCCCLXXXIII*, davant lo dit magnífich justícia comparech lo dit en Bernat Matamala e jurà a nostre senyor Déus e als seus sants quatre Evangelis de Aquell, de lur man drete corporalment tocats, en virtut del qual fonch interrogat en e sobre la dita scriptura, lo qual dix e respòs que té per cert e sab que la dita Cathalina, germana sua, realment és morta sens fills legítims e naturals e sens haver contractat matrimoni algú.

Testimonis rebuts en la cort de València de manament e provessió del magnífich mossèn Berenguer Mercader, cavaller, justícia de la present ciutat de València en lo civil, per part de na Johana, muller del discret en Pere Mercador e neboda del honorable mossèn Bernat Matamala, *quondam* prevere, en e sobre una scriptura possà

per lo discret en Pere Mercador, procurador de aquella, en kalendari de XXVI de abril any MCCCCLXXXIII, los quals dits testimonis són del tenor infrasegüent:

Die XXVI aprilis anno a Nativitate domini MCCCCLIII, lo honorable en Berthomeu Saval, major de dies, ciutadà de la ciutat de València, comorant de present en la plaça de Pricadors [*sic*] de la present ciutat, testimoni que jurà sobre la dita scriptura e cosses en aquella contengudes, e dix que en veritat esta que ell, dit testimoni, conexia bé la dita Catharina, neboda del dit mossèn Bernat Matamalla, *quondam* preveré e germana de la dita na Johana, e que sab ell, dit testimoni, que ella dita Cathalina és morta e passada de la present vida en l'altra sens fills legítims e naturals, e de legítim matremoni procrehats e nats e engenrats sens haver contractat de matrimoni algú e açò dix saber lo dit testimoni e no àls. Interrogat com ho sap, e dix ell, dit testimoni, que per com ell, dit testimoni, se trobà en la mort e en lo soterrar de aquella dita Cathalina. Interrogat de loch, e dix que en lo loch de Musseros en quassa d'en Miquell Domingo, davant la cassa e o habitació hon ell, dit testimoni, estava e habitava. Interrogat de temps, e dix ell, dit testimoni, que pot haver set ho huyt anys poch més o menys. Interrogat de presens, e dix ell, dit testimoni, que la mare de la dita Cathalina e en Miquel Domingo e ell, dit testimoni, e la muller d'ell, e altres que de present no se'n recorda. *Generaliter, et cetera. Ultimo, et cetera.*

Dicta die et anno.

Lo honorable e discret en Berthomeu Saval, notari, menor de dihes, habitador de la ciutat de València, comorant de present en lo carrer vulgarment dit dels Pexcadors, testimoni qui jurà sobre la dita scriptura e cosses en aquella contengudes. E dix que en veritat està que ell, dit testimoni, coneixa bé la dita Cathalina, e que sab bé ell, dit testimoni, com hera neboda del dit mossèn Bernat Matamala, *quondam* prevere, e germana de mossèn Miquell Matamala, prevere, e de Bernat Matamala, laurador, e de la dita na Johana, muller del dit en Pere Mercador, e que sab bé ell, dit testimoni, que la dita na Cathalina és morta. E és morta en lo loch de Musseros, en quassa d'en Miquel Domingo, vehí del dit loch de Musseros, e que sab ell, dit testimoni, que és morta sens fills legítims e naturals e de legítim matremoni procrehats e nats e enquera sens haver contractat de matremoni algú. E açò dix saber ell, dit testimoni. Interrogat com sap, e dix ell, dit testimoni, que perquè ell, dit testimoni, se trovà en lo loch de Musseros, hon la dita Cathalina és morta e que per la mort de aquella ell, dit testimoni, havia rebudes certs actes e perquè és ací fama pública e cossa certa. Interrogat de loch, e dix ell, dit testimoni, que en lo loch de Musseros, segons a dessus a dit en la casa del dit en Miquel Domingo. Interrogat de temps, e dix que pot haver set anys poch més o menys. Interrogat de pressens, e dix que ell, dit testimoni, al present no se'n recorda. *Generaliter, et cetera. Ultimo, et cetera.*

Ultimo vero die lune XXVIII mensis aprilis anno a Nativitate Domini M^o CCCC^o LXXXIII, davant lo dit magnífich justícia comparech lo dit en Pere Mercador, *dicto nomine*, e lo dit en Bernat Matamala, de la part altra, als quals fonch publicada la sentència del tenor següent:

Lo dit magnífich justícia de la present ciutat de València en lo civil, vista una scriptura de requesta en la sua cort possada a XXVI de abril del any MCCCCLXXXIII per en Pere Mercador, procurador de na Johana, muller sua, contra en Bernat Matamala, laurador, germà de aquella, e vist lo testament fet per lo honorable mossèn Bernat Matamala, *quondam* prevere, a XXVIII dies del mes de octubre del any MCCCCLXX e la clàusula en aquell contenguda del legat que lo dit mossèn Bernat

Matamala fa al dit en Bernat Matamla ab càrrech en aquell contengut, e vistes les respostes per lo dit en Bernat Matamala fetes a XXVI de abril del any MCCCCLXXXIII, e vists los testimonis per part de la dita na Johana donats sots kalendarari de XXVI de abril any davant dit MCCCCLXXXIII, e vist finalment tot ço e quant entén e regoneix per examinació e clara ostenció del dit feyt nostre senyor Déus, havent donant los huls de la sua pensa los sants quatre Evangelis de Aquell danant seu possats, e aquells ab nostra reverència sguardats per ço que de la sua beneyta fas lo present seu juhí prosexqua dreturer ajut, acort, consell e deliberasió ab lo hordinari accessor de la sua cort en lo sant e beneyt nom de Ihesus enantà a donar e promulgar sentència en lo dit feyt en e poer la forma següent:

Ihesus.

Atenent que per les respostes e testimonis per part de la dita na Johana donats clarament se mostra la veritat del feyt la dita na Johana succehix en loch de la dita Cathalina. germana sua, a premort, la qual insta la despusicihó e condició per lo dit testador apossada en lo dit legat les dites quinze liures pertànyer a la dita na Johana *iure vinculi et substitutionis*, pronuncia sentència e declara les dites quinze lliures pertànyer a la dita na Johana, e aquella succehir en los drets de la dita Cathalina, *quondam* germana sua, per la mort de aquella entant quant se és guarda al dit legat a elles lexat *iure vinculi et substitutionis*.

Lata sententia per lo dit magnífich justícia lo XXVIII dia del mes de abril del any de la Nativitat de nostre senyor MCCCCLXXXIII. Se-[signe]-nyal del magnífich mossèn Berenguer Mercader, cavaller, justícia damunt dit, qui la dita sentència donà e promulgà.

Presentis testimonis foren a les dites cosses los honorables e discrets en Johan Gayà e en Johan Adsuara, notaris, ciutadans de València.

17.

1499, desembre 16. València

Testament de Bernat Fenollar, domer de la Seu de València.

ARV, *Protocols*, n. 4.244.

Dicta die mercurii XVI^a decembris anno a Nativitate Domini M^o CCCC LXXXX nono.

En nom de nostre Senyor Déu e de la glorióssima verge Maria, mare sua, advocada meua special e singular, e per mi devotament reclamada per tot lo temps de la mia vida. Com totes les coses de aquest món miserable sien transitòries e no y ha persona alguna que puxa acampar a la mort corporal, per tant, cascún feel cristià se deu apparellar per a quant a nostre senyor Déu plaurà appel·lar a la sua sancta glòria que l trobe dispost per a reebre e possehir aquella. E, per ço, yo, en Bernat Fenollar, domer de la Seu de València, stant en sanitat e en mon bon seny, ferma memòria, paraula éntegra e manifesta, convocant e apparellant los notari e testimonis dejús nomenats, faç e ordene lo meu present e derrer testament e la mia última e darrera voluntat en e per la forma següent:

E, primerament, elegesch marmessor e del present meu derrer testament exequidor lo venerable e discret mossèn Johan Montesino, domer de la dita Seu, al qual vull per la hereva mia, dejús nomenada, li sien donades diuhit liures moneda reals de València, dich diuhit liures de les quals vull sien donats a la bossa que paga tots jorns les destribucions als capellans en lo cor setanta sous de la dita moneda. Ítem, cent sous de misses per ànima mia e de aquells a qui més sia obligat, celebradores per aquells preveres que al dit meu marmessor vendrà de plaer. Ítem, cinquanta sous que s retinga lo dit meu marmessor per caritat [e] en recompensa de sos treballs. La restant quantitat, que són 130 s., sia repartida a voluntat del dit marmessor en lo peroliar e port del meu cors a la Seu après mia mort la hora [que] lo dit meu marmessor elegirà e no vull que y vaya algún engramallat sinó sols preveres e per aquells sia portat. E, per lo semblant, de la Seu a la sepultura, si doncs lo reverent Capítol de la dita Seu no'm feya aquella de franch, segons antigament era acostumat, que llavors no cal pagar sinó los qui portaran lo cors. E lo sendemà, adniversari e capdany, cera, offeretes e pobres, les fosses e les altres misèries per manera que tot se compleixca de les dites diuhit lliures que la hereva mia, dejús escrita, pus no haja de pagar, elegint per sepultura lo vas de ma neboda Vernuça, muller de present d'en Pere Tarragó, en lo fossaret de la dita Seu, on jau e reposa ma mare e nebodes. E lexe a la obra de la dita Seu per obs de crèxer la libreria o altres necessitats aquelles nou lliures, nou sous que lo noble don Jordi Centelles me deu del cens de la sua casa, çoés. XXVII sous cascun any, e són-me deguts, ço és, l'any huytanta, huytanta-hu, huytanta-cinch, huytanta-sis; huytanta-set, huytanta-huit e huytanta-nou. Com no 'ls haja reebuts e cascun any los me haja adossat en lo compte, los quals vull que sien col·lectats per lo sotsobrer, o per aquell o aquells que 'l reverent Capítol elegirà. E lexe per a la dita libreria sis volums de libres, ço és, una Bíblia gran, hun mestre de Sentències, tot tocat de mà de mestre Francesch Eximènez, la última de sent Thomàs, e les obres de Sèneca, les Epístoles de Cèprià màrtir e los Sermons de Lleó, papa, los quals sis volums vull per lo dit marmessor sien presentats e donats als reverents senyors del Capítol per a dita libreria *ad bonum comunne*. Ítem, lexe a mon nebot, en Bernard Fenollar, lo *Manipulus clericorum*, part del *Racional*, hun volum, Petrarca *De remediis utriusque fortunae*, *Stimulus Amoris*, de Bonaventura *ab alicet* tractats, lo *Vita Christi, eiusdem* e lo *Forma noviciorum* e hun volum de *Questions* ab molts tractats, après cubert ab plaçons en quatre cartes de full. E aquests reeba ab bona amor, pregant Déu per la mia ànima. Ítem, lexe a Fabiana, germana sua, neboda mia, lo primer del *Crestià* de mestre Francesch Eximènez, e lo *Boca de consolació* abduy en pla, per que 'ls tinga e liga en memòria mia, pregant Déu per la mia ànima. Ítem, lexe a la reverendíssima senyoria cardenal e bisbe de València deu sous per qualsevol causa que y sia obligat, lo qual vull que sia pagat de les dites diuhit lliures si res hi resta e, si no, faça y compliment la hereva de la herència. De tots los altres béns meus mobles e immobles que a mi pertanguen o pertànyer puxen ara o en sdevenidor per qualsevol dret, causa, manera o rahó done e lexe a la honrada na Margalida Fenollar, donzella, germana mia, de pare e de mare legítima e natural e aquella hereva mia pròpia e universal faç e instituesch per dret de institució a fer dels dits béns e drets meus a totes les sues planes voluntats perpetualments fahedores. Aquest és lo meu últim e derrer testament e la mia última e darrera voluntat, lo qual e la qual vull e man que valla per dret de testament e o de codicil e o per tots aquells furs, drets e leys del present regne de València que mils valer e tenir puxa. Lo qual fonch feyt en la ciutat de València, dimecres que comptàvem setze del mes de deembre del any de la Nativitat de nostre

senyor Déu mil CCCC huytanta nou. Sig-[signe]-nyal de mi, en Bernad Fenollar, testador dessús dit, qui açò dich ésser lo meu derrer testament e la mia darrera voluntat, e vull ésser portat a deguda exequió.

Presentis testimonis foren a la ordinació del dit testament per lo dit testador pregats lo honorable e discret mossèn Anthoni Alfageri, prevere, habitant en la ciutat de València, qui de present serveix e canta en la ecclèssia de sent Lorenç de la dita ciutat, n'Andreu Santes, ciutadà de la dita ciutat, e en Martí Martínez, flaquer, ciutadà de la mateixa ciutat, tots dients que conexien bé lo dit honorable testador, e aquell dix que conexia bé aquells, e per mi, Guillem Tovia, notari públich de la dita ciutat e reebedor del dit testament, al qual dit testador era bé [sic] conegut.

18.

1507, desembre, 6. Ador

Testament de Jaume Astruc, veí d'Ador.

AHN, Nobleza, Osuna, llig. 1.344 n. 13.

Die sabbati vigesima sexta die mensis decembris anno a Nativitate Domini millesimo quingentesimo septimo, in loco de Ador, castris de Palma.

Com totes les coses mundanals sien transitòries e algú en carn posat a la mort corporal scapar no puxa, e per ço cascú de sana pensa deu attendre y pensar que axí administrar en aquesta vida sos béns que per disposició divina li són acomanats que puxa de aquells donar bon compte e rahó, e per ço yo, en Jaume Astruch, major de dies, habitador del loch de Ador, terme del castell e baronia de Palma, stant malalt de malaltia de la qual tem morir, emperò ab memòria entegra, lo qual a clara e manifesta fas per salut de la mia ànima y ordene lo present meu testament e darrera voluntat mia ab lo qual revoque, casse e anul le qualsevol testaments, codicils e altres disposicions per mi ans del present meu testament festes e ordenades. E elegeixch en marmessors y del present meu testament execudors los honorables en Antoni Astruch, nebot meu, habitador del dit loch de Ador, present e lo càrrech de la marmessoria acceptant, y en Bernat Astruch, fill meu, habitador del dit loch, absent axí com si fos present, als quals e a cascun de aquells done y atorgue *licentia* e potestat de pendre tants dels meus béns, axí mobles com seents, semovents, drets e actions que basten a complir totes les coses que en lo present darrer meu testament trobaran los dits marmessors meus scrites e ordenades, e açò puxen fer per sa pròpria auctoritat, la qual yo ab lo present testament los done e confereixch *licentia* e auctoritat de qualsevol jutge ecclesiàstich y secular no sperada ni necessària. E primerament e ans de tots coses, vull e man que tots mos deutes torts e injúries sien pagats e satisfets, aquells, emperò que 's mostraran yo ésser tengut e obligat ab testimonis, cauteles e altres legítimes proves for de ànima y de bona consciència sobre açò benignament observat. Après elegeix la mia sepultura e del meu cos fahedora en lo fossar del loch de Palma, en aquell loch que los dits marmessors meus elegiran. E prenh per ànima mia de mos béns cent reals moneda de València dels quals vull sia feta sepultura, anniversari e cap d'any al meu cos bé e honradament a coneguda dels dits meus marmessors, e lo que feta la sepultura al meu cos e anniversari e cap d'any restarà dels dits cents reals per ànima mia presos, vull e man que per los dits

marmessors meus sia destribuït en celebració de misses de rèquiem les quals, per ànima mia y de tots fels deffuncts, sien dites en la sglésia de Palma o en les sglésies que los marmessors meus volran y per los preveres que elegiran. Ítem, dexe y per dret de institució legue al dit en Bernat Astruch, fill meu, legítim e natural, y marmessor meu, l'altra miga sort que m returí en lo temps del seu matrimoni quant li doní la mitat de la dita sort situada en la orta del loch de Ador, segons que afronta ab terra de Perot Astruch, ab barranch de Navesa y ab terra del dit Bernat Astruch, fill meu, que és l'altra mitat de la sort que ja li havia donada en casament. Ítem, més li done y lexe al dit Bernat Astruch, fill meu, aquella part de heretat que s nomena lo Quart, la qual yo me havia aturada quan li doní l'altra mitat en lo temps que s casà, situada en lo territori de Ador, segons que afronta ab terra de Pere Astruch de Ador, ab terra de mon fill Johan Astruch y senda en mig. Ítem, més done e lex al dit en Bernat Astruch, mon fill, miga sort de olivar e garroffers en la partida de Reconch, en lo dit terme, la qual s'anomena la Sort herma, ço és, de migant herm amunt, afronta ab terme de Vilallonga, ab terra de Anthoni Astruch, nebot y marmessor meu, y ab terra dels hereus d'Anthoni Climent. Ítem, més done y lexe al sobredit Bernat Astruch, fill meu, aquella part del partidor, la qual també me havia returada, ço és, del cequíó fins al riu de Vilallonga. Ítem, done y per dret de legat dexe a Johan Astruch, fill meu legítim e natural, habitant y domiciliat en lo dit loch de Ador, la miga sort herma de Reconch de migant herm fins a la cequieta de Navesa, afronta ab terra del dit Anthoni Climent i ab terra dels dita hereus d'en Anthoni Climent. Ítem, per quant en dies passats, lo dit mon fill Johan Astruch per los respectes que a ell eren ben vists ab acte públich rebut per en Stheve Roger, notari habitador de la vila de Gandia, en cert calendari me feu donacio de tots sos béns, drets, veus y actions que a ell pertanyen o pertanyer podien en qualsevulla manera o per qualsevol títol y rahó recordant-me ab quanta liberalitat me féu la dita donació, ara, en aquest present testament meu y darrera voluntat mia de certa sciència y mera liberitat, done, torne, transerixch o verament restituixch a vós, dit en Johan Astruch, fill meu, absent y al notari davall scrit per vós a per aquells di qui serà interès stipulant y legítimament rebent y als vostres totes les coses per vós en lo dit instrument contengudes a mi donades ab tots y qualsevol drets, béns e actions. Dels béns, drets, veus y actions pugau usar y fer-ne vostres pròpies voluntats axí com ho podieu fer ans de fer-me la dita donació y yo ho podia també fer ans de aquesta donació o prometent-vos fer, haver y tenir la present restitució y donació, volent ésser vos tengut de evictio per fets propis tan solament. Ítem, done y lexe per dret de legat a Ysabel, filla mia legítima y natural, beata de vida sua, tan solament y après mort sua que sien de mos hereus davall scrits aquells sixty-dos sous y sis dines reals de València censals, rendals e annuals que a mi responen cascuns anys en cert termini, lo hereu d'en Francesch Pintor, en Joffre Jordà y altres de la vila de Gandia, los quals són per la mitat divisa de aquells cent y vint-hi-cinch sous censals, rendals e annuals que los sobredits mossèn Pintor, en Joffre Jordà y altres veneren y originalment carregaren al honorable en Francesch Costeja, quòndam, vehí de la dita vila de Gandia, dels quals cent y vint-hi-cinch sous ne posseeix legítimament la honorable na Francesca Astruch, vídua del dit loch de Ador, sixty-dos sous i sis dines que és la mitat, la qual per certa partició li pervengué e yo dit en Jaume Astruch, testador, no posseeixch l'altra mitat que són estos sixty-dos sous y sis dines que ab lo present legat, done y lexe a la dita Ysabel, beata, filla mia. Ítem, més done y lexe per dret de institució a la dita Ysabel, beata, filla mia, la mitat que a mi me pertany de una casa que stà en lo carrer de la vilanova de la vila de

Gandia, sots certes confrontacions limitada, la qual divisa mitat és a mi pervenguda per la partició que se'n feu de aquella entre la dita na Francesca Astruch, vídua, mare del dit marmessor y nebot meu, y mi axí com dels dits cent y vint-hi-cinch sous censals, los quals sixanta-dos sous i sis dines censals y la mitat de la dita casa lexe a la dita Ysabel, filla mia, ab lo vincle declarat per part e per legítima y per qualsevol dret que aquella tinga en mos béns. Ítem, done e lexe per dret de legat a Margalida, beata, filla mia legítima e natural, aquells vint-hi-huyt sous i sis dines censals, rendals e annuals que la magnífica na Johana, muller del magnífich mossèn Johan Martorell, quòndam, senyor de l'alqueria nomenada l'Azoch, en terme de la dita vila de Gandia, me fa cascan any y fer és tenguda en lo mes de maig, los quals a la dita filla mia lexe per part y per legítima y per qualsevol dret que en los dits béns meus li pertanga o pertànyer puxa en qualsevulla manera, la qual lexa li fas ab tal vincle e condició que après mort de la dita filla mia, los dits vint-hi huyt sous i sis diners per eguals parts tornen a mos hereus o a sos legítims successors. Ítem, done y lexe a na Úrsola, filla mia legítima e natural, muller de mossèn Anthoni de Vilanova, cavaller, cinch sous de la dita moneda, per qualsevol dret e legítima que li pertanga en mos béns o pertànyer puxa, manant-li que s tinga per contenta del que li he donat en casament. Ítem, done y lexe a les dites Ysabel y Margalida, beates, filles mies, tot moble, roba y hostilles de la casa mia que en lo dia que yo finaré y passaré de la present vida en l'altra se trobarà en casa mia, lo qual molt se partixquen per eguals parts migerament. Ítem, més vull, ordene y mane als fills y hereus meus davall scrits que donen cascan any y sien tenguts y obligats donar a les dites beates Ysabel y Margalida, filles mies, dos arroves de oli, una per a cascuna d'elles per a sa provisió mentres viuran. Tots los altres béns meus, axí mobles com sehents e semovents, drets e actions a mi pertanyents o pertànyer podents per qualsevol causa o rahó ara o en sdevenidor, done e lexe als sobredits en Bernat Astruch y en Johan Astruch, fills meus legítims e naturals. E los dits fills meus hereus a mi propis e universals faç e institueixch per eguals parts a fer de tots los dits béns e drets meus a tota sa voluntat sens algun vincle o condició que en aquells no fas ni fer entench, excepte en esta manera que si cas era lo que no crech que lo dit en Bernat Astruch, fill y hereu meu, en algun temps tentàs y per obra executàs de moure qüestió a ma filla Margalida, beata, en la herència y béns que hagué de mossèn Riera en lo punt que lo dit Bernat Astruch, fill y hereu meu, fes tal demanda ara per lavos y lavos per ara lo revoque de hereu y en loch seu institueixch a mi hereva ensemps ab Johan Astruch, fill meu, la dita na Margalida, filla mia beata, ab lo pacte damunt expressat e vincle de vida sua tan solament aquest és lo meu darrer testament e darrera voluntat mia lo qual vull que valga e tinga força de testament e darrera voluntat mia incomutable. Açò fon fet en lo dit loch de Ador, terme del dit castell e baronia de Palma, en la casa hon lo dit testador habitava, vint-hi-sis dies del mes de dehembre del any de la Nativitat del Senyor JesuChrist mil e cinch-cents y set.

Se-[*signe*]-nyal de mi en Jaume Astruch, major de dies, dessús dit qui lo present meu darrer testament fas, lohe y ferme.

Presentes foren per testimonis a la confecció del dit testament appel·lats e preats los honrats en Pere Candel, fill d'en Hieroni Candel; en Pere Barbastre y en Jaume Astruch, vehins del dit loch de Ador, y en Loís Margalit, vehí de Cocentayna, ara comorant en la baronia de Palma, los quals interrogats si coneixien lo dit testador, respongueren que'l coneixien bé e que stava en son bon seny e en disposició de testar; e interrogat lo dit testador si coneixia los dits testimonis respos que'ls coneixia molt bé

e nomena cascú de aquells per son nom e axí mateix dix coneixia a mi, Francés Perez de Culla, notari receptor del dit testament, e yo coneixia bé lo dit testador e los testimonis dessús dits.

Après dilluns comptat lo denou dia del mes de jener del any de la Nativitat de Nostre Senyor mil cinch-cents y dotze que fon lo quart dia après la mort del dit honorable en Jacme Astruch, major de dies, testador dessús dit a instància e requesta dels honorables en Bernat Astruch y d'en Joan Astruch, fills y hereus dels dit testador, y enquara a instància i requesta d'en Anthoni Astruch, altre dels marmessors, en lo dit testament nomenats fon publicat lo present testament en altra casa del dit testador situada en la plaça del loch de Ador, terme del castell baronia de Palma, en la qual habitava en Janot Estruch, altre dels hereus, ab sa muller, y en aquella lo dit testador finí sos darrers dies. E publicat per mi Francés Pérez de Culla, notari, lo dit testament en poder meu condit per lo dit testador dix lo dit en Anthoni Astruch, marmessor y axñi mateix en Bernat Astruch, fill y marmessor, que per reverència de Nostre Senyor acceptaven la marmessoria e los dits en Bernad Astruch y Joan Astruch dix que acceptaven la dita herència ab benefici de inventari. E foren presents a les dites publicació e acceptacions per testimonis los honorables en Francesch Vives de Dénia, mercader, en Martí de Mur, donzell, habitador de Gandia, y Berthomeu Ros, en Bernard Taraçona y en Pere Mascarell, vehins e habitants del dit loch de Ador, terme de la dita baronia de Palma.

Bibliografia

Fonts publicades

- APARISI, F. i MUÑOZ, D. (eds.), *Els registres notarials de Miquel Llagària. Sueca, 1541-1552* (Sueca, 2012).
- BAÑÓ, R. (ed.), *Esborrany de la Cort del Justícia d'Alcoi dels anys 1263-1265. Estudi i transcripció* (Alcoi, 2008).
- CAMARENA Mahiques, J. (ed.), *Colección de documentos para la historia de Gandia y su comarca* (Gandia, 1960).
- CORTÉS, J. (ed.), *Formularium Diversorum Instrumentorum. Un formulari notarial valencià del segle XV* (Sueca, 1986).
- DIÉGUEZ, M. À. i FERRAGUD, C. (eds.), *Llibre de la Cort del Justícia d'Alcoi* (València, 2012).
- FEBRER ROMAGUERA, M. V. (ed.), *Les aljames mudèjars valencianes en el segle XV* (València, 2006).
- FERRANDO, S. i RANGEL, N., (eds.), *Llibre de la Cort del Justícia de Sueca* (València, 2011).
- FURIÓ, A. i GARCIA-OLIVER, F. (eds.), *Llibre d'establiments i ordenacions de la ciutat de València, 1296-1345* (València, 2007).
- GARCIA-OLIVER, F. (ed.), *El llibre d'Establiments de Gandia. Imatges i missatges en una vila medieval* (Gandia, 1987).
- GARCIA-OLIVER, F., APARISI, F., RANGEL, N. i ROYO, V. (eds.), *Hug de Cardona. Col·lecció diplomàtica 1407-1482* (València, 2011).
- GUINOT, E., *Cartes de poblament medievals valencianes* (València, 1991).
- TARAÇONA, P. J. (ed.), *Institucions dels furs i privilegis del regne de València* (València, 1976).
- TORRÓ, J. (ed.), *Llibre de la Cort del Justícia de Cocentaina* (València, 2009).

Bibliografia

- ABELLA SAMITIER, J., «Los orígenes de una elite rural: la casa de ganaderos de Sos a finales de la Edad Media», *Studium, Revista de Humanidades* 17 (2011), p. 65-95.
- ALABAU, J. A., «Bèsties i ramats. El mercat dels animals a la Cocentaina d'inicis del segle XIV (1314-1318)», *Alberri* 17 (2005), p. 85-105.
- «Establiments locals de Cocentaina. Anys 1342, 1372 i 1373. Transcripció documental», *Alberri* 17 (2005), p. 107-133.
 - «Els establiments locals com a instrument de control econòmic i social de les viles medievals valencianes. Cocentaina a la darrerria del segle XIV», *Afers* 19-47 (2004), p. 175-190.
 - «“De tudors e curadors”. Sucesiones, herencias y menores según la legislación foral valenciana. Una aproximación a su estudio», *Saitabi* 59 (2009), p. 267-278.

- ALBARELLA, U., «Pig Husbandry and Pork Consumption in Medieval England», a C. M. Woolgar, D. Serjeantson i T. Waldron (eds.), *Food in medieval England. Diet and nutrition* (Oxford, 2006), p. 72-87.
- ALFONSO, I., «Exploring difference within Rural Communities in the Northern Iberian Kingdoms, 1000-1300», a C. Dyer, P. Coss i C. Wickham (eds.), *Rodney Hilton's Middle Ages. An Exploration of Historical Themes* (Oxford-Nova York, 2007), p. 87-100.
- ALMELA, J. M., *L'home i la terra a Pego. Estructura de la propietat agrària i anàlisi social en el trànsit del segle XV al XVI*, treball d'investigació inèdit (València, 2007).
- ALSINA, C., FELIU, G. i MARQUET, LL., *Diccionari de mesures catalanes* (Barcelona, 1996).
- ANHEIM, É. i MENANT, F., «Mobilité sociale et instruction: clercs et laïcs du milieu du XIII^e au milieu du XIV^e siècle», a S. Carocci (ed.), *La mobilità sociale nel medioevo* (Roma, 2010). p. 341-379.
- ANTOINE, A. (dir.), *Campagnes de l'Ouest. Stratigraphie et relations sociales dans l'histoire* (Rennes, 1999).
- APARISI, F., «Algunes consideracions sobre la vila d'Oliva en temps medievals», *Saitabi* 58 (2008), p. 81-92.
- *L'ascens d'unes elits rurals. L'horta de Gandia en la tardor medieval*, treball d'investigació inèdit (València, 2008).
 - «Las élites rurales en la Edad Media como objeto de estudio. De la marginalidad al centro del debate historiográfico», *Historia, Instituciones, Documentos* 40 (2013), p. 11-34.
 - «Élites rurales y el consumo de objetos de arte y productos de lujo en el País Valenciano durante la baja Edad Media», a R. García Mahiques i V. Zuriaga (eds.), *Imagen y cultura. La interpretación de las imágenes como historia cultural* (València, 2008), p. 269-281.
 - «La gestión indirecta de la tierra en la huerta de Gandia durante el siglo XV» a B. Arizaga i J. A. Solorzano (eds.), *La ciudad y su influencia territorial, Nájera. Encuentros internacionales del Medioevo* (Logroño, 2007), p. 279-290
 - «Pequeños campesinos mercaderes. Los trabajos complementarios de la explotación campesina», a *Actas XI Simposio Internacional de Mudejarismo* (Terol, 2009), p. 681-692.
 - «La pesca marítima en temps d'Alfons el Vell al ducat de Gandia i el comtat de Dénia», a J. Pérez Ballester i G. Pasqual (eds.), *Comercio, redistribución y fondeaderos. La navegación a vela en el Mediterráneo. V Jornadas Internacionales de Arqueología Subacuática* (València, 2008), p. 373-382.
 - «La producción y el consumo de vino en el mundo rural valenciano durante la baja Edad Media», a S. Celestino i J. Blánquez (coords.), *Patrimonio cultural de la vid y el vino. Conferencia internacional* (Madrid, 2013), p. 161-170.
 - «Village entrepreneurs. The economic foundations of Valencian rural elites in the fifteenth century», *Agricultural History* 89-3 (2015), p. 336-357.
- APARISI, F. i ALONSO, J., «L'origen de la fira», a *700 anys de fira de Gandia (1311-2011)* (Gandia, 2011).

- APARISI, F., RANGEL, N. i ROYO, V., «La petita noblesa valenciana davant l'emergència de l'Estat. El senyoriu d'Hug de Cardona en el segle XV», a A. Martínez (ed.) *Les senyories a la Catalunya baixmedieval, ss. XIII-XV* (Hostalric, 2009), p. 98-108.
- APARISI, F. i ROYO, V., «Pequeña nobleza y guerra en el reino de Valencia durante la Baja Edad Media. Actitudes y comportamientos en el servicio militar», *Medievalismo* 20 (2010), p. 149-171.
- ARDIT, M., *Creixement econòmic i conflicte social. La foia de Llombai entre els segles XIII i XIX* (Catarroja-Barcelona, 2004).
- ARIÈS, P., *El hombre ante la muerte* (Madrid, 1983).
- ARROYO ILERA, F., «Población y poblamiento en la Huerta de Valencia a fines de la Edad Media», *Cuadernos de Geografía* 39-40 (1986), p. 125-155.
- ASENJO, M., «“Labradores ricos”: nacimiento de una oligarquía rural en la Segovia del siglo XV», *En la España medieval* 4 (1984), p. 63-86.
- AVENTÍN, M., «Família i unitat d'explotació», a E. Giralt (dir.) i J. M. Salrach (coord.), *Història Agrària dels Països Catalans. Volum II. Edat Mitjana* (Barcelona, 2004), p. 467-504.
- BAILEY, M., *Medieval Suffolk. An Economic and Social History, 1200-1500* (Woodbridge, 2007).
- BARCELÓ i CRESPI, M., *Elements materials de la vida quotidiana a la Mallorca baixmedieval (Part forana)* (Palma de Mallorca, 1994).
- «El ritmo de la comunidad, vivir en el mundo rural: los Trabajos y los Días: El ejemplo de Mallorca Bajomedieval», a J. I. de la Iglesia Duarte (coord.), *La vida cotidiana en la Edad Media: VIII Semana de Estudios Medievales, Nájera (Rioja)* (Logronyo, 1998), p. 129-168.
- BARCELÓ TORRES, C., *Minorías islámicas en el País Valenciano: historia y dialecto* (València, 1984).
- BARRIO, J. A., «Lo marginal y lo público en Orihuela a través de la acción punitiva del Justicia Criminal, 1416-1458», *Anales de la Universidad de Alicante-Historia Medieval* 10 (1995), p. 81-98.
- BAVEL, B. J. P. van, «Elements in the transition of the rural economy. Factors contributing to the emergence of large farms in the Dutch river area (15th-16th centuries)», a P. Hoppenbrouwers i J. L. van Zanden (eds.): *Peasants into farmers? The transformation of rural economy and society in the Low Countries (Middle Ages-19th century) in light of the Brenner debate*, (Turnhout, 2001), p. 179-199.
- *Manors and Markets. Economy and Society in the Low Countries, 500-1600* (Oxford-Nova York, 2010).
- BAVEL, B. J. P. van i SCHOFIELD, P. R., «Introduction. The emergence of lease and leasehold in a comparative perspective: Definitions, causes and consequences», a B. J. P. van Bavel i P. R. Schofield (eds.), *The development of leasehold in northwestern Europe, c. 1200-1600* (Turnhout, 2008), p. 11-30.

- BAYDAL, V., *Els fonaments del pactisme valencià. Sistemes fiscals, relacions de poder i identitat col·lectiva al regne de València, c. 1250-c. 1365*, (Barcelona, 2011) tesi doctoral.
- BAYDAL, V., i ESQUILACHE, F., «Exploitation and Differentiation The Rural Muslim Communities in the Kingdom of Valencia, 13th-16th Centuries», a F. Aparisi i V. Royo (eds.), *Beyonds lords and peasants: rural elites and economic differentiation in pre-modern Europe* (València, 2014), p. 37-67.
- BÉAUR, G., «Les catégories sociales à la campagne: repenser un instrument d'analyse», *Annales de Bretagne et des pays de l'Ouest* 106-1 (1999), p. 159-176.
- «Stratigraphier le monde rural. Les catégories sociales en question», a A. Antoine (dir.), *Campagnes de l'Ouest. Stratigraphie et relations sociales dans l'histoire* (Rennes, 1999), p. 17-20.
- BENNETT, J. M., *Women in the Medieval English Countryside: Gender and Household in Brigstock before the Plague* (Nova York-Oxford, 1987).
- BENITO i MONCLÚS, P., «Agents du pouvoir ou entrepreneurs ruraux? Les intermédiaires de la seigneurie en Catalogne médiévale, essor et déclin», a F. Menant i J.-P. Jessenne (eds.), *Les élites rurales dans l'Europe médiévale et moderne* (Toulouse, 2007), p. 111-127.
- «Casa rural y niveles de vida en el entorno de Barcelona a fines de la Edad Media», a A. Furió i F. Garcia-Oliver (eds.), *Pautas de consum i nivells de vida al món rural medieval* (València, e.p.), consultat en xarxa www.uv.es/consum/benito.pdf
- «Élites rurales et intermédiaires de la seigneurie en Catalogne (XII^e-XIV^e siècle): fortunes et stratégies d'accroissement», *Mélanges de l'École française de Rome. Moyen Âge* 124-2 (2012), p. 417-428.
- *Senyoria de la terra i tinença pagesa al comtat de Barcelona (segles XI-XIII)* (Barcelona, 2003).
- BERNARDI, P., «En marge des contrats: notes sur la comptabilité des notaires médiévaux et sur la rémunération des actes», a L. Faggion, A. Mailloux i L. Vardon (dirs.), *Le notaire, entre métier et espace public en Europe, VIII^e –XVIII^e siècle* (Aix-en-Provence, 2008), p. 53-66.
- BIDOT-GERMA, D., «Entre justice institutionnelle et composition: le notaire au cœur des pratiques judiciaires dans le Béarn des XIV^e et XV^e siècles», a L. Faggion, A. Mailloux i L. Vardon (dirs.), *Le notaire, entre métier et espace public en Europe, VIII^e –XVIII^e siècle* (Aix-en-Provence, 2008), p. 275-287.
- BOIS, G., *Crise du féodalisme. Économie rurale et démographie en Normandie orientale du début du XIV^e siècle au milieu du XVI^e siècle* (Paris, 1976).
- BORRERO, M., *Los campesinos en la sociedad medieval* (Madrid, 1999).
- «Élites rurales y mercado en la Andalucía bajomedieval», a A. Furió i F. Garcia-Oliver (eds.), *Pautas de consum i nivells de vida al món rural medieval* (València, e.p.), consultat en xarxa www.uv.es/consum/borrero.pdf
- *El mundo rural sevillano en el siglo XV* (Sevilla, 1983).
- *Mundo rural y vida campesina en la Andalucía medieval* (Granada, 2003).

- *La organización del trabajo. De la explotación de la tierra a las relaciones laborales en el campo andaluz (siglos XIII-XVI)* (Sevilla, 2013).
- BOURIN, M., «Peasant Elites and Village Communities in the South of France, 1200-1350», a C. Dyer, P. Coss i C. Wickham (eds.), *Rodney Hilton's Middle Ages. An Exploration of Historical Themes* (Oxford-Nova York, 2007), p. 101-114.
- BRIGGS, C., *Credit and village society in fourteenth century England* (Oxford, 2009).
- «Manorial court roll inventories as evidence for English peasant consumption and living standards, c. 1270-c.1420», a A. Furió i F. García-Oliver (eds.), *Pautes de consum i nivells de vida al món rural medieval* (València, e.p.), consultat en xarxa www.uv.es/consum/briggs.pdf
- BRITNELL, R., *The Commercialisation of English Society 1000-1500* (Cambridge, 1993).
- BRUNEL, G., «Vocabulaire et formes de la distinction sociale en Picardie Méridionale. Les villes et les campagnes au miroir des actes de la pratique (XI^e – XIII^e siècle)», a L. Jean-Marie i C. Maneuvrier (dirs.), *Distinction et supériorité sociale (Moyen Âge et époque moderne)* (Caen, 2010), p. 187-203.
- BUYLAERT, F. i BRAEKEVELT, J., «Rural Political Elites and Social Networks in Late Medieval Flanders: the Castellany of Furnes», a G. Martyn, R. Vermeir i C. Vancoppenolle (eds.), *Intermediate Institutions in the Country of Flanders in the Late Middle Ages and the Early Modern Era* (Brussel·les, 2012), p. 87-113.
- BYRES, T. J., «Differentiation of the Peasantry Under Feudalism and the Transition to Capitalism: In Defence of Rodney Hilton», *Journal of Agrarian Change* 6-1 (gener 2006), p. 17-68.
- CABEZUELO, J. V., «Un ejemplo de reactivación económica en tierras valencianas tras la guerra de los dos Pedros: la concesión de una feria a Alcoy en 1366», *Alebus* 1 (1991), p. 126-136.
- CAMPBELL, B.M.S., *English Seigniorial Agriculture 1250-1450* (Cambridge, 2000).
- CARDELLS, F., *Cultura material baixmedieval dels llauradors de l'Horta de València (mitjançant protocols notarial)*, tesi de Llicenciatura inèdita (València, 1997).
- CARMONA, M^a A., *La ganadería en el reino de Sevilla durante la Baja Edad Media* (Sevilla, 1998).
- CARRASCO, Á., *La sociedad campesina en la Sierra de Guadarrama a finales de la Edad Media* (Sevilla, 2009).
- CAROCCI, S., «Introduzione: la mobilità sociale e la “congiuntura del 1300”. Ipotesi, metodi di indagine, storiografia», a S. Carocci (ed.), *La mobilità sociale nel medioevo* (Roma, 2010). p. 1-37.
- «Social mobility and Middle Ages», *Continuity and Change* 26-3 (2011), p. 367-404.
- CASADO, H., «Cultura material y consumo textil en Castilla a fines de la Edad Media e inicios de la Edad Moderna», a A. Furió i F. García-Oliver (eds.), *Pautes de consum i nivells de vida al món rural medieval* (València, e.p.), consultat en xarxa www.uv.es/consum/casado.pdf

- *Señores, mercaderes y campesinos: la comarca de Burgos a fines de la Edad Media* (Valladolid, 1987).
- CASSAGNES-BROUQUET, S. i García Marsilla, J. V. (eds.), *Otro mercado del lujo. El gusto de las élites mediterráneas de Aviñón a Valencia en los siglos XIV y XV* (València, 2013).
- CASTÁN ESTEBAN, J. L., *Los cabañeros Serranos. Trashumancia aragonesa en el reino de Valencia durante la época foral moderna*, tesi doctoral (València, 1996).
- CASTILLO, J., *Alfons el Vell, duc reial de Gandia* (Gandia, 1999).
- CERDÀ, J., *Les misses de sant Amador: purgatori i cultura popular* (Barcelona, 2006).
- CHERUBINI, G., *L'Italia rurale del basso Medioevo* (Roma-Bari, 1996).
- «La moneta in ambiente rural in Toscana», a P. Delogu i S. Sorda (eds.), *La moneta in ambiente rurale nell'Italia tardomedioevale* (Roma, 2002), p. 79-86.
- *Signori, contadini, borghesi. Ricerche sulla società italiana del basso medioevo* (Firenze, 1977).
- CHIFFOLEAU, J., *La comptabilité de l'au-delà. Les hommes, la mort et la religion dans la région d'Avignon à la fin du Moyen Âge (vers 1320- vers 1480)* (Roma, 1980).
- CLEMENTE RAMOS, J., «Élites rurales en Extremadura a finales de la edad media. El Mayoral Juan Rubio (1499)», *Studia historica. Historia medieval* 29 (2011), p. 229-246.
- «La ganadería en Medellín (1450-1550). Propietarios y cabañas», *Anuario de Estudios Medievales* 44/2 (juliol-desembre 2014), p. 807-844.
- «La sociedad rural en Medellín (c 1450- c 1550)», *Studia historica. Historia Medieval* 32 (2014), p. 47-32.
- COENEN-HUTHER, J., *Sociologie des élites* (París, 2004)
- COMET, G., *Le paysan et son outil. Essai d'histoire technique des céréales (France, VIII^e-XV^e siècle)* (Roma, 1992).
- «La vie de la maison paysanne d'après l'iconographie médiévale», a A. Furió i F. Garcia-Oliver (eds.), *Pautes de consum i nivells de vida al món rural medieval* (València, e.p.), consultat en xarxa www.uv.es/consum/comet.pdf
- CRUSELLES, E., «La intensificación de los intercambios bajomedievales y los protocolos notariales valencianos» a *1490: En el umbral de la modernidad* (València, 1994), p. 524-531.
- «Pastos, ganadería ovina y mercado regional de la lana en el reino medieval de Valencia», a A. Mattone i P. F. Simbula (eds.), *La pastorizia mediterranea. Storia e diritto, secoli XI-XX* (Roma, 2011), p. 781-811.
- CRUSELLES, J. M., *Escuela y sociedad en la Valencia bajomedieval* (València, 1997).
- «Las fuentes notariales y la investigación histórica. Problemas de explotación de datos y análisis de la actividad notarial», a *Aragón en la edad media. Perspectivas actuales sobre las fuentes notariales de la Edad Media* (Saragossa, 2004), p. 7-82.
- *Els notaris de la ciutat de València. Activitat professional i comportament social a la primera meitat del segle XV* (Barcelona, 1998).

- «Producción y autoconsumo en contratos agrarios de la huerta de Valencia (siglos XIV y XV)», a *Actes Ir Col·loqui d'Història de l'alimentació a la Corona d'Aragó* (Lleida, 1995), p. 61-78.
- DAVIS, N., *El retorn de Martin Guerra* (València, 2005).
- DENJEAN, C., «Notaires et cour de justice en Catalogne, 1250-1320», a L. Faggion, A. Mailloux i L. Vardon (dirs.), *Le notaire, entre métier et espace public en Europe, VIIIe – XVIIIe siècle* (Aix-en-Provence, 2008), p. 169-181.
- DOLLINGER, P., *L'évolution des classes rurales en Bavière depuis la fin de l'époque carolingienne jusqu'au milieu du XIII^e siècle* (Paris, 1949).
- DUBY, G., *Economía rural y vida campesina* (Barcelona, 1968).
- DRENDEL, J., «Les élites politiques au village en Provence médiévale», *Mélanges de l'École française de Rome. Moyen Âge* 124-2 (2012), p. 521-529.
- DYER, C., *An age of transition? Economy and Society in England in the Later Middle Ages* (Oxford, 2005).
- *A Country Merchant, 1495-1520. Trading and Farming at the End of the Middle Ages* (Oxford, 2012).
- *Everyday Life in Medieval England* (Londres-Nova York 2000).
- «Furnishings of medieval English peasant houses: investment, consumption and life style», a A. Furió i F. Garcia-Oliver (eds.), *Pautes de consum i nivells de vida al món rural medieval* (València, e.p.), consultat en xarxa www.uv.es/consum/dyer.pdf
- «The Ineffectiveness of Lordship in England, 1200-1400», a C. Dyer, P. Coss i C. Wickham (eds.), *Rodney Hilton's Middle Ages. An Exploration of Historical Themes* (Oxford-Nova York, 2007), p. 69-86.
- *Lords and Peasants in a Changing Society. The Estates of the Bishopric of Worcester, 680-1540* (Cambridge, 2008).
- «Medieval Peasant Buildings 1250-1550: Documents and Historical Significance», a N. Alcock i D. Miles (eds.), *The medieval Peasant House in Midlands England* (Oxford, 2013), p. 105-118.
- *Standards of living in the later Middle Ages. Social change in England c. 1200-1520* (Cambridge, 2002).
- «A Suffolk Farmer in the Fifteenth Century», *The Agricultural History Review* 55 (2007), p. 1-22.
- «Were late medieval English villages “self-contained”?», a C. Dyer (ed.), *The self-contained village? The social history of rural communities, 1250-1900* (Hartfield, 2007), p. 6-27.
- DUTUOR, T., *La ciudad medieval: orígenes y triunfo de la Europa urbana* (Barcelona, 2004).
- ÉLÉGOËT, L., *Les Julodés. Grandeur et décadence d'une caste paysanne en Basse-Bretagne* (Rennes, 1996).
- ESCRICHE, B., *La violencia cotidiana en el mundo rural valenciano bajomedieval: Alcoy (1320-1335)*, treball d'investigació inèdit (València, 2005).

- FAGGION, L., «Notaires ruraux, notaires collégiaux et pouvoirs en Terre Ferme vénitienne au XVI^e siècle», a L. Faggion, A. Mailloux i L. Vardon (dirs.), *Le notaire, entre métier et espace public en Europe, VIII^e –XVIII^e siècle* (Aix-en-Provence, 2008), p. 85-95.
- FEBRER ROMAGUERA, M. V., «La administración económica de las aljamas mudéjares valencianas a través del estudio del oficio de alamín», a *IV Simposio Internacional de Mudejarismo* (Teruel, 1993), p. 261-280.
- «L'arrendament dels drets i rendes de l'encomanda de Torrent l'any 1417», *Torrens 3* (1984), 269-271.
 - *Dominio y explotación territorial en la Valencia foral* (València, 2000).
- FEBRER ROMAGUERA, M. V. i ROYO MARTÍNEZ, V., «L'administració de l'Encomanda de Torrent en 1374 segons les queixes dels veïns al Lloctinent del Castellà d'Amposta pels abusos del Procurador», *Torrens 3* (1984), p. 255-259.
- FELLER, L., «L'historiographie des élites rurales du haut Moyen Âge. Émergence d'un problème?», a *Actes du Colloque, Université de Marne-la-Vallée, 28-29 novembre 2003*, accessible a <https://lamop.univ-paris1.fr/IMG/pdf/feller.pdf>
- FERRAGUD, C., «La salut i l'assistència mèdica dels camperols i dels seus animals al País Valencià durant la Baixa Edat Mitjana», a J. Bolòs, A. Jarné i E. Vicedo (eds.), *Condicions de vida al món rural: cinquè congrés sobre sistemes agraris, organització social i poder local* (Lleida, 2006), p. 131-150.
- *El naixement d'una vila rural valenciana. Cocentaina, 1245-1304* (València, 2003).
- FERRANDO, A., *Els certàmens poètics valencians* (València, 1983).
- FERRER i MALLOL, M. T., «Les pastures i la ramaderia a la governació d'Oriola en el segle XIV», *Miscel·lània de Textos Medievals 7* (1994), p. 79-139.
- FOSSIER, R., *Historia del campesinado en el Occidente medieval* (Barcelona, 1985).
- FULLANA MIRA, L., «Los caballeros del apellido March en Cataluña y Valencia», a *Bolentín de la Sociedad Castellonense de Cultura XVII* (1936), p. 205-255, 297-322.
- FURIÓ, A., «Un assaig sobre les fonts de la història local», *Taller d'Història 1* (1993), p. 29-36.
- «De la autarquía al intercambio. La historia medieval valenciana entre 1939 y 1989», *Hispania 50-175* (1990), p. 903-920.
 - *El camperolat valencià en l'edat mitjana: demografia i economia rural en la Ribera (segles XIII-XVI)*, tesi de doctorat inèdita (València, 1986).
 - *Camperols del País Valencià. Sueca, una comunitat rural a la tardor de l'Edat Mitjana* (València, 1982).
 - «Les comunitats rurals de l'Horta-Sud de l'Edat Mitjana als temps moderns», *Afers 11/12* (1991), p. 32-55.
 - «Le crédit dans les registres notariaux de la région de Valence au bas Moyen Âge», *Mélanges de l'École Française de Rome. Moyen Âge 17* (2005), p. 407-440.

- «Crédit, endettement et justice: prêteurs et débiteurs devant le juge dans le royaume de Valence (XIII-XV siècle)», a J. Clautre (dir.), *La dette et le juge. Juridiction gracieuse et juridiction contentieuse du XIII au XV siècle. France, Italie, Espagne, Angleterre, Empire* (Paris, 2006), p. 19-53.
- «Crédito y endeudamiento: el censal en la sociedad rural valenciana (siglos XIV-XV)», a E. Sarasa i E. Serrano (eds.), *Señorío y feudalismo en la península Ibérica, ss. XII-XIX* (Saragossa, 1993), p. 501-534.
- «Disettes et famines et temps de croissance. Une révision de la “crise de 1300”: le royaume de Valence dans la première moitié du XIV^e siècle», a M. Bourin, F. Menant i J. Drendel (dirs.), *Les disettes dans la conjoncture de 1300 en Méditerranée occidentale* (Roma, 2011), p. 343-416.
- «Las elites rurales en la Europa medieval y moderna. Una aproximación de conjunto», a A. Rodríguez (ed.), *El lugar del campesino. En torno a la obra de Reyna Pastor* (València, 2007), p. 391-421.
- «Endettement paysan et crédit dans la Péninsule Ibérique au bas Moyen Âge», a M. Berthe (ed.), *Endettement paysan et crédit rural dans l'Europe médiévale et moderne. XVII Journées Internationales d'Histoire de l'Abbaye de Flaran* (Toulouse, 1998), p. 139-167.
- «Endeutament i morositat en una comunitat rural. El censal a Sueca a finals del segle XV», a *Actes de la V Assemblea d'Història de la Ribera. Almussafes 1988* (Almussafes, 1998).
- «Entre la complémentarité et la dépendance: rôle économique et travail des femmes et des enfants dans le monde rural valencien au bas Moyen Âge», *Médiévales* 30 (1996), p. 23-34.
- «Estructures fiscals, pressió tributària i reproducció econòmica al País Valencià en la baixa Edat Mitjana», a M. Sánchez, A. Furió i P. Bertran i Roigé (coords.), *Corona, municipis i fiscalitat a la baixa edat mitjana* (Lleida, 1996), p. 495-526.
- «El mercado de la tierra en el País Valenciano a finales de la Edad Media», *Hispania* LV/3-191 (1995), p. 887-919.
- «Producción agraria, comercialización y mercados rurales en la Corona de Aragón», a J. Á. Sesma (coord.), *La Corona de Aragón en el centro de su historia. 1208-1458. Aspectos económicos y sociales* (Saragossa, 2010), p. 363-425.
- «Producción, pautas de consumo y niveles de vida. Una introducción historiográfica», a E. López Ojeda (coord.), *Comer, beber, vivir: consumo y niveles de vida en la edad media hispánica* (Logronyo, 2011), p. 17-56.
- «Reproducción familiar y reproducción social: familia, herencia y mercado de la tierra en el País Valenciano en la baja Edad Media», a F. García González (ed.), *Tierra y familia en la España meridional, siglos XIII-XIX. Formas de organización doméstica y reproducción social* (Múrcia, 1998), p. 25-43.
- «Tierra, familia y transmisión de la propiedad en el País Valenciano durante la baja Edad Media», a R. Pastor (coord.), *Relaciones de poder, de producción y de parentesco en la Edad Media y Moderna: aproximación a su estudio* (Madrid, 1990), p. 305-328.

- «L'utillatge i les tècniques», a E. Giralt (dir.) i J. M. Salrach (coord.), *Història Agrària dels Països Catalans. Volum II. Edat Mitjana* (Barcelona, 2004), p. 335-360
- FURIÓ, A. i GARCIA-OLIVER, F., «Algunas consideraciones acerca del feudalismo valenciano», a S. Castillo (ed.), *Estudios de historia de España. Homenaje a Manuel Tuñon de Lara* (Madrid, 1981), p. 109-122.
- «La cultura pagesa», a E. Giralt (dir.) i J. M. Salrach (coord.), *Història Agrària dels Països Catalans. Volum II. Edat Mitjana* (Barcelona, 2004), p. 581-602.
- «Dificultats agràries en la formació i consolidació del feudalisme al País Valencià», a J. Portella (ed.) *La formació i expansió del feudalisme català* (Barcelona 1986), p. 291-310.
- «Enfrontaments post-agermanats a Silla», *Afers* 1 (1985), p. 61-70.
- «The horizons of the city: rural mobility in a frontier land (the Valencian country, 1250-1350)», a S. Carocci (ed.), *La mobilità sociale nel medioevo* (Roma, 2010). p. 513-554.
- «Household, Peasant Holding and Labour Relations in a Mediterranean Rural Society: The Valencian Country in the Late Middle Ages», a E. Landsteiner i E. Langthaler (eds.), *Agrosystems and Labour Relations in European Rural Societies: Middle Ages-Twentieth Century* (Turnhout, 2010), p. 31-56.
- FURIÓ, A., A. MIRA i P. VICIANO, «L'entrada en la vida dels joves en el món rural valencià a finals de l'Edat Mitjana», *Revista d'Història Medieval* 5 (1994), p. 75-106.
- GALETTI, P., «La casa rurale nell'Italia medievale: un prodotto complesso», a A. Furió i F. García-Oliver (eds.), *Pautes de consum i nivells de vida al món rural medieval* (València, e.p.), consultat en xarxa www.uv.es/consum/galetti.pdf
- GARCÍA CÁRCCEL, R., *Las Germanías de Valencia* (Barcelona, 1975)
- GARCÍA MARSILLA, J. V., “Diferencia e integración. Las formas de la vida cotidiana entre los mudéjares y moriscos valencianos”, a R. Benítez i J. V. García Marsilla (eds.), *Entre tierra y fe: los musulmanes en el reino cristiano de Valencia (1238-1609)* (València, 2009), p. 341-361.
- «Imatges a la llar. Cultura material i cultura visual a la València dels segles XIV i XV», *Recerques* 43, 2001, p. 163-194.
- *La jerarquía de la mesa. Los sistemas alimentarios en la Valencia bajomedieval* (València, 1993).
- «El lujo cambiante. El vestido y la difusión de las modas en la Corona de Aragón (siglos XIII-XV)», *Anales de Historia del Arte* 24 (novembre, 2014), p. 227-244.
- «El luxe dels llépols. Sucre i consum sumptuari a la València tardomedieval», *Afers* 32 (1999), p. 83-99.
- «La sisa de la carn. Ganadería, abastecimiento cárnico y fiscalidad en los municipios valencianos bajomedievales», a R. Vallejo (ed.), *Los tributos de la tierra. Fiscalidad y agricultura en España, siglos XII-XX* (València, 2008), p. 81-102.
- *La taula del Duc. Alimentació, gastronomia i etiqueta a la cort dels ducs reials de Gandia* (Gandia, 2012).

- «La vida de las cosas. El mercado de objetos de segunda mano en la Valencia bajomedieval», a A. Furió i F. Garcia-Oliver (eds.), *Pautes de consum i nivells de vida al món rural medieval* (València, e.p.), consultat en xarxa www.uv.es/consum/marsilla.pdf
 - «Valorar el precio de las viviendas. Poder municipal y mercado inmobiliario en la Valencia medieval» a C. Denjean i L. Feller (ed.), *Expertise et valeur des choses au Moyen Âge. Le besoin d'expertise* (Madrid, 2013), p. 139-152.
 - *Vivir a crédito en la Valencia medieval. De los orígenes del sistema censal al endeudamiento del municipio* (València, 2002).
- GARCIA-OLIVER, F., *Ausias Marc* (València, 2009).
- *Cistercencs del País Valencià. El monestir de Valldigna, 1298-1530* (València, 1998).
 - «La ciutat contra el camp a la tardor medieval», a M. Barceló, G. Feliu, A. Furió, M. Miquel i J. Sobrequés (eds.), *El feudalisme, comptat i debatut. Formació i expansió del feudalisme català* (València, 2003), p. 539-558.
 - «Les companyies de trapig», *Afers* 32 (1999), p. 167-194
 - «Els cultius», a E. Giralt (dir.) i J. M. Salrach (coord.), *Història Agrària dels Països Catalans. Volum II. Edat Mitjana* (Barcelona, 2004), p. 301-334.
 - «Estructura agrària i crisi rural. La Corona d'Aragó en el tombant de l'Edat Mitjana», a E. Sarasa i E. Serrano (coords.), *La corona de Aragón y el Mediterráneo, siglos XV-XVI* (Saragossa, 1997), p. 41-61.
 - «Història d'Husua», a *L'univers dels proboms: perfils socials a la València baix-medieval* (València, 1995), p. 57-95.
 - «“Hòmens de vila” contra cavallers a la Safor del Quatre-cents: les manifestacions d'una crisi? ». *Guaia* 1, 1982, p. 26-34.
 - *El monestir monestir i la mesquita. Societat i economia rural a la Valldigna, segles XIII-XVI* (València, 1986).
 - «Pautes de consum i nivells de vida de la pagesia catalana: la casa i l'interior domèstic», a J. Bolós, J. Jarne i E. Vicedo (eds.), *Condicions de vida al món rural. Cinqué congrés sobre Sistemes Agraris, Organització Social i Poder Local* (Lleida, 2006), p. 47-66.
 - *Santa Maria de Valldigna i l'economia rural de certes comarques centrals del País Valencià: 1298-1315*, tesi de llicenciatura (València, 1979).
 - *Terra de feudals. El País Valencià en la tardor de l'Edat Mitjana* (València, 1991).
 - «Terra e libertà. La mobilità contadina in Catalogna, nelle Isole Baleari e nel Paese Valenzano (XII-XIII sec.)», a R. Lluch Bramon, P. Orti Gost, F. Panero i Ll. To Figueras (eds.), *Migrazioni interne e forme di dipendenza libera e servile nelle campagne bassomedievali dall'Italia nord-occidentale alla Catalogna* (Cherasco, 2015). p. 197-232.
 - *La vall de les sis mesquites. El treball i la vida a la Valldigna medieval* (València, 2003).
 - *The Valley of the Six Mosques: Work and life in Medieval Valldigna* (Turnhout, 2011).
 - «Viure a l'Edat Mitjana. La família rural», *Canelobre* 52 (2007), p. 88-101.

- «La xarxa urbana de la Corona d'Aragó», a R. Narbona (ed.), *Jaume I i el seu temps. 800 anys després* (València, 2012), p. 153-168.
- GIROS, C., «Les élites rurales de Macédoine, XIII^e-XIV^e siècle», *Mélanges de l'École française de Rome. Moyen Âge* 124-2 (2012), p. 511-519.
- GISBERT, J. A., (ed.) *Sucre & Borja: La canyamel dels Ducs* (Gandia, 2000).
- GUERREAU, A., *El feudalismo, un horizonte teórico* (Barcelona, 1984).
- GUICHARD, P., *Al-Andalus: estructura antropológica de una sociedad islámica en Occidente* (Barcelona, 1976).
- *Estudios sobre historia medieval* (València, 1987).
- *Les musulmans de Valence et la Reconquête, XI^e-XIII^e siècles* (Damasc, 1991).
- GUILLERÉ, C., «Le notariat catalan au XIV^e siècle à travers l'exemple géronais: structures, production et clientèles», a L. Faggion, A. Mailloux i L. Vardon (dirs.), *Le notaire, entre métier et espace public en Europe, VIII^e – XVIII^e siècle* (Aix-en-Provence, 2008), p. 67-84.
- GUINOT, E., «La batllia general de València: gestors i beneficiaris», a M. Sánchez, A. Furió i P. Bertran i Roigé (coords.), *Corona, municipis i fiscalitat a la baixa edat mitjana* (Lleida, 1996), p. 557-601.
- *Estructura social de la propietat i organització del territori a l'Edat Mitjana valenciana. L'Encomanda de Vilafamés de l'Ordre de Montesa, 1520-1536*, tesi de llicenciatura (València, 1980).
- *Feudalismo en expansión en el norte valenciano. Antecedentes y desarrollo del señorío de la Oden de Montesa (siglos XIII y XIV)* (Castelló, 1986).
- «El mercado local en las pequeñas villas de la Corona de Aragón antes de la crisis bajo-medieval (siglos XI-XIV)», *Edad Media: revista de historia* 8 (2007), p. 183-202.
- «El Patrimoni Reial al País Valencià a inicis del segle XV», *Anuario de Estudios Medievales* 22 (1992), p. 581-640.
- «El señorío de la Vall de Perputxent (siglos XIII-XIV)», *Anales de la Universidad de Alicante. Historia medieval* 4-5 (1986), p. 99-118
- «Oligarquías y clientelismo en las comunidades rurales del sur de la Corona de Aragón (siglos XIII-XV)», *Hispania. Revista Española de Historia* LXX-235 (2010), p. 409-430.
- «Sobre l'activitat de la justícia a un menut poble valencià d'inicis del segle XV: Xixona (1413)», *Anales de la Universidad de Alicante-Historia Medieval* 10 (1995), p. 63-80.
- GUINOT, E. i MIRA, A. J., «Fiscalidad urbana y distribución y consumo de la producción agrícola en Valencia, siglo XIV-XV», a R. Vallejo (ed.), *Los tributos de la tierra. Fiscalidad y agricultura en España, siglos XII-XX* (València, 2008), p. 137-162.
- GURIEVICH, A., *Las categorías de la cultura medieval* (Madrid, 1990).
- HAMILTON, E. J., *Money, Prices and Wages in Valencia, Aragon and Navarre: 1351-1500* (Cambridge Mass., 1936).

- HANAWALT, B. A., *The Wealth of Wives. Women, Law, and Economy in Late Medieval London* (Oxford, 2007).
- HAUTEFEUILLE, F., «Livre de compte ou livre de raison: le registre d'une famille de paysans quercynois, les Guitard de Saint-Anthet (1417-1526)», a N. Coquery, F. Menant i F. Weber (dirs.) *Écrire, compter, mesurer. Vers une histoire de rationalités pratiques* (Paris, 2006), p. 231-247.
- HAUTEFEUILLE, F. i JOUVE, B., «La définition des élites rurales (XIII^e-XV^e siècle) au carrefour des approches historiques, archéologiques, mathématiques», *Mélanges de l'École française de Rome. Moyen Âge* 124-2 (2012), p. 383-403.
- HILTON, R. H., *Bond men made free. Medieval Peasant Movements and the English Rising of 1381* (Londres, 1973).
- *The English Peasantry in the Later Middle Ages* (Oxford, 1979).
- «Reasons for Inequality Among Medieval Peasants», *Journal of Peasant Studies* V (1978), p. 271-283.
- HINOJOSA, J., «La ganadería en Elche medieval», *Revista de historia medieval* 14 (2003-2006), p. 145-208.
- *Los mudéjares. La voz del Islam en la España cristiana* (Terol, 2002).
- IZQUIERDO, M., *El fuster, definició d'un ofici en la València medieval*, tesi doctoral inèdita (València, 2007)
- JANSEN, P., «Élites urbaines et élites rurales dans l'Italie médiévale (XI^e-XV^e siècles): un double paradigme de représentation?», a L. Coste, S. Minvielle i F.-C. Mougél (dirs.), *Le concept d'élites en Europe de l'Antiquité à nos jours* (Pessac, 2014), p. 271-294.
- JARNOUX, P., «Entre pouvoir et paraître. Pratiques de distinction et d'affirmation dans le monde rural», a Menant, F. i Jessenne, J.P. (eds.), *Les élites rurales dans l'Europe médiévale et moderne* (Toulouse, 2007), p. 129-148.
- JESSENNE, J.-P., MENANT, F., «Introduction», a Menant, F. i Jessenne, J.P. (eds.), *Les élites rurales dans l'Europe médiévale et moderne* (Toulouse, 2007), p. 7-52.
- JOVER, G., «Endeutament, desigualtat econòmica i desposseïció pagesa. El cas de la parròquia de Petra, 1443-1524 (Mallorca)», *Recerques: Història, economia i cultura* 33 (1995), p. 9-32.
- LANGDON, J., *Horses, Oxen, and Technological Innovation. The Use of Draught Animals in English Farming from 1060 to 1500* (Cambridge, 1986).
- *Mills in the Medieval Economy: England 1300-1540* (Oxford, 2004).
- LE GOFF, J., *El nacimiento del purgatorio* (Madrid, 1989)
- LIGHTFOOT, D. W., *Women, Dowries and Agency. Marriage in fifteenth-century Valencia* (Manchester-Nova York, 2013).
- LIMBERGER, M., «Credit, the land market and the connection between the rural and urban economy. The use of perpetual annuities in Aartselaar (Brabant) from the fourteenth to the sixteenth century», a P. R. Schofield i T. Lambrecht (eds.), *Credit and rural economy in North-western Europe, c. 1200-1850* (Turnhout, 2009), p. 75-98.

- «Merchant capitalism and the countryside in the West of the duchy of Brabant (15th-16th centuries)», a P. Hoppenbrouwers i J. L van Zanden (eds.): *Peasants into farmers? The transformation of rural economy and society in the Low Countries (Middle Ages-19th century) in light of the Brenner debate*, (Turnhout, 2001), p. 158-178.
- LLIBRER, J. A., «Artesanos ante la justicia. La organización de la industria textil medieval a través de la documentación judicial: el ejemplo contestano (1470-1492)», *Historia. Instituciones. Documentos* 40 (2013), p. 123-151.
- *El finestrал gòtic: l'església i el poble de Llíria als segles medievals* (Llíria, 2003).
- *Industria textil y crecimiento regional. La Vall d'Albaida y el Comtat en el siglo XV*, tesi doctoral (València, 2011).
- «Relaciones protoindustriales en la producción cerámica. Manises y Paterna en la segunda mitad del siglo XV», *Medievalismo* 24 (2014), p. 213-239.
- LLUCH BRAMON, R., «Las dotes y diferenciación campesina: una aproximación a partir de la exacción servil del matrimonio», a A. Furió i F. Garcia-Oliver (eds.), *Pautes de consum i nivells de vida al món rural medieval* (València, e.p.), consultat en xarxa www.uv.es/consum/lluch.pdf
- MAGDALENA, J. R., *Judíos y cristianos ante la "cort del justícia" de Castellón* (Castelló, 1988).
- MARTÍN, J. C., *EL mundo rural castellano a fines de la edad media: el ejemplo de Paredes de Nava en el siglo XV* (Valladolid, 1991).
- MARTIN, J.-M., «Le service public, critère de distinction des élites: Italie méridionale de tradition byzantine et lombarde, X^e-XIII^e siècle», *Mélanges de l'École française de Rome. Moyen Âge* 124-2 (2012), p. 531-545.
- MARTÍN MARTÍN, J. L., «Beneficios y oficios del clero rural castellano (siglos XIII-XV)», *Anuario de Estudios Medievales* 35-2 (2005), p. 693-736.
- MASSCHAELE, J., *Jury, State, and Society in Medieval England* (Nova York, 2008).
- «Town, Country, and Law: Royal Courts and Regional Mobility in Medieval England, c. 1200 – c. 1400», a R. Goddard, J. Langdon i M. Müller (eds.), *Survival and discord in Medieval Society. Essays in Honour of Christopher Dyer* (Turnhout, 2010), p. 127-144.
- MAYAUD, J.-L., «De la pluri-activité paysanne à une ré-définition de la petite exploitation rurale», *Annales de Bretagne et des pays de l'Ouest* 106-1 (1999), p. 231-248.
- MAYHEW, N., «Money in the late medieval countryside: Britain», a P. Delogu i S. Sorda (eds.), *La moneta in ambiente rurale nell'Italia tardomedioevale* (Roma, 2002), p. 5-26.
- MAZZI, M. S., i RAVEGGI, S., *Gli uomini e le cose nelle campagne fiorentine del Quattrocento* (Florència, 1983).
- MERY, O., «Évolution des fortunes et mobilité sociale à Reillanne en Haute-Provence (fin XIV^e-début XV^e siècle)», *Mélanges de l'École française de Rome. Moyen Âge* 124-2 (2012), p. 445-460.
- MEYERSON, M. D., *Els musulmans de València en l'època de Ferran i Isabel* (València, 1994).
- MICHAUD-FRÉJAVILLE, F., «Les "élites rurales" dans la reconstruction des campagnes du Berry à la fin du Moyen Âge», a F. Menant i J-P. Jessene (eds.), *Les Élités rurales dans*

l'Europe médiévale et moderne. Actes des XXVIIes Journées Internationales d'Histoire de l'Abbaye de Flaran (2005) (Tolosa de Llenguadoc, 2007), p. 243-258.

MIRA, A. J., «Administrar los drets al senyor rey pertanyents. La gestión de la fiscalidad real en el País Valenciano en la baja Edad Media», a M. Sánchez, A. Furió, P. Bertran i Roigé (coords.), *Corona, municipis i fiscalitat a la baixa edat mitjana* (Lleida, 1996), p. 527-553.

- *Entre la renta y el impuesto. Fiscalidad, finanzas y crecimiento económico en las villas reales del sur valenciano (siglos XIV-XVI)* (València, 2005).

- *Las finanzas del municipio: gestión económica y poder local. Sueca (s. XV-XVI)* (València, 1997).

- «Ordenación del espacio agrario y conducción a corto plazo de la tierra en la Huerta de Valencia, 1285-1350», *Studi medievali* 45 (2004), p. 159-204.

MIRA, A. J. i VICIANO, P., «Arrendaments i parceries. La gestió indirecta de la terra al País Valencià (segles XIV-XV)», *Anuario de Estudios Medievales* 32/1 (2002), p. 481-500.

MONTANARI, M., *Alimentazione e cultura nel Medioevo* (Bari, 1989).

MORICEAU, J.-M., *Les fermiers de l'Île-de-France. L'ascension d'un patronat agricole (XV^e-XVIII^e siècle)* (Paris, 1994).

- *Terres mouvantes. Les campagnes françaises du féodalisme à la mondialisation, 1150-1850* (Paris, 2002).

MÜLLER, M., «A Divided Class? Peasants and Peasant Communities in Later Medieval England», a C. Dyer, P. Coss i C. Wickham (eds.), *Rodney Hilton's Middle Ages. An Exploration of Historical Themes* (Oxford-Nova York, 2007), p. 115-131.

- «Peasants, lords and developments in leasing in later medieval England», a B. J. P. van Bavel i P. R. Schofield (eds.), *The development of leasehold in northwestern Europe, c. 1200-1600* (Turnhout, 2008), p. 155-178.

NARBONA VIZCAÍNO, R., «El Justicia Criminal. Una corte medieval valenciana, un procedimiento judicial», *Estudis castellonencs* 3 (1986), p. 289-310.

- *Malhechores, violencia y justicia ciudadana en la Valencia bajomedieval (1360-1399)* (València, 1990).

NAVARRO ESPINACH, G., «Las élites rurales de la Bailía de Cantavieja en el siglo XV», a B. Arízaga Bolumburu, D. Mariño Veiras, C. Díez Herrera, E. Peña Bocos, J. Á. Solórzano Telechea, S. Guijarro González i J. Añíbarro Rodríguez (eds.), *Mundos medievales. Espacios, sociedades y poder* (Santander, 2012), p. 1677-1686.

- *Los orígenes de la sedería valenciana (siglos XV-XVI)* (València, 1999).

NAVARRO ESPINACH, G., i VILLANUEVA, C., *Libro de la bailía de Cantavieja (1428-1470)* (Saragossa, 2009).

- *Los mudéjares de Teruel y Albarracín. Familia, trabajo y riqueza en la Edad Media* (Terol, 2003).

OLASO, V., «L'endeutament censal a la vila de Gandia durant la baixa Edat Mitjana», *Ullal* 11 (Primavera, 1987), p. 51-64.

- OLIVA-HERRER, H. R., «Campesinos ricos, mercado y crecimiento económico en Castilla en el siglo XV», a A. Furió i F. Garcia-Oliver (eds.), *Pautes de consum i nivells de vida al món rural medieval* (València, e.p.), consultat en xarxa www.uv.es/consum/oliva.pdf
- «La circulation des idées politiques parmi les élites paysannes», a Menant, F. i Jessenne, J.P. (eds.), *Les élites rurales dans l'Europe médiévale et moderne* (Toulouse, 2007), p. 179-193.
 - *La Tierra de Campos a fines de la Edad Media. Economía, sociedad y acción política campesina* (Valladolid, 2002).
- PALENZUELA, N., *Los mercaderes burgaleses en Sevilla a fines de la edad media* (Sevilla, 2003).
- PASTOR, J. L., «Censales y propiedad feudal. El Real de Gandía: 1407-1550», *En la España Medieval* IV, vol. II (1987), p. 735-766.
- *Gandia en la baixa Edat Mitjana: la vila i el senyoriu dels Borja* (Gandia, 1992).
- PASTOR, R., PASCUA, E., RODRÍGUEZ, A. i SÁNCHEZ, P., *Transacciones sin mercado: instituciones, propiedad y redes sociales en la Galicia monástica, 1200-1300* (Madrid, 1999).
- PICARD, C., «Les élites rurales du monde musulman méditerranéen: les enjeux historiographiques», *Mélanges de l'École française de Rome. Moyen Âge* 124-2 (2012), p. 313-325.
- PICCINNI, G., «Le donne nella mezzadria toscana delle origini» a *Medioevo delle campagne. Rapporti di lavoro, politica agraria, protesta contadina* (Roma, 2003), p. 153-203.
- PILES ROS, L., *La población de Valencia a través de los "Libres de avebinament", 1400-1449* (València, 1978).
- PINTO, G., «Bourgeoisie de village et différenciations sociales dans les campagnes de l'Italie communale (XIII^e-XV^e siècle)», a Menant, F. i Jessenne, J.P. (eds.), *Les élites rurales dans l'Europe médiévale et moderne* (Toulouse, 2007), p. 91-110.
- PIQUERAS, J., «El régimen económico del matrimonio en la sociedad valenciana tardomedieval: La germania o comunidad de bienes en las comarcas meridionales, 1421-1531», *Espacio, tiempo y forma. Serie III. Historia medieval* 22 (2009), p. 281-300.
- POISSON, J. P., «L'activité notariale comme indicateur socio-économique: l'exemple de la Fronde», *Annales. Économies, Sociétés, Civilisations* 5 (1976), p. 996-1009.
- PONS, V., «Documento y Sociedad: el testamento en la Valencia medieval», *Estudis castellanencs* 6 (1994-1995), p. 1101-1118.
- «"Me fonc donada la auctoritat de notari". La consolidación de la *auctoritas notariae* en Valencia en el reinado de Martín el Humano (1396-1410)», en prensa.
 - «La práctica notarial valenciana medieval. Los libros de los notarios», *Saitabi* 60-61 (2010-2011), p. 41-62.
 - *Testamentos valencianos en los siglos XIII-XVI. Testamentos, familia y mentalidades en Valencia a finales de la Edad Media*, tesi doctoral inédita (València, 1987).
- PONS, V. i M. M. CÀRCEL ORTÍ, «Cofradías religiosas en Valencia: del Medievo a la Modernidad», *Archivo Sardo* 2 (2001), p. 175-186.

- POZO CHACÓN, J. A. del, *Proboms i camperols. Espai agrari i poder local a Vila-real* (Vila-real, 1995).
- PUJADES, R., «El notari valencià baixmedieval: exemple de la posició i percepció social de la professió notarial en l'Occident mediterrani dels segles XIII, XIV i XV», *Estudis històrics i documents dels arxius de protocols* 16 (1998), pp. 87-122.
- RABASSA, C., *Riquesa de siti i riquesa de moble. Culla segles XV i XVI. Conjuntura i societat*, tesi de llicenciatura inèdita (València, 1986), p. 163-210.
- *Conjuntura econòmica i desenvolupament comercial als Ports de Morella als segles XIV-XV*, tesi doctoral inèdita (València, 1996).
- RANGEL, N., *Pautas de consumo y niveles de vida del campesinado de l'Horta en la segunda mitad del siglo XV*, treball d'investigació inèdit (València, 2008).
- RAZI, Z., *Life, Marriage and Death in a Medieval Parish: Economy, Society and Demography in Halewen, 1270-1400* (Cambridge, 1980).
- REIXACH, A., «Censals i dots: mercats financers i matrimonis en una ciutat catalana baixmedieval. Girona, 1340-1440», a A. Martínez (ed.), *Família a la baixa edat mitjana. Actes del III Seminari d'Estudis Medievals d'Hostalric* (Hostalric, 2013), p. 49-65.
- RENARD, É., «Une élite paysanne en crise? Le poids des charges militaires pour les petits alleutiers entre Loire et Rhin au IXe siècle», a F. Bougard, L. Feller i R. Le Jan, (dirs.): *Les élites au haut Moyen Âge. Crises et renouvellements*, (*Actes de la rencontre de Rome des 6, 7 et 8 mai 2004*) (Turnhout, 2006).
- RICHOU i LLIMONA, M., *La terra, la família i la mort al Baix Maresme (1348-1486)* (Barcelona, 2012).
- RODRIGO ESTEVAN, M. L., *Testamentos medievales aragoneses: ritos y actitudes ante la muerte (siglo XV)* (Saragossa, 2002).
- RONCIÈRE, C. M. de La, «Le notaire entre métier et espace public. Conclusions», a L. Faggion, A. Mailloux i L. Vardon (dirs.), *Le notaire, entre métier et espace public en Europe, VIIIe –XVIIIe siècle* (Aix-en-Provence, 2008), p. 289-293.
- RÖSENER, W., *Los campesinos en la Edad Media* (Barcelona, 1990)
- ROYO, V., *Estratègies econòmiques i reproducció social del camperolat valencià. Les elits rurals de Vilafranca al tombant del segle XIV*, Treball d'investigació inèdit (València, 2009).
- RUIZ GÁLVEZ, Á. M^a, «Guardar las apariencias. Formas de representación de los poderes locales en el medio rural cordobés en la época Moderna», *Historia y Genealogía* 1 (2011), p. 167-187.
- SAIZ, L., *Los caballeros del rey. Nobleza y guerra en el reinado de Alfonso el Magnánimo* (València, 2008).
- SALES FAVÀ, Ll., «Los libros de la corte del baile: Fuente para el estudio de las élites urbanas y sus actividades financieras en el Noreste catalán (s. XIV-XV)», a A. Collantes (ed.), *Fuentes para el estudio del negocio fiscal y financiero en los reinos hispánicos, s. XIV-XV* (Madrid, 2010), p. 249-266.

- SALRACH, J. M., «El mercado de la tierra en la economía campesina medieval. Datos de fuentes catalanas», *Hispania* LV/3-191 (1995), p. 921-952.
- «Mercat i mercats», a E. Giralt (dir.) i J. M. Salrach (coord.), *Història Agrària dels Països Catalans. Volum II. Edat Mitjana* (Barcelona, 2004), p. 402-410.
- SALVADOR ESTEBAN, E., «Avencidados en Valencia (1479-1611)», *Saetabi* 53 (2003), p. 57-72.
- SÁNCHEZ BENITO, J. M., «El poder en una pequeña ciudad castellana: el ejemplo de Huete en el siglo XV», *En la España Medieval* 25 (2002), p. 177-212.
- SANCHIS ALFONSO, J. R., «Aspectes de l'Encomanda de Torrent en 1398 segons les queixes presentades pels veïns al Castellà d'Amposta contra els innovaments fets pel Comanador», *Torrens* 3 (1984), p. 261-268.
- SANTONJA, J. L., *Iglesia y sociedad en una villa valenciana: Alcoi, 1300-1845*, tesi doctoral inèdita (Alacant, 1998).
- SAPOZNIK, A., «The productivity of peasant agriculture: Oakington, Cambridgeshire, 1360-99», *Economic History Review* 66-2 (2013), p. 518-544.
- SCHOFIELD, P. R., «Family, economy and consumption in the medieval English village, c. 1300», a A. Furió i F. Garcia-Oliver (eds.), *Pautes de consum i nivells de vida al món rural medieval* (València, e.p.), consultat en xarxa www.uv.es/consum/schofield.pdf
- «Lordship and the Peasant Economy, c. 1250-c. 1400: Robert Kyng and the Abbot of Bury St Edmunds», a C. Dyer, P. Coss i C. Wickham (eds.), *Rodney Hilton's Middle Ages. An Exploration of Historical Themes* (Oxford-Nova York, 2007), p. 53-68.
- *Peasant and Community in Medieval England, 1200-1500* (Nova York, 2003).
- «Peasants and contract in the thirteenth century: village elites and the land market in eastern England», a P. R. Schofield i T. Lambrecht (eds.), *Credit and rural economy in North-western Europe, c. 1200-1850* (Turnhout, 2009), p. 129-152.
- «Stratégies économiques et sociales des élites rurales dans l'Angleterre médiévale», a Menant, F. i Jessenne, J.P. (eds.), *Les élites rurales dans l'Europe médiévale et moderne* (Toulouse, 2007), p. 229-241.
- SCHOFIELD, P. R. i LAMBRECHT, T., «Introduction: Credit and the rural economy in North-western Europe, c. 1200 – c. 1850», a P. R. Schofield i T. Lambrecht (eds.), *Credit and the rural economy in North-western Europe, c. 1200 – c. 1850* (Turnhout, 2009), p. 1-18.
- SERRANO, J., «Llinatge i patrimoni al tomb del cinc-cents. Els 'moriscos' Bensuar del raval d'Elx», *Recerques: Història, economia i cultura* 60 (2010), p. 57-94.
- SOENS, T. i THOEN, E., «The origins of leasehold in the former county of Flanders», a B. J. P. van Bavel i P. R. Schofield (eds.), *The development of leasehold in northwestern Europe, c. 1200-1600* (Turnhout, 2008), p. 31-55.
- SOLER MILLA, J. L., «El aprovechamiento de los recursos naturales: explotación y producción de la sal en el mediodía valenciano (ss. XIII-XVI)», a S. Villar Mañas (ed.), *Sal, agricultura y ganadería: la formación de los paisajes rurales en la edad media* (Mallorca, 2013).

- SPUFFORD, P., *Dinero y moneda en la Europa medieval* (Barcelona, 1991).
- SREENIVASAN, G. P., *The peasants of Ottobeuren, 1487-1726. A rural society in Early Modern Europe* (Cambridge, 2004).
- STONE, D., «The productivity and management of sheep in late medieval England», *The Agricultural History Review* 5-I (2003), p. 1-22.
- TAWNEY, R. H., *The Agrarian Problem in the Sixteenth Century* (Londres-Nova York, 1912).
- THÉVENAZ MODESTIN, C., «Pratiquer le droit au quotidien. Les notaires et leurs activités à travers des comptes de la judicature du Chablais (fin XIII^e-milieu XIV^e siècle)», a L. Faggion, A. Mailloux i L. Vardon (dirs.), *Le notaire, entre métier et espace public en Europe, VIII^e –XVIII^e siècle* (Aix-en-Provence, 2008), p. 229-247.
- THOEN, E. i SOENS, T., «Credit in rural Flanders, c. 1250-c.1600: its variety and significance», a P. R. Schofield i T. Lambrecht (eds.), *Credit and rural economy in North-western Europe, c. 1200-1850* (Turnhout, 2009), p. 19-38.
- «Élevage, prés et pâturage dans le comté de Flandre au Moyen Âge et au début des temps modernes. Les liens avec l'économie rurale régionale», a F. Brumont (ed.), *Prés et pâtures en Europe occidentale. Actes des XXVIII Journées Internationales 2006* (Toulouse, 2008), p. 79-99.
- TO FIGUERAS, LL., «Una diferenciació pagesa a la diòcesi de Girona (segle XIV). Una nota metodològica», a M. Barceló, G. Feliu, A. Furió, M. Miquel i J. Sobrequés (eds.), *El feudalisme, comptat i debatut. Formació i expansió del feudalisme català* (València, 2003), p. 441-464.
- «Systèmes successoraux et mobilité sociale aux alentours de 1300: les contrats de mariage d'Amet et de Besalú en Vieille Catalogne», a S. Carocci (ed.), *La mobilità sociale nel medioevo* (Roma, 2010). p. 453-490.
- TOMÁS BOTELLA, B., *El condado de Dénia en tiempos de Alfonso el Viejo. Rentas y poder señorial* (València, 2013).
- TORRÓ, J., «Del almagram a las particiones de frutos. Las cargas agrarias en las aljamas musulmanas del reino de Valencia», a R. Vallejo (ed.), *Los tributos de la tierra. Fiscalidad y agricultura en España, siglos XII-XX* (València, 2008), p. 185-222.
- *La formació d'un espai feudal: Alcoi de 1245 a 1305* (València, 1992).
- *El naixement d'una colònia. Dominació i resistència a la frontera valenciana (1238-1276)* (València, 2006).
- «Vivir como cristianos y pagar como moros. Genealogía medieval de la servidumbre morisca en el reino de Valencia», *Revista de Historia Moderna: Anales de la Universidad de Alicante* 27 (2009), p. 11-40.
- UBIETO, A., *Orígenes del reino de Valencia. Cuestiones cronológicas sobre su reconquista* (València, 1975).
- VELA, C., «Llegats pietosos i misses. L'evolució de la religiositat enfront de la mort a Barcelona a la baixa edat mitjana», a M. Sánchez Martínez (ed.), *A l'entorn de la Barcelona medieval. Estudis dedicats a la doctora Josefina Mutgé i Vives* (Barcelona, 2013), p. 443-460.

- VERCHER, S., *Casa, família i comunitat veïnal a l'horta de València: Catarroja durant el regnat de Ferran el Catòlic, 1479-1516* (Catarroja, 1992).
- VERNA, C., «Élites rurales, industries et fortune (Catalogne, Vallespir, XIV^e-XV^e siècle)», *Mélanges de l'École française de Rome. Moyen Âge* 124-2 (2012), p. 461-478.
- VICIANO, P. «Abellars, bucs i mel preciosa. Una visió històrica dels inicis de l'apicultura al País Valencià», *Mètode* 33 (Primavera, 2002), p. 62-64.
- «Bracers y cavadores: los jornaleros en el mundo rural valenciano a fines de la Edad Media» a *El trabajo rural: realidad material, relaciones sociales y formulaciones culturales, siglos XI-XXI. XIII congreso de historia agraria congreso internacional de la SEHA*, <http://seha.info/congresos/2011/S1-Viciano,%20Pau.pdf>
 - *Catarroja, una senyoria de l'Horta de València en l'època tardomedieval* (Catarroja, 1992).
 - *Els cofres del rei. Rendes i gestors de la batllia de Castelló (1366-1500)* (Catarroja, 2001).
 - «Endeudarse para consumir e invertir. La función económica de las obligaciones en una villa rural valenciana a finales del siglo XV», *Historia Agraria* 61 (2013).
 - «Fiscalitat local i deute públic al País Valencià. L'administració de la vila de Borriana a mitjan segle XV», *Anuario de Estudios Medievales* XXII (1992), p. 443-462.
 - «El mercat d'animals de treball en una vila valenciana del segle XV», *Recerques: Història, economia i cultura* 52-53 (2006), p. 141-159.
 - «Entre la coerció i el mercat: els inversors en la gestió de la fiscalitat reial i municipal al País Valencià», a M. Sánchez, A. Furió i P. Bertran i Roigé (coords.), *Corona, municipis i fiscalitat a la baixa edat mitjana* (Lleida, 1996), p. 603-622.
 - «Pagesos que innoven. La petita explotació en les transformacions agràries de la fi de l'edat mitjana», a M. Barceló, G. Feliu, A. Furió, M. Miquel i J. Sobrequés (eds.), *El feudalisme, comptat i debatut. Formació i expansió del feudalisme català* (València, 2003), p. 503-522.
 - *Els peus que calciguen la terra. Els llauradors del País Valencià a la fi de l'edat mitjana* (València, 2012).
 - «Producción agraria e impuesto municipal directo. La tasación de la tierra en los padrones de riqueza valencianos, siglos XIV-XV», a R. Vallejo (ed.), *Los tributos de la tierra. Fiscalidad y agricultura en España, siglos XII-XX* (València, 2008), p. 245-264.
 - «La recerca sobre el feudalisme català medieval. Un assaig des de la perifèria», *Afers* 50 (2005), p. 43-71.
 - *Regir la cosa pública. Prohoms i poder local a la vila de Castelló (segles XIV-XV)* (València, 2008).
 - *Senyors, camperols i mercaders. El món rural valencià al segle XV* (Catarroja, 2007).
 - «Violencia y sociedad en una villa medieval: Castellón de la Plana en el siglo XV», *Hispania* LXVI-224, (2006), p. 851-882.
- WHITTLE, J., *The Development of Agrarian Capitalism. Land and Labour in Norfolk 1440-1580* (Oxford, 2007).

- «Leasehold tenure in England c. 1300-c.1600: its form and incidence», a B. J. P. van Bavel i P. R. Schofield (eds.), *The development of leasehold in northwestern Europe, c. 1200-1600* (Turnhout, 2008), p. 139-154.

ZERNER, M., *Le cadastre, le pouvoir et la terre. Le Comtat Venaissin pontifical au début du XV^e siècle* (Roma, 1993).