

DEPARTAMENT DE PREHISTÒRIA I ARQUEOLOGIA
FACULTAT DE GEOGRAFIA I HISTÒRIA

LA CERÀMICA COMUNA DE LA CIUTAT ROMANA DE *VALENTIA*

(SEGLES II AE - III DE)

ESPERANÇA HUGUET
DIRECTOR: FERRAN ARASA I GIL

2016

Tesi Doctoral
La ceràmica comuna de la ciutat romana de
Valentia (segles II aE-III dE).

Esperança Huguet Enguita

Dirigida per Ferran Arasa i Gil

UNIVERSITAT DE VALÈNCIA
FACULTAT DE GEOGRAFIA I HISTÒRIA
DEPARTAMENT DE PREHISTÒRIA I ARQUEOLOGIA
PROGRAMA DE DOCTORAT: GEOGRAFIA I HISTÒRIA DEL
MEDITERRANI DES DE LA PREHISTÒRIA FINS A L'EDAT
MODERNA



València, 2016

A Neus i Aniol, perquè aquest treball
s'ha fet furtant el temps de la seua mare.

Als meus companys de professió,
per estimar-se la terra
i voler contar la seua història.

“Toda arqueología de materiales es una arqueología humana. Lo que este barro esconde y muestra es el tránsito del ser en el tiempo y su paso por los espacios, las señales de los dedos, los arañazos de la uñas, las cenizas y los tizones de las hogueras apagadas, los huesos propios y ajenos, los caminos que eternamente se bifurcan y se van distanciando y perdiendo unos de los otros”.

José Saramago, *La Caverna*

ÍNDEX

| | |
|--|-----|
| 1. Agraïments..... | 13 |
| 1. Introducció..... | 17 |
| 2. Metodologia | 21 |
| 3. Historiografia | 33 |
| 4. La ciutat de <i>Valentia</i> i el seu entorn | 39 |
| 6. Excavacions | 59 |
| 6.1 L'Almoina (ALM) | 59 |
| 6.1.1 Excavació..... | 59 |
| 6.1.2 Estratigrafia..... | 64 |
| 6.1.2 a Època republicana..... | 64 |
| 6.1.2 b Època imperial | 66 |
| 6.1.3 El material ceràmic | 72 |
| 6.1.3 a Època republicana..... | 72 |
| 6.1.3 b Època imperial | 84 |
| 6.1.4 Conclusions | 106 |
| 6.2 Banys de l'Almirall (1 BAL) | 109 |
| 6.2.1 Excavació..... | 109 |
| 6.2.2 Estratigrafia..... | 110 |
| 6.2.2 Època imperial | 110 |
| 6.2.3 Material ceràmic..... | 117 |
| 6.2.3 Època imperial | 117 |
| 6.2.4 Conclusions | 159 |
| 6.3 El forn de l'Avinguda de la Constitució núm. 58 (2 CONST 58) | 161 |
| 6.3.1 Excavació..... | 161 |
| 6.3.2 Estratigrafia..... | 162 |
| 6.3.2 Època imperial | 162 |

| | |
|---|-----|
| 6.3.3 Material ceràmic | 165 |
| 6.3.3 Època imperial..... | 165 |
| 6.3.4 Conclusions | 176 |
| 6.4 C/ Mar núm. 19 (1 MAR)..... | 178 |
| 6.4.1 Excavació..... | 178 |
| 6.4.2 Estratigrafia | 179 |
| 6.4.2 Època imperial..... | 179 |
| 5.4.3 Material ceràmic | 181 |
| 6.4.3 Època imperial..... | 181 |
| 6.4.4 Conclusions | 200 |
| 6.5 Plaça de Nàpols i Sicília núm. 10 (1 NAP)..... | 201 |
| 6.5.1 Excavació..... | 201 |
| 6.5.2 Estratigrafia | 202 |
| 6.5.2 Època imperial..... | 202 |
| 6.5.3 Material ceràmic | 205 |
| 6.5.3 Època imperial..... | 205 |
| 6.5.4 Conclusions | 224 |
| 6.6 Necròpolis de la Boatella (La Boatella, excavacions antigues/1 SELVIC/3 ITACAL) | 227 |
| 6.6.1 Excavació..... | 227 |
| 6.6.2 Estratigrafia | 232 |
| 6.6.2 Època imperial..... | 232 |
| 6.6.3 Material ceràmics..... | 236 |
| 6.6.3 Època imperial..... | 236 |
| 6.6.4 Conclusions | 247 |
| 6.8. Necròpolis situada al nord del Túria (1 PEPI 27 i 29) | 249 |
| 6.8.1 Excavació..... | 249 |
| 6.8.2 Estratigrafia | 251 |

| | |
|--|-----|
| 6.8.3 Material ceràmic..... | 253 |
| 6.8.4 Conclusions | 260 |
| 6.9 Necròpolis de Russafa..... | 263 |
| 6.9.1 Excavació..... | 263 |
| 6.9.2 Estratigrafia..... | 265 |
| 6.9.3 Material ceràmic..... | 265 |
| 6.9.4 Conclusions | 267 |
| 6.7 Necròpolis Occidental (1 MIS/2, 3 i 4 CAÑ/1 PALO) | 268 |
| 6.7.1 Excavació..... | 268 |
| 6.7.2 Estratigrafia..... | 274 |
| 6.7.2 a Època republicana..... | 274 |
| 6.7.2 b Època imperial | 277 |
| 6.7.3 Material ceràmic..... | 283 |
| 6.7.3 a Època republicana..... | 283 |
| 6.7.3 b Època imperial | 290 |
| 6.7.4 Conclusions | 301 |
| 6.10 Plaça del Negret núm. 2 amb el carrer Calatrava núm. 10 (1 NEGCAL 90) | 303 |
| 6.10.1 Excavació..... | 303 |
| 6.10.2 Estratigrafia..... | 305 |
| 6.10.3 Material ceràmic..... | 310 |
| 6.10.4 Conclusions | 330 |
| 6.11 Roc Chabàs (3 i 4 ROC)..... | 332 |
| 6.11.1 Excavació..... | 332 |
| 6.11.2 Estratigrafia..... | 336 |
| 6.11.2 Època republicana..... | 336 |
| 6.11.3 El material ceràmic | 338 |
| 6.11.3 Època republicana..... | 338 |

| | |
|--|-----|
| 6.11.4 Conclusions | 360 |
| 6.12 Carrer Sabaters/plaça de Cisneros (2 SABCIS) | 364 |
| 6.12.1 Excavació | 364 |
| 6.12.2 Estratigrafia | 365 |
| 6.12.2 Època republicana | 365 |
| 6.12.3 El material ceràmic | 370 |
| 6.12.3 Època republicana | 370 |
| 6.12.4 Conclusions | 395 |
| 7. Produccions ceràmiques de la ciutat de <i>Valentia</i> | 399 |
| 7.1 Època republicana | 399 |
| 7.1.1 Ceràmiques d'importació | 400 |
| 7.1.1.1 Ceràmica púnica | 400 |
| 7.1.1.2 Ceràmica itàlica de cuina | 404 |
| 7.1.1.3 Ceràmica comuna itàlica | 411 |
| 7.1.1.4 Ceràmica de pasta clara recent | 411 |
| 7.1.1.5 Ceràmica grisa emporitana | 415 |
| 7.1.1.6 Ceràmica comuna i de cuina importada d'origen indeterminat | 416 |
| 7.1.2 Ceràmiques locals i regionals | 418 |
| 7.1.2.1 Ceràmica de cuina reductora | 418 |
| 7.1.2.2 Ceràmica oxidant de cuina | 428 |
| 7.1.2.3 Ceràmica comuna de cocció oxidant | 429 |
| 7.1.2.4 Ceràmica comuna de cocció reductora | 435 |
| 7.1.2.5 Ceràmica comuna pintada | 436 |
| 7.2 Època imperial | 437 |
| 7.2.1 Ceràmiques d'importació | 438 |
| 7.2.1.1 Ceràmica itàlica de cuina: de la Campània i del Laci | 438 |
| 7.2.1.2 Ceràmica africana de cuina | 446 |

| | |
|---|-----|
| 7.2.1.3 Ceràmica comuna africana | 461 |
| 7.2.1.4 Ceràmica comuna oriental..... | 465 |
| 7.2.1.5 Ceràmica grisa emporitana tardana | 467 |
| 7.2.1.6 Ceràmica comuna importada indeterminada..... | 468 |
| 7.2.2 Ceràmiques locals i regionals..... | 469 |
| 7.2.2.1 Ceràmica de cuina reductora regional..... | 469 |
| 7.2.2.3 Ceràmica oxidant de cuina | 488 |
| 7.2.2.4 Ceràmica comuna de cocció oxidant | 489 |
| 7.2.2.5 Ceràmica comuna de cocció reductora | 534 |
| 8. La ceràmica comuna a <i>Valentia</i> en el seu temps. Periodització dels conjunts ceràmics. | 541 |
| 8.1 L'època republicana | 541 |
| 8.1.1 Període fundacional (138-130 aE) | 541 |
| 8.1.2 Període postfundacional (130-100 aE) | 543 |
| 8.1.3 Primer quart del segle I aE (o període previ a la destrucció pompeiana: 100-75 aE) | 545 |
| 8.1.4 Període de destrucció de la ciutat per les tropes de Pompeu (75 aE)..... | 547 |
| 8.1.5 Conclusions de l'època republicana | 548 |
| 8.2 L'època imperial..... | 550 |
| 8.2.1 El Principat d'August (5 aE-14 dE)..... | 550 |
| 8.2.1 Dinastia Juli-clàudia (14-69 dE)..... | 551 |
| 8.2.3 Dinastia Flàvia (69-96 dE) | 553 |
| 8.2.3 De Nerva a Adrià (96-138 dE) | 554 |
| 8.2.4 Dinastia antonina (138-192 dE) | 556 |
| 8.2.5 Dinastia severa (193-217 dE) | 557 |
| 8.2.6 Període dels emperadors Siris i Iliris (218-282 dE) | 559 |
| 8.2.7 Conclusions de l'època imperial | 560 |
| 9. La ceràmica comuna a <i>Valentia</i> en el seu lloc. Producció, distribució i ús..... | 565 |
| 9.1 Producció, comercialització i formes d'arribada | 565 |

| | |
|---|------------|
| 9.2 Funcionalitat: els diferents usos de la ceràmica a <i>Valentia</i> | 572 |
| 9.2.1 Cuina al món romà: la cuina romana, les cuines romanes | 572 |
| 9.2.2 Ritualitat: una mirada sacra sobre la ceràmica..... | 583 |
| 10. Conclusions: balanç de l'estudi de la ceràmica comuna a <i>Valentia</i> | 595 |
| 11. Bibliografia | 609 |
| 11.1 Fonts Clàssiques..... | 609 |
| 11.2 Bibliografia | 610 |
| 11.3 Informes consultats | 642 |
| 12. Catàleg de peces destacades de ceràmica comuna i de cuina de <i>Valentia</i> | En digital |
| 13. Annexos | En digital |
| 13.1. Estudi de caracterització arqueomètrica de les ceràmiques de cuina altoimperials dels jaciments de les ciutats romanes de <i>Valentia</i> i <i>Saguntum</i> | En digital |
| 13.2. Inventaris ceramològics complets..... | En digital |

1. Agraïments

Aquesta investigació és fruit d'uns deu anys de treball que, en un principi, no estaven pensats amb l'objectiu de preparar una tesi doctoral, i que potser no hauria vist mai la llum si els diferents plans d'estudi acadèmics no eliminaren els precedents. En aquest camí he trobat moltes persones a qui he d'agrair la seua col·laboració i la seua ajuda.

En primer lloc vull agrair a Ferran Arasa la seua infinita paciència com a tutor pels seus suggeriments, correccions i, sobretot, per la seua capacitat de motivar-me per a millorar constantment.

En segon lloc vull agrair a Albert Ribera, cap del Servei d'Investigació Arqueològica Municipal (SIAM), la facilitat que he trobat en la consulta dels materials arqueològics allí dipositats, però també per la seua confiança que m'ha permès formar part d'alguna de les diverses aventures en les quals ell s'ha embarcat. Sense deixar el SIAM, agraïsc l'ajuda en la consulta del material ceràmic i dels informes de les excavacions a Vicent Lerma, Pepa Pascual i Merce González i, en general, als diferents arqueòlegs que puntualment hi han treballat, perquè entre tots m'han fet sentir com a casa.

Agraïsc també les extenses converses sobre ceràmica i arqueologia en general amb Vicent Escrivà ja que sempre m'han aportat punts de vista interessants. He d'agrair també a aquells que em precediren en l'estudi de la ceràmica comuna i de cuina de la àrea valenciana, principalment el mateix Vicent Escrivà, Carmen Marín, Ignacio Pascual i Paul Reynolds.

De manera especial vull agrair a Rosa Albiach tots els coneixements arqueològics que m'ha transmès i tots els projectes amb els quals m'ha permès participar al seu costat, però sobretot la seua amistat i la seua capacitat d'escolta i comprensió. I a Eleni Schindler, que m'acollí a Àustria, em deixà casa i cotxe i durant deu anys ha respost ràpida i ferma les diferents qüestions que li he plantejat.

Si al SIAM em sent com a casa no és diferent al SIP, on he d'agrair els moments compartits amb tot l'equip que el conforma, incloent les xiques de la biblioteca a les quals he donat bona feina.

Evidentment, he d'agrair el treball d'excavació dels equips que realitzaren les diferents intervencions que he estudiat, i en especial als directors, sense la feina dels quals aquest treball no s'haguera pogut realitzar.

Agraïsc la bona disposició a l'hora de respondre dubtes sobre ceràmiques, excavacions, bases de dades i plànols a Miquel Rosselló, Quique Ruiz, Nuria Álvarez, Paqui Rubio, Jose Luís Jiménez, Xelo Mata, David Quixal, Guillermo Pascual, Isabel García, Manolo Gozálbés, Llorenç Alapont, Mirella Machancoses, Feliciano Sala, Pau Armengol, Pilar Mas, José Luis de Madaria, Pilar Iborra i Manolo Olcina. A més, vull agrair a Anna Franco les precioses fotografies i, especialment, al meu germà Jesús la portada d'aquest treball.

Gràcies també als diferents equips pompeians d'excavacions per haver-m'ho fet passar tan bé en aquell entorn privilegiat, i especialment a José Vioque i Óscar Abril per l'amistat i la complicitat, sense oblidar la constància del primer en la revisió dels meus textos i les fotos del segon. I, finalment, gràcies a tots aquells amics arqueòlegs repartits pel món, alguns dels quals s'han vist obligats a marxar lluny per a poder continuar treballant en l'arqueologia, ja que de tots ells he après coses: Juan Carlos Carrera, Hala Alarashi, Paco Perua, Javier Máñez, Núria Romaní, Elena Revert, Javier Heras, Macarena Bustamante, Alejandro Quevedo, Horacio González, Adrien Malignas, Hèctor Orengo, Amparo Valcárcel, Joan Garibo, Alicia Fernández, Ángela Pérez i algun altre que segur em deixaré.

Per últim, vull agrair el suport de la meua família: els meus pares que m'animaren a continuar (amb les conseqüents hores de *iaios* per a ells); el meu company Xesco que amb paciència ha sigut el meu suport físic i moral en aquesta espenta final; i sobretot els meus fills Neus i Aniol que han intentat esperar, pacientment (encara que no sempre amb èxit), que jo acabara de treballar.



2. INTRODUCCIÓ

1. Introducció

Aquest treball pretén ser un estudi en profunditat de la ceràmica comuna de la ciutat de *Valentia*, des de la seua fundació fins al segle III dE, moment en el qual s'intueix un canvi social i cultural que també reflecteix en el material arqueològic. El punt de partida del treball és ben clar, la fundació *ex novo* de la ciutat l'any 138 aE, amb l'establiment de legionaris llicenciats. El moment final no ve determinat per una data concreta i fixa com la de la fundació. Tanmateix, l'estudi de diferents jaciments i excavacions mostren que a partir del segle III dE hi ha un canvi des del punt de vista del material. Crisi del segle III? Invasions bàrbares? Traslats de les institucions romanes? No hi ha una única causa, ni es pot explicar de manera senzilla, però el que és cert és que en el segle III dE hi hagué una important crisi urbana i fins i tot algunes ciutats s'abandonaren, en l'àmbit rural també s'abandonaren moltes de vil·les. Aquesta crisi municipal es reflecteix en un deteriorament de les infraestructures urbanes i en què els usos privats guanyaren terreny als espais públics. En aquest treball estudiarem la ceràmica comuna i de cuina fins a aquest moment.

La ceràmica és una eina més per conèixer la societat i estudiant-la s'intueixen també els canvis. Les ceràmiques són com un espill on es reflecteixen les zones hegemòniques, les rutes comercials i els costums socials. Aquesta informació és ben clara pel que fa a la vaixel·la fina (Olmos, 2004, 4), ja que aquesta està subjecta a les modes però també es pot estendre a les àmfores, els contenidors que transportaven alguns dels líquids més apreciats de l'antiguitat. Podria pensar-se que la ceràmica comuna no pot aportar més llum en aquest sentit pel seu caràcter utilitari, però contràriament, és ben sensible als canvis socials i, sobretot en àmbit culinari, està estretament relacionada amb la identitat cultural.

La ceràmica comuna i de cuina respon a criteris pràctics i necessitats d'ús quotidià per la qual cosa presenta un relatiu valor simbòlic, amb excepció dels contextos rituals, i per contra un alt grau de funcionalitat. Està poc subjecta a les modes i als canvis estètics que afecten a la vaixel·la fina, per això les precisions cronològiques que proporciona són relatives (Santoro, 2005, 349). En alguns casos, en concret en les produccions importades estandarditzades i ben estudiades, les datacions són prou precises, però en general la ceràmica comuna aporta datacions àmplies i una interessant informació evolutiva de les formes si s'analitzen contextos cronològicament dilatats en el temps. Però més enllà de precisions cronològiques, la importància de l'estudi de

ceràmica comuna resideix en la informació indirecta que aporta sobre gustos, usos i costums culinàries/domèstiques i la seua variació temporal i espacial. A més, proporciona informació sobre el comerç a escala petita (local), mitjana (regional) i gran (importacions) i sobre les tècniques de fabricació i artesanat que creà cada producció concreta.

Algunes de las formes ceràmiques que ací presentem tenen el seu paral·lel en bronze com les marmites, les paelles, els coladors, els cassons i les gerres; en vidre com els bols o les ampolles; i també en vaixel·la fina. Per a completar els béns mobles de les cuines romanes s'haurien d'incloure recipients i utensilis de fusta, espart, cuir i altres matèries orgàniques dels quals únicament queden representacions iconogràfiques o restes ínfimes de matèries orgàniques que sense les anàlisis pertinents són impossibles de detectar.

Així doncs, durant el llarg període de quasi 450 anys que estudiarem, veurem com circulen les ceràmiques, com apareixen i desapareixen algunes produccions i d'altres perduren, com s'importen determinades ceràmiques i com d'altres es prefereixen autòctones i com s'utilitzen en la vida i en la mort. En definitiva, acompanyarem el fang cuit al llarg del temps en les seues múltiples característiques, formes, procedències i usos. Un viatge que havia començat abans de la fundació de la ciutat i no acabarà en el segle III dE, però al qual nosaltres hem posat fi per a centrar-nos únicament en un període de la vida d'aquestes ceràmiques a la ciutat de *Valentia*. En definitiva, tractarem només de fang.

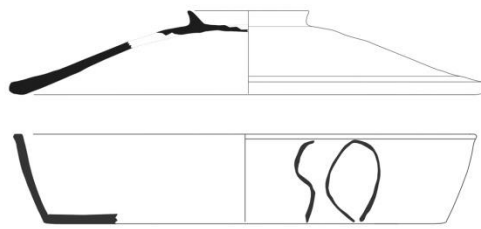

3. METODOLOGIA

2. Metodologia

Per a la confecció d'aquest treball sobre la ceràmica comuna de la ciutat de *Valentia* hem estudiat el material proporcionat per diferents excavacions urbanes, totes elles efectuades entre els anys 1980 i el 2012. Es tracta de 25 excavacions que presenten nivells arqueològics en ocasions republicans, d'altres imperials i de vegades d'ambdós períodes. Hem intentat escollir contextos diferents per a poder tenir una variada gamma d'usos i un bon reflex de la societat. Per això, hi ha material procedent de necròpolis, contextos rituals, llocs d'hàbitat, centres de producció artesanals i majoritàriament d'abocadors.

Els materials de ceràmica comuna que hem estudiat procedeixen de:

- L'Almoina (4, 5, 8, 10 i 11 ALM)
- Carrer dels Banys de l'Almirall núm. 3-5 (1 BAL)
- Avinguda de la Constitució núm. 58 (CONST. 58)
- Carrer del Mar núm. 19 (MAR 85)
- Plaça de Nàpols i Sicília núm. 10 (NAP 010)
- Plaça del Negret núm. 2-Carrer de Calatrava núm. 10 (NEGCAL)
- Necròpolis de la Boatella (2 campanyes de J. Llorca, 1 SELVIC i 3 ITACAL)
- Necròpolis nord del Túria (PEPI 27 i 29)
- Necròpolis Occidental: (2, 3 i 4 CAÑ, 1 MIS, 1 PALO)
- Necròpolis de Russafa (2 campanyes de Llorca)
- Carrer Roc Chabàs núm. 6 (3 i 4 ROC)
- Carrer Sabaters núm.9-plaça de Cisneros núm. 6 (SABCIS)



Figura 1: Plànol de situació de les excavacions estudiades i els recintes fundacional i imperial: núm. 1, carrer Gravador Selma; núm. 2, excavacions antigues de la Boatella; núm. 3, passeig de Russafa; núm. 4, carrer Pepita núm. 29; núm. 5, l'Almoina; núm. 6, carrer Pepita núm. 27; núm. 7, avinguda de la Constitució núm. 58; núm. 8, carrer Sabaters/Cisneros; núm. 9, carrer Negret/Calatrava; núm. 10, carrer del Mar; núm. 11, plaça Nàpols i Sicília; 12, carrer Roc Chabàs; núm. 13, carrer Cañete/Quart; núm. 14, carrer Verge de la Misericòrdia; núm. 15, carrer Palomar; núm. 16, carrer Banys de l'Almirall; i núm. 17, carrer Itàlica/Carabasses.

| Acrònim | Nom | Núm. | Any | Direcció | Època |
|-------------|--|-------------|-----------|-------------------------------------|-----------------------|
| 4 ALM | Plaça de l'Almoina | s/n | 1990 | J. Pascual i A. Ribera | Imperial |
| 5 ALM | Plaça de l'Almoina | s/n | 1991 | V. Escrivà, P. Pascual i A. Ribera | Republicà |
| 8 ALM | Plaça de l'Almoina | s/n | 1997 | R. Albiach, A. Badia i C. Marín | Imperial |
| 10 ALM | Plaça de l'Almoina | s/n | 1999 | R. Albiach, M. Rosselló i A. Ribera | Republicà |
| 11 ALM | Plaça de l'Almoina | s/n | 2002 | N. Álvarez i A. Ribera | Republicà Imperial |
| 1 BAL | Carrer dels Banys de l'Almirall | 3-5 | 1985 | R. M. Chulià | Republicà Imperial |
| 2 CONS. 58 | Avinguda de la Constitució | 58 | 2007 | E. Ruiz i J.V. Salavert | Imperial |
| MAR 85 | Carrer del Mar | 19 | 1985 | J. Pascual | Imperial |
| 1 NAP 010 | Plaça de Nàpols i Sicília | 10 | 1995 | E. Ruiz i J. Blasco | Imperial |
| 1 NEGCAL 90 | Plaça del Negret núm. 2- carrer de Calatrava núm. 10 | 2 | 1990 | R. Albiach | Imperial |
| 3 ROC | Carrer Historiador Roc Chabàs | 6 | 1993 | E. Ruiz i R. Soriano | Republicà |
| 4 ROC | Carrer Historiador Roc Chabàs | 6 | 1994 | I. López, E. Ruiz i R. Soriano | Republicà |
| 2 SABCIS | Carrer Sabaters núm. 9-plaça Cisneros núm. 6 | 9 | 1998 | M. Serrano | Republicà |
| 1 SELVIC | Necròpolis de la Boatella-carrer Sant Vicent: carrer Grabador Selma-carrer Sant Vicent | 78 | 1994 | C. Marín | Imperial |
| 3 ITACAL | Necròpolis de la Boatella: carrer Itàlica-carrer de les Carabasses | 9 | 1998 | I.López i E. Sánchis | Imperial |
| 2 CAÑ | Necròpolis Occidental: carrer Cañete núm. 2-4-carrer Quart núm. 48 | 2-4 | 1996 | P. Guerin i B. Arnau | Republicà |
| 3 CAÑ | Necròpolis Occidental: carrer Cañete núm. 2-4-carrer Quart núm. 48 | 2-4 | 1997 | P. Guerin i E. García-Prósper | Republicà |
| 4 CAÑ | Necròpoli Occidental: carrer Cañete núm. 2-4-carrer Quart núm. 48 | 2-4 | 1998 | P. Guerin i E. García-Prósper | Imperial |
| 1 MIS 004 | Necròpolis Occidental: carrer Verge de la Misericòrdia | 4 | 1992 | M. Rosselló | Imperial |
| 1 PALO 12 | Carrer Palomar | 12 | 2012 | G. Pascual | Imperial |
| 1 PEPI 27 | Necròpolis Nord del Túria: carrer Pepita | 27 | 2006 | M. Serrano i S. López | Imperial |
| 1 PEPI 29 | Necròpolis Nord del Túria: carrer Pepita | 29 | 2007 | M. Serrano i S. López | Imperial |
| Russafa | Necròpolis de Russafa: carrer de Calvo Sotelo (ara Passeig de Russafa) | 16, 18 i 20 | 1962 | Llorca | Imperial |
| Boatella | Necròpolis de la Boatella-carrer Baró de Càrcer i carrer de la Boatella | | 1945-1963 | Llorca | Imperial |

Una vegada seleccionades les excavacions i les unitats estratigràfiques que presentaven material ceràmic significatiu, es va procedir a estudiar-lo de dues maneres:

- Les ceràmiques que procedien d'excavacions recents: s'ha inventariat tot el material ceràmic de cada unitat seleccionada, perquè el que es pretenia era obtenir una datació precisa per a poder afirmar que les peces de ceràmica comuna d'una determinada unitat estaven en ús en una data o període concret. Es van dibuixar i, en ocasions, fotografiar les peces seleccionades.
- Les peces que procedien d'excavacions antigues: s'han estudiat individualment posant atenció també al conjunt sencer per a poder datar-les, però sense inventariar tot el material de la Unitat Estratigràfica. Algunes peces s'han pogut dibuixar i fotografiar però d'altres han sigut estudiades a partir dels dibuixos i fotografies que se'n tenien.

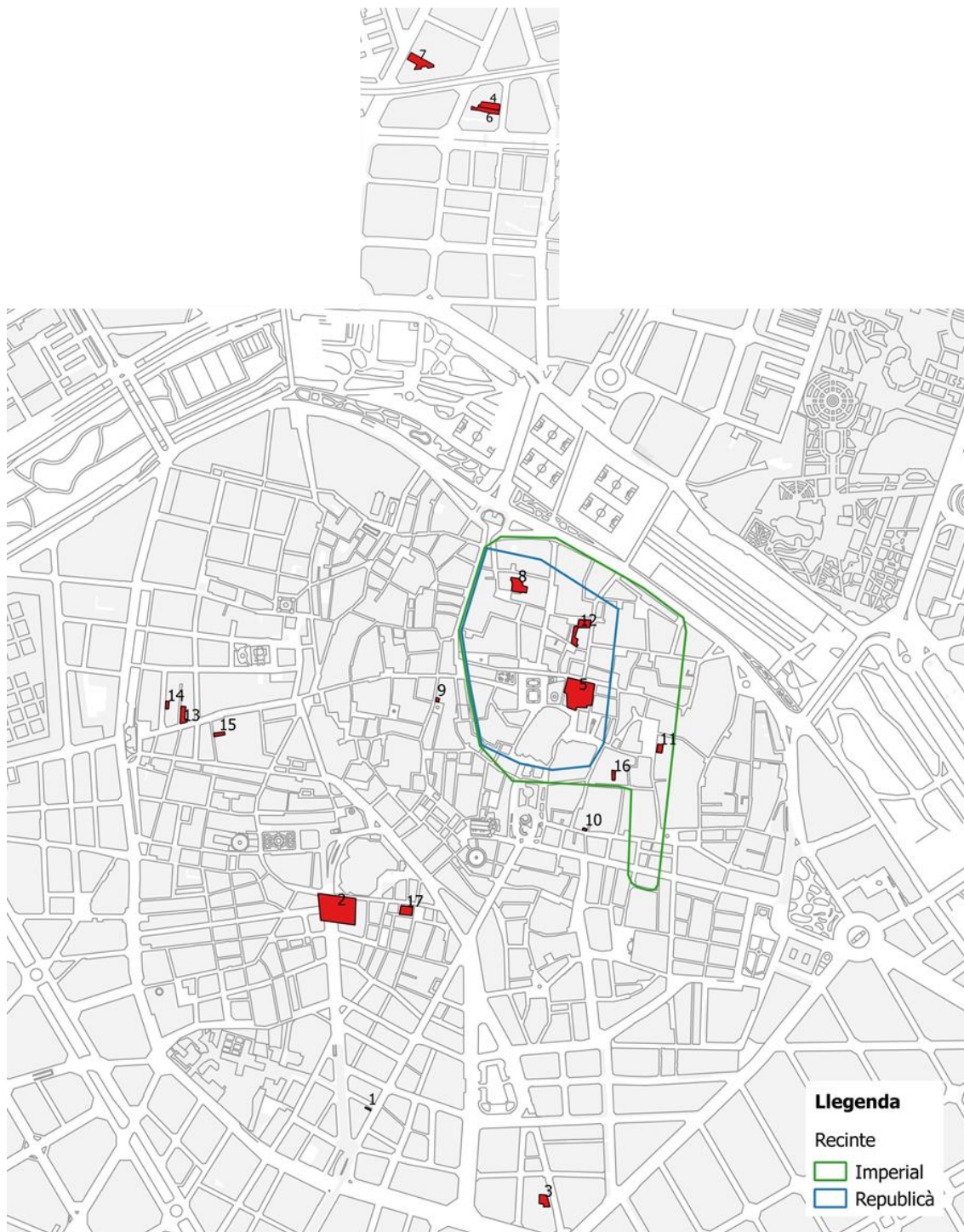
Tenint per tant la ceràmica comuna classificada i datada de manera aproximada es va passar a la creació d'una base de dades única que inclou totes les peces destacades per a poder tindre reunit el ampli ventall de formes de ceràmica comuna conegudes fins al moment a *Valentia*. Les fitxes d'aquesta base de dades tracten cada peça de manera individualitzada i inclouen totes les seues dades:

- Campanya: excavació, acrònim i any.
- UE: número d'Unitat Estratigràfica.
- Núm. inventari: número d'inventari.
- Producció: producció ceràmica a la qual pertany.
- Tipologia: tipus.
- Forma: forma d'ús.
- Dimensions: diàmetre, altura i amplària.
- Descripció: descripció acurada de la peça, incloses observacions.
- Pasta: procedència si es coneix o descripció de la pasta.
- Superfície: descripció de la superfície de la peça.
- Decoració: tècnica decorativa, esquema decoratiu, motius decoratius.
- Cronologia: cronologia de la peça.
- Cronologia UE: cronologia de la Unitat Estratigràfica.
- Arguments: arguments que justifiquen la datació de la UE.
- Bibliografia: bibliografia de la peça o de la UE.
- Dibuix: dibuix de la peça
- Foto: fotografia de la peça.

| 1 NEGCAL 90 | | Valentia | | | | | | | | | | | |
|-------------|----------------------|----------|-------------------------------------|--------|----------------|---------|---|----|---|---|---|---|---|
| Campanya | 1 NEGCAL | UE | 1235 | Nº Inv | 37 | Selecte | <input checked="" type="radio"/> | | | | | | |
| Prod. | C. africana de cuina | Cocció | Oxidant | Tipol. | Òstia III, 267 | Forma | cassola | PC | 1 | V | P | A | C |
| Pasta | Tunisia | Superf. | | Decor. | | Observ. | Dm 24 cm Cronologia: primera meitat del segle II- final del IV o principi del V dE | | | | | | |
| Cronol. | | Foto | <input type="checkbox"/> | NMI | | | | | | | | | |
| Bibliogr. | | Dibuix | <input checked="" type="checkbox"/> | I | | | | | | | | | |

Figura 2: Model de fitxa d'inventari del material ceràmic de l'època romana.



| Ceràmica comuna | | Valentia | | | | | |
|--|--|----------|---------|---|-------|------------|---|
| Campanya | 4 CAÑ 004 | UE | 2154 | Nº Inv | 0915 | | |
| Prod. | C. comuna oxidant | Tipol. | Trulla | Forma | cassó | Dimensions | Dm 10'8 cm Dm base 6 cm Altura 7 cm |
| Descripció | NEF 153. Cassó amb base quasi plana, cos profund de parets verticals llavi arrodonit i ansa horitzontal. | | | | | | |
| Pasta | Ben depurada, beige amb desgr. fins, blanc i brillants | | Superf. | Allisades presenten color beige traces horitzontals grises, desgr. visibles | | | |
|  <p>4 CAÑ.2154.0/615</p> | | | | | | | |
|  | | | | | | | |
| Decoració Tècnica decorativa <input type="text"/> Esquema decoratiu <input type="text"/> Motius decoratius <input type="text"/> Cronol. Imperial Segle II dE Cronologia UE Imperial Arguments Estratigrafia <input type="text"/> Bibliogr. <input type="text"/> | | | | | | | |

Figura 3: Model de fitxa de catàleg de les ceràmiques comunes i de cuina de la ciutat de Valentia.

Paral·lelament s'han confeccionat taules de formes per èpoques per a determinar quines ceràmiques corresponen a cada moment i intentar veure un patró evolutiu en produccions i/o formes. S'han desgranat les diferents produccions ceràmiques per èpoques documentades a la ciutat de *Valentia*, posant interès sobretot a la seua identificació, procedència, tipologia i datació. Finalment, hi ha una part del treball dedicada als usos d'aquestes ceràmiques, a la vida útil dels recipients, d'on venien, com anaren evolucionant i què representaven, entre altres.

Tot açò s'ha completat amb els estudis analítics que, malgrat que no han sigut abundants pel cost econòmic que suposava, són àmpliament clarificadors pel que fa a la composició física de les ceràmiques i, consegüentment, al seu origen. Únicament s'han analitzat fragments ceràmics dels quals no teníem un origen clar, és a dir, no s'han caracteritzat arqueomètricament ceràmiques africanes de cuina, ni ceràmiques de cuina itàliques de les quals som sabedors de la seua procedència. Els exemplars analitzats han estat seleccionats a criteri del autor ja que corresponien a ceràmiques representatives d'una producció, d'una forma o pel seu interès particular.

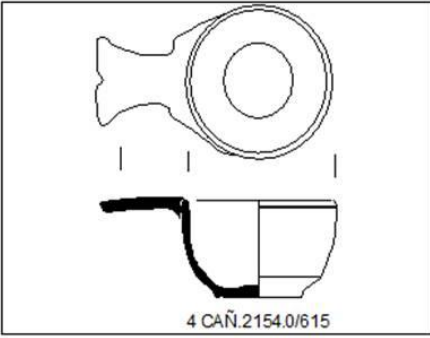
Totes les analítiques han estat realitzades al mateix laboratori per a evitar les incidències en les rutines de treball o metodologies diferents. Per això, hem d'agrair el seu treball a l'equip d'Arqueometria de la Universitat Autònoma de Barcelona. A més, m'agradaria puntualitzar que la falta de recursos econòmics amb què s'ha realitzat aquesta tesi no ha permès la realització de més estudis arqueomètrics que en alguns casos hagueren sigut ben interessants com en el cas del material del forn de ceràmica comuna de l'avinguda de la Constitució, però també per a les ceràmiques reductores de cuina de l'època republicana. Així i tot, agraïm les analítiques que en el seu moment, ja fa quasi deu anys, assumí el SIAM i que formen part d'aquest treball en forma d'annex.

Des del punt de vista pràctic hem diferenciat les ceràmiques importades (orientals, púniques, itàliques i africanes) de les no importades (que inclouen diferents i variades produccions). Ambdues classes comprenen tant ceràmiques de cuina, com ceràmiques de taula i emmagatzematge. Tradicionalment ha hagut una mica de confusió en la ceràmica comuna, ja que aquesta expressió englobava moltes accepcions i produccions diferents, així que considere necessari explicar la distinció per grups que he fet en aquets treball:

- Les ceràmiques de cuina: en aquest grup s'inclouen ceràmiques amb una funció molt específica com és la preparació i cocció dels aliments. Majoritàriament, són ceràmiques que van al foc i, en moltes ocasions, presenten traces o marques de la seua exposició a altes temperatures o a la flama viva. Solen produir-se amb pastes de bona qualitat, tant oxidants com reductores, i presenten gran resistència als shocks tèrmics. Determinades ceràmiques de cuina d'alta qualitat i resistència foren exportades a llarga distància, prova de la seua utilitat. Pel que fa a la morfologia, hi ha una gran varietat de recipients entre els quals es troben marmites, olles, cassoles, fonts, paelles, cassons i les seues respectives tapadores. S'hi inclou també algun recipient que no va al foc com és el cas dels morters que participa clarament en l'elaboració i transformació de menjars, i per tant, cal considerar-lo un recipient de cuina.

- Les ceràmiques de taula i emmagatzematge: són aquelles ceràmiques auxiliars concebudes per a preparar, servir, conservar o guardar aliments sense ús del foc. Principalment es fabriquen en pastes oxidants però també reductores en menor quantitat. Entre els recipients d'emmagatzematge, les pastes solen estar menys depurades i són més resistents. Per contra, la ceràmica de taula o auxiliar és molt més fràgil i les seues pastes són més fines i depurades. La funcionalitat és dispar ja que poden ser recipients per a contenir aliments durant llarg temps, com una alfàbia per a guardar carn en oli, o vaixel·la per a preparar els dinars, com un bol on es reserva la verdura per a afegir a un guisat. Ací trobem una quantitat de recipients encara més variada que en els de cuina: plats, bols, gerres, ampolles, cànirs, cassons, olles de provisions, alfàbies, tapadores, gibrells, bacins, tenalles, embuts, entre altres.

- Altres elements molt variats: utensilis fabricats en ceràmica comuna que no tenen perquè ser recipients, ni participar de la vida domèstica relacionada amb la cuina/el menjar/el rebost. És a dir, utensilis ceràmics amb altres usos, que poden ser rituals, com les miniatures o àrules; artesanals, com els bacins o ponderals; o fins i tot artístics, com terracotes o màscares, entre altres.

La distinció entre ceràmica de cuina i ceràmica d'ús comú podria semblar arbitrària però no ho és en absolut ja que els mateixos artesans l'establiren, com demostra la fabricació amb pastes de diferent qualitat i composició segons la funció que anava a realitzar cada recipient (Olcese, 2003, 19).

Per a la identificació tipològica sempre que s'ha pogut s'ha utilitzat la tipologia acceptada majoritàriament com és el cas de les ceràmiques africanes de cuina o les

itàliques. Per a les ceràmiques de producció itàlica s'ha utilitzat la tipologia de la revista *Lattara* (1993), que inclou un bon repertori de formes representades en aquesta ciutat, i una de les més usades tant a nivell peninsular com europeu. Tanmateix, algunes formes de producció itàlica no es troben en aquest jaciment, i per això s'ha completat el buit amb les tipologies proposades per Gasperetti (1996) i Di Giovanni (1996) en les quals estudiaren materials de ceràmica de cuina i comuna respectivament en la zona de producció campaniana. Una excepció són els morters itàlics en què a més de la tipologia de *Lattara* per a les peces campanes, s'ha usat l'estudi de Joncheray (1971) per als d'origen lacial i alguna de les formes identificades en *Celsa* per Aguarod (1991). Les ceràmiques africanes de cuina s'han inventariat combinant la tipologia de Hayes (1972), la de les diferents campanyes d'*Ostia* (Carandini, 1968, 1970, 1973 i Ricciotti, 1977) i la de l'*Atlante delle forme ceramiche* (Tortorella, 1981) en funció de la generalització d'ús de cada nomenclatura. A més, per a alguna forma del segle III dE hem hagut de recórrer a l'ús del treball de Bonifay (2004).

En ocasions s'ha optat per utilitzar tipologies poc esteses però eficaces o retocar tipologies anteriors per a adaptar-la a les necessitats del treball. Aquest és el cas de la de Reynolds (1994) per a la ceràmica reductora de cuina regional, de la qual hem partit com a base per augmentar posteriorment en ordre correlatiu els números amb les noves formes identificades. També és el cas de la tipologia organitzada per Escrivà (1995), que malgrat estar fonamentada en un estudi que relaciona forma i capacitats ens és plenament útil i còmoda en l'ús. No obstant, de l'estudi d'Escrivà hem utilitzat únicament la tipologia que es refereix a ceràmica comuna de cocció oxidant, ja que pensem que les produccions ja individualitzades han d'estudiar-se de manera independent. Escrivà barreja diferents produccions (ceràmica comuna oxidant, ceràmica reductora de cuina regional, ceràmica africana de cuina, entre altres) perquè centra la seua investigació en l'estudi de capacitats relacionades amb la forma i ús. En el nostre treball, contràriament, la tipologia s'utilitza com una eina per a organitzar formalment els diferents recipients per a intentar veure una possible aparició, evolució o desenvolupament de la forma i desaparició, deixant de banda les capacitats, per la qual cosa considerem necessària la identificació i separació de les diferents produccions.

Un dels avantatges de les tipologies de Reynolds i Escrivà és que ambdues estan fetes amb material del territori valencià, majoritàriament d'Alacant per a la ceràmica

reductora de cuina regional en el cas de Reynolds, i exclusivament dels pous votius de Lliria en el d'Escrivà. Aquesta proximitat fa que les peces estudiades siguen ben semblants a les de *Valentia* tractades en aquesta investigació. Ens inclinàrem per no confeccionar una nova tipologia de ceràmiques comunes i de cuina regionals ja que n'existien d'útils i l'elaboració de noves i variades tipologies podria portar a la confusió i el desordre si la nova nomenclatura no es generalitzara entre els companys de professió. Reiterem la utilitat de les tipologies existents (i en ús) a la zona valenciana, tot i que en aquesta investigació afegim algunes formes noves i evitem usar parts de les tipologies poc adequades al nostre entendre.

Per a la presentació del treball, els capítols dedicats a les excavacions segueixen un mateix criteri organitzatiu:

- En primer lloc s'ha realitzat una síntesi explicativa de l'excavació indicant el tipus de troballes, la situació de l'excavació en la ciutat o fora del recinte urbà, la cronologia de les troballes, alhora que es fa menció a la bibliografia publicada sobre l'excavació en el cas que n'hi haguera.
- En segon lloc, l'apartat d'*Estratigrafia* inclou únicament les Unitats Estratigràfiques, que hem considerat, interessants per a l'estudi de la ceràmica comuna i de cuina. No es tracta d'una explicació completa de l'estratigrafia de l'excavació, cosa que seria excessiva i de poc interès en un estudi tan específic com el que ací es planteja, i que a més es pot consultar en les respectives memòries d'excavació. Considerem essencial l'estratigrafia per a qualsevol estudi arqueològic i, per tant, era necessari i lògic incloure-la també en un estudi sobre ceràmiques.
- En tercer lloc, sota l'epígraf *Material ceràmic* s'estudien els diversos conjunts ceràmics atenent el context en què apareixen, però posant atenció principalment a la ceràmica comuna i de cuina. Tanmateix, l'estudi detallat de les diferents produccions s'endarrereix fins al seu apartat específic.
- Per últim, en l'apartat de *Conclusions* es fa un xicotet resum de les conclusions cronològiques extretes de l'estudi ceràmic i, quan és possible, s'intenta relacionar amb els esdeveniments històrics de la ciutat. Tanmateix, el grau de coneixement de les excavacions, i també de la ciutat, és ben desigual, i això es reflecteix en la disparitat conclusiva dels capítols.

Pel que fa a la part de produccions ceràmiques, s'ha intentat agrupar totes les formes de ceràmiques aparegudes en les diferents excavacions segons la seua producció per a donar una visió general del panorama ceràmic a la ciutat de *Valentia*. És en aquest apartat on es descriuen les produccions i s'estudia detalladament cadascuna de les formes amb paral·lels en altres excavacions de la ciutat, de la península o del Mediterrani. A més, es posa principal atenció a les datacions del context de les troballes per a intentar esbrinar el moment d'aparició, ús i desaparició de cadascun dels recipients. També es proposen evolucions de determinades formes de ceràmica comuna i de cuina de producció local i regional, per a explicar els processos de canvi formal que tingueren en el temps determinades formes ceràmiques.

Per últim, els capítols que relacionen la ceràmica amb el seu temps i el seu ús intenten ser una mena de capítols conclusius que arriben més enllà de la simple descripció tipològica i cronològica, relacionant-los amb la forma d'utilitzar els recipients concrets a *Valentia* en cada època concreta.

Finalment, m'agradaria afegir unes dades de caràcter pràctic que contribueixen a donar valor a la meua feina. Per a la confecció d'aquest treball s'han hagut d'inventariar 92.252 fragments ceràmics de les diferents produccions de ceràmiques romanes, és a dir 10.492 recipients ceràmics, dels quals 65.457 són fragments de ceràmica comuna i de cuina que corresponen a 6.974 recipients.



4. HISTORIOGRAFIA

3. Historiografia

El terme ceràmica comuna va ser durant molt de temps un “calaix de sastre” (Pascual, 1988, 1) en el qual es podien incloure totes les produccions ceràmiques que no eren vaixel·la fina, àmfores, ni llànties, és a dir, era en aquest epígraf on anaven a parar tots els fragments que els investigadors no podien posar en altres grups. Açò feia que es barrejaren diferents produccions, tant pel que fa a la procedència com a les tècniques de producció, morfologia i funcionalitat. Encara avui l'estudi de la ceràmica comuna i de cuina, en general, està marcat per les dificultats en l'adscripció a una producció concreta ja que ni es coneixen tots els forns, ni es té la possibilitat tècnica i econòmica d'analitzar tots els fragments ceràmics apareguts en les intervencions arqueològiques (Huguet, 2013, 293). La ceràmica comuna, entesa com a ceràmica de cuina i comuna, sol ser la ceràmica més abundant, en volum i nombre d'individus, junt a les àmfores (Gasperetti, 1996, 20), i sovint representa més de la meitat del total dels fragments ceràmics, sobretot quan es tracta de nuclis urbans o d'hàbitat. Un altre factor que dificulta el seu estudi és la semblança de les pastes ceràmiques en zones geogràficament allunyades i pastes que a ull nu s'assemblen corresponen en canvi a diferents tallers de producció d'una mateixa zona. Des del punt de vista morfològic, en algunes produccions hi ha també una semblança en tot el Mediterrani ja que són formes útils i comunes a usos culinaris generalitzats, presenten poca varietat formal i per això les seues cronologies són àmplies. Tot açò ha contribuït a què durant molt de temps no se'ls prestés atenció, tret d'alguna excepció, com el material d'*Albintimilium*, referent no solament per a l'estudi de la ceràmica comuna sinó de totes les produccions ceràmiques (Lamboglia, 1950).

Amb l'avanç de les investigacions anaren identificant-se una sèrie de produccions, majoritàriament importades, que es podien extraure del grup genèric de ceràmica comuna, com és el cas de les ceràmiques itàliques de cuina o les africanes de cuina. En la dècada dels anys setanta del segle XX aparegueren obres de referència que obriren el camí a la investigació de la ceràmica comuna de l'època romana: els estudis de Goudineau (1970) i Pucci (1975) sobre la ceràmica d'engalba roja pompeiana; el de Bisi (1970) sobre les ceràmiques púniques; el de Hayes (1972) sobre les ceràmiques africanes; el de Vegas (1973) sobre la ceràmica comuna en el Mediterrani Occidental; el d'Alarçao (1975) sobre el material de *Conimbriga*; el d'Anecchino (1977) sobre el material de Pompeia; i els de Peacock (1977) que incorporaven analítiques de pastes.

Es va posar de manifest així l'existència d'un comerç a gran escala de ceràmica d'ús culinari i quotidià, i proliferaren els estudis del material importat de zones concretes (Carandini, 1968, 1970, 1973 i 1981; Ricciotti 1977; Tortorella, 1981; Aguarod, 1991; Aranegui, 1987; Olcese, 1993; *Lattara*, 1993; Reynolds, 1993; Truffeau-Libre, 1995) i d'algunes zones de producció (Ponsich, 1969; Sotomayor, 1982; Di Giovanni, 1996; Gasperetti, 1996; Guerrero, 1995). Però també es desenvoluparen estudis analítics (Picon, 1990; Picon i Olcese, 1995) o d'àmbit socio-econòmic (Bats, 1988).

En aquest context aparegueren els dos volums dedicats a la ceràmica hel·lenística i romana en els quals ocasionalment, entre molts altres materials, hi havia referències a les ceràmiques comunes i de cuina (Lévêque i Morel, 1980; Lévêque i Morel, 1987). A la península Ibèrica cal destacar les actes de la taula rodona celebrada en commemoració dels 75 anys de les excavacions d'Empúries sobre el material hel·lenístic i romà (Picazo i Sanmartí, 1985), i les de la taula rodona centrada en el material d'importació dels segles III-I aE també a Empúries (Aquilué, García Rosselló i Guitart, 1998). Però la millor prova de l'interès creixent de la comunitat investigadora sobre la ceràmica comuna a nivell peninsular va ser l'aparició de la monografia "Ceràmica comuna romana d'època Alto-Imperial a la Península Ibèrica. Estat de la Qüestió", després de la pertinent realització de la taula rodona (1995), en la qual es tractaren tant produccions importades com regionals i confeccionaren un primer esquema gràfic de les produccions de ceràmica comuna i de cuina existents a la península Ibèrica.

Afortunadament, els estudis sobre zones productives i regions no han cessat i cada vegada coneixem més en profunditat les produccions africanes (Bonifay, 2004), itàliques (Olcese, 2003; Cortese, 2005; Santoro, 2005; Cavassa, 2009; Peinado, 2015) i orientals (Rotroff, 2006; Quercia *et alii*; 2011) i fins i tot sobre produccions regionals al llarg del Mediterrani (Battigne, 2012; Malignas, 2013).

La investigació sobre ceràmica comuna local i regional encara està en una fase inicial i l'avanç de la recerca permetrà conèixer diferents produccions ceràmiques, en relació amb les seues zones de producció, dispersió i comerç. A nivell peninsular, des dels anys noranta del segle XX ha hagut un augment de la investigació que a poc a poc va conformant un panorama actiu i ric en transaccions i comerç de mercaderies útils com són les ceràmiques comunes i de cuina, i pràcticament no hi ha una zona

peninsular que no compte amb un investigador interessat en aquestes ceràmiques (Casas *et alii*, 1990; Aguarod, 1991 i Aguarod i Lapuente, 2015; Sánchez, 1992; Serrano, 1995 i 2008; Puertas, 2000; Luezas, 2002 i 2015; Martínez Salcedo, 2004; Bustamante, 2011; Peinado, 2010 i 2012; Huguet, 2012 i 2013; Quevedo, 2015).

L'interès científic per la ceràmica de l'època romana s'ha materialitzat en la publicació dels dos volums de *Cerámicas Hispanorromanas* (Bernal i Ribera 2008 i 2012) en els quals es tracten diverses produccions de ceràmica comuna i de cuina de manera organitzada i sistemàtica, sobretot, en el segon volum dedicat a les produccions regionals. A més, cal destacar la recent publicació de les actes del segon congrés organitzat per la *SECAH* en la qual hi ha diversos articles dedicats a les ceràmiques comunes regionals de la península Ibèrica (2015).

Recentment, ha hagut una revisió del concepte de la ceràmica comuna i de cuina com a eina útil per a copsar els canvis socials, sobretot en zones de frontera i en períodes d'aculturació. A més, aquesta importància en l'àmbit domèstic pretén tornar el prestigi que en ocasions se li havia llevat i posa principal atenció al món de la cuina amb una visió antropològica i sociològica, ja que els hàbits culinaris estan clarament arrelats en la societat i en el moment en els quals es desenvolupen i, evidentment, són al seu torn reflexos d'aquesta. Dues obres recents mostren aquest enfocament: les actes de la *IV Reunió d'Economia en el Primer Milenio a.C.* celebrada a Requena (València) (Mata, Pérez i Vives-Ferrándiz, 2010) i el volum *Ceramics, Cuisine and Culture* (Villing i Spacato, 2015).

En l'àrea de València han hagut alguns precedents d'estudi del món de les ceràmiques comunes i de cuina, entre els quals cal citar en primer terme els treballs de Escrivà (1995) per a la ciutat de Lliria, Pascual (1988) per a la ceràmica de cuina de l'època republicana fins al canvi d'Era de *Saguntum* i Marín (1995) sobre les ceràmiques africanes de cuina a *Valentia*. A més, el treball de Reynolds (1993) a la Vall del Vinalopó va permetre detectar per primera vegada la producció de ceràmica reductora de cuina regional, i Sánchez, Guardiola i Blasco (1983) estudiaren la ceràmica comuna del *Portus Ilicitanus*. Al nord de la província de Castelló, Fernández Izquierdo (2006) féu el mateix amb la producció de la terrisseria del Mas d'Aragó (Cervera del Maestrat). A tots aquests treballs farem referència reiteradament durant l'exposició d'aquesta investigació. A més, en alguna ocasió s'han intentat tractar diferents aspectes de les produccions ceràmiques peninsulars (Coll, 2005).

Posteriorment, jo mateixa he publicat una sèrie d'articles en els quals es para principal atenció a les ceràmiques comunes i de cuina de *Valentia* (Huguet, 2006b, 2012 i 2013) i *Saguntum* (Huguet, 2009).

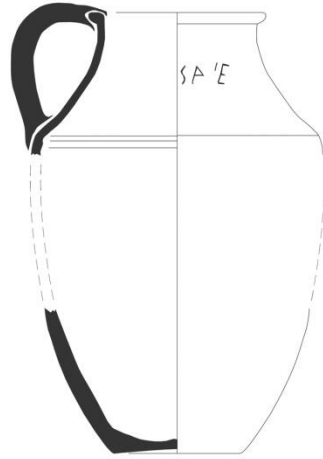

5. LA CIUTAT DE *VALENTIA* I EL SEU ENTORN

4. La ciutat de *Valentia* i el seu entorn

Les investigacions sobre el paleoambient del golf de València portades a terme des de fa al voltant de 30 anys han posat de manifest que el paisatge de l'època de la fundació era ben distint a l'actual. *Valentia* es trobava situada en una ampla plana al·luvial costera en la qual s'encaixà el riu Túria formant diferents terrasses als seus dos marges i una plana d'inundació de tipus deltàic (Carmona, Ribera i Lerma, 1985, 859). La línia de costa estava situada entre 1 i 2 km més a l'interior (Carmona, 1991, 117), però l'abundant càrrega sedimentària aportada pel riu condicionà profundament el seu traçat i l'ha fet avançar fins la seua posició actual. A més, l'entorn general era pantanós, molt més humit, amb marjals i aiguamolls on diversos canals fluvials discorrien junt al Túria en el tram final del riu. A més, l'Albufera era prou més gran del que ho és avui i connectava amb la zona de la desembocadura del Xúquer (Pérez Ballester *et alii*, 2008, 17). Estudis topogràfics han demostrat que la ciutat de *Valentia* es fundà en una illa fluvial o un promontori format per argiles de llims fluvials que quedaria protegida de les inundacions periòdiques (Carmona, 1990, 149). Estratègicament s'escollí un lloc a mig camí entre les ciutats de *Tarraco* i *Carthago Nova* (Ribera, 2003, 369, i 2014, 67) en una zona ben comunicada per via marítima i terrestre (Ribera, 2002, 33). A més, es trobava enmig de tres importants ciutats ibèriques de l'àrea edetana i contestana: *Arse*, *Edeta* i *Saiti* (Ribera, 2002, 299).

Amb anterioritat no es té constància l'existència de cap nucli d'hàbitat, però recents excavacions al nord del Túria han demostrat l'ús de la zona entre el segle IV i l'inici del II aE. En un solar situat a la vora del carrer Sagunt aparegueren diferents pous, basses de reg, abocadors i camins que sembla que deixaren d'estar en ús amb el final de la guerra púnica o l'ocupació romana (Ribera, 2014, 146). Entre els materials trobats en aquesta excavació destaquen altars cilíndrics de producció púnica, àmfores púniques procedents d'Eivissa, *Carthago* i de l'estret de Gibraltar i vaixella fina de ceràmica de vernís negre de l'àrea napolitana (Ribera i Jiménez, 2014, 65). Part d'aquest material està en procés d'estudi per a la realització de la tesi doctoral de la investigadora Vanessa Albelda.

Les fonts escrites referides als primers anys de vida de la ciutat són ben escasses, tant pel que fa a l'epigrafia, inexistent per a l'època republicana (Arasa, 2012, 282), com pel que fa als textos literaris, entre els quals hi ha una breu menció sobre l'establiment de la ciutat. *Titus Livi* escrigué un breu paràgraf sobre la fundació de

Valentia (*Periocha* 55): “*Iunius Brutus cos. in Hispania is qui sub Viriatho militaverant agros et oppidum dedit, quod vocatum est Valentia*”. Després d’un debat intens sobre el significat concret del text, s’ha arribat a la conclusió que aquesta afirmació indica la fundació de la colònia de *Valentia* a *Hispania* sent cònsol *Iunius Brutus* en temps de la guerra de Viriat, sense la implicació directa de *Iunius Brutus* (Ribera, 1998). Pel que fa a la categoria jurídica de la ciutat no hi ha cap evidència escrita, però podria tractar-se d’una colònia de dret llatí ja que a la península Itàlica els romans utilitzaren el mètode d’establir colònies llatines per a consolidar el seu avanç territorial entre la segona meitat del segle IV i el II aE (Pena, 2002, 275), i la situació geo-estratègica de *Valentia* indica que podria desenvolupar la mateixa funció. El que sembla clar és l’establiment de colons d’origen itàlic a la ciutat que tant les dades arqueològiques (Ribera, 1998) com antropològiques confirmen (García-Prósper, 2016).

Els primers habitants de *Valentia* s’assentaren en una zona lacustre deshabitada sobre unes estrats formats per argila i llims de color taronja sota els quals hi havia un llit de graves. Sobre aquests estrats s’han identificat els primers signes antròpics que corresponen majoritàriament a estructures negatives utilitzades com a abocadors de caràcter domèstic, com a fosses rituals de fundació o com a elements per al suport arquitectònic de les primeres construccions que eren tendes o barracons propis dels campaments militars (Marín i Ribera, 2002, 289).

En diferents excavacions de la ciutat com l’Almoïna, les Corts Valencianes i el carrer Roc Chabàs aparegueren indicis de les primers i efímeres estructures per a aixoplugar-se consistents en forats de pal, probablement per a subjectar les tendes a les quals seguien, en un lapse de temps ben curt, les primeres estructures més sòlides de planta rectangular amb murs de tovet i sòcol de pedres travades en fang.



Figura 4: Plana delt ica T ria-X quer (P rez Ballester *et alii*, 2008, 23) i pl nol amb el recinte republic  de la ciutat de Valentia. Arxiu SIAM.



Figura 5: Forats de pal i restes de cabanes de  poca fundacional aparegudes a l'excavaci  del carrer Roc Chab s. Arxiu SIAM.

Paral·lelament a la construcci  d'aquestes estructures, i situades en els mateixos nivells est rils, l'arqueologia ha documentat diverses fosses interpretades com a deposicions votives, com les aparegudes a les excavacions del carrer Roc Chab s, les Corts Valencianes i l'Almoina que alguns autors han interpretat com a rituals de bonaventura per a les noves construccions o com a ofrenes als *numina* (Ribera, 2010, 272-281; Huguet i Ribera, 2015, 223-231). A m s, cal destacar l'aparici  de femers o

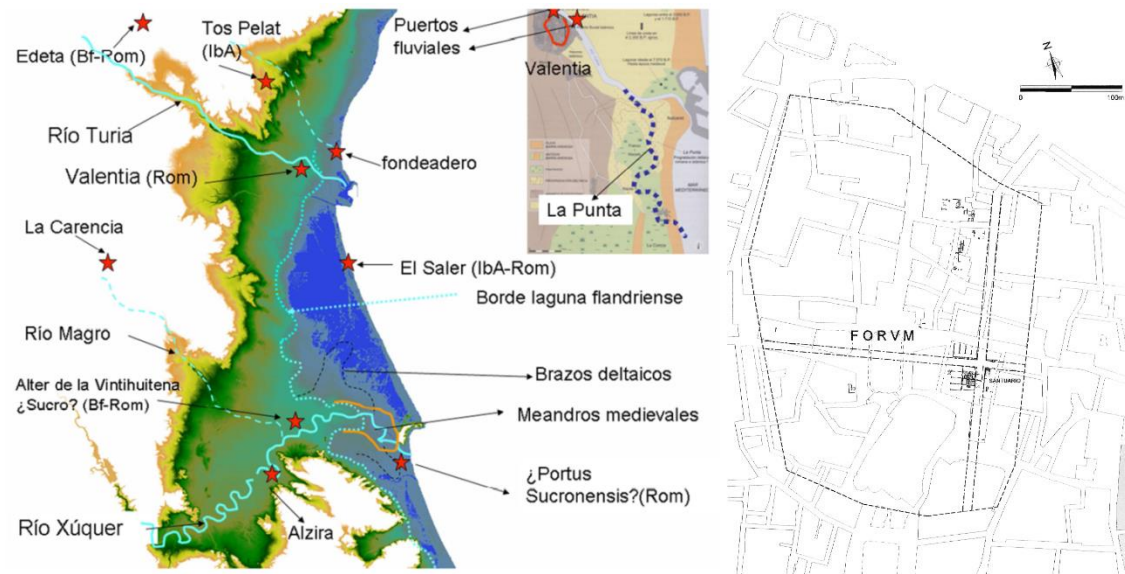
abocadors de deixalles domèstiques fruit de la vida diària dels habitants de la ciutat (Marín i Ribera, 2002, 298; Ribera, 2014, 74).



Figura 6: El recinte de la ciutat republicana de *Valentia* dins del plànol actual. Arxiu SIAM



Figura 7: Infografia de la ciutat de *Valentia* en l'època republicana. Arxiu SIAM.

Seguidament hi hagué una fase constructiva que algun autor ha considerat com de monumentalització amb la construcció dels edificis de caràcter públic probablement en l'últim quart del segle II aE (Ribera, 1998, 344). La ciutat apareixeria en aquest

període com un recinte emmurallat d'unes 10 hectàrees delimitat aproximadament pels carrers del Comte Trénor, Serrans, Juristes, Corretgeria, plaça de la Reina, Cabillers, Avellanes, plaça Sant Lluís Beltrán, Comte d'Olocau i Pintor López (Ribera i Jiménez, 2014, 84). A l'interior d'aquest recinte es trobava el fòrum, del qual solament s'ha identificat una reduïda superfície de paviment a la plaça de la Mare de Déu, que era de terra batuda i estava limitada per una canalització (Ribera, 2009, 58). En la zona oriental del fòrum es construí un gran *horreum* (Ribera, 2011, 204), enfront del qual es trobava una *insula*, excavada completament, amb una sèrie de dependències, probablement amb funció administrativa, i les termes republicanes (Marín i Ribera, 2010) que s'han posat en relació amb el veí santuari, interpretat com un *Asklepieion*. Aquest, probablement dedicat a Esculapi, estava situat entre les termes i la porta oriental de la ciutat. La seua situació no és casual, ja que aquesta zona devia presentar emanacions naturals d'aigua arran de les quals se li donaria un caràcter sacre a l'àrea que fins l'època islàmica estigué relacionada amb l'aigua (Albiach, Espí i Ribera, 2009, 424). Altres possibles àrees sàcres són les estructures trobades en la intervenció del carrer Roc Chabàs (Machancoses, 2015, 495) i del carrer Sabaters-plaça de Cisneros (Ribera, 2014, 77), però les evidències són escasses i fins al moment no hi ha proves concloents per a la seua identificació com santuaris urbans.



Figura 8: Tomba amb difunt i cap de porc procedent de la necròpoli occidental i reconstrucció d'una tomba d'hipogeu excavada en la mateixa necròpoli (García Prósper, 2016).

Poc després de la fundació de la ciutat, els processos naturals de la vida i la mort dels habitants instal·lats en la nova *urbs* feren que la zona oest, situada fora del recinte urbà, comencés a utilitzar-se com una àrea funerària, l'anomenada necròpolis

occidental. Entre les primeres tombes destaquen els cinc hipogeus de càmera lateral que presenten aixovars ceràmics i faunístics associats al ritus de la *porca praesentanea* (García Prósper, 2016). Junt a les tombes d'hipogeu se n'excavaren d'altres en fossa. El ritus majoritari era la inhumació, tot i que es documenten en menor mesura incineracions que alguns autors han associat a un component indígena entre la població de la ciutat (García Prósper, 2006, 187). Al carrer Sagunt, en el marge nord del riu Túria, es documentà un *ustrinum* i una fossa amb restes de cremacions que també s'ha interpretat com una possible zona funerària de cronologia republicana (Ribera, 1996, 89).

Tot i que no es coneixen estructures portuàries de l'època republicana se suposa que existien ja que al carrer Baró de Petrés, molt a prop de l'actual llit del riu, aparegué una acumulació ceràmica interpretada com les peces trencades durant el procés de descàrrega d'un vaixell (Ribera, 2008, 33). Els primers pobladors de la ciutat importaven gran part dels productes que consumien, com demostren els estudis de material ceràmics existents fins al moment (Marín, 2002, 352; Ribera i Marín, 2003, 287-293).

L'anomenat conflicte sertorià afectà de manera decisiva a la ciutat de *Valentia*, ja que la seua adscripció a la causa de Sertori tingué com a conseqüència la destrucció i arrasament de la ciutat l'any 75 aE. Sal·lusti informà en dues ocasions sobre la batalla del Túria, que es produí a les portes de *Valentia*, on l'exèrcit sertorià i el seu lloctinent *Herenius* foren derrotats per les tropes senatorials de Pompeu: "...*inter laeva moenium et dexterum flumen Turiam, quod Valentiam parvo intervallo proeterfluit...*" (II, LIV); i "...*Castra hostrium apud Sucronem capta et proelium apud flumen Turiam et dux hostium C. Herenius cum urbe Valentia et exercitu deleti satis clara vobis sunt...*" (II, XCVII, VI). També Plutarc esmenta la batalla en la seua biografia sobre Pompeu (18): "Prop de *Valentia* (Pompeu) derrotà *Herenius* i *Perpenna*, dos bons dirigents que s'hi havien refugiat amb Sertori, per a qui lluitaven, que hi perderen més de deu mil homes" (Ribera, 1998, 101). Per la seua banda, *Florus* (II, X, VIII-IX) fa una menció de les sis ciutats adeptes a la causa sertoriana: *Oscas*, *Termantia*, *Clunia*, *Valentia*, *Vxama* i *Calagurris*. Per últim, Ciceró, també esmenta de passada les batalles de *Sucro* i del Túria (*Pro Balbo*, II).

L'arqueologia ha proporcionat evidències del moment immediatament posterior a aquesta derrota, amb la troballa de 14 individus masculins entre els 17 i els 22 anys,

excepte un de més edat, amb clars signes de tortura que foren mutilats i assassinats a la zona del fòrum (Alapont, Clavo i Ribera, 2010, 13). Els cossos es trobaren junt a una potent capa de cendres, restes humanes, fragments ceràmics, armament i enderrocs, probablement dels sostres del porticat, i són mostra de l'ajusticiament públic i exemplaritzant dels soldats sertorians i del posterior incendi i destrucció de la *urbs* per part de l'exèrcit pompeià. Aquesta destrucció és palesa en altres excavacions de la ciutat com per exemple en les de les Corts Valencianes, el carrer Sabaters-plaça de Cisneros o l'ocultació d'un tresor monetari de 195 denaris, el més modern dels quals està datat en el 77 aE, a prop de la porta *Sucronensis* (Ribera, 2014b, 69).



Figura 9: Nivell de destrucció de l'excavació del carrer Sabaters-plaça de Cisneros (Serrano, 1998).

Després de la destrucció ocasionada per les tropes pompeianes, la ciutat quedà abandonada fins a l'època d'August. En aquest període, entre el 75 i el 5 aE/5 dE aproximadament, no hi ha evidències de noves construccions o reparacions, les necròpolis denoten una greu manca de manteniment (García Prósper, 2006, 187) i solament continuaren en ús l'*Asklepieion* de l'Almoina que no fou destruït el 75 dE. Tot i l'ambient general desolació, s'intueix una esporàdica freqüentació de la zona per alguns abocadors com el del carrer Doberies, interpretat com a part d'un carregament d'àmfores procedents del veí port fluvial i datat entre el 60 i el 40 aE (Revert, 2009, 79).

A principi de l'època d'August, en un panorama d'abandonament general de les estructures urbanes, a excepció del temple d'*Asklepios*, apareixen alguns obradors de ceràmica a l'Almoïna i al carrer Sabaters, ambdós productors de copes de parets fines. El primer d'ells s'ha posat en relació amb el veí *Asklepieion* i la freqüentació dels viatgers que discorrien per la *Via Augusta* (Ribera i Marín, 2005, 25). El segon encara està pendent d'un estudi acurat i junt a ell s'identificaren altres tallers probablement metal·lúrgics.

A partir del canvi d'Era o una mica abans començà una tímida recuperació de la ciutat, poc visible des del punt de vista edilici, on destaca un paviment de mosaic de l'edifici trobat al carrer Roc Chabàs (Machancoses, 2015, 496) i les primeres tombes de l'època imperial de la necròpoli occidental (Rosselló i Ruiz, 1996, 151). La reocupació de la ciutat mantingué la trama urbanística de la ciutat republicana pel que fa al traçat viari i la situació del fòrum. Cal destacar que els primers estrats constructius imperials s'assentaren sobre els potents nivells d'enderroc i abandonament corresponents a la ciutat republicana. D'aquest moment data l'amortització votiva del pou de l'*Asklepieion* de l'Almoïna que ha proporcionat un conjunt de 677 peces ceràmiques (Albiach *et alii*, 1998, 139) i que recentment s'ha relacionat amb una cerimònia lustral (Huguet i Ribera, 2015, 233). A més, segons l'itinerari dels Vasos de Vicarello, a la ciutat hi havia una *mansio* relacionada amb els serveis de posta i la *Via Augusta* que pot datar-se a partir del 8-7 aE (Arasa, 2012, 285). En l'època de Tiberi s'ha documentat una altra deposició votiva sota les obres de pavimentació del *decumanus* de l'Almoïna, fet que s'ha posat en relació amb la reconstrucció del traçat viari urbà. Cal destacar, però que el geògraf Estrabó no esmenta la ciutat en la seua descripció sobre la zona valenciana, cosa que pot interpretar-se per la poca importància del nucli urbà en l'època. Tot i que la ocupació de la ciutat és innegable, el cas és que des del punt de vista constructiu hi ha poques restes de les èpoques d'August i juli-clàudia, potser afectades per la posterior remodelació flàvia que monumentalitzà la *urbs*. En aquest moment destaca l'existència d'unes termes periurbanes situades ben a prop de la porta meridional de la ciutat (De Pedro, Dies i Porcar, 1989, 715-723), que posteriorment quedarien englobades en la trama urbana (Machancoses, 2015, 576). A les necròpolis s'observa una també tímida recuperació i s'han trobat inhumacions i incineracions datades a mitjan del segle I a l'occidental i a la situada al nord del Túria. Sovint se cita la *urbs notissima* a la que al·ludí Pomponi Mela referint-se a *Valentia*, i *Saguntum*, però probablement eren els

records del que havia sigut la ciutat en un passat no massa llunyà, ja que la imatge que devia presentar en aquest moment no seria la de una ciutat monumental (Pena, 2002, 277).



Figura 10: esquerra, Vas de Vicarello on es pot llegir el topònim *Valentia* en la darrera línia. Foto cortesia de Ferran Arasa; dreta, dibuix del mateix vas i reconstrucció del traçat del seu itinerari per la península Ibèrica.

Les veritables mostres de represa de la vida urbana es donen a partir de l'època flàvia (Jiménez, 2009, 96), quan el recinte de la ciutat s'amplià fins a, pràcticament, el doble del republicà i es constatà la construcció de diferents edificis de caràcter públic, religiós i comercial. La ciutat degué mostrar a partir d'aquest moment un aspecte monumental que, en ocasions, s'ha posat en relació amb una segona *deductio*, el nou establiment de contingent humà de la qual parla Plini el Vell (Ribera i Jiménez, 2012, 92). Altres investigadors daten la segona *deductio* a l'època d'August, ja que en cinc de les inscripcions en les quals apareix mencionada la tribu, aquesta és *Galeria*, que és la pròpia de les comunitats urbanes assentades a la península Ibèrica en l'època d'August, tot i que el topònim *Valentia* no presenta un sobrenom derivat del nom de l'emperador com és habitual en altres ciutats (Arasa, 2012, 289). Existirien per tant dos grups poblacionals establerts en dues èpoques diferents, els descendents dels quals correspondrien als *veteres* i *veterani* esmentats per les inscripcions. Aquesta peculiaritat poblacional donaria lloc a una estructura bipartida del Senat colonial (Arasa, 2012, 289; Pena, 2002, 277). Tot i això, respecte a la segona *deductio* i a l'estatut jurídic de la ciutat durant l'època imperial els dubtes són encara molts, les interpretacions variades i les proves concloents ben escasses (Pena, 2002, 276), per la qual cosa no tots els investigadors l'accepten (Abascal, 1996, 267).



Figura 11: Plànol de la ciutat imperial segons Ribera i Jiménez (2012, 95). Arxiu SIAM.

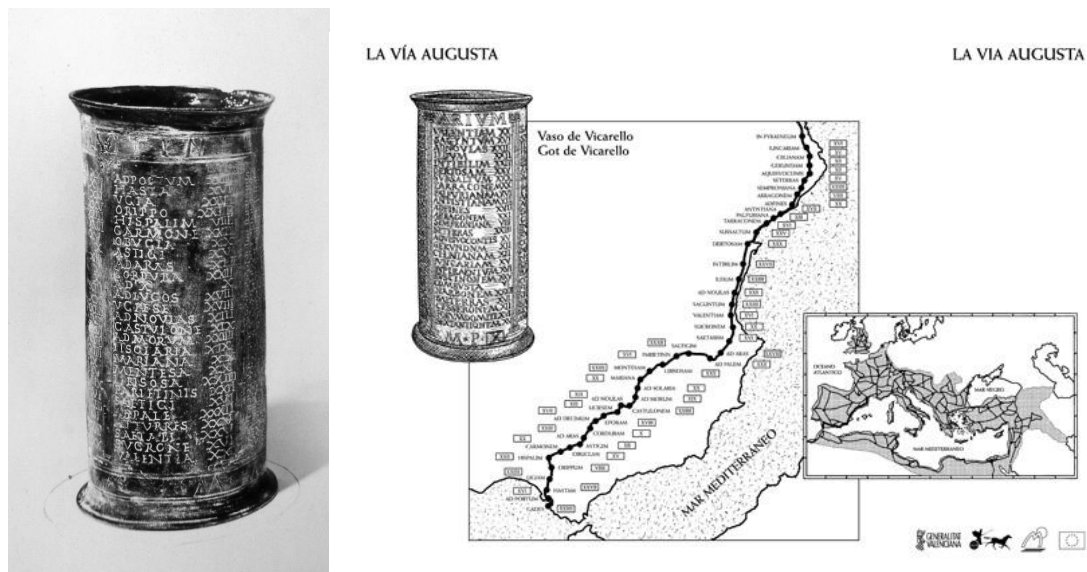

Figura 12: Plànol de la ciutat de l'època imperial segons Machancoses (2015, 392).

Com ja hem vist, el fòrum es mantingué en el mateix lloc, de manera que així es perpetuava el centre públic, cívic, polític i religiós de la ciutat. El seu costat oriental és

ben conegut per les excavacions de l'Almoïna. El temple degué estar situat en la zona septentrional del fòrum, com degué succeir durant l'època republicana, però no es coneix arqueològicament. Estava envoltat per un porticat al qual s'adossava un edifici de funció indeterminada a la zona que havia ocupat l'antic *horreum* republicà (Escrivà, Jiménez i Ribera, 2013, 59). De la basílica, enfrontada al temple, se'n coneix el costat nord oriental on hi havia un edifici que s'ha interpretat com un *Aedes Augusti* (Escrivà, 2006; Escrivà, Ribera i Vioque, 2010, 60). Junt aquest s'identificà la cùria que estava adossada a un edifici simètric de funció desconeguda es trobà molt deteriorat per espoli que degué patir en l'època tardoantiga (Escrivà, Jiménez i Ribera, 2013, 60). En la part posterior d'aquests edificis bessons, amb entrada pel *kardo* paral·lel al fòrum, es trobaren dues construccions amb diferents habitacions organitzades a partir d'un pati per a les quals recentment s'ha proposat la identificació com sengles *scholae* (Machancoses, 2015, 519). L'antic santuari d'*Asklepios* amplia la seua superfície i es transformà amb la construcció de dues fonts al nord, anteriorment associades a un nimfeu (Albiach, Espí i Ribera, 2009, 421), i dues piscines porticades en la zona central i sud (Escrivà, Ribera i Vioque, 2010, 35). D'aquesta època daten les dues inscripcions que esmenten a Esculapi aparegudes a *Valentia*, una de les quals aparegué durant l'excavació de la zona i l'altra es conserva encastada en la Basílica de la Mare de Déu del Desemparats (Ribera i Jiménez, 2012, 100).

Un altre clar exemple de monumentalització fou el circ, situat en la zona oriental de la ciutat i assentat sobre una zona que anteriorment acollí una necròpoli (Corell, 2009, 31). L'estudi ceràmic dels tres nivells successius de l'*arena* del circ permeten datar la seua construcció al final de l'època flàvia. Aquest gran edifici d'oci ocupà l'espai existent entre la muralla de la fase republicana i el riu, amb una orientació nord-sud que feia coincidir l'extrem nord amb el *decumanus* (Ribera i Jiménez, 2012, 101). Ací es trobaven les *carceres* i junt a aquestes, es va documentar un edifici annex amb un pati central amb basses i diferents habitacions, recentment interpretat com un *ludus* o edifici auxiliar del circ per al descans dels corredors i els seus cavalls (Machancoses, 2015, 549). En la part sud, situada a l'actual carrer de la Pau, pràcticament al carrer general Payà, es trobaria la capçalera.

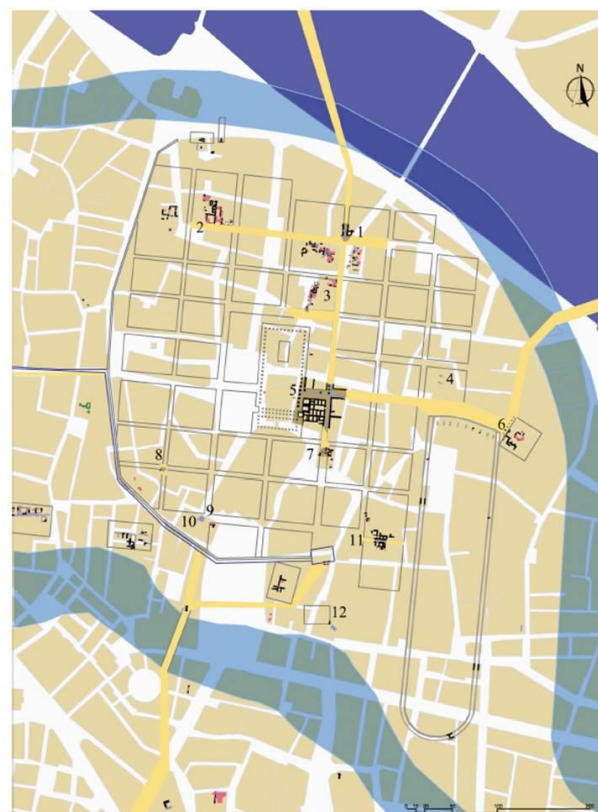

Figura 13: Infografia de la ciutat de Valentia en l'època imperial. Arxiu SIAM



Figura 14: Infografia del circ de Valentia. Arxiu SIAM.

L'ampliació de la superfície interior de les muralles anà associada a la construcció de nous edificis com el situat als Banys de l'Almirall, al costat sud-oest del circ. El santuari periurbà excavat a la plaça del Marqués de Busianos es construí també en l'època flàvia segons la datació dels material aparegut durant l'excavació, coincidint amb les tres tombes documentades al seu recinte (Arnau *et alii*, 2003, 185 i 192).

Per continuar amb els edificis d'oci, les termes estaven ben presents a la ciutat de Valentia, tot i que es documentaren amb un estat de conservació deficient: se'n coneixen dues molt pròximes a les portes septentrional (Calvo *et alii*, 1998, 33) i oriental de la ciutat, l'última de les quals estava situada en l'àrea periurbana (Herreros i Viñes, 2004-2005, 271-280). A més, cal afegir un altre possible edifici termal ubicat en

la zona portuària (Jiménez, Burriel i Ruiz, 2007, 132-135). En aquesta zona s'havia identificat l'anomenada *domus* de Terpsícore (López *et alii*, 1994, 172) construïda també en aquest moment, però estudis recents interpreten aquestes estructures amb una *schola* o la seu d'alguna associació (Machancoses, 2015, 531).

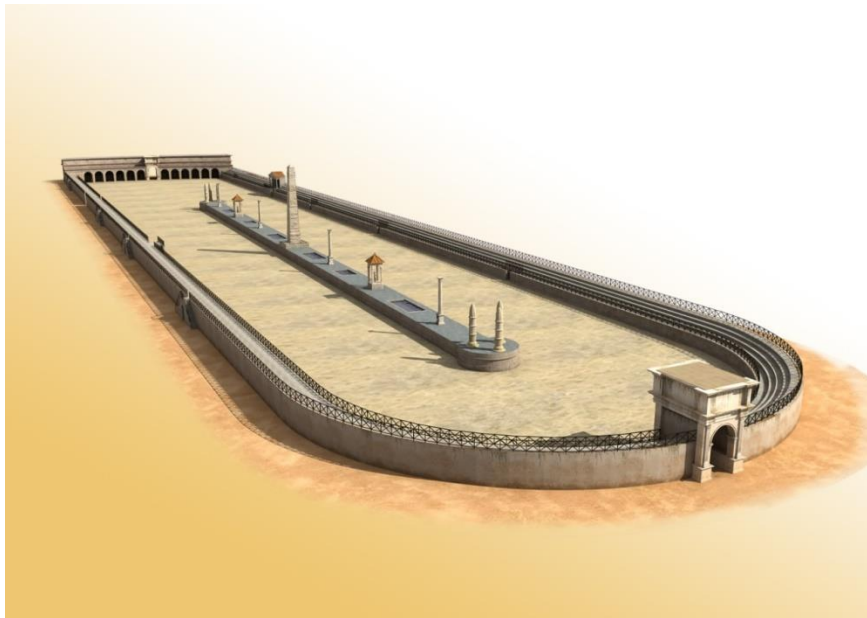
D'altra banda, al carrer Quart aparegué un gran mur de contenció, probablement per a evitar les crescudes del riu, sobre el qual es construí un aqüeducte que portava aigua del Túria cap a la ciutat des de la zona de Riba-roja i Manises (Ribera i Jiménez, 2012, 94). Sembla que aquest vorejaria la ciutat per la seua part sud per a entrar per la *porta Sucronensis* on es trobaria el *castellum aquae* per a la distribució de l'aigua. Una inscripció fragmentada, que es troba extraviada, esmenta la reconstrucció per part d'un personatge que podria ser un magistrat de l'aqüeducte que entrava per la porta meridional (*IRPV* V, 28, 29 i 46).

En la zona nord de la ciutat, a l'actual carrer Comte Trénor hi havia un petit port fluvial, la primera fase del qual es data entre el final del segle I i el principi del II dE, que estava en part arrasat per les reformes posteriors (Burriel, Ribera i Serrano, 2003, 134; Ribera, 2008, 36). Junt al port, entre el carrer Sabaters i la plaça de Cisneros, hi havia un edifici que probablement servia com a *horreum* per a l'emmagatzemament dels productes descarregats. Estava relacionat amb el port fluvial per proximitat, uns 50 m, i per funció, ja que probablement formava part d'un barri comercial. Era un gran edifici amb pati central que articulava diferents i variades habitacions i estava delimitat per dos *decumani* (Ribera, 2011, 221). Algunes de les habitacions eren accessibles des del carrer mentre que altres eren interiors i només s'hi podia entrar des del pati central. Al costat sud-est de l'edifici es trobaren tres *dolia in situ* col·locades sobre el paviment (Burriel, Ribera i Serrano, 2003, 138).

Una recent excavació situada en el carrer del Sant Calze núm. 5, a la zona oest del fòrum, ha deixat al descobert una possible plaça o espai obert de caràcter públic que podria haver estat construïda en aquest moment, a la qual s'accedia mitjançant tres graons de baixada i que estava enllosada amb grans lloses rectangulars de pedra calcària dolomítica de Sagunt. S'hi han excavat els límits occidental i meridional, amb unes dimensions conservades de 13,77 x 11, 68 m. Les dades cronològiques de l'excavació són provisionals ja que l'obra encara està en curs, però es pot avançar una datació dels segles I-II dE. Posteriorment, part d'aquesta construcció continuà en ús encara que amb una important falta de manteniment i un creixent deteriorament fins a

la seua total destrucció evidenciada per un potent nivell d'enderroc, on hi ha restes de mosaics amb tesselles de pasta vítria, algun fust de columna, *tegulae*, arquitrans, dovelles i marbres importats de diverses procedències. A mitjan del segle V dE es constaten intervencions en les restes d'aquelles construccions probablement com a espolis per a recuperar material constructiu. Com ja hem dit, les obres estan encara en curs i per això agraïm a les directores de l'excavació, Nuria Álvarez i Paqui Rubio, l'avanç d'aquesta informació.

Pel que fa a l'arquitectura domèstica de la ciutat, les dades són encara molt escasses i recentment s'ha apuntat la possibilitat que *Valentia* fóra una de les anomenades “*città senza case*”, ja que la major part de les edificacions s'han interpretat com a edificis públics o semipúblics i són ben escassos els testimonis de *domus*. En aquest tipus de ciutat la població viuria majoritàriament en vil·les periurbanes i rústiques no massa llunyanes que a *Valentia* s'han identificat en l'època imperial tant al nord del Túria com a la zona sud de la ciutat (Machancoses, 2015, 724). Per a completar la part domèstica hem d'esmentar que actualment la investigadora Tamara Peñalver està realitzant un estudi sobre l'arquitectura domèstica al País Valencià que permetrà, en un futur, donar llum al tema d'on residien els habitants de *Valentia*.

La necròpoli occidental continuà en ús i probablement també la situada al nord del Túria, en la qual s'identificà la construcció d'un recinte funerari de planta quadrada amb diferents monuments propis de diversos grups familiars, gremis o col·legis (Van Andrija, Alapont i Martínez, 2007, 170). Aquest recinte estigué en ús des del final del segle I dE fins al III dE i al seu interior es trobaren restes de dues pires funeràries i deposicions votives entre les quals destaca una urna funerària *in situ*.

El segle II dE fou un període de relativa calma en el qual es mantingueren les construccions anteriors sense excessius canvis. Tanmateix, s'han detectat remodelacions i obres de millora en diferents edificis públics i privats. Durant la primera meitat del segle II dE es féu de nou, probablement en dues ocasions, l'*arena* del circ. A partir de l'època antonina s'observa la renovació d'alguns edificis, entre els quals destaca per la seua ornamentació el de les Corts Valencianes (López *et alii*, 1994, 126) i el dels Banys de l'Almirall. També el port fluvial es reformà amb la construcció d'un canal artificial i l'ampliació de l'edifici interpretat com a *horreum* (Ribera, 2008, 36). Tant la necròpoli occidental com la situada al nord del Túria continuaren en ús, a les quals hem d'afegir la situada al carrer de Sant Vicent, als dos costats de la *Via*

Augusta, que cap al final de segle començà a estendre's cap a l'oest en allò que es coneix com la necròpoli de la Boatella. Cap al final del segle II dE, la depressió natural identificada com un paleocanal situada al SO de la ciutat quedà reblida per l'acció antròpica. A la plaça de la Reina el llançament continuat de residus, que havia començat en l'època de Tiberi, finalitzà al final del segle II dE, data que coincideix amb l'amortització de la depressió de la plaça del Negret, que evidencia la utilització com a femer durant un espai curt de temps on els rebuïjos es llançaven de manera massiva.



Figura 15: Pintures murals de l'anomenada *domus* de Terpsicore. Arxiu SIAM.



Figura 16: Infografia del port de l'època imperial. Arxiu SIAM.

La ciutat donà signes d'estancament des de la primera meitat del segle III dE, quan s'abandonaren les construccions dels Banys de l'Almirall i potser també el santuari periurbà de la plaça del Marqués de Busianos (Arnau *et alii*, 2003, 186), però

sobretot a partir de mitjan del segle III dE quan l'obturació del clavegueram, l'abandonament d'infraestructures i els nivells d'incendi en diferents punts de la ciutat s'han constatat de manera reiterada. Malgrat el cegament del clavegueram, l'entramat viari continuà en ús tant en la Baixada dels Toledans com en la plaça de Cisneros (Ribera i Romaní, 2011, 338), cosa que unit a l'epigrafia honorífica, datada majoritàriament entre el final del segle II i el III dE, sembla indicar que els òrgans de govern de la ciutat encara funcionaven a les acaballes del segle III dE. Tot i que no es coneixen els motius exactes de l'estancament, aquest es relaciona amb episodis violents urbans materialitzats en incendis i/o abandonaments dels edificis, sobretot en la zona nord de la ciutat com el documentat al Palau de les Corts Valencianes (López *et alii*, 1998, 30), al barri portuari i comercial nord-oriental (Ribera, 2008 i 2011) o a la basílica del fòrum (Ribera i Jiménez, 2014, 158). Les estructures del port fluvial del carrer Comte de Trénor quedaren en desús també en aquest moment (Ribera, 2008, 39), com també el recinte funerari del carrer Sagunt. Per contra, la necròpoli de la Boatella fou intensament utilitzada en aquest moment. El col·lapse manifestat en la *urbs* coincidí amb l'ocultació de 89 monedes entre les bigues del sostre de l'edifici del carrer Roc Chabàs entre el 270 i 280 dE (Ribera i Salavert, 2005), data proposada també per als episodis d'incendis i destruccions (Jiménez, Ribera i Rosselló, 2014, 269).



Figura 17: Evidències de destruccions i abandonaments del segle III dE (Ribera i Jiménez, 2014, 158).



Figura 18: Nivells de destrucció i enderrocs del segle III dE a les excavacions del carrer Roc Chabàs i l'Almoina. Arxiu SIAM.

Com a conclusió final podem dir que a partir del segon quart del segle III dE hi hagué un període de canvi i transformació urbana que preludiava un nou tipus de ciutat fruit de nous temps. Tot i que la ciutat començà a reconstruir-se immediatament, al final del segle III dE la superfície urbana es reduí i zones abans ocupades devien presentar un aspecte d'abandonament i enderrocs (Jiménez, Ribera i Rosselló, 2014, 270). El traçat viari es mantingué, però les tasques de manteniment públic foren clarament insuficients en comparació amb l'etapa altimperial (Ribera i Jiménez, 2012, 107). Pel que fa al manteniment dels edificis públics i religiosos, no se'n construïren de nous però sí se'n reutilitzaren alguns com la cúria o l'*Asklepieion* i, contràriament, la basílica quedà abandonada. En l'àmbit privat tampoc es construïren noves edificacions i les que hi havia presentaven un empobriment general. En definitiva, el començament del Baix Imperi suposà la readaptació de la ciutat a aquesta nova època en què els criteris polítics, urbans, arquitectònics, comercials, religiosos i socials no eren els mateixos. Però això ja és una altra història...



6. EXCAVACIONES

6. Excavacions

6.1 L'Almoina (ALM)

6.1.1 Excavació

L'any 1987 l'Ajuntament de València començà les actuacions a la Plaça de l'Almoina, en una primera etapa amb 13 campanyes d'excavació repartides en diversos anys, que involucraren a gran part dels arqueòlegs i estudiants d'arqueologia d'aquells moments. Posteriorment, el 1998 començaren les obres d'adequació de la plaça sobreelevada amb la finalitat que les restes arqueològiques pogueren ser visitades per sota d'aquesta. Un procés que va acabar completament el 2010 amb pràcticament 25 anys de treball constant, encara que de vegades interromput, dels diferents equips que han format part de la llarga vida d'aquest jaciment urbà.



Figura 19: Plànol de situació de l'excavació de l'Almoina i els recintes republicà i fundacional.

En les excavacions realitzades a l'actual Centre Arqueològic de l'Almoina s'han trobat restes de la primera ocupació de la ciutat en la segona meitat del segle II aE i la reocupació posterior entorn al canvi d'Èra, moment a partir del qual hi haurà una ocupació contínua fins a l'actualitat. El jaciment de l'Almoina, de 2500 m², es troba on estigué la zona sud-oriental de fòrum romà per on se suposa que passarien el *kardo* i el *decumanus maximus* (Ribera, 2002, 304).

Els primers estrats d'ocupació humana que s'hi han identificat corresponen a estructures negatives com fosses, forats de pals, algun abocador o restes de fogueres que es poden associar amb un hàbitat campamental de caràcter militar amb cabanes o tendes (Marín i Ribera, 2002, 289). Posteriorment es documenten estructures més estables amb murs fets amb sòcols de pedra i alçats de tovots que serien amortitzats per les estructures monumentals en la configuració de nova ciutat republicana de *Valentia* (Ribera, 1998, 344).

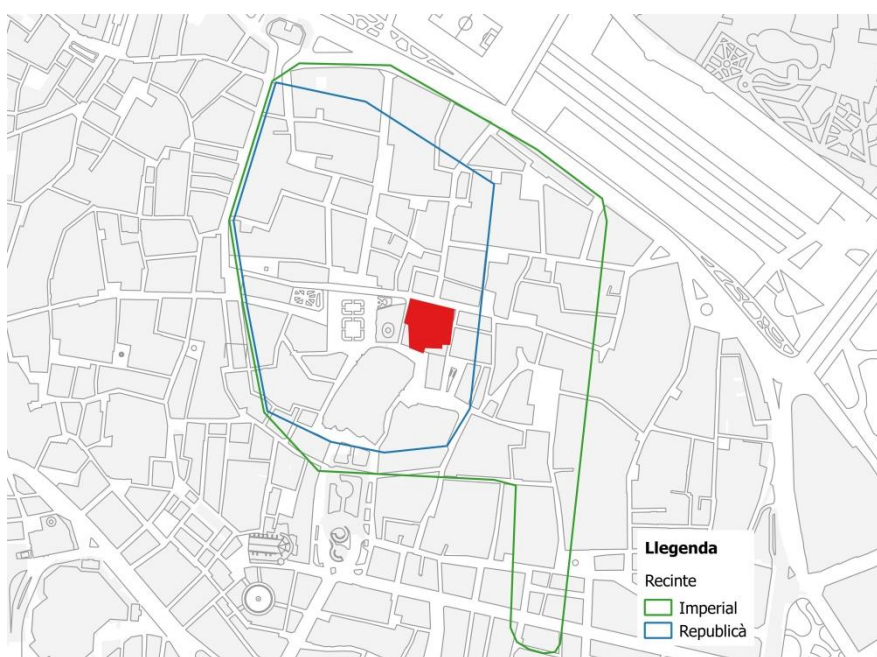

Figura 20: Plànol de la 1ª fase monumental de l'Almoína de l'època republicana. Arxiu SIAM.

Partint del plànol de l'època republicana de l'Almoína, en la part NO de l'excavació es documentà un gran *horreum*, probablement comunitari. Té quatre llargues naus paral·leles on s'emmagatzemarien cereals i altres productes procedents dels impostos i el comerç (Ribera, 2002, 306). L'*horreum* obria les seues portes al sud, al *decumanus maximus*, un dels carrers principals de la ciutat, pavimentat i amb canalització central per a la recollida d'aigües brutes, que es creuava al NE amb el *kardo*. Enfront de l'*horreum*, a l'altre costat del *decumanus maximus* es troba l'edifici termal i una sèrie d'estances amb possible funció administrativa. Aquestes, tot i que

molt deteriorades, es troben en la part occidental de la *insula* i són estances rectangulars obertes al fòrum en les quals es desenvoluparien activitats administratives o funcionarien com a oficines públiques. La part oriental d'aquesta mateixa *insula* estava ocupada per unes termes encara de tipologia antiga que constaven d'*apodyterium*, *tepidarium* i *caldarium* amb *alveus*, a més de sala de forn, latrines i altres serveis (Marín i Ribera, 2010, 11). Aquestes termes presenten trets propis dels edificis balnearis republicans (Marín i Ribera, 2000, 152) com l'ús de l'*hypocaustum* reservat solament a l'*alveus*, absència de *frigidarium*, *palestra* o *natatio*.

Molt probablement, les termes s'han de posar en relació amb l'existència d'un edifici de culte a les aigües front a elles, a l'altre costat del *kardo*. Del santuari coneixen únicament el mur que el delimita, l'existència d'un pou monumental amortitzat en el moment de refundació de la ciutat cap al 5 aE-5 dE (Albiach *et alii*, 1998, 163) i una piscina. És habitual l'edificació de santuaris en sorgents d'aigua o brolladors naturals en l'època romana (Gómez Santa Cruz, 2007, 87) i probablement en aquesta zona n'hi hauria algun. El santuari, probablement dedicat a Esculapi, seria un *Asklepieion* i junt amb les termes desenvoluparia funcions de complex curatiu o medicinal (Albiach, Espí i Ribera, 2009, 420; Escrivà, Ribera i Vioque, 2010, 35).

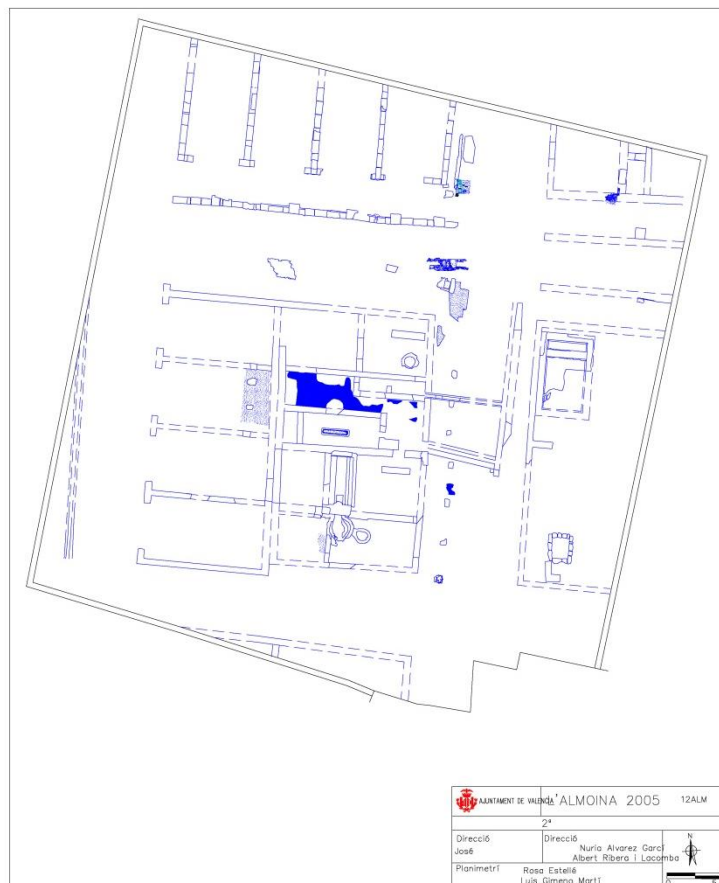

Figura 21: Detall d'excavació de les restes humanes trobades sota el porticat del Fòrum. Arxiu SIAM.

Un episodi bèl·lic, del qual també s'han trobat evidències a l'Almoïna tallà l'evolució de la ciutat (Ribera i Calvo, 1995, 20). Els textos antics (Titus Livi, II, LIV; Sal·lusti, II, XCVII, VI; Plutarc, Sertori, XIX; Ciceró, Pro Balbo, II) fan menció a la batalla que tingué lloc entre les muralles de *Valentia* i el Túria on morí *Herenius*, lloctinent de l'exèrcit de Sertori, i l'exèrcit sertorià fou derrotat per les tropes del

bàndol senatorial. A les excavacions de l'Almoïna s'han trobat mostres feaents relacionades amb el posterior ajusticiament del soldats sertorians i la destrucció de la ciutat. Les restes arqueològiques enregistrades al pòrtic, per sota del fòrum, front a les *tabernae* de les termes, són les restes de catorze individus masculins, probablement soldats executats, acompanyats per armes de les corresponents panòplies (Ribera i Calvo, 1995, 20; Alapont, Calvo i Ribera, 2010, 13). La ciutat fou incendiada i destruïda quasi en la seua totalitat com evidencien arqueològicament uns potents estrats de cendres, carbons i enderrocs. Únicament es respectà el santuari, l'*Asklepieion*, situat en la zona oriental de l'Almoïna, a prop del qual es documentà la instal·lació d'una xicoteta terrisseria de ceràmiques de parets fines sobre els enderrocs de les antigues termes (Ribera i Marín, 2005, 21). Les dades arqueològiques mostren que la ciutat quedà abandonada, amb freqüentacions puntuals, probablement per la proximitat de la via, fins al final del segle I aE, quan comencen a registrar-se arqueològicament signes d'ocupació.

Entre aquests primers signes destaca l'amortització ritual del pou del santuari, probablement en un banquet ritual de refundació de la ciutat (Albiach *et alii*, 2001, 164) que es data entre el 5 aE i el 5 dE, que alguns autors han identificat amb una *lustratio* (Huguet i Ribera, 2015, 233). En un primer moment es pensà que amb el transcórrer del temps el Santuari esdevingué un nimfeu (Jiménez, 2008, 26; Albiach, Espí i Ribera, 2009, 423), sempre conservant el seu caràcter simbòlic en relació al culte a les aigües. Però l'epigrafia de l'època imperial dedicada a *Asklepios* indica que probablement el santuari continuà dedicat al déu de la medicina.

No serà fins a l'època flàvia quan es veurà una nova organització urbanística i constructiva (Escrivà, 2006), que alguns autors han posat en relació amb la instal·lació de nous pobladors, probablement els *veterani* (Ribera, 1998 b, 40). S'amplià la ciutat al doble del recinte republicà i s'encetà un programa de renovació urbanística amb la construcció de grans edificis públics. El traçat viari es mantingué igual, tant el *kardo* com el *decumanus*, mentre que l'*horreum*, remodelà l'espai interior (Jiménez i Ribera, 2003, 22), no sabem si mantenint la seua funció o canviant-la més en relació al fòrum colindant (Ribera, 2011, 220).



Figura 22: Plànol de l'Almoína en època flàvia. Arxiu SIAM.

Dins d'aquesta monumentalització es renovà el fòrum (Ribera, 1987, 116). Al costat occidental del solar de l'Almoína resten 8 basaments i part de les columnes del què seria el porticat oriental del fòrum de la ciutat construït entre el 70 i el 100 dE (Marín, Pia i Rosselló, 1999, 12). La plaça central del fòrum tindria aproximadament 6.900 m², estava enllosada amb un paviment de pedra blava d'Alcublas, com també els carrers. Al costat oriental s'hi accedia mitjançant tres graons des del porticat que l'envoltava. El paviment presenta un lleugera inclinació cap al centre i una canaleta tallada als extrems per a la recollida d'aigües pluvials.

La cúria, seu de reunions del senat de la colònia, estava localitzada al SE del pòrtic oriental del fòrum i era de planta rectangular, 7 x 8,30 m, amb un sòcol de grans carreus de pedra sobre els quals s'alça un mur d'encofrat d'*opus caementicium* i conserva un paviment d'*opus signinum*. Al nord d'aquest existí un altre edifici paral·lel, probablement amb funcions administratives, que resta quasi totalment destruït per espolis d'època andalusí.

La basílica es trobava al costat meridional de la plaça del fòrum, front al temple, cosa que denota el lloc preeminent que tenia ja que en ella es realitzaven transaccions comercial, financeres i s'administrava justícia. A la cantonada NE del solar es trobava l'*Aedes Augusti*, temple dedicat al culte imperial (Escrivà, Jiménez i Ribera, 2013, 59).

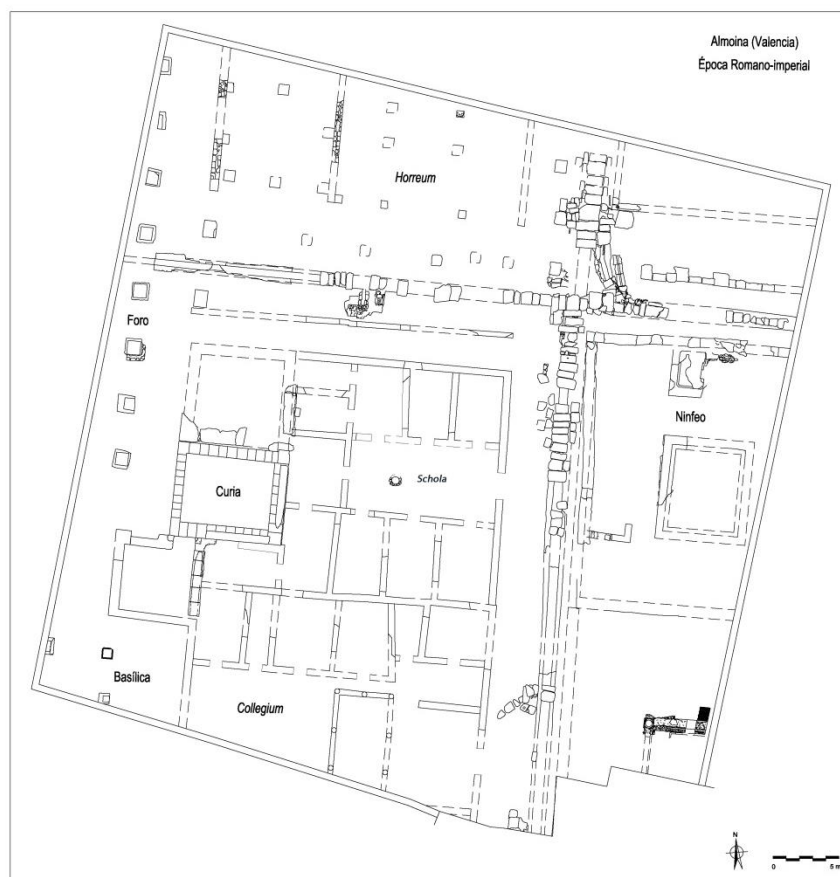
Damunt del que foren les termes republicanes s'erigí un edifici públic, identificat en un primer moment com un *macellum* o mercat (Escrivà, Ribera i Vioque, 2010, 54), i recentment com a una *schola* o seu d'alguna associació (Huguet i Ribera, 2015, 234; Machancoses, 2015, 519). Presenta un pati central amb un pou i deu habitacions al seu voltant. S'accedia a ell des del *kardo* i les estances es disposaven simètricament en forma de U des de la porta, mentre que el pou hi quedava quasi al centre. L'edifici adjacent, amb el qual compartia paret, s'ha identificat com una seu gremial o *collegium* (Escrivà, Jiménez i Ribera, 2013, 64), potser una altra *schola* (Machancoses, 2015, 523). Era de planta quadrada encara que solament es coneix en part perquè queda fora dels límits de l'excavació. S'hi accedia des del *kardo* a un peristil tetràstil al voltant del qual s'organitzaven diverses estances, de les quals es coneixen les del costat nord.

A més de les estructures romanes, l'Almoïna acull també restes importants d'èpoques posteriors com són el grup episcopal (catedral i baptisteri); l'espai martirial i la presó de Sant Vicent; les primeres necròpolis cristianes; l'Alcàsser andalusí de *Balansiya* i la seua necròpoli o *rauda*; i, ja en l'època medieval, la construcció de l'edifici que al segle XIV acolliria l'obra assistencial de l'Almoïna.

6.1.2 Estratigrafia

6.1.2 a Època republicana

Pou republicà fundacional: entre la façana oriental de les termes i el *kardo*, a pocs metres de l'encreuament entre aquest i el *decumanus maximus*, aparegué un pou fundacional excavat en l'argila natural (Álvarez i Ribera, 2002; Álvarez *et alii*, 2003, 370). Era de planta rectangular, d'1,25 m x 0,70 m, amb una profunditat de 3,29 m, i s'hi diferenciaven dos estrats superposats (UUEE 60663 i 60690). El nivell inferior (UE 60690), amb 1,27 m de potència, era una terra llimosa i sorrenca molt compacta amb abundants carbons i ceràmiques de mitjan del segle II aE i amb grans quantitats d'ossos d'animals menors d'un any o neonats. El nivell superior (UE 60663) segellava l'anterior amb una potent capa de 2,02 m de grava barrejada amb terra sorrenca i

argilosa de color cendrós. El material era prou més escàs, tant pel que fa a la ceràmica com a la fauna. Probablement, aquesta capa superior tenia la funció de aïllar la inferior, ja que es relaciona amb una deposició votiva de caràcter públic (Ribera, 2010, 273).



Figura 23: Secció i foto del pou (UUEE 60663 i 60690) de l'època fundacional de l'Almoïna. Arxiu SIAM.

Fossa votiva a l'encreuament del *decumanus* i el *kardo*: l'any 2002 es localitzà una fossa xicoteta (UE 7707) molt a prop de l'angle nord-occidental de l'encreuament entre el *kardo* i el *decumanus maximus* (Álvarez i Ribera, 2002; Álvarez *et alii*, 2003, 376). Presentava una forma rectangular, de 0,92 m x 0,46 m amb 0,70/0,80 m de profunditat i estava excavada en l'argila natural. La part interior d'aquesta estructura tenia un revestiment blanc de textura argilosa. El seu reblit (UE 7706) tenia dues capes: la superior amb restes de cendra i alguns fragments d'ovicaprí i la inferior sense cendres i amb abundants restes ceràmiques i faunístiques. Aquesta deposició està situada ben a prop del pou votiu, de fet, ambdós podrien formar part dels rituals religiosos i preparatius propiciatoris del traçat i construcció de les vies urbanes de la nova ciutat (Álvarez *et alii*, 2003, 380).

Olles de la primera fase constructiva de l'Almoïna: en la zona oriental del porticat del fòrum, entre aquest i l'*horreum*, per sota dels murs de la primera fase constructiva,

es van trobar dues olles de ceràmica reductora de cuina posades cap per avall (UUEE 20023 i 20026) (Escrivà, Pascual i Ribera, 1991). A l'altre costat del mur de la primera fase constructiva (UE 2840), en la seua cara meridional, es diferencià una altra capa (UE 20025) de terra llimosa compacta de coloració marró ataronjada amb alguns carbons aïllats. La seua grossària era de 18 cm. El material no era molt abundant però sí significatiu, amb la presència exclusiva de campaniana A i produccions de Cales en les variant Byrsa 401 i 661. Una olla (UE 20023) aparegué per sota dels ciments del mur de la primera fase constructiva (UE 2840) que divideix la zona en dues parts, i l'altra (UE 20026) estava situada una mica més al sud, just al peu del segon basament del fòrum (UE 20002). En els dos casos, estaven per davall d'un paviment de cal (UE 20022) de la primera fase constructiva que correspon a les primeres estructures amb murs de tàpia per la qual cosa s'interpretaren com rituals de fundació domèstics (Ribera, 2010, 280; Huguet i Ribera, 2015, 226).

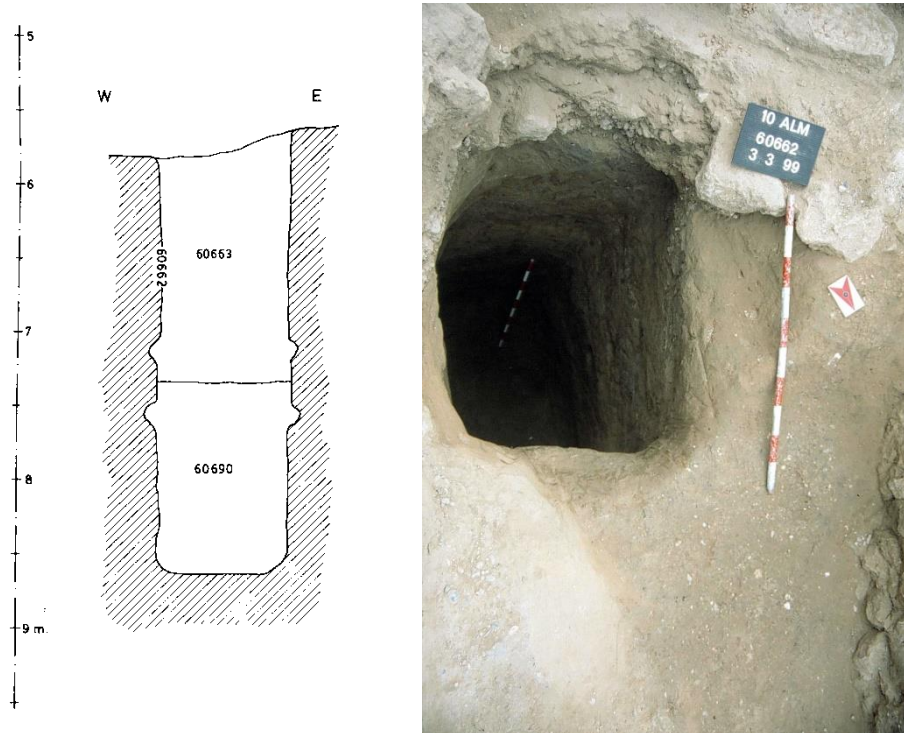

Figura 24: Detall de l'excavació de la primera fase constructiva de l'Almoina. Arxiu SIAM.

6.1.2 b Època imperial

Pou reblit en l'època d'August: en la vuitena campanya d'excavació de l'Almoina s'identificà un gran pou construït amb carreus de pedra calcària (UE 60314) de planta quadrangular d'1'82 m x 1'54 m i 5'30 m de profunditat (Albiach, Badia i Marín, 1997; Albiach, Ribera i Rosselló, 1999). La seua construcció s'ha datat en l'època republicana, moment en què estarien en ús les termes i el *decumanus* a l'oest (Ribera, 1998, 426-450) i una gran cisterna al nord probablement relacionada amb l'*Asklepieion* (Albiach, Espí i Ribera, 2009, 420). El moment d'amortització del pou pot precisar-se

gràcies al material que el rebleix i que ha proporcionat una datació en el període d'August. El rebliment es disposava en capes successives (UUEE 60476, 60456, 60455, 60358, 60357, 60328, 60326, 60313 i 60297), sincròniques, donada l'homogeneïtat del material. A la base del pou es recuperaren pedres de dimensions mitjanes, però en general les capes són terra argilosa amb més o menys concentració de carbons, cendres i ceràmica amb algunes variacions entre elles. Cronològicament, l'estudi del material ha donat una data entre els anys 5 aE i 5 dE, coincidint amb el moment de reocupació de la ciutat després de la destrucció de l'època sertoriana. Aquests factors, junt a l'especificitat del conjunt, han fet que se l'interpretés com una ofrena votiva de caràcter públic probablement emmarcada en els ritus de fundació, o més ben dit "refundació", de la ciutat. Recentment, s'ha relacionat amb la *lustratio urbis*, cerimònia ritual consistent en una processó purificadora al voltant del cercle de la ciutat (Ribera, 2010, 288).



Figura 25: Secció del pou de l'Asklepieion de l'Almoina amortitzat en l'època d'August. Arxiu SIAM.



Figura 26: Procés d'excavació del pou de l'Asklepieion de l'Almoina amortitzat en l'època d'August. Arxiu SIAM.

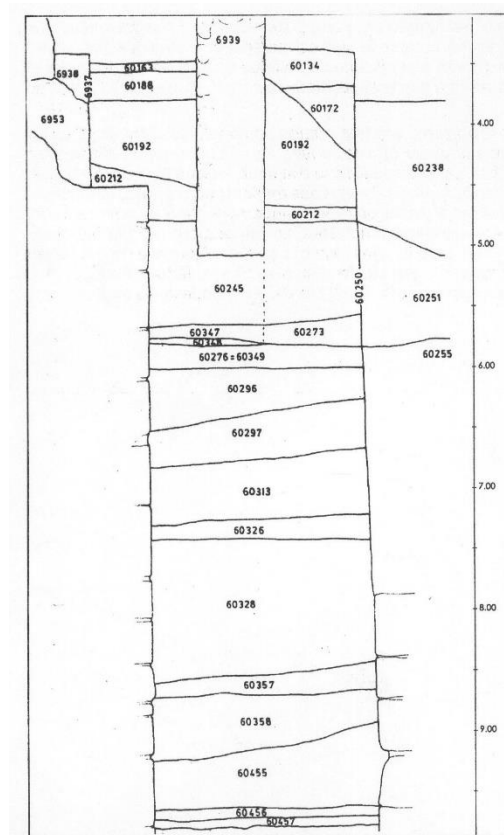

Figura 27: Conjunt ceràmic votiu que amortitzava el pou datat en l'època d'August. Arxiu SIAM.



Figura 28: Principals tipus de material ceràmic del pou de l'*Asklepieion* de l'Almoína amortitzat en l'època d'August. Dibuix P. Mas, muntatge E. Huguet.



Figura 29: Principals tipus de material ceràmic del pou de l'Asklepieion de l'Almoines amortitzat en l'època d'August. Dibuix P. Mas, muntatge E. Huguet.

Dipòsit votiu de l'època de Tiberi al *decumanus*: l'any 2002, a les excavacions de l'Almoïna entre l'entrada del fòrum i l'encreuament del *decumanus maximus* amb el *kardo*, es va diferenciar un rebliment de textura sorrenca amb molts carbons (UE 7467) (Álvarez i Ribera, 2002; Álvarez *et alii*, 2003, 380). Era una zona reduïda 2,5 x 2 m just per sota del *decumanus maximus*, entre l'*horreum* i el canal de la *cloaca*. Estratigràficament, se situava per damunt dels nivells de destrucció de l'època sertoriana i per sota del paviment del carrer del segle I dE, i envoltada per rebliments d'anivellació per a la construcció de la via. En aquest punt, s'identificà gran quantitat de ceràmica completa, tot i que esclafada, majoritàriament vasos per a beure de TSI, ceràmica de parets fines, ceràmica comuna i ibèrica, però també un quadrants d'*Arse*, una agulla d'os, peces de pasta vítria i una banya de cérvol. Sembla que la banya estava disposada en una posició central i que les peces ceràmiques es repartien al seu voltant. S'ha apuntat la possibilitat que aquest conjunt foren les restes d'un sacrifici ritual o una ofrena en forma de libacions amb motiu de la reconstrucció de la via per la reocupació de la ciutat ja en l'època imperial (Álvarez *et alii*, 2003, 392).

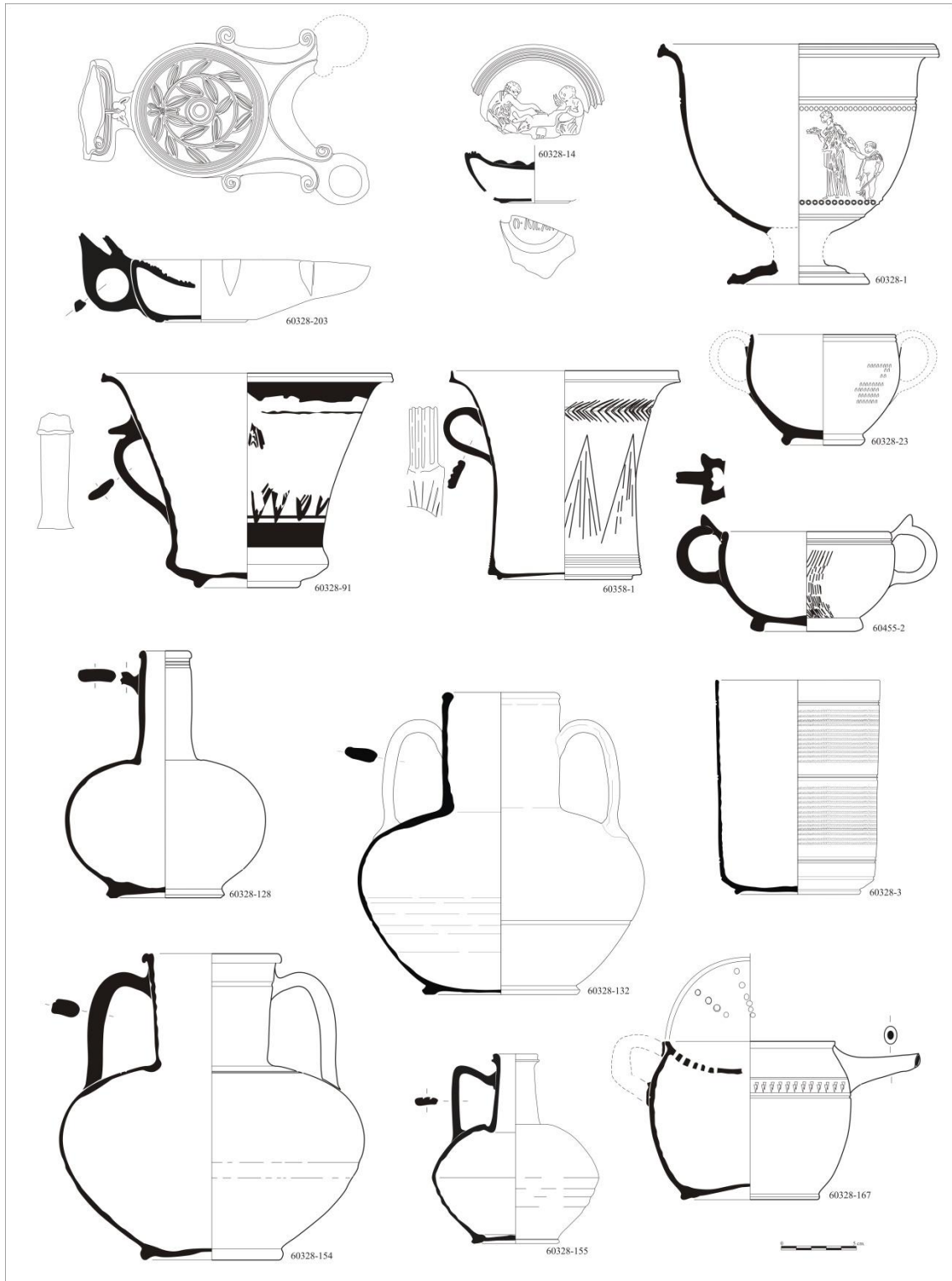

Figura 30: Deposició ritual de l'època de Tiberi prèvia a la construcció del *decumanus* a l'Almoïna.
Arxiu SIAM.

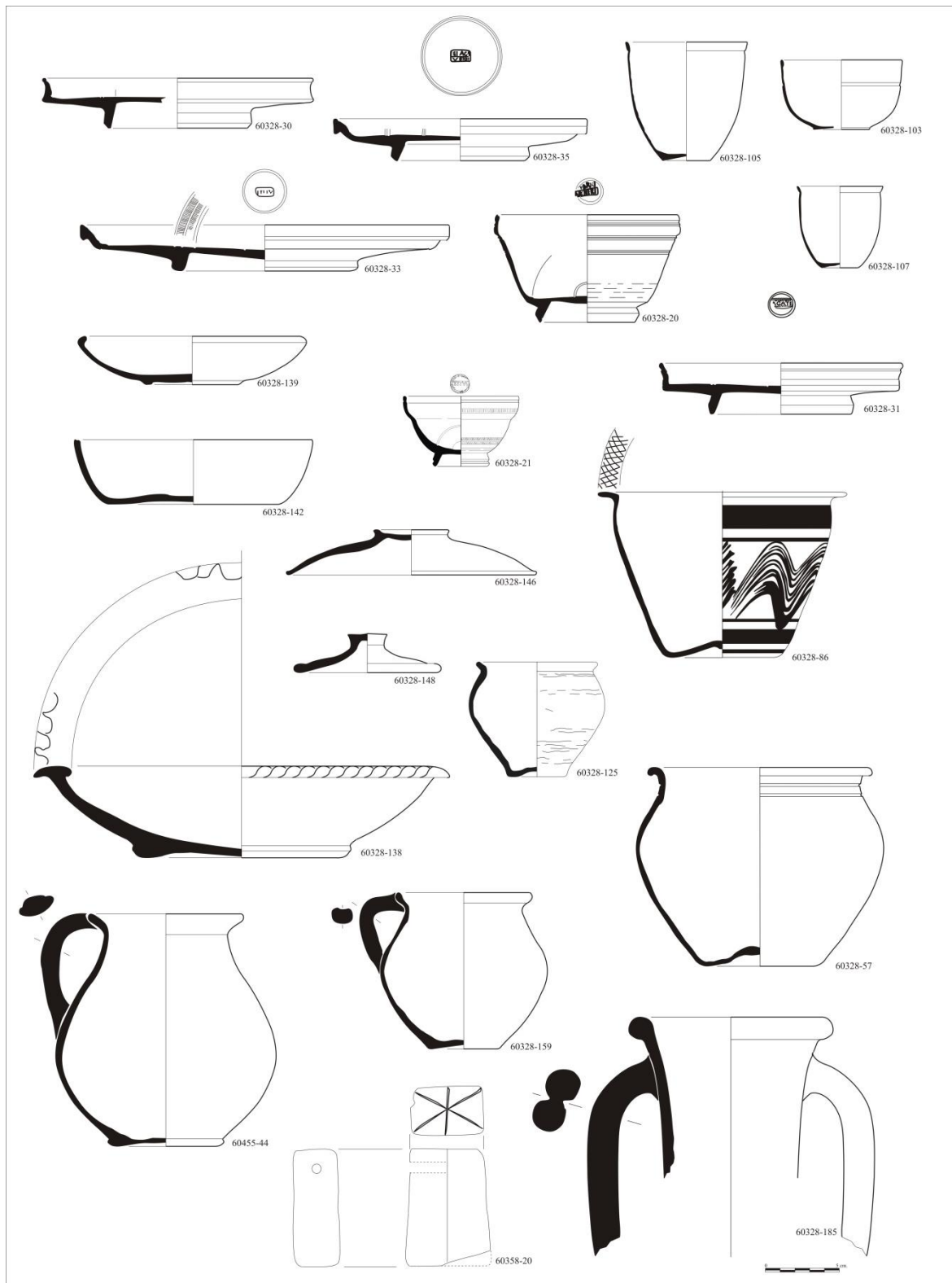
Deposició de gerres de l'*schola*: en la quarta campanya d'excavació de l'Almoina (1990) aparegué una deposició que també es pot relacionar amb un dipòsit ritual de caràcter privat (Pascual i Ribera, 1990). A l'habitació 2 de l'edifici identificat com a seu d'alguna associació o *schola*, també denominada habitació “de les tenalles” emmarcada pels murs UUEE 3064, 3225, 3226 i 3229 es documentà un estrat de gran interès. En el rebliment (UE 3228) de la rasa de fundació (UE 3227) de les cimentacions, concretament en l'angle d'unió d'ambdues, es recuperaren sengles peces ceràmiques que s'haurien de relacionar amb un probable ritus que precediria a la construcció de l'edifici (Ribera, 2010, 290). Es tracta de dues gerres globulars, una d'elles tallada a l'altura de la panxa i utilitzada com a tapadora de l'altra, completa, en l'interior de la qual es recuperaren alguns ossos d'animal xicotet i una moneda (UE 3135).



Figura 31: Deposició de gerres sota els murs de l'*schola* de l'Almoina. Arxiu SIAM.

6.1.3 El material ceràmic

6.1.3 a Època republicana

Pou Votiu (UUEE 60663 i 60690): la ceràmica de vernís negre proporciona una cronologia del segon terç del segle II aE, amb un predomini de la campaniana A sobre la ceràmica calena i amb presència minoritària de ceràmica etrusca. Predominen les

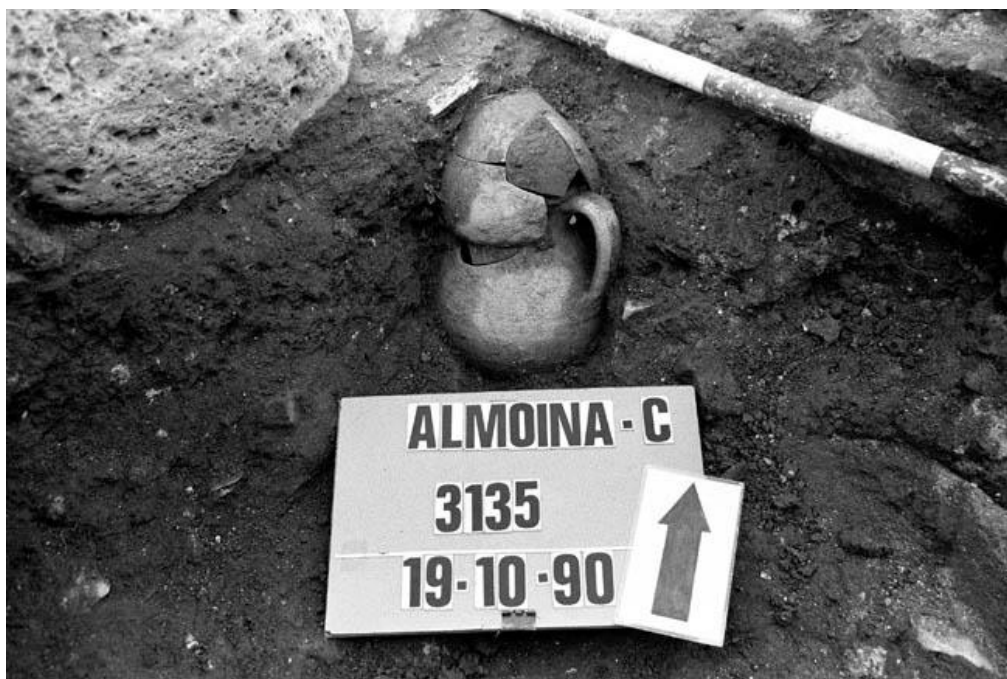
formes de campaniana A Lamb. 25, 27, 33b, 36, 55 i 68, amb absència de la formes més modernes com la Lamb. 6, 8 i Morel 113. La ceràmica calena antiga presenta majoritàriament les formes Lamb. 33b i MP 147. Apareix, a més, el denominat Grup II de *Valentia* amb formes Lamb. 31, 36 i 27B, i una *pyxis* Lamb. 3 d'origen etrusc.

La ceràmica de parets fines és de procedència majoritàriament itàlica, amb les formes Mayet I i II que cronològicament es documenten entre l'últim quart del segle II i el primer quart de l'I aE. Hi ha una llàntia del tipus Ricci D de mitjan del segle II aE, probablement de procedència itàlica.

Entre les àmfores itàliques predominen les greco-itàliques per al transport de vi, de procedència tirrènica, adriàtica i brindisina. També apareixen àmfores púniques, de la zona ebusitana i del nord d'Àfrica, com la Tripolitana Antiga que transportava oli. Per últim, es documenta una àmfora del tipus CCNN procedent del sud d'Hispania.



Figura 32: Conjunt ceràmic del pou de l'època fundacional de l'Almoïna (UUEE 60663, 60690). Arxiu SIAM.



Figura 33: Conjunt ceràmic del pou de l'època fundacional de l'Almoïna (UUEE 60663 i 60690). Dibuix P. Mas, muntatge E. Huguet.



Figura 34: Conjunt ceràmic del pou de l'època fundacional de l'Almoïna (UUEE 60663 i 60690). Dibuix P. Mas, muntatge E. Huguet.

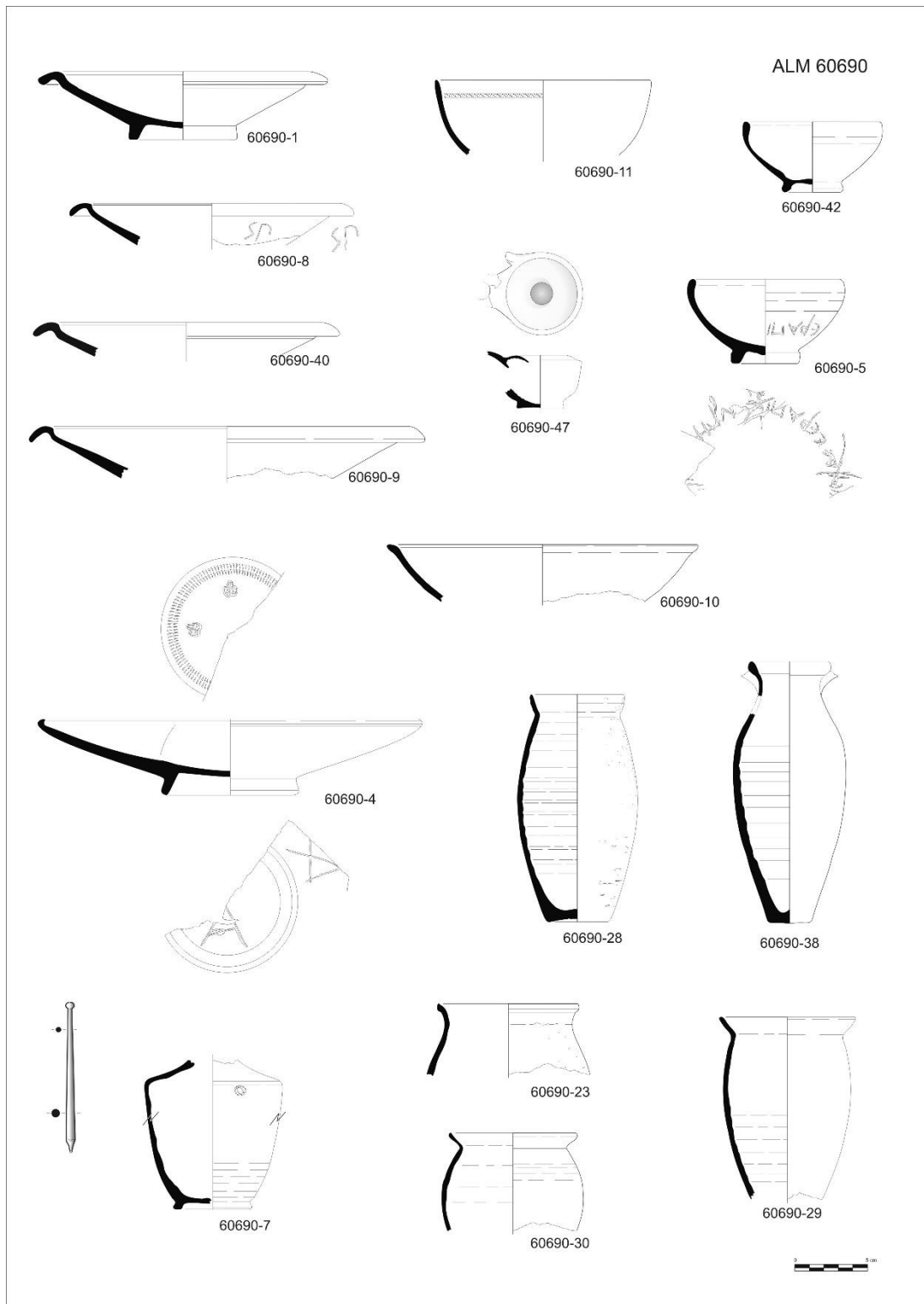

Figura 35: Conjunt ceràmic del pou de l'època fundacional de l'Almoïna (UUEE 60663 i 60690). Dibuix P. Mas, muntatge E. Huguet.

La ceràmica itàlica de cuina procedeix de la zona campaniana i també de la zona etrusca. Presenta tres tipus de formes: *patina*, *patella* i tapadora. Entre les *patinae* apareixen les formes Com-it. 6c de vora bífida (Alm. 60690.14), 6d de llavi engrossit (Alm. 60690.12) i 6g de vora triangular (Alm. 60690.13). Un fragment de vora de secció triangular pertànyer a una *sartago* (Com-it. 5a). Les *patellae* són Com-it. 4a amb ala (Alm. 60690.15) derivades de les antigues *lopades*. Les tapadores del tipus Com-it. 7a i b (Alm. 60690.18) acompanyarien a les cassoles anteriors en el servei de cuina. Totes les formes podrien datar-se en l'últim terç del segle II aE.

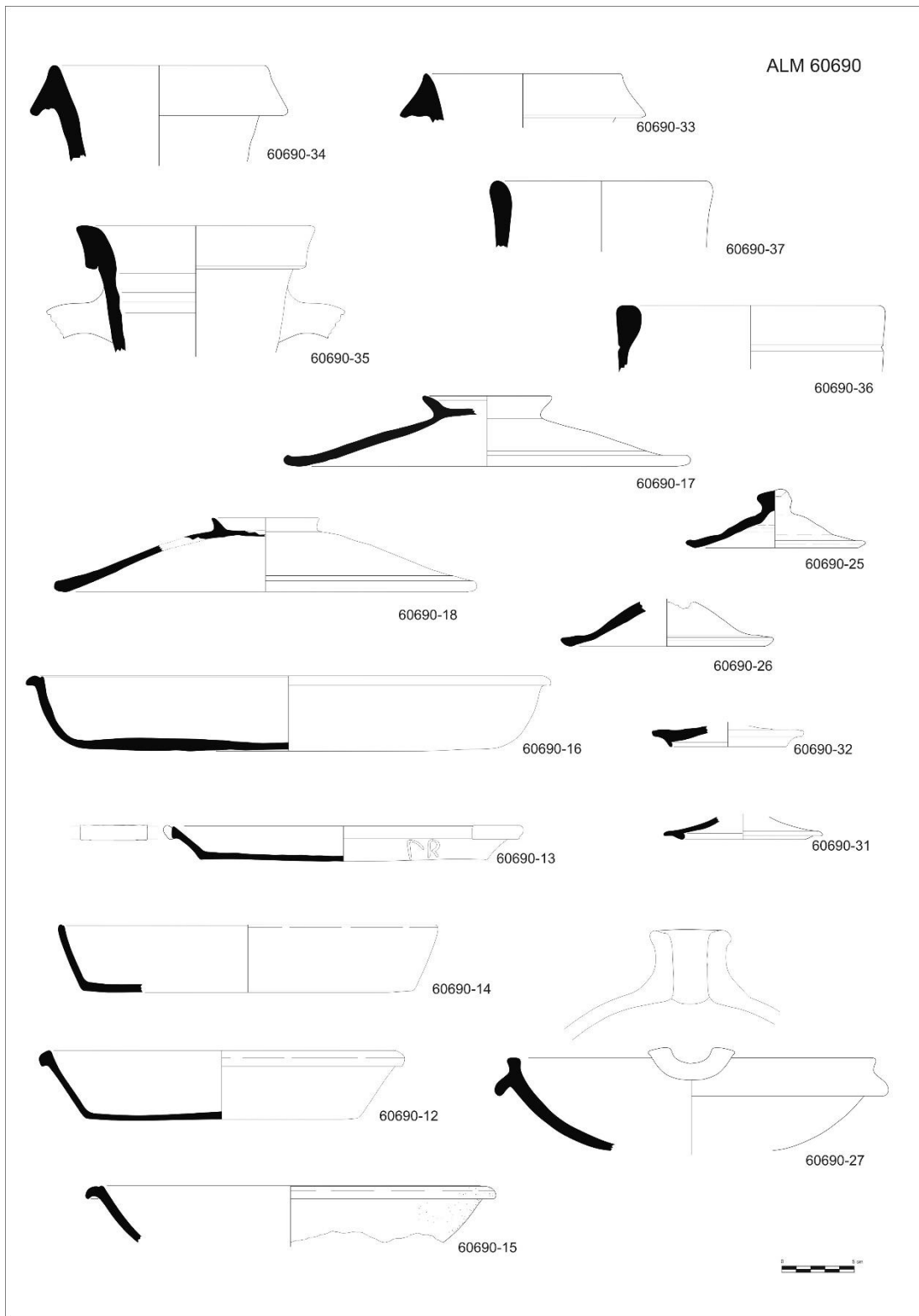
Hi ha un grup heterogeni de ceràmica de cuina importada d'orígens desconeguts on destaquen una *patella* similar a la forma Com.it. 4a (Alm. 60690.16) i una tapadora similar a la forma Com-it. 7a (Alm. 60690.17) de pasta rosa ataronjada molt sorrenca amb desgreixants grossos brillants i rojos; dos morters, un que podria ser d'origen adriàtic amb bec molt desenvolupat (Alm. 60690.27) i l'altre probablement d'origen peninsular del qual sols es conserva la base i que comparteix pasta amb una gerreta amb dues anses.

La ceràmica reductora de cuina apareix representada per olles (Alm. 60690.21, 22, 24 i 38 bis) i olletes (Alm. 60690.19 i 20) de perfil en "S" i llavi engrossit i les seues corresponents tapadores (Alm. 60690.25 i 26). Aquest grup presenta unes pastes grises i negres amb desgreixants calcaris i es relacionen amb la tradició indígena. Probablement són de producció local o regional.

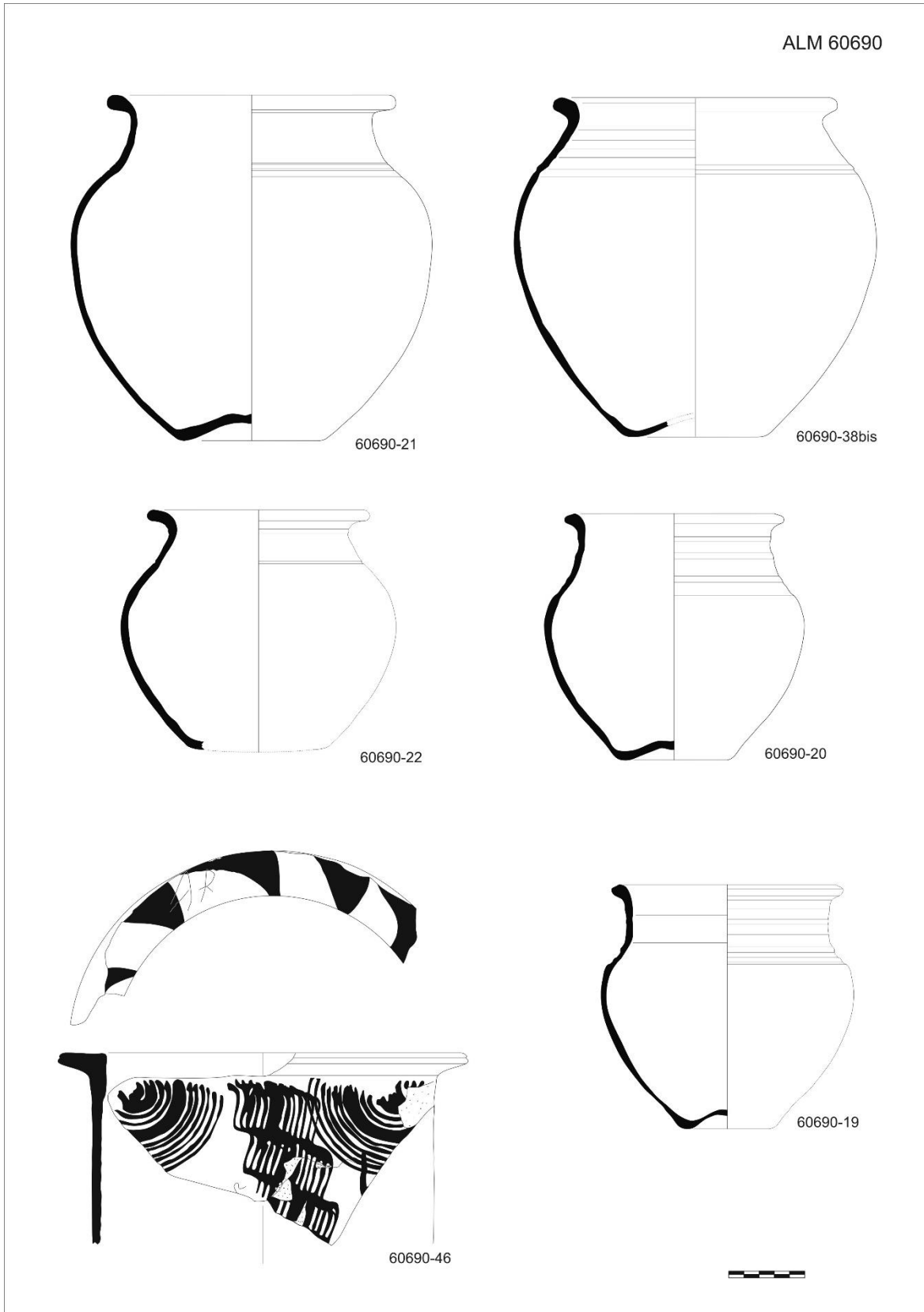
Per últim, es constata ceràmica ibèrica de cocció oxidant, entre la qual destaca un *kalathos* complet (Alm. 60690.46), i també reductora, amb imitacions de les formes Lamb. 25 i 36, a més de ceràmica de cuina o tosca que aniria al foc. També hi ha ceràmica ibèrica d'emmagatzematge com àmfores, tenalles i *lebes*.

El conjunt ceràmic d'aquest pou votiu se situa cap al tercer quart del segle II aE, data que ve a coincidir amb el moment de fundació de la ciutat que proporcionen per les fonts escrites, el 138 aE. A més, la peculiaritat del conjunt índica una deposició poc habitual, probablement fruit de l'acumulació de les restes i la vaixela utilitzada en un banquet ritual, que amb posterioritat al seu consum havien de ser amortitzades ja que havien estat amb contacte amb els déus (Merrifield, 1987, 48). La proximitat a la via i a la zona pública porta a pensar en un ritus de caràcter públic (Ribera, 2010, 273).

| Produccions | 60663 | 60690 | Total | % |
|-----------------------------|-------|-------|-----------|-------|
| Àmfores | 2 | 8 | 12 | 17,6% |
| C. comuna importada | | 7 | 7 | 10,3% |
| C. comuna oxidant | | 3 | 3 | 4,4% |
| C. itàlica de cuina | | 11 | 11 | 16,2% |
| C. reductora de cuina | | 10 | 10 | 14,7% |
| Campaniana A | 1 | 8 | 9 | 13,2% |
| Ceràmica ibèrica | 1 | 1 | 2 | 2,9% |
| Llànties | | 1 | 1 | 1,5% |
| Parets fines | | 6 | 6 | 8,8% |
| Ungüentari | | 1 | 1 | 1,5% |
| Vernís negre B Cales antiga | | 1 | 1 | 1,5% |
| Vernís negre B estrusca | 1 | 1 | 2 | 2,9% |
| Vernís negre B Grup 2 | | 3 | 3 | 4,4% |

Taula 1: Percentatges de la ceràmica del pou fundacional de l'Almoïna (UUEE 60663, 60690).

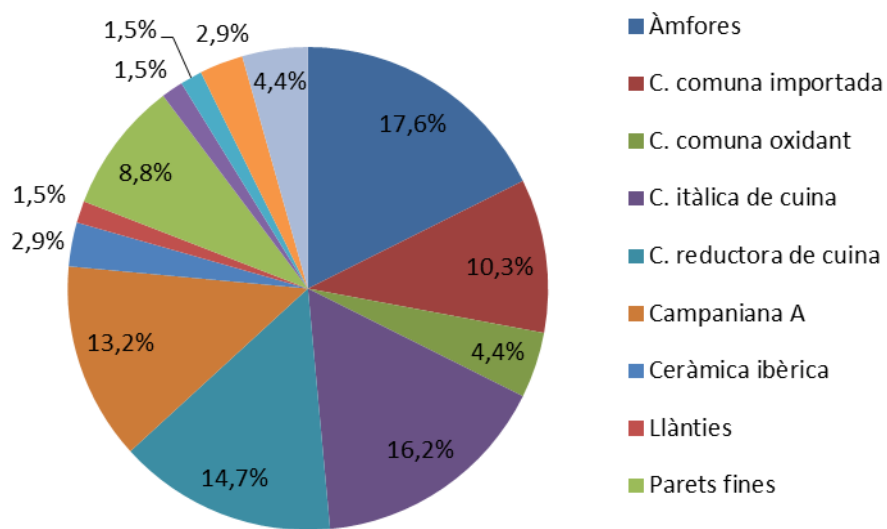

Gràfic 1: Percentatges de la ceràmica del pou fundacional de l'Almoïna (UUEE 60663, 60690).

| Producció/Tipologia | 60663 | 60690 | Total |
|-----------------------------|----------|-----------|-----------|
| Àmfora adriàtica | 2 | 2 | 4 |
| Brindisi | 1 | 1 | 2 |
| Greco-itàlica | 1 | 1 | 2 |
| Àmfora ebusitana | | 1 | 1 |
| Àmfora hispànica | 1 | 2 | 3 |
| CCNN | 1 | 2 | 3 |
| Àmfora indeterminada | | 1 | 1 |
| Àmfora itàlica | 1 | 1 | 2 |
| Greco-itàlica | | 1 | 1 |
| Àmfora tripolitana | | 1 | 1 |
| Tripolitana antiga | | 1 | 1 |
| C. comuna importada | | 7 | 7 |
| Com-it. 4a | | 1 | 1 |
| Com-it. 7a | | 2 | 2 |
| Morter | | 2 | 2 |
| Gerra | | 1 | 1 |
| Gerra/ungüentari | | 1 | 1 |
| C. comuna oxidant | | 3 | 3 |
| Indeterminada | | 1 | 1 |
| <i>Operculum</i> | | 2 | 2 |
| C. itàlica de cuina | | 11 | 11 |
| Com-it. 4a | | 1 | 1 |
| Com-it. 6c | | 5 | 5 |
| Com-it. 6d | | 1 | 1 |
| Com-it. 6g | | 1 | 1 |
| Com-it. 7a | | 1 | 1 |
| Com-it. 7b | | 1 | 1 |
| <i>Patinae</i> | | 1 | 1 |

| Producció/Tipologia | 60663 | 60690 | Total |
|----------------------------------|----------|-----------|-----------|
| C. reductora de cuina | | 10 | 10 |
| Olla | | 7 | 7 |
| Tapadora | | 3 | 3 |
| Campaniana A | 1 | 8 | 9 |
| Lamb. 25 | | 1 | 1 |
| Lamb. 27 Bb | | 1 | 1 |
| Lamb. 31b | 1 | | 1 |
| Lamb. 33 b | | 1 | 1 |
| Lamb. 36 | | 3 | 3 |
| Lamb. 55 | | 1 | 1 |
| Lamb. 68 | | 1 | 1 |
| Ceràmica ibèrica | 1 | 2 | 3 |
| Llàntia republicana | | 1 | 1 |
| Ricci D | | 1 | 1 |
| Parets fines llises | | 6 | 6 |
| Mayet I | | 1 | 1 |
| Mayet II | | 4 | 4 |
| Ungüentari | | 1 | 1 |
| Indeterminada | | 1 | 1 |
| Vernís negre B Cales ant. | | 1 | 1 |
| Lamb. 33/33b/M. 2967c | | 1 | 1 |
| Vernís negre B estrusca | 1 | 1 | 2 |
| Vernís negre B Grup 2 | | 3 | 3 |
| Lamb. 31 | | 1 | 1 |
| Lamb. 36 | | 2 | 2 |
| Os treballat | | 1 | 1 |
| <i>Stylus</i> | | 1 | 1 |

Fossa votiva (UE 7706): entre la ceràmica de vernís negre es documenten majoritàriament campaniana A amb les formes clàssiques Lamb. 28 (Alm. 7706. 9 i 10) i 31 (Alm. 7706.11). També hi apareix ceràmica calena, únicament, antiga dels tipus M 28121/2822 (Alm. 7706.7), cosa que indica un terme *ante quem* del 130 aE per a la formació del conjunt. Probablement d'origen sicilià pareix el Grup I de *Valentia/Byrsa* 401 (Alm. 7706.8). Entre les ceràmiques de parets fines, també campanes, s'ha identificat un gobelet de la forma Mayet II (Alm. 7706.6) i també hi ha un fragment d'ungüentari. Les àmfores itàliques són probablement greco-itàliques (Alm. 7706.12 i 13); entre les púniques hi ha una del tipus Mañà C (Alm. 7706.1), i també hi ha fragments indeterminats d'àmfora ebusitana i d'altres indeterminada. Les olles de ceràmica de cuina reductora presenten perfils en "S" (Alm. 7706.2 i 3), tot i que no hi ha exemplars complets. Són molt semblants a les del pou votiu de l'època fundacional de l'Almoina, com també les tapadores (Alm. 7706.4). Hi ha ceràmica ibèrica decorada, ceràmica ibèrica tosca, una olla (Alm. 7706.16), i ceràmica ibèrica llisa, concretament

un plat del tipus Gr. III.8 (Alm. 7706.15). A més, cal destacar l'aparició d'una possible imitació de vas púnic o de ceràmiques de parets fines amb parets verticals, lleugerament fusiforme (Alm. 7706.5). Per últim, s'ha identificat un clau de ferro.

El conjunt d'aquesta fossa és quantitativament més escàs que el pou anteriorment descrit. El material que contenia no s'adiu amb la interpretació d'una banquet ritual de caràcter públic. Tanmateix, la seua ubicació i la contemporaneïtat ambdós fa pensar en algun tipus de ritual propiciatori diferent al banquet i en relació amb el traçat viari.



Figura 36: Conjunt ceràmica de la fossa votiva de l'Almoina (UE 7706). Dibuix P. Mas, muntatge E. Huguet.

| Produccions | 7706 | % |
|-----------------------------|------|-------|
| Àmfores | 4 | 22,2% |
| C. reductora de cuina | 3 | 16,7% |
| Campaniana A | 3 | 16,7% |
| Ceràmica ibèrica | 4 | 22,2% |
| Parets fines llises | 1 | 5,6% |
| Ungüentari | 1 | 5,6% |
| Vernís negre B Byrsa 401 | 1 | 5,6% |
| Vernís negre B Cales antiga | 1 | 5,6% |

Taula 2: Percentatges de la ceràmica de la fossa votiva de l'Almoina (UE 7706).

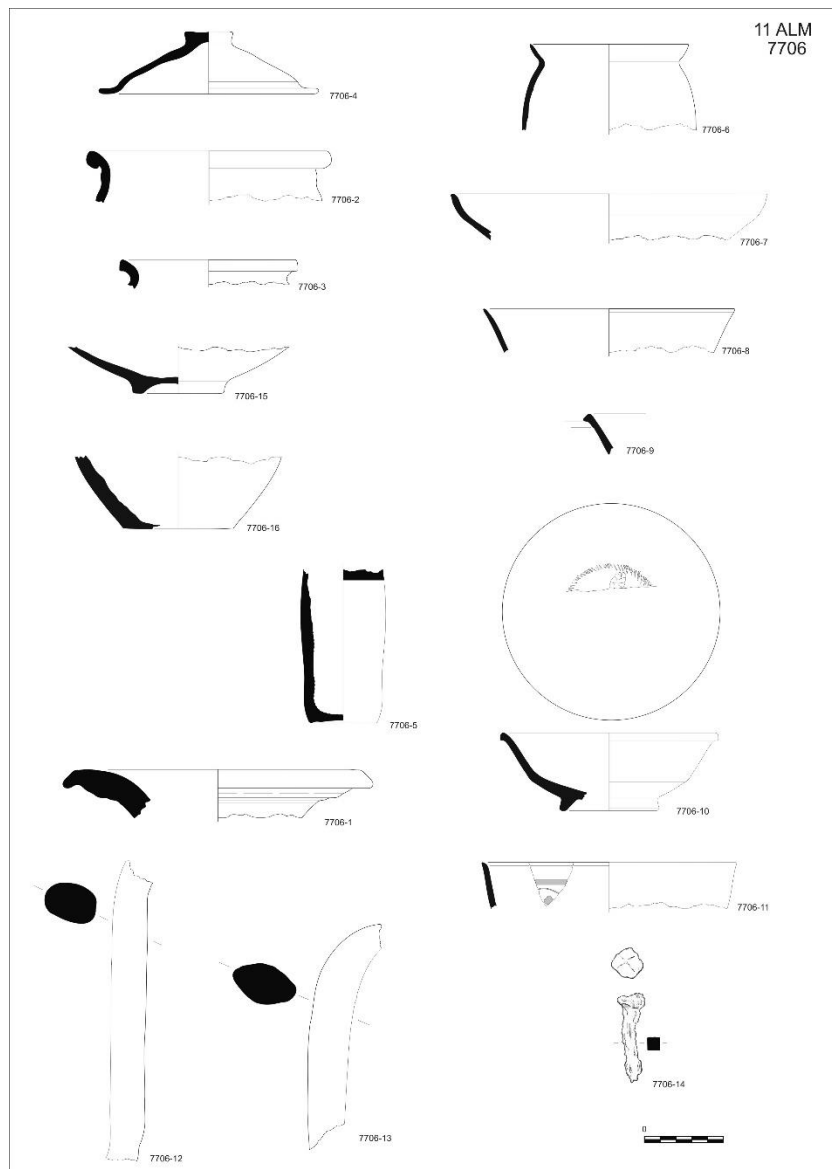
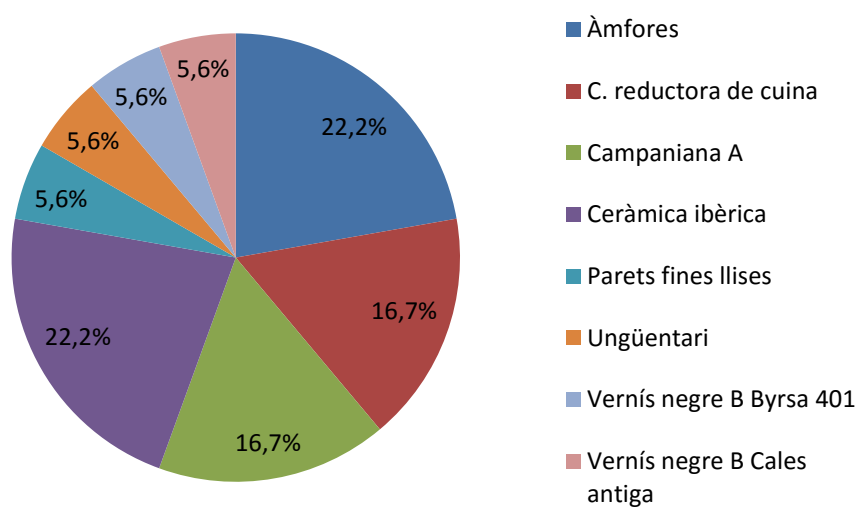

Gràfic 2: Percentatges de la ceràmica de la fossa votiva de l'Almoina (UE 7706).

| Producció/Tipologia | 7706 |
|------------------------------|----------|
| Àmfora ebusitana | 1 |
| Àmfora indeterminada | 1 |
| Àmfora itàlica | 1 |
| Greco-itàlica | 1 |
| Àmfora púnica | 1 |
| Maña C2 | 1 |
| C. reductora de cuina | 3 |
| Olla | 2 |
| Tapadora | 1 |
| Campaniana A | 3 |
| Lamb. 28 | 2 |
| Lamb. 31 | 1 |

| | |
|------------------------------------|----------|
| Ferro | 1 |
| Clau | 1 |
| Ceràmica ibèrica | 4 |
| Plat 8 | 1 |
| Copa | 1 |
| Olla | 1 |
| Indeterminada | 1 |
| Parets fines llises | 1 |
| Mayet II | 1 |
| Ungüentari | 1 |
| Vernís negre B Byrsa 401 | 1 |
| Lamb. 31/ Morel 2955 | 1 |
| Vernís negre B Cales antiga | 1 |
| Morel 2821/2822 | 1 |

Olles sota el fòrum de l'Almoïna: com hem esmentat anteriorment, per davall dels paviments de la primera fase constructiva sota el porticat oriental del fòrum, s'identificaren dues olles reductores de cuina. Ambdues aparegueren plantades amb la boca cap per avall, cosa per la qual deuen tractar-se de deposicions de caràcter ritual, semblants a altres conegudes en les excavacions del carrer Roc Chabás i més modestes, però semblants a les trobades a les Corts Valencianes (López *et alii*, 1994, 43). Ambdues presenten un cos globular amb coll marcat i llavi exvasat amb canaletes a la part baixa del cos. Cap de les dues conserva la base que probablement va ser eliminada intencionadament. Una de les olles es va relacionar amb la forma Vegas 1 (Ribera, 2010, fig. 9), l'altra, es va relacionar amb una Vegas 2. Presenten pastes que varien de tonalitat entre el gris, el marró i el ataronjat amb abundants desgreixants brillants micacis i d'altres orgànics i textura molt sorrenca que probablement s'han d'interpretar com a una producció importada i no d'origen local. A la vuitena campanya de l'Almoïna aparegué una altra olla cap per avall (UE 4695) de pasta marró amb abundants desgreixants blancs i brillants xicotets i grocs més grans. La seua superfície és marró i negre a l'exterior i a l'interior roja i negra, sobretot en la part baixa de la paret per haver estat exposada al foc. No presenta vora ni base retallades intencionalment i al seu interior es van trobar restes de ferro, concretament una espècie de placa llisa, encara que molt deteriorada. La ubicació d'aquesta troballa ens fa relacionar-la amb les olles anteriors pel seu component ritual, encara que es tractaria de actes diversos. Es trobà sota el mur UE 4443 que separa el *caldarium* del *praefurnium* a

les termes republicanes, junt a la deposició ritual de ceràmiques de parets fines i gerretes de ceràmica grisa emporitana (Huguet i Ribera, 2015, 225). A més, una mica més a l'est, en aquest mateix mur, es trobaren la part inferior de quatre àmfores de procedència itàlica (Alm. 4681.1, Alm. 4689.1, Alm. 4690.1, Alm. 4691.1). Al seu interior, hi havia matèria orgànica, espines de peix, restes de fauna, costelles i maxil·lar de conill, i una llàntia Ricci E (Alm. 4681.2) (Huguet i Ribera, 2015, 226). Les deposicions d'olles cap per avall són habituals en contextos rituals domèstics del mediterrani romà (Belarte i De Chazelles, 2011, 178; Bonghi Jovino, 2006, 37; Bailo *et alii*, 2005, 63).

| Producció/Tipologia | 20023 | 20026 |
|------------------------------|----------|----------|
| C. reductora de cuina | 1 | 1 |
| Olla | 1 | |
| Olla Com-it. 1a | | 1 |

Taula 3: Produccions ceràmiques i tipologies de les olles trobades sota el fòrum de l'Almoina (UEEE 20023 i 20026).



Figura 37: Olles ceràmiques de l'època republicana de l'Almoina (UEEE 20023 i 20026). Dibuix P. Mas, muntatge E. Huguet.



Figura 38: Olla ceràmica amb base retallada intencionalment (UE 20023.1). Fotografia A. Franco.

6.1.3 b Època imperial

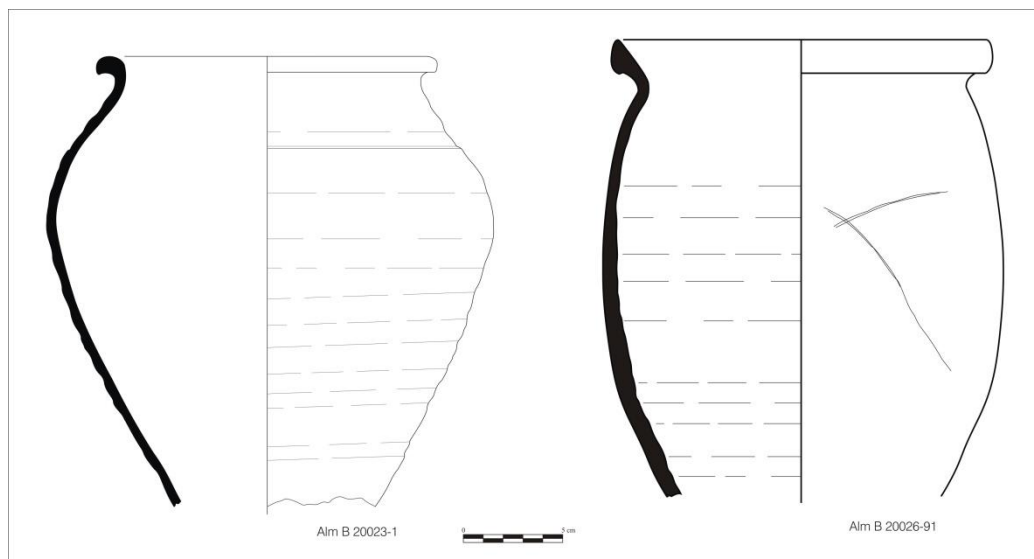
Pou reblit en l'època d'August: el conjunt ceràmic aparegut a l'interior del pou republicà, és un dels més sorprenents de *Valentia*, no sols per la seua formació, fruit d'un banquet ritual, sinó també per la seua quantitat i estat de conservació. S'hi han individualitzat 677 peces (Albiach *et alii*, 2001, 140): 90 de TSI (13,2% del total ceràmic), 111 de ceràmica de parets fines (16,4%), 22 llànties (3,2%), 33 àmfores (3,5%), 78 peces de ceràmica ibèrica (11,5%), 211 de ceràmica de comuna oxidant (31,1%), 39 de ceràmica importada (5,7%) i 77 de cuina (11,3%); a més d'abundants restes d'animals, majoritàriament porc, ovella, cabra i gall, tots individus joves, alguns vasos de vidre orientals i una destral de pedra probablement de carnisser.

La TSI és el conjunt més important i quantitatiu d'aquesta producció trobat a la ciutat (Ribera, 2010b, 268). Els segells apareguts indiquen un origen dual, 13 d'Arezzo i 7 de *Puteoli*, predominen les cartel·les rectangulars en el centre, però també hi ha vuit circulars, quatre oblongues, dos radials i una intradecorativa. Estan absents els segells *in planta pedis* i la decoració aplicada, cosa que palesa la formació del conjunt abans del 10 dE. Pel que fa a les formes, les més modernes són les Consp. 22.5, 32.1 i 31.2 datades a finals del regnat d'August (Ettlinger *et alii*, 1990, 90). Les ceràmiques de parets fines són majoritàriament itàliques, entre les quals destaquen les formes Mayet 5 i 33, sobretot de producció sud-itàlica, però també de pasta grisa catalana.

Una peça especial és la llàntia Deneauve IV/Dressel 9 que té com a decoració dos personatges esquarterant un porc. Aquesta escena és clarament comparable amb el que succeí en el moment de formació del conjunt, ja que la gran quantitat de suïds documentats a l'interior del pou i la destral de carnisser fan pensar en una escena de sacrifici que potser és la representada a la llàntia. També hi havia una llàntia Deneauve VB/Dressel 12 amb dos becs, decoració vegetal i ansa plàstica triangular, que junt amb la Dressel 9 són les peces més modernes, ja que podria datar-se entre els regnats d'August i Claudi.

Entre la ceràmica ibèrica es constaten tant formes clàssiques (*kalathos*, *lebes*, tenalles) com altres de marcada influència romana. Apareixen sobretot ceràmiques de rebost, taula i emmagatzemament. Entre la ceràmica de taula destaquen dos vasos de libacions i una possible cràtera, signe de l'ús del conjunt.

Entre les ceràmiques de cuina destaquen productes importats de la península Itàlica, que procedeixen tant de la regió vesuviana com de la lacial. De les primeres es registra la cassola de vora bífida Com-it. 6c (Alm 60357.4), les tapadores Com-it. 7a, b, c (Alm. 60358.33), i les fonts d'engalba roja pompeiana R-pomp. 15 i 17 (Alm. 60328.63). De les segones, probablement procedents de la zona tiberina o dels voltants de Roma, es documenta una cassola de parets altes del tipus Celsa 79.28 (Alm 60328.68) i un morter Dramont D1 (Alm. 60328. 135/136).



Figura 39: Ceràmica de cuina itàlica del pou de l'Asklepieion de l'Almoia amortitzat en l'època d'August (60297, 60313, 60328, 60357, 60358, 60455, 60457 i 60458). Dibuix P. Mas, muntatge E. Huguet.

Aquest conjunt és el primer on es constata l'arribada de ceràmica africana de cuina a la ciutat de *Valentia*. Tot i que és relativament escassa, prova l'arribada d'aquests productes ja en l'època tardoaugustal. Apareix una tapadora del tipus Òstia II, 302 amb perfil complet (Alm. 60328.69) i dues vores de cassola del tipus Òstia II, 306 Alm. (60455.9) i Òstia II, 314 (Alm. 60455.26). També s'ha documentat un conjunt de ceràmica probablement africana que no va al foc. Presenta una pasta que varia del beix o rosa fins al marró/ataronjat amb desgreixants visibles de punts de cal, quars i mica. L'engalba és crema-blanquinosa o crema-grisosa probablement per la utilització d'aigua de mar en la fabricació. Morfològicament, hi ha formes obertes del tipus bol de mesura mitjana (Alm. 60328.129, 130 i Alm. 60455.31) i xicoteta (Alm. 60328.131) i formes tancades del tipus gerra (Alm. 60328.132, 128) i ampolla (Alm. 60328.126, 127). Tot i que no s'han trobat paral·lels exactes, a *Cartago* hi ha formes locals que recorden aquests bols i gerres (Fulford i Peacock, 1994, 70) datades en els segles I aE i I dE. A més, també s'assemblen a alguns conjunts de Cartagena (Pérez Ballester, Borredá i Cebrián, 1995, 196).

Pel que fa a les importacions procedents del Mediterrani Oriental, s'ha documentat una possible ampolla amb coll llarg, estret i dues anses (Alm. 60358.30). La seua pasta és del tipus pasta fullada de color marró claret amb moltíssima mica, molt similar a les produccions d'àmfores monoansates de Sardes.

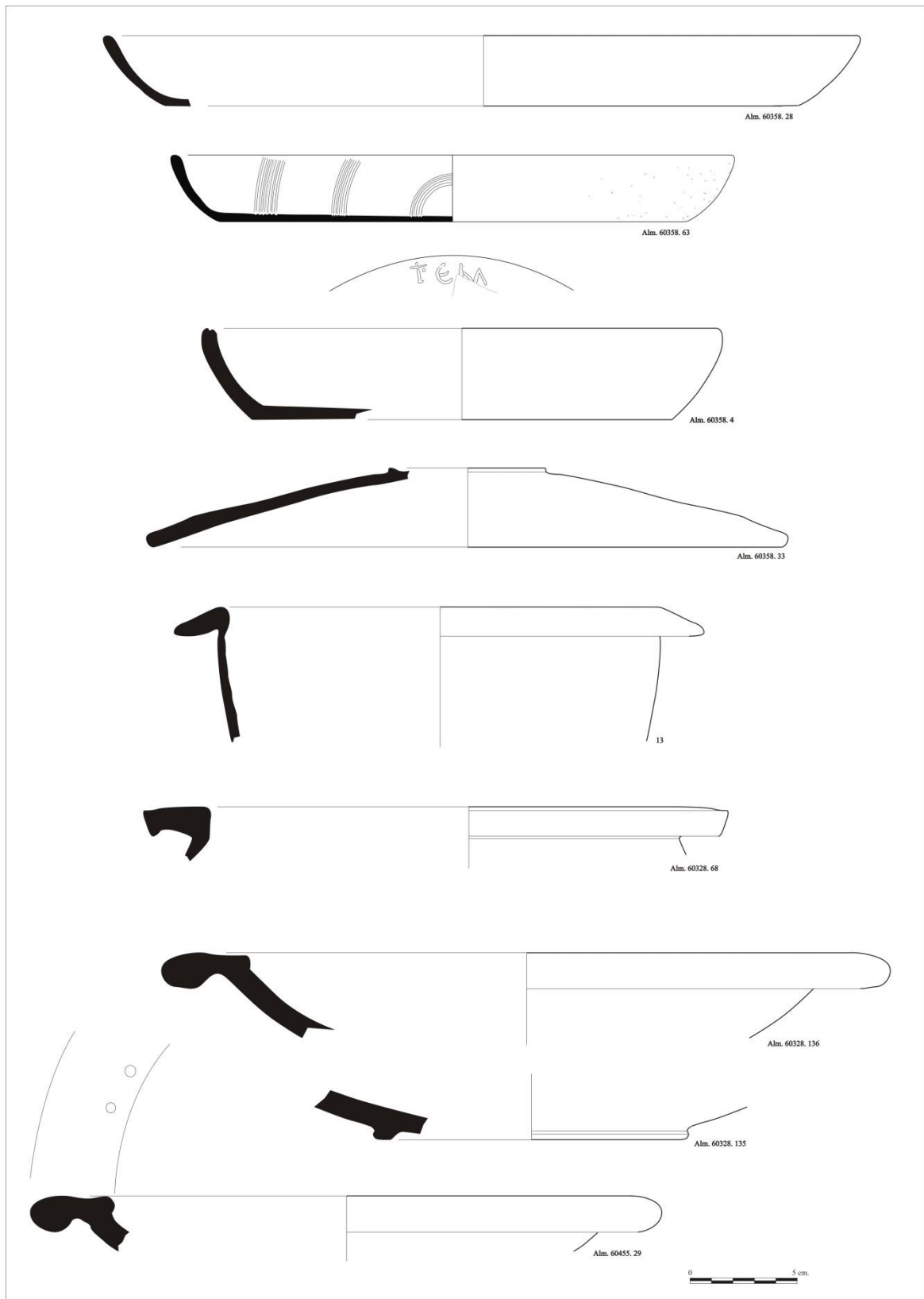

Figura 40: Ceràmica africana de cuina i oriental del pou de l'*Asklepieion* de l'Almoina amortitzat en l'època d'August (60297, 60313, 60328, 60357, 60358, 60455, 60457 i 60458). Dibuix P. Mas, muntatge E. Huguet.



Figura 41: Ceràmica comuna africana del pou de l'Asklepieion de l'Almoyna amortitzat en l'època d'August (60297, 60313, 60328, 60357, 60358, 60455, 60457 i 60458). Dibuix P. Mas, muntatge E. Huguet.

Tractarem ara la ceràmica comuna probablement de producció local o regional que es pot diferenciar en dos grups majoritaris: la ceràmica de cuina, amb pastes

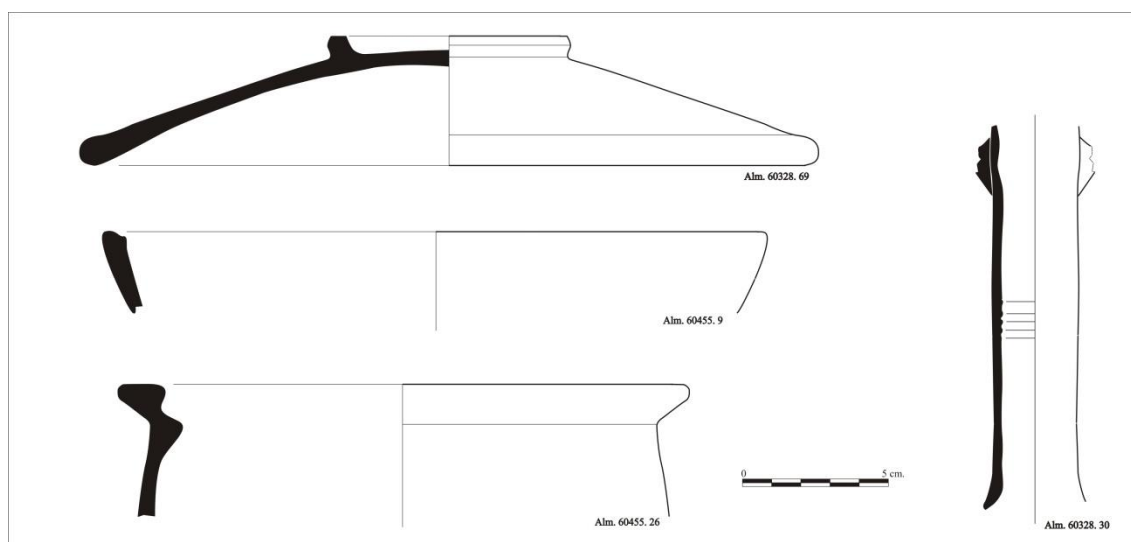
predominantment reduïdes però també oxidants, i la ceràmica comuna de coccio oxidant, amb pocs exemplars tractarem també de la ceràmica reductora de taula. La ceràmica de cuina de producció regional presenta superfícies fosques, negres o grises, i pastes dures reduïdes i en menor mesura oxidants, amb abundants desgreixants de cal i quars que li confereixen un aspecte granulós. Tipològicament es documenten ampelles, olles i olletes, marmites i una cassola, totes per anar al foc i també tapadores com a element auxiliar. Les olles són el recipient més abundant en format gran i mitjà, sempre amb coll marcat i vora quadrangular (Alm. 60328.51 i 58), triangular (Alm. 60455.11) o arrodonida (Alm. 60358.57). També són molt abundants les tapadores de perfil senzill amb pom i vora arrodonida (Alm. 60455.10/53). Les marmites de cos globular poden ser amb vora en ala (Alm. 60328.55) o amb llavi quadrangular (Alm. 60328.54). Entre les gerres destaca una forma de cos ovoide amb coll curt però ample i vora trilobulada amb una ansa (Alm. 60328.47). Per últim s'ha documentat una cassola baixa de perfil senzill amb vora marcada per una canaleta (Alm. 60328.62). Tots aquests recipients presenten una base còncava-convexa i uns trets morfològics similars que permeten identificar-los com un grup unitari, tot i que probablement procedien de més d'un taller. Aquesta producció entroncaria amb la posterior ceràmica de cuina reductora regional de l'època imperial (Huguet, 2012, 436).

El grup de ceràmica comuna de coccio oxidant és el més abundant, com sol passar habitualment. Hi ha un gran repertori ceràmic amb formes molt comunes i d'altres molt específiques. Les pastes, procedents de diferents tallers probablement locals o regionals, són de tonalitats beix/ataronjada, depurades amb desgreixants fins blancs i brillants majoritàriament. La forma més abundant sense cap mena de dubte són les gerres, Gr. I *Urceus*, sobretot la forma Vegas 44 (Alm. 60358.46), és a dir, gerres de cos oval o globular amb coll sense diferenciar amb una o dues anses (Alm. 60328.159). Hi ha també gerra amb cos globular i coll alt i ample amb dues anses, Vegas 37 (Alm. 60328.154), molt semblant a l'exemplar documentat en aquest mateix pou amb engalba exterior anteriorment descrit (Alm. 60328.132); una ampolla o Gr. II *Lagoena*, també Vegas 38, també molt semblant a un altre recipient amb engalba (Alm. 60328.126), de cos globular coll llarg i estret, vora motllurada a l'exterior i una ansa (Alm. 60328.155). Entre els recipients oberts destaquen un gran bací obert (Alm. 60328.134), Gr. VI *Lebes*, que recorda als *lebes* de tradició ibèrica; un petit bol (Alm. 60328.144) que possiblement imita una copa Consp. 14 o 15 de TSI; i els plats de perfil senzill amb

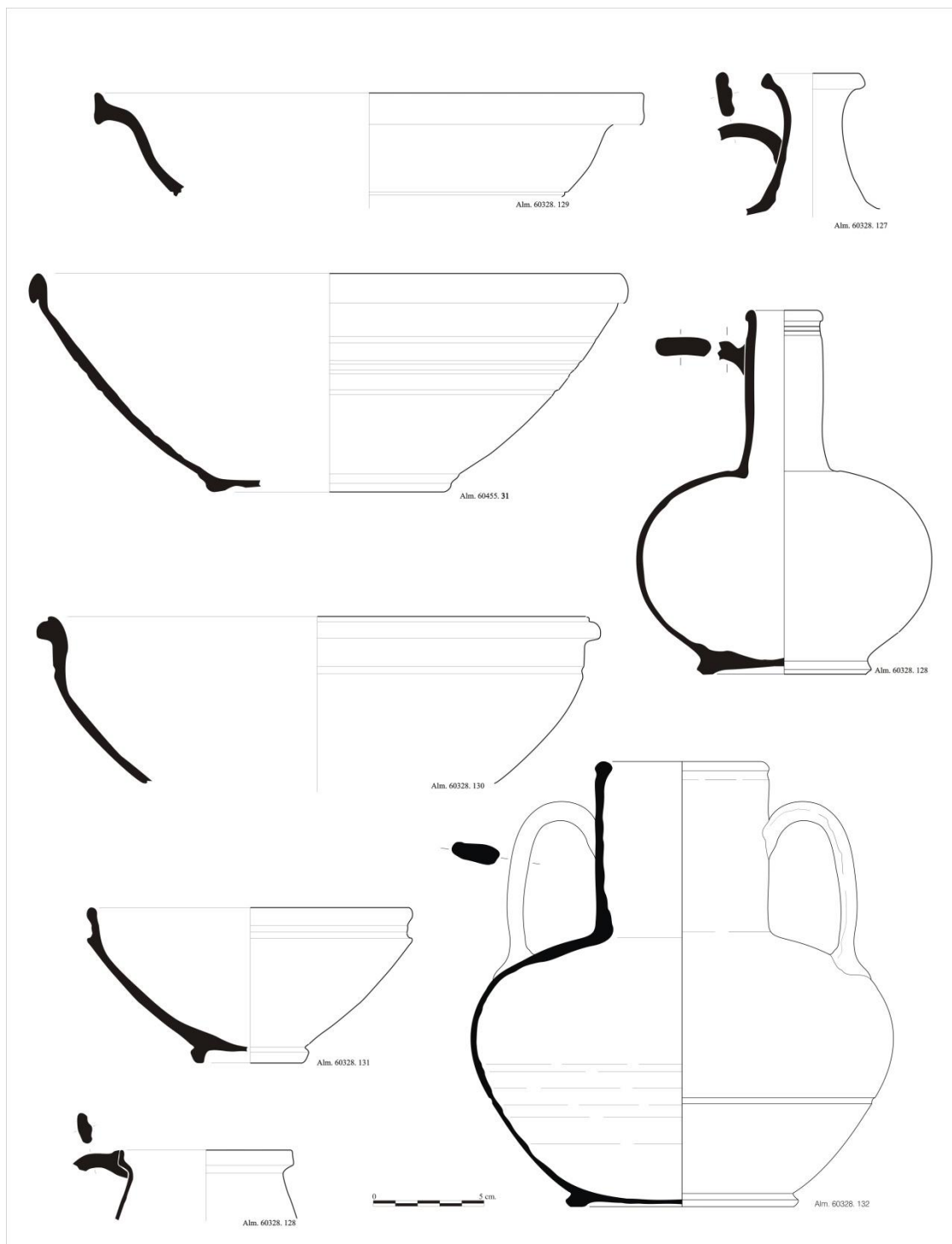
vora bífida (Alm. 60328.142) o reentrant (Alm. 60328.139). Per últim, són també abundants les tapadores de parets llises i vora arrodonida amb pom (Alm. 60328.148) o peu anellant (Alm. 60328.146) amb diferents mesures.



Figura 42: Ceràmica regional reductora de cuina del pou de l'Asklepieion de l'Almoina amortitzat en l'època d'August (UUEE 60297, 60313, 60328, 60357, 60358, 60455, 60457 i 60458). Dibuix P. Mas, muntatge E. Huguet.



Figura 43: Ceràmica comuna de coccí oxidant del pou de l'Asklepieion de l'Almoina amortitzat en l'època d'August (60297, 60313, 60328, 60357, 60358, 60455, 60457 i 60458). Dibuix P. Mas, muntatge E. Huguet.

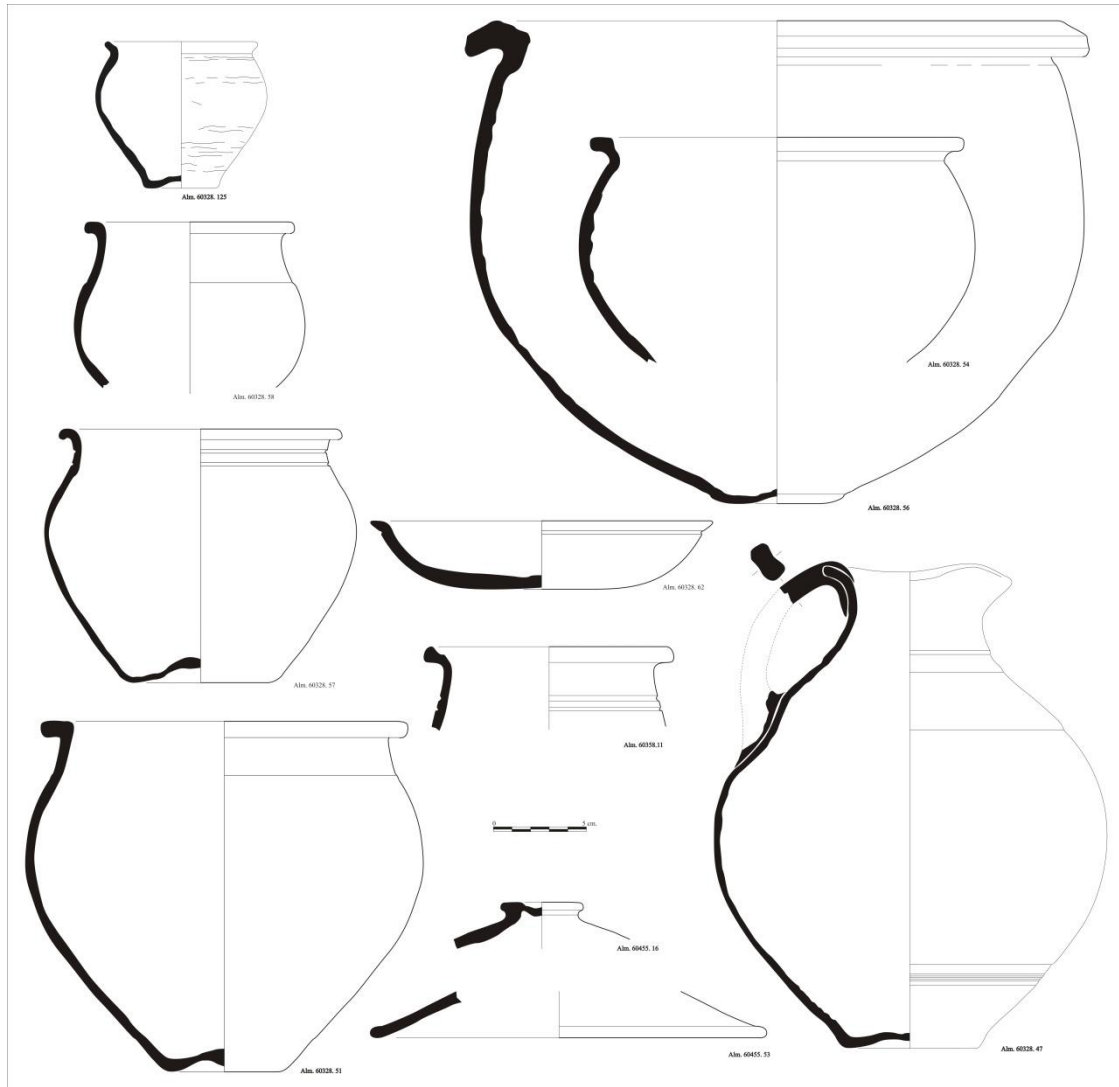

Figura 44: Ceràmica comuna de coccio oxidant del pou de l'Asklepieion de l'Almoína amortitzat en l'època d'August (UUEE 60297, 60313, 60328, 60357, 60358, 60455, 60457 i 60458). Dibuix P. Mas, muntatge E. Huguet.

La ceràmica reductora de taula és un grup molt reduït a nivell quantitatiu però molt interessant des del punt de vista formal, ja que alguns dels seus recipients són del tot peculiars. Entre les formes habituals es troben les olletes (Alm. 60328.165 i 166) i els plats (Alm. 60358.28/29 i Alm. 60455.16) que podrien imitar als plats Consp. 1 i 5/10 de TSI. Potser aquests plats hauríem de relacionar-los amb la ceràmica grisa emporitana tardana amb algunes formes de la qual presenten certa semblança (Casas i Nolla, 2012, 648). Hem deixat per al final una peça única en el context ceràmic de la ciutat de *Valentia*. És un recipient tancat amb filtre que presenta un cos globular amb peu baix i ansa (Alm. 60328.167). La part superior del cos té decoració burilada i bec

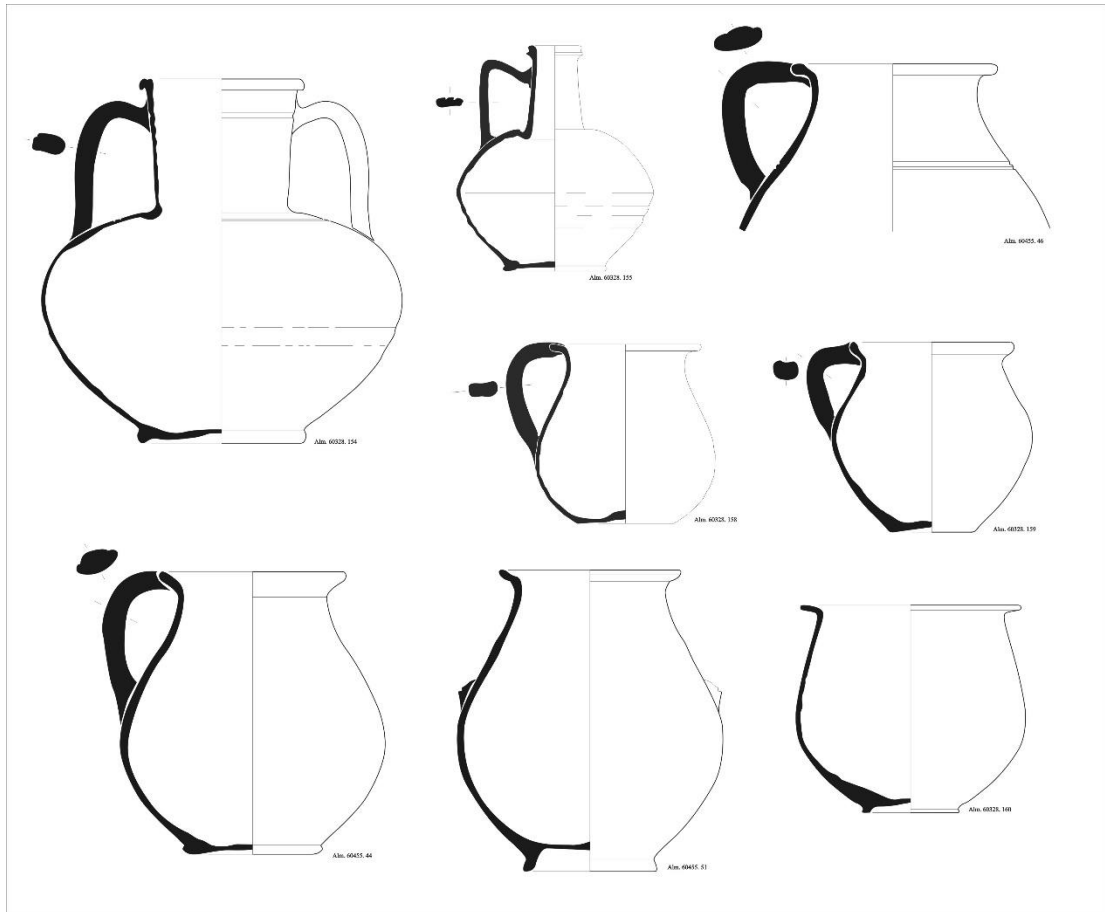
horitzontal. En l'època romana es coneixen recipients amb filtre, tipus *clibanus*, per a la cocció dels aliments al vapor, tanmateix no és el que ací presenten ja que aquest recipient no està destinat a anar a foc i les seues dimensions són reduïdes. S'ha identificat com un *guttus*, tot i que la tipologia és una mica diferent dels models clàssics (Morel, 1981, 418). La desaparició del *guttus* sol datar-se al voltant del segle II aE (Niveau, 2009, 162), tanmateix la seua funció votiva per a ofrenes i libacions (Principal, 1998, 14) sembla acord amb una deposició ritual.

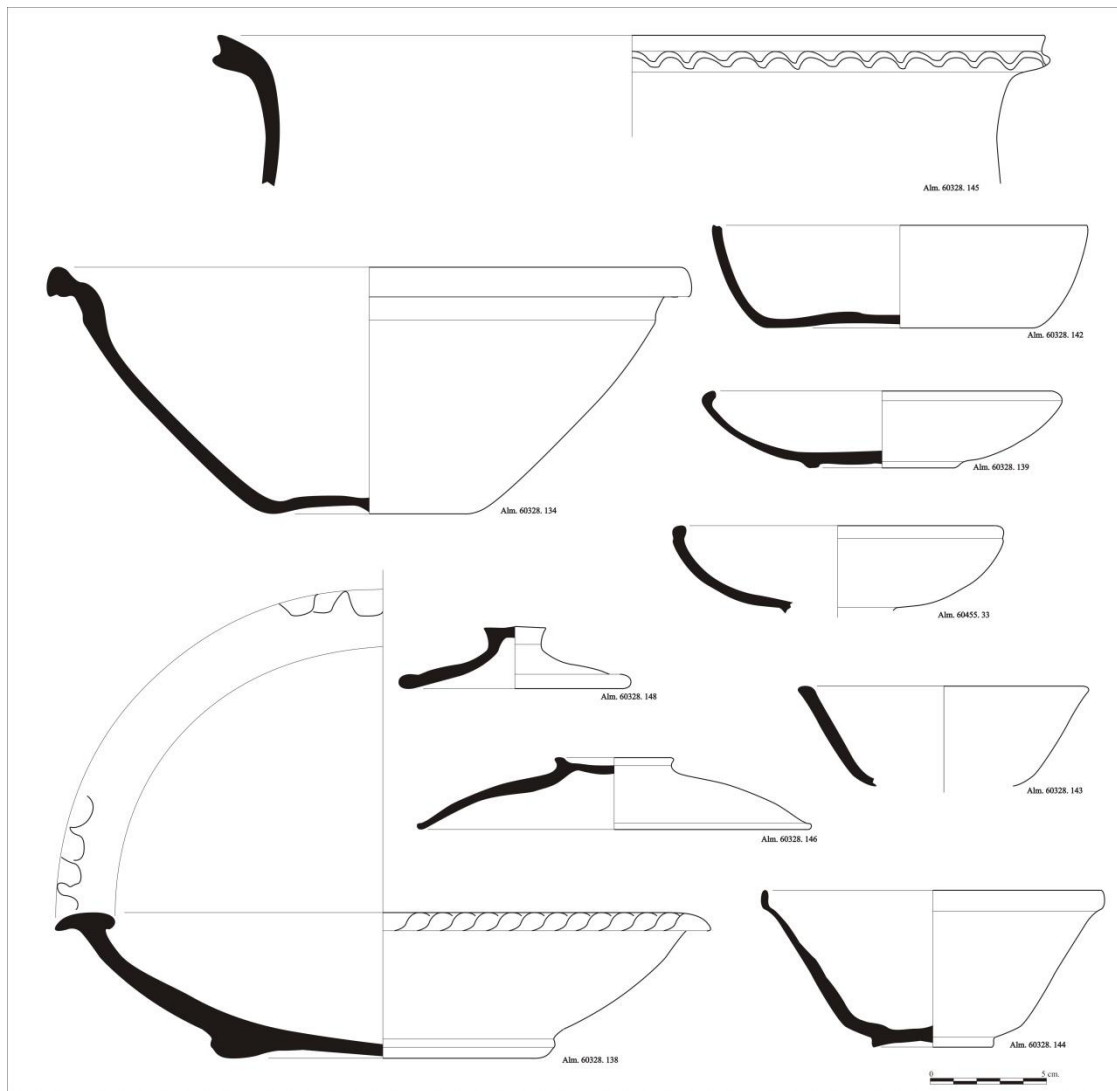

Figura 45: Ceràmica comuna de cocció reductora del pou de l'Asklepieion de l'Almoina amortitzat en l'època d'August (UUEE 60297, 60313, 60328, 60357, 60358, 60455, 60457 i 60458). Dibuix P. Mas, muntatge E. Huguet.

Les àmfores són bàsicament d'origen peninsular i vinàries, dels tipus Dressel 2/4 i Oberaden 74 tarraconenses, Haltern 70 bètiques i PE 25 eivissenques; i per al transport de salades de peix i derivats, de les formes Dressel 7/11 i Dressel 12. A més es documenten àmfores itàliques, orientals i púniques amb caràcter residual.

| Produccions | 60297 | 60313 | 60328 | 60357 | 60358 | 60455 | 60457 | 60458 | Total | % |
|---------------------------|-------|-------|-------|-------|-------|-------|-------|-------|-------|-------|
| Àmfora | | | 35 | | | | | | 35 | 5,2% |
| C. africana de cuina | | | | | | 4 | | | 4 | 0,6% |
| C. comuna africana | | | 9 | | | 1 | | | 10 | 1,5% |
| C. comuna oxidant | | | 190 | | | 4 | | | 194 | 28,9% |
| C. comuna reductora | | | 13 | 1 | 1 | 2 | | | 17 | 2,5% |
| C. itàlica de cuina | | | 2 | 3 | 15 | | | | 20 | 3,0% |
| C. reductora de cuina | | | 71 | | 3 | 3 | | | 77 | 11,5% |
| Campaniana A | | | 1 | | | | | | 1 | 0,1% |
| Ceràmica ibèrica | | | 43 | | 10 | 24 | 1 | 1 | 78 | 11,8% |
| Llàntia | | 6 | 15 | 1 | | | | | 22 | 3,3% |
| C. Oxidant d'engalba roja | | | 6 | | | | | | 6 | 0,9% |
| Parets fines llises | | | 94 | | 13 | 3 | | | 111 | 16,4% |
| Reductora d'engalba negra | | | 1 | | | | | | 1 | 0,1% |
| C. Engalba roja pompeiana | | | 2 | | | 1 | | | 3 | 0,4% |
| TSI | 3 | | 80 | 2 | | 5 | | | 90 | 13,4% |
| Vernís negre B Cales tard | | | 1 | | | | | | 1 | 0,1% |
| Vernís negre B Cales | | | 2 | | | | | | 2 | 0,3% |

Taula 4: Percentatges de les produccions ceràmiques procedents del pou de l'Asklepieion de l'Almoina amortitzat en l'època d'August (UUEE 60297, 60313, 60328, 60357, 60358, 60455, 60457 i 60458).

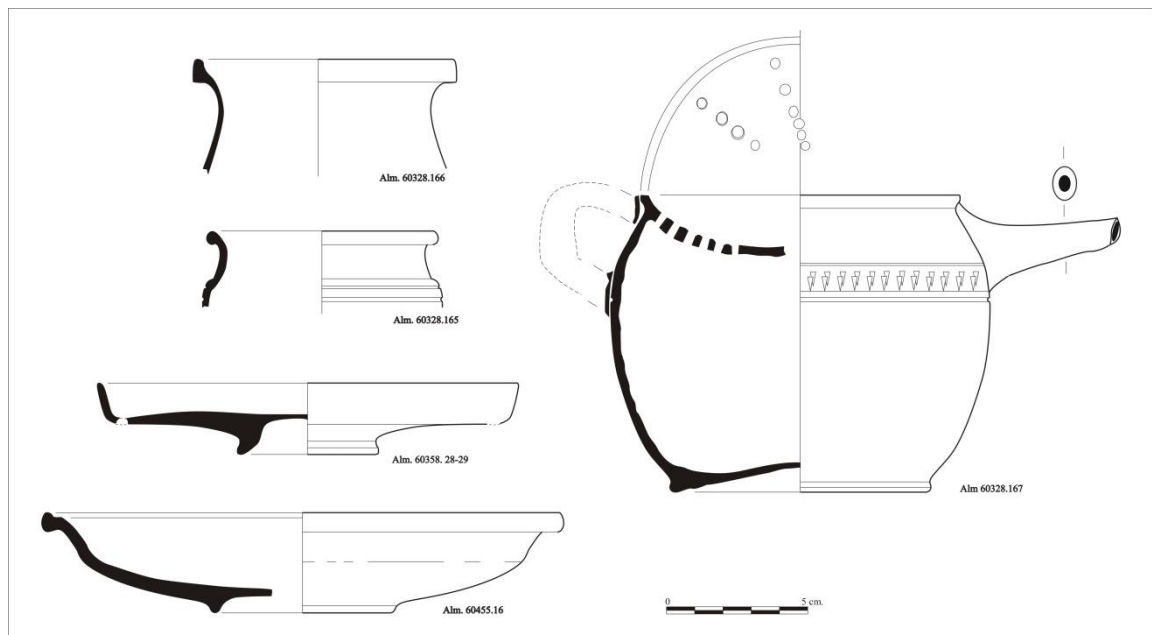
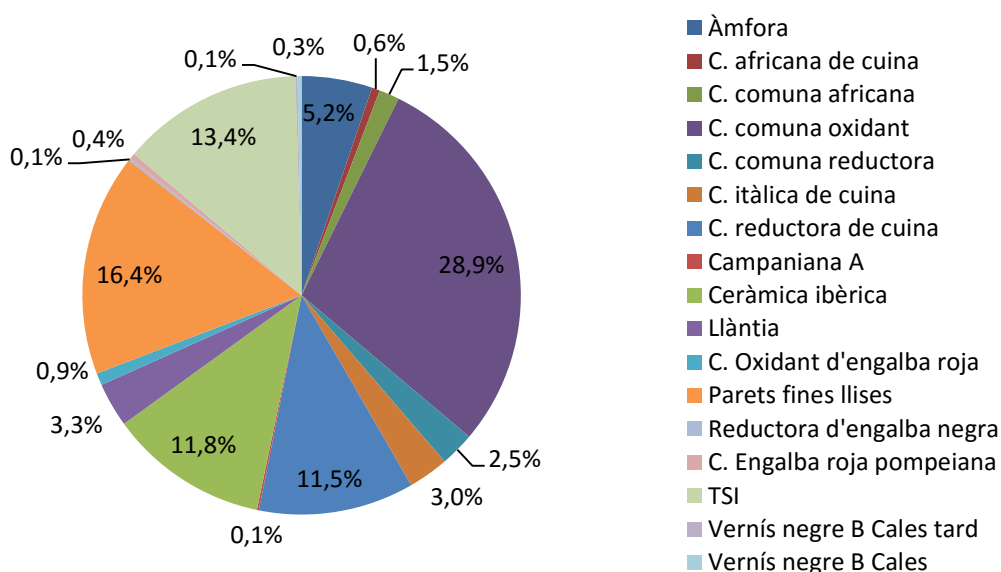

Gràfic 3: Percentatges de les produccions ceràmiques procedents del pou de l'Asklepieion de l'Almoina amortitzat en l'època d'August (UUEE 60297, 60313, 60328, 60357, 60358, 60455, 60457 i 60458).

| Producció/Tipologia | 60297 | 60313 | 60328 | 60357 | 60358 | 60455 | 60457 | 60458 |
|---------------------|-------|-------|-------|-------|-------|-------|-------|-------|
| Àmfora adriàtica | | | 2 | | | | | |
| Lamb. 2 | | | 2 | | | | | |
| Àmfora bètica | | | 12 | | | 1 | | |
| Dressel 7 | | | 1 | | | | | |
| Dressel 7/11 | | | 2 | | | | | |
| Dressel 8 | | | 1 | | | | | |

| | | | | | | | |
|------------------------------|--|--|------------|----------|----------|----------|--|
| Dressel 12 | | | 1 | | | | |
| Haltern 70 | | | 6 | | | | |
| Indeterminada | | | 1 | | | | |
| Àmfora ebusitana | | | 2 | | | | |
| Punic-Ebusitana 17 | | | 1 | | | | |
| Punic-Ebusitana 25 | | | 1 | | | | |
| Àmfora indeterminada | | | 2 | | | | |
| <i>Operculum</i> | | | 2 | | | | |
| Àmfora itàlica | | | 3 | | | | |
| Dressel 1 | | | 2 | | | | |
| Dressel 2/4 | | | 1 | | | | |
| Àmfora púnica | | | 3 | | | | |
| Ramón 7433/2 | | | 2 | | | | |
| Cintas 318 | | | 1 | | | | |
| Àmfora tripolitana | | | 1 | | | | |
| Àmfora africana | | | 2 | | | | |
| Àmfora oriental | | | 1 | | | | |
| Àmfora tarraconense | | | 7 | | | | |
| Dressel 3/4 | | | 5 | | | | |
| Oberaden 74 | | | 2 | | | | |
| Bronze | | | 4 | | | | |
| Clau | | | 4 | | | | |
| C. africana de cuina | | | | | | 4 | |
| Òstia II, 302 | | | | | | 2 | |
| Òstia II, 306 | | | | | | 1 | |
| Òstia II, 314 | | | | | | 1 | |
| C. comuna africana | | | 9 | | | 1 | |
| Ampolla | | | 1 | | | | |
| Bol | | | 4 | | | | |
| Gerra | | | 3 | | | | |
| Gerreta | | | 1 | | | 1 | |
| C. comuna oxidant | | | 190 | | | 4 | |
| Gr. I <i>Urceus</i> | | | 131 | | | 2 | |
| Gr. II <i>Lagoena</i> | | | 1 | | | | |
| Gr. IV. <i>Catinus/llus</i> | | | 15 | | | 2 | |
| Gr. IV.1 <i>Paropsis</i> | | | 6 | | | | |
| Gr. IV.3 <i>Catinus/llus</i> | | | 2 | | | | |
| Gr. V <i>Mortarium</i> | | | 1 | | | | |
| Gr. VIII <i>Aula/olla</i> | | | 3 | | | | |
| Gr. XI <i>Operculum</i> | | | 6 | | | | |
| Indeterminada | | | 25 | | | | |
| C. comuna reductora | | | 13 | 1 | 1 | 2 | |
| <i>Guttus</i> | | | | | | 1 | |

| | | | | | | | | |
|----------------------------------|--|----------|-----------|----------|-----------|-----------|----------|----------|
| Plat | | | 1 | | | | | |
| Tapadora | | | 3 | | | | | |
| Gerreta | | | 3 | | | | | |
| Gobelet | | | 3 | | | 1 | | |
| Indeterminada | | | 3 | 1 | 1 | | | |
| C. itàlica de cuina | | | 2 | 3 | 15 | | | |
| Celsa 79.28 | | | 2 | | | | | |
| Com. it 6c | | | | 1 | | | | |
| Com. it 7a | | | | | 14 | | | |
| Com. it 7b | | | | | 1 | | | |
| Com. it 7c | | | 1 | | | | | |
| Dramont D 1 | | | | 2 | | | | |
| Dramont D4 a? | | | | 1 | | | | |
| C. reductora de cuina | | | 71 | | 3 | 3 | | |
| Tapadora | | | 27 | | | 1 | | |
| <i>Patinae</i> | | | 1 | | | | | |
| Gerra | | | 7 | | | | | |
| Olla | | | 29 | | 3 | 1 | | |
| Olleta | | | 7 | | | 1 | | |
| Campaniana A | | | 1 | | | | | |
| Ferro | | | 18 | | | | | |
| Clau | | | 15 | | | | | |
| Destral | | | 1 | | | | | |
| Ganxo | | | 1 | | | | | |
| Placa | | | 1 | | | | | |
| Indeterminada | | | 8 | | | | | |
| Ceràmica ibèrica decorada | | | 26 | | 7 | | 1 | |
| II.7 <i>Kalathos</i> | | | 10 | | | | | |
| Indeterminada | | | 16 | | 7 | | 1 | |
| Ceràmica ibèrica llisa | | | 17 | | 3 | 24 | | 1 |
| I.2 | | | 4 | | | | | |
| II.2.2.2 | | | 1 | | | | | |
| II.6.2 | | | | | | 22 | | |
| II.7.1 | | | 2 | | | | | |
| III.1 | | | 1 | | | | | |
| III.8.2 | | | | | 1 | 2 | | 1 |
| III.8.3 | | | | | 2 | | | |
| Indeterminada | | | 9 | | | | | |
| Llàntia | | 6 | 15 | 1 | | | | |
| Dressel 2/ Deneauve I | | | 1 | | | | | |
| Dressel 4/ Deneauve II | | | 3 | | | | | |
| Dressel 9/ Deneauve IV A | | 6 | 1 | | | | | |
| Dressel 12 | | | 2 | | | | | |

| | | | | | | | | |
|-------------------------------------|----------|--|-----------|----------|-----------|----------|--|--|
| Indeterminada | | | 8 | 1 | | | | |
| Material de construcció | | | 15 | | | | | |
| <i>Imbrex</i> | | | 7 | | | | | |
| Rajola | | | 1 | | | | | |
| <i>Tegula</i> | | | 7 | | | | | |
| C. Oxidant d'engalba roja | | | 6 | | | | | |
| Font o gran plat | | | 1 | | | | | |
| <i>Similis</i> Consp. 18 | | | 1 | | | | | |
| <i>Similis</i> Consp. 38 | | | 1 | | | | | |
| Indeterminada | | | 3 | | | | | |
| Parets fines llises | | | 94 | | 13 | 3 | | |
| Atlante 1/102 | | | 1 | | | | | |
| Atlante 1/14 | | | 1 | | | | | |
| Atlante 1/57 | | | 1 | | | | | |
| Cràtera | | | | | 1 | | | |
| Par-fin. 2c | | | 1 | | | | | |
| Indeterminada | | | 17 | | 12 | 3 | | |
| Mayet 5 Atl. 1/125 | | | 1 | | | | | |
| Mayet 12/ 14 | | | 4 | | | | | |
| Mayet 21 | | | 1 | | | | | |
| Mayet 3 | | | 3 | | | | | |
| Mayet 33 | | | 26 | | | | | |
| Mayet 5 | | | 37 | | | | | |
| Marab. 35 Atl. 1/158 | | | 1 | | | | | |
| Plom | | | 2 | | | | | |
| C. Reductora d'engalba negra | | | 1 | | | | | |
| C. Engalba roja pompeiana | | | 2 | | | 1 | | |
| R-pomp. 15 | | | 2 | | | | | |
| R-pomp. 17 | | | | | | 1 | | |
| TSI | 3 | | 80 | 2 | | 5 | | |
| Consp. 11 | | | 3 | | | | | |
| Consp. 12 | | | 2 | | | | | |
| Consp. 12.1 | | | 5 | | | | | |
| Consp. 12.2 | | | 3 | | | | | |
| Consp. 12.3 | | | 3 | | | | | |
| Consp. 12.5.1 | 1 | | | | | | | |
| Consp. 13 | | | 1 | | | | | |
| Consp. 13.2 | | | | | | 1 | | |
| Consp. 14.1 | | | | | | 4 | | |
| Consp. 14.2 | | | 11 | | | | | |
| Consp. 15.1.1 | | | 1 | | | | | |
| Consp. 15.2.1 | | | 2 | | | | | |

| | | | | | | | | |
|-----------------------------------|---|--|----------|---|--|--|--|--|
| Consp. 18.1 | | | 1 | | | | | |
| Consp. 18.2 | | | 2 | | | | | |
| Consp. 22 | 1 | | 7 | | | | | |
| Consp. 22.1.2 | | | 2 | | | | | |
| Consp. 22.1.3 | | | 2 | | | | | |
| Consp. 22.2.1 | | | 6 | | | | | |
| Consp. 22.3 | 1 | | 2 | | | | | |
| Consp. 22.5 | | | 1 | | | | | |
| Consp. 23.1.1 | | | 3 | | | | | |
| Consp. 31.2.1 | | | 3 | | | | | |
| Consp. 38.3.1 | | | | 1 | | | | |
| Consp. 4.3 | | | 1 | | | | | |
| Consp. 4.4 | | | 3 | | | | | |
| Consp. 4.4.2 | | | | 1 | | | | |
| Consp. 50.3.1 | | | 2 | | | | | |
| Consp. 7.1 | | | 1 | | | | | |
| Consp. R. 1.2 | | | 1 | | | | | |
| Consp. R. 2.1 | | | 1 | | | | | |
| Indeterminada | | | 11 | | | | | |
| Vernís negre B Cales tardà | | | 1 | | | | | |
| Vernís negre B | | | 2 | | | | | |
| Vidre | | | 5 | | | | | |
| Hayes Fig.1, 42-44 | | | 4 | | | | | |
| Isings 79 | | | 1 | | | | | |

Dipòsit votiu al *decumanus* de l'època de Tiberi: la ceràmica d'aquest conjunt estava disposada al voltant d'una banya de cérvol i es compon majoritàriament de vasos per a beure i formes tancades per a la contenció de líquids, encara que també es documentaren dues cassoles. Contràriament a les deposicions rituals republicanes associades al *decumanus*, aquest conjunt no es va dipositar en una fossa o pou excavat expressament per a aquesta funció. Sembla que al moment de reconstrucció de la via es disposà el material sobre el terra i immediatament es cobrí amb aportacions que feren que les ceràmiques s'aixafaren.

Les formes presents de TSI que es poden identificar es redueixen a quatre: la forma Consp. 13.2.1 (Alm. 7467.30), el plat 14.4.1 amb segell il·legible (Alm. 7467.31), la forma 33 i la Drag. 11, a més d'un plat amb segell CVB (Alm. 7467.8). Hi ha alguns fragments de campaniana A i de ceràmica de vernís negre de Cales que s'han de considerar com a residuals.

El grup de ceràmiques de parets fines és el més nombrós i significatiu de tots. Apareix un sol fragment de ceràmica de parets fines itàliques de la forma Mayet 12 (Alm. 7467.49) tan habitual als contextos republicans (Ribera i Marin, 2003-2004, 292); també un únic exemplar de parets fines de procedència catalana, de la forma 61 (Alm. 7467.43); la resta són parets fines eivissenques de pastes reductores, entre les quals es documenten les formes López/Estarellas 3C (Alm. 7467.57), Mayet 10 (Alm. 7467.44 i 53), Mayet 14 (7467.35), López/Estarellas 21A (Alm. 7467.39, 40, 41 i 42), *similis* Mayet 38/ Marabini XLII (Alm. 7467.11); i oxidants, entre les quals destaquen les formes obertes López/Estarellas 3D (Alm. 7467.38), Mayet 4b (Alm. 7467.48), Mayet 10 (Alm. 7467.52, 54, 55 i 59), López/Estarellas 10 C (Alm. 7467.51), Mayet 14 (Alm. 7467.5), *similis* Mayet 38/Marabini LXII (Alm. 7467.6), Mayet 32 (Alm. 7467.37, 45 i 46), Mayet 35 (Alm. 7467.47) i les formes tancades *similis* Mayet 52 (Alm. 7467.50), López Mullor 61/Marabini LVIII (Alm. 7467.36). S'han documentat sis llànties, dos de les quals amb perfil complet de la forma Dr. 4 o Volgelkplampen (Alm. 7467.3 i 13) de procedència itàlica, una del tipus Den. III, una IVA i dues IV-V.



Figura 46: Detall d'excavació del dipòsit votiu de l'Almoina (UE 7467). Arxiu SIAM.

Les àmfors són escasses i alguns fragments són de caràcter residual com la Dressel 1A itàlica i la Lamb. 2 adriàtica. Tanmateix es documenten àmfors bètiques de vi i salades dels tipus Dressel 28 (Alm. 7467.14) i Haltern 70 i Dressel 7 i 12 respectivament.

Entre la ceràmica comuna d'importació apareixen fragments de tapadores itàliques de la forma Com-it. 7a i b, una base de morter de la forma Com-it. 8 i una *patinae* d'engalba roja pompeiana procedent de la Campània del tipus R-pomp. 13 (Alm. 7467.4). També apareix una tapadora africana assimilable a la forma Òstia II, 302 (Alm. 7467.22) i una cassola Òstia II, 306 (Alm. 7467.36). Aquesta última amb una cronologia que se situa entre Tiberi i els Flavis. També interessant és el *lagynos* (Alm. 7467.2) probablement itàlic que acompanyava als vasos i que formaria part del servei de taula per a servir el vi als banquets.

La ceràmica de cuina de cocció reductora està escassament representada, amb una única olla (Alm. 7467.25) que podria pertànyer al tipus ERW 1.2 (Reynolds, 1993, 97; Huguet, 2012, 437).

La ceràmica comuna de cocció oxidant és abundant i variada quant al repertori. Probablement és de procedència local o regional i, tot i que hi ha formes que recorden les ibèriques, disten d'elles en tècnica, pastes i acabats. Com és habitual les formes predominants són les gerres, Gr. I *Urceus*, en les variants de llavi motllurat i graó intern per a tapadora, Vegas 43 (Alm. 7467.24) o amb doble motllura (Alm. 7467.20). Apareixen a més formes amb vora triangular (Alm. 7467.17 i 19) i d'altres amb coll curt i més tancat assimilable a la forma Vegas 44 (Alm. 7467.18). Com a olla de contenció del tipus Gr. VIII *Aula/olla*, hi ha un recipient molt similar a les olles reductores de cuina regional, però que no es tracta d'una olla per posar al foc (Alm. 7467.16). Són també abundants les formes obertes, tant els grans recipients del tipus *lebes*, Gr. VI *Lebes*, amb clares reminiscències ibèriques (Alm. 7467.10), com els recipients xicotets com el bol que probablement imita la forma Consp. 14 (Alm. 7467.21). Finalment, cal destacar una ansa en forma de cinta decorada amb una voluta que probablement formaria part d'una cràtera de la qual no resta res més (Alm. 7467.29) i un possible colador o filtre.

En aquest context hi ha un exemplar de ceràmica grisa emporitana tardana, un bol amb decoracions d'ones similar a la forma 4.4 (Alm. 7467.1) (Casas i Nolla, 2012, 649) de cronologia de l'època d'August i posterior. Continuant amb la ceràmica ibèrica,

s'han registrat 14 individus, dels quals destaquen els *kalathos*, ja que són la forma predominant tant amb decoració (Alm. 7467.27) com llis (Alm. 7467.26), i les tenalles (Alm. 7467.28).

Per últim, cal esmentar l'aparició d'un *pondus* tronco-piramidal amb marca en forma de "V" a la part superior (Alm. 7467.15), una agulla d'os (Alm. 7467.34), una peça de pasta vítria (Alm. 7467.9), un clau de ferro (Alm. 7467.33), un anell de bronze, un clau de ferro (Alm. 7467.12) i un fragment de bronze en forma de "S" o serp (Alm. 7467.39). A més, es recuperà la banya de cérvol, que semblava tindre una posició central en la deposició, dos fragments de closques d'ou i tres petxines marines.

La peculiaritat d'aquest conjunt és que s'associés amb una deposició ritual, posant-se en relació amb la reconstrucció del traçat viari en el moment de reocupació de la ciutat després del hiatus d'abandonament des de la destrucció de l'època sertoriana. Cronològicament, és sobretot el conjunt de ceràmiques de parets fines el que precisa, en l'època de Tiberi, la formació del conjunt.



Figura 47: Conjunt ceràmic de la deposició votiva del *decumanus* de l'Almoina (UE 7467). Dibuix P. Mas, muntatge E. Huguet.



Figura 48: Conjunt ceràmic de la deposició votiva del *decumanus* de l'Almoïna (UE 7467). Dibuix P. Mas, muntatge E. Huguet.

| Produccions | 7467 | % |
|---------------------------|------|-------|
| Àmfores | 7 | 5,5% |
| C. africana de cuina | 2 | 1,6% |
| C. comuna importada | 1 | 0,8% |
| C. comuna oxidant | 30 | 23,4% |
| C. itàlica de cuina | 3 | 2,3% |
| C. reductora de cuina | 6 | 4,7% |
| Campiana A | 1 | 0,8% |
| Gris emporitana | 1 | 0,8% |
| Ceràmica ibèrica | 19 | 14,8% |
| Llànties | 6 | 4,7% |
| Parets fines | 44 | 34,4% |
| Pondus | 1 | 0,8% |
| C. Engalba roja pompeiana | 1 | 0,8% |
| TSI | 6 | 4,7% |

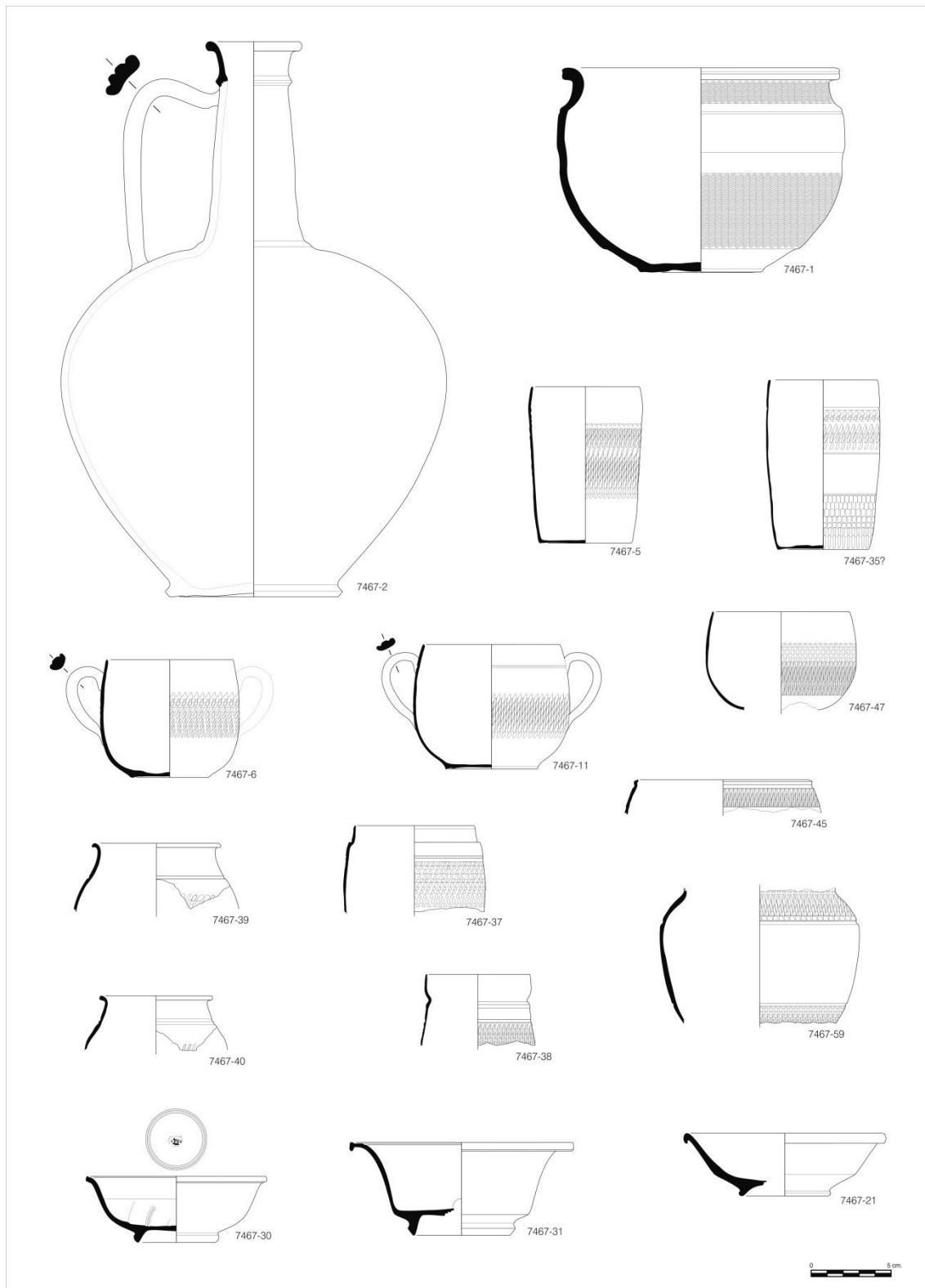
Taula 5: Percentatges de les produccions ceràmiques procedents del dipòsit votiu de l'Almoina (UE 7467).

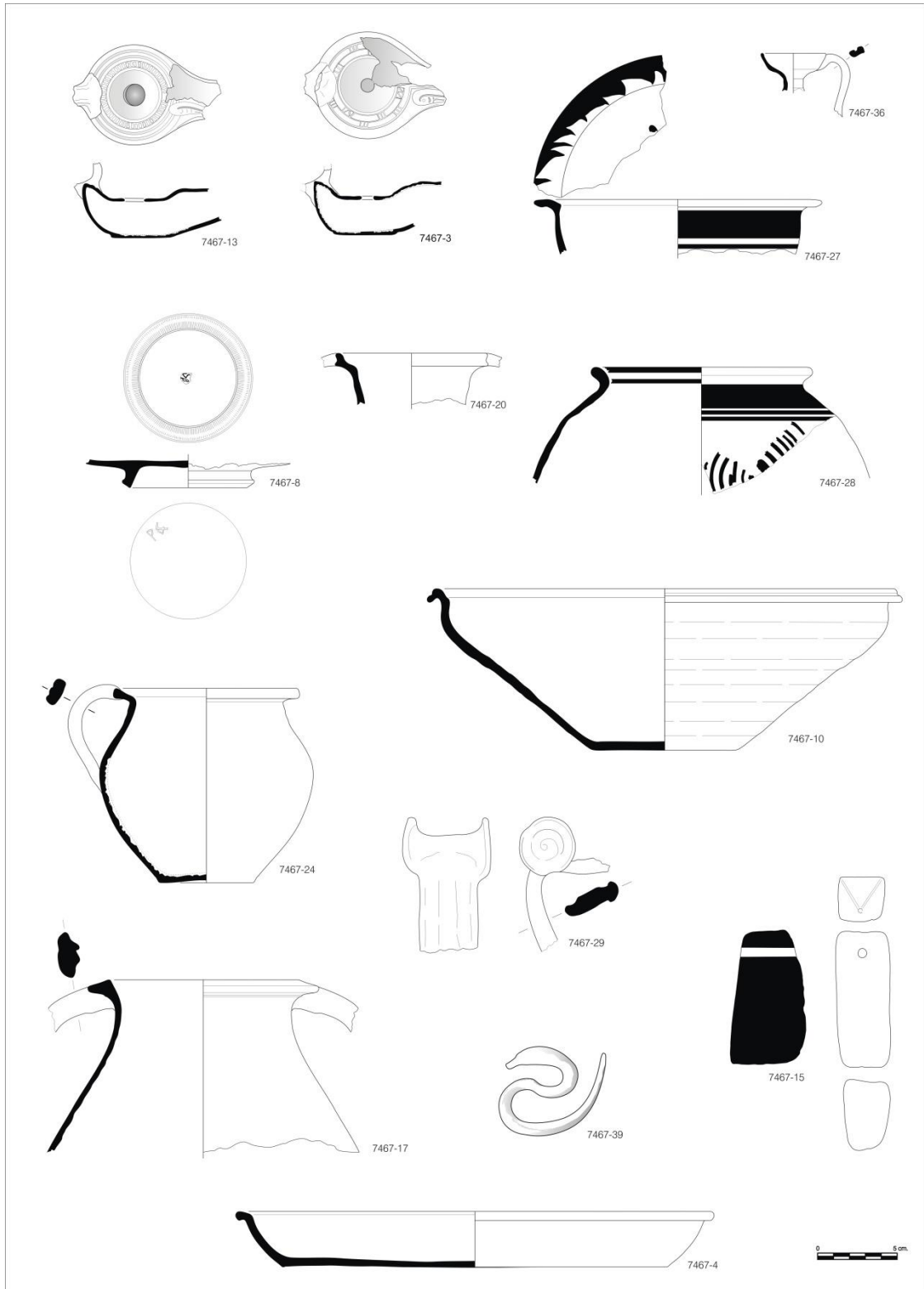
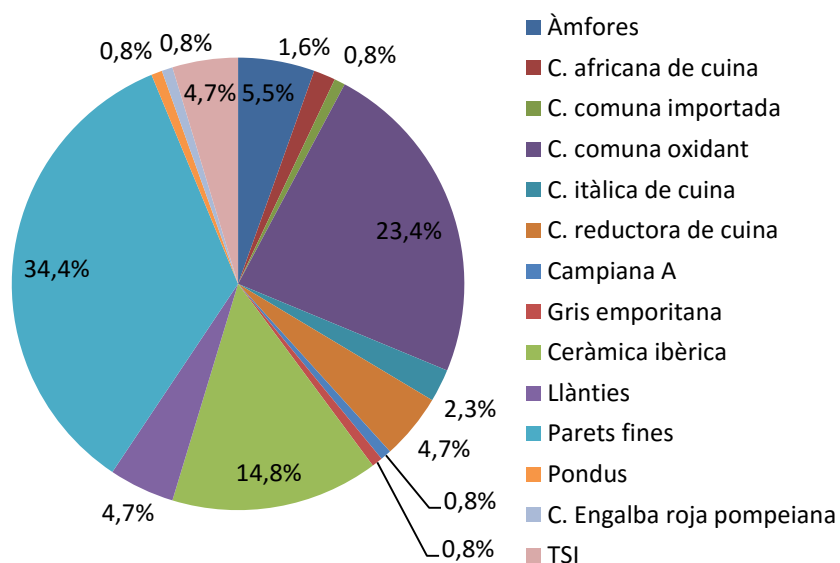

Gràfic 4: Percentatges de les produccions ceràmiques procedents del dipòsit votiu de l'Almoina (UE 7467).

| Producció/Tipologia | 7467 |
|------------------------------|-----------|
| Àmfora adriàtica | 1 |
| Lamb. 2 | 1 |
| Àmfora bètica | 4 |
| Dressel 12 | 1 |
| Dressel 28 | 1 |
| Dressel 7 | 1 |
| Haltern 70 | 1 |
| Àmfora indeterminada | 1 |
| Àmfora itàlica | 1 |
| Dressel 1A | 1 |
| Bronze | 1 |
| Anell | 1 |
| C. africana de cuina | 2 |
| Òstia II, 302 | 1 |
| Òstia II, 306 | 1 |
| C. comuna importada | 1 |
| <i>Lagynos</i> | 1 |
| C. comuna oxidant | 30 |
| Colador/filtre | 1 |
| Cràtera | 1 |
| Indeterminada | 6 |
| Olla | 3 |
| Gerra | 10 |
| Ampolla | 1 |
| Bol | 5 |
| <i>Lebes</i> | 3 |
| C. itàlica de cuina | 3 |
| Com-it. 7a | 1 |
| Com-it. 7b | 1 |
| Com-it. 8 | 1 |
| C. reductora de cuina | 6 |
| Olla | 5 |
| Ampolla | 1 |

| Producció/Tipologia | 7467 |
|-------------------------------|-----------|
| Campaniana A | 1 |
| Ferro | 8 |
| Clau | 8 |
| Gris emporitana | 1 |
| Gobelet 4.4/ Olla 237 | 1 |
| C. Ibèrica decorada | 17 |
| Ampolla 26.2 | 1 |
| Àmfora | 1 |
| Indeterminada | 2 |
| <i>Kalathos</i> | 11 |
| Tenalla | 2 |
| C. Ibèrica gris | 2 |
| Imitació Lamb. 18 | 1 |
| Indeterminada | 1 |
| Llànties | 6 |
| Deneauve III | 1 |
| Deneauve IVA | 1 |
| Deneauve IV-V | 2 |
| Dressel 4 | 2 |
| Metall | 1 |
| Serp | 1 |
| Os treballat | 1 |
| <i>Stylus</i> | 1 |
| Parets fines decorades | 17 |
| Indeterminada | 12 |
| López Mullor 61 | 1 |
| Mayet 11 | 1 |
| Mayet 12 o 14 ? | 1 |
| Mayet 12 | 1 |
| <i>Similis</i> Mayes 52 | 1 |

| Producció/Tipologia | 7467 |
|--------------------------------|-----------|
| Parets fines Ilises | 27 |
| <i>Similis</i> M. 27/ Mar. 42 | 1 |
| López Mullor 52 | 1 |
| López Mullor 56 | 1 |
| López Mullor 3C | 1 |
| López Mullor i Est. 21A | 6 |
| López Mullor i Est. 3D | 1 |
| Mayet 10 | 2 |
| Mayet 10 C | 1 |
| Mayet 14 | 1 |
| Mayet 28 | 1 |
| Mayet 32 | 3 |
| Mayet 35 | 3 |
| Mayet 4b | 1 |
| Mayet II | 1 |
| Plat | 2 |
| Tenalla | 1 |
| Pondus | 1 |
| C. Engalba roja pompeia | 1 |
| R-pomp. 13 | 1 |
| TSI | 6 |
| Consp. 13.2.1 | 2 |
| Consp. 14.4.1 | 1 |
| Consp. 33 | 1 |
| Drag. 11 | 1 |
| Plat amb segell CVB | 1 |
| Vidre | 1 |
| Peça de pasta vítria | 1 |

Deposició de gerres de l'*schola*: les dues gerres trobades són de cocció oxidant amb una pasta de tonalitats beix/ataronjada amb desgreixants fins blancs i brillants. Morfològicament la gerra que està completa és de cos globular amb coll poc marcat i vora exvasada arrodonida, presenta una ansa en forma de cinta i una base convexa amb peu xicotet. La segona peça identificada, també una gerra globular de pasta oxidant, està trencada intencionadament en la part superior, probablement perquè fera de tapadora de la primera. Aquesta deposició també votiva seria de caràcter privat relacionada amb els rituals d'inici de la construcció de l'edifici.



Figura 49: Gerra votiva de l'època flàvia de l'Almoina (UE 3135). Dibuix P. Mas, muntatge E. Huguet.

| Producció/Tipologia | 3135 |
|--------------------------------------|----------|
| C. comuna oxidant | 2 |
| Gerra Gr. I <i>Urceus</i> | 1 |
| Gerra Gr. I <i>Urceus</i> / Vegas 42 | 1 |

Taula 6: Produccions ceràmiques i tipologies de la deposició votiva de l'època flàvia de l'Almoina (UE 3135).

6.1.4 Conclusions

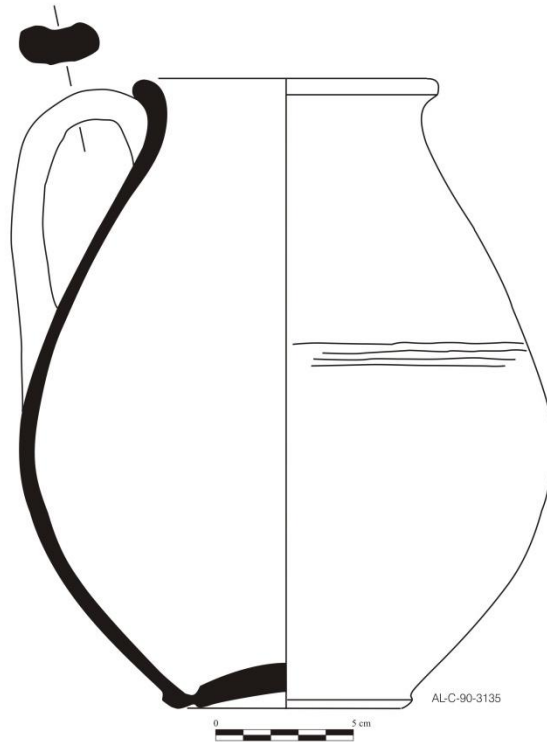
Els anys d'excavació i estudi sistemàtic del solar de l'Almoina el descobriren com un punt neuràlgic de la ciutat degut a la seua proximitat amb el fòrum i d'altres edificis centrals de la *urbs*. A nivell ceramològic, ha proporcionat un ampli ventall cronològic mitjançant el qual s'ha pogut estudiar, sobretot, l'època republicana i el període d'August de la ciutat. Tanmateix, hem escollit uns contextos ceràmics que hem considerat adients per al nostre treball però hi ha molts altres contextos interessants encara per estudiar, com són els estrats datats en el moment de destrucció sertoriana, alguns contextos de l'època d'August i d'altres imperials.

Per a l'època republicana s'ha tractat el material del pou fundacional, les la fossa votiva entre el *decumanus* i el *kardo* i les deposicions d'olles sota els paviments de les primeres construccions en la zona que després seria el fòrum. A més cal esmentar l'existència de les deposicions rituals sota el mur de les termes amb una concentració de ceràmiques de parets fines i de gerretes de ceràmica grisa emporitana per un costat i per l'altre, una mica més al est, el terç inferior de tres àmfores greco-itàliques i una Dressel 1A repletes de terra de coloració grisa amb carbons, espines de peix, restes de conill i en una d'elles una llàntia de la forma Ricci E (Huguet i Ribera, 2015, 225).



Figura 50: Conjunts ceràmics dipositats de manera ritual sota els murs de les termes de l'Almoína.



Figura 51: Plànol de situació de les troballes rituals de l'Almoína a l'època republicana.

Per a l'època imperial s'ha estudiat el pou votiu d'època d'August, la deposició ritual de l'època de Tiberi en el *decamanus* i la deposició d'olles en la *schola*. Com es veu clarament, tots són contextos votius, probablement relacionats amb els rituals d'inici de les construccions funció apotropàica o, com s'ha dit en alguna ocasió per a calmar els ànims dels esperits dels lloc que s'anava a destorbar (Huguet i Ribera, 2015, 240).

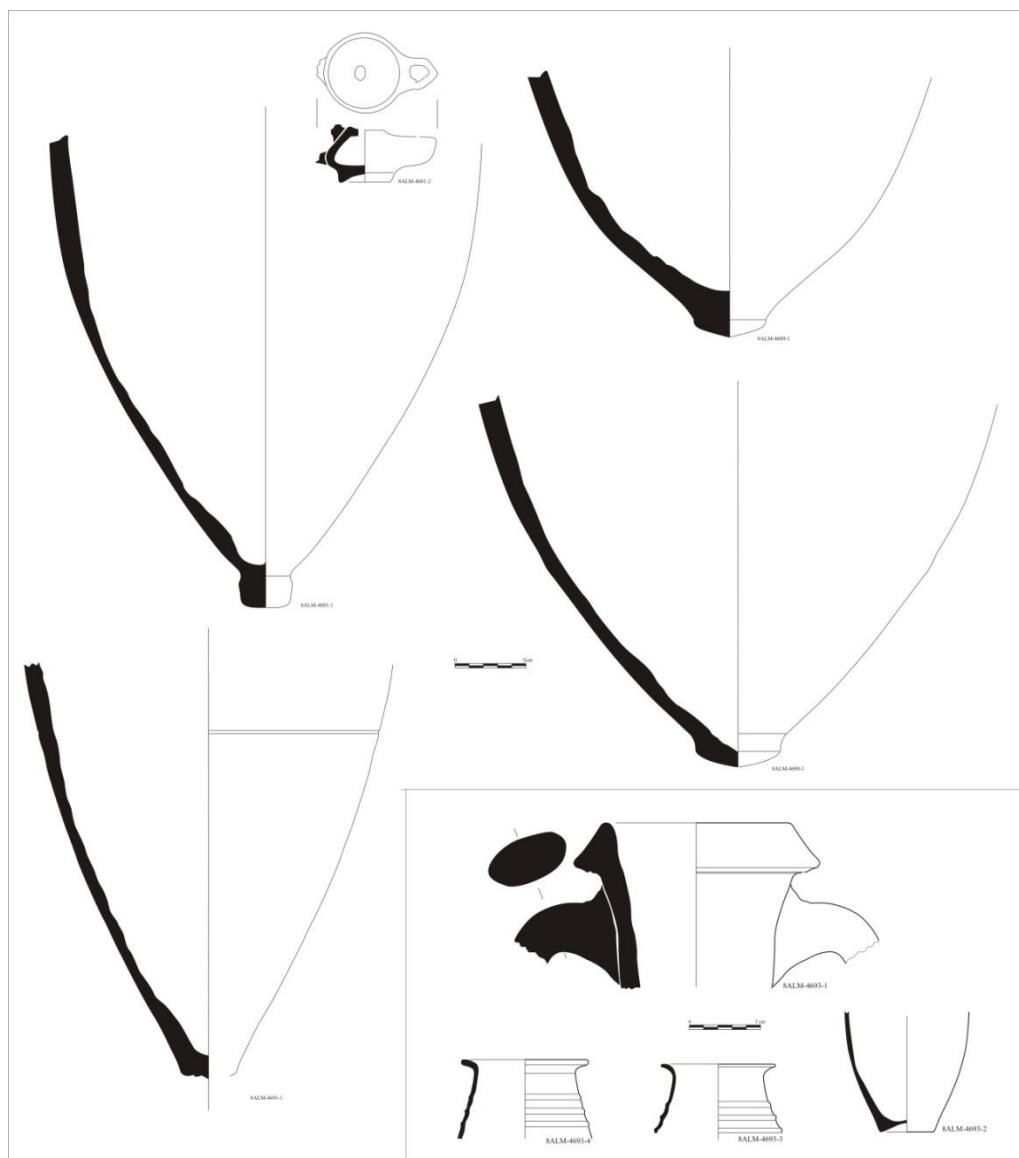
Aquestes troballes han permès endinsar-se en un tema que va molt més enllà de l'estrictament ceramològic i que té més a veure en les creences, ritualitat, superstició, en definitiva, en la religió i la concepció del món dels romans.

6.2 Banys de l'Almirall (1 BAL)

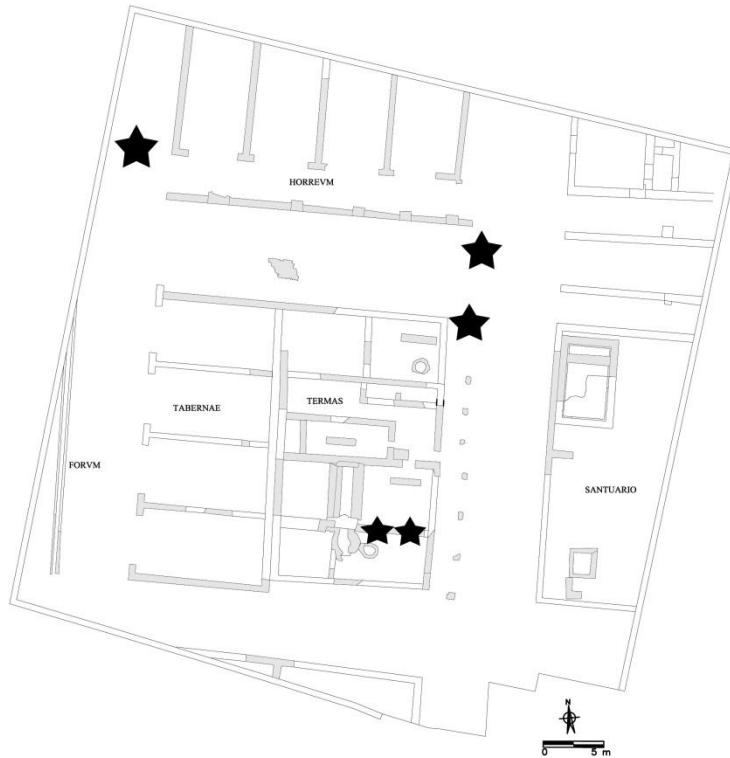
6.2.1 Excavació

Aquesta excavació va començar el 1985 en una de les zones centrals de l'actual ciutat i ben a prop del recinte republicà, entre els carrers del Miracle i del Palau, just en la part posterior de l'edifici dels Banys de l'Almirall. Els treballs d'excavació duraren uns 4 mesos des del mes de novembre del 1985 fins al març del 1986 i estigueren dirigits per Rosa M^a Chulià (1987).



Figura 52: Plànol de situació de l'excavació dels Banys de l'Almirall i el recinte imperial.

L'equip de treball esperava trobar restes islàmiques relacionades amb els banys andalusins adjunts, però les úniques restes d'aquesta època que documentaren foren sitges i pous. Els estrats romans, sobretot en la zona sud de l'excavació, estaven molt alterats per fosses i rebliments tardo-romans.

Pel que fa a l'època romana, sobre un estrat natural s'assentà una potent capa d'anivellament del terreny que serví com a base per a la construcció de dos edificis i un carrer. Al sud del carrer, un dels edificis era probablement de caràcter públic i estava construït amb potents murs d'*opus vittatum* i *quadratum*; l'altre, situat al nord de la via,

probablement era una construcció domèstica. Al moment de l'excavació els arqueòlegs identificaren la Unitat d'Actuació I (UA I) conformada pels estrats d'anivellament i les primeres construccions: UUEE 1298, 1359, 1372, 1375, 1382, 1386, 1387, 1388, 1399, 1400, 1408, 1420, 1429, 1466 i 1473. La cronologia d'aquestes unitats ve donada per l'estudi dels contextos ceràmics i pot datar-se en el període 80-100 dE.

En l'època antonina s'observen canvis i remodelacions que es consideraren com la UA II: UUEE 1296, 1297, 1327, 1341, 1343, 1422, 1426, 1434, 1441, 1442, 1445, 1452, 1482 i 1497. L'edifici situat al sud continuà utilitzant-se de la mateixa manera que en l'etapa anterior i no canvià la seua morfologia. L'única actuació de millora que es produí en aquesta època fou una segona pavimentació. En canvi, el carrer es reconstruí sobre una successió de rebliments (UUEE 1357, 1343 i 1341) excavats en estrats anteriors i s'afegí una claveguera al centre. L'edifici del sector nord sí que experimentà una gran remodelació que, partint de les tres prèvies, compartimentà l'espai interior en sis estances. Les cimentacions dels nous murs es feren excavant els estrats imperials (UUEE 1296, 1408, 1434 i 1492) que proporcionaren material ceràmic i numismàtic, en concret un as de Trajà i una moneda d'Adrià, fet que va permetre establir la datació d'aquesta UA II al voltant del 150 dE.

Sobre la segona construcció aparegueren estrats d'enderrocs i d'enfonsament de l'edifici degut a un període d'abandonament en la primera meitat del segle III dE que constitueixen la UA III: UUEE 1317, 1326, 1337, 1339, 1367, 1368, 1383, 1391, 1392, 1395, 1403 i 1476. En aquests estrats s'ha recuperat abundant material ceràmic, fragments de marbres, pintura mural i altres enderrocs relacionats amb la caiguda de l'edifici.

6.2.2 Estratigrafia

6.2.2 Època imperial

Edifici Sud: L'edifici situat al sud del solar estava dividit en tres habitacions diferenciades: l'habitació I, a l'oest, que conservava solament tres murs (UUEE 1308, 1312 i 1381) i un paviment (UE 1371) construït sobre l'estrat UE 1420; l'habitació II, delimitada pels murs UUEE 1308, 1384, 1312, 1437 i 1436, tenia un accés entre els dos últims i conservava la preparació (UUEE 1386, 1387 i 1388) d'un paviment (UE 1370) assentat sobre un l'estrat UE 1400; l'habitació III, a l'est (UUEE 1384, 1436 i 1430), on es documentà un paviment (UE 1298) i la seua preparació (UE 1299), igual als hi

havia a la habitació II, disposat sobre l'estrat UE 1429. Aquest edifici tingué pocs canvis en èpoques posteriors i mantengué la seua estructura inicial durant tot el període d'ús, des de la seua construcció en l'època flàvia fins a l'abandonament a mitjan del segle III dE. Únicament hi hagué un canvi de porta en l'habitació II amb el tancament de l'anterior (UE 1414) i una segona pavimentació a l'habitació III (UUEE 1354 i 1355) que degué fer-se poc de temps després de la construcció de l'edifici. Els estrats d'enderroc d'aquest edifici foren profundament alterats en l'època tardoantiga i solament se'n conserva una xicoteta part intacta en l'habitació I. Sembla que la construcció d'aquest edifici va ser anterior a la de l'edifici nord i es pot relacionar amb la primera fase del carrer quan encara no presentava la claveguera central. La seua funcionalitat roman desconeguda però s'ha interpretat com un edifici públic monumental per la seua factura (Blasco *et alii*, 1991, 185).



Figura 53: Planta de la segona fase de les edificacions de l'excavació dels Banys de l'Almirall (Blasco *et alii*, 1991, 188).



| | | |
|---|----------------------------|--|
| CONSELLERIA D' ECONOMIA, HISENDA I OCUPACIÓ EXCAVACIÓ 1 y 3 BAL000 | | |
| Romano Imperial s. I - II | | |
| Localització: | C/ Palau nº 14 | La Xerea València |
| Coordinador: | D. Albert Ribera i Lacomba |  AJUNTAMENT DE VALÈNCIA |
| Arqueologia: | Guillermo Pascual | Cartografia: Adela López |
| Escala: | 1:50 | 0  1m |
| Fecha: | Abril 2006 |  <small>SOLUCIONES GEOGRÁFICAS</small> Plano: 31 |

Figura 54: Planta de la primera fase de les edificacions de l'excavació dels Banys de l'Almirall (Planimetria cedida per A. Ribera i G. Pascual).

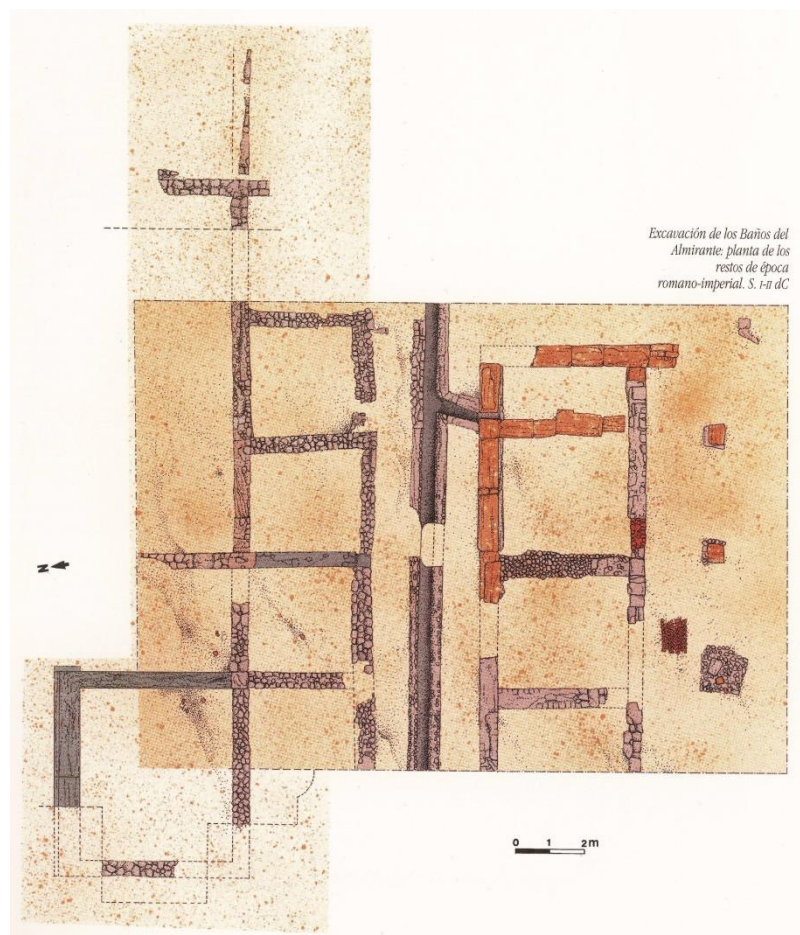
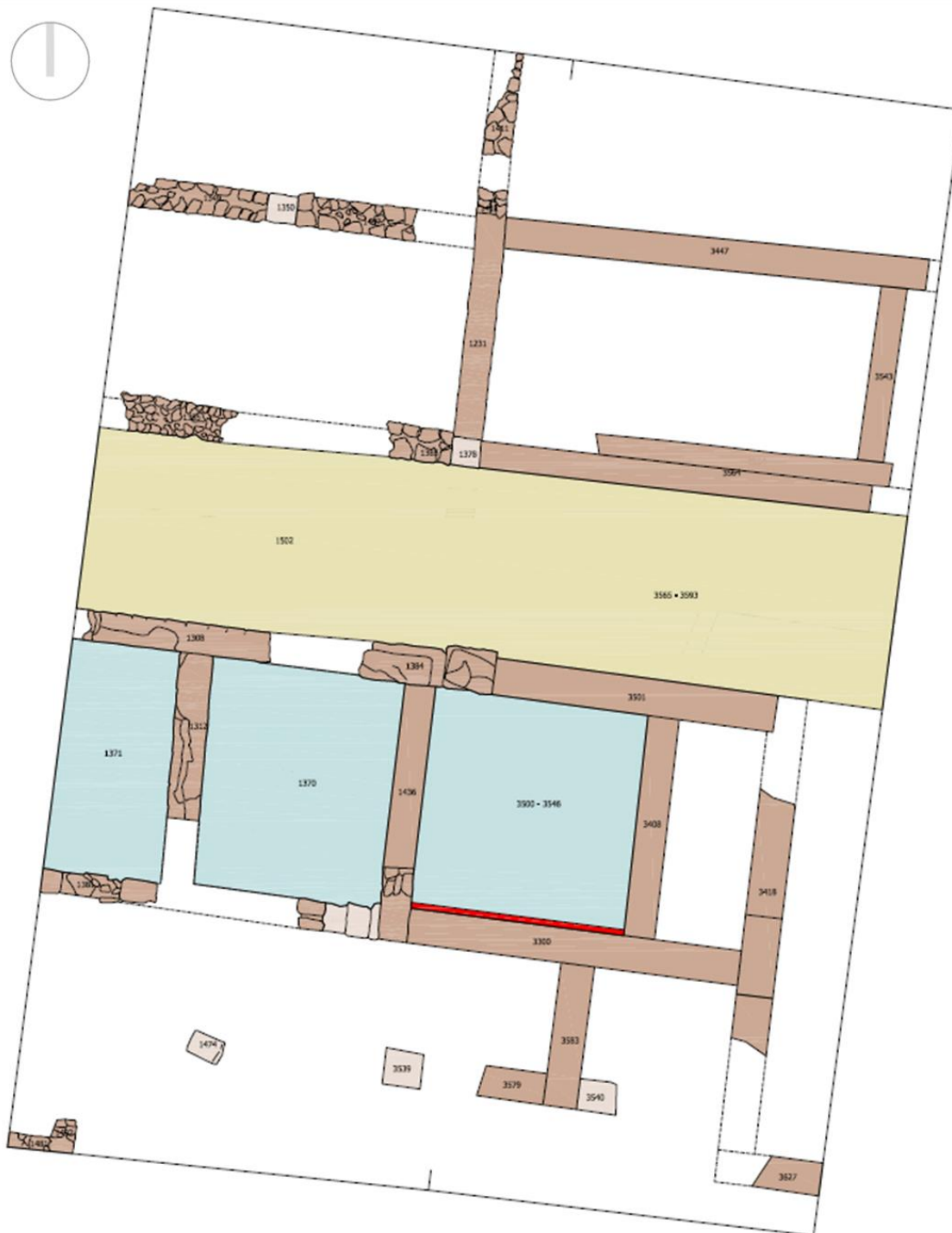
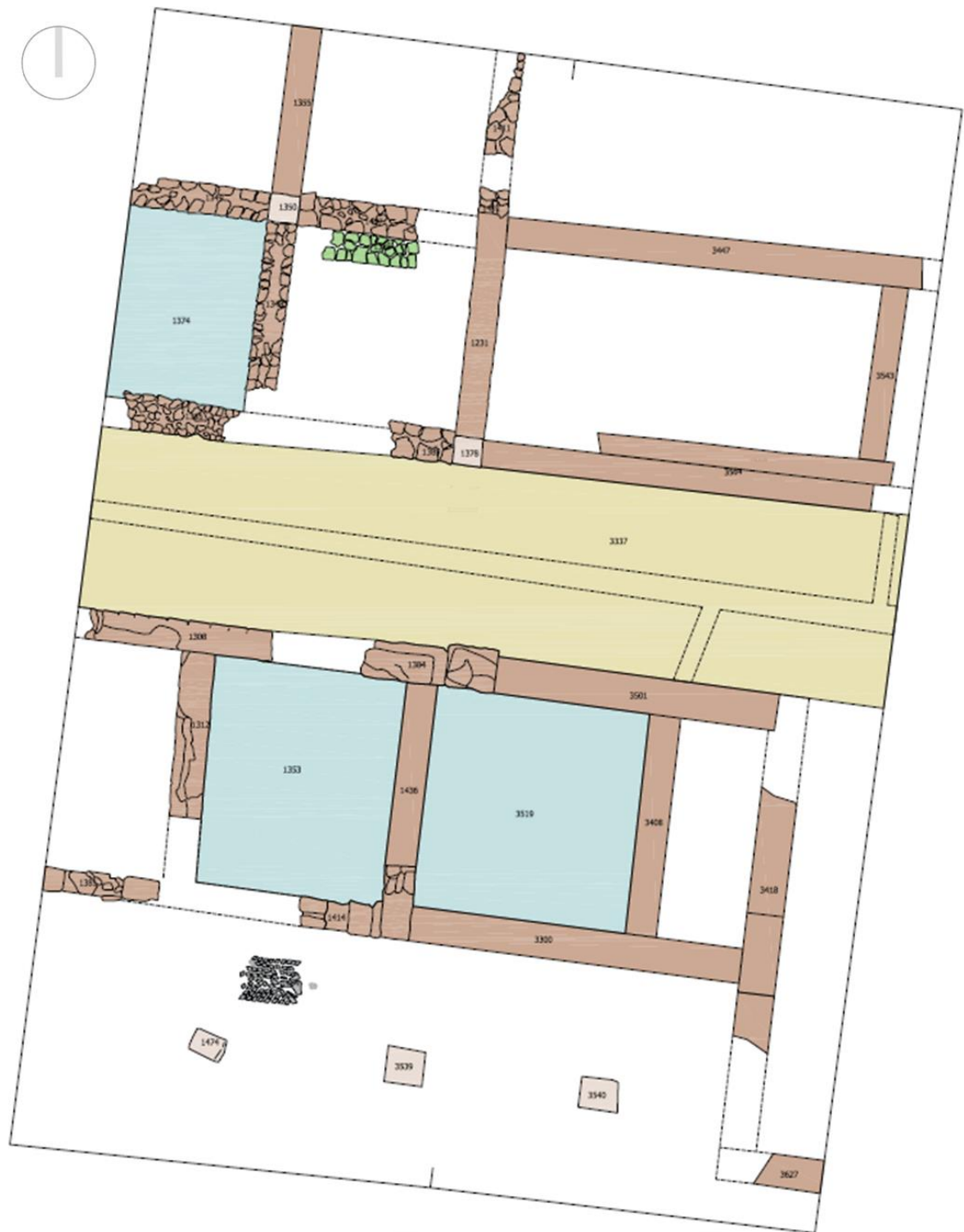

| CONSELLERIA D' ECONOMIA, HISENDA I OCUPACIÓ | | |
|---|----------------------------|-----------------------------|
| EXCAVACIÓ 1 y 3 BAL.000 | | |
| Romano Imperial s. I - II | | |
| Localització: | C/ Palau nº 14 | La Xerea València |
| Coordinador: | D. Albert Ribera i Lacomba | AJUNTAMENT DE VALENCIA |
| Arqueologia: | Guillermo Pascual | Cartografía: Adela López |
| Escala: | 1:50 | Fecha: Abril 2006 |
| | | |
| | | Plano: 31 |

Figura 55: Planta de la segona fase de les edificacions de l'excavació dels Banys de l'Almirall (Planimetria cedida per A. Ribera i G. Pascual).

Carrer central: La via apareixia amb una pavimentació molt feble de graves, cal i sorra que descansava sobre una preparació de graves, sorra i terra (UE 1382). Presentava una orientació en direcció E-O i tenia al voltant de 3 m d'amplada. Probablement poc de temps després de la seua construcció, sofrí una gran intervenció que canvià radicalment la seua fesomia amb la construcció d'una claveguera central i l'alçament del nivell uns 80 cm sobre l'anterior amb pendent cap a l'est. Estratigràficament, el canal (UE 1338) i el nou carrer pavimentat es situaren a sobre d'una sèrie d'estrats (UUEE 1466, 1375, 1359, 1372, 1399) acumulats sobre els edificis adjacents. Per a la construcció d'aquest canal s'excavà una rasa i es construí una base sòlida (UE 1327) on recolzava el canal pròpiament dit, subjectat per aportacions de terra (UUEE 1357, 1343, 1341). Probablement, hem de datar aquestes obres de millora del carrer abans del 150 dE, moment en el qual també l'edifici nord estava en obres. El carrer i la claveguera continuaren en ús fins a mitjan del segle III dE quan es documentaren una sèrie d'estrats d'abandonament (UUEE 1326 i 1337) sobre la calçada que són poc posteriors a l'abandonament dels edificis adjacents (Ribera i Escrivà, 1991, 187).



Figura 56: Vista del carrer i la claveguera central durant el procés d'excavació. Arxiu del SIAM.

Edifici Nord: En la primera fase d'ocupació aquest edifici constava de dos murs paral·lels i una extensa habitació anomenada IV. Estava delimitada pels murs UUEE 1349 i 1447 al nord, i UE 1385 i la seua preparació (UE 1435) al sud, adjacents amb el carrer. L'habitació tenia 3,20 m d'ample i no es pogueren documentar els altres dos murs que la delimitaven. Hi havia una petita zona pavimentada (UE 1494) al costat de la cimentació i, a l'exterior del mur UE 1385, al carrer, hi havien pedres ordenades a certa distància que podrien ser part d'una construcció anterior a mode de porticat. Probablement s'ha d'associar amb un edifici de caràcter domèstic, cosa que fa pensar a alguns investigadors que la zona quedà inclosa plenament en la ciutat en aquest moment (Ribera i Escrivà, 1991, 186). Aquest edifici sofrí una gran remodelació interior a mitjan del segle II dE, amb la subdivisió de l'espai en sis habitacions (V, VI, VII, VIII, IX i X), tres a l'interior de l'antiga estança IV i tres al nord d'aquesta. Es construïren una sèrie de murs interiors (UUEE 1419, 1411, 1335 i 1348) orientats de nord a sud per a subdividir l'espai. Les habitacions situades al nord dels murs UUEE 1349 i 1447 s'assentaven sobre uns primerencs rebliments de l'època imperial (UUEE 1408 i 1434) mentre que les habitacions que es situaven a l'interior de l'estança IV ho feien sobre uns rebliments d'anivellament (UUEE 1296 i 1297 per a l'habitació V; UUEE 1422 i 1426 per a la VII; i UUEE 1497, 1482, 1452 i 1442 per a la VI, probablement una cuina). Tot i que les estructures estaven molt alterades en algunes habitacions es conservaven restes de paviments o les seues preparacions (UUEE 1444/1445 i 1441), entre les quals destaca la VII, probablement pavimentada amb tesselles. Per últim, sobre els paviments o preparacions de les habitacions V, VII, VIII i IX es documentaren importants estrats d'enderroc (UUEE 1476, 1392, 1403; 1339, 1368; 1367 i 1383, respectivament) amb gran quantitat de fragments de pintures mural, materials ceràmics i restes dels murs. Amb aquest enderroc es posaria fi a l'ús de l'edifici nord, com s'ha vist també en el cas de l'edifici sud i el carrer probablement durant la primera meitat del segle III dE.



Figura 57: Foto d'excavació de l'edifici nord, el carrer i la claveguera central. Arxiu SIAM.



Figura 58: Estrats d'abandonament i enderroc de l'edifici nord datats en el segle III dE. Arxiu SIAM.

6.2.3 Material ceràmic

6.2.3 Època imperial

Per a l'estudi del material d'aquesta excavació, com que no són conjunts tancats, mantindrem els grups d'unitats estratigràfiques iguals o semblants que, atenent a la seua natura o moment constructiu, els arqueòlegs donaren durant el procés d'excavació i investigació posterior. Comencem doncs pels estrats sobre els quals es construeixen les primeres edificacions, les preparacions dels paviments i el mateixos paviment.

UA I (1400, 1420, 1429, 1408, 1434, 1298, 1386, 1387, 1388, 1399, 1372, 1359, 1375 i 1382): aquestes unitats presenten gran quantitat de material procedent sobretot dels nivells de construcció i, en menor mesura, de les preparacions i els paviments. S'han documentat 435 individus, dels quals més de la meitat són ceràmiques comunes o de cuina. La vaixel·la fina és majoritàriament TSH (16,6%), TSSG (6,4%) i TSA A (1,1%). Les ceràmiques de parets fines suposen un 4,8% del total del conjunt i les llànties un 2,1%. La resta de ceràmiques fines són de caràcter residual, com les de vernís negre i la TSI, o fins i tot anecdòtic com la ceràmica vidriada. La ceràmica comuna o de cuina suposa un 56,6% del total del conjunt ceràmic, en el qual destaca la ceràmica comuna oxidant (29,9%), la reductora regional de cuina (14,5%) i l'africana de cuina (8,4%). Hi apareix algun fragment de ceràmica ibèrica i també reductora de taula en proporcions mínimes. Per últim, les àmfores suposen un 7,3% del total del conjunt ceràmic del primer moment constructiu.

| Produccions | 1298 | 1359 | 1372 | 1375 | 1382 | 1386 | 1387 | 1388 | 1399 |
|---------------------------|------|------|------|------|------|------|------|------|------|
| Àmfores | | | | | | 1 | | | 1 |
| C. africana de cuina | | | 4 | 4 | 0 | 2 | 3 | 2 | 1 |
| C. comuna oxidant | 1 | | 11 | 28 | 2 | 6 | 17 | | 5 |
| C. comuna reductora | | | 1 | | | | | | |
| C. itàlica de cuina | | | | | | 1 | | | |
| C. reductora de cuina | | 1 | 3 | 14 | 4 | 3 | | 1 | 2 |
| Campaniana A | | | 1 | | | | | | 1 |
| Ceràmica ibèrica | | | 2 | 1 | | | | | |
| Llانتيا imperial | | | 1 | 1 | 1 | | 1 | | 1 |
| Parets fines | | 1 | 4 | 3 | 2 | | | | 2 |
| C. Engalba roja pompeiana | | | 1 | 2 | | | | 1 | 1 |
| TSA A | | | | 2 | 1 | | | | |
| TSH | 1 | 2 | 5 | 8 | 3 | 3 | 1 | 2 | 1 |
| TSI | | | | | | | | | 1 |
| TSSG | | 2 | 5 | 6 | 1 | | | | 5 |
| Vernís negre B | | | 1 | | | | | | |
| Vernís negre C | | | 1 | | | | | | |
| Vernís negre indeterminat | | | | | | | 1 | | |

Taula 7: Percentatges de la ceràmica procedent de la UA I de l'excavació dels Banys de l'Almirall. Part I.

| Produccions | 1400 | 1408 | 1420 | 1429 | 1434 | 1466 | 1473 | Total | % |
|---------------------------|------|------|------|------|------|------|------|-------|-------|
| Àmfores | 1 | | 1 | | 1 | | 1 | 37 | 8,5% |
| C. africana de cuina | 10 | 1 | 1 | 5 | 2 | 1 | 1 | 37 | 8,5% |
| C. comuna oxidant | 25 | 2 | 2 | 3 | 15 | 9 | 4 | 130 | 29,9% |
| C. comuna reductora | | | | | | | | 1 | 0,2% |
| C. itàlica de cuina | 2 | 1 | 1 | | | | | 5 | 1,1% |
| C. reductora de cuina | 14 | 4 | | 3 | 1 | 4 | 9 | 63 | 14,5% |
| Campaniana A | 1 | | | | | | | 3 | 0,7% |
| Ceràmica ibèrica | 2 | | | | 1 | | 1 | 7 | 1,6% |
| Llانتيا imperial | 1 | 1 | | | 1 | 1 | | 9 | 2,1% |
| Parets fines | 2 | 1 | 1 | 2 | 1 | 2 | | 21 | 4,8% |
| C. Engalba roja pompeiana | 1 | 1 | 1 | | 1 | | 1 | 10 | 2,3% |
| TSA A | | 1 | | 1 | | | | 5 | 1,1% |
| TSH | 15 | 3 | 4 | 5 | 10 | 2 | 7 | 72 | 16,6% |
| TSI | | | | | | 1 | | 2 | 0,5% |
| TSSG | 1 | 2 | 1 | 1 | | 4 | | 28 | 6,4% |
| Vernís negre B | | | | | 1 | | | 2 | 0,5% |
| Vernís negre C | | | | | | | | 1 | 0,2% |
| Vernís negre indeterminat | 1 | | | | | | | 2 | 0,5% |

Taula 8: Percentatges de la ceràmica procedent de la UA I de l'excavació dels Banys de l'Almirall. Part II i total.

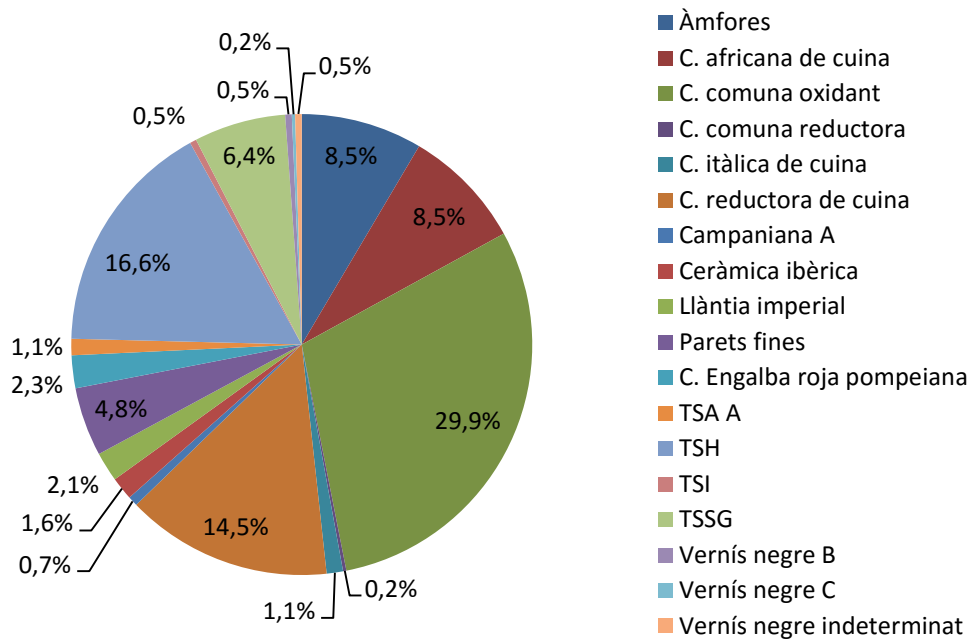

Gràfic 5: Percentatges de la ceràmica procedent de la UA I de l'excavació dels Banys de l'Almirall.

La TSSG és la segona producció de ceràmica fina més abundant darrere de la TSH i procedeix exclusivament del centre terrisser de La Graufesenque. Les formes més freqüents són les copes de la forma Drag. 27 i 24/25 i els plats de la forma Drag. 18 i 15/17, que podrien actuar com a servei, i la copa del tipus Ritt. 8. Les formes decorades són escasses: es documenta la copa del tipus Drag. 29 i apareix ja un exemplar de la copa Drag. 37. A més, com s'ha esmentat anteriorment, es documenten alguns fragments residuals de ceràmica de vernís negre i TSI.

La ceràmica fina majoritària és la TSH i únicament es documenten peces procedents del centre terrisser de *Tritium Magallum* (La Rioja). Com caldria esperar, les formes més abundants són els plats del tipus 15/17 i les copes 24/25 i 27 junt amb la copa decorada de la forma 37. Es documenten altres formes indicatives de l'època flàvia com les formes 35 i 36 o la 46, datada entre l'últim quart del segle I i el II. A més, hi ha recipients amb pocs exemplars com els tipus 18, 2, 4 i alguna forma tancada. Cal destacar l'absència de la copa de la forma 8 que no s'incorporarà al repertori dels tallers nord-peninsulars fins a un moment posterior (Romero i Ruiz, 2005, 190).

La TSA A és encara escassa amb molt poques peces de l'època de Domicià dels tipus Hayes 3, 8 A i 19 (1 Bal 1375.16) totes produïdes en A1.

Entre les ceràmiques de parets fines destaquen les pastes extremadament primes, anomenades de “closca d’ou”, de tonalitats grisenques, probablement produïdes als obradors de Rubielos de Moral (Terol), que tenen com a forma característica la copa del tipus Mayet 34, molt abundant en aquest context. Apareixen també les copes engalbades amb tonalitats ataronjades i pastes toves i groguenques que, malgrat no presentar formes definides, podríem identificar-les amb productes bètics. L’altre grup de ceràmiques de parets fines no estan identificades i podrien ser de producció local o regional. Es documenta una única forma del tipus Rubielos de Mora 2.1 (1 Bal 1400.10), abundantíssima en els contextos del segle II i que fins al moment no havia aparegut en aquesta època (Huguet i Ribera, 2013, 157). A més, hi ha un fragment de base de copa de ceràmica vidriada que cronològicament coincideix amb el moment de regionalització d’aquesta producció. Les llànties no han pogut ser identificades. Tanmateix, s’ha inventariat un segell (1 Bal 1408.5) CLO SV[-] que hem de relacionar amb el terrisser itàlic *Caivs Clodivs Successvs*, la producció del qual es data entre l’època dels Flavis i els Antonins (Casas i Soler, 2006, 49).

La ceràmica itàlica importada està representada majoritàriament per recipients procedents de l’àrea vesuviana entre els quals destaquen una *patina* de vora de secció triangular del tipus Com-it. 6g, dues tapadores del tipus Com-it. 7a (1 Bal 1408.10) i tres fonts d’engalba roja pompeiana de la forma R-pomp. 28, que es daten en l’època de Claudi o Neró (1 Bal 1375.15, 1 Bal 1400.13). A més, hi ha un morter lacial de la forma Dramont D2 (1 Bal 1386.8).

Entre la ceràmica africana de cuina, les formes més abundants són les cassoles de la forma Hayes 23 A (1 Bal 1386.2, 1 Bal 1400.12, 1 Bal 1408.6), Òstia II, 312 (1 Bal 1400.17, 1 Bal 1429.2, 1 Bal 1434.9) i Òstia, III, 267 però també se’n documenta alguna una mica anterior com la cassola Òstia II, 303. A més, apareixen els primers exemplars de la forma Hayes 23B. Les tapadores també abundants són de l’època flàvia de la forma Òstia, III, 332. Apareix algun recipient peculiar (1 Bal 1400.14) com la font Hayes 181 antiga, present en un moment anterior als Flavis a Trípoli (Tortorella, 1981, 214) i al final del segle I i principi del II a Òstia. El tupí del tipus Hayes 199 (1 Bal 1400.9, 1 Bal 1429.4) està present a la península Ibèrica en contextos flavis (Guerrero, 1984, fig. 6.2; Aguarod, 1991, 275), tot i que alguns autors el consideren posterior (Hayes 1972, 210). Podem relacionar aquestes formes amb el repertori corresponent a

la fase 2 (80-100/110 dE) identificada a *Valentia* per a les ceràmiques africanes de cuina (Marín, 1995, 156).

La ceràmica reductora de cuina regional presenta, pràcticament, el repertori tipològic que Reynolds (1993, 95) identificà amb exemples de totes les formes, des de la cassola del tipus ERW 1.1; les olles 1.2 (1 Bal 1375.18) i 1.3 (1 Bal 1386.3, 1 Bal 1400.15 i 16, 1 Bal 1429.7), que són les més abundants; les olletes o vasets 1.4 (1 Bal 1372.15); els lebes 1.5 (1 Bal 1375.19); les tapadores 1.7 (1 Bal 1375.20, 1 Bal 1400.26 i 27); fins a les gerres o ampolles 1.8 i 1.9 (1 Bal 1375.22). Estudis posteriors han assenyalat l'existència de les formes més difoses en nivells flavis de la ciutat (Huguet i Ribera, 2013, 158) i en àmbit rural (Albiach i Madaria, 2006, 50; Huguet, 2009, 90). D'aquesta manera, podem avançar cronològicament el repertori formal standard més comú d'aquesta producció a l'època de Domicià.

La ceràmica comuna de cocció oxidant concentra la major part del conjunt ceràmic total d'aquesta fase, amb 130 individus. Dins d'aquest grup incloem produccions ceràmiques amb les mateixes característiques formals i d'ús, tot i que som conscients que no provindrien d'una única terrisseria. Tanmateix, l'observació macroscòpica de les pastes no permet distinció entre elles per la seua gran similitud. Així doncs, s'haurà d'esperar a estudis analítics particulars per a diferenciar aquesta ingent producció ceràmica atenent a criteris d'origen. Com és habitual el grup més nombrós són les gerres i alfàbies, Gr. I *Urceus/llus* que solen presentar un graó intern per a recolzar la tapadora, en la majoria dels casos amb vora motllurada a l'exterior (1 Bal 1375.29, 1 Bal 1400.25, 1 Bal 1408.11, 1 Bal 1434.4) i, en menor mesura, amb una motllura doble externa. També molt abundant és el grup dels recipients oberts, diferenciats en tres variants: Gr. IV.1 *Paropsis*, grans recipients oberts amb vora senzilla que presenten en la majoria dels casos anses circulars, elevades o no (1 Bal 1372.16 i 17, 1 Bal 1375.26, 1 Bal 1400.18 i 19, 1 Bal 1400.18 i 19); Gr. IV.2 *Lances*, la forma oberta més abundant, que són plats amb carena baixa (1 Bal 1375.7, 1 Bal 1429.8, 1 Bal 1434.5 i 6); i Gr. IV.3 *Catinus/llus*, petits platerets poc profunds amb parets exvasades i ala arrodonida a l'exterior (1 Bal 1372.9, 1 Bal 1375.9, 1 Bal 1400.20). En quantitats inferiors trobem també el Gr. II *Lagoena*, per a la contenció de líquids (1 Bal 1375.23 i 24); el Gr. III *Calix*, copes o bols de perfil senzill (1 Bal 1429.9); el Gr. VI *Lebes*, recipients oberts amb vora arrodonida a l'exterior (1 Bal 1400.21 i 22); el Gr. VII *Pelvis*, grans recipients oberts probablement utilitzats per a

usos domèstics; el Gr. VIII *Aula/olla*, olles de provisions o recipients de contenció (1 Bal 1400.23 i 24); i el Gr. IX *Operculum*, tapadores auxiliars (1 Bal 1386.4 i 5). La resta de formes són escasses com alguna olla de provisions, morters, una copa i un pot.

Hi ha una tapadora que presenta una pasta reductora, tot i ser molt fina i depurada, pròpia de la ceràmica reductora de taula (1 Bal 1372.20).

Les àmfors són majoritàriament de procedència peninsular. Abunden les tarraconenses de diferents tallers, com la Dressel 2/4 i Gal·la 4, ambdues contenidors de vi. També hi ha àmfors bètiques dels tipus Dressel 7/11 i Beltrán II B per al transport de salades de peix. A més s'han inventariat fragments informes d'àmfors de l'àrea vesuviana, africanes i indeterminades.

| Produccions/Tipologia | 1298 | 1359 | 1372 | 1375 | 1382 | 1386 | 1387 | 1388 | 1399 |
|------------------------------|-------------|-------------|-------------|-------------|-------------|-------------|-------------|-------------|-------------|
| Àmfora africana | | | | | | 1 | | | 1 |
| Àmfora bètica | | | 1 | 1 | | | | | |
| Àmfora | | | 1 | | | | | | |
| Dressel 7/11 | | | | 1 | | | | | |
| Àmfora hispànica | | | 1 | 1 | | | 1 | 1 | 1 |
| Àmfora | | | | | | | 1 | 1 | 1 |
| Dressel 2/3 | | | | 1 | | | | | |
| Dressel 2/4 | | | 1 | | | | | | |
| Àmfora indeterminada | | 1 | | 1 | | | | | 1 |
| Àmfora itàlica | | 1 | 1 | | | 1 | | | 1 |
| C. africana de cuina | | | 4 | 4 | 0 | 2 | 3 | 2 | 1 |
| Hayes 194/Òstia III, 303 | | | | | | 1 | | | |
| Hayes 23 | | | 1 | | | | | | |
| Hayes 23 A | | | | | | 1 | 1 | 1 | |
| Hayes 23 B | | | | 1 | | | | | |
| Indeterminada | | | | | | | | | 1 |
| Òstia II, 312 | | | | | | | 1 | | |

| | | | | | | | | | |
|------------------------------|----------|----------|-----------|-----------|----------|----------|-----------|----------|----------|
| Òstia III, 312 | | | | 1 | | | | | |
| Òstia III, 332 | | | 3 | | | | 1 | 1 | |
| Tapadora | | | | 2 | | | | | |
| C. comuna oxidant | 1 | | 11 | 28 | 2 | 6 | 17 | | 5 |
| Gr. I <i>Urceus</i> | | | 6 | 7 | 1 | | 10 | | 3 |
| Gr. II <i>Lagoena</i> | | | | 2 | | | 3 | | |
| Gr. III <i>Poculum?</i> | | | | 1 | | | | | |
| Gr. IV.1 <i>Paropsis</i> | | | 2 | 2 | | 2 | | | |
| Gr. IV.2 <i>Lanx</i> | | | 2 | 5 | | | 2 | | |
| Gr. IV.2 <i>Paropsis</i> | | | | | | | | | 2 |
| Gr. IV.3 <i>Catinus/llus</i> | | | 1 | 4 | 1 | 1 | | | |
| Gr. VII <i>Pelvis</i> | | | | | | 1 | 2 | | |
| Gr. VIII <i>Aula/olla</i> | 1 | | | | | | | | |
| Gr. XI <i>Operculum</i> | | | | | | 2 | | | |
| Gran recipient | | | | 1 | | | | | |
| Indeterminada | | | | 6 | | | | | |
| C. comuna reductora | | | 1 | | | | | | |
| Gr. XI <i>Operculum</i> | | | 1 | | | | | | |
| C. itàlica de cuina | | | | | | 1 | | | |
| Dramont D 2 | | | | | | 1 | | | |
| C. reductora de cuina | | 1 | 3 | 14 | 4 | 3 | | 1 | 2 |
| ERW 1.1 | | | | 3 | | | | | |
| ERW 1.2 | | | | 1 | | | | | 1 |
| ERW 1.3 | | | 1 | 3 | 2 | 1 | | 1 | |
| ERW 1.4 | | | 2 | 1 | 1 | | | | |
| ERW 1.5 | | | | 1 | | | | | |
| ERW 1.7 | | 1 | | 3 | | 1 | | | |
| ERW 1.8 | | | | 1 | | | | | |

| | | | | | | | | | |
|----------------------------------|----------|----------|----------|----------|----------|----------|----------|----------|----------|
| ERW 1.9 | | | | 1 | 1 | 1 | | | |
| Indeterminada | | | | | | | | | 1 |
| Camp. A | | | 1 | | | | | | 1 |
| Indeterminada | | | 1 | | | | | | 1 |
| Ibèrica decorada | | | 1 | 1 | | | | | |
| Indeterminada | | | 1 | 1 | | | | | |
| Ibèrica llisa | | | 1 | | | | | | |
| <i>Lebes</i> | | | 1 | | | | | | |
| Llàntia imperial | | | 1 | 1 | 1 | | 1 | | 1 |
| cuoriforme | | | 1 | | | | | | |
| Llàntia | | | | 1 | 1 | | 1 | | 1 |
| Material de construcció | | | | | | | 1 | | |
| Rajola romboidal | | | | | | | 1 | | |
| Parets fines engalbades | | | 1 | 1 | 1 | | | | |
| Copa | | | 1 | 1 | 1 | | | | |
| Parets fines llises | | 1 | 3 | 2 | 1 | | | | 2 |
| Copa | | | 1 | | 1 | | | | 2 |
| Mayet 34 | | 1 | 2 | 1 | | | | | |
| Rubielos de Mora 2.1 | | | | 1 | | | | | |
| C. Engalba roja pompeiana | | | 1 | 2 | | | | 1 | 1 |
| Font | | | 1 | | | | | 1 | 1 |
| R-pomp. 28 | | | | 2 | | | | | |
| TSA A | | | | 2 | 1 | | | | |
| Hayes 19 | | | | 1 | | | | | |
| Indeterminada | | | | 1 | 1 | | | | |
| TSH | 1 | 2 | 5 | 8 | 3 | 3 | 1 | 2 | 1 |
| Forma 15/17 | | | 2 | 1 | | 1 | 1 | 1 | |
| Forma 18 | | | | 1 | 1 | 1 | | | |

| | | | | | | | | | |
|----------------------------------|---|----------|----------|----------|----------|----------|----------|---|----------|
| Forma2 | | | | | 1 | | | | |
| Forma 24/25 | | | | 2 | | | | | |
| Forma 27 | | | | 1 | | | | | 1 |
| Forma 35 | | 1 | 1 | | | | | | |
| Forma 37 | | | | 1 | | 1 | | 1 | |
| Forma 4 | | | | 1 | | | | | |
| Forma 46 | 1 | | | | | | | | |
| Indeterminada | | 1 | 2 | 1 | 1 | | | | |
| TSI | | | | | | | | | 1 |
| Haltern 2 | | | | | | | | | 1 |
| TSSG | | 2 | 5 | 6 | 1 | | | | 5 |
| Drag. 15/17 | | | 1 | 1 | | | | | 1 |
| Drag. 18 | | 1 | | | | | | | 1 |
| Drag. 24/25 | | | 1 | 2 | | | | | 1 |
| Drag. 27 | | | 3 | 1 | | | | | 1 |
| Drag. 29 | | | | 1 | | | | | 1 |
| Indeterminada | | | | | 1 | | | | |
| Marmorata | | | | 1 | | | | | |
| Ritt. 8 | | 1 | | | | | | | |
| Vernís negre B | | | 1 | | | | | | |
| Vernís negre C | | | 1 | | | | | | |
| Vernís negre indeterminat | | | | | | | 1 | | |
| Vidre | | | 1 | | | 1 | | | |
| Ampolla | | | 1 | | | 1 | | | |

| Produccions/Tipologia | 1400 | 1408 | 1420 | 1429 | 1434 | 1466 | 1473 |
|------------------------------|-------------|-------------|-------------|-------------|-------------|-------------|-------------|
| Àmfora africana | 1 | | 1 | | 1 | | 1 |
| Àmfora bètica | | | | | 1 | | 1 |
| Àmfora | | | | | | | 1 |
| Beltrán II B | | | | | 1 | | |
| Àmfora hispànica | 1 | 1 | 1 | | 2 | 1 | |
| Àmfora | 1 | | 1 | | | 1 | |
| Dressel 2/4 | | 1 | | | 1 | | |
| Gal·la 4 | | | | | 1 | | |
| Àmfora indeterminada | 1 | 1 | | | 1 | 1 | 1 |
| Àmfora itàlica | 1 | 1 | 1 | | | 1 | |
| C. africana de cuina | 10 | 1 | 1 | 5 | 2 | 1 | 1 |
| Hayes 132 | 1 | | | | | | |
| Hayes 181 antiga | 1 | | 1 | | | | |
| Hayes 199 | | | | 1 | | | |
| Hayes 23 A | 5 | 1 | | 1 | | | |
| Òstia II, 303 | | | | | | 1 | |
| Òstia II, 312 | 1 | | | 1 | 1 | | |
| Òstia III, 267 | | | | 1 | | | |
| Òstia III, 332 | 2 | | | 1 | 1 | | |
| Tapadora | | | | | | | 1 |
| C. comuna oxidant | 25 | 2 | 2 | 3 | 15 | 9 | 4 |
| Gr. I <i>Urceus</i> | 8 | 1 | 2 | | 4 | 2 | 4 |
| Gr. II <i>Lagoena</i> | 1 | | | | | | |
| Gr. III <i>Calix</i> | | | | 1 | | | |
| Gr. IV.1 <i>Paropsis</i> | 3 | | | | | | |
| Gr. IV.2 <i>Lanx</i> | | | | 1 | 8 | 2 | |

| | | | | | | | |
|------------------------------|-----------|----------|----------|----------|----------|----------|----------|
| Gr. IV.3 <i>Catinus/llus</i> | 4 | | | | | 3 | |
| Gr. V <i>Lebes</i> | 4 | | | | | | |
| Gr. V <i>Mortarium</i> | | | | | 1 | 1 | |
| Gr. VII <i>Pelvis</i> | 1 | | | 1 | | | |
| Gr. VIII <i>Aula/olla</i> | 2 | | | | | 1 | |
| Gr. XI <i>Operculum</i> | 2 | 1 | | | 1 | | |
| Gr. XI.3 <i>Operculum</i> | | | | | 1 | | |
| C. itàlica de cuina | 2 | 1 | 1 | | | | |
| Com.it. 6 g | 1 | | | | | | |
| Com-it. 7a | 1 | 1 | | | | | |
| Dramont D 2 | | | 1 | | | | |
| C. reductora de cuina | 14 | 4 | | 3 | 1 | 4 | 9 |
| ERW 1.2 | 4 | 1 | | 2 | 1 | | |
| ERW 1.3 | 6 | 2 | | 1 | | 1 | 5 |
| ERW 1.7 | 2 | 1 | | | | 2 | 4 |
| ERW 1.8 | 1 | | | | | 1 | |
| Indeterminada | 1 | | | | | | |
| Camp. A | 1 | | | | | | |
| Lamb. 8 | 1 | | | | | | |
| Ibèrica decorada | | | | | 1 | | |
| Indeterminada | | | | | 1 | | |
| Ibèrica llisa | 2 | | | | | | 1 |
| <i>Kalathos</i> | | | | | | | 1 |
| Miniatura | 1 | | | | | | |
| Tenalla | 1 | | | | | | |
| Llàntia imperial | 1 | 1 | | | 1 | 1 | |
| Deneauve VD | | 1 | | | | | |
| Llàntia | 1 | | | | 1 | 1 | |

| | | | | | | | |
|----------------------------------|-----------|----------|----------|----------|-----------|----------|----------|
| Os treballat | | | | | 1 | | |
| <i>Stylus</i> | | | | | 1 | | |
| Parets fines engalbades | | | | | | 1 | |
| Mayet 33 | | | | | | 1 | |
| Parets fines llises | 2 | 1 | 1 | 2 | 1 | 1 | |
| Copa | 2 | | | 1 | 1 | | |
| Mayet 34 | | 1 | 1 | 1 | | 1 | |
| C. Engalba roja pompeiana | 1 | 1 | 1 | | 1 | | 1 |
| Font | | 1 | 1 | | | | 1 |
| R-pomp. 28 | 1 | | | | 1 | | |
| TSA A | | 1 | | 1 | | | |
| Hayes 3? | | | | 1 | | | |
| Hayes 8 A | | 1 | | | | | |
| TSH | 15 | 3 | 4 | 5 | 10 | 2 | 7 |
| Forma 15/17 | 6 | 1 | 1 | 1 | | | 1 |
| Forma 18 | | | | | 2 | | |
| Forma 24/25 | 4 | | | 1 | | | |
| Forma 27 | 1 | 1 | 1 | 1 | 3 | | 2 |
| Forma 29 | 1 | | | | | 1 | |
| Forma 29/30 | | 1 | | | | | |
| Forma 35 | | | | 1 | | | 1 |
| Forma 36 | 1 | | | | 1 | | |
| Forma 37 | 1 | | 1 | 1 | 2 | | 1 |
| Forma 4 | | | | | | 1 | |
| Forma tancada | 1 | | 1 | | | | |
| Indeterminada | | | | | 2 | | 2 |
| TSI | | | | | | 1 | |

| | | | | | | | |
|-----------------------|----------|----------|----------|----------|----------|----------|--|
| Indeterminada | | | | | | 1 | |
| TSSG | 1 | 2 | 1 | 1 | | 4 | |
| Drag. 15/17 | | | | | | 1 | |
| Drag. 18 | | 1 | 1 | | | 1 | |
| Drag. 24/25 | 1 | | | | | | |
| Drag. 27 | | 1 | | | | 1 | |
| Drag. 37 | | | | | | 1 | |
| Indeterminada | | | | 1 | | | |
| Vernís negre B | | | | | 1 | | |



Figura 59: Material ceràmic de la UA I corresponent a la primera fase constructiva de les estructures de l'època romana de l'excavació dels Banys de l'Almirall.



Figura 60: Material ceràmic de la UA I corresponent a la primera fase constructiva de les estructures de l'època romana de l'excavació dels Banys de l'Almirall.

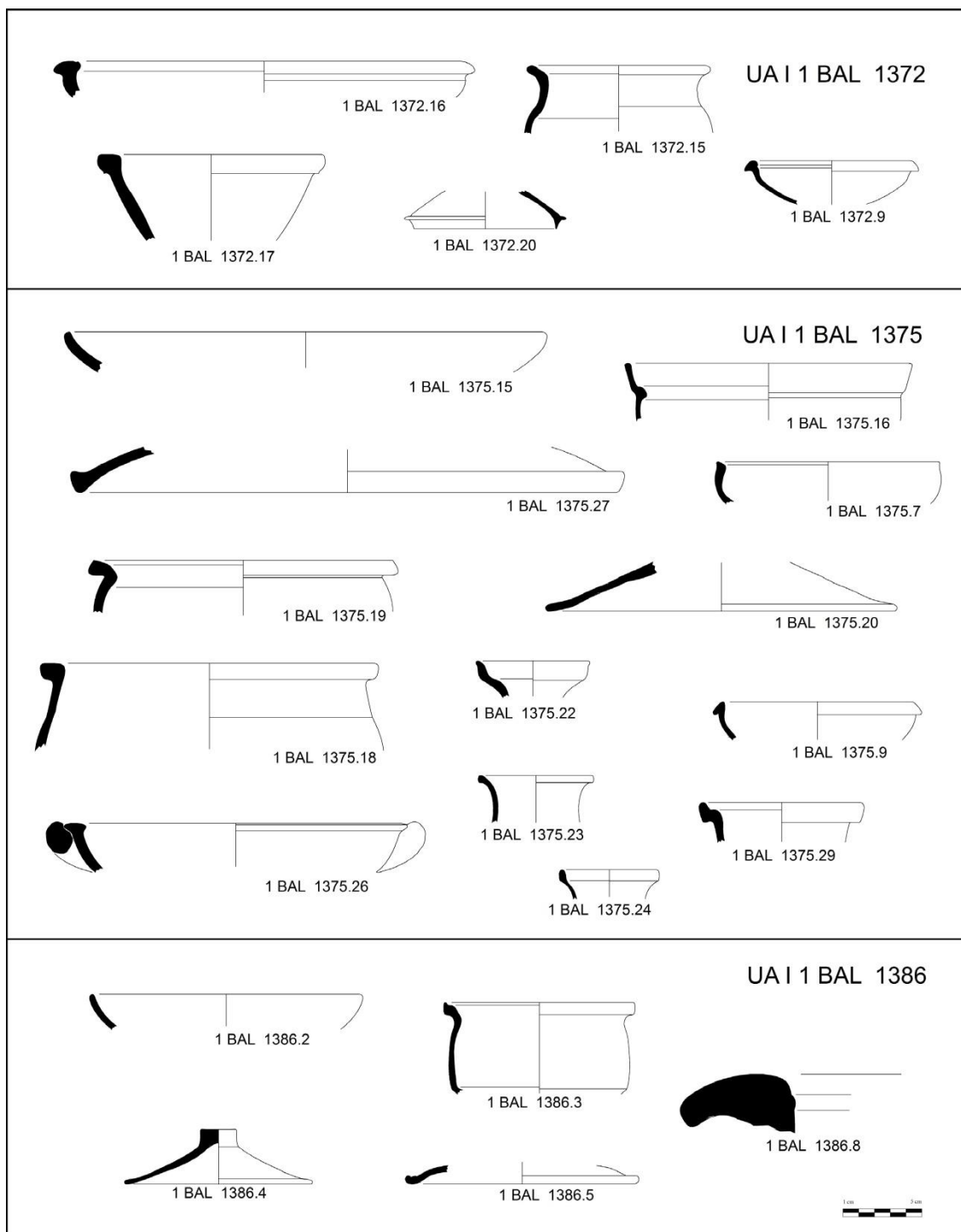

Figura 61: Material ceràmic de la UA I corresponent a la primera fase constructiva de les estructures de l'època romana de l'excavació dels Banys de l'Almirall.

UA II (1296, 1297, 1422, 1426, 1441, 1442, 1445, 1452, 1482, 1497, 1327, 1341 i 1343): aquest paquet d'unitats està compost bàsicament per rebliments d'anivellació per a la construcció de les noves habitacions i les actuacions pròpies de la construcció de la claveguera. Per a la datació d'aquest grup d'unitats contem, a més, amb dues troballes numismàtiques: una de Trajà i l'altra d'Adrià, que aporta una data *post quem* del 138 dE (Escrivà, 1989, 89). Hi ha un total de 270 individus dels quals el 44% són de

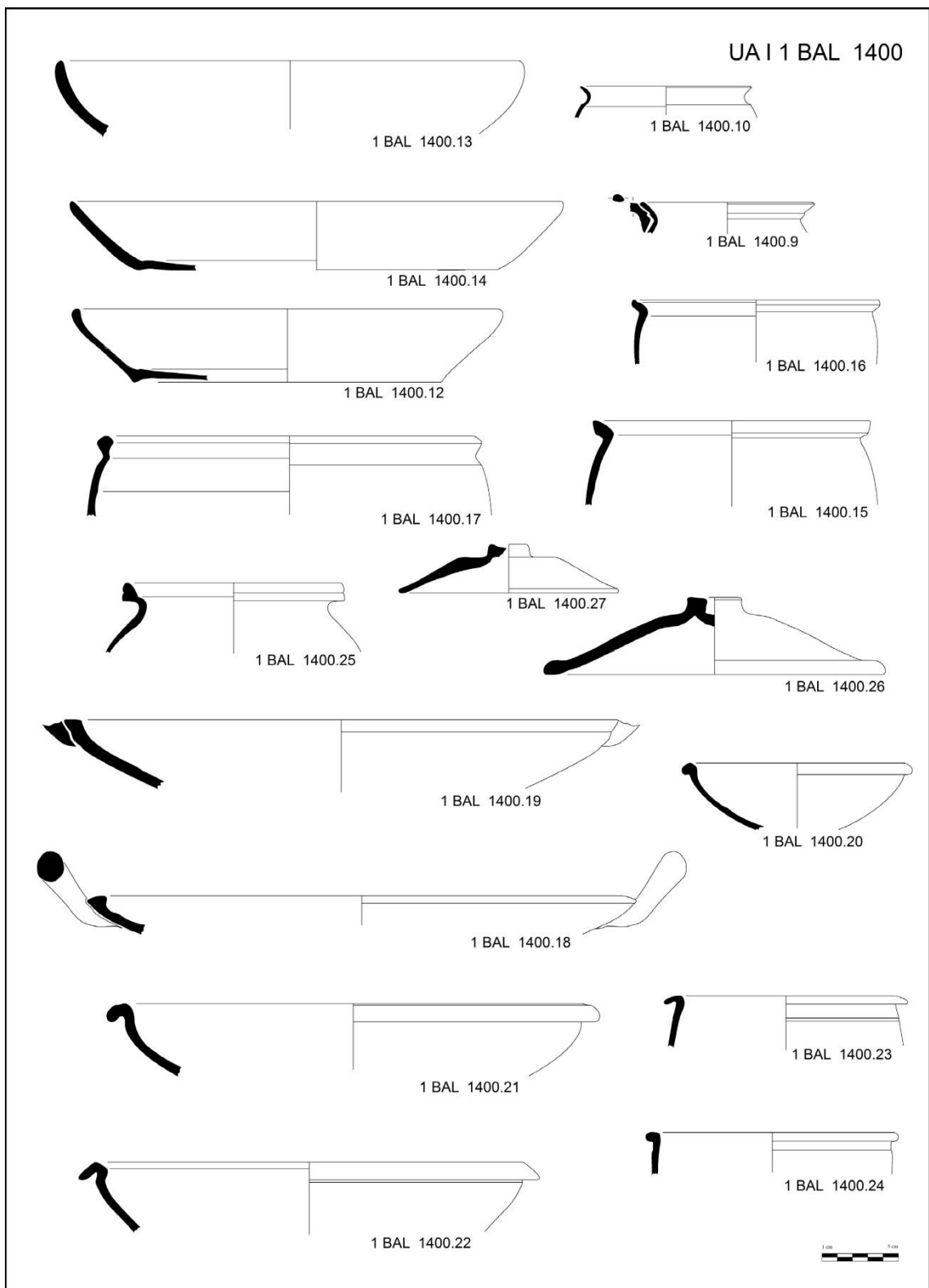
ceràmica comuna, repartida entre ceràmica comuna oxidant (17,7%), ceràmica reductora de cuina (11,6%), ceràmica africana de cuina (9%), ceràmica itàlica de cuina (3,6%) i amb menys d'un 0,7% la ceràmica oriental i un 0,4% la de cuina de coccio oxidant.

| Produccions | 1296 | 1297 | 1327 | 1341 | 1343 | 1362 | 1422 | 1426 |
|---------------------------|-------------|-------------|-------------|-------------|-------------|-------------|-------------|-------------|
| Àmfores | 1 | | 1 | 1 | | 1 | | |
| C. africana de cuina | 3 | | 9 | 2 | 3 | 3 | | 3 |
| C. comuna importada | 1 | | | | | | | |
| C. comuna oxidant | 14 | | 5 | 7 | 3 | 8 | | 3 |
| C. itàlica de cuina | 2 | | 1 | | | 1 | | |
| C. oxidant de cuina | | | | 1 | | | | |
| C. reductora de cuina | 8 | | 4 | 7 | | 9 | 1 | |
| C. Ibèrica | | | 1 | 1 | | 1 | | |
| Llànties | 2 | | 1 | 1 | 1 | 1 | | 1 |
| C. Parets fines | 1 | | 2 | 2 | 2 | 1 | | 2 |
| C. Engalba roja pompeiana | 1 | | 1 | 1 | 2 | 1 | | 1 |
| TSA A | | | 3 | 3 | | 1 | | |
| TSH | 4 | 1 | 8 | 17 | 16 | 7 | 1 | 10 |
| TSI | | | | 1 | 1 | | | |
| TSSG | 1 | | 3 | 3 | 6 | 1 | | 1 |
| Vernís negre B | | | | 1 | | | | |
| Vidriada | | | | | | 1 | | |

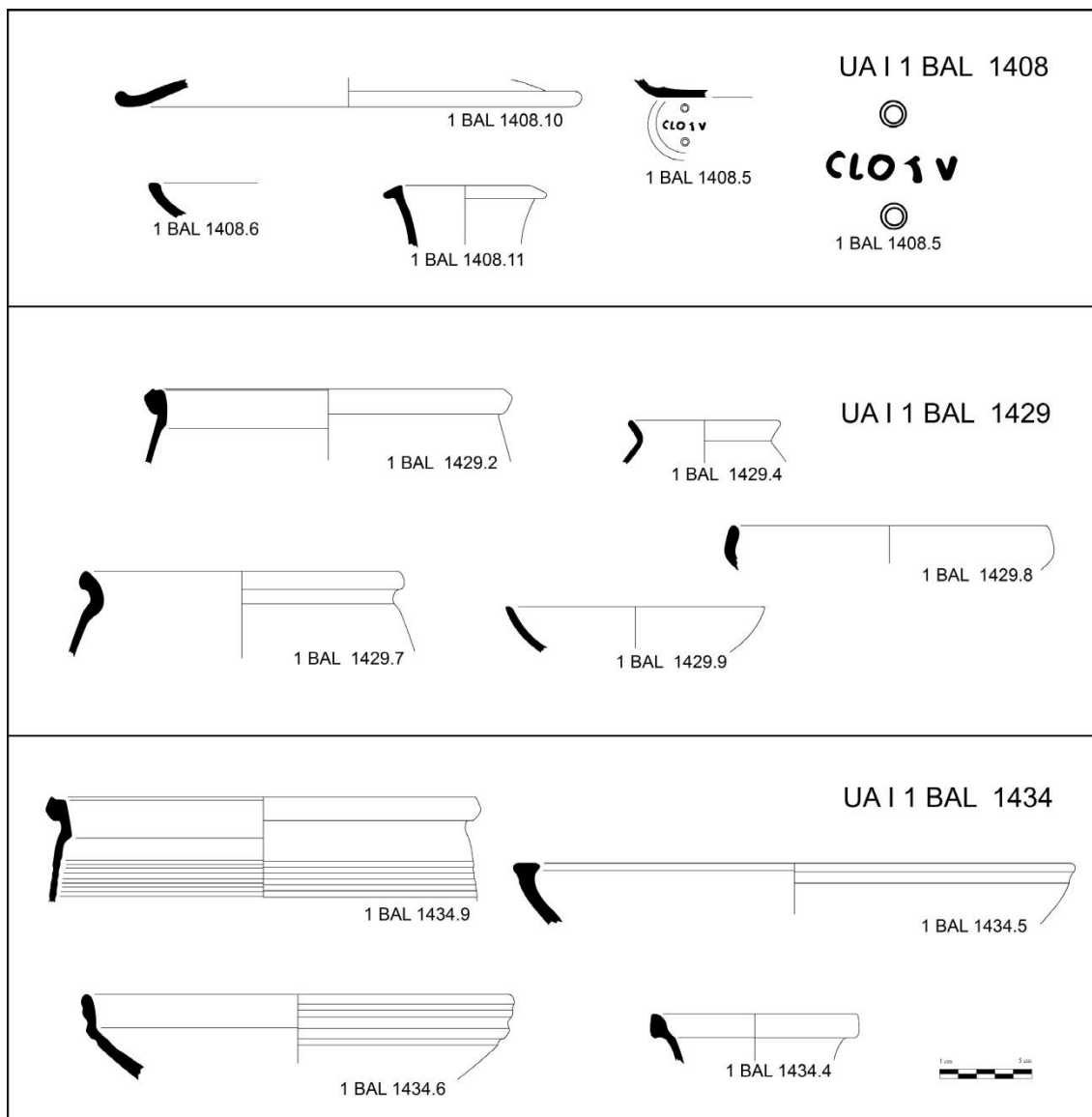
Taula 9: Percentatges de la ceràmica procedent de la UA II de l'excavació dels Banys dels l'Almirall.

Part I.

| Produccions | 1441 | 1442 | 1445 | 1452 | 1482 | 1497 | Total | % |
|---------------------------|------|------|------|------|------|------|-------|-------|
| Àmfors | | | | | | | 26 | 9,4% |
| C. africana de cuina | | | 1 | 1 | | | 25 | 9,0% |
| C. comuna importada | | | | | 1 | | 2 | 0,7% |
| C. comuna oxidant | | 1 | 2 | 2 | 3 | 1 | 49 | 17,7% |
| C. itàlica de cuina | | | | | | | 4 | 1,4% |
| C. oxidant de cuina | | | | | | | 1 | 0,4% |
| C. reductora de cuina | 1 | 1 | | 1 | | | 32 | 11,6% |
| C. Ibèrica | | | | 1 | | | 4 | 1,4% |
| Llànties | | | | | | | 7 | 2,5% |
| C. Parets fines | | | | 1 | | | 11 | 4,0% |
| C. Engalba roja pompeiana | | | | 1 | 1 | | 9 | 3,2% |
| TSA A | | | | | | | 7 | 2,5% |
| TSH | | 1 | 3 | 3 | 4 | 3 | 78 | 28,2% |
| TSI | | | | | | | 2 | 0,7% |
| TSSG | | | | 1 | 1 | | 17 | 6,1% |
| Vernís negre B | | | | 1 | | | 2 | 0,7% |
| Vidriada | | | | | | | 1 | 0,4% |

Taula 10: Percentatges de la ceràmica procedent de la UA II de l'excavació dels Banys dels l'Almirall. Part II i total.

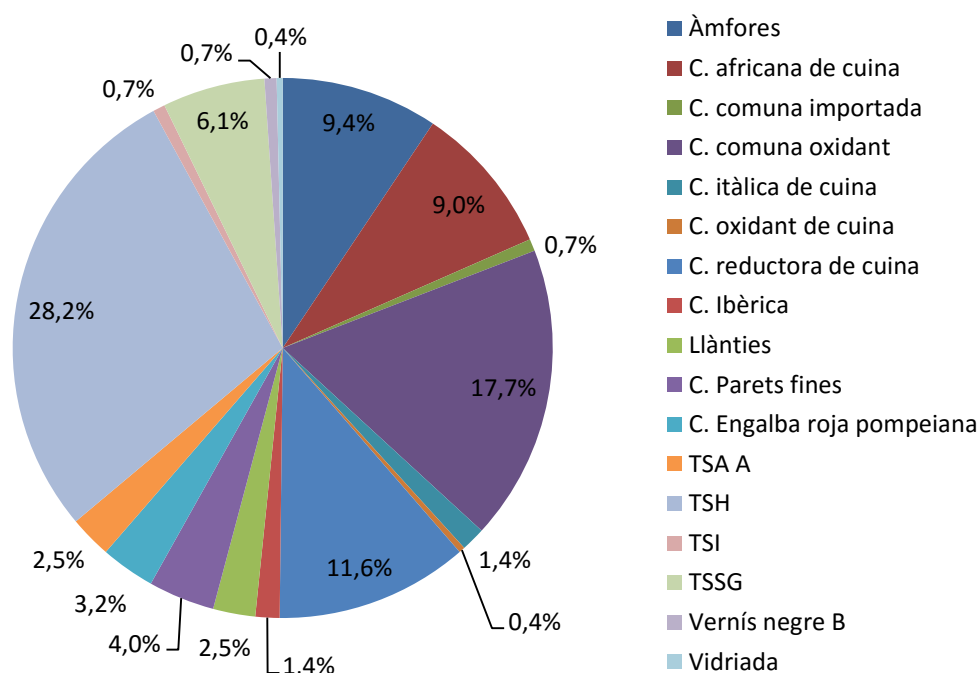

Gràfic 6: Percentatges de la ceràmica procedent de la UA II de l'excavació dels Banys de l'Almirall.

Entre la vaixel·la fina podem parlar de produccions de caràcter residual com serien la ceràmica de vernís negre, la TSI i probablement també la TSSG. Aquesta procedeix exclusivament de La Graufesenque i entre les formes presents són

majoritàries les copes Drag. 24/25, 27 i Ritt. 5 i en menor mesura, Ritt.8 i Drag. 33 i també plats de les formes Drag. 15/17, 16 i 18.

La TSH procedeix en la seua immensa majoria de *Tritium Magallum* (La Rioja), encara que en aquestes unitats s'han identificat tres fragments informes de TSH procedents de la terrisseria de Bronchales (Escrivà, 1989, 89). Formalment els recipients més abundants són el servei format pel plat de la forma 15/17 i la copa de la forma 27, seguit de les copes decorades de les formes 37 i 35. La resta de tipus estan representats per dues (formes 18, 24/25, 2, 4, 29) o una unitat (formes 8, 30, 33, 46). Cronològicament, la TSH no permet fer massa precisions: apareix ja la copa 37 amb decoració de cercles concèntrics, típica del segle II; la forma 46 i també la copa 8. Són encara formes que conserven les proporcions inicials, encara que en alguns casos les parets han començat a exvasar-se, però sense arribar als perfils del final del segle II dE. Les pastes i vernissos continuen sent de bona qualitat, tot i que ja no són com els de l'època flàvia.

La TSA A és encara escassa però, ha augmentat respecte de la fase anterior. Les formes que es documenten són les mateixes que en aquesta, Hayes 3A, 8A i 19, però a més s'afegeixen la copa Hayes 9 i el vas Hayes 134.

Les ceràmiques de parets fines quantitativament s'han reduït a la meitat que en la fase anterior, continuen documentant-se els mateixos centres de producció però augmenta la varietat formal. Hi ha copes de la forma Mayet 34 procedents de la zona de Terol, i també les produccions engalbades, probablement bètiques, de les formes Mayet 15 i 14. Per la seua banda, les copes de la forma Rubielos de Mora 2.1 augmenten una mica tot i que són encara prou escasses.

Entre les llànties se n'han pogut identificar dues del tipus Dressel 20 i una Deneauve IX A que s'adequarien a la cronologia de la primera meitat del segle II dE.

La ceràmica itàlica de cuina presenta majoritàriament fonts d'engalba roja pompeiana de la forma R-pomp. 28, ja documentada en la fase anterior, a la qual se li afegeix la forma R-pomp. 33 (1 Bal 1482.7) que es data entre el 75 i el 125 dE. A més, hi ha una cassola indeterminada i 3 tapadores del tipus Com-it. 7a. Tots els atuells itàlics presenten la mateixa pasta vesuviana amb les típiques inclusions volcàniques (Peacock, 1977, 149; Di Giovanni, 1996, 66).

La ceràmica africana de cuina compta amb percentatges similars als de fase anterior. Es mantenen les formes documentades prèviament però varien quant a

percentatges, com per exemple en el cas de la cassola Hayes 23A (1 Bal 1362.9) i B, en què aquesta variant comença paulatinament a substituir a la A. Continuen apareixent les cassoles flàvies del tipus Òstia III, 312 (1 Bal 1296.8, 1 Bal 1327.14), Òstia II, 303/Hayes 194; les tapadores del tipus Òstia III, 332 (1 Bal 1327.15, 1 Bal 1362.17, 1 Bal 1452.1); i augmenten les formes del segle II com la font de la forma Hayes 181 i la cassola Òstia III, 267. Encara que de cronologia anterior, apareix igualment la forma Òstia III, 306, i també la Hayes 200 datada entre el segle II i principi del III dE.

Destaca l'aparició d'una gerra trilobulada de ceràmica oriental, Àgora G188 o M101 (Robinson, 1959, pl. 7) (1 Bal 1296.14). Presenta una pasta roja amb desgredants grocs i blancs i superfícies grises que fan pensar en un probable origen egeu pels paral·lels estudiats a Òstia (Coletti i Pavolini, 1996, 398). Les gerres orientals es documenten en època tardo-flàvia fins a l'època tardo-antonina, i a *Valentia* ja havia estat documentada anteriorment en estrats de l'arena del circ (Huguet i Ribera, 2014, 162).

La ceràmica regional reductora de cuina és prou abundant i amb una gran varietat formal. Hi apareix una interessant forma, probablement una ERW 1.1 amb vora simple sense engrossiment a l'interior (1 Bal 1362.16). La troballa d'aquesta forma reforçaria la hipòtesi de la filiació formal d'aquestes cassoles amb les de la forma Hayes 23 africanes. La forma ERW 1.1 té una gran semblança amb la cassola Hayes 23B, però els investigadors sempre l'havien associada a aquesta amb reserves per la seua cronologia flàvia. L'aparició d'aquesta forma, sense la revora interna i molt similar a la Hayes 23A, reobri la idea de la possible imitació de la forma africana que, tanmateix, es generalitzaria en la seua variant amb revora interna en ceràmica regional reductora de cuina que també apareix en aquest context (1 Bal 1296.12). A més, com és habitual, abunden les olles tant en les seues variants de coll diferenciat del tipus ERW 1.2 (1 Bal 1362.10), o no, del tipus ERW 1.3 (1 Bal 1362.11); l'olleta o vaset de perfil en "S" del tipus ERW 1.4 (1 Bal 1296.13); les tapadores del tipus ERW 1.7 i les gerres del tipus ERW 1.8 (1 Bal 1296.9) i ERW 1.9. A més, es documenta una forma que podria ser una *pelvis* o alguna altra semblant de tipus gran recipient o gibrell (1 Bal 1327.18). També es trobà un gran recipient de forma oberta i vora en ala horitzontal que no estava contemplada en les tipologies fins a aquest moment, ERW 1.19. A més s'ha documentat una olla de ceràmica comuna de pasta oxidant i perfil senzill.



Figura 62: Detall de forma ERW 1.19 de ceràmica regional reductora de cuina, probablement una *pelvis*, procedent de la UA II de l'excavació dels Banys de l'Almirall.

Les ceràmiques comunes de coccio oxidant són, per darrere de la TSH, la producció més abundant. Inclou diferents pastes de coccions oxidants probablement de tallers dispers, però que fabricaven les mateixes formes amb característiques semblants. La forma més abundant són les gerres i alfàbies del tipus Gr. I *Urceus*, que morfològicament varien poc de les de l'època flàvia (1 Bal 1362.13). Augmenten les ampolles de la forma Gr. II *Lagoena* (1 Bal 1296.15) respecte a la fase anterior. Les formes obertes també són abundants, sobretot els plats profunds amb carena baixa del tipus Gr. IV.2 *Lanx* (1 Bal 1296.11, 1 BAL 1482.8 i 9), però també platerets de la forma Gr. IV.3 *Catinus/llus* (1 Bal 1327.16) i el Gr. IV.1 *Paropsis* (1 Bal 1362.12). Entre els grans recipients auxiliars trobem morters del tipus Gr. V *Mortarium*, pelvis del tipus Gr. VII *Pelvis* i tenalles. Per unitats es compten els recipients de la forma Gr. III *Calix* (1 Bal 1327.17), una olla de la forma Gr. VIII *Aula/olla* i una tapadora de la forma Gr. XI *Operculum*. A més s'han documentat tres *clavi coctile* (1 Bal 1296.16), un *dolium* i un element plàstic fet a motlle amb decoració reticulada (1 Bal 1362.14).



Figura 63: Detall d'un fragment de ceràmica comuna de cocció oxidant amb decoració reticulada produïda abans de la cocció.

Les àmfors són majoritàriament de procedència peninsular. Abunden les tarraconenses de diferents tallers amb les formes Dressel 2/4, Dressel 3A i Gal·la 4. També hi ha àmfors bètiques de les formes Dressel 7/11 i Beltrán II. Entre les importades solament s'ha pogut identificar una àmfora púnica del tipus Mañà C2. A més, s'han inventariat fragments informes d'àmfors de l'àrea vesuviana, africanes i indeterminades.

| Produccions/Tipologia | 1296 | 1297 | 1327 | 1341 | 1343 | 1362 | 1422 | 1426 |
|-----------------------------|----------|------|----------|----------|----------|----------|------|------|
| Àmfora africana | 1 | | 1 | 1 | | 1 | | |
| Àmfora bètica | | | 1 | | 2 | | | |
| Beltrán II A | | | | | 1 | | | |
| Beltrán II B | | | | | 1 | | | |
| Dressel 7/11 | | | 1 | | | | | |
| Àmfora hispànica | | | | 1 | 1 | 1 | | |
| Àmfora | | | | 1 | | | | |
| Dressel 2/4 | | | | | 1 | 1 | | |
| Àmfora indeterminada | 1 | | 1 | 1 | | 1 | | |
| Àmfora itàlica | 1 | | | 1 | | 1 | | |
| Àmfora púnica | | | | | | 1 | | |

| | | | | | | | | |
|------------------------------|-----------|--|----------|----------|----------|----------|--|----------|
| Maña C2 | | | | | | 1 | | |
| Àmfora tarraconense | 2 | | 1 | | | | | |
| Dressel 3 A | 2 | | | | | | | |
| Gal·la 4 | | | 1 | | | | | |
| C. africana de cuina | 3 | | 9 | 2 | 3 | 3 | | 3 |
| Hayes 194/ Òstia II, 303 | | | | | 1 | | | |
| Hayes 132 | 1 | | | | | | | |
| Hayes 181 | 1 | | | | | | | 1 |
| Hayes 23 A | | | | | | 1 | | 1 |
| Hayes 23 B | | | 2 | | | | | |
| Òstia II, 306 | | | | | | | | 1 |
| Òstia II, 312 | 1 | | 2 | | 1 | | | |
| Òstia III, 267 | | | 1 | | | | | |
| Òstia III, 332 | | | 4 | | | 1 | | |
| Tapadora | | | | 2 | 1 | 1 | | |
| C. comuna importada | 1 | | | | | | | |
| Àgora G188 o M101 | 1 | | | | | | | |
| C. comuna oxidant | 14 | | 5 | 7 | 3 | 8 | | 3 |
| Element plàstic | | | | | | 1 | | |
| Gr. I <i>Urceus</i> | 5 | | 2 | 4 | 1 | 5 | | |
| Gr. II <i>Lagoena</i> | 5 | | | | | | | 2 |
| Gr. III <i>Calix</i> | | | 1 | | | | | |
| Gr. IV <i>Lanx</i> | | | | | | | | 1 |
| Gr. IV.1 <i>Paropsis</i> | | | | | | 1 | | |
| Gr. IV.2 <i>Lanx</i> | | | | 1 | 1 | | | |
| Gr. IV.3 <i>Catinus/llus</i> | 1 | | 1 | | 1 | | | |
| Gr. V <i>Mortarium</i> | 1 | | | | | | | |

| | | | | | | | | |
|---------------------------------|----------|--|----------|----------|----------|----------|----------|----------|
| Gr. VII <i>Pelvis</i> | | | 1 | 1 | | 1 | | |
| Gr. XI <i>Operculum</i> | | | | 1 | | | | |
| Tenalla | 1 | | | | | | | |
| <i>Clavi coctile</i> | 1 | | | | | | | |
| C. itàlica de cuina | 2 | | 1 | | | 1 | | |
| Cassola | 1 | | | | | | | |
| Com.it. 7 a | 1 | | 1 | | | | | |
| Com.it. 7a | | | | | | 1 | | |
| C. oxidant de cuina Olla | | | | 1 | | | | |
| C. reductora de cuina | 8 | | 4 | 7 | | 9 | 1 | |
| ERW 1.1 | 1 | | | | | | | |
| ERW 1.1 ? | | | | | | 1 | | |
| ERW 1.2 | | | | 2 | | 1 | 1 | |
| ERW 1.3 | | | 3 | 1 | | 4 | | |
| ERW 1.4 | 1 | | | 2 | | 1 | | |
| ERW 1.7 | 3 | | | 2 | | 1 | | |
| ERW 1.8 | 2 | | | | | 1 | | |
| ERW 1.9 | 1 | | | | | | | |
| <i>Pelvis ?</i> | | | 1 | | | | | |
| Ibèrica decorada | | | 1 | 1 | | 1 | | |
| Indeterminada | | | 1 | 1 | | | | |
| <i>Kalathos</i> | | | | | | 1 | | |
| Llàntia imperial | 2 | | 1 | 1 | 1 | 1 | | 1 |
| De disc | | | 1 | 1 | | 1 | | 1 |
| Deneauve IX A | | | | | 1 | | | |
| Dressel 20 | 2 | | | | | | | |
| Parets fines engalbades | | | 1 | 1 | 1 | | | 1 |
| Copa | | | 1 | 1 | | | | |

| | | | | | | | | |
|----------------------------------|----------|----------|----------|-----------|-----------|----------|----------|-----------|
| Mayet 14 | | | | | 1 | | | 1 |
| Parets fines llises | 1 | | 1 | 1 | 1 | 1 | | 1 |
| Mayet 15 | | | | | | | | 1 |
| Mayet 34 | | | | 1 | 1 | 1 | | |
| Rubielos de Mora 2.1 | 1 | | 1 | | | | | |
| C. Engalba roja pompeiana | 1 | | 1 | 1 | 2 | 1 | | 1 |
| Font | | | 1 | 1 | | 1 | | 1 |
| R-pomp. 28 | 1 | | | | | | | |
| R-pomp. 28 o 33 | | | | | 2 | | | |
| TSA A | | | 3 | 3 | | 1 | | |
| Hayes 134 | | | 1 | | | | | |
| Hayes 19 | | | 1 | | | | | |
| Hayes 3 | | | | 1 | | | | |
| Hayes 3 A | | | 1 | | | | | |
| Hayes 8 A | | | | 1 | | | | |
| Hayes 9 | | | | 1 | | | | |
| Indeterminada | | | | | | 1 | | |
| TSH | 4 | 1 | 8 | 17 | 16 | 7 | 1 | 10 |
| Forma 15/17 | 1 | | | 1 | | 1 | 1 | 2 |
| Forma 18 | | | | | | | | 1 |
| Forma 2 | | | | 1 | 1 | | | |
| Forma 24/25 | | | 1 | | | | | |
| Forma 27 | 1 | | 1 | 3 | 1 | 2 | | 1 |
| Forma 29 | | | | | 1 | 1 | | |
| Forma 29/37 | 1 | | | | | | | |
| Forma 30 | | | | | 1 | | | |
| Forma 33 | | | | | 1 | | | |

| | | | | | | | | |
|-----------------------|----------|---|----------|----------|----------|----------|--|----------|
| Forma 35 | | | | 1 | 2 | 2 | | 1 |
| Forma 37 | 1 | 1 | 1 | | | | | |
| Forma 4 | | | | 1 | 2 | | | |
| Forma 46 | | | | | | | | |
| Forma 8 | | | | 1 | | | | |
| Indeterminada | | | 5 | 9 | 7 | 1 | | 5 |
| TSI | | | | 1 | 1 | | | |
| Copa | | | | | 1 | | | |
| Haltern 7 | | | | 1 | | | | |
| TSSG | 1 | | 3 | 3 | 6 | 1 | | 1 |
| Drag. 15/17 | | | 1 | | 1 | | | |
| Drag. 16 | | | | 1 | | | | |
| Drag. 18 | | | 1 | | 1 | | | |
| Drag. 24/25 | | | | 1 | 1 | | | |
| Drag. 27 | | | | | 1 | 1 | | 1 |
| Drag. 33 | | | | | 1 | | | |
| Indeterminada | 1 | | | | | | | |
| Ritt. 5 | | | 1 | | 1 | | | |
| Ritt. 8 | | | | 1 | | | | |
| Vernís negre B | | | | 1 | | | | |
| Vidre | | | | | | | | 1 |
| Vidriada Copa | | | | | | 1 | | |

| Produccions/Tipologia | 1441 | 1442 | 1445 | 1452 | 1482 | 1497 |
|----------------------------------|----------|----------|----------|----------|----------|----------|
| Àmfora africana | | | | | | |
| Àmfora bètica | | | 2 | | | |
| Beltrán II B | | | 2 | | | |
| Àmfora hispànica | | | 1 | | | |
| Dressel 2/4 | | | 1 | | | |
| Àmfora indeterminada | | | 1 | 1 | | |
| C. africana de cuina | | | 1 | 1 | | |
| Òstia II, 312 | | | 1 | | | |
| Òstia III, 332 | | | | 1 | | |
| C. comuna importada | | | | | 1 | |
| Àgora G188 o M101 | | | | | 1 | |
| C. comuna oxidant | | 1 | 2 | 2 | 3 | 1 |
| Gr. I <i>Urceus</i> | | | 1 | 1 | 1 | |
| Gr. IV.1 <i>Paropsis</i> | | 1 | | | | |
| Gr. IV.2 <i>Lanx</i> | | | | | 2 | |
| Gr. V <i>Mortarium</i> | | | | 1 | | |
| <i>Clavi coctile</i> | | | 1 | | | 1 |
| C. reductora de cuina | 1 | 1 | | 1 | | |
| ERW 1.1 | | | | 1 | | |
| ERW 1.7 | | 1 | | | | |
| ERW 1.8 | 1 | | | | | |
| Ibèrica decorada | | | | 1 | | |
| Indeterminada | | | | 1 | | |
| Parets fines llises | | | | 1 | | |
| Copa | | | | 1 | | |
| C. Engalba roja pompeiana | | | | 1 | 1 | |

| | | | | | | |
|-----------------------|--|----------|----------|----------|----------|----------|
| Font | | | | 1 | | |
| R.pomp. 33 | | | | | 1 | |
| TSH | | 1 | 2 | 3 | 4 | 3 |
| Forma 15/17 | | 1 | 1 | 2 | 2 | |
| Forma 27 | | | | 1 | | |
| Forma 35 | | | | | | 2 |
| Forma 37 | | | | | 1 | 1 |
| Forma 46 | | | 1 | | | |
| Indeterminada | | | | | 1 | |
| TSSG | | | | 1 | 1 | |
| Drag. 24/25 | | | | 1 | 1 | |
| Drag. 27 | | | | | | |
| Drag. 33 | | | | | | |
| Vernís negre B | | | | 1 | | |



Figura 64: Material ceràmic de la UA II corresponent a la segona fase constructiva de les estructures de l'època romana de l'excavació dels Banys de l'Almirall.



Figura 65: Material ceràmic de la UA II corresponent a la segona fase constructiva de les estructures de l'època romana de l'excavació dels Banys de l'Almirall. Part I.

UA III (1317, 1326, 1337, 1391, 1395, 1339, 1367, 1368, 1383, 1392, 1403 i 1476): Finalment, l'últim paquet d'unitats comprén els estrats d'enderrocs dels murs de les habitacions i d'amortització de la claveguera del carrer. Hi ha un repertori ceràmic de 222 peces de les quals el 32,4% correspon a vaixel·la fina, el 2,2% a llànties, el 59% a ceràmica comuna i de cuina i el 4,9% del total ceràmic a les àmfores.

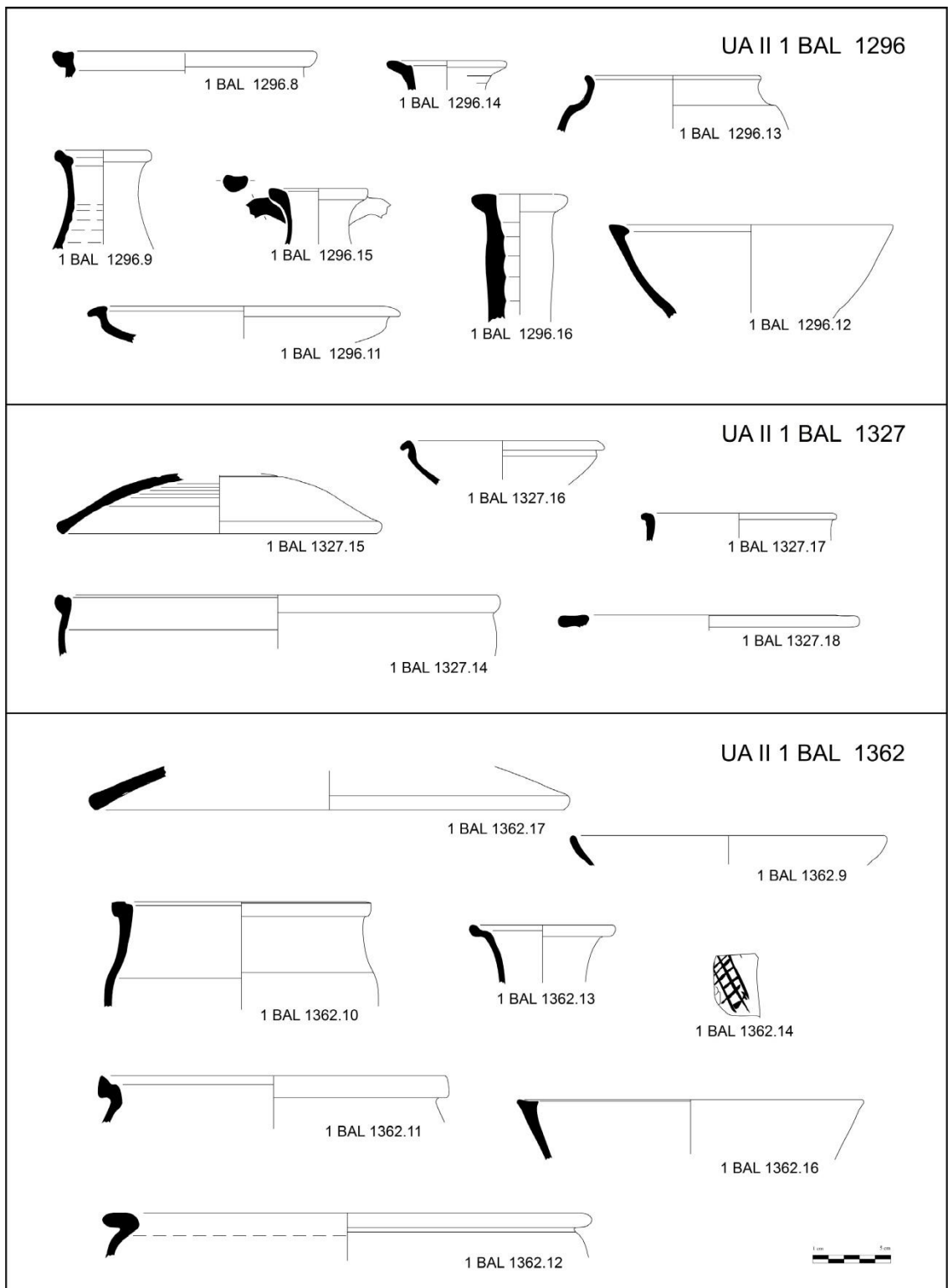
| Produccions | 1317 | 1326 | 1337 | 1339 | 1367 | 1368 | 1383 |
|---------------------------|------|------|------|------|------|------|------|
| Àmfores | | 1 | | | | | |
| C. africana de cuina | 2 | 15 | 5 | 2 | 1 | 2 | 7 |
| C. comuna importada | | | | | | | |
| C. comuna oxidant | 1 | 7 | 2 | | 2 | | 10 |
| C. comuna reductora | | 1 | | | | | |
| C. itàlica de cuina | | | | | | | |
| C. reductora de cuina | 1 | 7 | | | 1 | 1 | 5 |
| Ceràmica ibèrica | | | | | | | |
| Llànties | | | 1 | | 1 | | 1 |
| Parets fines | | 1 | 1 | | | | 2 |
| C. Engalba roja pompeiana | | | | | | | |
| TSA A | 1 | 2 | 2 | | | 1 | 1 |
| TSA A/D | | 2 | | | | | |
| TSH | 1 | 6 | 2 | 1 | 0 | 0 | 6 |
| TSI | | | | | | | |
| TSSG | | 3 | | | | | 3 |
| Vernís negre B | | 1 | | 1 | | | |

**Taula 11: Percentatges de la ceràmica procedent de la UA III de l'excavació dels Banys dels l'Almirall.
Part I.**

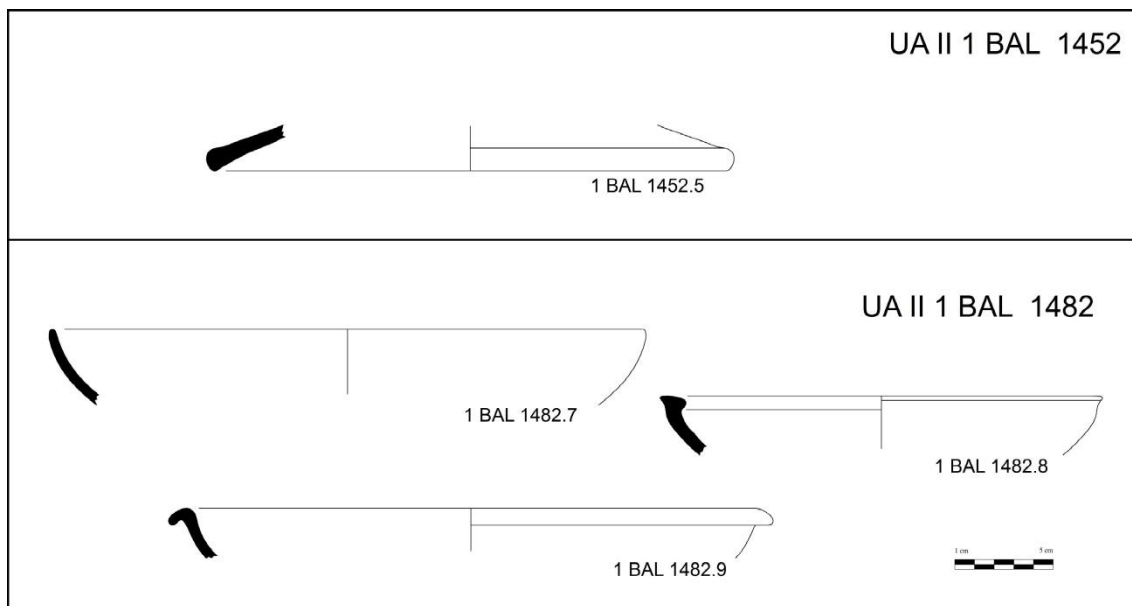
| Produccions | 1391 | 1392 | 1395 | 1403 | 1476 | Total | % |
|---------------------------|------|------|------|------|------|-------|-------|
| Àmfores | | 1 | | | 1 | 16 | 4,9% |
| C. africana de cuina | | 6 | 2 | 19 | 3 | 64 | 19,8% |
| C. comuna importada | | | | | 1 | 1 | 0,3% |
| C. comuna oxidant | 2 | 2 | 5 | 14 | 22 | 67 | 20,7% |
| C. comuna reductora | | | | | | 1 | 0,3% |
| C. itàlica de cuina | | | | 1 | | 1 | 0,3% |
| C. reductora de cuina | 1 | 5 | | 11 | 22 | 54 | 16,7% |
| Ceràmica ibèrica | | 1 | | 1 | | 2 | 0,6% |
| Llànties | | 1 | | 2 | 1 | 7 | 2,2% |
| Parets fines | 1 | 2 | 1 | 2 | 1 | 11 | 3,4% |
| C. Engalba roja pompeiana | 1 | | 1 | 1 | | 3 | 0,9% |
| TSA A | | 2 | | 2 | 3 | 14 | 4,3% |
| TSA A/D | | | | | | 2 | 0,6% |
| TSH | 3 | 7 | 3 | 10 | 25 | 64 | 19,8% |
| TSI | | 1 | | | 1 | 2 | 0,6% |
| TSSG | 1 | 1 | 1 | 1 | 2 | 12 | 3,7% |
| Vernís negre B | | | | | | 2 | 0,6% |

**Taula 12: Percentatges de la ceràmica procedent de la UA III de l'excavació dels Banys dels l'Almirall.
Part II i total.**

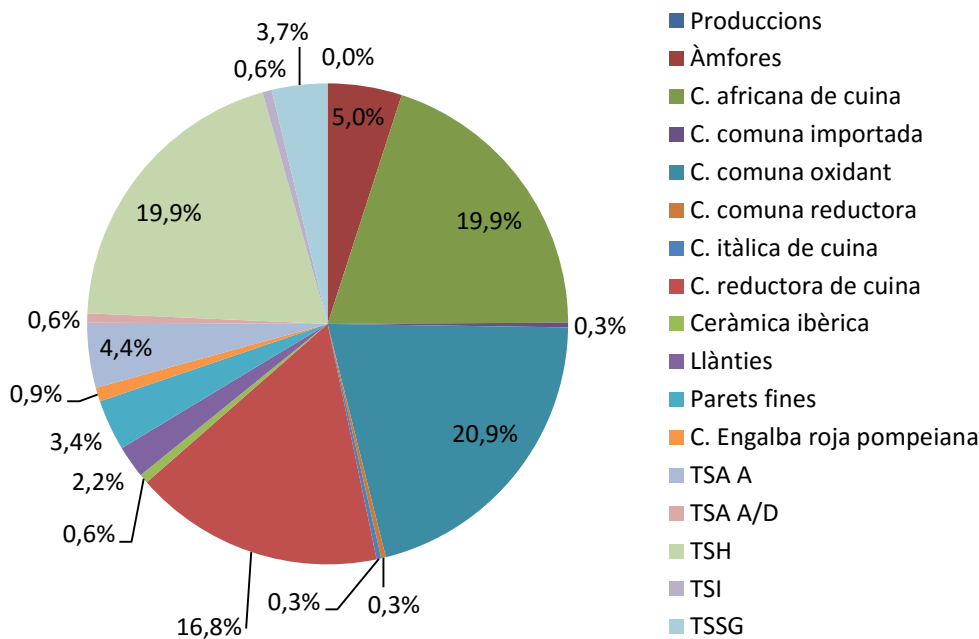

Gràfic 7: Percentatges de la ceràmica procedent de la UA III de l'excavació dels Banys de l'Almirall.

La vaixel·la fina de taula importada que en aquest moment estaria en ús es limita a TSH i TSA A. La resta de produccions de ceràmiques fines es poden considerar com a residuals: vernís negre, TSI i també TSSG. La TSH suma 64 individus que comparteixen, en major o menor mesura, uns trets similar pel que fa a la degradació del vernís i la primesa de la pasta. Les formes són més exvasades i les parets més obertes que en els exemplars de l'època flàvia. Destaquen sobretot la copa decorada de la forma 37 amb decoracions de cercles i el servei dels tipus 15/17 i 27 (Escrivà, 1989b, 89), a més de les formes 35, 4, 8 i 18. Amb un sol exemplar es compten les formes 20, 30 i una forma tancada. Respecte al centre de producció, únicament s'han documentat recipients procedents de *Tritium Magallum* (La Rioja).

La TSA A continua augmentat des de 1,1% de la primera fase, el 2,5% de la segona fins al 4,3% d'aquesta tercera. S'han classificat 15 individus dels quals 2 podrien ser d'A/D i la resta d'A. Les formes de A es diversifiquen: a les ja documentades anteriorment (Hayes 3, 8A, 9, 19, 134), se n'afegeixen de noves com les formes Hayes 3B (1 Bal 1403.5), 6B, 14, 21 i 131 (1 Bal 1326.8). Algunes d'aquestes tenen una cronologia del final del segle I o primera meitat del II, com les Hayes 3B, 21 i 134; d'altres són més tardanes, com la Hayes 6B i 14 (1 Bal 1326.5), que es data entre la segona meitat del segle II i principi del III. Apareixen dos individus que podrien estar produïts en A/D: un plat de la forma Hayes 18 (1 Bal 1326.4) i una font de la forma 148

Hayes 31, ambdós de principi del segle III. Aquestes formes tardanes, junt amb les africanes de cuina ens permeten retardar la cronologia que Escrivà (1989), a partir de l'estudi de les TSH, considerà més recent.

Les ceràmiques de parets fines són un grup de 9 individus de diferents procedències que no varien respecte a les fases anteriors. Continuen apareixent les copes de la forma Mayet 34 de la producció de "closca d'ou" probablement de Terol, i les formes engalbades, probablement bètiques. Augmenten una mica les denominades Rubielos de Mora 2.1 (1 Bal 1392.7, 1 Bal 1403.6) de les quals no sabem la procedència exacta (Huguet i Ribera, 2014, 161).

Pel que fa a les llànties, són majoritàriament inclassificables. Només s'han pogut identificar una del tipus Dressel 20; una del tipus Deneauve V B i una del tipus Deneneauve IX A amb segell STROMBOLI. L'àmbit cronològic que comprenen aquests segells estaria entre l'època dels Flavis i principi del III. A més, hi ha una base de llàntia amb el segell C. CLO SVC (1 Bal 1403.7), *Caius Clodius Successus*, terrisser itàlic datat entre l'època dels Flavis i els Antonins (Casas i Soler, 2006, 49).

Entre la ceràmica de cuina importada s'ha registrat un fragment de gerra trilobulada de ceràmica oriental present també als estrats de mitjan del segle II. Probablement es tracta de la mateixa forma Àgora G188 o M101 (Robinson, 1959, pl. 7), però la reduïda mesura del fragment no en permet el dibuix.

La ceràmica itàlica de cuina procedeix de la zona vesuviana i s'ha de considerar com a residual. S'ha documentat una tapadora de la forma Com-it. 7a i una font del tipus R-pomp. 28 d'engalba roja pompeiana. Aquesta última destaca pel bon estat de conservació. L'interior està marcat amb una creu o aspa al centre i altres dues en disposició radial i, a més presenta un altre esgrafiat alfabètic, probablement un numeral.



Figura 66: Font de ceràmica d'engalba roja pompeiana del tipus R-pomp. 28 documentat en la UA III de l'excavació dels Banys de l'Almirall.

La ceràmica africana de cuina és una de les produccions ceràmiques més abundant en aquestes unitats. Les formes més representades són les aparegudes en la fase anterior: les tapadores de la forma Òstia III, 332 (1 Bal 1317.3, 1 Bal 1368.1), les cassoles dels tipus Hayes 23A i B (1 Bal 1326.11), Òstia III, 267 (1 Bal 1326.9 i 10) i Òstia II, 312 (1 Bal 1392.9); també les cassoles de les formes Hayes 199 i 200 (1 Bal 1392.12) i el tupí de la forma Hayes 131 (1 Bal 1326.8) encara que no són tan abundants. Tanmateix, en aquest moment apareixen formes de cronologia més tardana que apunten cap al començament del segle III: les tapadores del tipus Òstia I, 261, forma pròpia de la segona meitat del segle II i abundantíssima en el III dE; També es troben la tapadora de la forma Òstia I, 264, la cassola de la forma Atlante CVIII, 1 i la gerra de la forma Uzita 48.1, que a la ciutat de *Valentia* es documenten solament a partir de l'època dels Severus. A més, apareixen la forma Òstia I, 273/ Hayes 193, testimoniada en la primera meitat del segle III, així com la cassola del tipus Òstia I, 269 de la mateixa cronologia que l'anterior. Marín (1995) definí cinc fases per a la ceràmica africana de cuina a la ciutat de *Valentia*. Aquest context es trobaria entre la fase 4 (segona meitat del segle II) i la fase V (235-265), és a dir, en l'època dels Severus.

La ceràmica regional reductora de cuina suposa un percentatge superior que en les fases anteriors. Pel que fa a les formes, com caldria esperar, són les olles del tipus ERW 1.2 (1 Bal 1326.17) i 3 (1 Bal 1368.2 i 1403.15) les més abundants i reuneixen la meitat d'aquesta producció. Per darrere d'aquestes, numèricament parlant, estan les

olletes o vasets de la forma ERW 1.4 (1 Bal 1403.16) i les tapadores. Es troben també gerres en les seues variants ERW 1.8 i 9 i les cassoles del tipus ERW 1.1 (1 Bal 1317.3).

Finalment, també hi ha una ampolla de ceràmica comuna reductora probablement de taula (1 Bal 1326.12), amb pasta poc depurada i vora triangular amb dues anses.

Quantitativament, la ceràmica comuna de cocció oxidant suposa un 20,7% del total ceràmic, pràcticament el mateix percentatge que l'africana de cuina. Les formes tancades del tipus *urcei*, gerres, Gr. I *Urceus*, són les més abundants, i suposen més de la meitat del total de comuna oxidant. Apareixen formes de l'època imperial amb vora motllurada i graó interior per a recolzar la tapadora (1 Bal 1326.14, 1 Bal 1403.17) però també gerres amb vora arrodonida a l'exterior i sense graó (1 Bal 1326.16) que es generalitzen a partir de l'època dels Severs (Escrivà, 1995, 180). Seguint amb les formes tancades del tipus Gr. II *Lagoena*, les ampolles són escasses, tot i que hi ha algun exemplar de coll curt (1 Bal 1326.15). Les formes obertes estan representades pels tres subtipus diferenciats per Escrivà: Gr. IV.1 *Paropsis*, amb vora reentrant arrodonida a l'exterior i ansa horitzontal (Bal 1403.18); Gr. IV.2 *Lanx*, amb carena alta i perfil senzill (1 Bal 1403.19); i Gr. IV.3, *Catinus/llus*, plat baix i xicotet amb vora en ala (1 Bal 1392.10). Hi ha també recipients oberts del tipus Gr. VII *Pelvis*. La resta de formes es documenten per unitats: un bol, una tapadora i un *clavi coctile*.

El conjunt d'àmfores d'aquestes unitats es redueix a 16 individus entre els quals s'han documentat àmfores hispàniques de la forma Dressel 2/3, bètiques de les formes Dressel 7/11 i Beltrán II B (1 Bal 1326.7 i 1403.8), africanes i indeterminades.

| Produccions/Tipologia | 1317 | 1326 | 1337 | 1339 | 1367 | 1368 | 1383 | 1391 | 1392 | 1395 | 1403 | 1476 |
|-----------------------|------|------|------|------|------|------|------|------|------|------|------|------|
| Àmfora africana | | 1 | | | | | | | 1 | | | 1 |
| Àmfora bètica | | 1 | | | | | | 1 | | | 2 | |
| Beltrán II B | | 1 | | | | | | | | | 2 | |
| Dressel 7/11 | | | | | | | | 1 | | | | |
| Àmfora hispànica | | | | | | | | | 1 | | 1 | 1 |
| Àmfora | | | | | | | | | 1 | | | |

| | | | | | | | | | | | | |
|-----------------------------|----------|-----------|----------|----------|----------|----------|-----------|----------|----------|----------|-----------|-----------|
| Dressel 2/4 | | | | | | | | | | | 1 | 1 |
| Àmfora indeterminada | 1 | 1 | | | 1 | | | | 1 | | 1 | 1 |
| C. africana de cuina | 2 | 15 | 5 | 2 | 1 | 2 | 7 | | 6 | 2 | 19 | 3 |
| Atlante CVIII, 1 | | | 1 | | | | | | | | | |
| Hayes 131 | | 1 | | | | | | | | | | |
| Hayes 193 | | 1 | | | | | | | | | | |
| Hayes 199 | | | | | | | | | | | 1 | |
| Hayes 200 | | | | | | | | | 1 | | | 1 |
| Hayes 23 | | | | | | 1 | | | | | | |
| Hayes 23 A | | | | | | | | | 1 | | 2 | 2 |
| Hayes 23 B | | 1 | | | 1 | | 2 | | 1 | | 2 | |
| Òstia I, 261 | | 3 | | | | | | | | | 5 | |
| Òstia I, 264 | | | 1 | | | | | | | | | |
| Òstia I, 269 | | | | | | | | | | | 1 | |
| Òstia II, 312 | | | | 1 | | | 1 | | 1 | | 2 | |
| Òstia III, 267 | | 5 | | | | | 1 | | 1 | | | |
| Òstia III, 332 | 1 | 4 | 3 | 1 | | 1 | 3 | | 1 | 2 | 6 | |
| Uzita 48.1 | 1 | | | | | | | | | | | |
| C. comuna importada | | | | | | | | | | | | 1 |
| Àgora G188 o M101 | | | | | | | | | | | | 1 |
| C. comuna oxidant | 1 | 7 | 2 | | 2 | | 10 | 2 | 2 | 5 | 14 | 22 |
| Bol | | | 1 | | | | | | | | | |
| Gr. I <i>Urceus</i> | | 3 | 1 | | | | 5 | | 1 | 2 | 10 | 10 |
| Gr. II <i>Lagoena</i> | | 1 | | | | | 2 | 1 | | | | |
| Gr. IV <i>Catinus/llus</i> | | | | | | | 1 | | 1 | | | |
| Gr. IV.1 <i>Paropsis</i> | | | | | | | | | | | 2 | 3 |
| Gr. IV.2 <i>Lanx</i> | | | | | 2 | | | | | 2 | 1 | 2 |

| | | | | | | | | | | | |
|------------------------------|----------|----------|----------|--|----------|----------|----------|----------|----------|-----------|-----------|
| Gr. IV.3 <i>Catinus/llus</i> | | | | | | | | | | 1 | |
| Gr. VII <i>Pelvis</i> | | 2 | | | | 1 | | | | | 1 |
| Gr. XI <i>Operculum</i> | | | | | | | | | 1 | | |
| Indeterminada | 1 | 1 | | | | 1 | 1 | | | | 5 |
| <i>Clave coctile</i> | | | | | | | | | | | 1 |
| C. comuna reductora | | 1 | | | | | | | | | |
| Gr. II <i>Lagoena</i> | | 1 | | | | | | | | | |
| C. itàlica de cuina | | | | | | | | | | 1 | |
| Com-it. 7 a | | | | | | | | | | 1 | |
| C. reductora de cuina | 1 | 7 | | | 1 | 1 | 5 | 1 | 5 | 11 | 22 |
| ERW 1.1 | 1 | 1 | | | | | | | | 1 | 2 |
| ERW 1.2 | | 2 | | | 1 | | 2 | | | 2 | 7 |
| ERW 1.3 | | | | | | 1 | 2 | | 3 | 2 | 5 |
| ERW 1.4 | | 3 | | | | | | | | 3 | 3 |
| ERW 1.7 | | | | | | | 1 | | 1 | 1 | 4 |
| ERW 1.8 | | 1 | | | | | | | 1 | | 1 |
| ERW 1.9 | | | | | | | | 1 | | 1 | |
| Gerra | | | | | | | | | | 1 | |
| Ibèrica decorada | | | | | | | | | 1 | 1 | |
| Indeterminada | | | | | | | | | | 1 | |
| <i>II.7 Kalathos</i> | | | | | | | | | 1 | | |
| Llàntia imperial | | | 1 | | 1 | | 1 | | 1 | 2 | 1 |
| Deneauve V B | | | | | | | 1 | | | | |
| Deneauve IX A | | | | | | | | | 1 | | |
| Dressel 20 | | | | | | | | | | 2 | |
| Llàntia | | | 1 | | 1 | | | | | | 1 |
| Os treballat | | | | | | | | | | 3 | |
| <i>Agulles o stylus</i> | | | | | | | | | | 3 | |

| | | | | | | | | | | | | |
|----------------------------------|----------|----------|----------|----------|--|----------|----------|----------|----------|----------|-----------|-----------|
| Parets fines engalbades | | | 1 | | | | | | 1 | | | |
| Copa | | | 1 | | | | | | | | | |
| Mayet 21 | | | | | | | | | 1 | | | |
| Parets fines llises | | 1 | | | | 1 | 1 | 2 | 1 | 2 | 1 | |
| Copa | | 1 | | | | | 1 | | 1 | 1 | 1 | |
| Mayet 34 | | | | | | 1 | | 1 | | | | |
| Rubielos de Mora 2.1 | | | | | | | | | 1 | | 1 | |
| C. Engalba roja pompeiana | | | | | | | | 1 | | 1 | 1 | |
| Font | | | | | | | 1 | | 1 | | | |
| R-pomp. 28 | | | | | | | | | | | 1 | |
| TSA A | 1 | 2 | 2 | | | 1 | 1 | | 2 | | 2 | 3 |
| Hayes 131 | | | | | | | | | | | | 1 |
| Hayes 14 | | 1 | | | | | | | | | | |
| Hayes 18 o Lamb. 3c | | 1 | | | | | | | | | | |
| Hayes 19 | | | | | | 1 | | | | | | |
| Hayes 21 | | | | | | | | | | | 1 | |
| Hayes 27 | | | 1 | | | | | | | | | |
| Hayes 3 | | | | | | | | | | | | 2 |
| Hayes 3 ? | | | | | | | | | 1 | | | |
| Hayes 3 B | | | | | | | | | | | 1 | |
| Hayes 6 B | | | | | | 1 | | | | | | |
| Hayes 8 A | | | | | | | | | 1 | | | |
| Indeterminada | 1 | | 1 | | | | | | | | | |
| TSA A/D | | 1 | | | | | | | | | | |
| Hayes 31 | | 1 | | | | | | | | | | |
| TSH | 1 | 6 | 2 | 1 | | | 6 | 3 | 7 | 3 | 10 | 25 |

| | | | | | | | | | | | | |
|-----------------------|---|----------|---|----------|--|--|----------|----------|----------|----------|----------|----------|
| Forma 15/17 | | 1 | 1 | | | | 1 | 1 | | | 2 | 1 |
| Forma 18 | | | | | | | | | | 1 | | 1 |
| Forma 20 | | | | | | | | | | | | 1 |
| Forma 27 | | | | | | | 1 | | 1 | | 2 | 4 |
| Forma 30 | | | | | | | | | | | | 1 |
| Forma 35 | | 2 | | 1 | | | 1 | | | | 1 | 1 |
| Forma 37 | 1 | 1 | 1 | | | | 1 | 1 | 2 | 1 | 2 | 5 |
| Forma 4 | | 1 | | | | | | | 1 | | | 1 |
| Forma 8 | | 1 | | | | | 1 | | | | | 2 |
| Forma tancada | | | | | | | | | 1 | | | |
| Indeterminada | | | | | | | 1 | 1 | 2 | 1 | 3 | 8 |
| TSI | | | | | | | | | 1 | | | 1 |
| TSSG | | 3 | | | | | 3 | 1 | 1 | 1 | 1 | 2 |
| Drag. 15/17 | | 1 | | | | | | | | | | |
| Drag. 18 | | | | | | | 1 | | | | | |
| Drag. 24/25 | | | | | | | 1 | | | | | 1 |
| Drag. 27 | | | | | | | 1 | | | | 1 | 1 |
| Drag. 29 B | | | | | | | | | | 1 | | |
| Indeterminada | | 1 | | | | | | 1 | 1 | | | |
| Ritt. 8 | | 1 | | | | | | | | | | |
| Vernís negre B | | 1 | | 1 | | | | | | | | |



Figura 67: Material ceràmic de la UA III corresponent a la fase d'abandonament i enderroc de les estructures de l'època romana de l'excavació dels Banys de l'Almirall.



Figura 68: Material ceràmic de la UA III corresponent a la fase d'abandonament i enderrocs de les estructures de l'època romana de l'excavació dels Banys de l'Almirall.

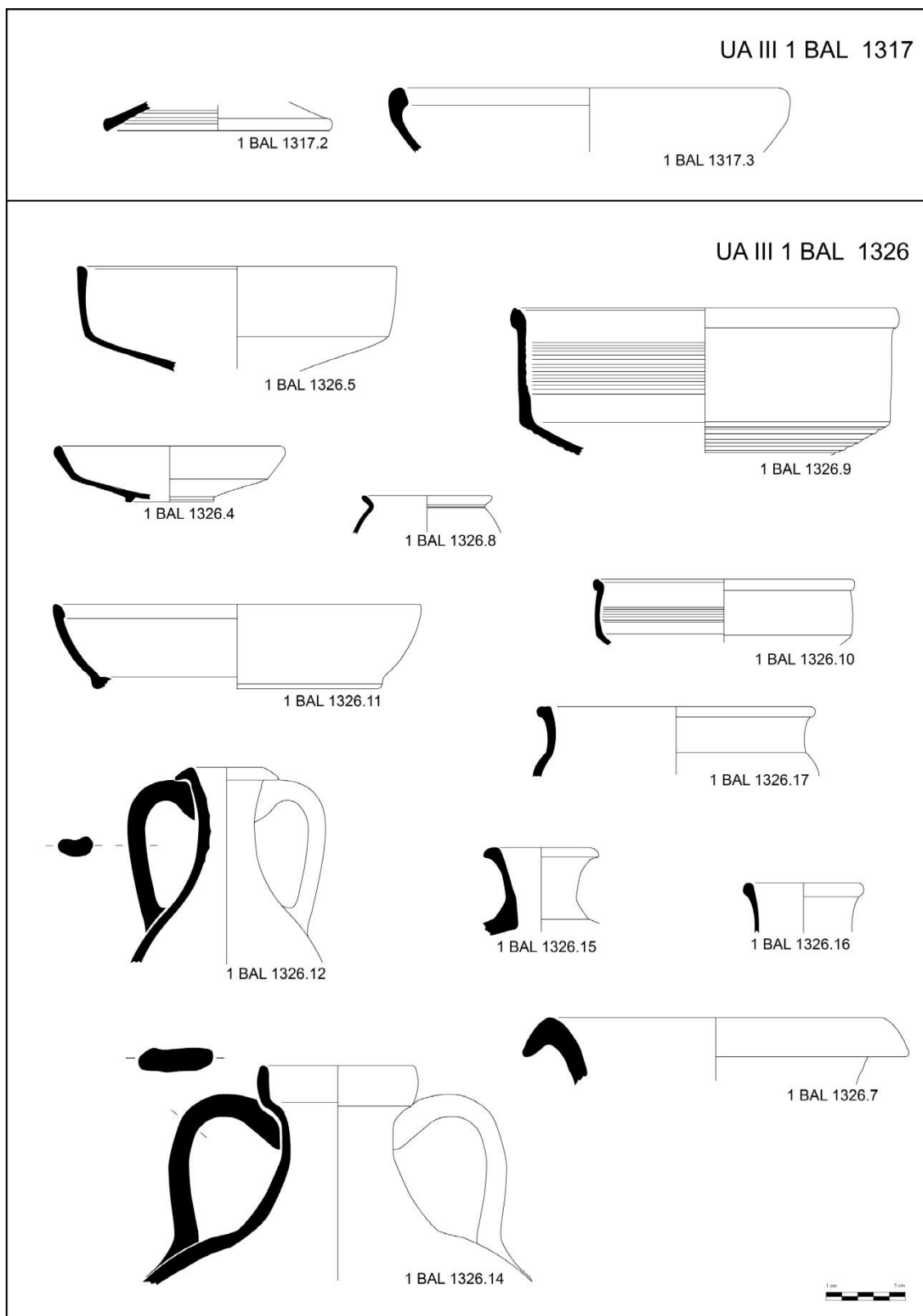

Figura 69: Material ceràmic de la UA III corresponent a la fase d'abandonament i enderroc de les estructures de l'època romana de l'excavació dels Banys de l'Almirall.

6.2.4 Conclusions

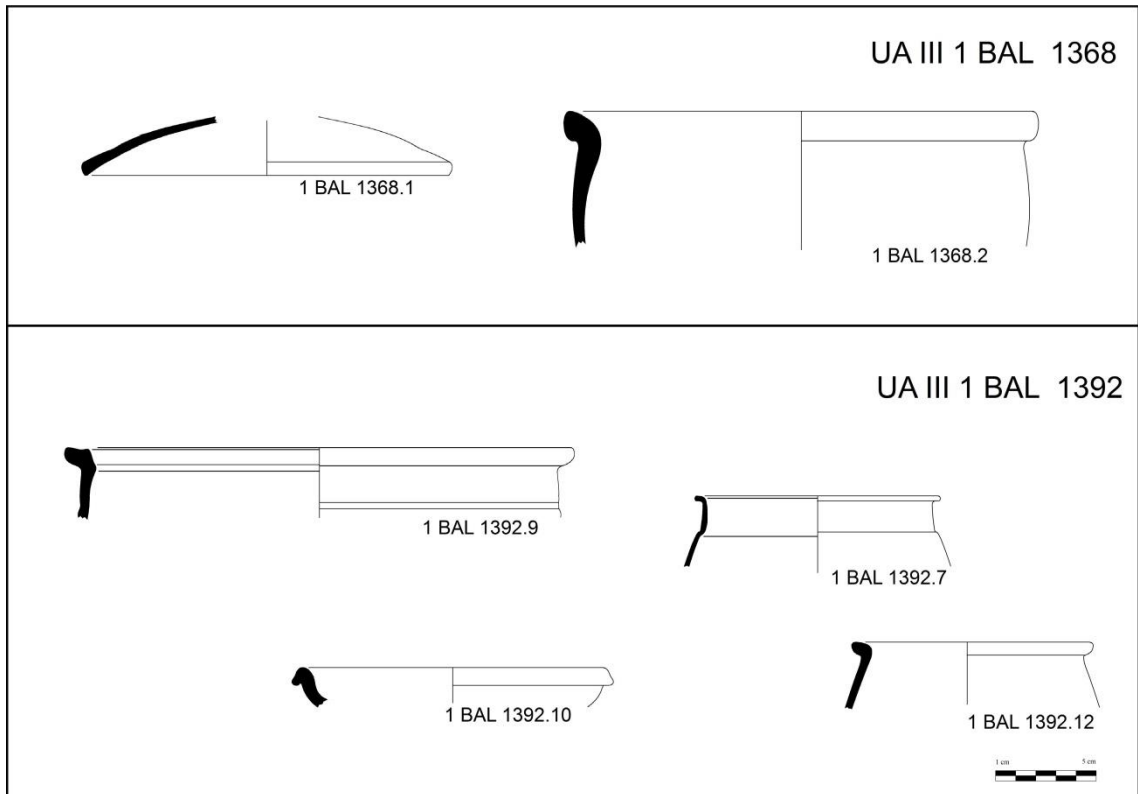
L'excavació dels Banys de l'Almirall ha proporcionat un voluminós conjunt ceràmic en un estat deficient de conservació. Tot i això, la informació extreta ens permet establir tres fases consecutives d'ús i abandonament, de les construccions en l'època romana imperial. La gran quantitat de material estudiat ha possibilitat disposar d'un bon repertori formal que ens permet identificar les formes i produccions usades en cada moment.

Pel que fa a la cronologia de la Unitat d'Actuació I, es pot situar al final del segle I o principi del II dE, concretament al final de l'època flàvia, probablement en el regnat de Domicià (81-96 dE), que correspon a la primera fase constructiva dels edificis sud i nord. Posteriorment hi ha una remodelació a l'edifici nord i al carrer que es denominà Unitat d'Actuació II. El conjunt ceràmic de la UA II presenta una cronologia de mitjan del segle II, entre el 140 i el 150, és a dir, durant el regnat d'Antoní Pius. Les troballes numismàtiques de les UUEE que corresponen a aquesta unitat d'actuació confirmen una data *post quem* del 138 dE. Per finalitzar, la cronologia d'aquest conjunt d'unitats, que Escrivà anomenà Unitat d'Actuació III, estaria emmarcada entre el 200 i el 235 dE, a l'època dels Severs, coincidint amb els estrats d'abandonament i enderroc de les construccions.

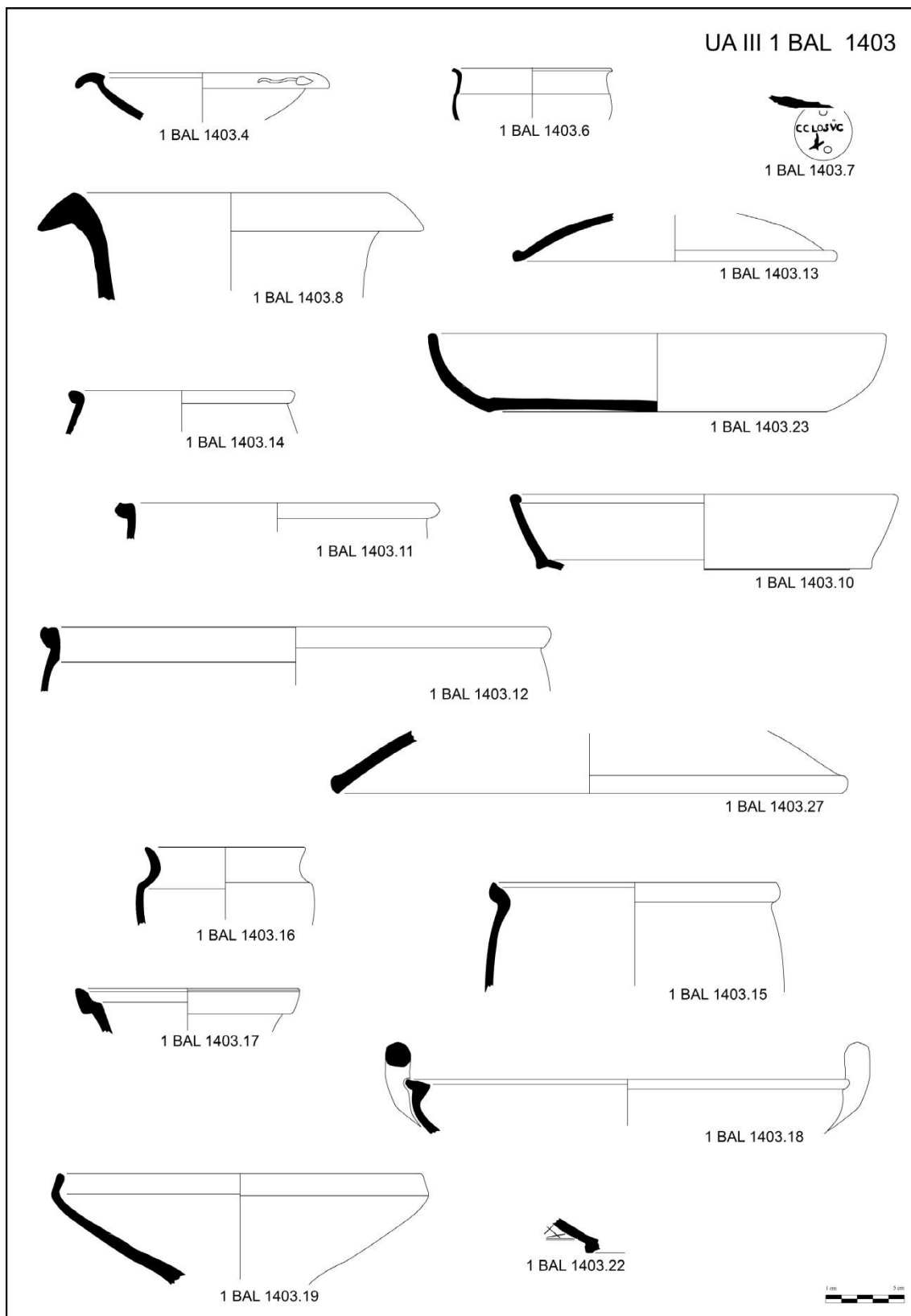
Mitjançant l'estudi ceràmic s'ha constatat que aquesta zona de la ciutat s'urbanitzà cap al final de l'època flàvia, quan es documenta en altres zones de la ciutat un desenvolupament urbanístic i una activitat edilícia probablement planificada que té com a major exponent la construcció del nou fòrum (Jiménez i Ribera, 2000, 25; Ribera i Jiménez, 2004, 21). No és fins aquest moment que la zona dels Banys de l'Almirall quedà urbanitzada coincidint amb l'ampliació del recinte urbà de la ciutat fins a abastar el doble del recinte republicà.

Pel que fa al moment final d'ús d'aquestes construccions, veiem que l'abandonament i enderroc dels edificis es produeix durant el primer quart o principi del segon quart del segle III, per tant una mica abans de les destruccions i incendis constatats en altres zones de la ciutat (Ribera i Jiménez, 2012, 10; Jiménez, Ribera i Rosselló, 2014, 269) que ja denoten un estancament de la vida urbana. En referència al colgament de la claveguera central del carrer es pot relacionar amb altres episodis similars constatats a la ciutat en el mateix període que s'han interpretat com una falta de

manteniment del sistema de clavegueram documentat tant en la zona central de la ciutat com en les zones perifèriques (Ribera i Romaní, 2011, 338).

Finalment aquesta zona restà abandonada, tot i que seguí freqüentada per tal de recuperar material constructiu entre els enderrocs dels edificis, com a mínim durant els dos següents segles.

6.3 El forn de l'Avinguda de la Constitució núm. 58 (2 CONST 58)

6.3.1 Excavació

Al nord del riu Túria, a l'Avinguda Constitució núm. 58 es va identificar l'únic forn de ceràmica comuna romana de l'època imperial aparegut fins al moment a la ciutat de València. La zona quedava a 1200 m de l'antiga ciutat romana, en una zona deshabitada, tot i que excavacions recents posen de manifest l'existència d'una àrea funerària en les immediacions.



Figura 70: Plànol de situació de l'excavació de l'Avinguda de la Constitució i el recinte imperial.

El 2006 es començà a excavar el solar on s'identificaren deu pous circulars reblits, alguns d'ells amb material ceràmic ibèric i romà de final del segle II aE. Aquestes tasques no es pogueren finalitzar cosa que motivà la segona intervenció, en la qual es centrarà aquest capítol.

L'any 2007 es realitzà la segona campanya d'excavació dirigida per E. Ruiz i J.V. Salavert i s'identificaren diferents elements associats a una terrisseria de l'època imperial (Huguet, Ribera, Ruiz i Salavert, 2008; Ruiz i Salavert, 2012). No aparegueren restes de l'època tardoantiga. En època islàmica la zona tingué una utilitat agrària i de

captació d'aigües amb la construcció de profunds pous hidràulics que quedaren inutilitzats per un desbordament del riu Túria atés als estrats de l'excavació. La zona no s'urbanitzà amb l'arribada dels conqueridors cristians, però s'hi ha detectat fosses dels segle XIII que indiquen una freqüentació esporàdica de la zona. En l'època baix medieval i moderna, probablement, foren terres de conreu fins a la urbanització definitiva de la zona a final de la dècada del 1920 o principi del 1930 (Ruiz i Salavert, 2012, 51).

6.3.2 Estratigrafia

6.3.2 Època imperial

En la zona SO del solar aparegué la part inferior del forn amb la seua cambra de combustió (UE 2044) i les restes de la seua cimentació (UE 2053) que sustentarien la part sobreelevada del forn. També aparegué una fossa (UE 2070) on es dipositaren els rebutjos de cocció del forn. Malauradament no va poder ser excavada en la seua totalitat ja que quedava dins del tall oest de l'excavació i les mesures de seguretat no ho permetien.

Les restes del forn (UE 2044) apunten a que aquest degué tindre una forma allargada i s'orientaven NO-SE disposats directament sobre la terra estèril (UE 2003). Es podia identificar la zona de càrrega, amb una amplària màxima de 0,53 m, i la cambra de combustió, de 0,70 m de distància, i una llargària màxima conservada de 2,28 m. El cos de la cambra de combustió presenta una forma oblonga, del tipus A, probablement A1 (Coll, 2000) o II de Cuomo de Caprio (1972) i una longitud aproximada d'1,20 m. El nivell d'amortització d'aquesta estructura (UE 2043) estava compost per restes de tovots de la mateixa cobertura del forn i restes ceràmiques del material que s'hi produïa entre el qual destaca una màscara ceràmica amb trets humans, única en el repertori ceràmic valencià.



Figura 71: Nivells romans de l'excavació d'Avinguda de la Constitució núm. 58 on s'observa la planta del forn de ceràmica comuna i de la fossa amb el rebuig d'una fornada fallida.

Amb la utilització del forn es va formar un estrat d'ús o freqüentació (UE 2055) que probablement és el resultat de l'extracció del sediment original (UE 2042) d'argiles per a l'adequació i erecció del forn o per a la fabricació de ceràmica. L'aprovisionament d'argila a les immediacions dels forns de l'època romana queda provada amb l'estudi de tallers de llànties de Porta Nocera (Reg. I, insula 20) a Pompeia (Cerulli, 1977, 55), on s'extreien les primeres matèries del recinte contigu, el jardí de la *caupona* del gladiador, amb el qual devia formar una única unitat productiva (McCallum i Peña, 2010, 231).

Junt al forn hi havia una cimentació de forma quadrada (UE 2053) formada per dues fileres arrasades de maçoneria travada amb cal i una rasa (UE 2054) que probablement sustentarien una estructura vertical o similar per a poder cobrir la zona de treball de 62/64 cm de longitud per 34/37 cm d'alçat.

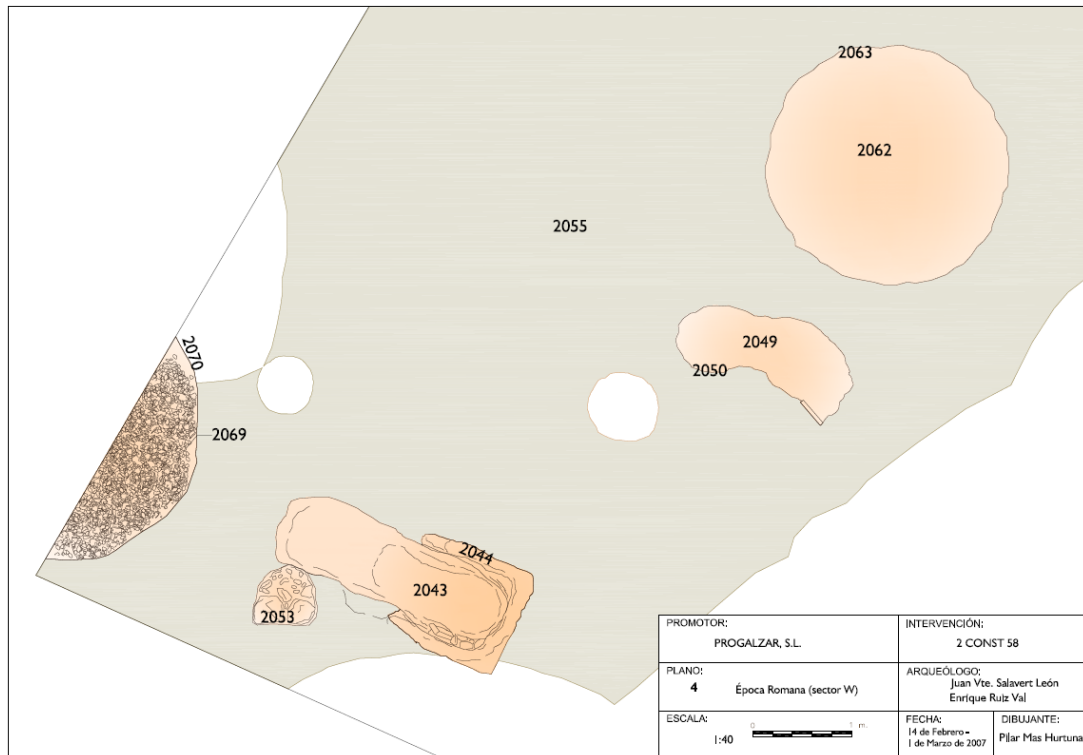

Figura 72: Detall del forn durant el procés d'excavació (Ruiz i Salabert, 2012).



Figura 73: Detall de la fossa i el seu reblit identificat com rebutjos de cocció del forn (Ruiz i Salabert, 2012).

Com ja hem vist, el perfil oest de l'excavació tallava per la meitat una estructura negativa circular de 2,55 m de diàmetre i entre 0,9 i 0,39 m de profunditat identificada com una fossa (UE 2070), colgada per abundantíssim material ceràmic producte d'una cocció fallida (UE 2069) presumiblement del forn (UE 2044).

Durant el procés d'excavació s'identificaren dues petites fosses més (UUEE 1050, 1062 i 1063) colgades majoritàriament per material ceràmic constructiu, i en menor mesura, ceràmica comuna de cocció oxidant que no han sigut incloses en l'estudi per la exigüitat de material recuperat ja que a més de ser escàs presenta pocs fragments susceptibles de ser inventariats.

6.3.3 Material ceràmic

6.3.3 Època imperial

La UE 2069 presenta una major concentració de ceràmica ja que es tracta del material de rebuig del forn 2044 o d'algun altre proper. Majoritàriament es tracta de ceràmica comuna de cocció oxidant (91% del total ceràmic), però també s'ha identificat, la producció d'àmfores. A més, s'enregistraren àmfores (2,2%), ceràmica africana de cuina (1,5%), llànties (1,5%) i escassament ceràmica reductora de cuina, TSH, TSA A i ceràmica vidriada romana (0,7% cadascuna de les produccions).

La pasta d'aquestes ceràmiques presenta tonalitats que varien del taronja al ocre/beix, arribant fins al groc. La seua consistència és blaneta, tova, poc compacta i porosa, amb desgreixants fins però molt abundants majoritàriament calcaris, de color blanc, però també grisos, i en menor mesura, brillants.

Les superfícies, allisades i de la mateixa coloració variant que la pasta, són de tacte sabonós, excessivament toves i es desfan i taquen les mans en tocar-les. Els desgreixants són visibles en superfície. Probablement, aquestes ceràmiques es desfan per una mala cocció a baixa temperatura, per la qual cosa la pasta no assolí el grau de duresa desitjable. Tant és així, que solament amb una mica de pressió els fragments es trenquen.

Tots els recipients documentats, excepte una àmfora, són ceràmiques comunes d'ús domèstic per a emmagatzematge, transport o preparar o servir aliments. En cap cas s'ha documentat ceràmica de cuina o recipients per a posar-se al foc, demanda que vindria satisfeta pels productes africans (Bonifay, 2004; Hayes, 1972; Marín, 1995, 163; Aquilué, 1985 i 1987) i per la ceràmica regional reductora de cuina (Reynolds,

1993, 95; Huguet, 2012, 450). Entre les formes presents estan representades una bona part de les tancades de l'època romana. Les més abundants són les gerres i alfàbies (*urcei/urceoli*) de cos globular, coll diferenciat, anses acintades i vora arrodonida amb motllura interior i exterior.

| Produccions | 2043 | 2069 | Total | % |
|-----------------------|------|------|-------|-------|
| Àmfores | | 3 | 3 | 2,2% |
| C. africana de cuina | 1 | 1 | 2 | 1,5% |
| C. comuna oxidant | 12 | 111 | 123 | 91,1% |
| C. reductora de cuina | 1 | | 1 | 0,7% |
| Fang cuit | | 1 | 1 | 0,7% |
| Llàntia | 2 | | 2 | 1,5% |
| TSA A | 1 | | 1 | 0,7% |
| TSH | 1 | | 1 | 0,7% |
| Vidriada | | 1 | 1 | 0,7% |

Taula 13: Percentatges de la ceràmica de l'excavació Avinguda de la Constitució núm. 58.

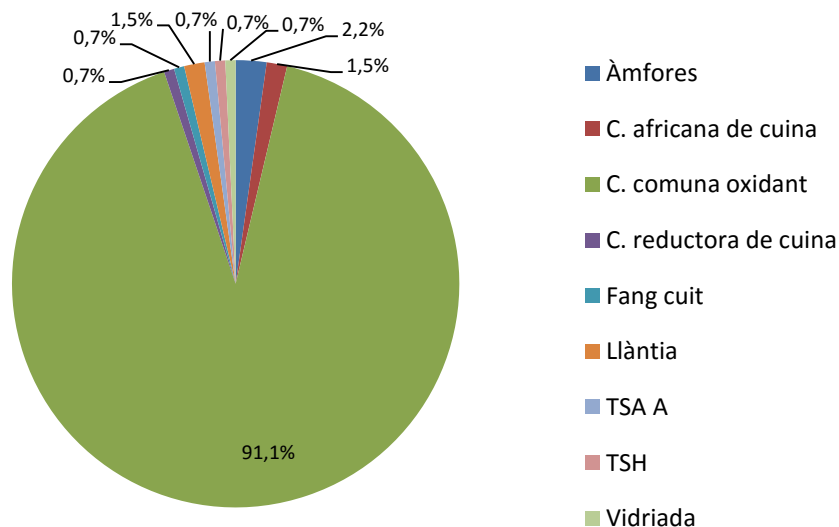

Gràfic 8: Percentatges de la ceràmica de l'excavació Avinguda de la Constitució núm. 58.

Tipològicament es poden identificar amb les formes Gr. I de vora motllurada i graó interior (2 Const 58 2069. 2) i amb doble motllura a l'exterior (2 Const 58 2069. 3 i 4) trobades als pous votius 4 i 1 de l'Avinguda del Furs a Lliria (Escrivà, 1995, 173). Aquests recipients serviren per a la contenció de líquids i, en el cas de les formes amb

la boca més ampla, possiblement també per a fruites, olives, fruits secs i altres aliments de dimensions reduïdes.

Les ampolles, formes tancades de coll estret del tipus *lagoena*, són de dos tipus: de vora triangular, Gr. II.2.2 (2 Const 58 2069. 5), i de vora arrodonida amb paret vertical, Gr. II.2.1 (2 Const 58 2069. 6). Com la forma anterior, servia per a contenir líquids com aigua, vi i altres.

En menor mesura apareixen formes obertes de grans dimensions com les tipus *pelvis*, Gr. VII (2 Const 58 2069. 7), o els *lebes*, Gr. VI (2 Const 58 2069. 9), o més xicotets com els plats Gr. IV *catinus/catillus* (2 Const 58 2069. 10). Les tipus *pelvis* s'han identificat com recipients d'ús domèstic i per a la higiene personal. Presenten una base el·líptica i un cos troncocònic lleugerament exvasat amb un ala horitzontal. Per la seua banda, Anecchino (1977, 109) a l'estudi de la ceràmica comuna de Pompeia identificà les *pelvis* com a recipients de grans dimensions, cos globular o còncav amb vora diferenciada que pot presentar bec o no, és a dir, el que ací s'han designat com a *paropsis*. Pel que fa a l'ús, a més d'un ús domèstic són aptes per a la transformació d'aliments.

Les formes obertes més xicotetes corresponen a plats baixos de parets còncaves i llavi arrodonit a l'exterior que serviren per a la contenció d'aliments o per a servir-los a la taula.

A més apareixen copes o gotets, Gr. III *Calix*, entre els quals destaquen diversos fragments que presenten una decoració de fulles de pinya o peduncles (2 Const 58 2069. 12). Aquestes copes són de cos arrodonit i decorat amb la part superior vertical i sense decoració. Aquesta decoració, concentrada en la zona del central i baixa del cos, imita clarament les formes de ceràmica de parets fines, decorades amb aquest motiu, produïdes entre el 40 i 80 dE (Mayet, 1975, 79; López Mullor, 1989, 201). A més, hi ha altres dos tipus de copa que fabricà el forn en gran nombre: una de fines parets verticals amb vora exvasada (2 Const 58 2069. 8) i l'altra amb carena al cos, parets concavoconvexes i vora arrodonida (2 Const 58 2069. 11). Les tres formes de copa serviren per a contindre líquids i beure.

Apareixen també diversos fragments, que no corresponen a un mateix recipients però que són ben interessants. Podrien correspondre a *arules* votives o lararis d'ús domèstic (2 Const 58 2069. 13). Hi ha dues cantonades de forma quadrangular emmarcades per filets horitzontals i amb decoració vegetal al centre. La seua secció

permet deduir que seria de forma quadrangular probablement buida a l'interior i sense paret de tancament en la base. Tot i això no hi ha cap exemplar complet. Un element similar aparegué a l'excavació de la Plaça del Negret NEGCAL 90 (UE 1222) (Albiach, 1990), de pasta molt més compacta entre rosada i groguenca. Un altra fragment d'aquesta mena de peces aparegué en l'*ustrinum* de la necròpoli del carrer Sant Vicent que comentarem en el capítol corresponent. No sabem si aquesta peça procediria del forn ceràmic de l'Avinguda Constitució núm. 58 o d'algun altra terrisseria que abastiria a la ciutat, però queda palès que aquestes possibles arules o lararis són una forma utilitzada a *Valentia*.



Figura 74: Possible arula o larari de ceràmica produïda pel forn de ceràmica comuna documentat a l'excavació de l'Avinguda de la Constitució núm. 58.

Pel que fa a les àmfores, es trobà un ansa bífida d'àmfora del tipus Dressel 2/4, s'ha recuperat la part superior d'una xicoteta àmfora (2 Const 58 2069.1) la forma de la qual sembla imitar les produccions tarraconenses de petits recipients de base plana dels segles II i III dE, entre les formes Oberaden 74 i Gal·la 4 (López Mullor i Martín, 2008, 707). Entre les produccions de la Lusitània hi ha una altra forma, derivada de la Dressel 28, de final del segle II i principi del segle III dE, que és a la que tipològicament més s'assembla (Fabiao, 2008, 735 i 736).

Cal destacar també l'aparició d'una màscara de ceràmica quasi completa a l'estrat (UE 2043) que amortitzava el forn (UE 2044). Es tracta d'una màscara humana

que clarament té un defecte de cocció, com la resta de ceràmiques comunes que hem esmentat. Presenta trets grotescs i arrela en antigues tradicions difoses en tot el Mediterrani amb un especial desenvolupament a les zones púniques (Bernal *et alii*, 2005), hel·lenístiques i romanes (Bernabó, 2001). Aquest tipus de màscares s'identifiquen amb el sàtir de les representacions de teatre còmic popular, però també tenen caràcter apotropaic i protegien contra el mal d'ull per la qual cosa decoraven els pòrtics o els jardins de les cases a mode d'*oscila* (Petit i Santoro, 2007, 19).



Figura 75: Fragments d'una màscara teatral que formava part del material de rebuig del forn de l'Avinguda de la Constitució núm. 58.

Les representacions d'aquest sàtirs són abundants tant en les representacions ceràmiques com en la pintura. De les primeres en tenim bons exemples als País Valencià en una llàntia de l'abocador del Negret (Huguet, 2006, 371) i els personatges

dansarins representats en la TSI del jaciment de Las Cabrillas a l'interior de Castelló (Huguet, 2010, 222). A la mateixa ciutat de València es trobaren fragment de màscara de ceràmica a les excavacions dels Banys de l'Almirall (Blasco *et alii*, 1991, 186) i a l'abocador del Negret, ambdues amb característiques molt similars. En l'època romana són uns elements freqüents i es poden trobar exemples des del *limes* germànic fins a Pompeia.

Tornant a l'Avinguda de la Constitució núm. 58, curiosament, en la mateixa unitat que es trobà la màscara apareigué una llàntia decorada amb una màscara teatral. Probablement, com la major part del material, es tracte d'un defecte de coccio del forn UE 2044 i tipològicament respon a la forma C VII 1, var. B de la catalogació de Bussière (2000, 26), IXA de Deneauve (1969, 208), Dressel 5 A i el tipus H de Bailey (1980, 237). Presenta un canal tancat i el bec arrodonit propi de les llànties de la segona meitat del segle I dE que perduren durant tot el II dE i principi del III dE. La decoració de màscares en les llànties és sobradament coneguda i com exemples poden citar les d'Arles (Robin, 2000, 81), Fos (Rivet, 2003, 92) i *Carthago* (Deneauve, 1969, Pl. XCIII) entre altres.

Al nivell de circulació, UE 2055, es trobaren dues llànties defectuoses més. Malauradament no es pot veure la decoració del disc però, es reconeix que pertanyen al tipus C III 1, var. B de Bussière, Bailey H, de la mateixa cronologia que l'anterior.

A mena de resum podem dir que el forn UE 2044 o altres possibles forns propers fabricaren ceràmica comuna amb un repertori formal reduït i estandarditzat: gerra, ampolla, *pelvis* o *lebes*, plat i copa. Eren formes útils que presentaven poques modificacions morfològiques amb el pas del temps, ja que responien perfectament a les necessitats per a les que foren creades i per la seua pròpia natura, com a recipients utilitari, no estaven subjectes a les modes i tendències que s'observen en la vaixela fina. Açò dificulta la datació precisa de la ceràmica comuna. Tanmateix, en aquest cas s'han pogut datar les unitats a les que ens referim entre final del segle II i principi del segle III dE pel material associat entre el qual destaquen les cassoles africanes Hayes 23B i Òstia III, 267, una copa de la forma 8 de TSH, possiblement de final del segle II, una àmfora del tipus Dressel 2/4, les àmfores variants de Dressel 28 i les llànties imperials.

| Producció/Tipologia | 2043 | 2069 |
|----------------------------------|-------------|-------------|
| Àmfora hispànica | | 3 |
| Dressel 2/4 | | 1 |
| Variant Dressel 28 | | 2 |
| Bronze Anell | 1 | |
| C. africana de cuina | 1 | 1 |
| Hayes 23 B | | 1 |
| Òstia III, 267 | 1 | |
| C. comuna oxidant | 12 | 111 |
| Copa | | 3 |
| Gr. I <i>Urceus</i> | 3 | |
| Gr. I.1 <i>Urceus</i> | | 4 |
| Gr. I.2 <i>Urceus</i> | | 74 |
| Gr. II <i>Lagoena</i> | 1 | |
| Gr. II.2.2 <i>Lagoena</i> | | 10 |
| Gr. III <i>Calix</i> | 5 | 10 |
| Gr. IV <i>Catinus/llus</i> | | 3 |
| Gr. VI <i>Lebes</i> | 1 | 1 |
| Gr. VII <i>Pelvis</i> | | 6 |
| Gr. VIII <i>Aula/olla</i> | 1 | |
| Màscara teatral: <i>Maccus</i> ? | 1 | |
| C. reductora de cuina | 1 | |
| Fang cuit | | 1 |
| Llàntia Buss. C VIII 1, var. b | 2 | |
| TSA A | 1 | |
| TSH Forma 8 | 1 | |
| Vidriada | | 1 |



Figura 76: Formes ceràmiques produïdes al forn terrisser de l'excavació Avinguda de la Constitució núm. 58.



Figura 77: Larari ceràmic produït al forn terrisser de l'excavació Avinguda de la Constitució núm. 58.

2CONST58
2043

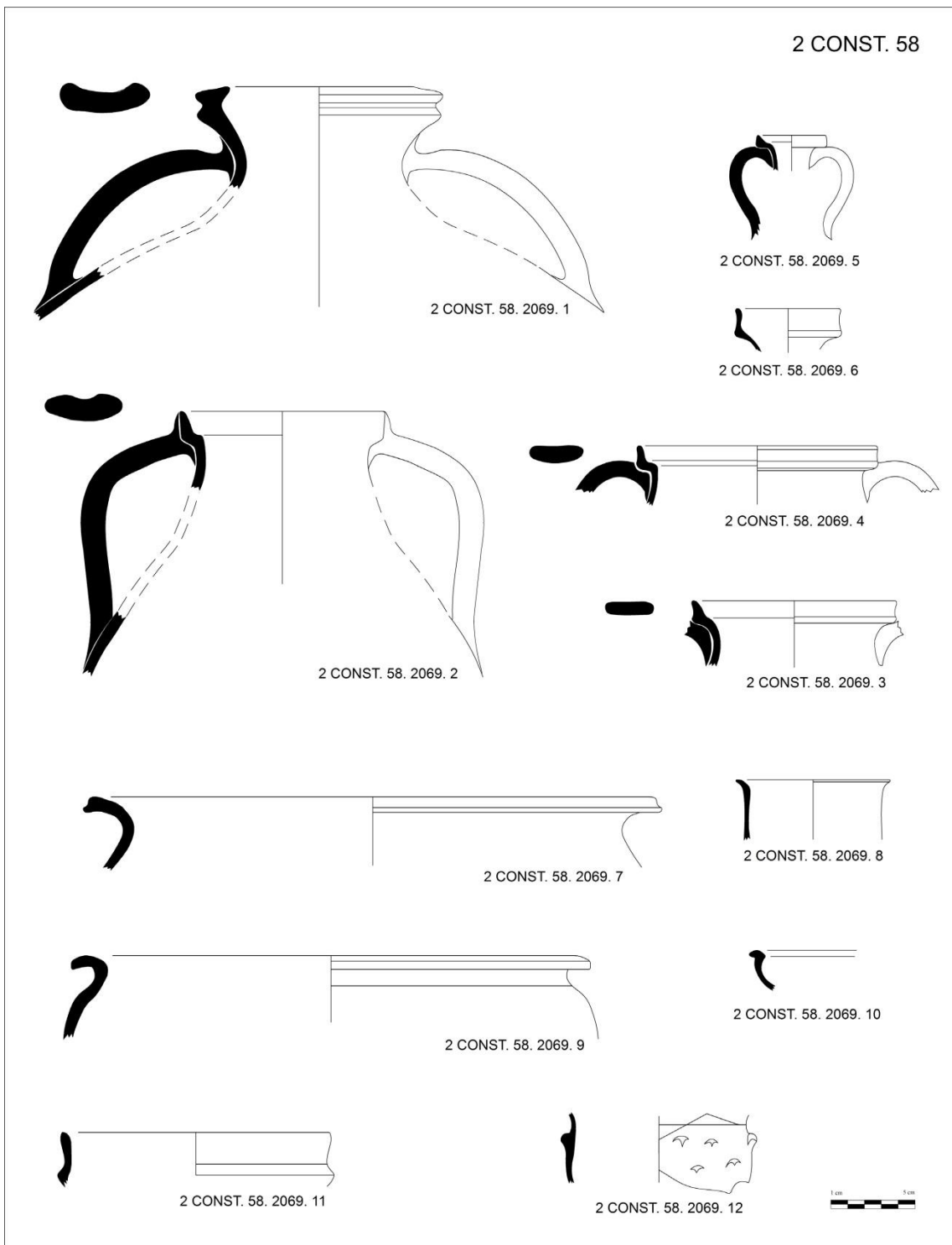

Figura 78: Material ceràmic i metàl·lic procedent de l'estrat d'amortització del forn ceràmic de l'Avinguda de la Constitució núm. 58. Dibuixos P. Mas.

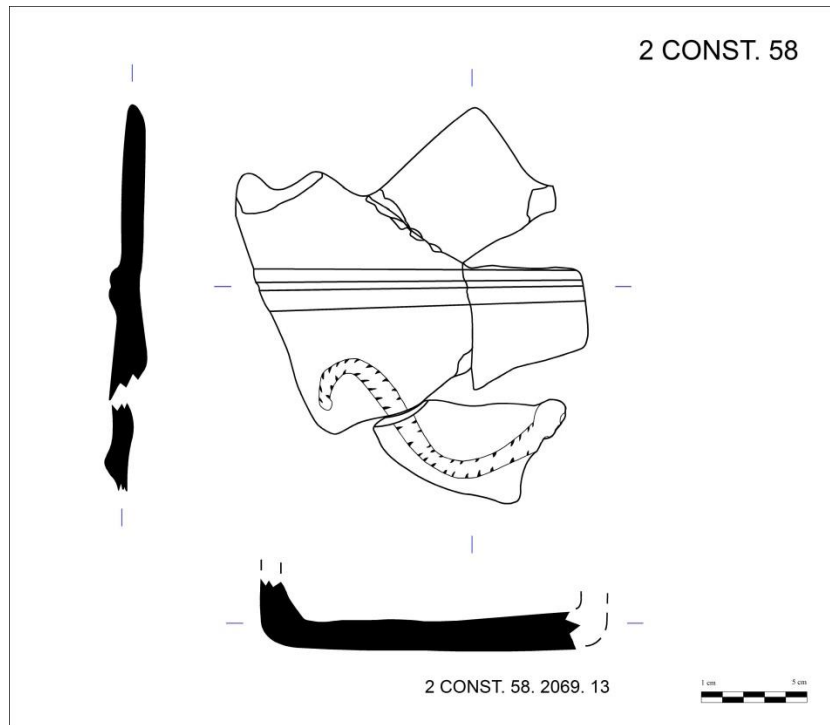
2CONST58
2043

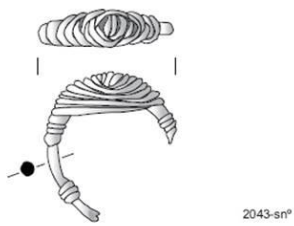
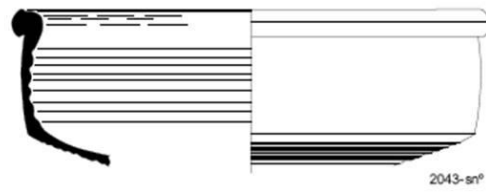
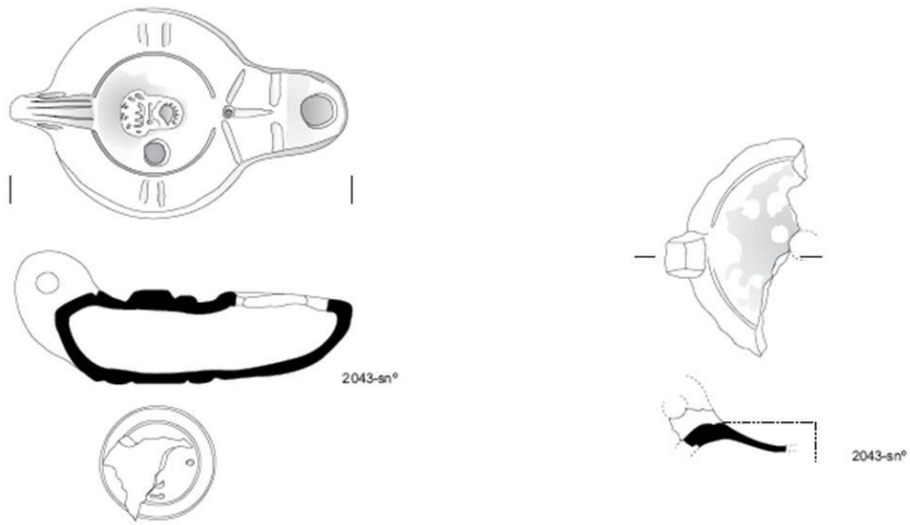
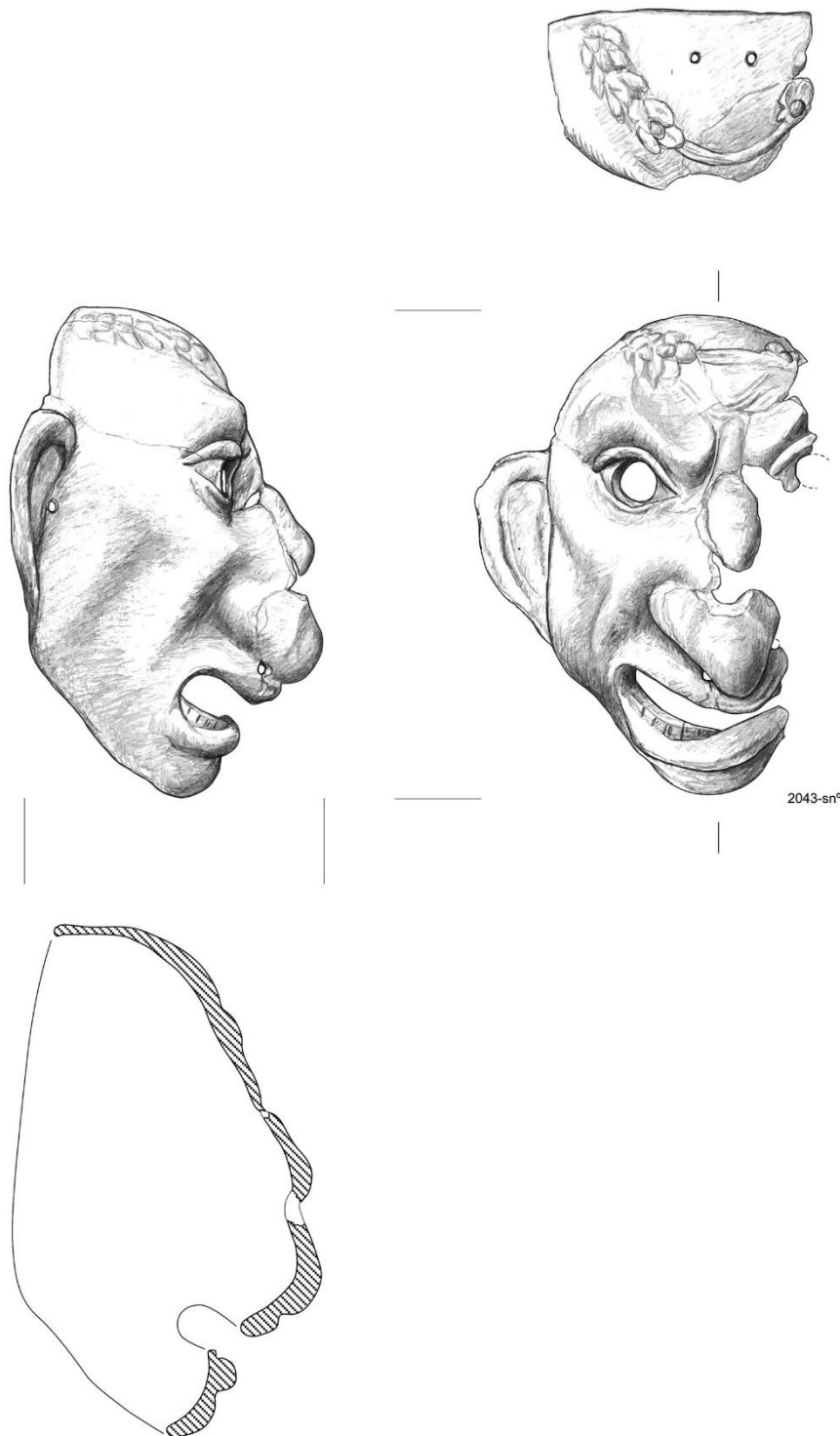

0 5 cm.

Figura 79: Màscara teatral ceràmica procedent de l'estrat d'amortització del forn ceràmic de l'Avinguda de la Constitució núm. 58. Dibuix P. Mas.

6.3.4 Conclusions

Els recipients descrits corresponen a formes bàsiques molt difoses al món romà que denoten uns hàbits culinaris comuns per tota la Mediterrània, ja que la similitud entre els recipients d'ús comú és significativa, si bé trobem modificacions en les diferents variants de gotets, plats o en les *pelvis*. Probablement el forn també produí llànties, màscares i lararis que són cada vegada més habituals en contextos romans de la ciutat de *Valentia*.

El forn estava situat a 1200 m del recinte urbà de *Valentia* de l'època imperial i a 400 m de la zona de necròpoli situada al nord del Túria, per la qual cosa no seria d'estranyar que la major part de la producció d'aquesta *figlina* estigués destinada a abastir el mercat urbà. Les terrisseries solien estar situades fora de la ciutat ja que el fum, la calor i els sorolls que produïen eren perjudicials per a la salut i molestes per als ciutadans, però a més s'evitava així un alt risc d'incendis a la ciutat. Diferents lleis romanes, com per exemple la *Lex Ursonensis* atorgada a Osuna, prohibien expressament la ubicació intramurs d'aquest tipus de tallers. En el cas que ens ocupa, la terrisseria de l'Avinguda de la Constitució núm. 58 complia aquesta norma al trobar-se en una zona propera a la ciutat amb un espai suficient per a les necessitats de la producció i s'evitaven els possibles incendis.

De fet, es tracta del forn de ceràmica comuna de l'època imperial més proper a *Valentia* documentat fins al moment. Es coneix un forn de final de l'època republicana a la mateixa plaça de l'Almoïna que va produir *vasa potoria*, gotets per a beure probablement relacionats amb el temple d'*Asklepios* situat ben a prop, en un moment en què la ciutat no havia estat encara reconstruïda després de la destrucció pompeiana (Ribera i Marín, 2005, 21). Un altre forn probablement també de ceràmiques de parets fines i cronològicament coetani al de l'Almoïna, o immediatament posterior, fou documentat a l'excavació de la Plaça Cisneros/Sabaters, junt a altres tallers artesanals per a la fundació de metalls (Serrano Marcos, 2000c, 11).



Figura 80: Detall del moment d'excavació de la fossa que contenia el rebuig de la coccia fallida d'un forn ceràmic. Arxiu SIAM.

La resta de forns coneguts ja de l'època imperial estan associats a vil·les rurals situades a uns 10 km de la ciutat de *Valentia*: l'Hort de Pepica a Catarroja (García-Gelabert, 1999 i 2005), en el qual es fabricaren elements constructius, àmfores i ceràmica comuna fins a final del segle I dE; els diferents forns de producció d'àmfores, elements constructius i ceràmica comuna excavats a Paterna (Mesquida i Villaroel, 2003) que data del segle I dE; la Llobatera a Riba-roja (Miramón i Porcar, 1988, 183) que elaborà ceràmica comuna i *tegulae* al segle III dE. Tots aquests forns produeixen formes de ceràmica comuna molt similars a les de l'Avinguda de la Constitució núm. 58, entre les quals destaquen gerres, ampolles, plats, bols, copes i tapadores.

Tanmateix, cal destacar que, tot i ser l'únic forn excavat que produïa ceràmica comuna de coccia oxidant presumiblement per a la ciutat de *Valentia* en l'època imperial, no degué ser l'únic existent ja que el volum d'aquesta producció en les excavacions sol tenir un alt percentatge en comparació a la resta de produccions. A més, l'estudi acurat de les peces indica una que la varietat de centres productors seria ampla encara que tots realitzarien uns recipients semblants. La inexistència d'altres centres terrissers als voltants de *Valentia* potser respon a processos de destrucció antiga, o potser, encara hem d'esperar l'aparició d'algun altre forn en futures excavacions.

6.4 C/ Mar núm. 19 (1 MAR)

6.4.1 Excavació

L'excavació portada a terme pel SIAM al Carrer del Mar núm. 19, entre febrer i juny de l'any 1985, sota la direcció de Pepa Pascual, aporta informació sobre la segona meitat del segle III dE amb l'aparició del que probablement fou la *cloaca maxima* de *Valentia*.



Figura 81: Plànol de situació de l'excavació del carrer del mar i el recinte imperial.

Tot i que l'excavació estava situada fora del recinte fundacional de la ciutat, s'hi han identificat alguns estrats sense relació amb cap estructura datats en els segles II i I aE. Les primeres estructures daten de final del segle I dE quan en aquesta àrea es construeixen noves edificacions, com s'havia vist ja anteriorment en les excavacions de la plaça Saragossa (1983-84), Palau i Banys de l'Almirall (1985) i carrer Cabillers (1986) (Pascual, 1988, 32), concretament es documentà una habitació i una claveguera. La construcció de la canalització es pogué datar en l'època flàvia i el final de l'ús a mitjan de segle III pels materials recuperats en el rebliment del canal interior. La *cloaca*

estava segellada per un paviment format per còdols de riu entre els quals aparegueren monedes de Gal·liè, Divo Claudio i la Tetrarquia, que permeten datar-lo en la primera meitat del segle IV dE. Sobre aquesta capa es documentaren construccions i un enterrament dels segles VI-VII, diversos pous islàmics amb abundant material ceràmic i els fonaments de les construccions dels edificis moderns.

6.4.2 Estratigrafia

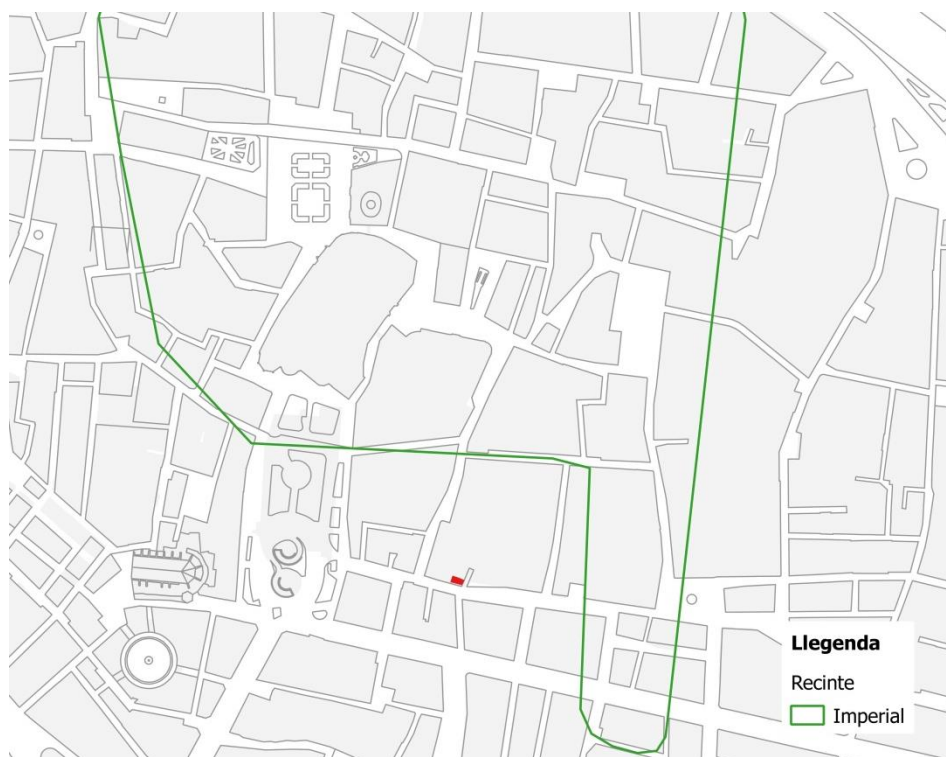
6.4.2 Època imperial

La *cloaca* construïda en l'època imperial fou posteriorment reblida per cinc capes successives: en la capa superior, immediatament per sota de les lloses i en contacte amb aquestes, hi havia una fina capa d'argila de color beix (UE 1162). Aquesta capa proporcionà solament dos fragments de ceràmica comuna oxidant i es degué formar per decantació en ambient líquid.



Figura 82: Planta dels nivells del segle III dE de l'excavació del carrer del Mar núm. 19 on es veu la *cloaca*.

Per davall, s'estenia una capa d'argila rogenca (UE 1163) prou compacta i amb abundants restes de residus orgànics, probablement arrels descompostes, que tenien

forma de filaments obscurs. Tenia una grossària de 30 cm en la part central. Es trobaren escassos fragments ceràmics d'àmfora, de comuna oxidant i de TSA C.

Per sota, es trobava un estrat d'argila de color gris obscur (UE 1165) en la qual abundaven les restes orgàniques, majoritàriament fragments grans de carbó, restes de fauna i malacologia, sobretot caragols. A mesura que s'aprofundia, la capa s'anava fent menys compacta que l'anterior i, com ella, també tenia una grossària de 30 cm. Pel que fa al material ceràmic, es documentaren fragments de *tegulae* i morter, però destacaven les ceràmiques africanes de cuina i TSA C a partir de les quals es pogué datar el conjunt.

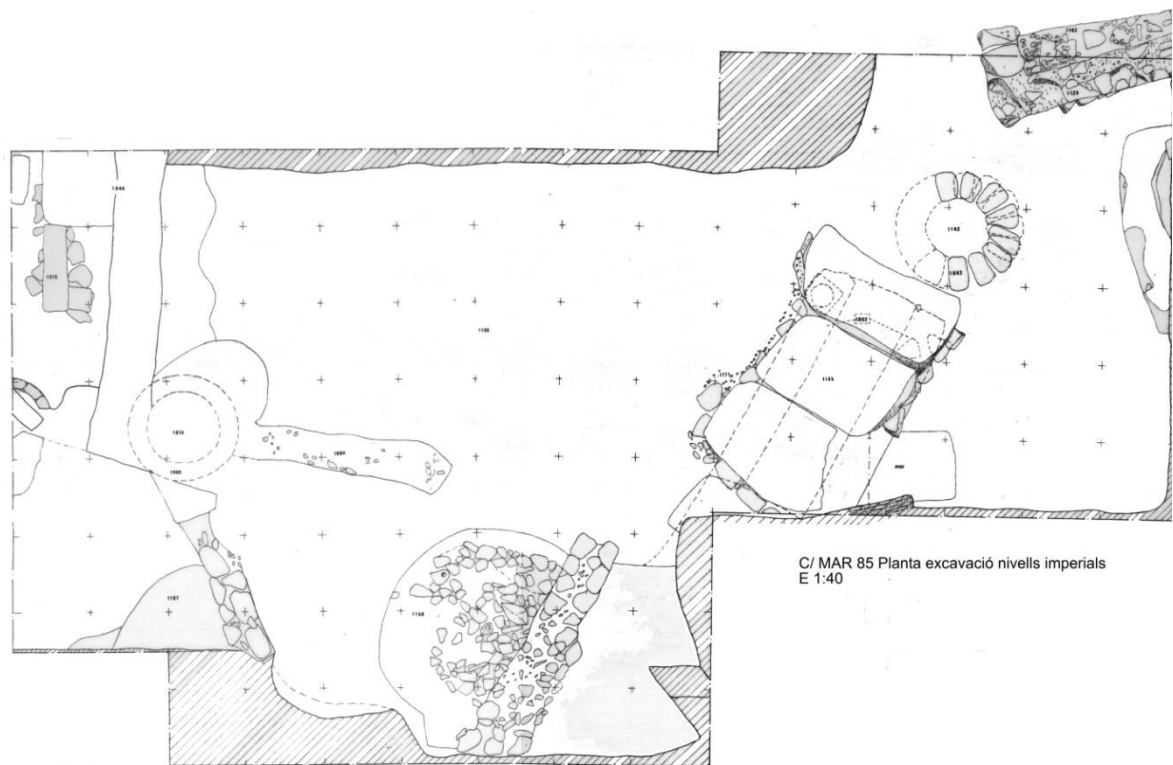
La capa inferior (UE 1164) mostrava una clara diferència amb la resta ja que estava composta de graveta molt fina (1 a 3 mm), fragments ceràmics triturats i alguns nòduls de calç barrejats amb altres terrossos de terra solta de color verdós. Aquesta unitat presentava una potència de 50 cm, és a dir, ocupava quasi la meitat inferior de la *cloaca*. En general, el material ceràmic augmentava en nombre quan més s'aprofundia en la capa. Gràcies a açò es pogué donar una datació exacta per a la unitat al voltant de mitjan del segle III dE.

En la base de la *cloaca* es documentà una fina capa (UE 1166) de terra sorrenca de color marró de 10 cm de grossària. Aparegueren abundants restes ceràmics que reforcen la cronologia anterior.

Aquesta successió de capes presenta, en la part central, certa concavitat probablement degut al pas d'aigua. El rebliment de la *cloaca* degué ser un procés lent però continu produït en la segona meitat del segle III dE.

A l'extrem NE la *cloaca* quedava interrompuda, com tallada probablement des d'antic, no sabem si per a desguassar a un barranc o si en algun moment anava més enllà. Durant l'excavació es documentà un estrat (UE 1146) que eixia de la *cloaca* i es corresponia a les UUEE 1164 i 1166 pel que fa a altura i composició que està estrat format per les restes que vessaven de la *cloaca* en finalitzar aquesta i que s'hi acumularen en la boca. El material ceràmic que s'hi registrà és molt semblant al de les capes 1164 i 1166 però amb la peculiaritat que hi ha diverses peces completes.



Figura 83: A l'esquerra, detall de la successió d'unitats estratigràfiques identificades a l'interior del canal de la *cloaca*. A la dreta, extrem NE de la *cloaca* on se'n observa el final i un pou cronològicament posterior.

5.4.3 Material ceràmic

6.4.3 Època imperial

La successió d'estrats identificats a l'interior de la *cloaca* presenta una cronologia uniforme coincident amb la gran acumulació de material identificada en la seua boca.

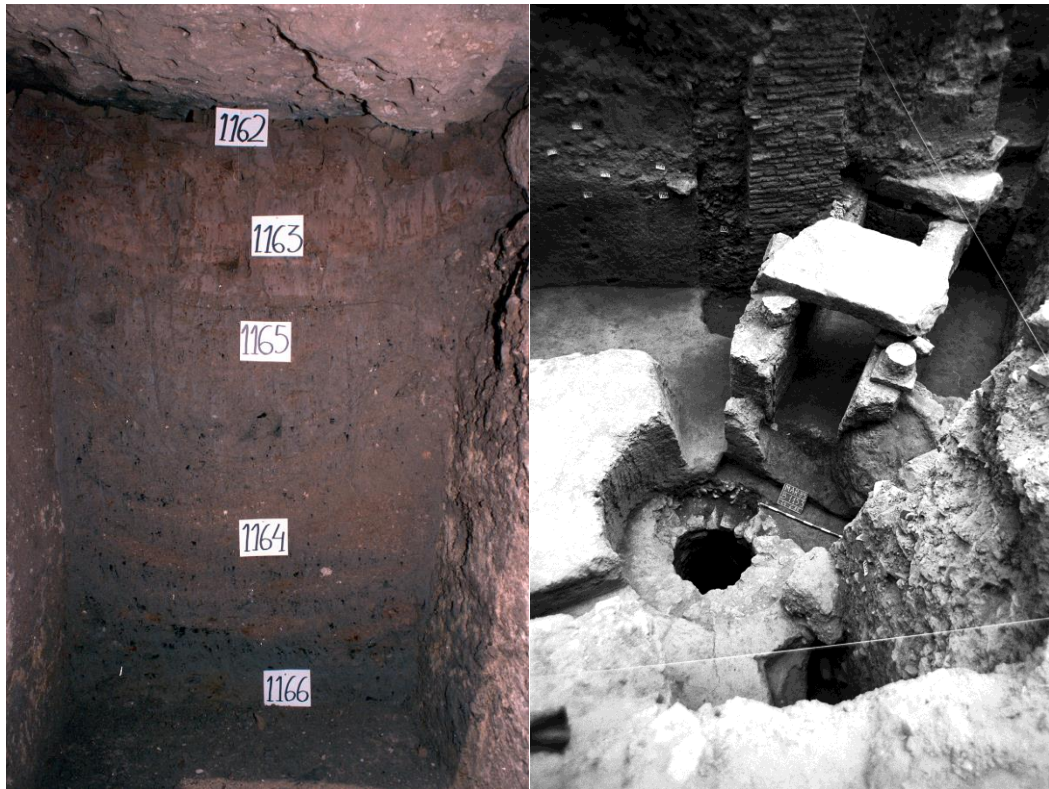
El gran conjunt de ceràmiques dels nivells que amortitzaven les estructures de la canalització estava format per 287 individus dels quals les àmfores suposaven un 5,2% del total ceràmic; els percentatges de la vaixel·la fina es reparteixen majoritàriament entre les TSA, amb les produccions de TSA A (10,1%), A/D (0,7%) i C (4'9%), en menor mesura la TSH (3,1%) i les ceràmiques de parets fines (1,4%). La resta de produccions de vaixel·la fina es poden considerar com a residuals: les llànties suposen un 1,7%; la ceràmica africana de cuina és la producció més abundant (32,8%) junt amb la comuna oxidant (24,7%) i la ceràmica regional reductora de cuina (13,2%). Amb percentatges molt escassos apareixen la ceràmica comuna africana (0,3%), la ceràmica

reductora de taula (0,3%) i la ceràmica d'engalba roja pompeiana (0,3%), aquesta última probablement residual.

| Produccions | 1146 | 1162 | 1163 | 1164 | 1165 | 1166 | Total | % |
|---------------------------|------|------|------|------|------|------|-------|-------|
| Àmfores | 7 | | 1 | 4 | 1 | 2 | 15 | 5,2% |
| C. africana de cuina | 57 | | | 22 | 3 | 12 | 94 | 32,8% |
| C. comuna importada | 1 | | | | | | 1 | 0,3% |
| C. comuna oxidant | 42 | | | 9 | 6 | 14 | 71 | 24,7% |
| C. comuna reductora | | | | | | 1 | 1 | 0,3% |
| C. reductora de cuina | 28 | | | 9 | 1 | | 38 | 13,2% |
| Llànties | 3 | | | 2 | | | 5 | 1,7% |
| Parets fines | 1 | | | 1 | 2 | | 4 | 1,4% |
| C. Engalba roja pompeiana | 1 | | | | | | 1 | 0,3% |
| TSA A | 22 | | | 5 | 1 | 1 | 29 | 10,1% |
| TSA A/D | 1 | | | | | 1 | 2 | 0,7% |
| TSA C | 8 | | 1 | 2 | 3 | 2 | 14 | 4,9% |
| TSH | 6 | | | 1 | | 2 | 9 | 3,1% |
| TSI | 1 | | | | | | 1 | 0,3% |
| TSSG | 1 | | | 1 | | | 2 | 0,7% |
| Vernís negre B | 1 | | | | | | 1 | 0,3% |

Taula 14: Percentatges de la ceràmica procedent dels estrats de reblliment de la cloaca de l'excavació del carrer del Mar núm. 19.

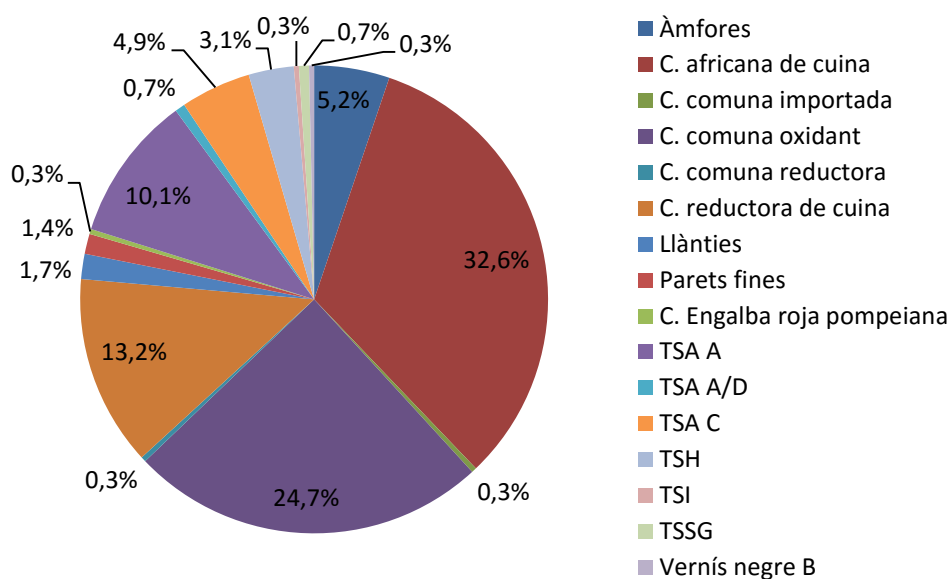

Gràfic 9: Percentatges de la ceràmica procedent dels estrats de reblliment de la cloaca de l'excavació del carrer del Mar núm. 19.

El primer estrat que es formà a l'interior de la *cloaca* era la UE 1166, on es trobaren 35 peces ceràmiques. La vaixella fina era escassa però proporcionava una bona precisió cronològica. Estava conformada, únicament per un plat de la forma 15/17 de TSH, un bol de TSA A de la forma Hayes 31 (1 Mar 1166.17), que data de principi o mitjan del segle III, algun fragment de TSA A/D i dos fonts de la forma Hayes 50 datades entre el 230/240 i el 325 dE (1 Mar 1166.20). La ceràmica africana de cuina correspon a 11 individus d'àmplia cronologia: les tapadores del tipus Òstia III, 332 cronològicament situada entre els Flavis i el segle III (1 Mar 1166.13 i 21); les cassoles dels tipus Hayes 23B (1 Mar 1166.23) i Òstia III, 267 (1 Mar 1166.12 i 15), que es daten entre els Flavis i final del segle IV/inici del V; la font de la forma Hayes 181, del segle II al principi del V; i la tassa de la forma Hayes 131, de la segona meitat del segle II o principi del III (1 Mar 1166.14). No apareix ceràmica de cuina local o regional, però sí ceràmica comuna, majoritàriament oxidant, entre la qual predominen les formes tancades com gerres de la forma Gr. I *Urceus* (1 Mar 1166.4, 5, 6 i 9), ampolles de la forma Gr. II *Lagoena* i alfàbies de la forma Gr. VIII *Aula/olla* (1 Mar 1166.7). A més, hi ha dos recipients oberts del tipus Gr. IV.1 *Paropsis* (1 Mar 1166.1); un d'ells està complet, és de cos globular amb vora reentrant marcada per canaletes exteriors i presenta una ansa en forma de cinta lateral i un bec vessador de secció circular (1 Mar 1166.11). Cal destacar l'aparició d'una gerra de ceràmica comuna reductora de taula, de la forma Gr. I *Urceus* (1 Mar 1166.10). Pel que fa a les àmfores, són molt escasses i es constaten fragments d'àmfora itàlica i de tarraconense, com la Gal·la 4 (1 Mar 1166.18).

L'estrat següent, superposat a aquest, és la UE 1164 on es recuperaren 56 peces ceràmiques. La vaixella fina no és abundant i, probablement, la TSSG i la TSH de la forma 1 (1 Mar 1164.34) s'han de considerar com a residuals. Hi ha TSA A en les seues formes més tardanes, Hayes 3 (Mar 1164.19 i 28), 27 i 31, i TSA C, amb una font de la forma Hayes 50 (Mar 1164.26). A més s'han documentat una copa de ceràmica de parets fines i una llàntia africana del tipus Dressel 28 (1 Mar 1164.20 i 21) amb bec en forma de cor i profusament decorada, que cronològicament s'emmarca entre els segles II i III. Les ceràmiques africanes de cuina són molt abundants, ja que representen quasi el 50% del total de ceràmiques de la unitat. Les formes majoritàries són la tapadora amb les variants altimperials Òstia III, 332 (1 Mar 1164.25 i 36) i Òstia I, 261 (1 Mar 1164.37), i les cassoles dels tipus Òstia III, 267 (1 Mar 1164.32) i Hayes 23 B (1 Mar

1164.27 i 29). A més, hi ha una font de la forma Hayes 181 (1 Mar 1164.30) i una cassola de la primera meitat del segle III de la forma Atlante CVIII, 7 (1 Mar 1164.26 bis). La ceràmica reductora de cuina altimperial està representada en les seues formes més freqüents: cassoles de llavi engrossit del tipus ERW 1.1 (1 Mar 1164.6); olles amb coll del tipus ERW 1.2 (1 Mar 1164.13 i 16), i sense coll del tipus ERW 1.3 (1 Mar 1164.8 i 9); olletes del tipus ERW 1.4 (Mar 1164.15); tapadores del tipus ERW 1.7 (1 Mar 1164.4); i gerres del tipus ERW 1.8. Entre la ceràmica comuna de cocció oxidant hi ha sobretot gerres de la forma Gr. I *Urceus* (1 Mar 1164.5, 11, 13 i 24) i morters de la forma Gr. V *Mortarium* (1 Mar 1164.2, 3 i 7), i també una copa o bol de la forma Gr. III *Calix* (Mar 1164.10). A més a més, hi ha àmfores tarraconenses del tipus Dressel 2/4, africanes del tipus Keay I B (1 Mar 1164.39) i tripolitanes del tipus Keay XXV (1 Mar 1164.40).

La UE 1165 cobria l'estrat anterior, contenia 17 individus que han aportat precisió cronològica. Junt a alguns fragments de ceràmiques de parets fines, TSH i TSA A, apareix una font de TSA C de la forma Hayes 48 (1 Mar 1165.3) i dues de la forma Hayes 50 (1 Mar 1165.2). La cronologia de la primera s'ha establert entre el 220 i 270 mentre que per a la segona estaria entre el 230/240 i el 325. Les ceràmiques africanes de cuina són escasses, i s'ha troben les cassoles clàssiques de les formes Hayes 23 B i Òstia III, 267 i la gerra del tipus Uzita 48.1 que es data entre els segles II i III dE. Es trobaren alguns fragments informes de reductora de cuina altimperial i de ceràmica comuna oxidant, entre la qual únicament s'ha identificat una gerra de la forma Gr. I *Urceus* (1 Mar 1165.5). Per últim, s'han documentat fragments d'àmfores indeterminades (1 Mar 1165.4).

Per sobre de la UE 1165 es trobava la UE 1163 amb escàs material, una font de TSA C de la forma Hayes 50 (1 Mar 1163.1), a més de fragments indeterminats de ceràmica comuna oxidant i àmfores indeterminades.

La UE 1162 estava situada damunt i era l'últim estrat que reblia la *cloaca*. En aquesta fina capa, al remat, solament hi havia ceràmica comuna oxidant indeterminada.

Per tant, vist el material que aporten les diferents UUEE dipositades a l'interior de la *cloaca*, sembla que el seu rebliment començaria a mitjan del segle III dE i continuaria progressivament durant tota la segona meitat del segle III fins a obstruir-la totalment. Aquest taponament esdevingué per un procés d'acumulació natural degut a

l'arrossegament i decantació de les aigües que circulaven per l'interior de l'estructura, a causa d'una manca de manteniment i neteja.

L'últim estrat que s'ha estudiat és la UE 1146, és a dir, el material que desembocà a l'exterior de la *cloaca*. Era un estrat amb molt de material, 180 peces, en el qual destaquen algunes senceres. Açò demostra que la força i la quantitat de l'aigua que discorria per la claveguera era suficient per a poder arrossegar recipients i contenidors de mesura mitjana o petita com llànties, gerres i ampolles.



Figura 84: Conjunt de ceràmica comuna i llàntia aparegut en l'estrat identificat com a nivell de descàrrega de la *cloaca*.



Figura 85: Final del canal de la *cloaca* on s'hi pot observar els procés constructiu.

Pel que fa a la vaixel·la fina s'han documentat fragments indeterminats de ceràmica de vernís negre, TSI i TSSG, també *marmorata*, que es deuen considerar com a residuals. Probablement també són residuals, en aquest context, algunes de les peces de TSH, com les copes de la forma 8 (1 Mar 1146.55) i 37 (1 Mar 1146.47), i les primeres formes de TSA A dels tipus Hayes 3a, 8 (1 Mar 1146.46), 9, 22 (1 Mar 1146.69) i 121 o 126. Les formes de TSA A tardanes són abundants: sobretot les de final del segle II i principi del III: Hayes 6C (1 Mar 1146.39), 17 (1 Mar 1146.66 i 75), 27 (1 Mar 1146.44, 50 i 53); però també les formes de principi i mitjan del III dE: Hayes 31 (1 Mar 1146.43). Per sota d'aquestes formes, quantitativament parlant, es trobà la TSA A/D amb la forma Hayes 32 (1 Mar 1146.45) que es coetània de les anteriors o lleugerament posterior. La TSA C està ben representada però amb una varietat formal escassa: un fragment de la forma Hayes 44 o 45 i sis fonts de la forma Hayes 50, datades entre el 230/240 i 325 (1 Mar 1146.40 i 49). Per últim, hem de comentar el que considerem una intrusió: un fragment de base d'una font de la forma Hayes 53 en TSA C pròpia del segle IV.

Sense deixar la vaixel·la fina només queda esmentar l'aparició d'algunes copes de ceràmica de parets fines, en concret una forma Rubielos de Mora 2.1 (1 Mar 1146.83), tan habitual a la ciutat de *Valentia* en el segle II (Huguet i Ribera, 2014, 161). Pel que fa a les llànties, majoritàriament són d'origen africà, i entre elles s'han documentat una Dressel 20 (1 Mar 1146.79) sense decoració i d'altres fragments corresponents a quatre individus més. Un d'aquests presenta en la base un segell dividit en dues línies il·legibles PV[-] i AE[-] 1 (Mar 1146.82).

Entre la ceràmica importada de cuina hi ha un fragment de font d'engal·ba roja pompeiana, R-pomp. 28 o 33, de la zona campaniana, que s'ha considerat com a residual. Tanmateix, l'aclaparadora majoria de ceràmica de cuina és africana: hi ha formes flàvies i del segle II: cassoles dels tipus Hayes 23 A, Hayes 194/Òstia II, 303 i tapadores Òstia III, 332 (1 Mar 1146.62), però les formes més abundants són les que apareixen a partir de la segona meitat del segle II o l'època dels Severs: cassoles de les formes Hayes 23 B (1 Mar 1146.58 i 71), Òstia III, 267 (1 Mar 1146.61 i 72), Òstia I, 273 (1 Mar 1146.65), Òstia I, 269 (1 Mar 1146.76) i Hayes 181; les tapadores dels tipus Òstia I, 261 (1 Mar 1146.56 i 64) i Òstia I, 262 (1 Mar 1146.59 i 74); i una tassa de la forma Hayes 131. També africà és un gran bací o gibrell de pasta molt porosa i groga que probablement tindria un ús no culinari. Es tracta d'una forma Uzita 2 o bé el tipus

21A de Bonifay (2004, 262) amb grans parets verticals que s'exvasen a la part alta marcada a l'interior per una carena (1 MAR85 1146.2). Cronològicament, es produeix al final del segle II i fins a mitjan del III dE. És una forma esporàdicament exportada com prova aquesta troballa.

La ceràmica reductora de cuina altimperial és abundant i està ben representada en les formes clàssiques i també en alguna d'excursional. Es tracta de 27 individus entre els quals destaquen les olles amb i sense coll dels tipus ERW 1.2 (1 Mar 1146.88 i 91) i ERW 1.3 (1 Mar 1146.103 i 106), respectivament; l'olleta sense restes de foc de la forma ERW 1.4 (1 Mar 1146.100 i 102); les tapadores de la forma ERW 1.7; les cassoles de la forma ERW 1.1 (Mar 1146.86) i les gerres de la forma ERW 1.8. Entre les cassoles sorprén l'aparició d'un exemplar sense graó intern que és el tret formal típic d'aquestes cassoles (1 Mar 1146.89). Un recipient molt similar aparegué als estrats de la claveguera però no és habitual en l'estratigrafia de la ciutat. Per últim, cal destacar l'aparició d'una ampolla de coll estret no documentada fins al moment a la ciutat. Es tracta, probablement, d'una variació tardana de la forma ERW 1.8, però amb modificacions respecte al model altimperial (1 Mar 1146.105). La pasta és la típica descrita per Reynolds (1993, 95), però l'ampolla presenta un panxa baixa amb coll estret i una ansa no funcional amb decoració helicoidal enganxada sobre l'ansa funcional. Cronològicament l'hem de situar al segle III a l'espera que altres contexts puguin aportar més llum sobre aquest tema.

El grup de ceràmica comuna de cocció oxidant és considerable, amb 37 individus, entre els quals destaquen majoritàriament gerres i gibrells. Hi ha 22 formes tancades de les quals 19 són gerres del tipus Gr. I *Urceus* i les altres tres són ampolles del tipus Gr. II *Lagoena*. Entre les primeres apareixen les variants de segles anterior amb motllura i graó intern per a tapadora (Mar 1146.5, 20, 34) i motllura doble amb o sense graó intern (1 Mar 1146.7 i 21), però ara apareixen formes evolucionades que tendeixen a la desaparició del graó intern (1 Mar 1146.28), als colls amples (1 Mar 1146.9 i 12) i vora vertical arrodonida a l'exterior (1 Mar 1146.13 i 16). Aquesta evolució inclou també el desplaçament de la panxa des de la part central a la part més baixa, com s'observa en l'exemplar de gerra de boca trilobulada que aparegué complet en aquesta unitat (1 Mar 1146.114). Les ampolles documentades són tres exemplars complets de Gr. II *Lagoena* (1 Mar 1146.85, 107 i 154) amb cos amb panxa alta, coll alt, estreta amb motllura a la vora i ansa en forma de cinta. Entre els recipients oberts hi

ha un morter de vora triangular (1 Mar 1146.22) i 15 grans recipients oberts del tipus bol o fruiter, de la forma Gr. IV.1 *Paropsis*, entre els quals podem diferenciar quatre classes: amb vora reentrant i motllura amb canaletes a l'exterior (1 Mar 1146.11 i 18); amb perfil en "S" i vora exvasada (1 Mar 1146.10, 26 i 31); amb ala voltejada a l'exterior que s'assembla molt a un *lebes* (1 Mar 1146.36 i 3); i per últim, recipients més baixos amb carena alta i vora reentrant a cavall entre la *paropsis* i el *lanx* (1 Mar 1146.32 i 6 i 15). També hi ha tres vores d'ala horitzontal de recipients d'ús domèstic, del tipus Gr. VII *Pelvis* (1 Mar 1146.1, 19 i 23).

El grup de les àmfores és escàs, cosa lògica si tenim en compte les dimensions que poden tenir les àmfores. Tanmateix tenim un nombrós grup de pastes de diferents procedències: itàliques, africanes, hispàniques, però sobretot, tarraconenses i bètiques, a més d'alguns fragments d'àmfores indeterminades. Entre les tarraconenses s'han identificat dues del tipus Gal·la 4 (1 Mar 1146.111), una Dressel 2/4, i una possible imitació de Beltrán IIB (1 Mar 1146.112). Entre les àmfores bètiques hi ha una Beltrán IIA (1 Mar 1146.108) i una Dressel 20 (1 Mar 1146.113).

| Producció/Tipologia | 1146 | 1162 | 1163 | 1164 | 1165 | 1166 | Total |
|-----------------------------|-------------|-------------|-------------|-------------|-------------|-------------|--------------|
| Àmfora africana | 1 | | | 1 | | | 2 |
| Keay I B | | | | 1 | | | 1 |
| Àmfora bètica | 2 | | | | | | 2 |
| Beltrán II A | 1 | | | | | | 1 |
| Dressel 20 | 1 | | | | | | 1 |
| Àmfora hispànica | | | | 1 | | | 1 |
| Dressel 2/4 | | | | 1 | | | 1 |
| Àmfora indeterminada | | | 1 | 1 | 1 | | 3 |
| Àmfora itàlica | 1 | | | | | 1 | 2 |
| Àmfora tarraconense | 3 | | | | | 1 | 4 |
| Beltrán II B? | 1 | | | | | | 1 |
| Dressel 2-3 | 1 | | | | | | 1 |
| Galoise 4 | 1 | | | | | 1 | 2 |
| Àmfora tripolitana | | | | 1 | | | 1 |
| Keay XXV | | | | 1 | | | 1 |
| C. africana de cuina | 57 | | | 22 | 3 | 12 | 94 |
| Atl. CVIII, 7 | | | | 1 | | | 1 |
| H. 194/ O. II, 303 | 1 | | | | | | 1 |
| Hayes 131 | 1 | | | | | 1 | 2 |
| Hayes 181 | 3 | | | 1 | | 1 | 5 |
| Hayes 23 A | 1 | | | | | | 1 |

| | | | | | | |
|----------------------------------|-----------|--|----------|----------|-----------|-----------|
| Hayes 23 B | 10 | | 4 | 1 | 2 | 17 |
| Òstia I, 261 | 15 | | 6 | | | 21 |
| Òstia I, 262 | 3 | | | | | 3 |
| Òstia I, 269 | 1 | | | | | 1 |
| Òstia I, 273 | 3 | | | | | 3 |
| Òstia III, 267 | 17 | | 4 | 1 | 2 | 24 |
| Òstia III, 332 | 2 | | 6 | | 6 | 14 |
| Uzita 48.1 | | | | 1 | | 1 |
| C. comuna importada | 1 | | | | | 1 |
| Comun tipo 21 A | 1 | | | | | 1 |
| C. comuna oxidant | 42 | | 9 | 6 | 14 | 71 |
| Gr. I <i>Urceus</i> | 19 | | 4 | 1 | 6 | 30 |
| Gr. II <i>Lagoena</i> | 3 | | | | 1 | 4 |
| Gr. III <i>Calix</i> | | | 1 | | | 1 |
| Gr. IV.1 <i>Paropsis</i> | 16 | | | | 3 | 19 |
| Gr. V <i>Mortarium</i> | 1 | | 3 | | | 4 |
| Gr. VII <i>Pelvis</i> | 3 | | 1 | | | 4 |
| Gr. VIII <i>Aula/olla</i> | | | | | 1 | 1 |
| Indeterminada | | | | 5 | 3 | 8 |
| C. comuna reductora | | | | | 1 | 1 |
| Gr. I <i>Urceus</i> | | | | | 1 | 1 |
| C. reductora de cuina | 28 | | 9 | 1 | | 38 |
| ERW 1.1 | 3 | | 1 | | | 4 |
| ERW 1.2 | 8 | | 2 | | | 10 |
| ERW 1.3 | 8 | | 2 | | | 10 |
| ERW 1.4 | 2 | | 1 | | | 3 |
| ERW 1.7 | 3 | | 1 | | | 4 |
| ERW 1.8 | 3 | | 1 | | | 4 |
| Cassola | 1 | | 1 | | | 2 |
| Indeterminada | | | | 1 | | 1 |
| Ferro | | | 1 | 3 | 3 | 7 |
| Claus | | | | 3 | 3 | 6 |
| Escòria | | | 1 | | | 1 |
| Llànties | 3 | | 2 | | | 5 |
| Dressel 20 | 1 | | | | | 1 |
| Dressel 28 | | | 2 | | | 2 |
| Indeterminada | 2 | | | | | 2 |
| Material de construcció | | | 1 | | | 1 |
| Parets fines llises | 1 | | 1 | 2 | | 4 |
| Indeterminada | | | 1 | 2 | | 3 |
| Rubielos de Mora 2.1 | 1 | | | | | 1 |
| C. Engalba roja pompeiana | 1 | | | | | 1 |

| | | | | | | | |
|-----------------------|-----------|--|----------|----------|----------|----------|-----------|
| R-pomp. 28 o 33 | 1 | | | | | | 1 |
| TSA A | 22 | | | 5 | 1 | 1 | 29 |
| Hayes 121 o 126 | 1 | | | | | | 1 |
| Hayes 17 | 3 | | | | | | 3 |
| Hayes 22 | 1 | | | | | | 1 |
| Hayes 27 | 4 | | | 1 | | | 5 |
| Hayes 3 | 1 | | | 1 | | | 2 |
| Hayes 3 A | 1 | | | | | | 1 |
| Hayes 31 | 7 | | | 3 | | 1 | 11 |
| Hayes 6 C | 2 | | | | | | 2 |
| Hayes 8 | 1 | | | | | | 1 |
| Hayes 9 | 1 | | | | | | 1 |
| Indeterminada | | | | | 1 | | 1 |
| TSA A/D | 1 | | | | | 1 | 2 |
| Hayes 32 | 1 | | | | | | 1 |
| Indeterminada | | | | | | 1 | 1 |
| TSA C | 8 | | 1 | 2 | 3 | 2 | 14 |
| Hayes 44 o 45 | 1 | | | | | | 1 |
| Hayes 48 A | | | | | 1 | | 1 |
| Hayes 50 | 6 | | 1 | 2 | 2 | 2 | 13 |
| Hayes 53 B | 1 | | | | | | 1 |
| TSH | 6 | | | 1 | | 2 | 9 |
| Forma 15/17 | | | | | | 1 | 1 |
| Forma 27 | 1 | | | | | | 1 |
| Forma 37 | 1 | | | | | | 1 |
| Forma 8 | 1 | | | | | | 1 |
| Hispànica 1 | | | | 1 | | | 1 |
| Indeterminada | 3 | | | | | 1 | 4 |
| TSI | 1 | | | | | | 1 |
| TSSG | 1 | | | 1 | | | 2 |
| Vernís negre B | 1 | | | | | | 1 |
| Vidre | 2 | | | | | | 2 |



Figura 86: Material ceràmic procedent de l'estrat de descàrrega de la cloaca de l'excavació del carrer del Mar núm. 19.



Figura 87: Material ceràmic procedent de l'estrat de descàrrega de la cloaca de l'excavació del carrer del Mar núm. 19.

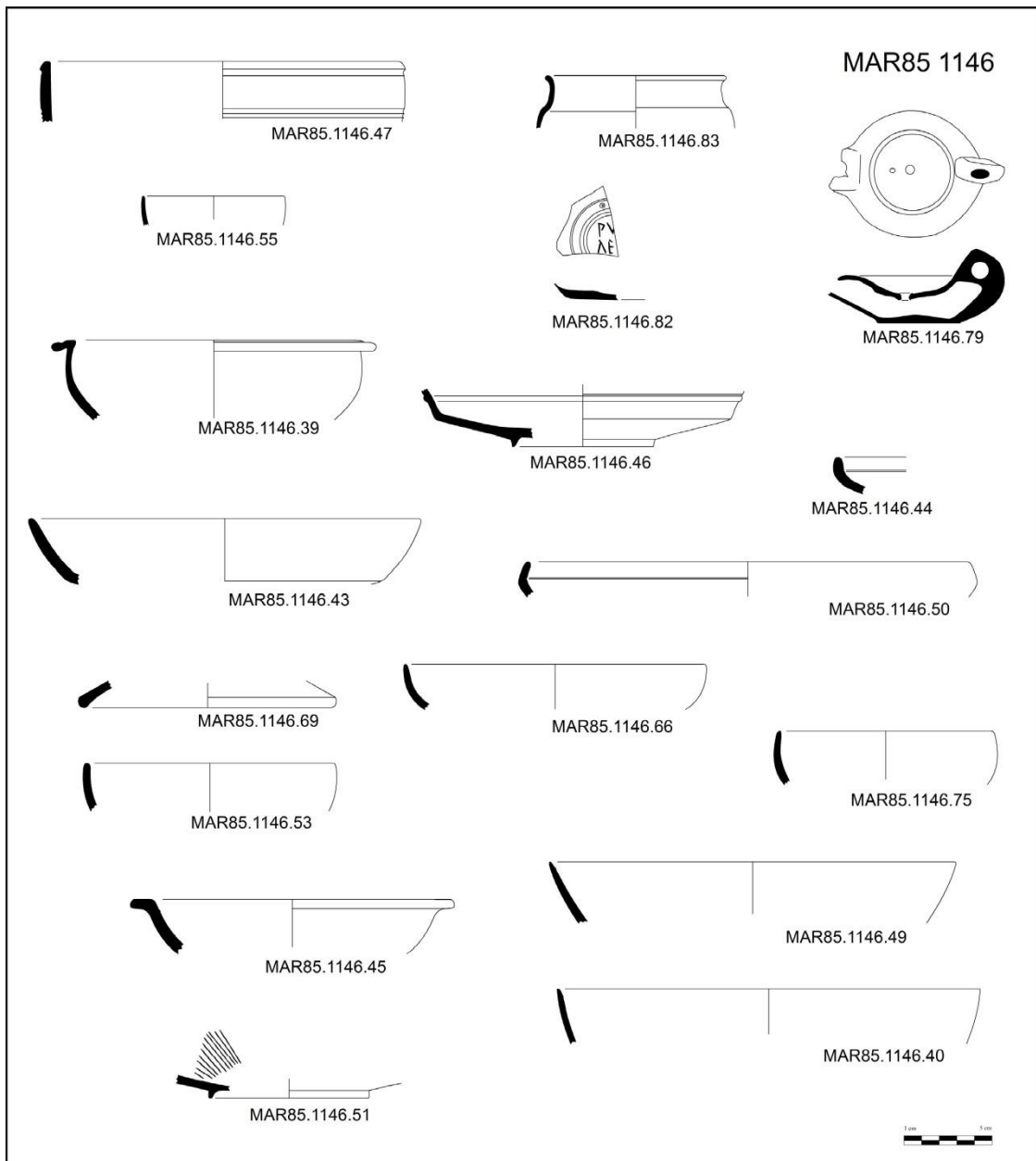

Figura 88: Material ceràmic procedent de l'estrat de descàrrega de la cloaca de l'excavació del carrer del Mar núm. 19.

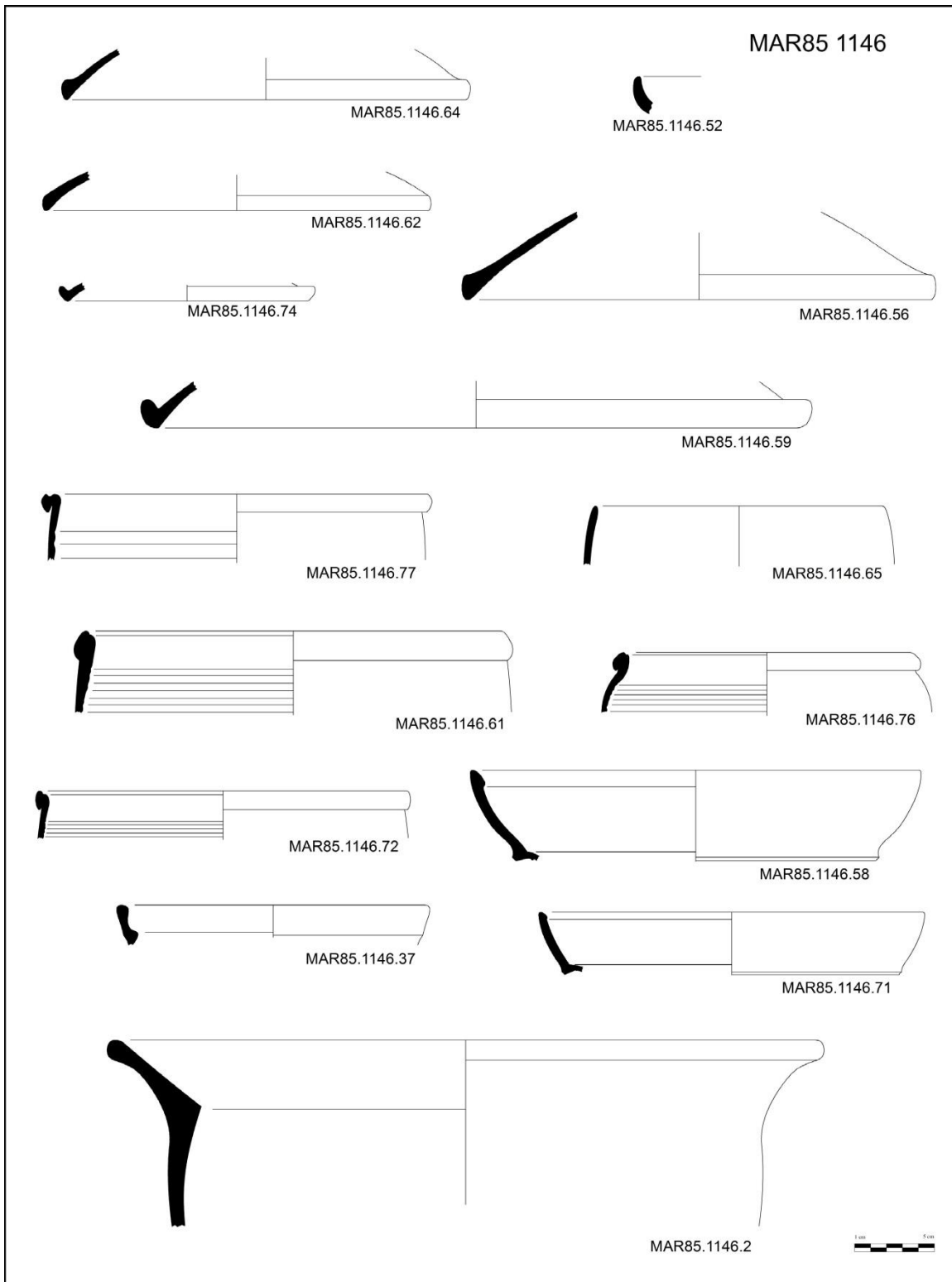

Figura 89: Material ceràmic procedent de l'estrat de descàrrega de la cloaca de l'excavació del carrer del Mar núm. 19.

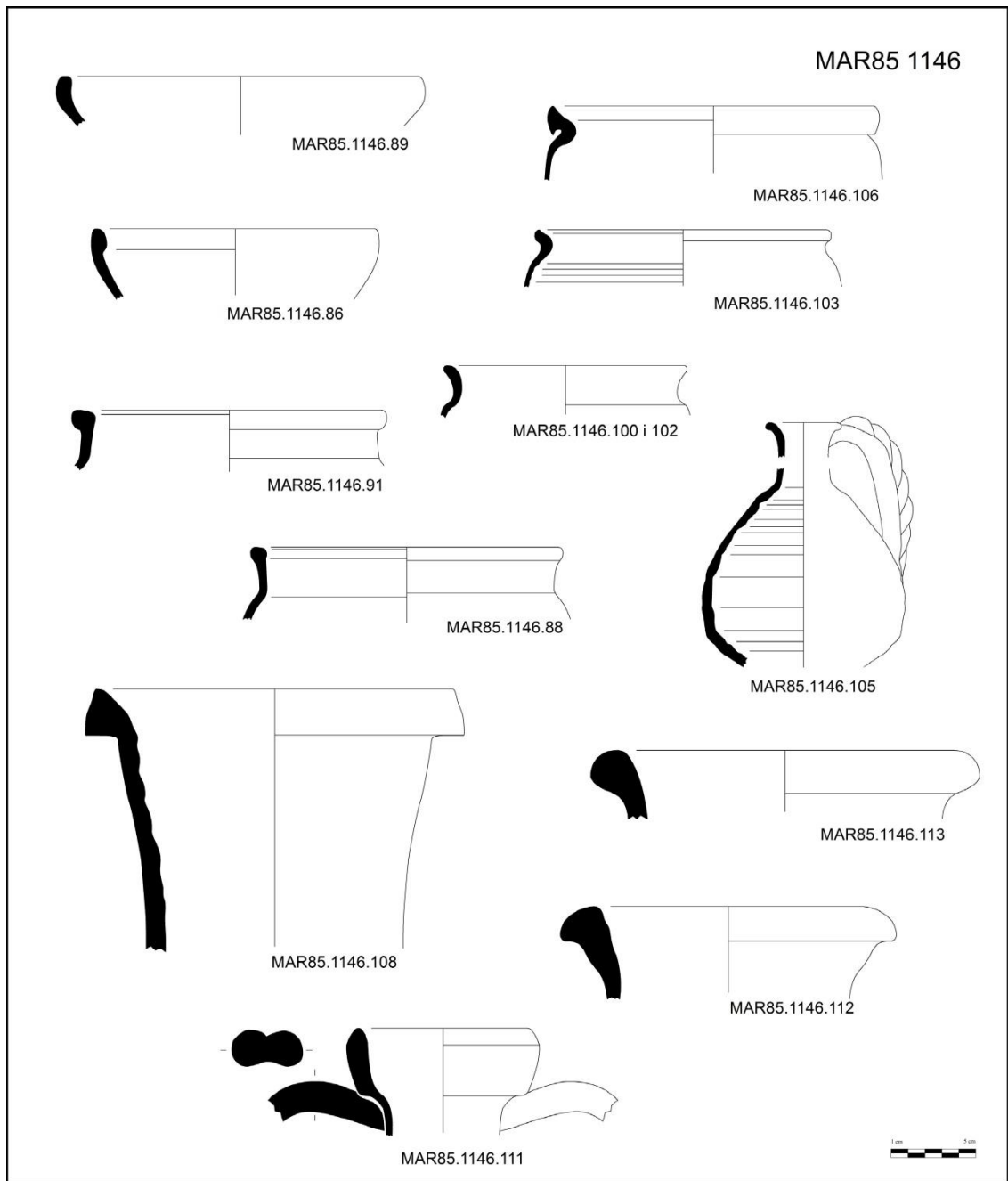

Figura 90: Material ceràmic procedent de l'estrat de descàrrega de la cloaca de l'excavació del carrer del Mar núm. 19.

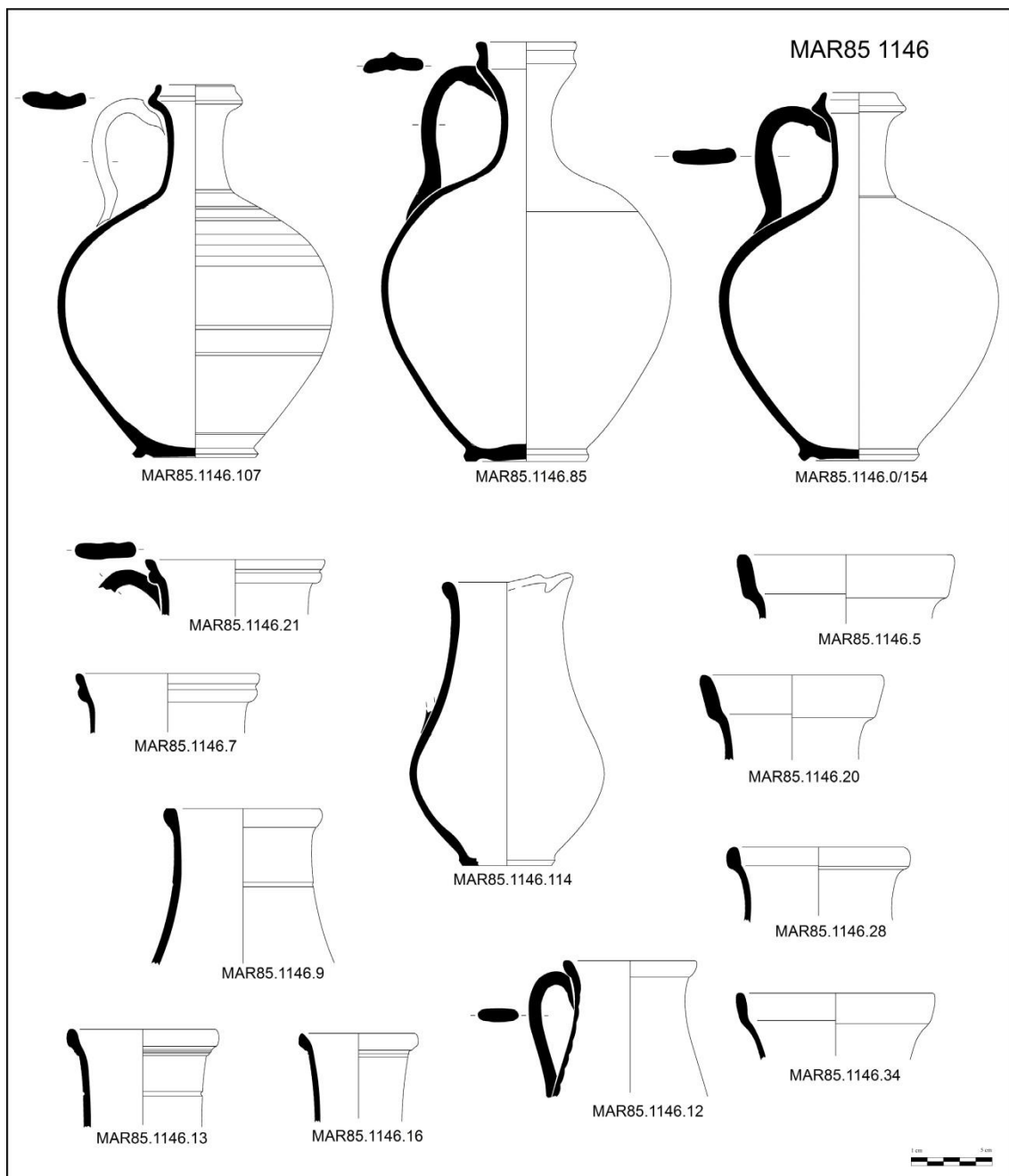

Figura 91: Material ceràmic procedent de l'estrat de reblliment de la cloaca de l'excavació del carrer del Mar núm. 19.

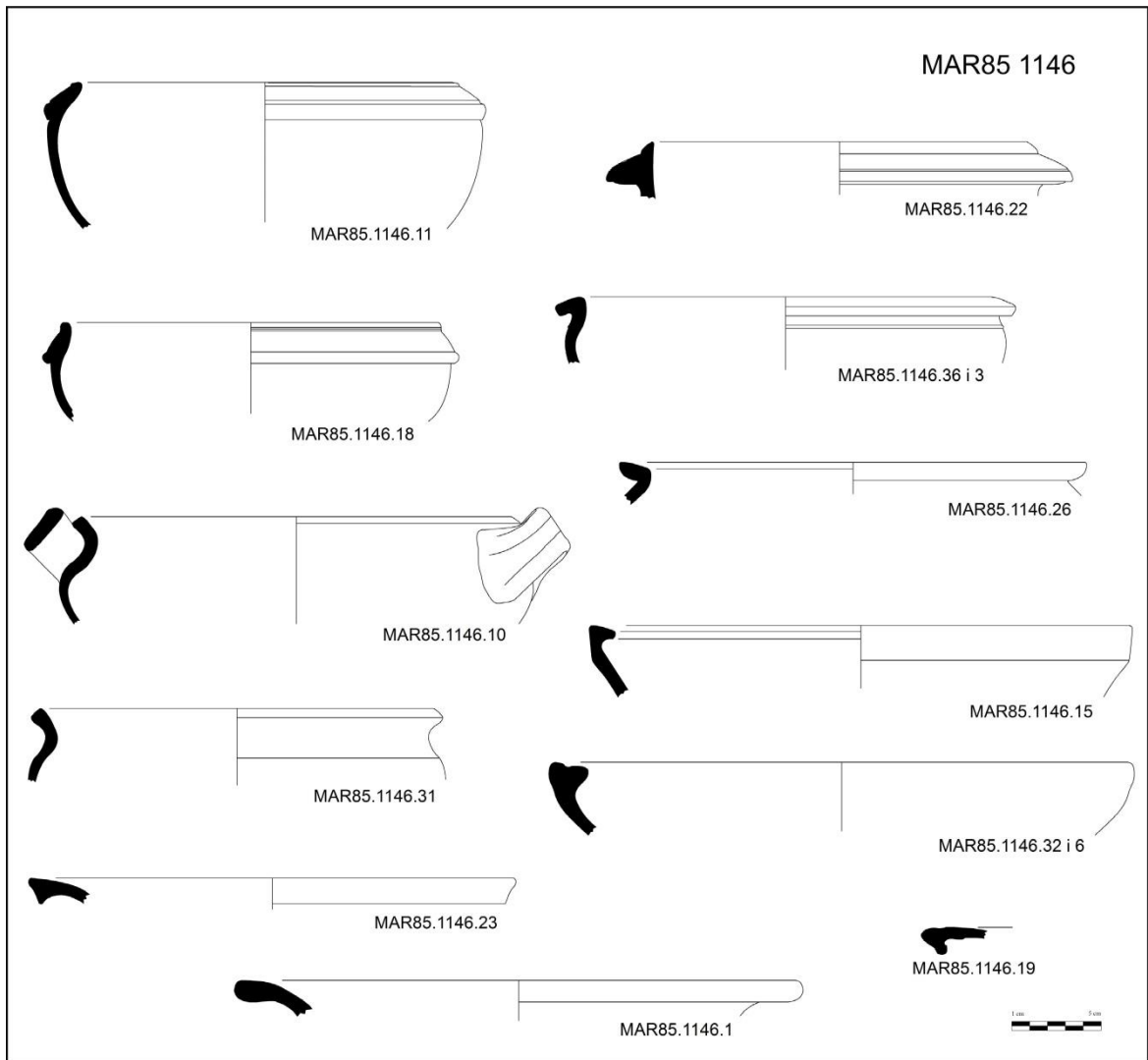

Figura 92: Material ceràmic procedent de l'estrat de rebliment de la *cloaca* de l'excavació del carrer del Mar núm. 19.

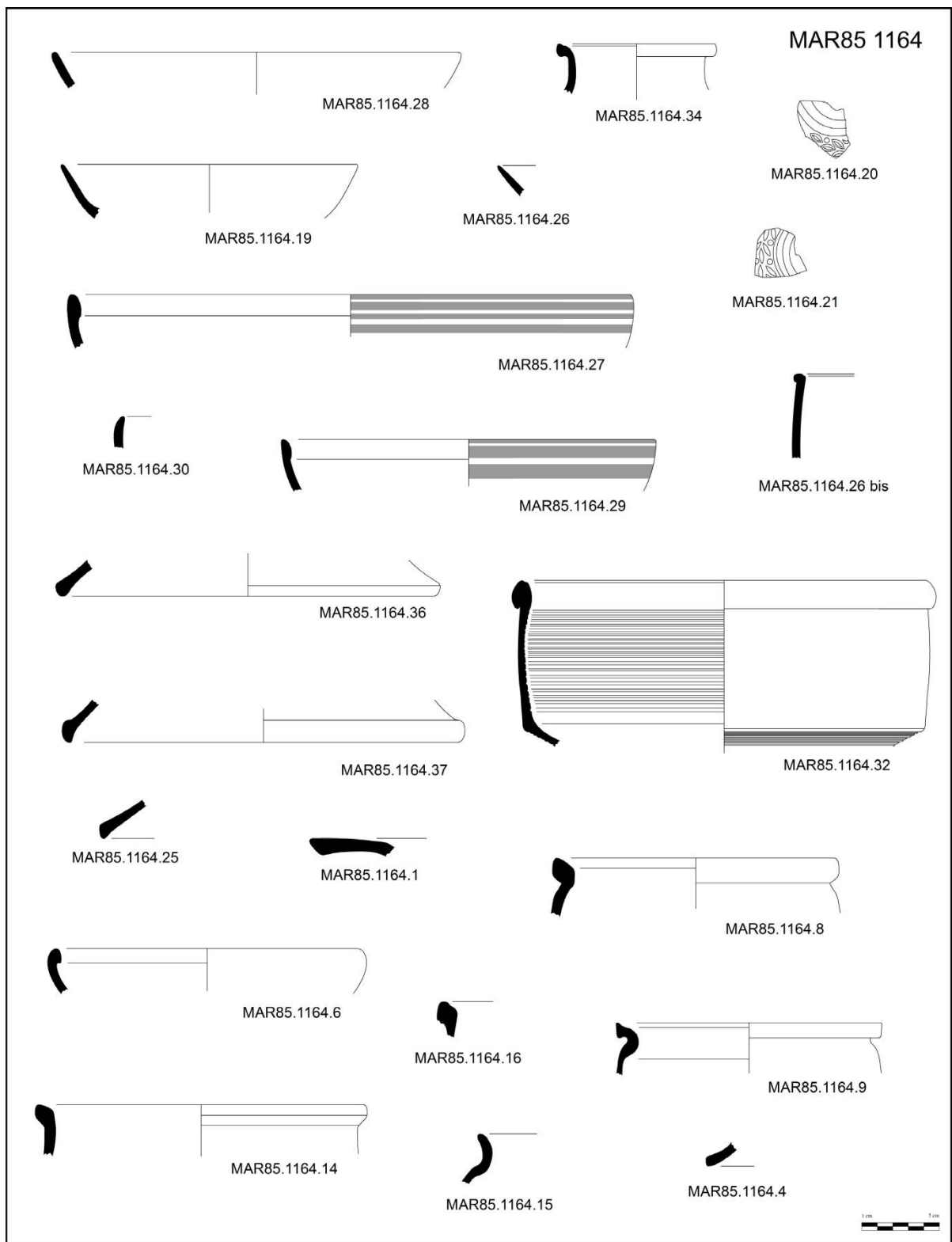

Figura 93: Material ceràmic procedent de l'estrat de rebliment de la cloaca de l'excavació del carrer del Mar núm. 19.

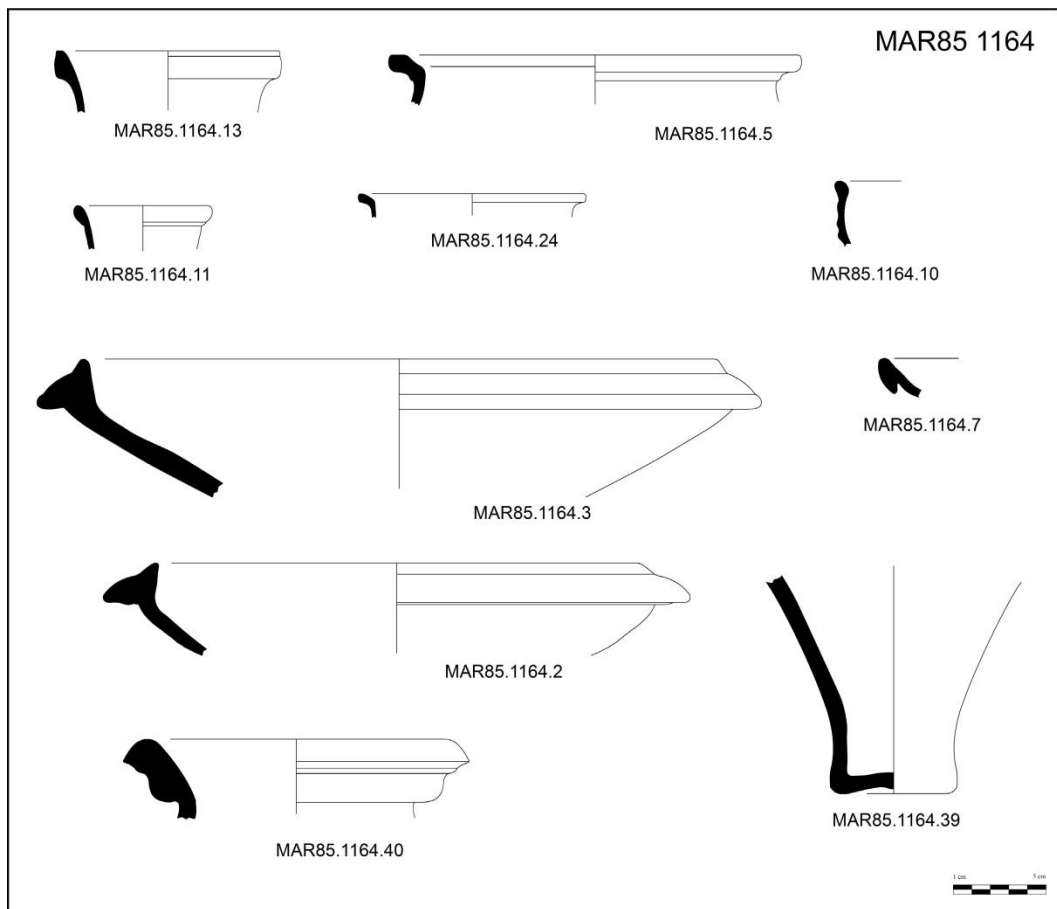

Figura 94: Material ceràmic procedent de l'estrat de rebliment de la cloaca de l'excavació del carrer del Mar núm. 19.

6.4.4 Conclusions

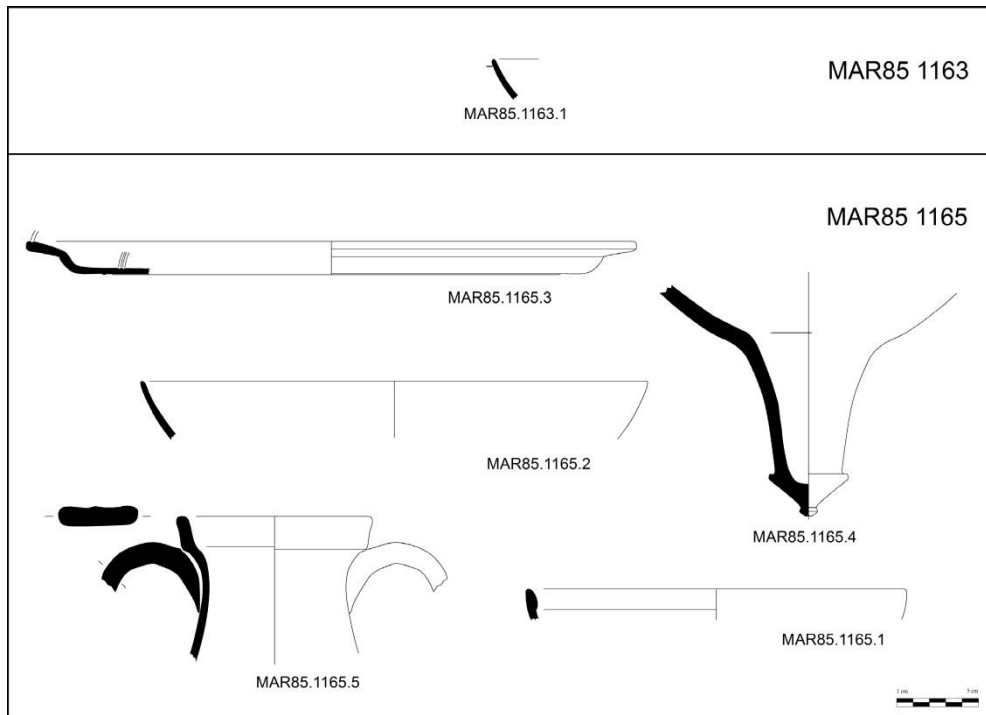
Vista la varietat de material ceràmic procedent de l'amortització de la *cloaca*, podem establir una cronologia de mitjan del segle III per a l'inici del taponament. Probablement, el rebliment s'allargués durant tota la segona meitat del III mentre estava en ús però sense manteniment ni neteja quan portava aigües residuals que arrossegaven, entre altres, aquests materials ceràmics. El que sembla indubtable és que els últims estrats, els situats a major altura, que taponen la totalitat de la claveguera daten de la segona meitat del segle III dE.

També donem aquesta cronologia a l'estrat que s'ha interpretat com el desguàs de la *cloaca* que, probablement, desembocava en un barranc. Aquest estrat conté algunes peces de TSH que presenten perfils evolucionats, lluny de les formes clàssiques, i que són més exvasades i obertes que podrien datar-se cap a l'inici del segle III. Amb això i tot, no s'han documentat formes hispàniques pròpies de la producció avançada (*circa 250-circa 330*) o tardanes (*circa 330-circa 380*) (Paz Peralta, 2008, 506). Hi ha també algunes peces de TSA A de formes clàssiques i de més tardanes, TSA A/D i TSA C, encara que considerem com a intrusió un fragment de la forma Hayes 53 datada en el segle IV. No apareix TSA D. Tampoc no apareixen les formes evolucionades de les cassoles Hayes 23 i Òstia III, 267 d'africana de cuina (Bonifay, 2004, 224). Resten absents les olles de parets baixes reductores de cuina de procedència murciana, "fabric 7" (Reynolds, 1993, 148 i 152), les cassoles a mà/torneta de procedència alacantina documentades en el segle IV dE i les importacions de les illes centrals del Mediterrani datades entre el IV-VI dE (Fulford i Peacock, 1984, 167).

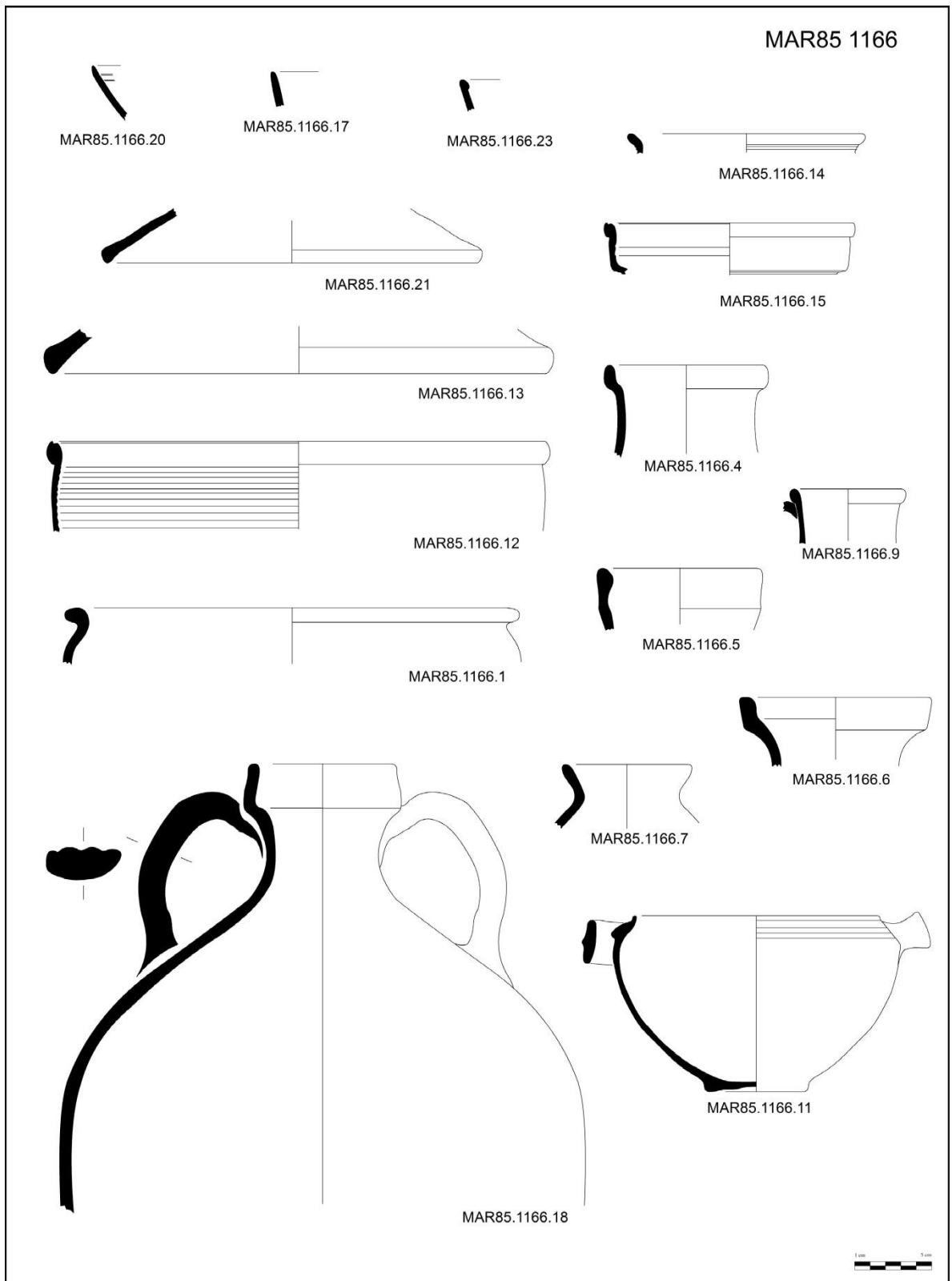
El taponament d'aquesta *cloaca* exemplifica el procés d'estancament urbà que experimentà la ciutat al segle III dE, quan se n'observa una reducció de la superfície habitada. Aquest estancament s'intueix ja des de mitjan del segle III en algunes zones de la *urbs*, com demostra l'estudi de la ceràmica de l'excavació dels Banys de l'Almirall. Alguns autors han associat l'abandonament de la xarxa de clavegueram que es detecta en altres punts del perímetre urbà amb aquest període de crisi (Ribera i Romaní, 2011, 338). En altres punts de la ciutat, durant la segona meitat del segle III dE es documenten processos violents de destruccions i incendis (Ribera i Jiménez, 2012, 10; Jiménez, Ribera i Rosselló, 2014, 269) junt a algun episodi d'ocultament de tresors (Ribera i Salavert, 2005, 141).

6.5 Plaça de Nàpols i Sicília núm. 10 (1 NAP)

6.5.1 Excavació

Des del 3 d'octubre de 1994 i fins al 30 de gener del 1995 es realitzà una excavació en la zona SE de la Plaça de Nàpols i Sicília núm. 10, cantonada amb el carrer Trinquet dels Cavallers, sota la direcció de Enrique Ruiz i Julio Blasco.



Figura 95: Plànol de situació de l'excavació de la plaça Nàpols i Sicília i el recinte imperial.

Sobre els nivells sedimentaris naturals, s'enregistrà l'arena del circ de *Valentia* de l'època imperial que però quedà amortitzat per un nivell natural cap al segle V o VI, probablement una creixcoda de les aigües del Túria que hi romangueren embassades en les estructures ja en desús (Ruiz i Blasco, 1996). Potser que posteriorment s'aprofitara la zona com a terres de conreu. Cap a la segona meitat del segle VI començà l'espoli i la reutilització del material del circ per a la construcció d'espais relacionats amb tasques de mòlta de gra i emmagatzemament i, posteriorment, la zona va ser utilitzada com a femer. En l'època islàmica es constatà l'existència d'una sènia hidràulica i construccions annexes probablement relacionades amb estructures agràries. Cap als

segles XII i XIII la zona s'urbanitzà probablement cap a l'oest. Amb la reorganització urbanística posterior a la conquesta cristiana les vivendes canvien d'orientació i es construí en aquest moment l'edifici senyorial que perdurà fins a final del segle XIX, quan es construí l'edifici d'estil eclèctic que hi havia en el moment de l'excavació.



Figura 96: Recreació del circ en la trama actual de la ciutat, concretament al carrer la Pau direcció plaça de la Reina (Ribera, 2013, 32).

6.5.2 Estratigrafia

6.5.2 Època imperial

La zona prèviament havia estat identificada com el circ d'època imperial i els resultats d'aquesta intervenció així ho confirmaren (Ribera, 2013, 9). Únicament es documentaren cinc unitats estratigràfiques de l'època imperial: UUEE 1384, 1330, 1361, 1385 i 1243. Les tres primeres es caracteritzaven per la seua horitzontalitat. La UE 1384 s'identificà com la superfície original de l'arena del circ i presentava un secció convexa amb pendent cap a l'est i l'oest. Els excavadors interpretaren aquesta pendent com a un recurs per a evitar que es formaren basals a la pista i estaria emmarcada per les grades a l'Est i l'espina l'oest. Aquesta UE aparegué a una cota inicial mitja de 3,58 m (10,42 s. n. m.) i estava composta per una barreja argilosa-sorrenca amb graves xicotetes i mitjanes, molt compactada i amb una potència de 16 cm. Sobre aquesta es localitzaren les dues UUEE 1385 i 1243 al SO i NO de la cala, interpretades com a reparacions de la UE 1384 fortament compactades i sense restes de

material arqueològic. La UE 1385 estava destruïda per un forat de grua mentre que la UE 1243 estava tallada per una fossa tardo-romana.

Damunt d'aquestes unitats es trobà la UE 1330 a una cota mitjana superior de 3,49 m i de inferior de 3,74 m (10,51/10,26 m) composta per terra argilosa-sorrenca de color beix amb escassos restes de material arqueològic com escòria, fauna, ceràmica comuna, ceràmica de cuina africana i àmfores bètiques que proporcionen una cronologia d'inici del segle II dE (Huguet i Ribera, 2014, 159).

Sobre aquesta s'assentà la UE 1361, un nivell clarament horitzontal que aparegué a una cota de profunditat mitjana de 3,28 m i inferior de 3,49 m i que seria l'última fase de construcció del circ romà de *Valentia*. Es tracta d'un estrat molt uniforme de terra argilosa, plàstica, de color marró fosc, amb material arqueològic abundantíssim. Destaquen les àmfores Dressel 2/4, Beltrán II i àmfores orientals, la ceràmica comuna i africana i la TSH i TSA A. També s'han documentat fragments de ceràmica d'engalba roja pompeiana i ceràmiques de parets fines. Amb tot el material, els excavadors afirmaren que es pot situar en el primer terç del segle II dE però estudis recents ho retarden fins al segon terç (Huguet i Ribera, 2014, 160).

És a dir, hi havia un nivell inicial de sorra de l'*arena*, sobre el qual es feren dues reparacions, UUEE 1385 i 1243, que no tenien material. Sobre aquesta estava el nivell UE 1330 i per damunt la UE 1361, un potent estrat homogeni que ha aportat la major part del material. Sembla que són tres els anivellaments de l'*arena* que conservaven la seua horitzontalitat.

Aquest paquet de UUEE d'època imperial, com ja s'ha assenyalat abans, estava amortitzat per un potent estrat natural de cronologia tardo-romana, dels segles V-VI dE, probablement per l'aportament fruit d'un augment puntual del riu, com corroboren els fragments ceràmics d'African Red Slip Ware, de la forma 96, trobats a la UE 1356 que amortitzaven els nivells de la pista.

El circ roma de *Valentia* es va construir al final del segle I dE, datació que aporta la UE 1348 i coincideix amb la proposta per a les estructures muràries d'aquest edifici. Segons els excavadors, amb aquest moment podem relacionar la troballa d'una inscripció dedicada a l'emperador Titus, que data dels anys 69-81 (IRPV), el 1727 a la porta de Xerea, actualment conservada a l'església de San Tomàs.



Figura 97: Planta de les restes de l'arena del circ ubicades en l'excavació de la Plaça de Nàpols i Sicília núm. 10 (UUEE 1384 i 1361). Planimetria cedida per A. Ribera i G. Pascual.



Figura 98: Tall del sondeig on s'observa el nivell horitzontal 1330 interpretat com a l'arena. Arxiu SIAM.

6.5.3 Material ceràmic

6.5.3 Època imperial

UE 1384: El primer nivell identificat com a l'*arena* del circ presenta un volum de material reduït, tot i que molt interessant. Es tracta d'un conjunt de 31 individus entre els quals abunda la ceràmica comuna i de cuina. Entre la vaixel·la fina, la TSS és la producció més abundant (22,6% del total ceràmic), seguida de les ceràmiques de parets fines (6,5%), amb uns valors molt tímids de TSH (3,2%), la ceràmica vidriada és escassa (3,2%) i la resta de produccions fines s'han de considerar residuals. La ceràmica comuna oxidant és la més abundant (29%), contràriament, la ceràmica africana de cuina i la reductora de cuina són ben escasses (3,2% cadascuna). Les àmfores tenen un percentatge del 16,1% del total ceràmic d'aquesta unitat.

Pel que fa a la vaixel·la fina, es documenten alguns fragments residuals de vernís negre, però majoritàriament hi ha TSSG de les formes Ritt. 8, Drag. 18 (1 Nap 1384.3), 24/25 (1 Nap 1384.2), 29b (1 Nap 1384.4) i 37. Aquestes formes, junt a la escassetat de TSH, únicament un fragment de plat, apunta cap a una cronologia de principi de l'últim quart del segle I dE, ja que apareix la forma Drag. 37 de TSSG, però els percentatges de la TSH encara són molt baixos (Ribera i Poveda, 1994, 97). La ceràmica de parets fines reforça aquesta datació amb la presència d'una copa bètica Mayet 37 i un fragment de closca d'ou probablement de la zona de Terol. Aparegué un interessant fragment d'ansa de ceràmica vidriada (1 Nap 1330-1384.2) que probablement pertany a la forma XII (López Mullor, 1981, 214); presenta grans similituds morfològiques amb un fragment d'ampolla trobat a la vil·la de Torre Llauder a Mataró (Ribas Bertrán, 1965, 167). Tot i que el vitrificat està molt deteriorat, presenta una capa verdosa consistent i brillant amb decoració plàstica aplicada molt comuna en aquest tipus de recipient com són les gotes i els remats de les anses.

| Produccions | 1384 | % |
|---------------------------|------|-------|
| Àmfores | 5 | 16,1% |
| C. africana de cuina | 1 | 3,2% |
| C. comuna oxidant | 9 | 29,0% |
| C. itàlica de cuina | 1 | 3,2% |
| C. reductora de cuina | 2 | 6,5% |
| Ceràmica ibèrica | 1 | 3,2% |
| Parets fines | 2 | 6,5% |
| TSH | 1 | 3,2% |
| TSSG | 7 | 22,6% |
| Vernís negre indeterminat | 1 | 3,2% |
| Vidriada | 1 | 3,2% |

Taula 15: Percentatges de la ceràmica procedent de la primera capa de l'arena del circ romà de *Valentia*.

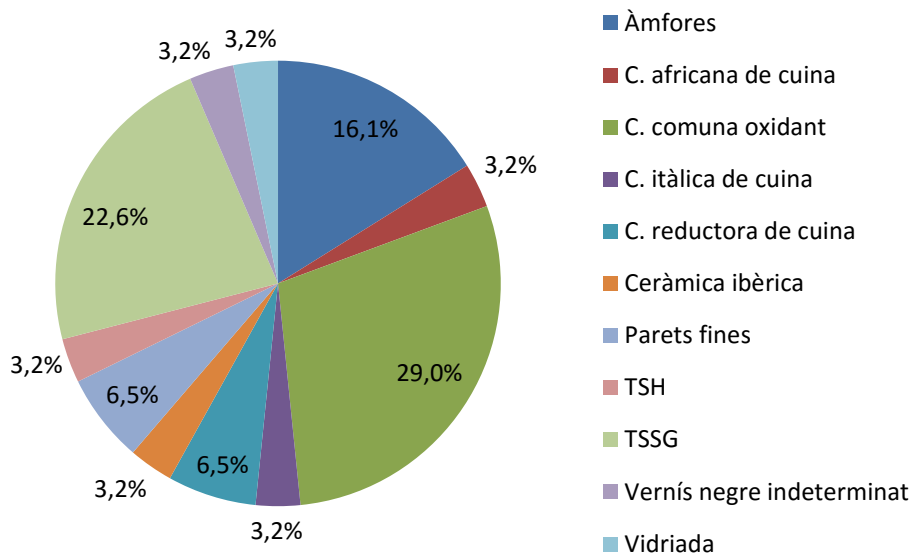

Gràfic 10: Percentatges de la ceràmica procedent de la primera capa de l'arena del circ romà de *Valentia*.

Dels 13 individus de ceràmica comuna solament un pertany a una tapadora de cuina itàlica, un a una tapadora africana Òstia III, 332 (1 Nap 1384.6) i un a una olla ERW 1.2 de ceràmica regional reductora de cuina (1 Nap 1384.7). La tapadora itàlica té una cronologia àmplia mentre que l'africana es documenta a la Tarraconense a partir de l'època de Claudi i, sobretot, en la segona meitat del segle I i durant el segle II dE (Aguarod, 1991, 247). L'olla és una de les formes més nombroses de ceràmica regional reductora de cuina de la façana mediterrània, amb una àmplia cronologia, però que està fefaentment constatada en l'època flàvia i fins al segle III dE (Huguet, 2012, 445). La

resta són ceràmiques comunes oxidants no destinades al foc, entre les quals destaquen les gerres (1 Nap 1384.9), els grans plats, del tipus *paropsis* (1 Nap 1384.8), i les olles de provisions o emmagatzemament. A més, es documenten formes com la *pelvis* per a usos domèstics i tenalles de tradició indígena amb llavi motllurat en forma de cap d'ànade que hem de relacionar amb un fragment de ceràmica ibèrica o de tradició ibèrica trobat també en aquest nivell.

Únicament resta esmentar una tapadora d'àmfora de possible procedència bètica (1 Nap 1384.10) i un fragment que s'ha interpretat com un incensari. Les àmfores documentades es redueixen a fragments informes d'àmfora itàlica, africana, oriental, bètica i tarraconens.



Figura 99: Detall d'excavació de la UE 1384 identificada com a la primera cap de sorra de l'arena del circ.
Arxiu SIAM.

| Producció/ Tipologia | 1384 |
|------------------------------|-------------|
| Àmfora africana | 1 |
| Àmfora bètica | 1 |
| Àmfora itàlica | 1 |
| Àmfora oriental | 1 |
| Àmfora tarraconense | 1 |
| C. africana de cuina | 1 |
| Òstia III, 332 | 1 |
| C. comuna oxidant | 9 |
| Gr. I <i>Urceus</i> | 2 |
| Gr. IV.1 <i>Paropsis</i> | 2 |
| Gr. VII <i>Pelvis</i> | 1 |
| Gr. VIII <i>Aula/olla</i> | 2 |
| Gr. XI <i>Operculum</i> | 1 |
| Tenalla | 1 |
| C. itàlica de cuina | 1 |
| Com-it. 7 | 1 |
| C. reductora de cuina | 2 |
| ERW 1.2 | 2 |

| Producció/ Tipologia | 1384 |
|----------------------------------|-------------|
| Ibèrica | 1 |
| <i>Lebes</i> o tenalla | 1 |
| Parets fines | 2 |
| Mayet 37 | 1 |
| Copa | 1 |
| TSH | 1 |
| Plat | 1 |
| TSSG | 7 |
| Drag. 18 | 1 |
| Drag. 24/25 | 1 |
| Drag. 29 B | 1 |
| Drag. 37 | 1 |
| Ritt. 8 | 1 |
| Plat | 2 |
| Vernís negre indeterminat | 1 |
| Vidriada | 1 |



Figura 100: Material ceràmic procedent de la primera capa de l'arena del circ de Valentia.

UE 1330: El següent nivell, també horitzontal s'interpreta també com a part de l'arena del circ i presenta un material molt similar a l'anterior pel que fa a ceràmica comuna i àmfores que es compon de 46 individus. La vaixel·la fina aporta informació cronològica interessant. Com en el nivell anterior, hi ha alguns fragments de ceràmica de vernís negre residual i la producció majoritària és la TSSG amb copes Ritt. 8, Drag.

27 i 37 (10,9% del total ceràmic). Sorprèn, però, que els percentatges de TSH (8,7%) es situen pràcticament al nivell de les TSSG amb formes com la 27 (1 Nap 1330.1), 36 i 37 (1 Nap 1330.3). Apareixen també TSA A (6,5%) amb formes primerenques com la Hayes 9A (1 Nap 1330.4). S'observa, per tant un augment de TSH considerable junt a l'aparició de la vaixel·la de taula africana que podria indicar-nos una cronologia de final del segle I dE. Les ceràmiques de parets fines estan representades per un fragment de copa bètica informe que no aporta massa informació.

| Produccions | 1330 | % |
|----------------------|------|-------|
| Àmfores | 11 | 23,9% |
| C. africana de cuina | 10 | 21,7% |
| C. comuna oxidant | 11 | 23,9% |
| C. oxidant de cuina | 1 | 2,2% |
| Ceràmica ibèrica | 1 | 2,2% |
| TSA A | 3 | 6,5% |
| TSH | 4 | 8,7% |
| TSSG | 5 | 10,9% |

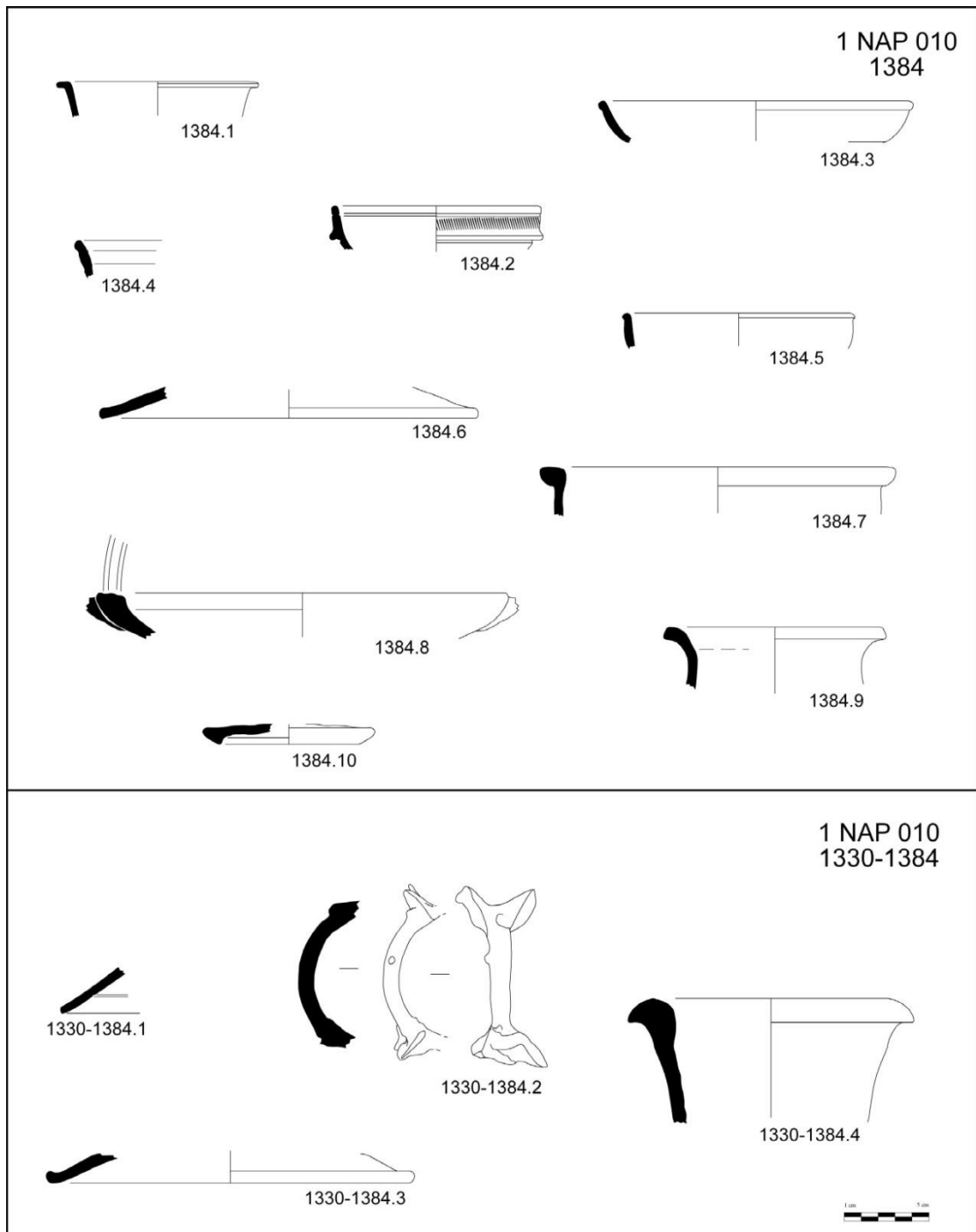
Taula 16: Percentatges de la ceràmica procedent de la segona capa de l'arena del circ romà de Valentia.

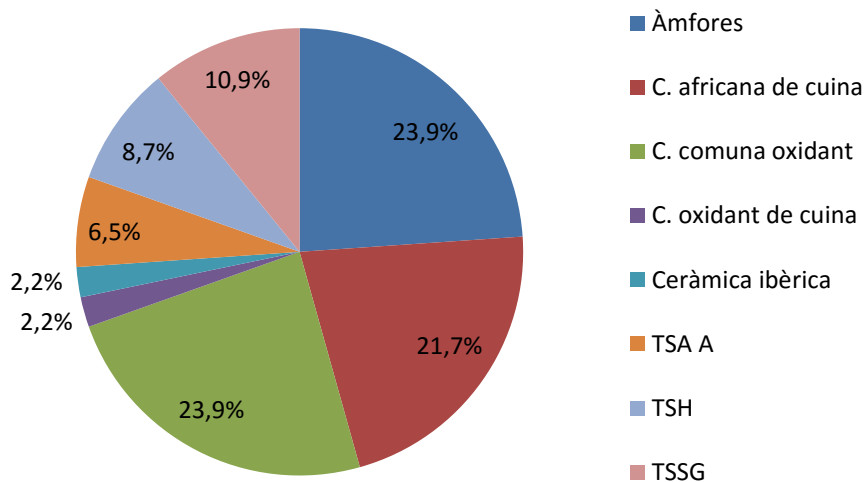

Gràfic 11: Percentatges de la ceràmica procedent de la segona capa de l'arena del circ romà de Valentia.

Més interessant és el grup de ceràmiques africanes de cuina (21,7%). Apareixen cassoles de les formes Hayes 23A i B (1 Nap 1330.6), Òstia III, 267 (1 Nap 1330.7) i Hayes 199 (1 Nap 1330.8), tapadores de la forma Òstia I, 261 (1 Nap 1330.9) i l'olla

de la forma Hayes 200. Excepte algun exemplar de l'època flàvia com l'olla Hayes 199, tota la resta de formes documentades són del segle II dE, probablement de principi. Aquest moment coincidiria amb el que Marín (1995, 156) va definir com a fase 2, situada cronològicament en el 80-100/110, per a les ceràmiques africanes de cuina de *Valentia*. La ceràmica comuna de cocció oxidant és molt abundant (23,9%) i, com caldria esperar, la forma més representada és la gerra (1 Nap 1330.12 i 14), també apareixen plats grans del tipus *paropsis* (1 Nap 1330.13), *pelvis* i formes de tradició ibèrica com l'alfàbia *Ilduratín*.

Les àmfores (23,9%) aporten poca informació cronològica, ja que s'ha documentat àmfora itàlica, africana, oriental, una Beltrán IIB bètica (1 Nap 1330.15) i una Dressel 2/4 tarraconense (1 Nap 1330.16).

| Producció/ Tipologia | 1330 |
|-----------------------------|-----------|
| Àmfora africana | 1 |
| Àmfora bètica | 2 |
| Beltrán II B | 2 |
| Àmfora indeterminada | 4 |
| Àmfora itàlica | 1 |
| Àmfora oriental | 1 |
| Àmfora tarraconense | 2 |
| Dressel 2/4 | 2 |
| C. africana de cuina | 10 |
| Hayes 199 | 1 |
| Hayes 200 | 1 |
| Hayes 23 A | 1 |
| Hayes 23 B | 2 |
| Òstia I, 261 | 3 |
| Òstia III, 267 | 2 |
| C. comuna oxidant | 11 |
| Alfàbia Ilduratín | 1 |
| Gr. I <i>Urceus</i> | 5 |
| Gr. IV.1 <i>Paropsis</i> | 1 |
| Gr. IV.2 <i>Lanx</i> | 1 |
| Gr. VII <i>Pelvis</i> | 1 |
| Indeterminada | 1 |
| Mà de morter? | 1 |

| Producció/ Tipologia | 1330 |
|----------------------------|----------|
| C. oxidant de cuina | 1 |
| C. Ibèrica | 1 |
| <i>Lebes</i> o tenalla | 1 |
| TSA A | 3 |
| Hayes 9 A | 2 |
| Plat | 1 |
| TSH | 4 |
| Forma 27 | 1 |
| Forma 36 | 1 |
| Forma 37 | 1 |
| Plat | 1 |
| TSSG | 5 |
| Drag. 27 | 1 |
| Drag. 30 | 1 |
| Indeterminada | 2 |
| Ritt. 8 | 1 |



Figura 101: Material ceràmic procedent de la segona capa de l'arena del circ de Valentia.

UE 1361: Sobre la UE 1330 es trobà aquest potent nivell amb una gran quantitat de material ceràmic, també molt horitzontal que es va relacionar amb l'última

212

fase constructiva del circ romà. En aquesta UE s'han comptabilitzat 430 individus, majoritàriament de ceràmica africana de cuina, ceràmica comuna oxidant i àmfores. Pel que fa a la vaixel·la fina s'hi observa un canvi substancial, ja que la TSH passa a ser la majoritària (4,9% del total) front a la TSSG (1,6%) que, fins a aquest moment era la més abundant i la TSA A (0,7%). També hi ha documentat escassos fragments residuals de vernís negre i TSI. La ceràmica de parets fines (2,1%) i les llànties (1,2%) estan escassament representades. La ceràmica africana de cuina (34,2%) i la ceràmica comuna de coccio oxidant (30,9%) concentren més de la meitat del total ceràmic d'aquesta unitat. També apareixen, tot i que en menor quantitat, ceràmica reductora de cuina (10%), ceràmica itàlica de cuina, inclosa l'engalba roja pompeiana (2,1%) i ceràmica comuna oriental (0,2%). Les àmfores són ben abundants (11,4%).

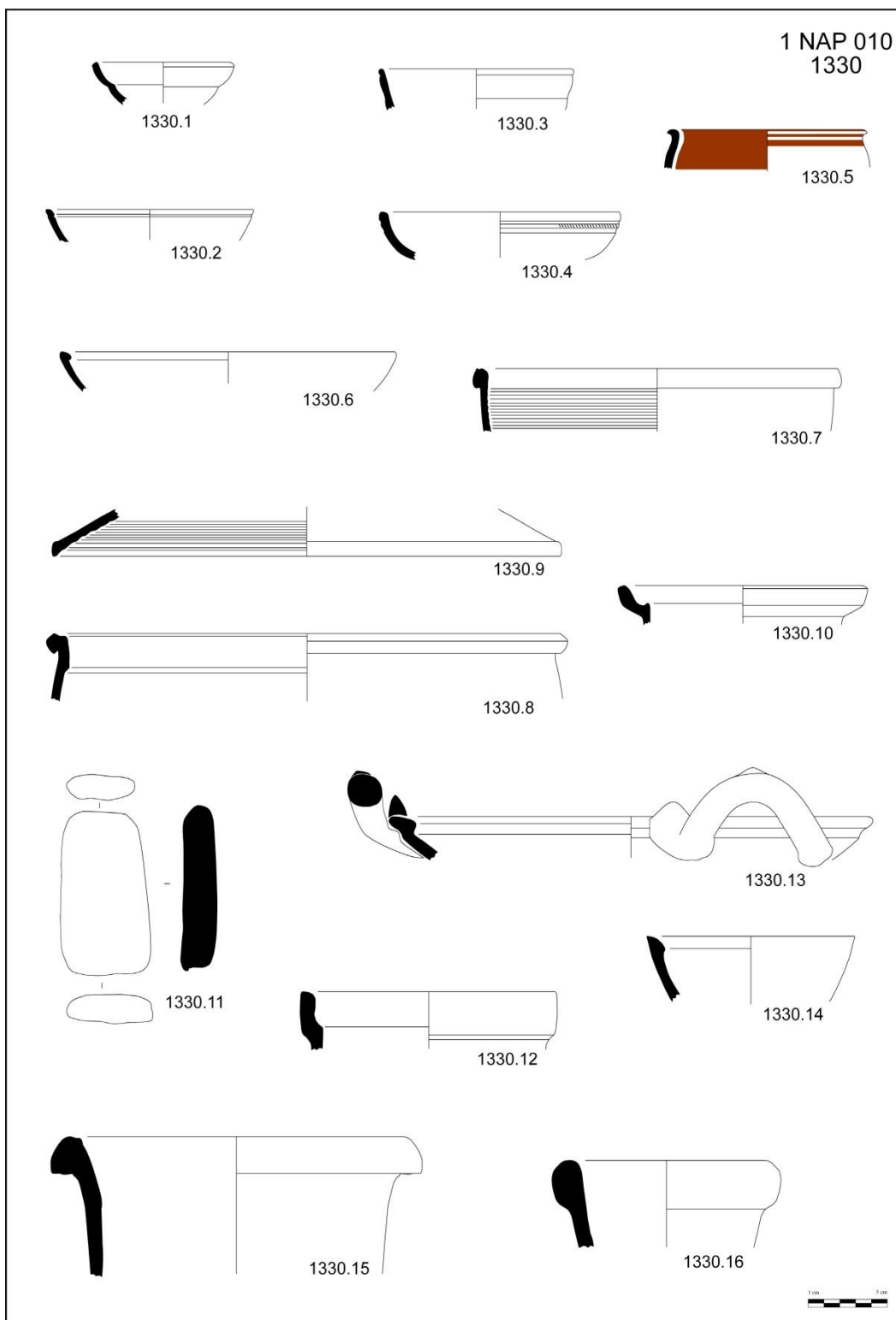
| Produccions | 1361 | % |
|---------------------------|-------------|----------|
| Àmfores | 49 | 11,4% |
| C. africana de cuina | 147 | 34,2% |
| C. comuna oriental | 1 | 0,2% |
| C. comuna oxidant | 133 | 30,9% |
| C. itàlica de cuina | 7 | 1,6% |
| C. reductora de cuina | 43 | 10,0% |
| Llànties | 5 | 1,2% |
| Parets fines | 9 | 2,1% |
| C. Engalba roja pompeiana | 2 | 0,5% |
| TSA A | 3 | 0,7% |
| TSH | 21 | 4,9% |
| TSI | 2 | 0,5% |
| TSSG | 7 | 1,6% |
| Vernís negre B | 1 | 0,2% |

Taula 17: Percentatges de la ceràmica procedent de la tercera capa de l'arena del circ romà de Valentia.

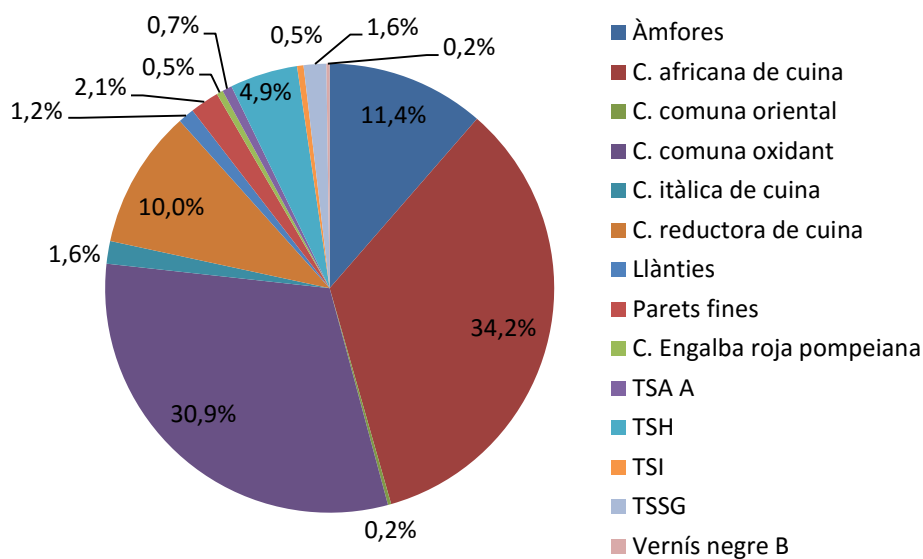

Gràfic 12: Percentatges de la ceràmica procedent de la tercera capa de l'arena del circ romà de Valentia.

La TSSG presenta formes llises com Drag. 15/17, 24/25, 27 i Hermet 13, i decorades, Drag. 30 i 37 molt esteses. La TSA A, encara que escassa, mostra formes primerenques com el plat Hayes 3A (1 Nap 1361.11) i la copa Hayes 9A (1 Nap 1361.12). Contràriament, en aquest nivell la TSH és abundant i es troben ben representats els segells de terrisser. La major part de les peces són de bona qualitat, tant pel que fa al vernís com a la pasta. S'hi han documentat 21 individus, sobretot plats de la forma 15/17 (1 Nap 1361. 0/538 i 0/540), i copes de les formes 27 (1 Nap 1361.0/545, 0/537 i 0/539) i 37 (1 Nap 1361.0/546), encara que també de les formes 24/25, 30, 35/36 (1 Nap 1361.10) i 7. Les dues formes més abundants són, com ja hem vist, el plat 15/17 i la copa 27, parella que en ocasions ja s'ha apuntat devien actuar com a servei (Mayet, 1984, 183). A més, aquestes dues formes concentren tots els segells de terrisser. Les copes decorades presenten dues bandes de cercles paral·lels concèntrics o separats per elements vegetals, cosa que indica una cronologia del segle II dE. Totes les peces de TSH procedeixen del centre terrisser de *Tritium Magallum*, La Rioja.

Pel que fa als segells, se n'han identificat sis, quasi tots documentats anteriorment a Valentia: OF ANMTR, ANNIVS M. TRITENSIS (Ribera, 1981, 235; Escrivà, 1989, 163); EX·OF·SEM·VALE (SEMPRONIVS VALERIVS) amb un esgrafiament invertit HERME(S) (Montesinos 1992, 519) (1 Nap 1361.0/536); F VAL·PAT (VALERIVS

PATERNVS) (Ribera, 1981, 239; Escrivà, 1989, 164; Huguet, 2006, 182); A·MVC [-] amb un esgrafiament d'una espiga o palma al fons extern; OF VA I ? (1 Nap 1361.0/541) potser es tracta d'un dels segells de *Valetius Paternus* produïts de manera molt poc acurada (Mayet, 1984, CCXX, 710 i 714); [---]IIM (1 Nap 1361.0/542) potser *Sempronius* (Mayet, 1984, CCXIII, 338 i 339).

També s'han documentat quatre esgrafiats, tres dels quals amb lletres i solament un amb decoració vegetal: HERME(S): ja esmentat junt al segell EX·OF·SEM·VALE; VALENTIN[-]; RIA; [---]DNAE; Espiga: al fons extern d'un plat 15/17 que presenta el segell A·MVC [-].

Entre la vaixel·la de taula també s'ha documentat una important quantitat de ceràmica de parets fines (1 Nap 1361.15), majoritàriament de la forma Rubielos de Mora 2.1 (1 Nap 1361.14) (Peñil *et alii*, 1986, 195). Són molt pocs els exemplars de llàntia comptabilitzats, dels quals únicament se'n ha identificat un (1 Nap 1361.13) de la forma Dressel 20, datada entre la segona meitat del segle I i el II dE.

La ceràmica comuna i de cuina suposa més de la meitat del total de fragments ceràmics. Entre la ceràmica de cuina predominen les importacions africanes encara que també estan presents productes itàlics i un exemplar de gerra oriental. La ceràmica de cuina itàlica conté algunes formes que podrien ser residuals com l'olla de vora ametllada, Com-it. 1b, una font d'engalba roja pompeiana de l'època clàudia, Com-it. 28 (1 Nap 1361.17), o la tapadora, Com-it. 7c (1 Nap 1361.19), però també d'altres que aporten precisions cronològiques. Aparegué una font d'engalba roja pompeiana de la forma R-pomp 33 (1 Nap 1361.18) datada entre 75 i el 125 dE, i un morter Dramont D 2 de la segona meitat del segle I o primera meitat del segle II dE (Jonqueray, 1971). Tota la ceràmica itàlica procedeix de la zona campaniana, excepte el morter, que prové de la zona lacial.

Cal destacar l'existència d'una gerra trilobulada de ceràmica oriental (1 NAP 1361.16 i 16 bis), del tipus Àgora G188 o M101 (Robinson, 1959, 93). Presenta una pasta roja amb desgreixants grocs i blancs i superfícies grises que fan pensar en un probable origen egeu pels paral·lels estudiats a Òstia (Coletti i Pavolini, 1996, 399). Aquests recipients s'han identificat com a bullidors a la manera de la forma Uzita 48.1 de ceràmica africana de cuina i, probablement també les formes ERW 1.8 i 1.9 en ceràmica reductora regional de cuina de la qual parlarem més endavant. Cronològicament, aquestes gerres orientals es documenten des de l'època tardo-flàvia

fins a l'època tardo-antonina, però l'exemplar que estem tractant dataria de final del segle I o principi del II dE per l'amplada del coll, ja que als exemplars antonins el coll s'estilitza i el cos es fa esvelt. D'aquesta gerra solament tenim amb seguretat la vora i part del coll, però es documentà una base que podria pertànyer a la gerra oriental per la pasta; tanmateix, la base és plana i aquestes gerres presenten bases concavo-convexes amb òmfal per la qual cosa no es pot atribuir clarament a la mateixa peça.

La ceràmica africana de cuina és abundantíssima. A les formes que havíem observat als estrats anteriors, Hayes 23A (1 Nap 1361.20) i B (1 Nap 1361.21), Òstia III, 267 (1 Nap 1361.22), Òstia III, 332 (1 Nap 1361.26), Òstia I, 161 (1 Nap 1361.27), Hayes 199 (1 Nap 1361.23), Hayes 200, se'n afegeixen de noves pròpies de la primera meitat del segle II dE, com són les formes Òstia I, 15, Òstia I, 269 (1 Nap 1361.25), Òstia II, 302, Òstia III, 331 (1 Nap 1361.24). L'únic recipient datat a mitjan del segle II dE és la forma Hayes 131, de la qual probablement hauríem d'avançar la cronologia a la primera meitat del segle II dE (Aguarod, 1991, 297). Sense dubte, aquesta és la ceràmica importada més abundant i prova la invasió dels mercats que, a partir de l'època flàvia i sobretot el segle II dE i posteriors, protagonitzen els productes africans. Tot i això, volem destacar la diferència amb la TSA, que encara que present no suposa la producció majoritària, de manera que el centre d'abastiment principal de vaixel·la fina era diferent al de ceràmica de cuina.

La ceràmica de cuina de producció regional és relativament escassa front a les importacions. Es tracta de la ja coneguda producció de ceràmica de cuina grisa de la ciutat de *Valentia*, la ceràmica reductora regional de cuina altimperial (Huguet, 2012, 435). Estan documentades les formes més habituals (Reynolds, 1993, 95): majoritàriament olles ERW 1.2 (1 Nap 1361.29), 1.3 (1 Nap 1361.30), olletes 1.4 (1 Nap 1361.32) i tapadores 1.7 (1 Nap 1361.33 i 34), però també cassoles 1.1 i gerres 1.8. Com ja s'ha repetit en altres ocasions, aquesta producció complementa les formes de ceràmica africana de cuina suplint la escassetat d'olles, alhora que demostra l'existència d'unes costums culinàries autòctones (López *et alii*, 1990, 191; Huguet, 2012, 450).



Figura 102: Detall de la superfície horitzontal de l'arena del circ en l'excavació de la Plaça de Nàpols i Sicília núm. 10. Arxiu SIAM.

La ceràmica comuna de cocció oxidant és l'altra de les produccions majoritàries. Aquest grup inclou pastes, superfícies i acabats diferents, però que responen a criteris de fabricació similars. És a dir, són una sèrie de pastes que van del beix l'ataronjat depurades amb desgreixants fins, blancs i brillants. En la majoria dels casos les superfícies són del mateix to de la pasta o molt similar i són recipients auxiliars de cuina, o de taula. La forma més abundant són els recipients tancats de coll mitjà que podem associar a gerres o olletes de provisions: és el tipus Gr. I *Urceus*. Poden respondre a dos subtipus diferents, el més nombrós amb llavi motllurat i ranura per a recolzar la tapadora (1 Nap 1361.35, 37 i 39) i amb llavi motllurat amb dos filets exteriors i ranura per a recolzar la tapadora (1 Nap 1361.36 i 38). Aquestes gerres presenten diferents mesures que van des dels 8 als 13 cm de diàmetre, però generalment estan al voltant del 10 cm. Les ampolles, Gr. II *Lagoena* (1 Nap 1361.40 i 41), són l'altre recipient tancat però que no és tan abundant com les gerres. Tanmateix, s'observa una varietat de vores major a la de la forma Gr. I. Pel que fa a les copes, Gr. III *Calix*, s'han documentat amb perfils en "S" o amb parets còncaues senzilles. El Grup IV d'Escrivà que inclou plats de diferents mesures i formes està ben representat en aquest nivell ja que hi ha: *paropsis*, grans plats fons tipus fruiter (1 Nap 1361.42 i 43); *lances*, plats no massa profunds amb carena a la part baixa del cos (1 NAP 1361.44); *catinus/llus*, plats relativament menuts amb diferents variants (1 Nap 1361.45 i 46). A més, trobem recipients amb usos específics com els morters, Gr. V

Mortarium, per a lligar, barrejar i picar herbes i salsa (1 Nap 1361.47 i 48); *pelvis*, Gr. VII *Pelvis*, per a la higiene domèstica; o grans recipients com els *lebes*, Gr. VI *Lebes*, amb un marcat influx indígena. Per últim, aparegueren tapadores, Gr. XI *Operculum*, de diferents tipus, majoritàriament senzilles (1 Nap 1361.49 i 52).

S'han documentat 49 àmfors, un percentatge superior al de les unitats anteriors, de procedència dispar, de les qual s'ha pogut identificar solament unes quantes. Hi ha àmfors de la Campània, adriàtiques, Dressel 6 (1 Nap 1361.67), orientals, africanes, Tripolitana antiga (1 Nap 1361.63) i Tripolitana I (1 NAP 1361.62), ebusitanes, gregues, bètiques i tarraconenses. Abunden les àmfors bètiques del litoral, probablement de la zona malacitana, com Haltern 70, Beltrán IIA (1 Nap 1361.69 i 70) i, sobretot, IIB (1 Nap 1361.55-57) que a partir de l'època flàvia es generalitzaren (Lagostena i Bernal, 2008, 668). També les àmfors tarraconenses de vi, Dressel 2/3 (1 Nap 1361.65 i 66) i, en menor mesura, de base plana. Per a les Dressel 2/3 o 2/4 de l'àrea valenciana sembla que la producció s'inicià en època de Neró, a continuació de la producció de la zona nord, i perdura fins al tercer quart del segle II dE (López i Martín, 2008, 705). Per contra, les àmfors de base plana produïdes a la tarraconense no tenen precisions cronològiques tan clares, i es daten entre els segles I i III dE. També cal destacar les àmfors procedents del Mediterrani Oriental, entre les quals s'han classificat dues de la forma Pompei XIII/Àgora G 198 (1 NAP 1361.58 i 59) i tres tardoròdies/ *Camulodunum* 184 procedents de les Illes del Egeu (1 NAP 1361.60 i 61). Ambdues formes són característiques dels segles I-II dE.

| Producció/Tipologia | 1361 |
|-------------------------|-----------|
| Àmfora adriàtica | 1 |
| Dressel 6 | 1 |
| Àmfora africana | 3 |
| Indeterminada | 1 |
| Tripolitana Antiga | 1 |
| Tripolitana I | 1 |
| Àmfora bètica | 19 |
| Beltrán IIA | 2 |
| Beltrán IIB | 15 |
| Haltern 70 | 2 |
| Àmfora ebusitana | 1 |
| Àmfora grega | 2 |
| Pompei XIII/ Agora G | 2 |

| Producció/Tipologia | 1361 |
|------------------------------|-----------|
| C. itàlica de cuina | 7 |
| Com-it. 1B | 1 |
| Com-it. 7 | 5 |
| Dramont D 2 | 1 |
| C. reductora de cuina | 43 |
| ERW 1.1 | 2 |
| ERW 1.2 | 7 |
| ERW 1.3 | 16 |
| ERW 1.4 | 4 |
| ERW 1.7 | 10 |
| ERW 1.8 | 4 |
| Llànties | 5 |
| Dressel 18? | 1 |

| | |
|-----------------------------|------------|
| 198 | |
| Àmfora hispànica | 1 |
| Beltrán II | 1 |
| Àmfora indeterminada | 4 |
| Dressel 2/4 | 1 |
| Indeterminada | 3 |
| Àmfora itàlica | 1 |
| Àmfora oriental | 1 |
| Àmfora ròdia | 3 |
| Tardo-rodia | 3 |
| Àmfora tarraconense | 13 |
| Dressel 2/4 | 12 |
| De base plana | 1 |
| C. africana de cuina | 147 |
| Hayes 131 | 1 |
| Hayes 199 | 9 |
| Hayes 200 | 2 |
| Hayes 23A | 6 |
| Hayes 23B | 11 |
| Òstia I, 15 | 2 |
| Òstia I, 261 | 35 |
| Òstia II, 302 | 11 |
| Òstia III, 267 | 28 |
| Òstia III, 324 | 3 |
| Òstia III, 331 | 1 |
| Òstia III, 332 | 37 |
| Simil Òstia I, 269 | 1 |
| C. comuna oriental | 1 |
| Àgora G188 | 1 |
| C. comuna oxidant | 133 |
| Gr. I <i>Urceolus</i> | 28 |
| Gr. I <i>Urceus</i> | 31 |
| Gr. II <i>Lagoena</i> | 8 |
| Gr. III <i>Calix</i> | 10 |
| Gr. IV.1 <i>Paropsis</i> | 10 |
| Gr. IV.2 <i>Lanx</i> | 3 |
| Gr. IV.3 <i>Catinus/lus</i> | 4 |
| Gr. V <i>Mortarium</i> | 5 |
| Gr. VI <i>Lebes</i> | 9 |
| Gr. VII <i>Pelvis</i> | 10 |
| Gr. VIII <i>Aula/olla</i> | 3 |
| Gr. XI <i>Operculum</i> | 6 |
| Indeterminada | 6 |

| | |
|----------------------------------|-----------|
| | |
| Indeterminada | 4 |
| Material de construcció | 1 |
| Rajola romboidal | 1 |
| Parets fines | 9 |
| Indeterminada | 1 |
| Rubielos de Mora 2.1 | 8 |
| C. Engalba roja pompeiana | 2 |
| R-pomp. 28 | 1 |
| R-pomp. 33 | 1 |
| TSA A | 3 |
| Hayes 3B | 1 |
| Hayes 9A | 1 |
| Indeterminada | 1 |
| TSH | 21 |
| Forma 15/17 | 7 |
| Forma 24/25 | 1 |
| Forma 27 | 4 |
| Forma 27 ? | 2 |
| Forma 30 | 1 |
| Forma 35/36 | 2 |
| Forma 37 | 2 |
| Forma 7 | 1 |
| Plat | 1 |
| TSI | 2 |
| Consp. 18.2 | 1 |
| Consp. 36 | 1 |
| TSSG | 7 |
| Drag. 15/17 | 1 |
| Drag. 24/25 | 1 |
| Drag. 27 | 1 |
| Drag. 30 | 1 |
| Drag. 37 | 2 |
| Hermet 13 | 1 |
| Vernís negre B | 1 |



Figura 103: Material ceràmic procedent de la tercera capa de l'arena del circ de Valentia.



Figura 104: Material ceràmic procedent de la tercera capa de l'arena del circ de *Valentia*.

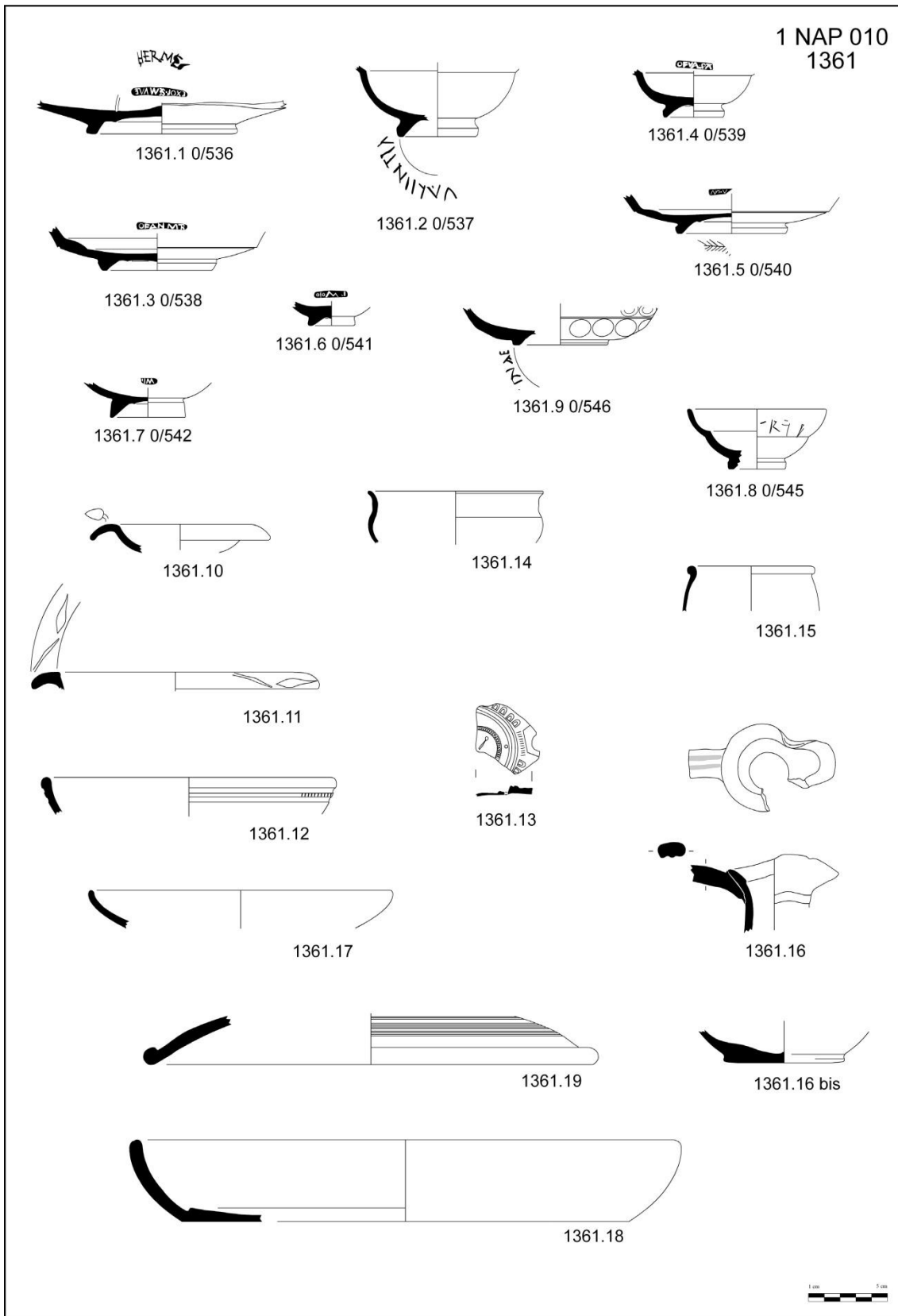

Figura 105: Material ceràmic procedent de la tercera capa de l'arena del circ de Valentia.

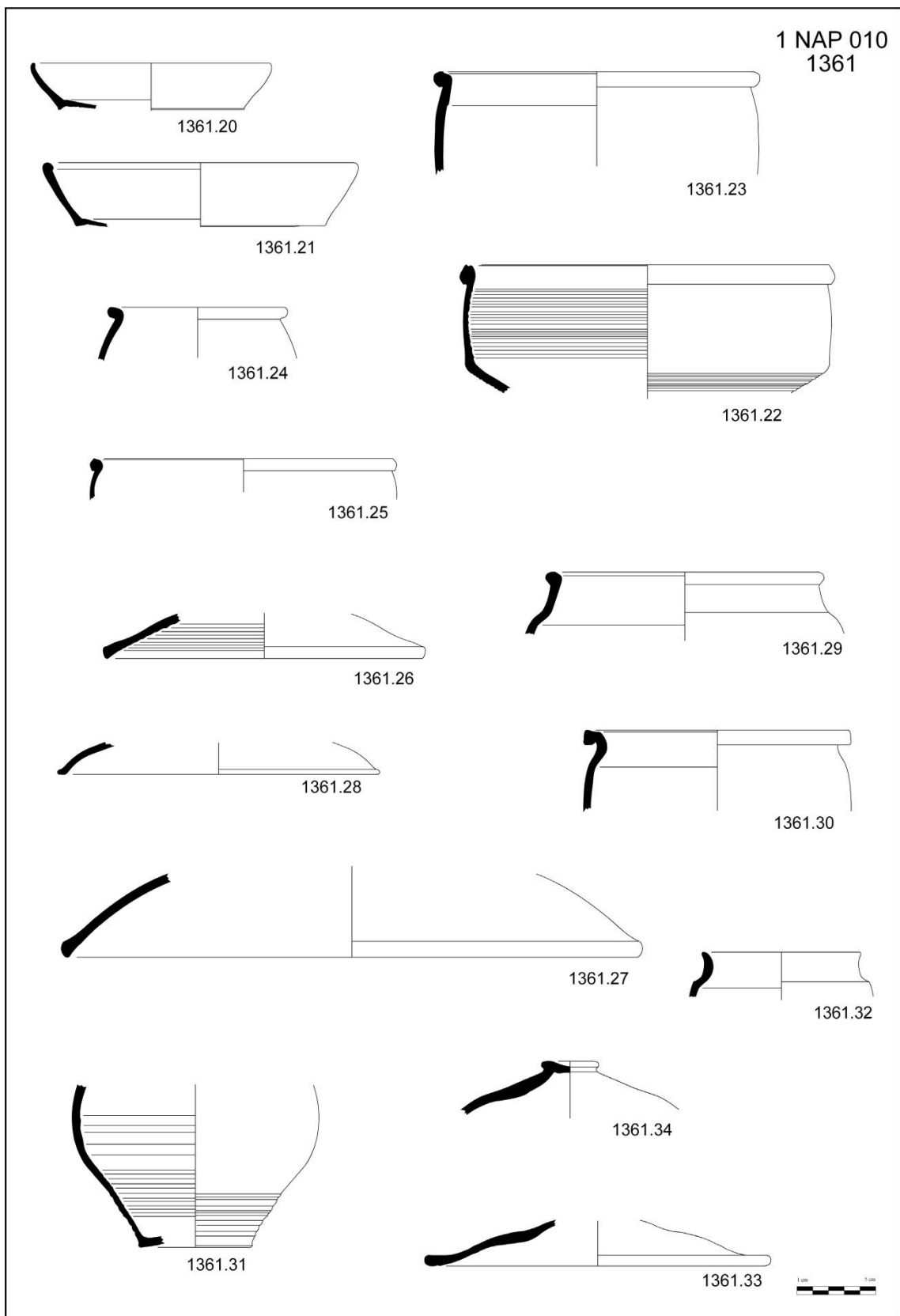

Figura 106: Material ceràmic procedent de la tercera capa de l'arena del circ de Valentia.

6.5.4 Conclusions

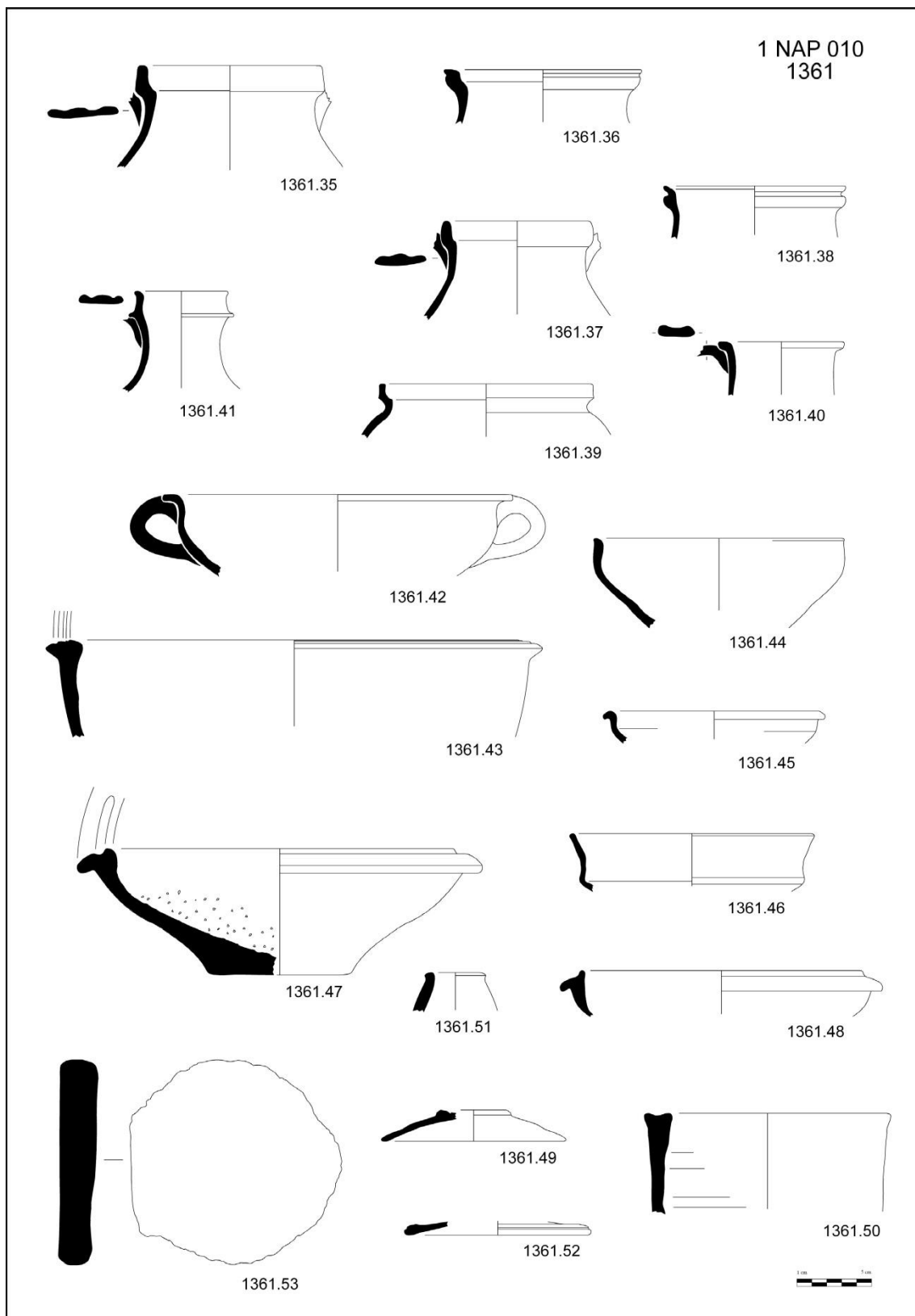
Com a conclusió cronològica del material de la UE 1384, podem dir que es tracta d'un conjunt de final del segle I dE, probablement del regnat de Domicià. Com a paral·lel més pròxim trobem el circ de Tarragona que està datat a principi de l'època de Domicià (Dupré *et alii*, 1988, 85), on s'identificaren fragments de TSA A1 de formes tancades, les primeres en ser exportades, i africanes de cuina de l'època flàvia junt a TSSG (Drag. 15/17, 27, 33 i 44) i fragments informes de TSH. Tornant al circ de *Valentia*, hem de tindre en compte que el volum de material estudiat és escàs. La superfície original associada a l'arena, UE 1384, va tindre dues reparacions, 1385 i 1243, que no aportaren materials ceràmics.

Per a l'estrat 1330 que es correspon amb el segon nivell de l'arena del circ, la vaixela fina mostra un moment en el qual la TSSG és encara majoritària, però la TSH està arribant a nivells similars, mentre que l'africana fa una tímida aparició. Açò ens pot portar una altra vegada a la dècada dels 80; tanmateix, amb l'estudi acurat de la ceràmica africana de cuina observen que seria més convenient retardar cap al 100/120 la seua cronologia, i per tant, la formació d'aquest nivell es donaria probablement durant el regnat de Trajà.

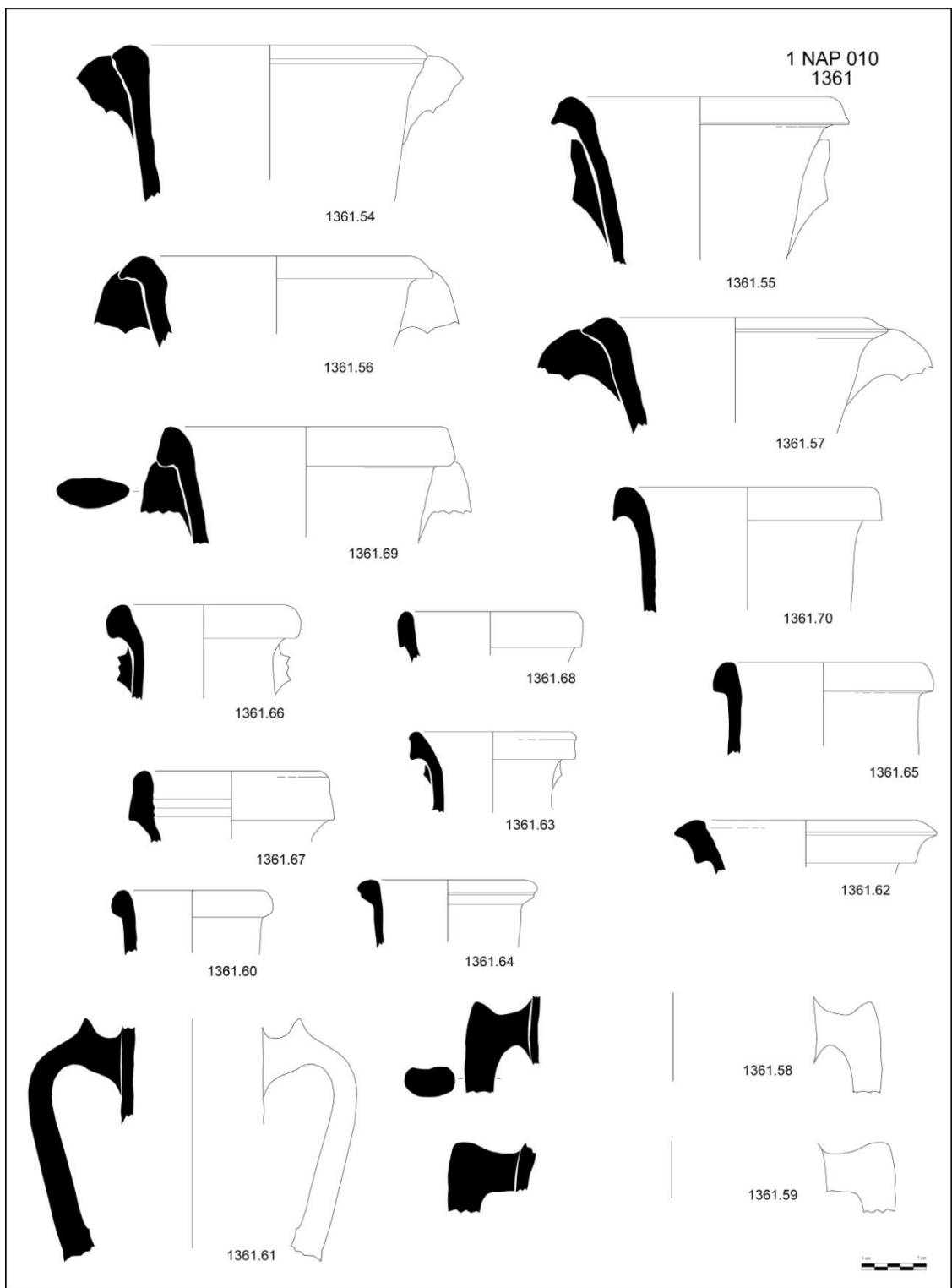

Figura 107: Planta del circ en l'entramat urbà de l'actual ciutat de València (Ribera, 2013, 27).

L'estudi del material procedent de la UE 1361 data de l'època d'Adrià o principi del regnat d'Antoní Pius, probablement entre 120 i 140/150 dE. Destaca, sobretot, la TSH des del punt de vista quantitatiu respecte a les altres classes de vaixela fina i

característiques pròpies de les peces, junt a les formes d'africanes de cuina apunten cap a aquesta datació.

Les tres capes successives i horitzontals corresponen a tres moments d'intervenció per a la reparació de l'*arena* del circ que quedaria greument afectada per les curses de cavalls i necessitaria un manteniment periòdic que inclogué la renovació del nivell de l'*arena* més o menys cada vint anys. Tanmateix, és ben probable que es feren xicotetes intervencions puntuals, com les reparacions enregistrades en la superfície original, cada poc temps intentant evitar la degradació excessiva.

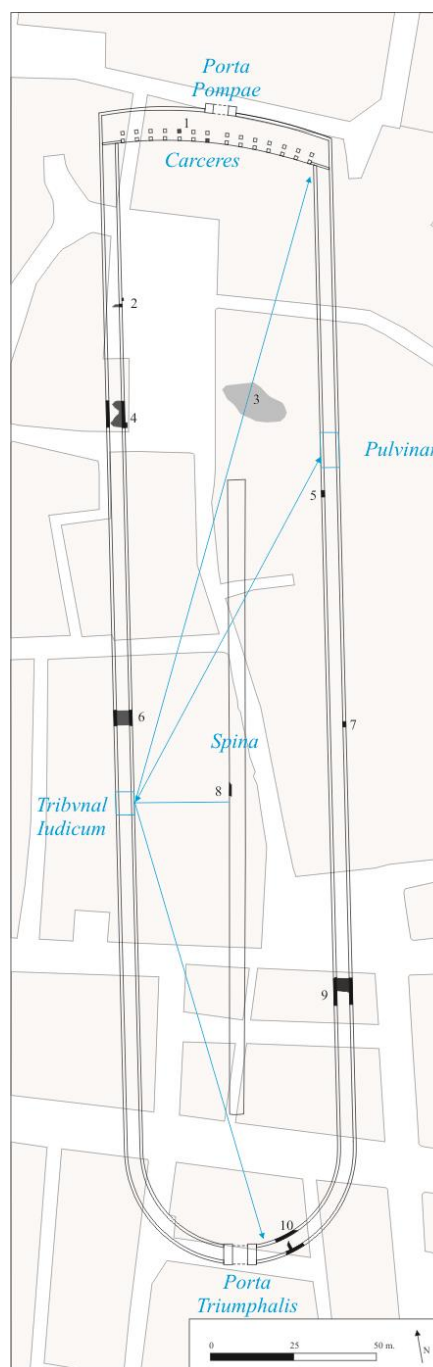
Les restes arquitectòniques corresponents als murs, graderies, *spina* i *carceres* del circ localitzades en diferents excavacions s'han data generalment en la primera meitat del segle II dE (Ribera, 2013, 21), tanmateix, cal precisar que aquestes datacions es feren en el moment de l'excavació sense realitzar un estudi específic del material ceràmic. Amb l'estudi de la ceràmica provinent de les tres capes de l'*arena* de l'excavació de la Plaça de Nàpols i Sicília núm. 10 podem precisar cronològicament el moment de construcció del circ probablement de principi del segle II dE corresponent a la segona i tercera capa de l'*arena*. Per contra el primer nivell de l'*arena* documentat està datat en un moment anterior, concretament al final de l'època flàvia. Açò podria respondre a una hipòtesi, apuntada en altres ocasions (Ribera, 2001, 192), de la possible existència d'un circ anterior de menors dimensions i amb estructures realitzades, majoritàriament, amb material febles difícils de conservar com la fusta. A l'excavació del carrer del Palau es va trobar un mur anterior al circ monumental que es podria relacionar amb la primera fase del circ (Ribera, 2001, 182). Segons Machancoses (2015, 457), sembla que el circ estigués planificat al mateix temps que la reurbanització de la ciutat de l'època flàvia actuant a la vegada com a edifici lúdic i límit oriental de la ciutat. Com s'ha esmentat anteriorment, la datació de final de l'època flàvia per a la primera fase del circ coincidiria amb la construcció del circ de *Tarraco*, en el marc de la creació del Fòrum Provincial (Ruiz de Arbulo, 2001, 141).

L'estratigrafia planteja que el circ estigué en ús fins a la segona meitat del segle V o VI quan s'abandonà i s'aprofità la zona com a terres de conreu abans d'acollir un barri tancat a l'interior de les antigues estructures del circ cap a la segona meitat del segle VI (Ribera, Rosselló i Ruiz, 2010, 173).



Figura 108: València amb la reconstrucció del circ de l'època romana inserit en la planta actual (Ribera, 2013, 31).

6.6 Necròpolis de la Boatella (La Boatella, excavacions antigues/1 SELVIC/3 ITACAL)

6.6.1 Excavació

La necròpoli de la Boatella es trobava al sud de la ciutat romana, en la zona compresa entre els actuals carrers Carabasses, la Mola, avinguda Baró de Càrcer, Llanterna, Santa Teresa, En Gil, Plaça de la Mercè, Popular i Sant Vicent Màrtir. Uns 25.000 m² limitats al nord per un corrent fluvial, situat a l'actual carrer M^a Cristina, i pel sud per l'actual carrer Adressadors on els resultats dels sondejos arqueològics han sigut negatius (Albiach i Soriano, 1996, 219). El seu nom procedeix de la porta sud de la muralla medieval de la ciutat, la porta de la Boatella, situada al mateix lloc on es trobaven les portes anomenades *Sucronensis* de l'època romana i *Bab al-Baytala* del període andalusí (Boix, 1862, 17), que també donava el nom al raval situat l'oest (Sanchis Guarner, 1981, 103).



Figura 109: Plànol de situació de la necròpolis de la Boatella i del carrer Sant Vicent: núm. 1, excavació del carrer Sant Vicent; núm. 2, excavacions antigues de la Boatella; i núm. 17, excavació del carrer Itàlica.

Fou descoberta a mitjan del segle XX (1944) en el curs de les obres realitzades per a l'obertura de l'Avinguda de l'Oest, on les importants accions urbanístiques, la

desvetllaren com una de les necròpolis més importants de *Valentia* durant la tardor-antiguitat (Soriano, 1989, 393). Entre els diferents autors que han tractat aquest cementeri no hi ha unanimitat en l'establiment de límits: alguns consideren que la necròpoli del carrer Sant Vicent, documentada al llarg de la *Via Augusta*, formaria una unitat amb la de la Boatella (Albiach i Soriano, 1996b, 102); mentre que altres les consideren dues necròpolis distanciades en l'espai i en el temps (Ribera, 1996, 87; Machancoses, 2015, 674). En aquest treball, donada l'escassetat general d'aixovar en les tombes i l'encara més reduït nombre de la ceràmica comuna i de cuina, les estudiarem conjuntament, mantenint sempre la referència de cadascuna de les excavacions per tal d'evitar malentesos.

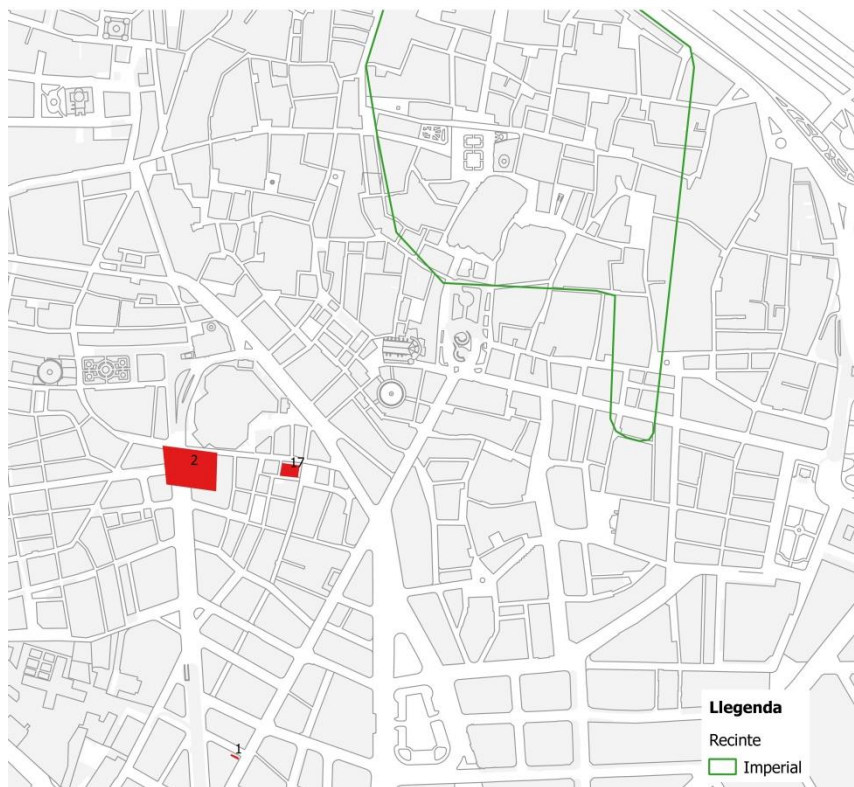

Figura 110: Selecció de peces ceràmiques i de vidre de la necròpoli de la Boatella procedent d'aixovars de diferents tombes, probablement del segle III dE.

Llorca, va portar a terme les tasques científiques com a encarregat d'Arqueologia de l'Ajuntament durant les intervencions realitzades els anys 1945 i 1963, i va documentar les dues primeres i més gran campanyes d'excavació, fins a la de la intervenció del PAI Mercat. Malgrat açò, la documentació no és totalment pública, per la qual cosa part dels estudis realitzats sobre les primeres campanyes es feren sense els diaris d'excavació, i per tant sense la descripció de les tombes, ni la planimetria, i en ocasions es va recórrer a la maqueta que es troba custodiada al SIAM per a aportar un croquis relativament fiable. Durant les excavacions antigues es descobriren més de 372

tombes de diferents tipologies: fossa simple amb *tegulae* planes o a doble vessant, fosses cobertes o no, fosses amb murets, sarcòfags de pedra, àmfores per als enterraments infantils i tombes amb túmul (Albiach i Soriano, 1996, 107). En general l'orientació de les tombes era E-O amb el cap situat a l'oest i els esquelets en posició decúbit supí. A la primera campanya d'excavació solament es documentaren quatre tombes amb aixovar (Albiach i Soriano, 1996, 108): una fossa amb *tegula* plana contenia un ungüentari de vidre; una altra fossa amb *tegulae* a doble vessant tenia un ungüentari de vidre i una peça ceràmica, sense especificar més; una altra en cista amb *tegulae* a doble vessant presentava un ungüentari de vidre; i l'última, amb murets de *tegulae* i coberta a doble vessant contenia un plat ceràmic. Tanmateix, és impossible relacionar aquestes peces amb les existents als dipòsits del SIAM. De la segona campanya de Llorca no tenim notícies sobre la composició dels aixovars, ni tan sols si n'aparegueren o no a les tombes.



Figura 111: Plànols de les excavacions antigues de la necròpoli de la Boatella: a la part superior, primera campanya d'excavació; a la part inferior, primera i segona campanya d'excavacions segons la maqueta conservada al SIAM (Albiach i Soriano, 1996, 104).

Al III *Congreso de Arqueología del Sudeste Español* desenvolupat a Cartagena l'any 1948 es presentaren algunes de les novetats referents a aquesta necròpoli. Es tracta d'articles curts i descriptius que tracten de manera específica els aixovars de les tombes (Aranda, 1948, 271), les cobertes de les tombes (Cuevas, 1948, 278), una *tegula* amb esgrafiats pre i postcocción (Ares, 1948, 279) darrerament revisada per Corell (*IRPV* V135). Tanmateix, l'exigüitat de la informació i la reduïda extensió dels articles del 1948 fan que es puguin considerar com a notícies i no com a veritables estudis científics. En l'article dedicat als aixovars es descriuen una sèrie de materials de ceràmica comuna oxidant, un gerra, un bol i un amforisc, però difícilment s'han pogut identificar amb el material dipositat als magatzems municipals del SIAM, com ja s'ha assenyalat abans. Per la descripció cabria la possibilitat que formaren l'aixovar de l'anomenada tomba triple localitzada al carrer En Gil; tanmateix, sembla que aquesta troballa aparegué l'any 1962 segons l'etiqueta antiga que presenta el conjunt.

A principi dels anys noranta, amb una metodologia arqueològica i estratigràfica desenvolupada, es realitzaren una sèrie d'intervencions arqueològiques destacables: la primera al carrer Sant Vicent sota la direcció de Vicent Escrivà (1990-91) on es documentaren dues tombes d'individus adults en fossa: una sense coberta orientada E-O i l'altra amb coberta plana orientada N-S que contenien dos esquelets en posició decúbit supí sense aixovar (Escrivà, 1991).

En la segona excavació, realitzada al carrer Sant Vicent, dirigida per Carmen Marín (1994) trobaren una inhumació infantil en fossa orientada N-S, una incineració coberta amb dos *imbrices* orientada E-O, i un *ustrinum* format per dues fosses i el seu rebliment de terra amb carbons, cendres i restes d'ossos i fragments ceràmics amb dues *tegulae* que ho segellaven i un cos d'àmfora que hi marcava el lloc segons la directora (Marín, 1995, 9). Aquesta excavació és l'única, amb estratigrafia fiable realitzada en la zona de la qual hem pogut estudiar el material directament ja que l'altra amb estratigrafia i aixovar ceràmic, situada al carrer Itàlica, s'ha hagut d'estudiar sobre fotografies, com explicaren seguidament.

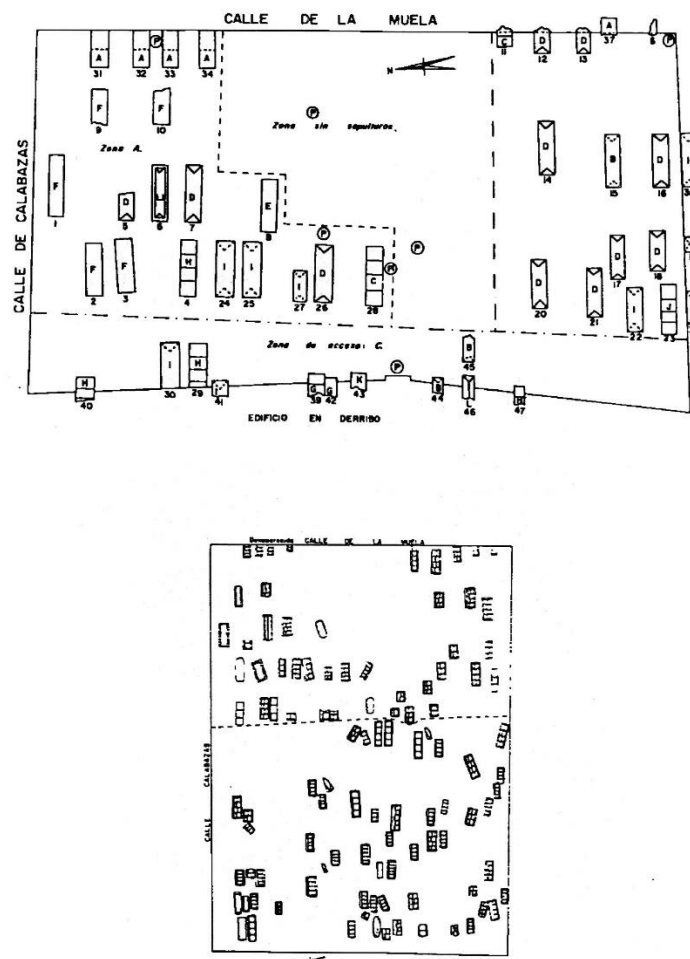
Una altra intervenció arqueològica es féu l'any 1995 al carrer Itàlica sota la direcció de Rosa Albiach on aparegueren set enterraments dels quals un és una enterrament infantil en àmfora i la resta inhumacions en fossa amb coberta de *tegulae* planes, a doble vessant o combinant ambdues tècniques. Totes les tombes estaven orientades O-E en posició decúbit supí. Els esquelets tenien el cap situat a l'oest i

presentaven símptomes d'amortallament (Albiach, 1995). Pel que fa a l'aixovar, cap de les tombes en contenia. A la intervenció del carrer Itàlica li'n seguí una segona en la qual no s'arribà als nivells romans (Albiach, 1996).

La tercera campanya d'excavació al carrer Itàlica es practicà en una zona central de la necròpoli de la Boatella sota la direcció d'Isabel López i Eduardo Sanchis (López i Sanchis, 2001). Es realitzà entre els mesos de juliol i desembre del 1998, temps en el qual es van excavar nou enterraments romans, molt alterats per una rasa i un pou islàmics en la zona occidental, mentre que la zona oriental estava ocupada per un gual natural. Dels nou, en destacava un amb diferent orientació i amb dues peces ceràmiques i una moneda com a aixovar que es datà en la segona meitat del segle II dE, època que els seus excavadors consideraren l'inici de la utilització d'aquesta zona com a cementeri. Sobre aquests nivells es construïren pous i canals de diverses èpoques, andalusina i moderna i, posteriorment, la fonamentació dels edificis contemporanis. Malauradament, tot i que el material fou dipositat en el seu moment al SIAM, ha sigut impossible localitzar-hi les peces.

La intervenció més recent produïda a l'àrea de la necròpoli de la Boatella fou la gran campanya d'excavació del PAI Mercat de l'any 2007 en la qual es trobaren 138 inhumacions (Herrerros, 2008). Totes les tombes estaven orientades O-E, amb el cap a l'oest i els cossos en posició decúbit supí amb els braços estesos sobre la pelvis o al costat del cos. La posició dels individus fa pensar que es soterraren amortallats i, en un cas, amb taüt probablement de fusta. Les tombes estaven excavades en fossa i presentaven variades tipologies: amb coberta plana de *tegulae*, a doble vessant, amb cista de *tegulae* o grans lloses i en àmfora, en els casos de les inhumacions infantils. La major part de les tombes són individuals però es constaten també de col·lectives. En cap enterrament es va localitzar aixovar ceràmic ni d'altra mena (Herrerros, 2008, 16).

Probablement la utilització d'aquesta zona com a necròpolis començà al voltant de la *Via Augusta*, que s'identificà amb el carrer Sant Vicent, on s'han trobat tombes amb orientació N-S, restes d'incineracions i inhumacions i material ceràmic del segle II dE. Potser, posteriorment, la necròpoli s'estengué cap al NO, la zona de la necròpoli de la Boatella. Tanmateix, sembla que devia haver una franja de separació entre ambdues zones cementerials a l'actual carrer del Músic Peydró on els sondejos arqueològics practicats fins al moment no han tret a la llum cap tomba.

6.6.2 Estratigrafia

6.6.2 Època imperial

Primeres excavacions de la Boatella: com hem dit anteriorment, la manca d'informació en referència a les primeres excavacions realitzades per Llorca dificulta qualsevol tipus d'estudi amb fiabilitat estratigràfica. Tanmateix, i tenint en compte que les peces que tractarem són poques, hem decidit incloure-les al nostre estudi per l'excel·lent grau de conservació que presenten i per la informació morfològica i cronològica, tot i que indirecta, que aporten. En algun cas, hi ha referències al tipus de tomba o a la ubicació de les troballes dins de la tomba que, generalment, es situaven als peus (Albiach i Soriano, 1996, 112).

Tomba IX (3 Itacal UUEE 1662, 1663, 1664 i 1665): aquesta tomba presentava notables diferències amb la resta dels enterraments que l'envoltaven. Era una inhumació situada en la meitat occidental del solar, amb una orientació E-O, en una fossa excavada en l'estrat argilós natural que presentava una coberta mixta de *tegulae* a doble vessant a l'est, en la zona del crani, i *tegulae* planes en la resta de la tomba. Al seu interior hi havia un esquelet masculí d'edat madura disposat en posició decúbit supí amb el crani orientat a l'est i recolzat sobre un coixí de terra. Les extremitats superiors estaven semiflexionades i pegades al cos, i els turmells junts amb clars signes d'amortallament i de descomposició en ambient buit, probablement en un taüt de fusta. Era l'única tomba que tenia aquesta orientació, la resta estaven orientades O-E i presentaven coberta de *tegulae* planes o a doble vessant, cosa que, unit a què era l'única que presentava aixovar, féu pensar als seus excavadors en la possibilitat que fóra una de les primeres de la zona. L'aixovar es compon de dos recipients de ceràmica disposats als peus i una moneda col·locada sobre la clavícula dreta. Probablement aquesta moneda es trobava a l'interior d'alguna bosseta de tela, ja en el moment de la troballa en presentava adherits fragments en ambdues cares. En netejar la moneda, es pogué observar que era un as de coure de l'emperador *Lucius Verus* de la seca de Roma que data dels anys 164-165 dE, (López i Sanchis, 2001, 26).



Figura 112: Plànol de les tombes de la necròpoli romana de l'excavació de 3 Itacal.



Figura 113: Tomba XI en la qual es poden observar els dos recipients ceràmics als peus i la moneda sobre la clavícula. Detall de la moneda amb restes de tela.

Ustrinum (1 Selvic UUEE 1064, 1071, 1073): aquesta estructura, que s'endinsa en el tall nord de l'excavació, estava situada sobre el nivell de terra estèril. Es tractava d'una fossa de tendència circular amb el seu rebliment (UE 1073), la part inferior de la qual es va identificar com una llar (E 1074) i consistia en un capa de 4-5 cm de cendres i carbons. Sobre aquestes unitats i tallant-les en part, s'excavà una fossa (UE 1072) de tendència ovalada orientada en direcció N-S, que fou interpretada com la fossa fundacional de l'*ustrinum*. Sobre aquest s'assentà l'*ustrinum* pròpiament dit, un estrat (UE 1064) que presentava restes de terra cremada, sobretot a la zona de les parets, amb gran quantitat de cendres, carbons, claus de ferro, fragments ceràmics, fauna i restes humanes calcinades. Tots presentaven evidències d'exposició al foc. En la zona nord de l'*ustrinum* es documentà una altra fossa de tendència circular (UE 1071) on la presència de ceràmica era major però no presentava senyals d'exposició al foc.

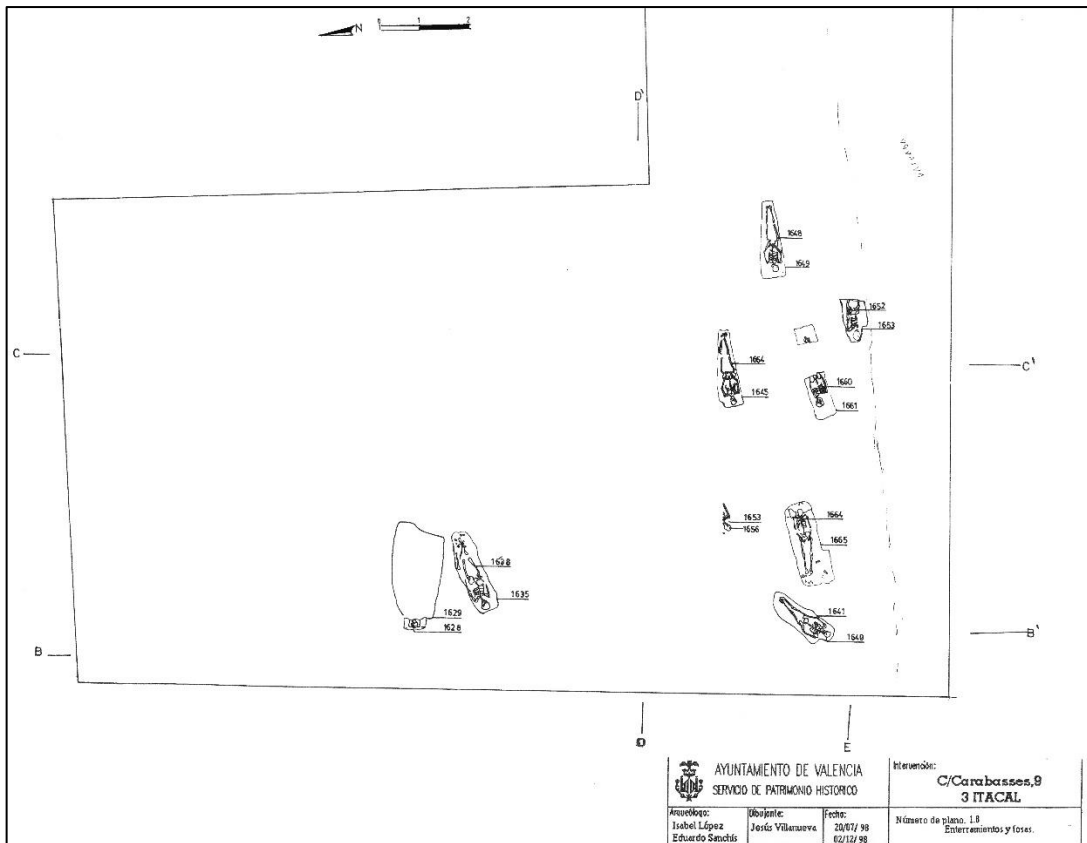
En la part superior hi havia tres *tegulae* planes (UE 1060) que cobrien l'*ustrinum* i l'assenyalaven alhora. Junt a les teules, disposat verticalment es va trobar un cos d'àmfora (UE 1067) que, segons la directora de l'excavació, “actúa como cipo de señalización”. Aquest es trobava alineat amb dues de les *tegulae* i una tercera *tegula* es trobava desplaçada lleugerament cap al SE. Probablement, l'àmfora situada en posició invertida i retallada a l'altura del muscle i de la base actuà com a tub de libacions. Una prova d'aquesta funció podria ser el fet que no presentava signes de foc. Tanmateix, al seu interior, al nivell inferior, aparegué una concentració de carbons, terra argilosa i restes d'ossos (UE 1068). Potser, també, s'abocaren restes d'algun menjar ritual, cosa que explicaria la major concentració de fragments ceràmics sense restes de foc en aquesta zona.



Figura 114: Planta de les tombes d'època romana de l'excavació 1 Selvic on s'observa l'*ustrinum* amb la seua coberta.



Figura 115: Planta de l'*ustrinum* i els diferents materials trobats al seu interior durant l'excavació 1 Selvic.

6.6.3 Material ceràmics

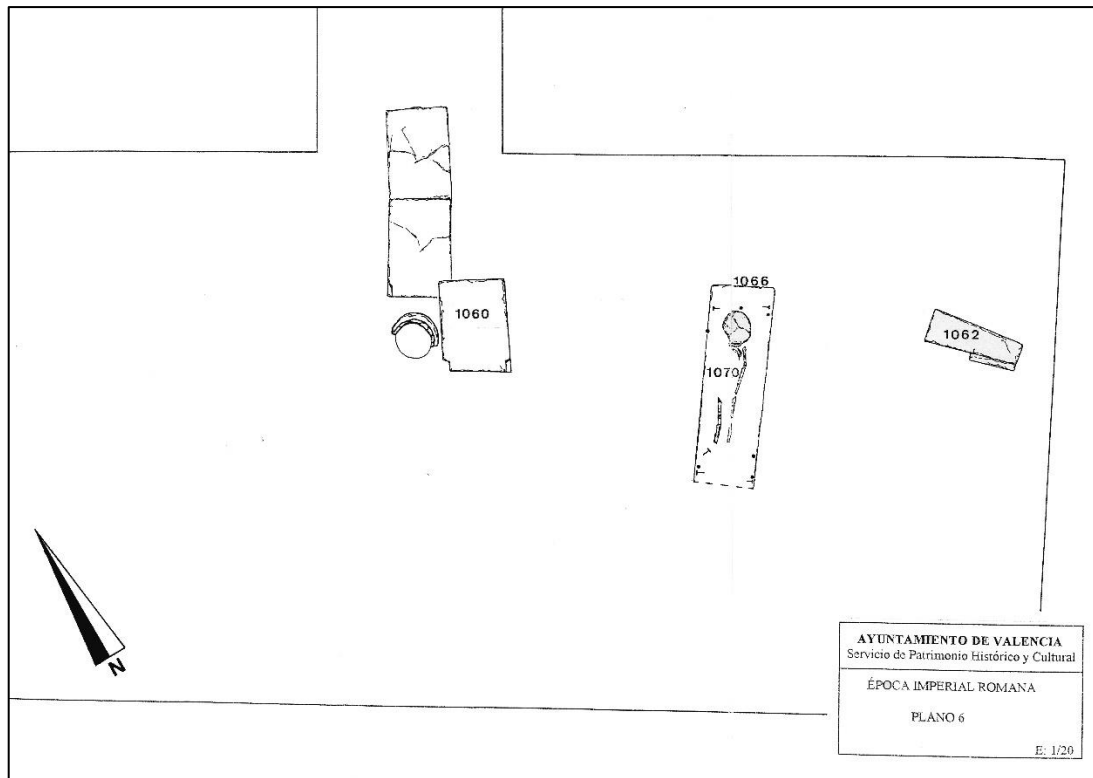
6.6.3 Època imperial

Peces de la Boatella procedents de les primeres excavacions (sense context estratigràfic): ja hem fet referència a la inclusió de peces sense context estratigràfic procedents d'aquesta necròpoli. En destaca una ampolla de coll estret, cos baix i ample amb muscle marcat i una sola ansa que fou publicada per S. Roda (1955, lám. VI) en al·lusió al discurs d'ingrés de J. Caruana com a Director de Número en el *Centro de Cultura Valenciana* llegit el 1933. Es troba dipositada als magatzems del SIAM però no tenia cap referència ni sigla fins que Vicent Lerma la identificà com la peça publicada per Roda. Presenta una pasta tova de color beix amb abundants desgreixants blancs i brillants. Morfològicament, com ja hem esmentat, la peculiaritat de la seua forma la féu fàcilment identificable. És una ampolla de base anellada, cos baix i ample amb muscle marcat, el coll és curt i estret i acaba obrint-se en una vora exvasada i marcada a l'exterior amb una ansa curta de secció en forma de cinta que naix en aquella i acaba en la zona anterior al muscle. Les seues característiques permeten únicament la contenció de líquids. Cronològicament no tenim referències d'aquesta peça en altres contextos però l'aparició en la necròpoli de la Boatella porta a pensar en una cronologia del segle III dE.

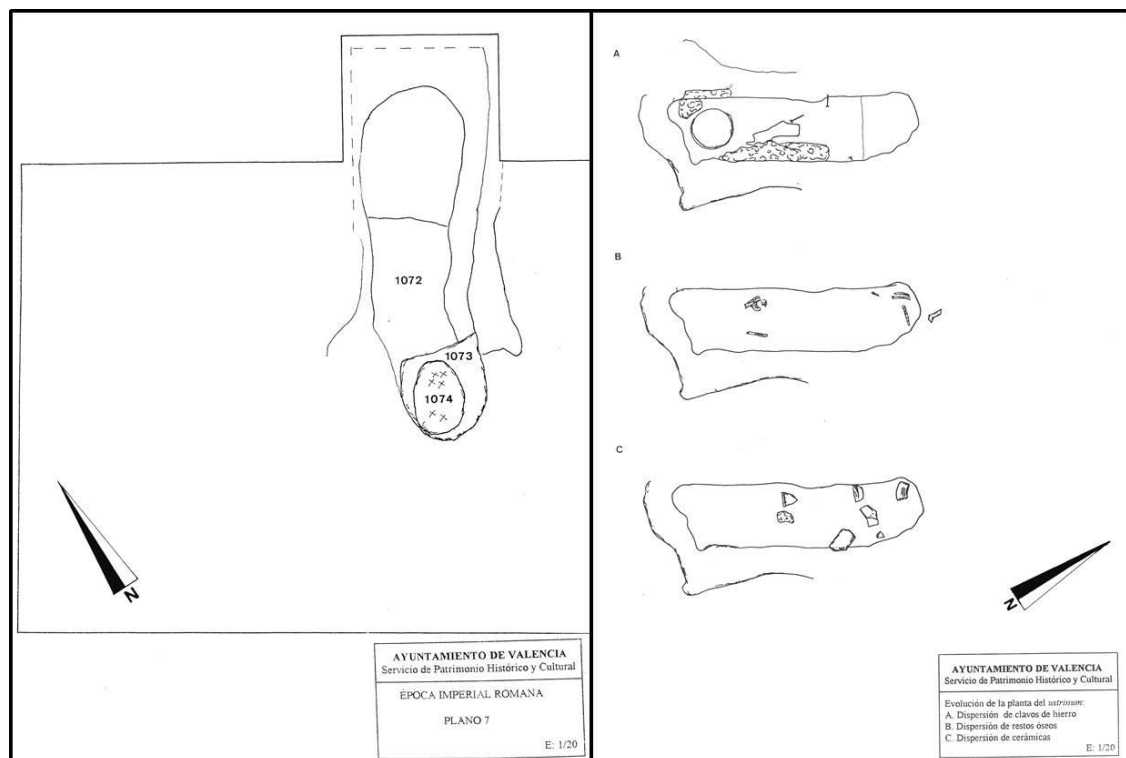
Un altre tipus d'ampolla trobada respon als models altimperials amb cos, coll estret i alt i vora de secció triangular (la Boatella 0/13). Per últim, hi ha ampolles amb coll estret cònic, amb motllura externa de la qual ixen dues anses que recolzen al cos globular (Soriano, 1989, 404, 1, 0/15). Molt probablement aquesta forma és una imitació del tipus Salomonson X en TSA C1 o ceràmica de "El Aouja", que aquest autor datà entre 200 i 280 dE, mentre que Hayes la va situar entre 200 i 250 dE. Amb tot, podem suposar que la imitació d'aquestes peces, no exportades massivament, podria datar-se a mitjan del segle III dE o, fins i tot, en la primera meitat del segle III dE. Tot i que aquestes peces van ser datades anteriorment en el segle IV dE (Soriano, 1989, 404) pensem que en el context de la necròpoli no anirien més enllà del III dE, quan es documenten en altres contextos (Casas *et alii*, 1990, 353; Escrivà, 1995, 185).



Figura 116: Algunes de les gerres procedents de les excavacions antigues de la necròpoli de la Boatella. Fotografia A. Franco.

Cal esmentar també les dues gerres publicades per Soriano (1989, 402), de cos globular amb panxa baixa, coll ample i vora arrodonida, ambdues amb una sola ansa en forma de cinta amb canaleta (Soriano, 1989, 1 i 2 0/17). L'exemplar 0/17 presenta una pasta depurada de color ataronjat amb abundants desgreixants blancs i brillants.

A aquesta mateixa descripció morfològica responen altres quatre gerres de ceràmica comuna oxidant que no han estat mai publicades (la Boatella 0/14, 0/18, 0/19, 0/20). Són de diferents mesures que oscil·len entre els 7,5 i els 18 cm d'altura, amb diàmetres de boca entre els 4,5 i els 6,5 cm. En destaca un exemplar amb ansa que imita les formes metàl·liques (la Boatella 0/47). Molt semblant a aquestes últimes és una altra gerra que presenta un bec vessador que tanmateix no s'ha conservat (la Boatella 0/21). Totes procedeixen de les primeres campanyes d'excavació de la necròpoli dirigides per Llorca i, per tant, no en sabem la ubicació ni les circumstàncies precises de les troballes. Aquestes gerres presenten una pasta depurada de color beix, amb tonalitats ataronjades i groguenques i desgreixants blancs i brillants visibles en superfície. Les superfícies allisades presenten les mateixes tonalitats que la pasta i, en alguns exemplars, s'observen traces horitzontals produïdes durant el procés de fabricació en el torn (la Boatella 0/18). Aquestes peces poden datar-se probablement en el segle III dE pels perfils evolucionats.

Tanmateix, entre les ceràmiques comunes de les primeres excavacions també hi ha peces de cronologia anterior, tot i que escasses, que probablement s'han de posar en relació amb una primera fase d'ús de la necròpoli que pot datar-se cap al final del segle II dE. Es tracta d'una gerra, Gr. I *Urceus*, amb característiques morfològiques pròpies dels segles I i II dE com són el cos globular amb panxa alta i la vora motllurada amb

graó intern per a tapadora (la Boatella 0/16 i 0/48); i d'un morter de la forma Dramont D2 (la Boatella 0/49). Aquest presenta una ala pendent amb bec vessador i sorprèn per les seues reduïdes dimensions. La seua pasta és de color beix clar, molt poc depurada amb gran desgreixants de quars blanc, possibles pedres d'origen volcànic de color gris, altres roges que recorden a les "chamotas" de la zona adriàtica, i desgreixants més fins i brillants de color negre. Aquest morter és l'únic exemplar complet de Dramont D2 aparegut a la ciutat de *Valentia* i hem de associar-lo amb un origen lacial i per tant amb un producte importat.



Figura 117: Morter de la forma Dramont D2 procedent de les excavacions antigues de la necròpoli de la Boatella. Fotografia A. Franco.

Destaca, a més, un conjunt de tres peces de ceràmica comuna que presentaven una referència d'ubicació. En una etiqueta de l'època de Llorca es pot llegir: "En Gil 1962. Ajuares tumba triple". Tot i que escassa, és l'única notícia que tenim per a aquest conjunt ceràmic i, vista l'escassa informació de la resta de la peces procedents de les primeres campanyes d'excavació de la Boatella, és realment molt. L'aixovar es compon de tres recipients de ceràmica comuna: el primer una gerra de la forma Gr. I *Urceus*, del mateix tipus majoritari a la Boatella amb panxa baixa, coll ample i vora arrodonida que

datem al segle III dE (Soriano, 1989, 402, 1); el segon una ampolla Gr. II *Lagoena* (Soriano, 1989, 404, 2), possiblement d'imitació de la forma Salomonson X de TSA C; aquest exemplar presenta una decoració de punts o gotes d'engalba blanca al coll, en la part superior de la motllura i junt a les anses; i la tercera peça és un bol de perfil simple amb peu i vora arrodonida identificat com a forma Gr. III *Calix* (la Boatella sense núm.).

| Producció/Tipologia | Boatella antic |
|----------------------------|-----------------------|
| C. comuna oxidant | 16 |
| Dramont D 2 | 1 |
| Gr. I <i>Urceus</i> | 10 |
| Gr. II <i>Lagoena</i> | 4 |
| Gr. III <i>Calix</i> | 1 |



Figura 118: Dibuixos del material ceràmic, possiblement aixovars, procedent de les excavacions antigues de la necròpoli de la Boatella.



Figura 119: Dibuixos del material ceràmic, possiblement aixovar d'una tomba triple localitzada al carrer En Gil l'any 1962, procedent de les excavacions antigues de la necròpoli de la Boatella.

Tomba IX (3 Itacal UUEE 1662, 1663, 1664, 1665): en aquesta tomba que s'ha interpretat com una de les primeres de la necròpoli de la Boatella (López i Sanchis, 2001, 26), aparegueren dues peces ceràmiques suposadament africanes de cuina disposades als peus de l'esquelet masculí. Al costat del peu dret es localitzà un tupí de la forma Hayes 131 de producció africana. Junt al peu esquerre es trobà, segons els arqueòlegs que l'excavaren, una cassola de la forma Òstia III, 267. Després d'observar el perfil que s'intueix a la fotografia del moment d'excavació, pensem que potser es tracta d'una copa de ceràmica de parets fines de la forma Rubielos de Mora 2.1. Tot i que aquestes peces no han pogut ser localitzades, creiem convenient incloure-les a l'estudi ja que potser es tracta d'un exemple de la primera fase d'ús de la necròpoli. A més, aquesta excavació conté l'única tomba amb context estratigràfic de la Boatella que presenta aixovar ceràmic, ja que l'altra excavació amb estratigrafia fiable, que tractarem a continuació, es troba al carrer Sant Vicent.

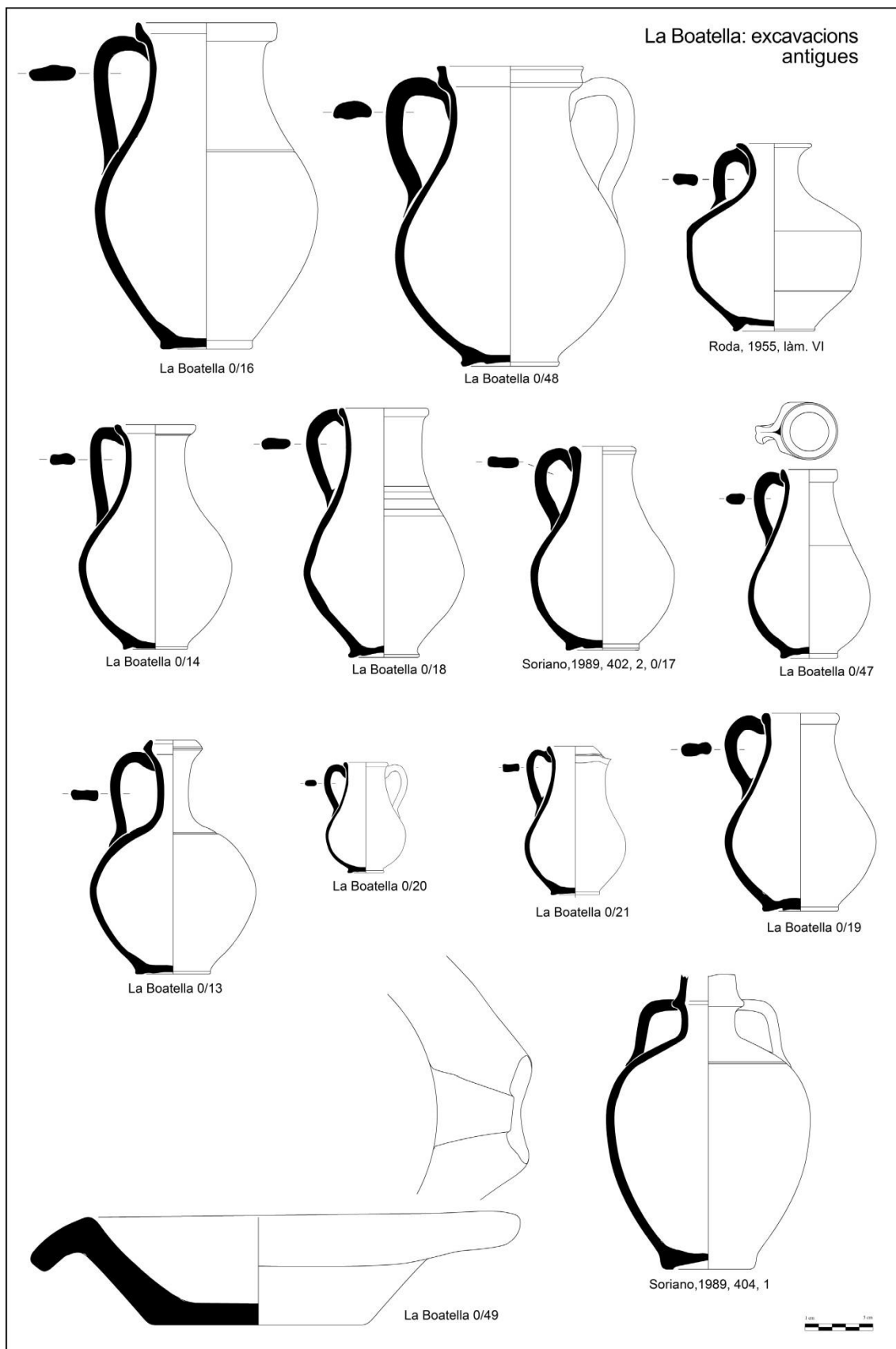
| Producció/Tipologia | 1664 |
|-----------------------------|-------------|
| C. africana de cuina | 2 |
| Hayes 131 | 1 |
| Parets fines | 1 |
| Rubielos de Mora 2.1 | 1 |
| Moneda | 1 |
| As de coure | 1 |

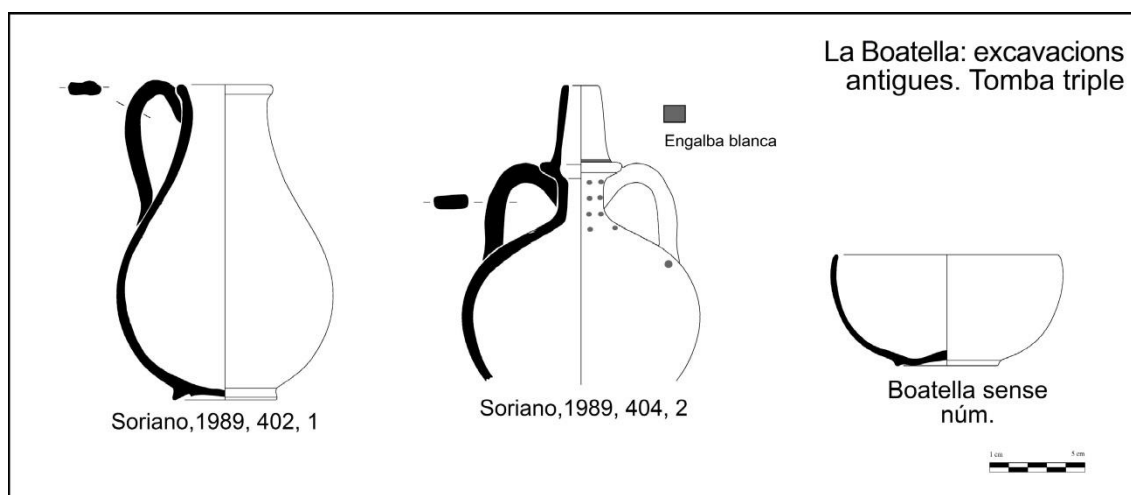

Figura 120: Aixovar ceràmic de la tomba IX de l'excavació de 3 Itacal.

Ustrinum (1 Selvic UUEE 1064, 1064-1071, 1071 i 1073): en un primer moment, estudiarem el material dels nivells de rebliment que formaven l'*ustrinum* separatament per a intentar veure si hi havia diferències cronològiques. Tanmateix, el material del rebliment de les tres fosses és homogeni i data de la segona meitat del segle II dE, de manera que ací l'estudiarem conjuntament.

| Produccions | 1064 | 1064/ 1071 | 1071 | 1073 | Total | % |
|------------------------|------|------------|------|------|-------|-------|
| Àmfora | | | 1 | | 1 | 1,2% |
| C. africana de cuina | 7 | 3 | 2 | 3 | 15 | 17,9% |
| C. comuna oxidant | 1 | 1 | 6 | 9 | 17 | 20,2% |
| C. oxidant de cuina | 1 | | | | 1 | 1,2% |
| C. reductora de cuina | 5 | 2 | 4 | 4 | 15 | 17,9% |
| Engalba roja pompeiana | | | | 1 | 1 | 1,2% |
| Llànties | | 1 | 2 | 3 | 6 | 7,1% |
| Parets fines | 1 | | 2 | 3 | 6 | 7,1% |
| TSA A | | 1 | | 1 | 2 | 2,4% |
| TSH | 6 | 3 | 6 | 5 | 20 | 23,8% |

Taula 18: Percentatges de la ceràmica procedent de l'*ustrinum* de l'excavació de 1 Selvic.

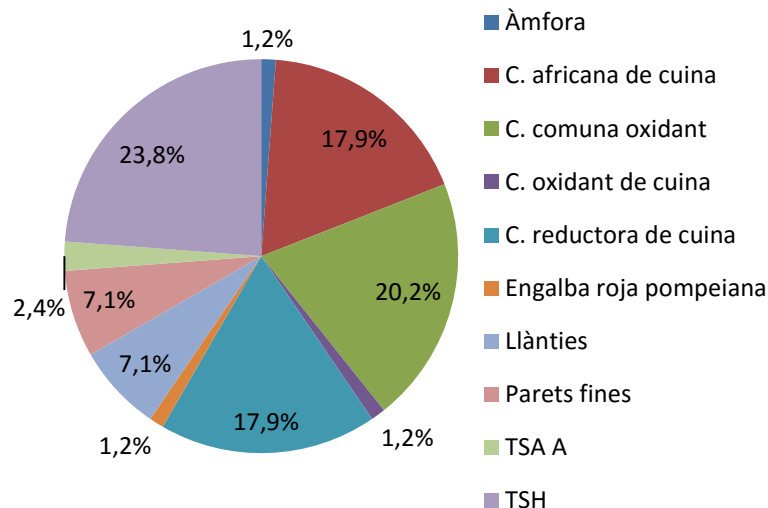

Gràfic 13: Percentatges de la ceràmica procedent de l'ustrinum de l'excavació de 1 Selvic.

Entre la vaixel·la fina és majoritària, i quasi exclusiva, la TSH amb plats de les formes 15/17 (1 Selvic 1073.2), copes de les formes 27 i 37, un bol de la forma 41 (1 Selvic 1073.4) i una gerra de la forma 1 (1 Selvic 1064-1071.3). La qualitat de les pastes i el vernís d'aquestes peces no és la de les primeres fases de producció de *Tritium Magallum*, ja que les parets han començat a exvasar-se i els recipients s'allunyen dels prototips clàssics. Cal destacar l'aparició de tres segells de terrissers, AGILIANI (1 Selvic 1073.3), OF C[--]SCA (1 Selvic 1073.1) i OF [--] (1 Selvic 1071.1). A més, una altra dada a tenir en compte és l'absència de copes de la forma 8. Sorpren la escassíssima quantitat de TSA A de la qual es documentà únicament algun fragment informe. Les ceràmiques de parets fines són exclusivament copes de la forma Rubielos de Mora 2.1, tant de la producció en pasta beix i tova, com de la de major qualitat, grisa compacta i fina amb engalba beix i grisa (1 Selvic 1071.2 i 3). Les llànties no són massa abundants, i en destaquen dos exemplars de la forma Dressel 20, una de les quals decorada amb figura femenina amb túnica que toca un instrument musical (1 Selvic 1073.5). A més, hi ha un fragment de llàntia de canal.

La ceràmica de cuina itàlica està representada per una font d'engalba roja pompeiana clarament residual. Més abundant és la ceràmica africana de cuina que presenta, sobretot, tapadores de la forma Òstia III, 332 i Òstia I, 261, i en menor mesura, cassoles de la forma Hayes 23A (1 Selvic 1073.6) i B, Òstia III, 267, Hayes 199 (1 Selvic 1064-1071.2) i fonts del tipus Hayes 181.

La ceràmica regional reductora de cuina està representada per les formes estandarditzades definides per Reynolds (1993, 95) i es documenten, sobretot, la cassola del tipus ERW 1.1 (1 Selvic 1071.4), les olles de les formes ERW 1.3, ERW 1.2 (1 Selvic 1064-1071.1) i l'olleta ERW 1.4, a més de la gerra del tipus ERW 1.8.

La ceràmica comuna de cocció oxidant no és tan abundant com en altres contextos. S'hi troben les formes de gerra Gr. I *Urceus*, amb graó intern per a tapadora (1 Selvic 1073.7) i amb vora motllurada i, en una ocasió una doble ansa decorativa (1 Selvic 1064-1071.4); les ampolles del tipus Gr. II *Lagoena*, amb vora triangular i arrodonida; les copes de la forma Gr. III *Calix*, amb perfil en "S" i ala; els plats grans o fruiters del tipus Gr. IV.1 *Paropsis*, amb vora reentrant i en ala (1 Selvic 1071.5); els gibrells del tipus Gr. VII *Pelvis*, amb coll estret i ala horitzontal (1 Selvic 1073.8). A més de les formes clàssiques, en destaca un fragment de possible larari portàtil o *arula*, del qual se'n conserva, únicament, el merlet superior dret (1 Selvic 1073.9).

Entre les àmfores apareixen molt pocs fragments, sobretot d'àmfora hispànica Dressel 2/4 de producció tarraconense.

A més, es documentaren restes de fauna i malacofauna, majoritàriament caragols, algun fragment de vidre i diversos claus de ferro. A tot açò, se li han d'afegir alguns fragments d'ossos humans visiblement calcinats.

Les peces evolucionades de TSH sense la forma 8, les formes de ceràmica africana de cuina del final de segle II i l'aparició de copes de ceràmiques de parets fines de la forma Rubielos 2.1 ens porten a datar l'estrat en la segona meitat del segle II dE, probablement entre el 160 i el 190 dE, malgrat l'escassetat de TSA A.

| Producció/Tipologia | 1064 | 1064/ 1071 | 1071 | 1073 |
|-----------------------------|----------|---------------|----------|----------|
| Àmfora hispànica | | | 1 | |
| Dressel 2/4 | | | 1 | |
| C. africana de cuina | 7 | 3 | 2 | 3 |
| Hayes 181 | 1 | | | |
| Hayes 199 | | 1 | | |
| Hayes 23 A | 1 | | 1 | 1 |
| Hayes 23B | 1 | | | |
| Òstia I, 261 | 1 | 1 | | |
| Òstia III, 267 | | | 1 | |
| Òstia III, 332 | 3 | 1 | | 2 |
| C. comuna oxidant | 1 | 1 | 6 | 9 |

| | | | | |
|----------------------------------|-----------|----------|-----------|----------|
| Gr. I <i>Urceus</i> | | | 2 | |
| Gr. I.1 <i>Urceus</i> | | | | 4 |
| Gr. I.2 <i>Urceus</i> | | | | 2 |
| Gr. II <i>Lagoena</i> | | 1 | | |
| Gr. III <i>Calix</i> | 1 | | | |
| Gr. IV.1 <i>Paropsis</i> | | | 1 | 1 |
| Gr. VII <i>Pelvis</i> | | | | 1 |
| Indeterminada | | | 3 | |
| Larari/Ara | | | | 1 |
| C. oxidant de cuina | 1 | | | |
| C. reductora de cuina | 5 | 2 | 4 | 4 |
| ERW 1.1 | 1 | | 2 | |
| ERW 1.2 | | 2 | | |
| ERW 1.3 | 2 | | 1 | 2 |
| ERW 1.4 | 1 | | | 1 |
| ERW 1.7 | 1 | | | |
| ERW 1.8 | | | 1 | |
| Indeterminada | | | | 1 |
| C. Engalba roja pompeiana | | | | 1 |
| Fauna | 3 | | 24 | |
| Ferro Claus | 10 | 2 | 5 | 3 |
| Llàntia imperial | | 1 | 2 | 3 |
| De disc | | 1 | | |
| Dressel 20 | | | | 2 |
| Dressel 5 | | | | 1 |
| Indeterminada | | | 2 | |
| Malacofauna | | | 1 | |
| Ossos cremats | 6 | | 5 | |
| Parets fines | 1 | | 2 | 3 |
| Copa | | | | 1 |
| Rubielos de Mora 2.1 | 1 | | 2 | 2 |
| TSA A | | 1 | | 1 |
| TSH | 6 | 3 | 6 | 5 |
| Forma 1 | 1 | 1 | 1 | |
| Forma 15/17 | 1 | 1 | 0 | 3 |
| Forma 27 | 3 | 1 | 1 | |
| Forma 37 | 1 | 0 | 2 | 1 |
| Forma 41 | | | | 1 |
| Forma tancada | | | 1 | |
| Indeterminada | | | 1 | |
| Vidre | | | 1 | |



Figura 121: Ceràmiques recuperades en els diferents nivells de l'ustrinum de l'excavació 1 Selvic.

6.6.4 Conclusions

Per concloure, podem dir que l'estudi de la ceràmica aporta dades cronològiques interessants sobre l'inici de la utilització de la Boatella, ja que veiem que en la segona meitat del segle II dE es soterrà tant a la zona del carrer Sant Vicent com, en menor mesura, una mica més a l'oest, com demostra l'excavació de 3 Itacal i certes peces ceràmiques de les excavacions antigues de la Boatella.

Per tant, a prop de la *Via Augusta*, que seguia el carrer Sant Vicent, cap al segle II dE hi havia una necròpoli on convivia la incineració i la inhumació. Cap al final d'aquest segle i principi del segle III dE es començà també a ocupar una zona situada una mica més a l'oest. Durant aquesta època la necròpoli estaria formada per unes poques tombes, si considerem el reduït nombre de ceràmiques aparegudes. En el transcurs del segle III dE la utilització d'aquesta zona augmentà fins que esdevingué una gran àrea cementirial que s'estenia cap a l'oest de la via: el cementeri de la Boatella o Meridional de *Valentia* (Albiach i Soriano, 1996, 121). Al mateix temps, la zona adjacent al carrer Sant Vicent es deixà d'utilitzar. Aquesta nova necròpoli, probablement acollí els enterraments per l'esgotament de les antigues zones de necròpoli, com la necròpoli Occidental i la del carrer Sant Vicent, que ja estaven saturades i que caurien en desús en la mateixa època que començà a utilitzar-se la zona de la Boatella (Machancoses, 2015, 674). De fet sembla que els últims soterraments de la necròpoli Occidental i els primers de la Boatella, testimoniats per la tomba amb aixovar de 3 Itacal, són coetanis. Potser ambdues podrien pertànyer a la primera fase d'ús de la Boatella, en la qual es documenten algunes incineracions junt a inhumacions per a passar seguidament a un ús exclusiu del segon tipus de soterrament. Tot i que és molt gran en extensió i en nombre de tombes, la necròpoli de la Boatella presenta poc de material ceràmic de les produccions estudiades en aquest treball. Aquest fet no la fa menys interessant, ja que gràcies a l'estudi del material s'ha pogut establir una primera fase d'utilització funerària de la zona al voltant de l'època antonina o, més probablement, dels Severs.

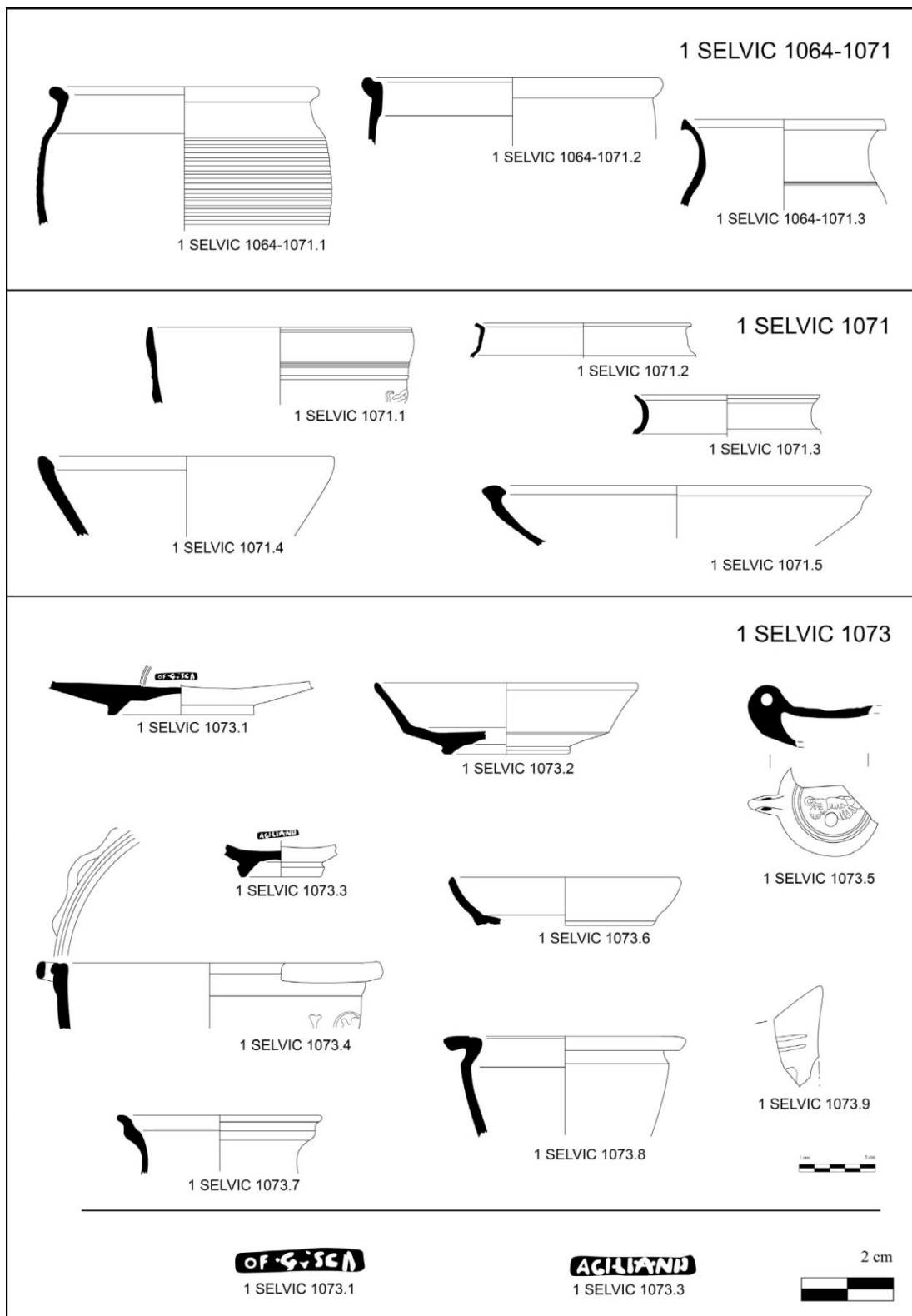
Pel que fa a les produccions, exceptuant la ceràmica comuna ja estudiada, es documenten diferents peces de TSA A però cap recipient produït en TSA C ni D. Açò pot respondre a una disminució en l'ús de la vaixel·la fina en l'aixovar funerari, ja documentada amb anterioritat a partir del final del segle III dE (González Villaescusa, 2001, 143), quan els aixovars, encara que escassos, es redueixen a recipients tancats de

ceràmica comuna dels quals tenim bons exemples procedents de les primeres excavacions de la Boatella.

La reducció dràstica dels aixovars dificulta la datació de les tombes i caldrà considerar altres paràmetres com orientació, tipologia de les tombes o topografia de la necròpoli per a intentar extraure dades cronològiques. Tanmateix, altres materials que ajuden a la datació general de la necròpoli són els vidres i les àmfores procedents tant de les excavacions antigues com de les excavacions del PAI Mercat. Les peces de vidre són majoritàriament unguentaris dels tipus Isings 92 i 103, ampolles dels tipus Isings 51 i 99, o vasos dels tipus Isings 96 i 102, que tenen una cronologia dels segles III i IV dE (Ramón, 2015, 17). Es documenten també una sèrie de peces de vidre datades entre els segles IV i VI dE com són les copes de peu alt i el plat poc profund de la forma Isings 116 (Soriano, 1989, 407). Pel que fa a les àmfores, hi ha exemplars reutilitzats de cronologia altimperial com les àmfores de les formes Lamboglia 2 i Dressel 2/4, però, sobretot hi ha àmfores dels tipus Keay XIX i XXIII en totes les seues variants cronològicament produïdes entre el segle III i mitjan del V dE (Fernández Izquierdo, 1984, 25; Pascual i Ribera, 2000, 566). També del segle IV deu ser un sarcòfag de gres procedent de les excavacions antigues (Ribera, 1983, 38).

A la necròpoli de la Boatella s'ha documentat una *lauda sepulcralis* en mosaic que es data entre el final del segle IV i el principi del V dE i, per tant, seria una de les troballes més tardanes de la necròpoli. A més, cal destacar que aquest tipus de monuments s'associa sempre a edificis funeraris cristians, cosa que indicaria que com a mínim en el moment final d'ús el cementeri acolliria també inhumacions cristianes (Ribera, 1996, 96).

Pel que fa al moment final d'ús d'aquesta necròpoli, se n'ix de llarg dels límits cronològics d'aquest treball, si bé podem precisar que les últimes peces de ceràmica comuna documentades entre els escassos aixovars de la Boatella daten de la segona meitat del segle III dE. La disminució de l'aixovar a partir del segle III dE és una realitat documentada en altres necròpolis de l'època, cosa que es relaciona amb l'extensió en un primer moment de les religions orientals i en un segon moment del cristianisme (González Villaescusa, 2001, 143). Les peces que aporten una cronologia final per a la necròpoli són els escassos recipients de vidre datats entre el IV i el VI dE i la *lauda sepulcral*.

6.8. Necròpolis situada al nord del Túria (1 PEPI 27 i 29)

6.8.1 Excavació

L'any 2006 es practicà una excavació al carrer Pepita 27 que posà al descobert una zona cementirial d'època romana amb una inhumació i un *bustum* (Serrano i López, 2005). L'any següent, en l'excavació del contigu núm. 29 hi aparegueren més inhumacions (Serrano i López, 2008). Ambdues campanyes foren dirigides per Marisa Serrano i Sonia López; la primera, tingué llocs entre abril i juliol del 2006 i la segona entre maig i juliol de 2007.



Figura 122: Plànol de situació de les excavacions del carrer Pepita núm. 27, núm. 29 i el recinte imperial.

L'aparició de restes d'enterraments romans ja havia estat apuntada per informes arqueològics fruit d'excavacions anteriors en la zona (Algarra, 2001; Mañez, 2002). En les intervencions practicades al carrer Pepita aparegueren sis inhumacions i un *bustum* de cronologia imperial. Les inhumacions estaven orientades majoritàriament N-S i els esquelets estaven indistintament orientats amb el cap cap al N o el S. Excepte un, la resta presentaven una posició decúbit supí. Es documentà solament una tomba amb

coberta de *tegulae* a doble vessant, mentre que la resta eren inhumacions en fossa simple excavada en terra.

Les tombes de cronologia romana estaven a escassa profunditat dels estrats andalusins, cosa que condicionà l'estat de les tombes que es veieren greument afectades per estructures posterior.

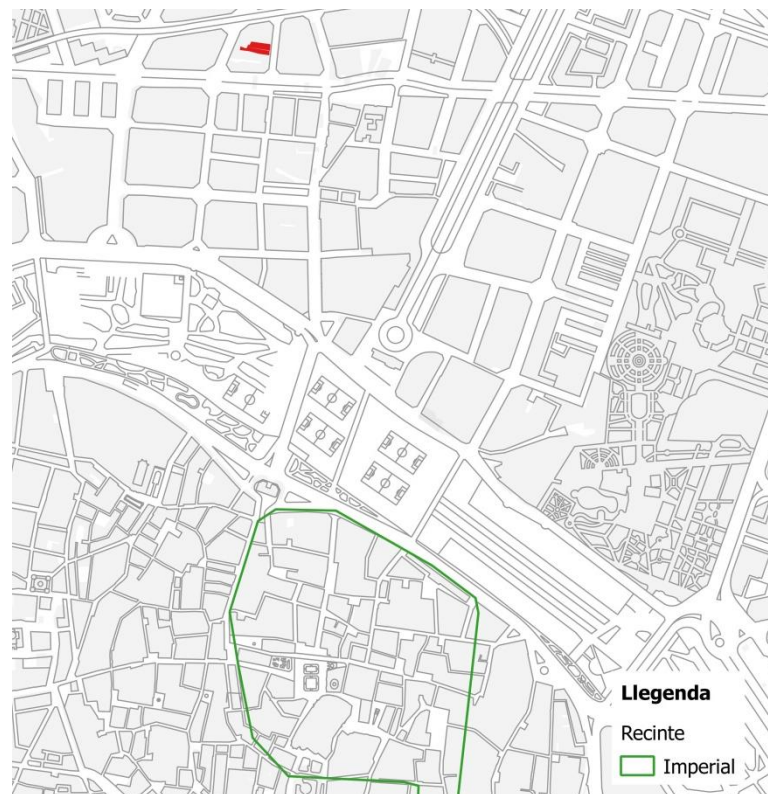
Les fonts històriques citen l'existència d'un Raval andalusí en la zona nord de la ciutat, *Al Kudya*, que probablement quedà destruït amb l'ocupació de la ciutat per part del Cid al final del segle XI. D'aquest període es detectaren fosses però no construccions, i no fou fins al segle XII quan es documentà la instal·lació d'estructures domèstiques amb habitacions i llars andalusines. Relacionades amb aquestes s'enregistraren estructures negatives del tipus fosses, basses, pous i una sitja que foren amortitzades, com la resta, al final del segle XII o principi del segle XIII. Totes aquestes estructures es veieren greument afectades per la construcció de les edificacions contemporànies.



Figura 123: Plànol d'excavació de la necròpoli romana del carrer Pepita núm. 27 (Serrano i López, 2005).



Figura 124: Plànol d'excavació de la necròpoli romana del carrer Pepita núm. 29 (Serrano i López, 2008).

6.8.2 Estratigrafia

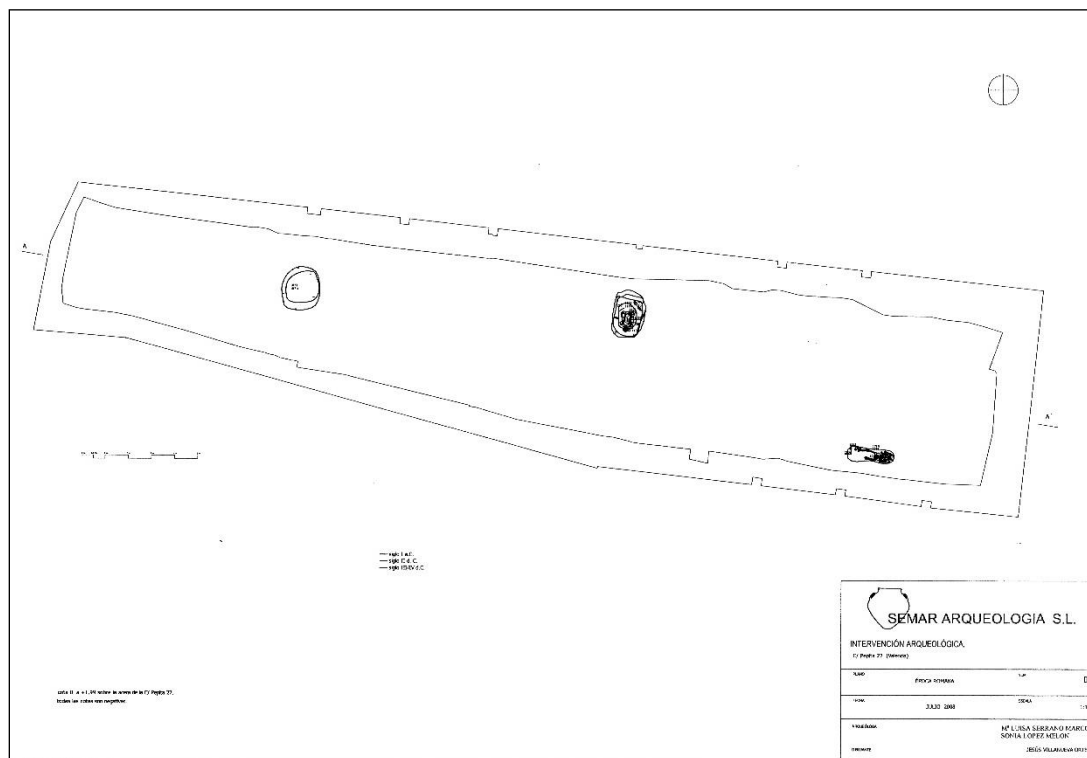
Bustum (PEPI 27 UUEE 1221, 1219, 1125, 1175 i 1129): el *bustum* està format per diferents unitats constructives que descriurem des de les situades en posicions inferiors a les superiors: en primer lloc s'excavà sobre els estrats naturals una estructura negativa de planta quadrada orientada N-S que presentava unes parets de tonalitats beix per l'acció del foc (UE 1221). Aquesta fossa estava reblida per les UUEE 1219 i 1222, que eren carbons i ossos cremats.

Sobre aquestes hi havia una altra estructura negativa de forma ovalada (UE 1125) que també presentava restes de contacte amb el foc i estava reblida per dos estrats: el primer (UE 1175) que contenia cendres, ossos, *tegulae*, fragments de ceràmica de parets fines, ceràmica comuna i de cuina; el segon estrat (UE 1124) presentava restes de cendres i d'ossos.

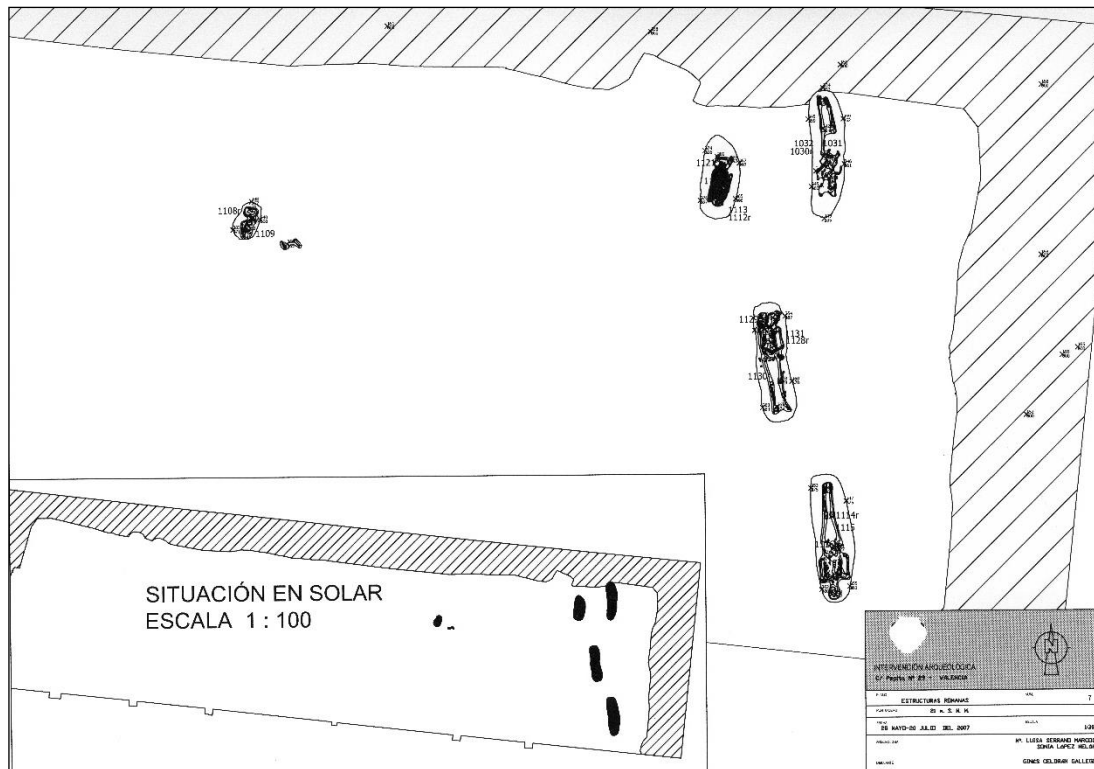
Sobre aquests nivells hi havia una estructura en forma de ferradura feta amb maçoneria (UE 1129) coberta per una gran llosa (UE 1123) i un tub de libacions (UE 1130) fet amb dues *imbrices* disposats en posició vertical. L'última fossa excavada (UE

1121) era de planta rectangular, també tenia restes de contacte amb el foc i aparegué amortitzada per un rebliment (UE 1119).



Figura 125: Tres moments del procés d'excavació del *bustum* del carrer Pepita núm. 27 (Serrano i López, 2005).

Rebliment UE 1071 de la fossa UE 1072 (1 PEPI 27): en la zona oest del solar, allunyada de la tomba, es trobà una fossa (UE 1072) de planta ovalada que presentava unes dimensions de 1,90 m en l'eix N-S, 1,65 m en l'eix E-O i 0,50 m de profunditat. Va aparèixer reblida per un estrat de sorra gris (UE 1071) amb algunes cendres i abundant material ceràmic que pot datar-se en el segle II dE. Probablement s'ha d'interpretar com una fossa per a depositar part dels estrats de cremació d'alguna de les tombes properes, encara que la informació que aportà en aquest sentit és escassa.

Tomba 3 (1 PEPI 29): era una fossa simple (UE 1131) excavada en terra que presentava una forma rectangular. Al seu interior es va documentar l'esquelet (UE 1130) en posició decúbit supí amb una orientació N-S. El cos presentava els braços estesos al costat del cos i les mans creuades a l'altura de la pelvis. El crani estava lleugerament inclinat cap a la dreta i al seu costat es trobava l'aixovar (UE 1129) format per una cassola d'importació africana, una olla reductora de cuina i dues copes de ceràmica de parets fines. La terra que reblia la fossa (UE 1128) contenia escassos fragments informes de ceràmica africana de cuina, reductora de cuina i comuna oxidant.



Figura 126: Tomba núm. 3 de l'excavació del carrer pepida núm. 29 amb aixovar funerari dipositat a l'altura del crani (Serrano i López, 2008).

6.8.3 Material ceràmic

Bustum (1 PEPI 27): el material trobat en el *bustum* és ben escàs. Tanmateix, hi ha alguns fragments ceràmics interessants que ajuden a establir una cronologia per al moment de formació de l'estructura. Pel que fa al material inventariat en la UE 1119, és molt escàs, no hi apareixen sigil·lades però sí ceràmiques de parets fines bètiques de pasta blanquinosa i engalba ataronjada amb decoració vegetal, també una vora de tapadora africana Òstia I, 261, un fragment de ceràmica reductora de cuina i comuna oxidant. La copa bètica i la tapadora africana apunten a una cronologia pròpia de la segona meitat del segle I dE, concretament cap al 40-80 dE.

Per sobre d'aquesta unitat hi ha poc de material fins arribar a la UE 1175, el rebliment d'una fossa oval, en la qual majoritàriament hi ha fragments de *tegulae*, però també s'ha documentat una copa Mayet 34 de parets fines de la producció closca d'ou, amb pasta grisa i molt prima (1 Pepi 27 1175.1), i un plateret del tipus Gr. IV.3 *Catinus/llus* de ceràmica de cocció oxidant (1 Pepi 27 1175.2). A més, s'han documentat un fragment d'àmfora hispànica, un de ceràmica reductora de cuina i un de gran recipient de pasta oxidant. Cronològicament, les ceràmiques de parets fines indiquen que podria datar-se en el tercer quart del segle I dE.

| Producció/ Tipologia | 1175 |
|------------------------------|----------|
| C. comuna oxidant | 2 |
| Gr. IV.3 <i>Catinus/llus</i> | 1 |
| Gran recipient | 1 |
| C. reductora de cuina | 1 |
| Indeterminada | 1 |
| Parets fines llises | 1 |
| Mayet 34 | 1 |
| <i>Tegulae</i> | 4 |



Figura 127: Material procedent dels estrats d'ús del *bustum* de l'excavació del carrer Pepita núm. 27.

Rebliment (UE 1071) de la fossa (UE 1072) (1PEPI 27): entre el material inventariat de la UE 1071 destaca sobretot la ceràmica comuna de cocció oxidant, que era majoritària, seguida de les àmfors. També es documenten recipients de ceràmica reductora de cuina amb traces d'ús. La resta de produccions són minoritàries però no per això són menys interessants. Hi aparegueren àmfors importades, del tipus Dressel 1 de pasta vesuviana, probablement de caràcter residuals, i escasses àmfors orientals.

Sobretot, abunden les àmfors tarraconenses entre les quals s'ha documentat la forma Dressel 2/4 (1 Pepi 27 1071.2).

La vaixel·la fina està pràcticament absent i només hi havia un bec de llàntia probablement del tipus Dressel 9 o Deneauve IV, que podria datar-se entre l'època d'August i els Flavis; i una base de ceràmica de parets fines bètiques de pasta grisa, compacta i fina, potser closca d'ou datada entre mitjan del segle I i els Flavis. Molt esporàdicament han aparegut fragments de ceràmica pintada que poden relacionar-se amb produccions de tradició ibèrica que poden ser de caràcter residual.

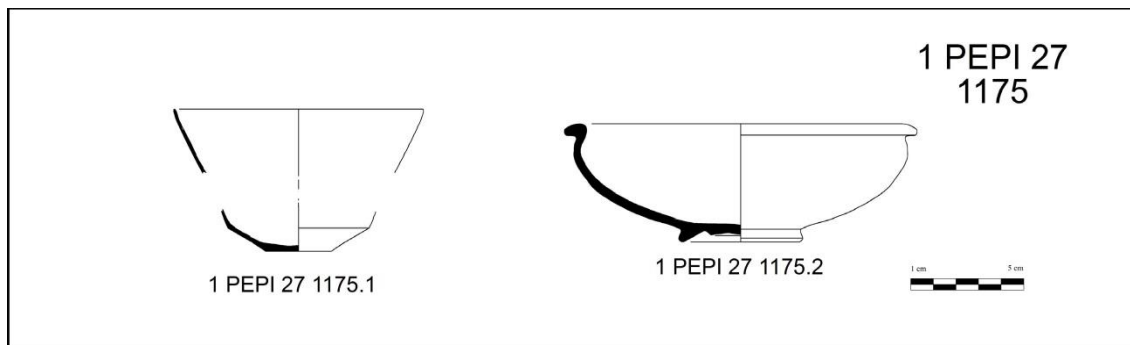
Hi ha altre material destacat com és la ceràmica itàlica de cuina, amb formes de cassola de vora bífida com la Com-it. 6c (1 Pepi 27 1071.1) i una font d'engalba roja pompeiana, ambdues procedents de la zona vesuviana, que ajuden a precisar la cronologia del conjunt. Entre la ceràmica reductora de cuina hi ha olles de diferents tipus (1 Pepi 27 1071.3, 4 i 5) que no responen a la tipologia estandarditzada produïda a partir de l'època flàvia (Reynolds, 1993, 95), cosa que ens fa pensar que el conjunt pot ser anterior a aquesta època. També hi ha tapadores (1 Pepi 27 1071.6) i un fragment amb un arrancament d'ansa que podria ser d'una gerra. Algunes peces presenten traces d'ús i alguns fragments de paret tenen una densa incrustació calcària a l'interior documentada en altres contextos de la ciutat.

La ceràmica majoritària és la comuna oxidant. Sorprèn la inexistència de gerres o *urcei*, ja que normalment solen ser la forma de comuna oxidant més abundant en els contextos altimperials. Per contra, es documenten ampolles xicotetes (1 Pepi 27 1071.7) i de gran mesura (1 Pepi 27 1071.11), platerets (1 PEPI 27 1071.12), *paropsis* (1 PEPI 27 1071.8, 9, 10) i morters (1 PEPI 27 1071.13, 14), entre altres com olletes de provisions (1 Pepi 27 1071.15, 16), un bací (1 Pepi 27 1071.19) i un colador o filtre (1 Pepi 27 1071.17). Excepte el bací, la major part dels recipients de ceràmica comuna oxidant té una pasta molt semblants amb tonalitats beix o ataronjada, depurada, tova i amb desgreixants petits de color blanc. Tanmateix, alguns dels fragment presenten deficiències en la pasta o en la superfície, com és el cas de l'ampolla (1 Pepi 27 1071.7) que es desfà en tocar-la i està totalment erosionada. Aquesta peça es trencà en nombrosos fragments molt xicotets, cosa que no permet reconèixer la seua forma original. Hi ha un altre grup de fragments amb característiques similars (1 Pepi 27 1071.18). Pel que fa a la cronologia, tenim poques proves concloents però podríem situar-la en la primera meitat o, més probablement, cap a mitjan del segle I dE.

| Producció/ Tipologia | 1071 | % |
|-----------------------|------|-------|
| Àmfora indeterminada | 1 | 3,7% |
| Àmfora itàlica | 1 | 3,7% |
| Àmfora oriental | 1 | 3,7% |
| Àmfora tarraconense | 1 | 3,7% |
| C. comuna oxidant | 14 | 51,9% |
| C. itàlica de cuina | 1 | 3,7% |
| C. reductora de cuina | 4 | 14,8% |
| Ceràmica pintada | 1 | 3,7% |
| Llàntia | 1 | 3,7% |
| Parets fines | 1 | 3,7% |
| E. Roja pompeiana | 1 | 3,7% |

Taula 19: Percentatges de la ceràmica procedent de la UE 1071 de la necròpoli del carrer Pepita núm. 27.

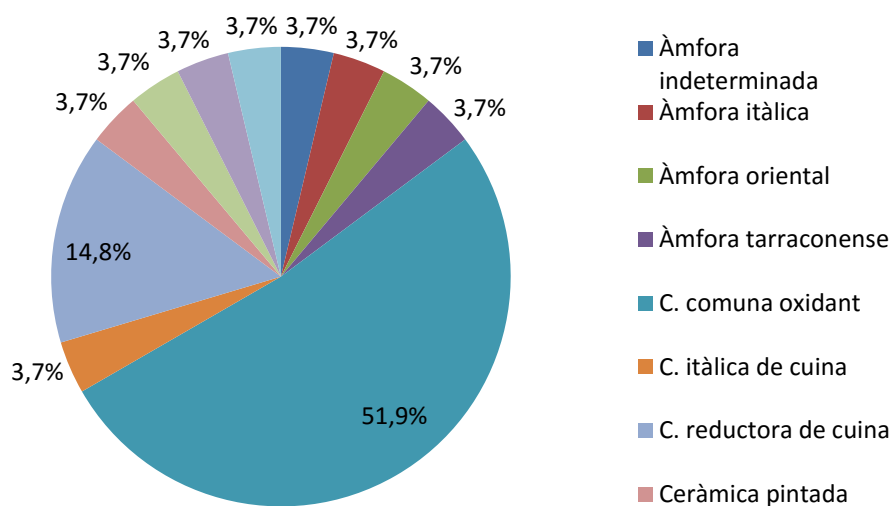

Gràfic 14: Percentatges de la ceràmica procedent de la UE 1071 de la necròpoli del carrer Pepita núm. 27.

| Producció/ Tipologia | 1071 |
|------------------------------|-------------|
| Àmfora indeterminada | 1 |
| Àmfora itàlica | 1 |
| Dressel 1 A | 1 |
| Àmfora oriental | 1 |
| Àmfora tarraconense | 1 |
| Dressel 2/4 | 1 |
| C. comuna oxidant | 14 |
| Colador | 1 |
| Element plàstic ? | 1 |
| Gr. II <i>Lagoena</i> | 2 |
| Gr. IV.1 <i>Paropsis</i> | 3 |
| Gr. IV.3 <i>Catinus/llus</i> | 2 |
| Gr. V <i>Mortarium</i> | 2 |
| Gr. VII <i>Lebes</i> | 1 |
| Gr. VIII <i>Aula/olla</i> | 1 |
| Gr. XI <i>Operculum</i> | 1 |
| Gran recipient | 1 |
| Olla de provisions | 1 |

| Producció/ Tipologia | 1071 |
|------------------------------|-------------|
| C. itàlica de cuina | 1 |
| Com-it. 6c | 1 |
| C. reductora de cuina | 4 |
| ERW 1.7 | 2 |
| Indet. | 1 |
| Similar ERW 1.3 | 2 |
| Ceràmica pintada | 1 |
| Fang cuit | 1 |
| Llàntia de volutes | 1 |
| Parets fines | 1 |
| E. Roja pompeiana | 1 |



Figura 128: Material ceràmic procedent de la UE 1071 que reblia la fossa 1072 de la necròpoli del carrer Pepita núm. 27.

Tomba 3 (1 PEPI 29): la fossa UE 1131 estava reblida de terra (UE 1128), contenia l'esquelet (UE 1130) i presentava un aixovar interessant (UE 1129): dues copes ceràmiques de parets fines de la forma Rubielos de Mora 2.1 (1 Pepi 29 1128.1 i 2), una cassola africana de cuina de la forma Òstia III, 267A (1 Pepi 29 1128.3) i una

258

olleta de ceràmica reductora de cuina de la forma ERW 1.3 (1 Pepi 29 1128.4). L'aixovar estava situat al costat del cap i per les fotos sembla que les peces estaven apilades: sota una copa de parets fines, que contenia la cassola africana sobre la qualestava l'altra copa de parets fines, i a sobre s'havia col·locat l'olleta de cuina regional. Recents estudis sobre ceràmiques de contextos altimperials de *Valentia* han demostrat que les copes de la forma Rubielos 2.1 apareixen a la ciutat a partir del període d'Adrià (Huguet i Ribera, 2013, 161), i la resta de ceràmica apareguda en la tomba avala aquesta cronologia.

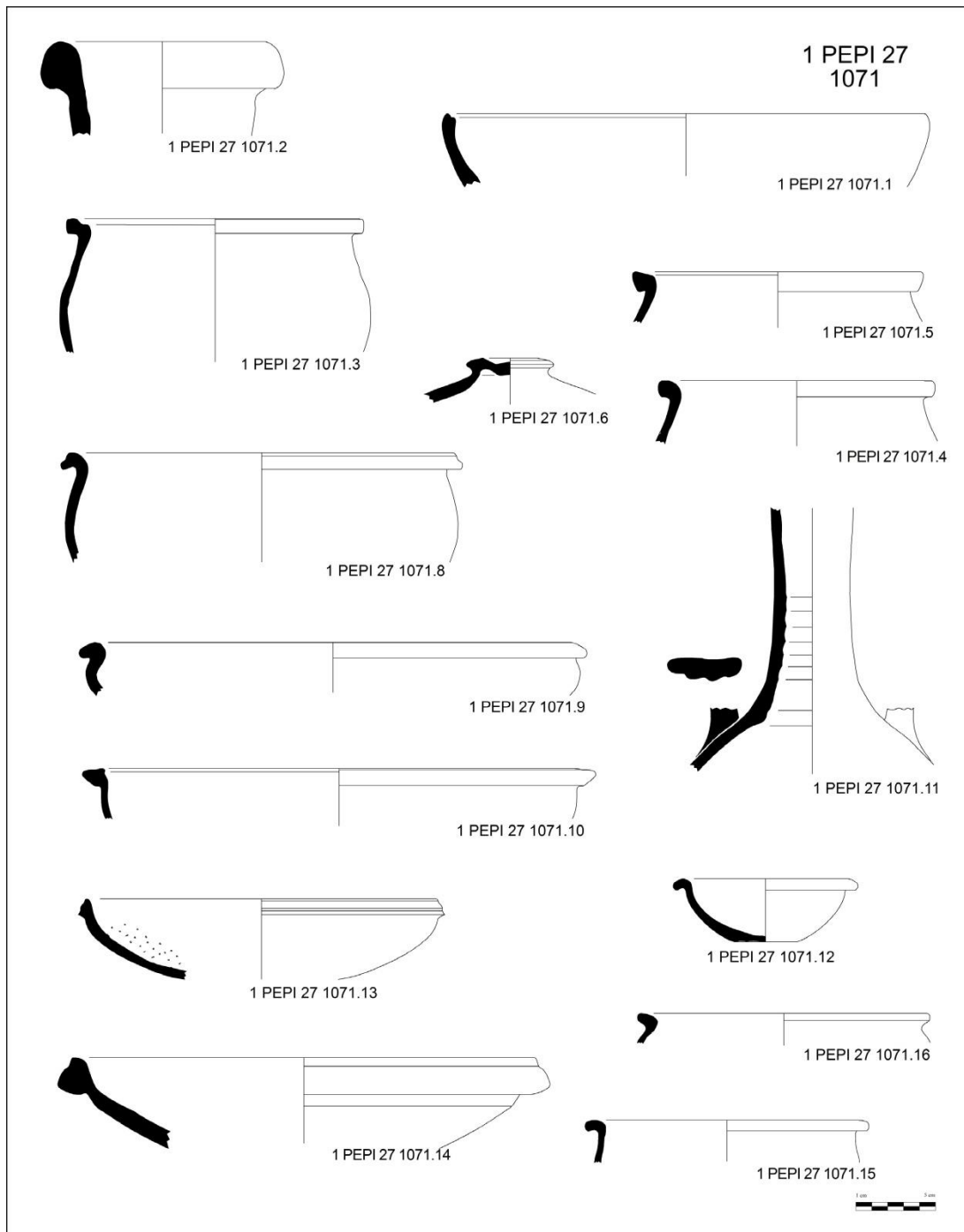

Figura 129: Detall de l'aixovar de la tomba núm. 3 en el moment de l'excavació al carrer Pepita núm. 29 (Serrano i López, 2008).

| Producció/ Tipologia | 1129 |
|------------------------------|----------|
| C. africana de cuina | 1 |
| Òstia III, 267 | 1 |
| C. reductora de cuina | 1 |
| ERW 1.3 | 1 |
| Parets fines llises | 2 |
| Rubielos de Mora 2.1 | 2 |



Figura 130: Aixovar ceràmic dipositat junt al crani de la tomba núm. 3 en l'excavació del carrer Pepita núm. 29.



Figura 131: Aixovar ceràmic de la tomba núm. 3 en l'excavació del carrer Pepita núm. 29. Fotografia A. Franco.

6.8.4 Conclusions

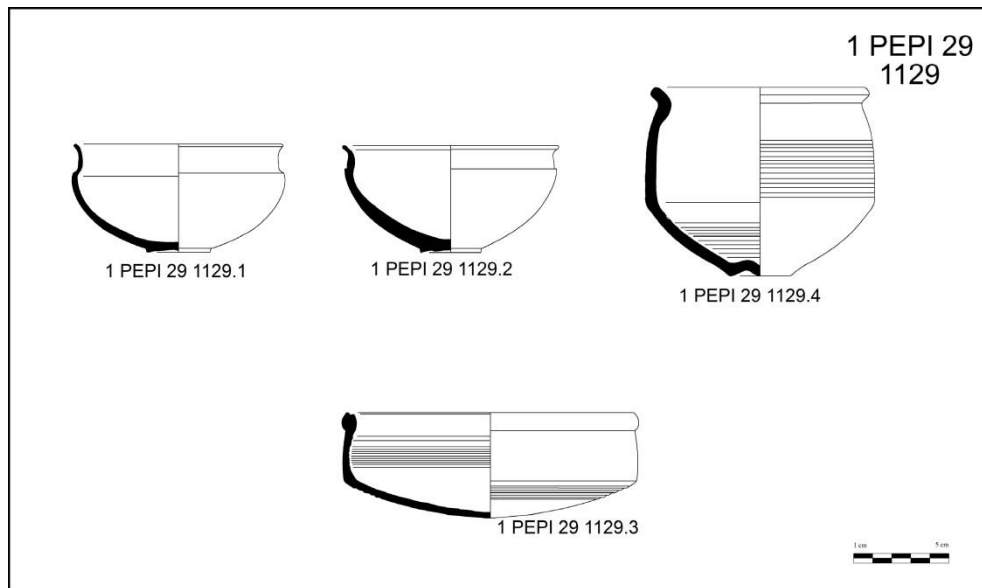
Pel que fa a la cronologia, les primeres evidències arqueològiques que es registren al carrer Pepita núm. 27 són de tercer quart del segle I dE, moment que coincideix *grosso modo* amb un període caracteritzat per l'expansió urbana de la ciutat i 260

la monumentalització dels espais públics (Dies, Escrivà i Ribera, 1987, 241; Ribera i Jiménez, 2012, 94). L'estudi de la ceràmica de les intervencions del carrer Pepita núm. 29 ha permès constatar la utilització des d'aquesta àrea funerària fins al segle II dE.

D'altra banda, cal destacar l'existència de diferents troballes funeràries en un àrea pròxima al carrer Pepita (Albir, 2012):

- Al carrer Sagunt, en la calçada actual, Javier Mañez realitzà un seguiment arqueològic, en què es documentà una tomba romana amb coberta de teules a doble vessant en el tall de la rasa (Mañez, 2002).
- Al carrer Oriola núm. 3 es practicà una excavació dirigida per Victor Algarra que documentà part d'un cementeri romà amb 4 tombes, tres de les quals es conserven prou senceres i una quarta que estava totalment destrossada (Algarra, 2001). Dues eren tombes en fossa, mentre que altres dues eren probablement mausoleus funeraris que foren espoliats ja des d'antic. Dues de les quatre tombes contenien aixovar que ha permès datar-les en el segle II dE, però no es tractava de ceràmiques comunes ni de cuina, que és l'objectiu d'aquest treball. A més de les tombes, a la necròpoli s'han documentat diverses fosses en una de les quals es trobà una amb una figureta de bronze que s'identificà amb una divinitat, tal vegada un déu Lar o *Attis*, junt a altre material ceràmic; un *ustrinum* amb cendres probablement fruit d'una cerimònia ritual amb fragments abundants de ceràmica, ovicaprins i ossos humans; la cambra de combustió d'un forn amb orifici d'eixida de fums o tovera amb argila rubefacta i trossos de branques carbonitzades, de dimensions reduïdes i funcionalitat desconeguda.
- A l'encreuament del carrer Sagunt núm. 102 amb el carrer Ruaya, en una intervenció dirigida per Marisa Serrano entre 2007 i 2011, es documentaren: dues tombes en fossa, una de les quals amb tota seguretat anterior a l'època flàvia i l'altra anterior a mitjan del segle II dE; incineracions de l'època imperial; i estructures funeràries situades a la vora d'una via (Serrano, 2012). Aquesta estava separada per un mur d'un espai agrari situat al sud, on es constataren dues fases de conreu de vinyes que poden datar-se la primera entre l'època flàvia i principi del segle II dE i la segona a partir del segle II dE.
- Al carrer Sagunt núm. 26-28, l'any 2010, es féu una intervenció arqueològica dirigida per Llorenç Alapont i Rafael Martínez, on aparegué un recinte funerari tancat situat a la vora d'una via o plaça pública. Aquest edifici, probablement de

caràcter monumental, serviria com a espai funerari familiar, potser d'alguna associació o *collegium* (Van Andriga, Alapont i Martínez, 2007, 171) que s'utilitzaria com a lloc de cremació i d'enterrament. A la zona central del recinte es documentaren dues pires funeràries i una urna d'incineració *in situ* junt al mur nord. Al costat del mur sud es documentà un túmul amb una tapadora que cobria una punta de *pilum*, diversos claus, una moneda i peces de pasta vítria, tot amb signes d'exposició al foc (Van Andriga, Alapont i Martínez, 2007, 172). Així doncs, la complexitat de l'arquitectura i dels rituals funeraris practicats en aquest recinte ens és encara inabastable pel baix nivell de coneixement d'aquesta excavació. Tanmateix, el material ceràmic procedent d'aquesta excavació no està dipositat, encara, en cap institució pública i per tant no hem tingut accés a ell per incloure'l en aquest treball.

L'estudi ceramològic de diferents troballes funeràries situades al nord del Túria deixen un panorama ben interessant per als futurs investigadors, ja que s'hi constata una concentració de tombes, mausoleus i recintes funeraris al llarg de la via de comunicació que segueix el carrer Sagunt i els seus voltants. La seua utilització està documentada com a mínim des de mitjan del segle I dE fins a probablement el segle III dE. Potser es tractar de la necròpoli nord de la ciutat, que necessitaria un estudi específic en profunditat en el qual, a més, s'hauria d'esbrinar la relació amb la necròpoli d'Orriols documentada encara més al nord, a l'avinguda de la Constitució, que pot datar-se en un període més tardà.

6.9 Necròpolis de Russafa

6.9.1 Excavació

L'any 1962 al carrer Calvo Sotelo núm. 16, 18 i 20, actualment anomenat Passeig de Russafa, es va documentar una necròpoli romana. Llorca fou l'arqueòleg fou encarregat de les tasques científiques i, posteriorment, publicà un article sobre les troballes (Llorca, 1962, 111). Les excavacions portades a terme en extensió a l'angle SE del solar descobriren una necròpoli amb vuit inhumacions de diversos tipus d'enterrament, amb *tegulae* plana i a doble vessant, incineracions infantils en àmfora i una sepultura col·lectiva de nou individus. Aquesta necròpoli s'associa a l'àrea periurbana o suburbana (González Villaescusa, 2001, 235; Machancoses, 2015, 682). L'any següent a la primera intervenció i a la publicació de l'article, el 1963, s'excavà una darrera tomba de la qual tenim ben poca informació, tret que aparegué un bol ceràmic com a aixovar.



Figura 132: Plànol de situació de l'excavació de la necròpoli del Passeig de Russafa (anteriorment el carrer Calvo Sotelo) i el recinte imperial.



Figura 133: Planta de l'excavació realitzada per Llorca al carrer Calvo Sotelo núm. 16, 18 i 20, actualment Passeig de Russafa (Llorca, 1962).

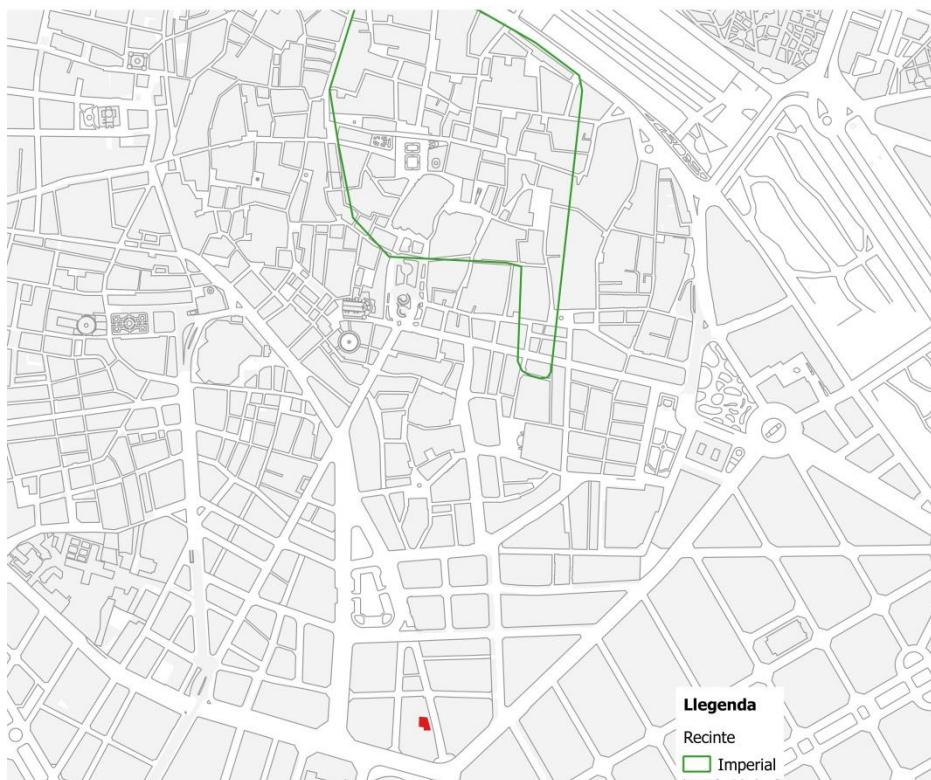

Figura 134: Tomba 5 (8 o Ñ segons Llorca) de la qual procedeixen les dues urnes i la llàntia que són l'aixovar més ric de la necròpoli (Llorca, 1962).

Els aixovars de les tombes eren escassos, majoritàriament de vidre, però es recuperaren alguns recipients ceràmics interessants produïts en ceràmica comuna de cocció oxidant.

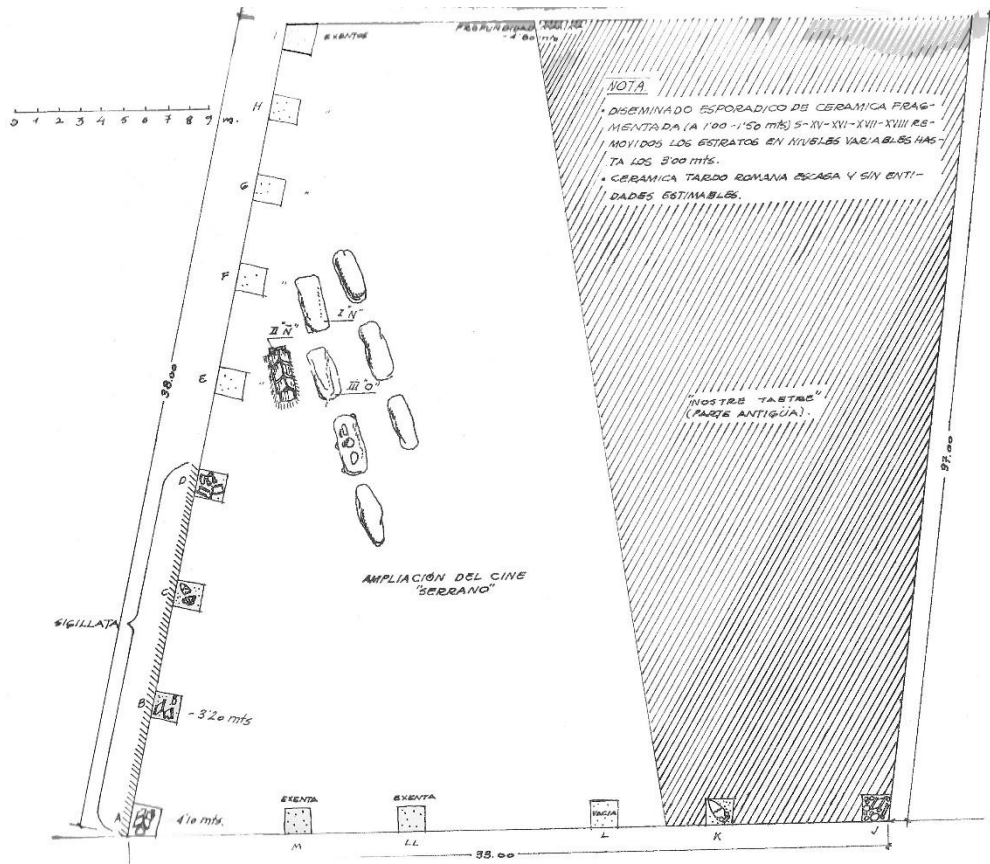
Cronològicament, cal situar aquesta necròpoli entre les acaballes del segle II i el III i, tot i que es podria prolongar el seu ús fins al IV dE.

6.9.2 Estratigrafia

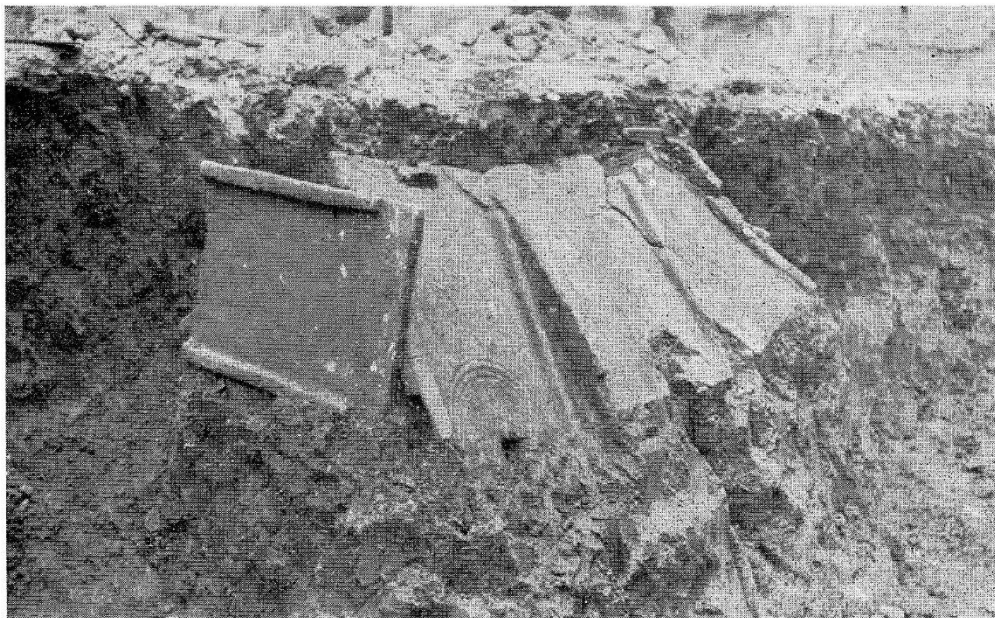
Tomba 5 (8 o Ñ en el plànol de Llorca): l'únic enterrament que presenta aixovar ceràmic, segons l'article de Llorca, era la tomba número 5 identificada per aquest com a 8 o lletra Ñ del plànol. Com les altres tombes d'aquesta necròpoli, també presentava una orientació O-E. Era una inhumació en fossa amb coberta de *tegulae* a doble vessant d'1,35 m de llargària per 0,30 m d'amplària. Contenia un esquelet infantil de 1,10 m d'altura amb el cap orientat cap a l'oest. La coberta estava formada per sis *tegulae* disposades a doble vessant, tres per banda i una altra disposada en vertical als peus. La descripció d'aquest aixovar és extremadament breu i Llorca únicament esmenta “dos pequeñas urnas globulares con pie, de 9,5 cm de altura, de pasta amarillenta, y una lucerna” que data en el segle III dE.

Tomba 7 (amb etiqueta 3): entre els materials dipositats al SIAM que provenen de la necròpoli de Russafa es documentà, a més, un bol de ceràmica comuna que presenta una etiqueta amb la referència “tomba núm. 3”. Això no obstant, González Villaescusa associà aquesta peça a la tomba núm. 7.

6.9.3 Material ceràmic

Aquestes peces foren recollides per González Villaescusa al seu estudi sobre els rituals funeraris i necròpolis del País Valencià (González Villaescusa, 2001, 237) i actualment estan dipositades als Magatzems municipals del SIAM.

Tomba 5: pel que fa a la tipologia de les dues urnes, es podrien englobar en el grup Gr. III *Calix*, ja que probablement es tracta de copes o bols per a beure relacionats amb els rituals funeraris. L'única cosa que podem saber per la seua descripció en l'article és que són peces de cocció oxidant. En realitat, són dues petites urnetes, o millor, copetes de cos globular amb peu, coll i vora exvasada amb llavi arrodonit (Russafa 0/63 i 0/64). La seua pasta és de tonalitats beix amb desgriexants visibles en superfície i un dels exemplars mostra una bicromia deguda a l'apilament durant el procés de cocció. La llàntia no es veu massa bé a la fotografia i podria ser dels tipus Dressel 17, 18, 19 o 20,

totes datades entre la segona meitat del segle I dE i el III dE. Després d'analitzar-la acuradament, considerem que és del tipus Dressel 20, que resulta abundantíssima en contextos funeraris i hàbitat.



Figura 135: Llàntia que formava part de l'aixovar de la tomba 5 (Llorca, 1962)

Tomba 7: es tracta d'un bol de perfil senzill amb vora lleugerament reentrant i pasta més aviat groguenca en la part superior i ataronjada en la part inferior, tova i depurada (Russafa 0/066). També aquesta peça presenta la bicromia pròpia de l'apilament dels recipients durant la cocció. Com l'aixovar de la tomba núm. 5 s'utilitzaria probablement per a beure, pot classificar-se com pertanyent a la forma Gr. III *Calix* i datat també del segle III dE.

| Producció/ Tipologia | T. 8/ Ñ o 5 | T. 3 o 7 |
|--------------------------|-------------|----------|
| C. comuna oxidant | 2 | 1 |
| Gr. III <i>Calix</i> | 2 | 1 |
| Llàntia imperial | 1 | |
| Dressel 20 | 1 | |

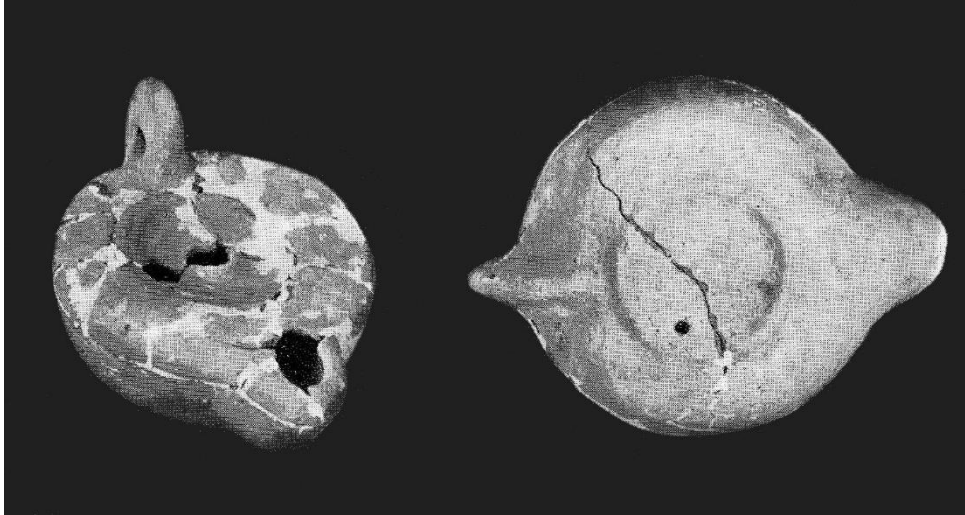

Figura 136: Ceràmica comuna de les tombes de la necròpoli de Russafa.

6.9.4 Conclusions

Les tombes d'aquesta necròpoli s'han de datar en el segle III dE, tot i l'escassa informació cronològica que aporten els aixovars. Tanmateix, cal destacar la seua pobresa, únicament una o dues peces, que en dues de les nou tombes corresponen a les produccions estudiades en aquest treball. Tot i això, el reduït nombre d'individus i, sobretot, la falta d'informació sobre l'excavació no permeten un major aprofundiment sobre aquest cementeri romà. Podem afegir que s'ha identificat com una necròpolis periurbana associada a alguna vil·la no localitzada fins al moment (Machancoses, 2015, 681).

6.7 Necròpolis Occidental (1 MIS/2, 3 i 4 CAÑ/1 PALO)

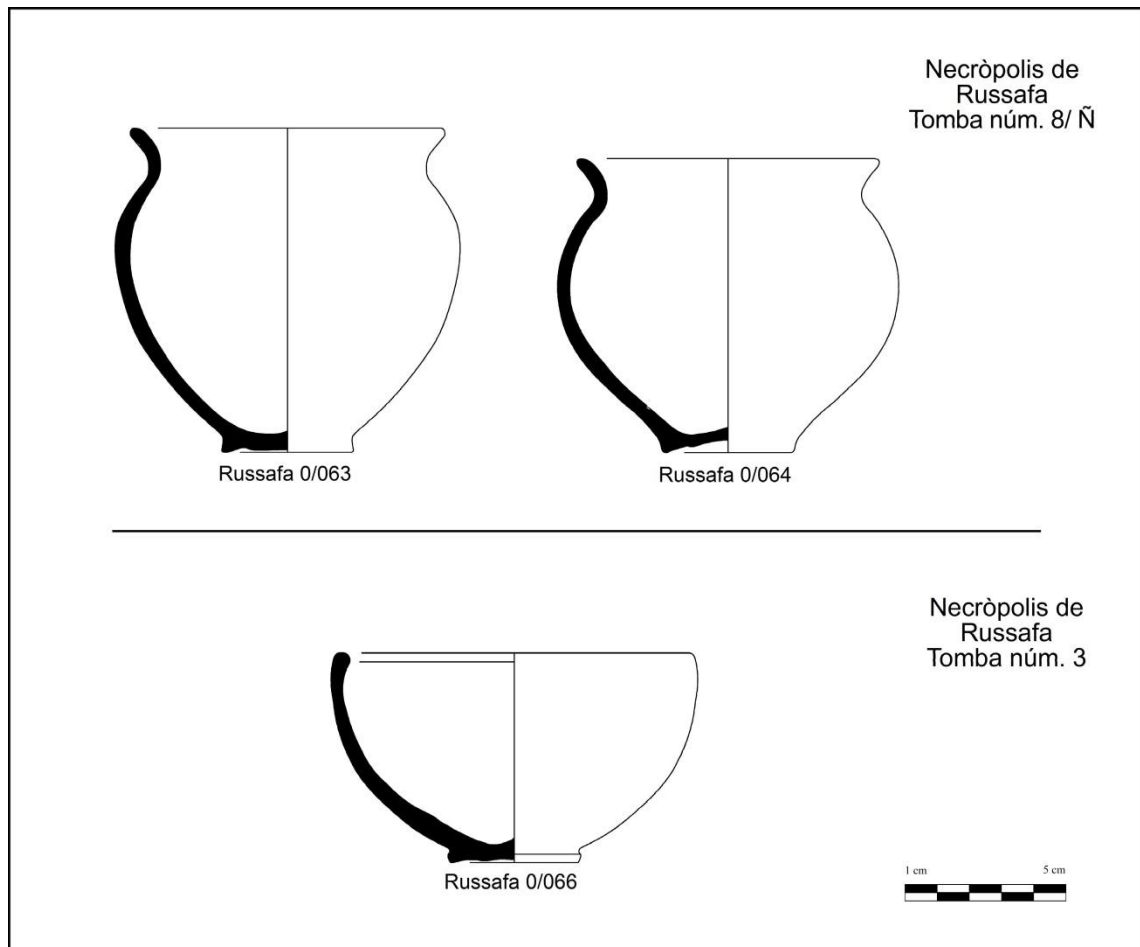
6.7.1 Excavació

La necròpolis occidental va ser identificada en la dècada dels 90 a partir de les excavacions practicades en la zona oest de la ciutat fora del recinte urbà, on es confirmà l'existència d'una àrea funerària amb ús des de l'època republicana fins al segle IV dE. Les intervencions que aportaren major informació foren les realitzades als solars situats al cantó del carrer Cañete amb el carrer Quart i al carrer Verge de la Misericòrdia. En aquest treball tractarem també la intervenció del carrer Palomar núm. 12 per les interessants troballes de ceràmica comuna.

És una de les necròpolis més estudiades de la ciutat de *Valentia*, en la qual s'han trobat més de 124 enterraments de l'època republicana, 119 de l'època imperial, set *ustrina* i cinc cenotafis (García-Prósper *et alii*, 2010, 233). Recentment ha estat objecte d'una tesi doctoral per part d'Elisa García Prósper (2016), molt completa a nivell analític i antropològic, però en la qual s'han estudiat únicament les campanyes d'excavació dels carrers Cañete-Quart, sense tindre em compte les dades d'altres interessants excavacions com les dels carrers Verge de la Misericòrdia, Palomar i altres.



Figura 137: Plànol de situació de la necròpolis occidental: núm. 13, excavació del carrer Cañete; núm. 14, excavació del carrer Verge de la Misericòrdia; i núm. 15, excavació del carrer Palomar.

En la descripció de les intervencions realitzades seguirem un ordre cronològic. Així, l'excavació del carrer Verge de la Misericòrdia núm. 4 es va iniciar en maig del 1992 i finalitzà en maig del 1993, amb una parada puntual entremig, sota la direcció de Miquel Rosselló. La troballa més important apareguda durant la realització d'aquesta excavació fou una necròpoli de l'època romana (Rosselló, 1993, 22). En l'època baix imperial la zona quedà abandonada i utilitzada solament per a espoliar material constructiu i potser, també aixovars funeraris. No trobem edificacions fins al segle XI, quan s'establiren estructures d'hàbitat al voltant d'un pati. Amb la conquesta catalano-aragonesa la zona quedà abandonada i s'utilitzà com a zona d'abocador, fins que la construcció del nou recinte emmurallat del segle XIV la incorporà al seu interior.



Figura 138: Planta de l'excavació realitzada al carrer Verge de la Misericòrdia on s'observa part de la necròpoli occidental (Cedida per M. Rosselló).

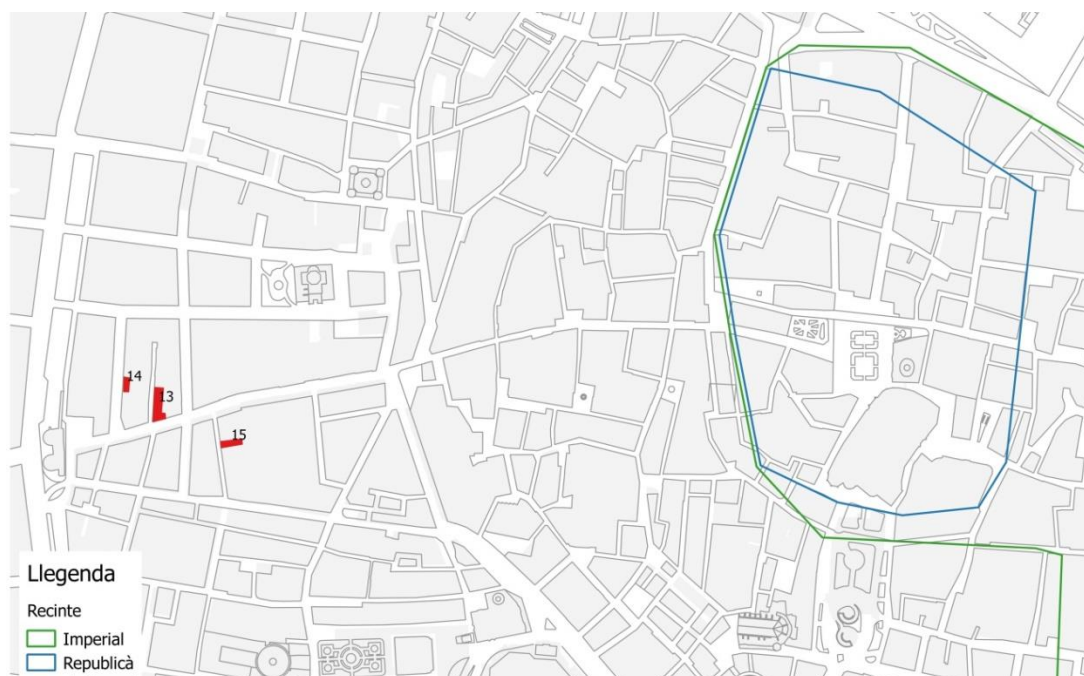

Figura 139: Estructures funeràries de l'excavació del carrer Verge de la Misericòrdia (Rosselló, 1993).

L'any 1996, la segona campanya d'excavació del solar situat a la cantonada del carrer Cañete núm. 4 i amb el carrer Quart núm. 48/50 confirmà l'extensió fins a aquest punt de la necròpoli documentada anteriorment al carrer Verge de la Misericòrdia (Arnau i Guérin, 1996). L'excavació es portà a terme entre els mesos de novembre i desembre del 1996 sota la direcció de Pierre Guérin i Beatriz Arnau. Els treballs tragueren a la llum més d'una trentena de tombes de l'època romana tant d'incineració com d'inhumació i una via altimperial relacionada amb la necròpoli.

El 1997, al mateix solar es practicà la tercera campanya d'excavacions entre els mesos de febrer i abril sota la direcció d'Elisa García-Prósper i Pierre Guérin (García-Prósper i Guérin, 1999). Es continuà amb el registre de l'estratigrafia funerària romana en tres fases: republicana antiga, republicana recent i imperial i també s'amplià el coneixement sobre la via apareguda en la campanya anterior.

La quarta campanya d'excavació es realitzà entre els mesos de febrer i juny de 1998 sota la direcció d'Elisa García-Prósper i Pierre Guérin (García-Prósper i Guérin, 2000). Es continuà amb els treballs d'excavació de la necròpoli, documentant-se unes 120 tombes cronològicament emmarcades en les tres fases enregistrades anteriorment.



Figura 140: Plànol de la segona campanya d'excavacions del carrer Cañete, on destaquen algunes de les tombes de l'època republicana (Arnau i Guérin, 1996).

La intervenció arqueològica practicada al carrer Palomar núm. 12 va ser dirigida per Guillermo Pascual entre els mesos d'abril i juny del 2012 (Pascual, 2012). Algunes excavacions anteriors havien donat a conèixer l'existència d'enterraments i incineracions en la zona sud del carrer Quart (Salazar, 2006; Ortega, 2011). En aquest solar s'identificaren tant incineracions, com inhumacions. Els nivells romans quedaren greument afectats per les intervencions posteriors. La zona quedà sense urbanitzar des de mitjan del segle III dE fins al segle XII, amb camps de conreu i una sèquia, i no serà fins a l'època almohade quan aparegueren les primeres estructures amortitzades probablement, per una riuada i, posteriorment, afectades per la instal·lació d'una construcció andalusina del segle XIII, també amortitzada al seu torn per una revinguda del riu. Amb la conquesta cristiana, al segle XIII es documentà la primera casa dels conqueridors, formada per un pati, en la qual es reutilitzen part de les construccions anteriors. Al segle XIV es construí una segona casa sobre la qual es fonamentaren la resta d'edificis posteriors que han arribat fins al moment de l'excavació.

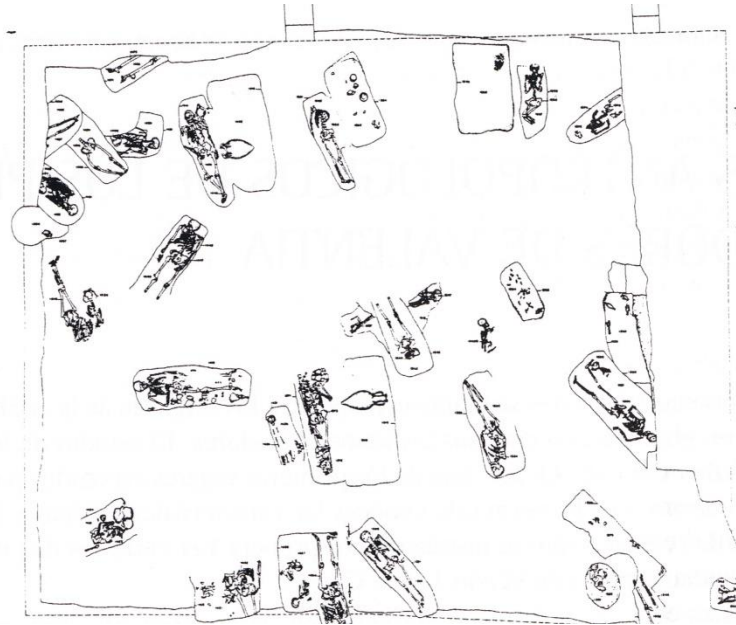
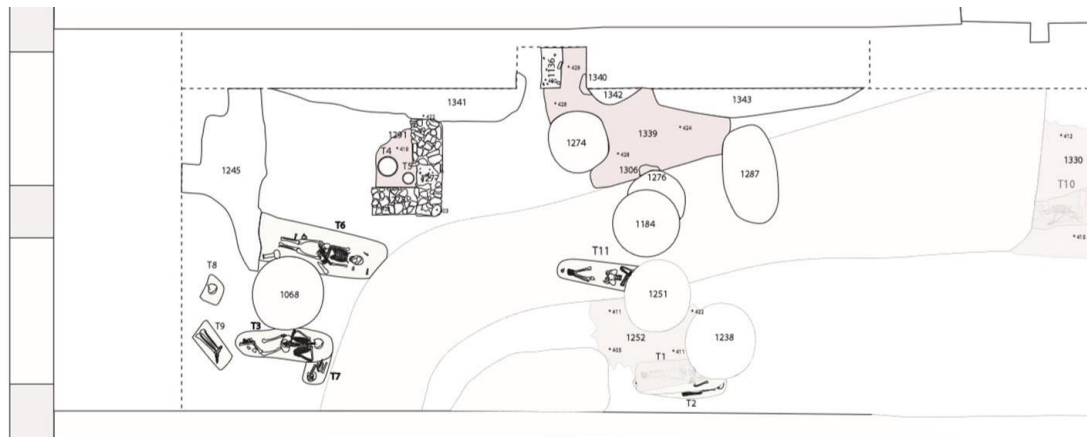

| | | | |
|---|---|-------------------------|------------------------------------|
| Promueve: ABADIA EXPLOTACIONES HOTELERAS SL | Arqueólogo : Guillermo Pascual Berlanga. Colegiado: 14.336 | Escala: 1/500 | PLANO: 13. SIGLOS I-III dC. |
| MEMORIA DE LAS EXCAVACIONES ARQUEOLOGICAS REALIZADAS EN CALLE PALOMAR 12 DE VALENCIA (1PALO12). | | | |

Figura 141: Planta de la necròpoli occidental en la intervenció del carrer Palomar núm. 12 (Pascual, 2012).

Com a síntesi, podem dir que l'àrea funerària s'establí just després del moment de la fundació de la ciutat, en el 138 aE, en una petita elevació del terreny (Carmona, 1990), a uns 750 m del recinte de la *urbs*, probablement en la prolongació del *decumanus maximus*. Les primeres restes antròpiques apareixen dipositades sobre potents estrats sorrencs i llimosos. La fase inicial d'ús, datada en la segona meitat del segle II aE, està estretament relacionada amb la fundació de la ciutat i probablement són els primers pobladors de *Valentia* els que la utilitzaren (García-Prósper *et alii*, 2010, 233). D'aquest període s'ha documentat una gran varietat d'enterraments: inhumacions en fossa simple, fosses rectangulars amb nínxol lateral, hipogeus i, en menor mesura, incineracions. Cal destacar la pràctica del ritual de la *Porca Praesentanea* (García-Prósper *et alii*, 2010, 240), on el difunt era soterrat amb un o més caps de porc senglar, a més de l'aixovar funerari, constituït per *strigiles* i àmfores greco-itàliques, que denoten l'origen itàlic dels primers pobladors de la ciutat (Alapont, 2002, 322).



Figura 142: Reconstrucció del ritual de la *porca praesentanea* a partir de les troballes arqueològiques del carrer Cañete (Dibuix F. Chiner).

Durant el segle I aE es documentà la segona fase d'ús en la qual destaca un conjunt d'incineracions en la zona oest que per les seues característiques podrien ser ibèriques (García-Prósper, 2006, 184). Els aixovars que les acompanyaven indiquen una cronologia de la primera meitat del segle I aE (Guerin *et alii*, 1998, 37) i unes pràctiques rituals basades en banquets funeraris i deposicions de material en les tombes, bé com a aliments per al difunt, bé com a amortització de la vaixela usada en el ritual materialitzat en el trencament intencionat de les peces. També hi aparegué una segona via, perpendicular al *decumanus*, que en un primer moment s'identificà com el límit oriental de la necròpoli ja que les restes funeràries es concentren des d'aquest moment en la zona oest (García-Prósper i Guérin, 2000). Les dues vies tenen una seqüència complexa amb diferents reparacions i fins i tot episodis d'ocupació per part de les tombes (García-Prósper i Guérin, 2000, 6).

Posteriorment hi ha un hiatus temporal que coincideix amb l'abandonament de la ciutat després les guerres sertorianes, quan les estructures del cementeri es degraden probablement per falta de manteniment. Ja en l'època imperial, la necròpoli tornà a donar mostres d'utilització centrades en la zona sud junt al *decumanus*. Quant a la tipologia de les tombes, continuà la dualitat d'inhumacions i incineracions, aquestes últimes menys nombroses, mentre el nombre d'enterraments augmentà

considerablement. També hi aparegueren les primeres tombes amb coberta de *tegulae* d'època imperial, quan els aixovars van fent-se més escassos a partir del segle III dE (Rosselló i Ruiz, 1996, 162). En el segle IV dE els últims vestigis funeraris identificats són els dels carrers Verge de la Misericòrdia i Palomar núm. 12, on es continuà mantenint la dualitat entre incineracions i inhumacions, encara que les primeres són sempre inferiors en nombre. Alguns autors han proposat que aquesta zona podria ser una *insula sacra* delimitada per un barranc que desguassava al Túria, en un cas semblant al de la necròpoli italiana de *Portus* (Machancoses, 2015, 663).

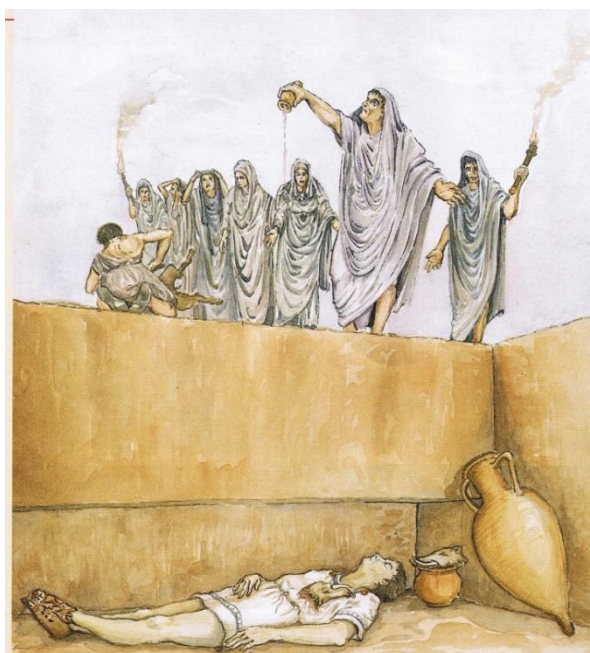
6.7.2 Estratigrafia

Per a l'estudi de la estratigrafia de les tombes considerarem les diferents excavacions esmentades com un sol conjunt, ja que pertanyen realment a una mateixa necròpolis. Tanmateix, la complexitat de les successives fases d'ús obliga a especificar no solament la UE, sinó també de la campanya a la qual pertanyen. Per al seu estudi s'ha respectat els números d'estructures funeraris (NEF) donats per Elisa García Prósper (2016), al treball de la qual remetem per obtenir una major informació sobre els rituals funeraris d'aquesta necròpoli.

6.7.2 a Època republicana

NEF 22 (3 Cañ 1997 UUEE 1381, 1382, 1383, 1384 i 1385): la tomba UUEE 1384 i 1385 es superposava i tallava a aquesta tomba UUEE 1381, 1382 i 1383, i ambdues quedaren tallades per les fosses UUEE 1353 i 1365. Probablement era una fossa rectangular del tipus hipogeu, probablement d'una dona d'edat adulta. El nivell que rebria la fossa era de terra marró argilosa (UE 1382) i s'hi trobà un nombrós aixovar: una olla de ceràmica reductora de cuina, un plat de ceràmica campaniana A de la forma Lamb. 28, una copa de ceràmica de parts fines, una gerreta de ceràmica grisa emporitana de la forma Aranegui 7, fragments d'àmfora itàlica i un *kalathos* ibèric.



Figura 143: Aixovar de la UE 1385 durant el procés d'excavació (García-Prósper i Guérin, 1999).

Tomba Mis 85 (UUEE 1626 i 1627): aquesta tomba era una de les més antigues de l'excavació i es trobava per sota de diverses inhumacions posteriors en el temps. La fossa d'inhumació (UE 1627) estava excavada en terra i contenia un esquelet en posició decúbit supí amb una orientació O-E i el cap lleugerament inclinat cap a la esquerra. Junt a aquest, també a l'esquerra es situava l'aixovar que es componia per tres peces ceràmiques: una olleta de ceràmica reductora de cuina, un plateret de ceràmica comuna i un possible biberó. Pel que fa a la seua datació, tant l'estratigrafia com el material indiquen una cronologia republicana.



Figura 144: Tomba núm. 85 amb l'esquelet i el seu aixovar datada en l'època republicana (Rosselló, 1993).

NEF 23 (3 Cañ 1997 UUEE 1435 i 1436): en realitat es tractava de dues tombes superposades en la mateixa fossa (UE 1413). Tot i això, nosaltres prestarem atenció únicament al primer enterrament en el temps, ja que és el que presenta un aixovar interessant per incloure ceràmica comuna. Tanmateix, podem dir que sobre el primer enterrament se'n col·locà un altre en posició S-N pertanyent a un individu de sexe masculí (UE 1415). Anteriorment hi havia un cos, també d'un individu del mateix sexe, probablement d'entre 25 i 35 anys, en posició decúbit supí i orientat N-S (UE 1436). L'estrat de rebliment era la UE 1435 de terra sorrenca amb molts carbons i malacofauna. L'aixovar que l'acompanyava era abundant i variat: una gerra de ceràmica clara recent situada a l'altura del cos, junt a l'extremitat superior dreta. Prop del maluc dret es trobaren una fusaiola i una olla de ceràmica de cuina, i una mica més amunt, junt al braç dret, una anella i un clau de ferro. Als peus hi havia un unguentari de la forma Cuadrado B, una petxina de *Cardium edule*, una anella de ferro i altres fragments informes de ferro.



Figura 145: Tomba UUEE 1435 i 1436 amb aixovar de l'època republicana (García-Prósper i Guérin, 1999).

NEP 104 (2 Cañ 1996 UUEE 1255 i 1256): aquesta incineració es trobava afectada pels estrats medievals. Es tractava d'un *loculus* de planta circular (UE 1255), amb un rebliment (UE 1256) format per una terra marró de textura sorrenca que contenia abundants carbons, pedres xicotetes, llavors carbonitzades i fragments d'ossos cremats.

L'aixovar estava format per diferents recipients ceràmics: una olla de ceràmica tosca de tradició ibèrica, un plat amb ala de pasta grisa, probablement imitació de Lamboglia 8 o 22 i un fragment de vora de tenalla ibèrica. A més, es recuperà mitja tenalla bitroncònica ibèrica a l'interior de la qual es recuperaren fragments d'ossos carbonitzats que presentaven un color gris blavenc típic d'exposicions al foc en un període curt de combustió. Tot i que en un primer moment es va identificar el fèmur d'un jove adult masculí, els darrers estudis el classifiquen com un individu adult femení (García Prósper, 2016, 207). Cronològicament, tant l'estratigrafia com el material associat indiquen una datació del segle I aE.



Figura 146: Tomba d'incineració UE 1256 afectada per una gran tenalla de cronologia posterior (Arnau i Guérin, 1996).

6.7.2 b Època imperial

Tomba Mis 59 (UUEE 1413, 1414 i 1415): era una fossa de forma rectangular que fou tallada per esdeveniments posteriors, deixant l'esquelet conservat únicament en la seua part superior. L'aixovar estava format per dues gerretes, situades a ambdós costats del cap. L'esquelet estava en posició decúbit supí, orientat N-S, amb el cap lleugerament girat cap a l'esquerra i tenia una moneda a la boca. Es tractava d'un individu masculí adult, probablement entre 50 i 60 anys. Cronològicament, la numismàtica indica una data *post quem* del regnat d'August.



Figura 147: Tomba 59 amb part de l'esquelet i el seu aixovar, que es data a partir de l'època d'August (Rosselló, 1993).

NEF 198 (4 Cañ 1998 UUEE 2470, 2471 i 2472): aquesta tomba era un *loculus* d'incineració de forma indeterminada, ja que s'endinsava en el tall sud de l'excavació i no va ser possible extraure-la completament. Probablement contenia les restes d'un individu juvenil masculí. L'aixovar estava format per una urna cinerària coberta per un bol de ceràmica comuna, probablement de la forma Vegas 21 segons els excavadors, junt a una olla de cocció reductora, una copa de TSSG de la forma 24/25 i una tapadora de ceràmica comuna. El conjunt estava cobert per una capa de cendres i carbons. Segons el material ceràmic i l'estratigrafia, aquesta incineració es datà en el segle I dE.



Figura 148: Tomba d'incineració NEF 198 i el seu aixovar que restava exactament en el tall de l'excavació (García-Prósper i Guérin, 2000).

Tomba Mis 10 (UUEE 1078, 1079 i 1080): era una tomba en fossa simple que contenia un esquelet en posició decúbit supí amb els braços situats al costat del cos i amb la mà dreta sobre la pelvis. La seua orientació era E-O, amb el cap cap a l'est. Aquest enterrament contenia un nombrós aixovar format per una moneda frustra situada en la boca de l'esquelet, dos plats de TSSG sobre el braç esquerre i un altre sobre el dret, una copa de ceràmica de parets fines a l'altura de la pelvis, un ungüentari de vidre entre els fèmurs, una gerra de ceràmica comuna junt al peu esquerre i davall d'aquesta una llàntia.



Figura 149: Tomba núm. 10 de l'excavació del carrer Verge de la Misericòrdia i el seu aixovar, que data de l'època flàvia (Cedida per M. Rosselló).

NEF 209 (4 Cañ 1998 UUEE 2146, 2147 i 2148): era una fossa de fossa probablement rectangular (UE 2148), però es veié afectada per una rasa de cimentació moderna que seccionà l'esquelet (UE 2147). La part inferior de les cames, per sota dels genolls, no es pogué extraure ja que s'endinsava en el tall oest de l'excavació. Aquesta tomba tallava a una altra (UE 2190) datada en el segle I dE. L'esquelet es trobava en posició decúbit supí i orientat E-O. Tot i que la determinació del sexe no és segura, podria ser una dona entre 21 i 46 anys. L'aixovar que l'acompanyava estava compost per una tapadora africana de cuina, un bol de TSH de la forma 8 i una copa de ceràmica de parets fines de la forma Rubielos de Mora 2.1. La tapadora es trobava junt a la cama dreta en posició semi-vertical, mentre que els dos bols es trobaren apilats damunt de les cames. A més, es recollí un fragment de coll d'un ungüentari de ceràmica que, podria no pertànyer a l'aixovar i estar barrejat entre la terra del rebliment de la fossa. Amb tot açò, s'establí la data de l'enterrament en el segle II dE.



Figura 150: Tomba UE 2147, molt deteriorada, i situada en el límit de l'excavació, on es pot observar part de l'aixovar (García-Prósper i Guérin, 2000).

NEF 166 (4 Cañ 1998 UUEE 2420, 2421 i 2422): era una fossa rectangular (UE 2422) que contenia un esquelet d'adult femení en posició E-O (UE 2421) i estava greument afectada per les construccions medievals que tallaren la part superior del cos. El seu rebliment (UE 2420) contenia diferents recipients ceràmics: una cassola africana de cuina de la forma Hayes 181, una ampolla de ceràmica comuna africana, una llàntia de la forma Dressel 20, fragments d'àmfora Dressel 2-4 i claus de ferro. En el moment de l'excavació els arqueòlegs dataren l'enterrament en el segle II dE, però l'estudi de l'aixovar permet datar-la al final del segle II o principi del III dE.



Figura 151: Tomba UE 2421 amb l'esquelet molt afectat en la part superior, però amb un aixovar variat situat als peus (García-Prósper i Guérin, 2000).

NEF 153 (4 Cañ 1998 UUEE 2154, 2155 i 2156): era una fossa d'inhumació (UE 2156) orientada E-O que contenia un esquelet d'adult femení (UE 2155) en posició decúbit supí. L'estrat de rebliment era de terra sorrenca i argilosa de color marró fosc amb molts carbons, caragols i ceràmica. L'aixovar estava format per dues peces completes de ceràmica de cuina oxidant: un *urceus* i una *trulla* situats a l'altura de la tibia esquerra. Aquesta fossa tallava una incineració (UE 2164) i part de la calçada republicana (UE 2152). Aquesta tomba es va datar en els segles I-II dE durant l'excavació, però amb l'estudi del material pensem que s'ha de retardar al segle III dE.



Figura 152: Tomba UE 2155 on aparegueren una *trulla* i un *urceus* com a aixovar (García-Prósper i Guérin, 2000).

NEF 240 (4 Cañ 1998 UUEE 2181, 2182 i 2183): era una fossa d'inhumació de forma rectangular (UE 2183), que contenia un individu adult femení (UE 2182) en posició decúbit supí i orientat E-O. L'esquelet presentava el cap totalment girat cap a l'esquerra, probablement per a encaixar l'aixovar funerari en la zona contrària. El rebliment de la fossa (UE 2181) era de terra argilosa de color marró fosc, molt plàstica i amb abundants carbons, claus de ferro, ossos calcinats i fragments de ceràmica comuna. L'aixovar es trobava en la part dreta al costat del cap i estava format per: una gerreta, dos bols de ceràmica comuna i una llàntia Deneauve VIIA. En el moment de l'excavació es va datar als segles II-III dE, però amb l'estudi del material pensem que s'ha de datar al segle III dE.



Figura 153: Tomba UE 2182 amb el crani cap a l'esquerra per a poder encaixar l'aixovar (García-Prósper i Guérin, 2000).

Tomba núm. 10 (1 Palo 12 UUEE 1332, 1333 i 1334): a l'extrem oriental d'aquesta excavació, sota un estrat de sorra (UE 1330) relacionat amb una cremació o un dipòsit votiu, aparegué una fossa rectangular (UE 1334) que va ser greument afectada per una sèquia del segle XI. Aquesta seccionava l'esquelet (UE 1333) a l'altura dels fèmurs, però la part superior presentava un bon estat de conservació. El difunt era de sexe femení i d'edat avançada entre els 55 i els 60 anys i es trobava en posició decúbit supí, amb una orientació E-O, amb els braços creuats sobre el pit i les cames esteses. La presència de claus de ferro i la possible desviació del cos cap al sud portaren a concloure que s'havia descompost en un ambient buit, és a dir, probablement en un taüt de fusta. En la part posterior del cap es trobà una agulla d'os, probablement per a recollir el cabell, i en la boca un as de *diva Faustina* que permet la tomba a partir de la segona meitat del segle II dE. El rebliment de la fossa (UE 1332) era de terra argilosa de color marró grisenc amb presència de restes de carbons, claus i fragments ceràmics.



Figura 154: Tomba núm. 10 i cremació sobre la tomba (UE 1331) de l'excavació del carrer Palomar núm. 12 (Pascual, 2012).

Possible cremació votiva (1 Palo 12 1330 i 1331): sobre la tomba núm. 10, i per tant posterior a ella, es van trobar una sèrie d'estrats relacionats amb una cremació de caràcter votiu. Just per sobre de la tomba es trobava la UE 1331, que era una concentració més o menys circular de carbons, cendres i alguns fragments d'ossos i una cama de terracota. Per damunt d'aquesta unitat se'n va trobar una altra (UE 1330) de terra marró fosc, amb presència de graves, i fragments de terra cremada.

6.7.3 Material ceràmic

6.7.3 a Època republicana

NEF 22 (3 Cañ 1997 UUEE 1381, 1382, 1383, 1384 i 1385): en aquesta tomba, que en realitat està formada per dos enterraments sense separació clara, aparegué un interessant conjunt ceràmic: un plat de ceràmica campaniana A de la forma Lamboglia 28 amb decoració impresa al fons interior formada per quatre palmetes molt deteriorades i un esgrafiats il·legible a l'exterior (3 Cañ 1385.0/593); un gobelet de ceràmica de parets fines de la forma Mayet II probablement d'origen itàlic (3 Cañ 1385.0/607); una gerreta o vas per a beure de ceràmica grisa de la costa catalana de la forma Cot-cat Gb 1 o D-III.2 (Casas i Nolla, 2012, 645) (3 Cañ 1385.0/592); una olla de cuina de coccio reductora que formalment s'assembla molt a la forma ibèrica de classe B 1.2, és a dir, una olla de cos piriforme amb coll marcat amb llistell i vora de secció triangular engrossida a l'exterior, i base còncava-convexa (3 Cañ 1385.0/613).

La pasta és dura, compacta, grisa i rosada amb abundants desgreixants rojos i grisos mitjans i brillants petits. La composició de la pasta recorda a la de la ceràmica de parets fines de la mateixa tomba. La superfície és negra i allisada, millor treballada a l'exterior. Tot i que presenta trets indígenes com la base còncava-convexa o el desenvolupament del perfil amb coll i llistell, la pasta dista profundament de la típica pasta ibèrica pel que fa al grau de duresa cocció i la inclusió de desgreixants. Pel que fa a la datació, la ceràmica confirma les primeres impressions dels arqueòlegs que la situaren entre el 140 i el 100 aE.



Figura 155: Aixovar de la tomba UE 1385 de l'excavació dels carrers Cañete-Quart que data de l'època republicana.

| Producció/ Tipologia | 1385 |
|--|----------|
| C. Reductora de cuina | 1 |
| Classe B 1.2 | 1 |
| Imitació de ceràmica grisa emporitana | 1 |
| Forma D III | 1 |
| Parets fines | 1 |
| Mayet II | 1 |
| Vernís negre | 1 |
| Lamb. 28 | 1 |



Figura 156: Aixovar de la tomba UE 1382 de l'excavació dels carrers Cañete-Quart que data de l'època republicana.

Tomba Mis 85 (UUEE 1626 i 1627): aquesta tomba contenia un aixovar format per tres peces ceràmiques: un gerra de coll estret, ansa curta i bec per a vessar que s'assembla a un biberó però més gran. La seua pasta era de tonalitat verdosa o groga amb abundants desgreixants blancs i brillants, probablement d'una producció importada (1 Mis 1626.0/865); un plateret de reduïdes dimensions de ceràmica comuna de cocció oxidant sense decoració de la forma Gr. IV.3 *Catinus/llus* però amb parets molt baixes potser en imitació dels plats de ceràmica de vernís negre (1 Mis 1626.0/849); i, per últim, una gerreta o vas de ceràmica reductora de cuina regional que formalment s'assembla molt a la forma de ceràmica ibèrica de classe B 1.2 amb la vora exvasada i l'exterior brunyit (1 Mis 1626.0/846).

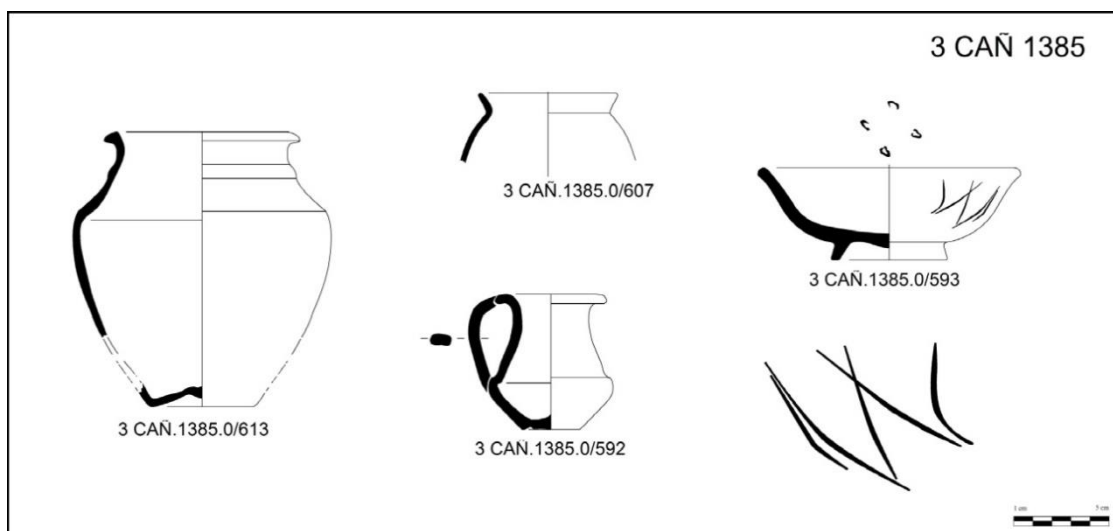

Figura 157: Olleta i possible biberó de la tomba Mis 85 del carrer Verge de la Misericòrdia que data de l'època republicana. Fotografies A. Franco.

| Producció/ Tipologia | 1626 |
|------------------------------|----------|
| C. reductora de cuina | 1 |
| Classe B 1.2 | 1 |
| C. comuna importada | 1 |
| Biberó? | 1 |
| C. comuna oxidant | 1 |
| Gr. IV.3 <i>Catinus/llus</i> | 1 |



Figura 158: Aixovar de la tomba núm. 85 de l'excavació del carrer Verge de la Misericòrdia que data de l'època republicana.

NEF 23 (3 Cañ 1997 UUEE 1435 i 1436): d'aquesta tomba, que contenia dos individus soterrats diacrònicament, estudiarem el material més antic que acompanyava el primer difunt. L'aixovar es componia: d'una fusaiola, que no s'ha pogut estudiar perquè no s'ha localitzat als magatzems municipals; una anella de ferro; un unguentari de la forma Cuadrado B (3 Cañ 1435.0/595); una olla de ceràmica reductora de cuina regional que formalment s'assembla molt a la forma de ceràmica ibèrica de classe B 1.2, és a dir, una olla de cos piriforme amb coll marcat amb llistell i vora de secció triangular engrossida a l'exterior, i base còncava-convexa (3 Cañ 1435.0/608). Pel que fa a la pasta, és dura, compacta, negra amb abundants desgreixants blancs i grisos mitjans i

brillants petits. Les superfícies són negres i allisades amb desgreixants visibles en superfície; per últim es va constatar una gerra de ceràmica de pasta clara recent de la forma Cl-rec. 2a amb una inscripció a l'altura del coll (SA—E) que data del principi del segle I aE (3 Cañ 1435.0/611). Això indica que la cronologia d'aquesta tomba estaria emmarcada en el primer quart del segle I aE, entre el canvi de segle i la destrucció de la ciutat al 75 aE després del seu arrasament a mans dels pompeians.

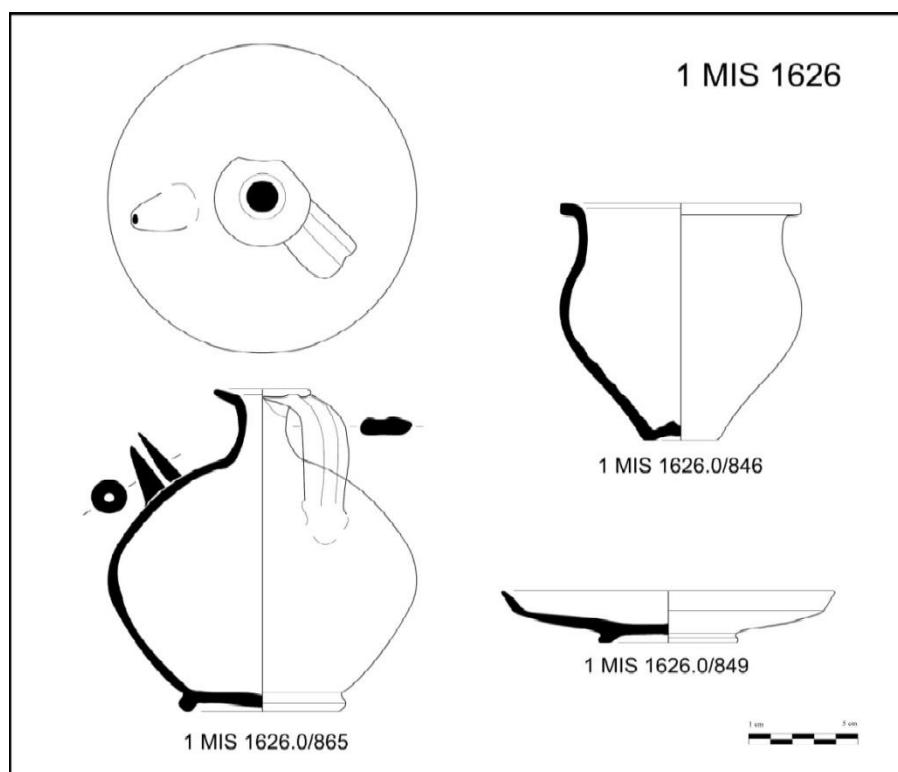

Figura 159: Aixovar de la tomba UE 1435 de l'excavació dels carrers Cañete-Quart que data de l'època republicana.

| Producció/ Tipologia | 1435 |
|------------------------------|----------|
| C. pasta clara | 1 |
| Cl-rec. 2a | 1 |
| C. reductora de cuina | 1 |
| Classe B 1.2 | 1 |
| Ferro Argolla | 1 |
| Fusaiola | 1 |
| Ungüentari | 1 |
| Cuadrado B | 1 |



Figura 160: Aixovar de la tomba UE 1435 de l'excavació del carrer Cañete datada entre el 100 i el 75 aE.

NEF 104 (2 Cañ 1996 UUEE 1255 i 1256): en la fotografia d'aquesta incineració es veu un contenidor amb restes d'ossos cremats que no s'ha pogut localitzar als magatzems municipals. Sí que s'han trobat un plat amb ala i pasta grisa, probablement imitació de les formes Lamboglia 8 o 2 trencat intencionalment (2 Cañ 1256.0/598); una olla de tradició ibèrica tosca de la forma 1.2 de la classe B (2 Cañ 1256.0/598); i un fragment de vora de tenalla ibèrica. Aquest conjunt pot datar-se en el segle I aE.

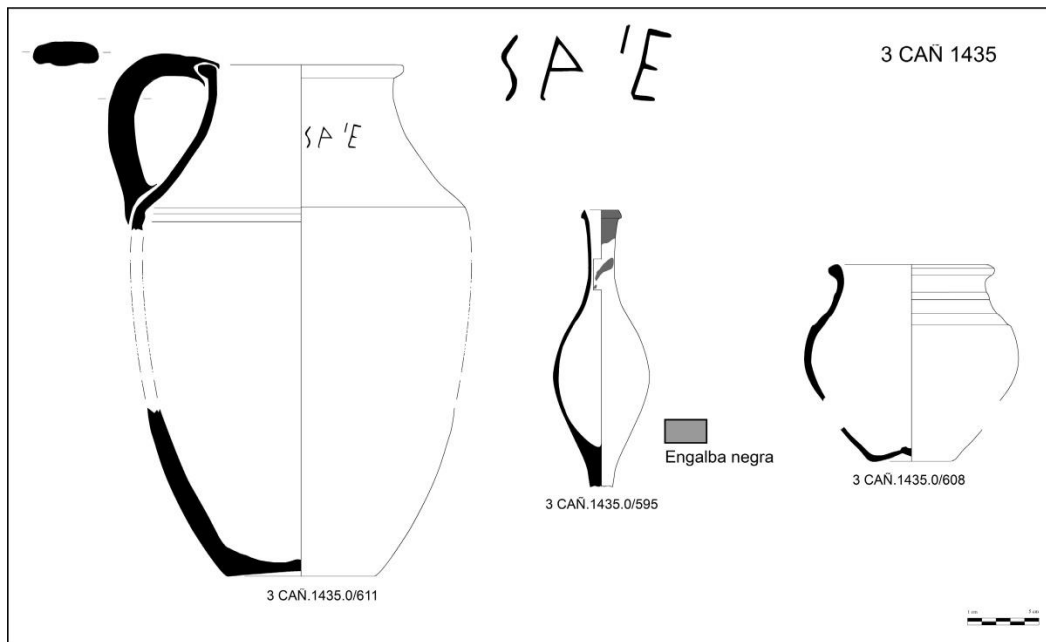

Figura 161: Aixovar de la tomba UE 1256 de l'excavació dels carrers Cañete-Quart que data de l'època republicana.

| Producció/ Tipologia | 1256 |
|------------------------|------|
| C. comuna reductora | 1 |
| Imitació Lamboglia 8/2 | 1 |
| C. reductora de cuina | 1 |
| Classe B 1.2 | 1 |



Figura 162: Aixovar ceràmic de la tomba d'incineració UE 1256 de l'excavació dels carrers Cañete-Quart que data del segle I aE.

6.7.3 b Època imperial

Tomba Mis 59 (UUEE 1414 i 1415): malgrat que estva molt deteriorada, ja que solament es conservava l'esquelet en la part superior, aquesta tomba presenta un variat aixovar. La moneda dipositada en la boca del difunt és un as de *Bilbilis* que pot datar-se a partir de l'època d'August. A més, hi havia un anell d'os, una peça de pasta vítria i dos recipients tancats de reduïdes dimensions: una *aryballos* de base plana, cos globular, coll estret i vora molt exvasada i una xicoteta ansa (1 Mis 1414.1); i una gerra o *urceus* de base lleugerament còncaua i cos amb panxa baixa i coll marcat amb vora lleugerament exvasada que conserva l'inici d'una ansa (1 Mis 1414.2). Com ja hem dit, el conjunt es datà a partir de l'època d'August.

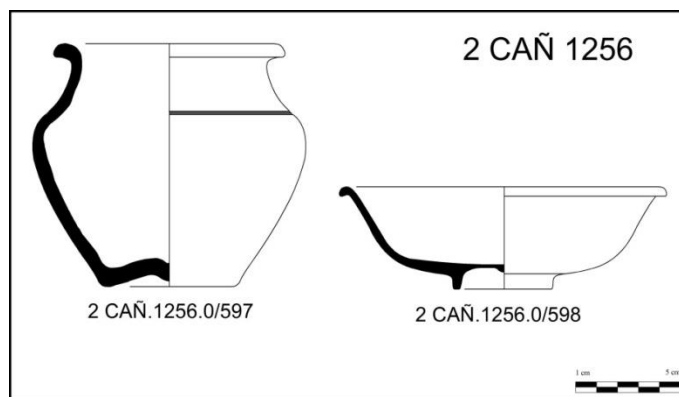

Figura 163: Aixovar ceràmic de la tomba núm. 59 de l'excavació del carrer Verge de la Misericòrdia que data de l'època d'August. Arxiu SIAM.

| Producció/ Tipologia | 1414 |
|----------------------------|----------|
| C. comuna oxidant | 1 |
| Gr. I <i>Urceus</i> | 1 |
| C. comuna reductora | 1 |
| <i>Aryballos</i> | 1 |
| Fusaiola | 1 |
| Os treballat | 1 |



Figura 164: Aixovar de la tomba núm. 59 de l'excavació del carrer Verge de la Misericòrdia que data de l'època d'August (Rosselló i Ruiz, 1996).

NEF 198 (4 Cañ 1998 UUEE 2470, 2471 i 2472): aquesta incineració es trobava en una urna cinerària de ceràmica comuna de cocció oxidant (4 Cañ 2470.0/902), a la qual no hem pogut tindre accés; la cobria un bol de ceràmica comuna oxidant de la forma Gr. III *Calix/ Vegas 21* amb una xicoteta base en forma d'anell (4 Cañ 2470.0/664); acompanyant aquesta deposició principal es trobà una olla de ceràmica reductora de cuina (4 Cañ 2470.0/977), que probablement representa un estadi intermedi entre les ceràmiques ibèriques i les reductores de cuina regional altimperials; una copa de TSSG de la forma Drag. 24/25 (4 Cañ 2470.0/976) i algun fragment de plat que podria ser de la forma Drag. 15/17; l'última peça del conjunt és una tapadora de ceràmica de cuina oxidant (4 Cañ 2470.0/901) a la qual tampoc ens ha sigut possible accedir perquè no es troba als magatzems del SIAM. El material ceràmic pot concretar lleugerament la cronologia d'aquesta incineració, que com els seus excavadors situem en el segle I dE, concretament entre els regnats de Claudi i Vespasià (40-80 dE). En el seu estudi recent sobre aquesta necròpoli, Gràcia Pròsper no esmenta la ceràmica que acompanya a la deposició principal, però sí l'aparició d'una moneda, en concret un as, que data del 69 dE (Gràcia Pròsper, 2016, 355) i per tant de principi de l'època flàvia.

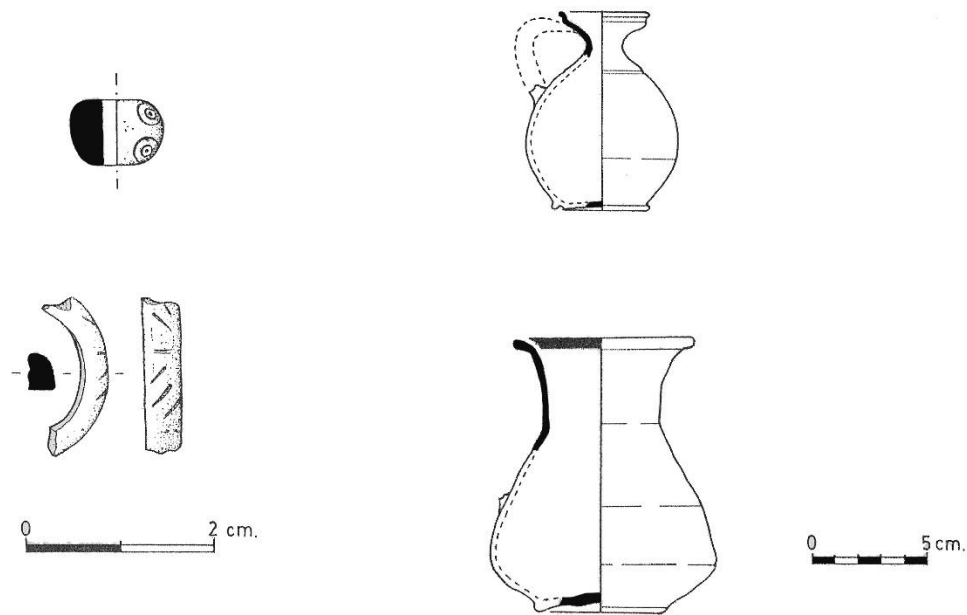

Figura 165: Aixovar ceràmic de la tomba UE 2470 de l'excavació dels carrers Cañete-Quart que es data entre el 40 i el 80 dE.

| Producció/ Tipologia | 2470 |
|------------------------------|----------|
| C. comuna oxidant | 3 |
| Gr. XI <i>Operculum</i> | 2 |
| Urna cinerària | 1 |
| C. reductora de cuina | 1 |
| <i>Similis ERW 1.3</i> | 1 |
| TSSG | 1 |
| Drag. 24/25 | 1 |



Figura 166: Aixovar ceràmic de la tomba UE 2470 de l'excavació dels carrers Cañete-Quart que es data entre el 40 i el 80 dE.

Tomba Mis 10 (UUEE 1079): presenta un abundant aixovar datat a partir de l'època flàvia: tres plats de TSSG de la forma Drag. 18, una copa de ceràmica de parets fines de la forma Mayet 37A amb engalba ataronjada i decoració de bandes transversals feta

amb barbotina, una llàntia de volutes del tipus Dressel 9C, dos ungüentaris de vidre, un de ceràmica de la forma Cuadrado D i una gerra de cocció oxidant Gr. I *Urceus* (1 Mis 1079.5). L'estudi de les formes ceràmiques permet precisar la cronologia d'aquest aixovar entre l'època de Neró i els primers anys de la dinastia Flàvia.

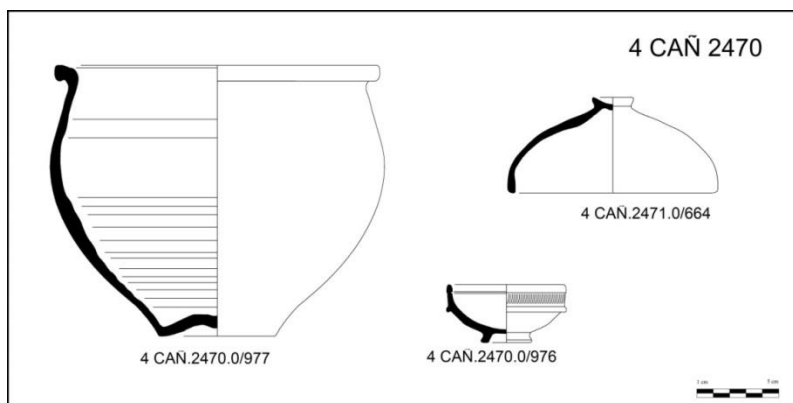
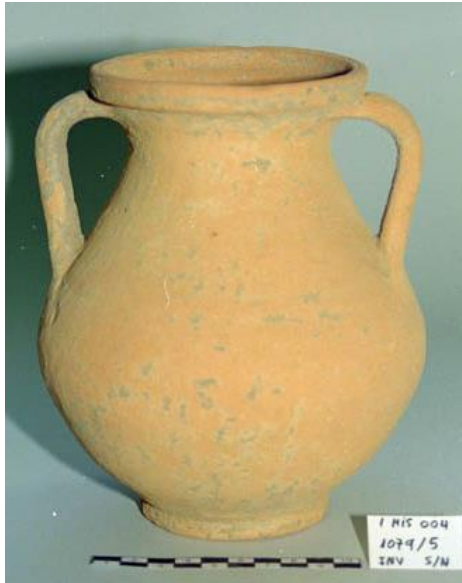

| Producció/ Tipologia | 1079 |
|-------------------------------|----------|
| C. comuna oxidant | 1 |
| Gr. I <i>Urceus</i> | 1 |
| Llàntia imperial | 1 |
| Dressel 9C | 1 |
| Parets fines decorades | 1 |
| Mayet 37A | 1 |
| TSSG | 3 |
| Drag. 18 | 3 |
| Ungüentari de vidre | 2 |
| Ungüentari Cuadrado D | 1 |

Figura 167: Gerra de ceràmica comuna oxidant que formava part de l'aixovar funerari de la tomba núm. 10 de l'excavació del carrer Verge de la Misericòrdia que data de l'època flàvia. Arxiu SIAM.



Figura 168: Aixovar de la tomba núm. 10 de l'excavació del carrer Verge de la Misericòrdia que data de l'època flàvia (Rosselló i Ruiz, 1996).

NEF 209 (4 Cañ 1998 UUEE 2146, 2147 i 2148): l'aixovar d'aquesta tomba està constituït per tres peces ceràmiques, una tapadora i dos bols. La tapadora està descrita a l'informe de l'excavació com de la forma Hayes 196 (4 Cañ 2146.0/646), però concretament es tracta de la forma Òstia III, 332. Les altres dues peces es trobaren una dins l'altra i són una copa de la forma 8 de TSH (4 Cañ 2146.0/645), molt xicoteta i amb el vernís molt deteriorat, i una copa de ceràmica de parets fines de la forma Rubielos de la Mora 2.1 (4 Cañ 2146.0/644), molt típica en la ciutat de *Valentia* durant el segle II dE (Ribera i Huguet, 2014, 161). Aquest conjunt pot datar-se entre l'època d'Adrià i el final del segle II dE.

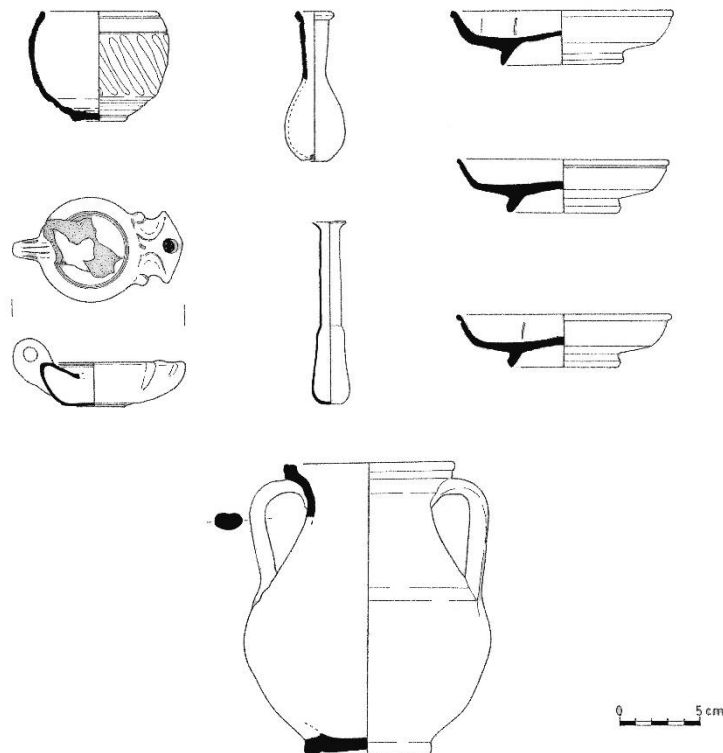

Figura 169: Aixovar ceràmic de la tomba UE 2146 de l'excavació dels carrers Cañete-Quart datada en el segle II dE.

| Producció/ Tipologia | 2146 |
|-----------------------------|----------|
| C. africana de cuina | 1 |
| Òstia III, 332 | 1 |
| Parets fines llises | 1 |
| Rubielos de Mora 2.1 | 1 |
| TSH | 1 |
| Forma 8 | 1 |



Figura 170: Aixovar ceràmic de la tomba UE 2146 de l'excavació dels carrers Cañete-Quart datada en el segle II dE.

NEF 166 (4 Cañ 1998 UUEE 2420, 2421 i 2422): tot i que la part superior de la tomba estava destrossada, la part inferior restava intacta amb l'aixovar situat al costat de les cames i als peus. Al costat de la tibia dreta es va trobar una llàntia del tipus Dressel 20 probablement africana (4 Cañ 2420.0/661), amb un motiu decoratiu en el disc que pot ser un dofí o el cap d'elefant (Cerulli, 1977, tav. XXXV). A prop del peu dret es trobava un recipient de ceràmica comuna africana de forma tancada, concretament la forma Bonifay 50/ Tolegassos 489-490 (4 Cañ 2420.0/631). La seua pasta és groga tova, farinosa i porosa amb abundants desgriexants calcaris blancs i també orgànics. La gerra presenta un cos globular amb base plana clarament estriat en la zona interior i exterior de la panxa. La vora alta puja en vertical per acabar amb un llavi arrodonit. L'ansa és de secció en forma de cinta i naix del llavi mateix per acabar en la part més ampla del cos. Aquesta forma està present a la vil·la de Tolegassos (Girona) entre el final del segle II i el principi del III dE (Casas *et alii*, 1990, 250), i en la primera meitat del segle III dE a Nabeul, Tunísia (Bonifay, 2004, 285). Al costat del peu esquerre es trobà una font de ceràmica africana de cuina de la forma Hayes 181 C (4 Cañ 2420.0/632) datada entre el final del segle II i el III dE (Bonifay, 2004, 214). La datació que proposem per a aquesta tomba és la primera meitat del segle III dE.



Figura 171: Aixovar ceràmic de la tomba UE 2420 de l'excavació dels carrers Cañete-Quart datada en el segle III dE.

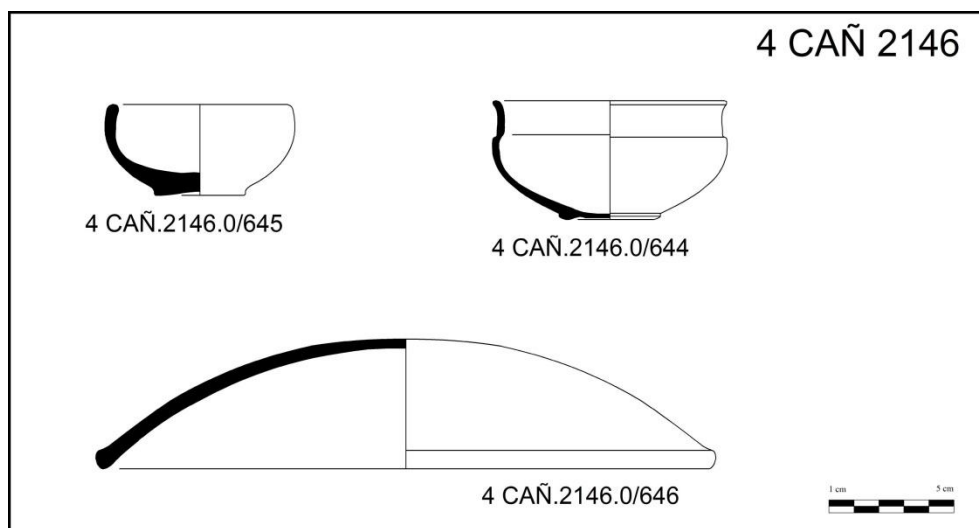

| Producció/ Tipologia | 2420 |
|-----------------------------|----------|
| C. africana de cuina | 1 |
| Hayes 181 C | 1 |
| C. comuna africana | 1 |
| Bonifay 50/ Tolegassos 489 | 1 |
| Llàntria imperial | 1 |
| Dressel 20 | 1 |

Figura 172: Gerreta Bonifay 50 (4 Cañ 2420.0/631) després de la seua restauració. Fotografia A. Franco.



Figura 173: Aixovar ceràmic de la tomba UE 2420 de l'excavació dels carrers Cañete-Quart datada en el segle III dE.

NEF 153 (4 Cañ 1998 UUEE 2154, 2155 i 2156): en aquest enterrament es depositaren dos recipients de ceràmica comuna de coccio oxidant junt a la cama esquerra, a l'altura de la tibia: una gerreta del tipus Gr. I *Urceus* de vora arrodonida, coll relativament estret, cos globular amb panxa baixa, base quasi plana i una sola ansa de secció en forma de cinta (4 Cañ 2154.0/614). Presenta una pasta amb nucli gris, abundants desgreixants xicotets i mitjans blancs, grisos i brillants visibles en superfície. La superfície allisada és de color beix traces horitzontals grises. La zona del coll té suaus estries de tornejat que són encara més visibles a l'interior. Tot i que la tomba es va datar en els segles I-II dE, el perfil de la peça, sobretot en la part del cos, recorda més a les formes del segle III dE. La segona peça d'aquesta tomba és una *trulla* (4 Cañ 2154.0/615), un cassó de base quasi plana, cos profund de parets verticals, llavi arrodonit i ansa horitzontal. La seua pasta està ben depurada, és de color beix, com també ho són les superfícies, i els desgreixants que s'observen són fins de color blanc i brillants.

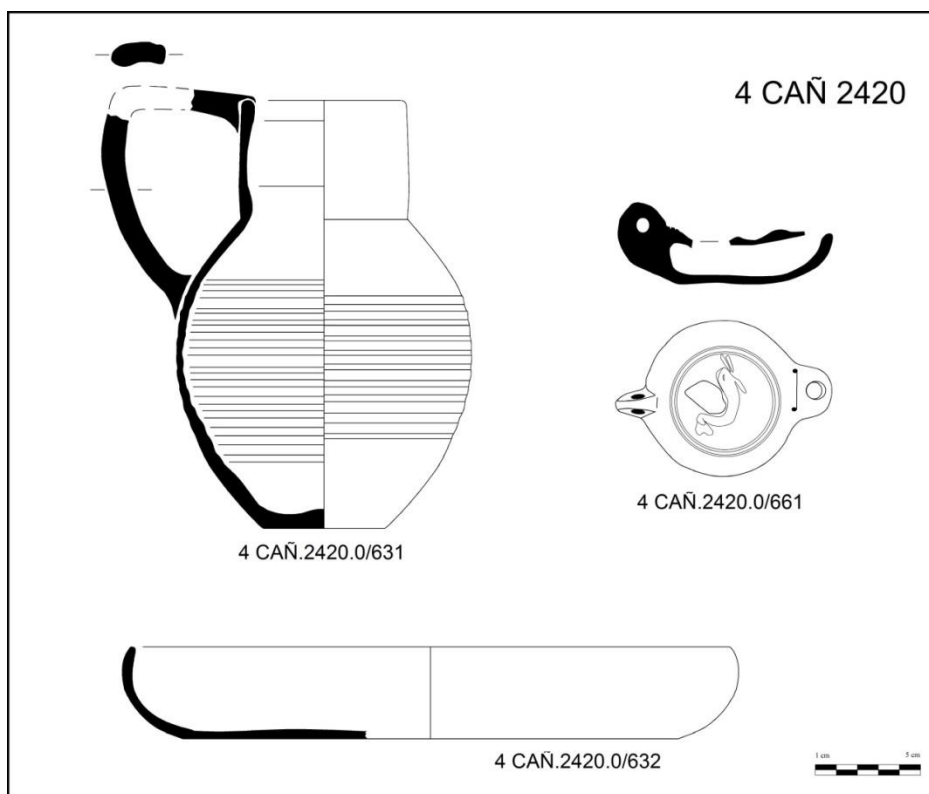

Figura 174: Aixovar ceràmic de la tomba UE 2154 de l'excavació dels carrers Cañete-Quart que es data en el segle III dE.

| Producció/ Tipologia | 2154 |
|----------------------|------|
| C. comuna oxidant | 2 |
| Gr. I <i>Urceus</i> | 1 |
| <i>Trulla</i> | 1 |



Figura 175: Aixovar ceràmic de la tomba UE 2154 de l'excavació dels carrers Cañete-Quart que es data en el segle III dE.

NEF 240 (4 Cañ 1998 UUEE 2181, 2182 i 2183): l'aixovar d'aquesta tomba es trobava en la part dreta, al costat del cap, que hagué de ser desplaçat per a poder posar tots els recipients. Destaquen dos bols de ceràmica comuna oxidant per la seua senzillesa en els perfils i la presència de marques d'apilament durant el procés de cocció al forn que els confereixen superfícies bicromades en groc i taronja (4 Cañ 2181.0/628 i 0/629). A més, es documentà una gerra també de cocció oxidant a la qual no hem tingut accés però que podem descriure com una gerreta d'una sola ansa, Gr. I *Urceus*; i una llàntia del tipus Deneauve VII A. La datació d'aquest conjunt cal situar-la en el segle III dE per la morfologia de les peces.

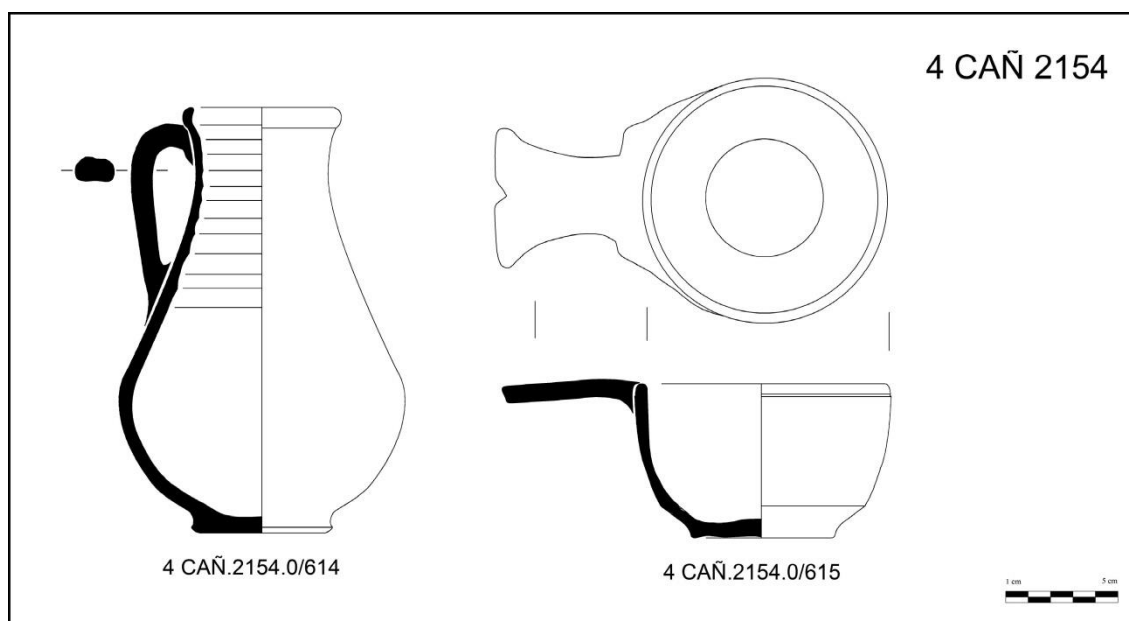

Figura 176: Aixovar ceràmic de la tomba UE 2181 de l'excavació dels carrers Cañete-Quart datada en el segle III dE.

| Producció/ Tipologia | 2181 |
|--------------------------|----------|
| C. comuna oxidant | 3 |
| Gr. I <i>Urceus</i> | 1 |
| Gr. III <i>Calix</i> | 2 |
| Llàntia imperial | 1 |
| Deneauve VII A | 1 |



Figura 177: Aixovar ceràmic de la tomba UE 2181 de l'excavació dels carrers Cañete-Quart datada en el segle III dE.

Tomba núm. 10 (1 Palo 12 UE 1332): el reblit de la tomba núm. 10 presentava un material ceràmic variat però majoritàriament residual. Tanmateix inclou una peça de terracota ben interessant. Es tracta d'un element plàstic de ceràmica comuna de coccio oxidant que presenta quatre cares (1 Palo 1331.2): la posterior és llisa i està mal conservada; les dues cares laterals, també llises, presenten una perforació en la part inferior que travessa la peça, buida per dins; mentre que la davantera té un dibuix incís precocció en forma de fulla de llimera amb línies obliqües a l'interior. Probablement s'ha d'associar amb la troballa de la UE 1331. L'estratigrafia i la numismàtica han permès datar aquesta tomba entre el final de segle II i el principi del III dE.

Possible cremació votiva (1 Palo 12 UE 1331): en aquesta unitat destaca únicament una cama de terracota de petites dimensions. Es tracta d'una representació esquemàtica d'una xicoteta cama recta amb peu (1 Palo 1331.1). Presenta un orifici en la part superior en el lloc on s'hauria d'unir al cos. Pascual ja la identificà en el moment de l'excavació com un exvot fruit d'alguna pràctica votiva relacionada amb la necròpoli. Estratigràficament sabem que aquesta deposició és posterior a la tomba núm. 10, però no podem saber si és consecutiva, cosa que obligaria a relacionar-la amb la tomba, o molt posterior i sense cap tipus de relació amb la inhumació. Al nostre parer, el fragment de terracota i la cama formaven part d'un mateix element, probablement un *sigilla* o un *tintinnabulum*, que seria dipositat com a aixovar en la tomba com s'ha pogut identificar en altres punts de la ciutat.

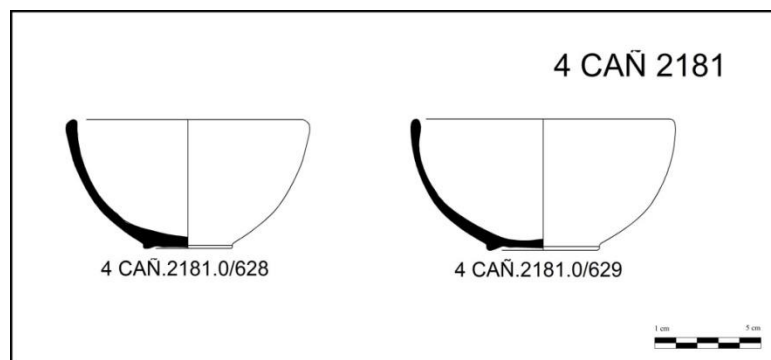

Figura 178: Fragments de *tintinnabulum* o *sigilla* procedents de l'excavació del carrer Palomar núm. 12 (Pascual, 2012).

| Producció/ Tipologia | 1331 i 1332 |
|---------------------------------------|-------------|
| C. comuna oxidant | 1 |
| <i>Tintinnabulum</i> o <i>Sigilla</i> | 1 |



Figura 179: Fragments de *tintinnabulum* o *sigilla* procedents de l'excavació del carrer Palomar núm. 12.

6.7.4 Conclusions

La zona on s'establí la necròpoli occidental de *Valentia* fou triada des del començament per a desenvolupar una funció funerària, probablement relacionada a una via d'eixida de la ciutat cap a l'oest. És la necròpoli que presenta les tombes més antigues associades als primers colonitzadors de la ciutat en l'època republicana amb rituals d'enterrament propis del món itàlic. La complexitat a nivell dels rituals ha sigut recentment estudiada monogràficament per a les excavacions del carrer Cañete (García Prósper, 2016).

Com altres conjunts excavats de la ciutat presenta un ventall cronològic que va des del moment fundacional fins al segle IV dE. Malgrat que el repertori ceràmic no siga abundantíssim, les necròpolis són sempre un lloc privilegiat per a l'estudi de les peces tant pel seu estat de conservació com pel fet que les tombes són conjunts tancats i precisos cronològicament. En aquest cas, s'han documentat formes de ceràmica comuna d'importació i locals no identificades fins al moment a la ciutat que estudiarem

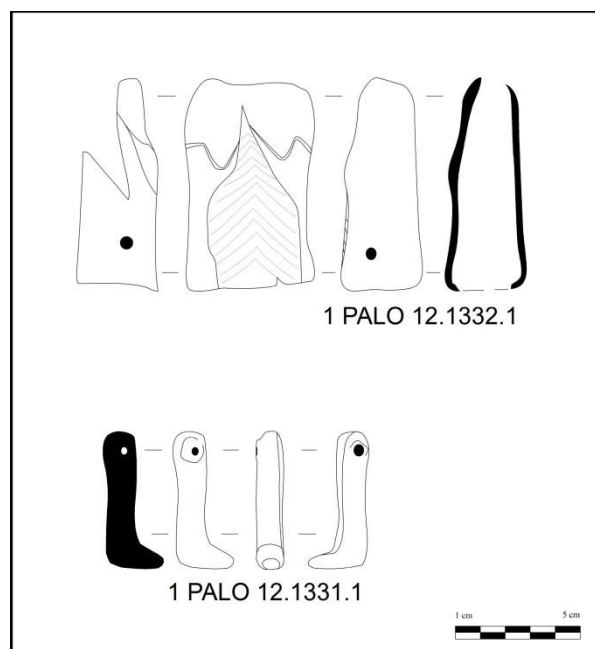
acuradament en el capítol corresponent a les produccions ceràmiques. Cal destacar que les excavacions fetes en aquesta necròpoli es realitzaren amb metodologia arqueològica per tota la seua superfície excavada, cosa que ha permés la recollida de moltíssima informació amb fiabilitat estratigràfica, tant pel que fa a les fases, com als rituals, les restes anatòmiques i també, evidentment, a l'aixovar ceràmic.

Per últim, crida l'atenció que les tombes republicanes on hem trobat ceràmica comuna i de cuina són quasi exclusivament masculines, com també ha intuït García Prósper (2016). Contràriament, les tombes imperials on hi havia ceràmica comuna i de cuina són exclusivament femenines, excepte la tomba de l'època d'August procedent del carrer Verge de la Misericòrdia. Encara que no podem donar una explicació plausible per a aquesta dicotomia, podria estar relacionada amb una diferenciació per gèneres, ja que entre les tombes masculines apareixen sobretot olles grises de tradició ibèrica, copes de ceràmica de parets fines, ungüentaris i plats, i entre les tombes femenines gerres de ceràmica de cocció oxidant, bols, copes, i excepcionalment un *tintinnabulum/sigilla*. És possible que aquesta dicotomia corresponga a un canvi en els rituals funeraris, ja que les tombes de l'època republicana i d'August presenten una orientació primordialment N-S mentre, que la resta de tombes imperials estan orientades O-E. Per a l'època imperial, a més s'ha documentat un aixovar tipus format per gerra, vas i llàntia com recentment s'ha posat de manifest (García-Prósper, 2016, 577), de forma semblant a allò documentat en altres necròpolis mediterrànies (Ciurana, 2011).

El període final d'ús de la necròpoli es data en el segle III o principi del segle IV dE, moment que coincideix amb l'auge de la utilització d'un altre cementiri de la ciutat, la necròpoli de La Boatella, probablement per l'exhauriment del sòl aprofitable en les antigues necròpolis com la occidental.

6.10 Plaça del Negret núm. 2 amb el carrer Calatrava núm. 10 (1 NEGCAL 90)

6.10.1 Excavació

El 1990 es realitzà una excavació al núm. 2 de la plaça del Negret amb el carrer Calatrava núm. 10, sota la direcció de Rosa Albiach, amb una durada de cinc mesos. Aquesta intervenció arqueològica evidencià una seqüència estratigràfica que va des de l'època romana fins a l'època contemporània. Per a l'època romana, que és la que ens pertoca, és interessant tenir en compte que aquesta excavació es realitzà entre 20 i 25 metres fora del recinte de la ciutat romana, a l'oest de l'actual plaça de la Verge, on es situava l'antic Fòrum romà (Albiach, 1990, 14).



Figura 180: Plànol de situació de l'excavació de l'abocador del Negret en relació al recinte imperial.

Els estrats més antics trobats a l'excavació són unes capes fines de terra de l'època republicana datades per la ceràmica de vernís negre i una successió de pocs

nivells successius de l'època de Tiberi i de l'època flàvia. Sobre aquests estrats es documentaren les troballes més interessant d'aquesta excavació, un abocador de l'època imperial compost per deixalles entre les quals destacava una immensa quantitat de ceràmica. A la zona SE de l'excavació s'identificà una possible àrea artesana amb un *dolium* amb la part superior tallada (UE 1321) a la que se li recolzava un lleuger paviment de morter (UE 1328) del qual es conservava 1,10 x 1,50 m. La datació d'aquest conjunt ve donada per l'estratigrafia a partir del segle III dE. Per sobre de l'abocador del Negret existien una sèrie d'estrats de 1,98 m de potència, en els quals, no es trobà cap estructura. Sí hi havia, però, evidències d'una freqüentació antròpica amb abundants restes de carbons, ossos i alguns materials ceràmics. No va ser fins al segle XI que aquesta zona es tornà a ocupar amb una vivenda andalusina que presentava un patí central amb un safareig i un canal que l'envoltava (Albiach, 1990, 10). Posteriorment, la zona continuà en ús fins a l'actualitat amb diferents refaccions i rehabilitacions de l'espai. El material d'aquest gran abocador ha estat motiu d'estudi des de la seua aparició (Herreros, 2005; Huguet 2004, 2005, 2006, 2006b i 2007) però mai fins ara s'havia tractar de manera conjunta.

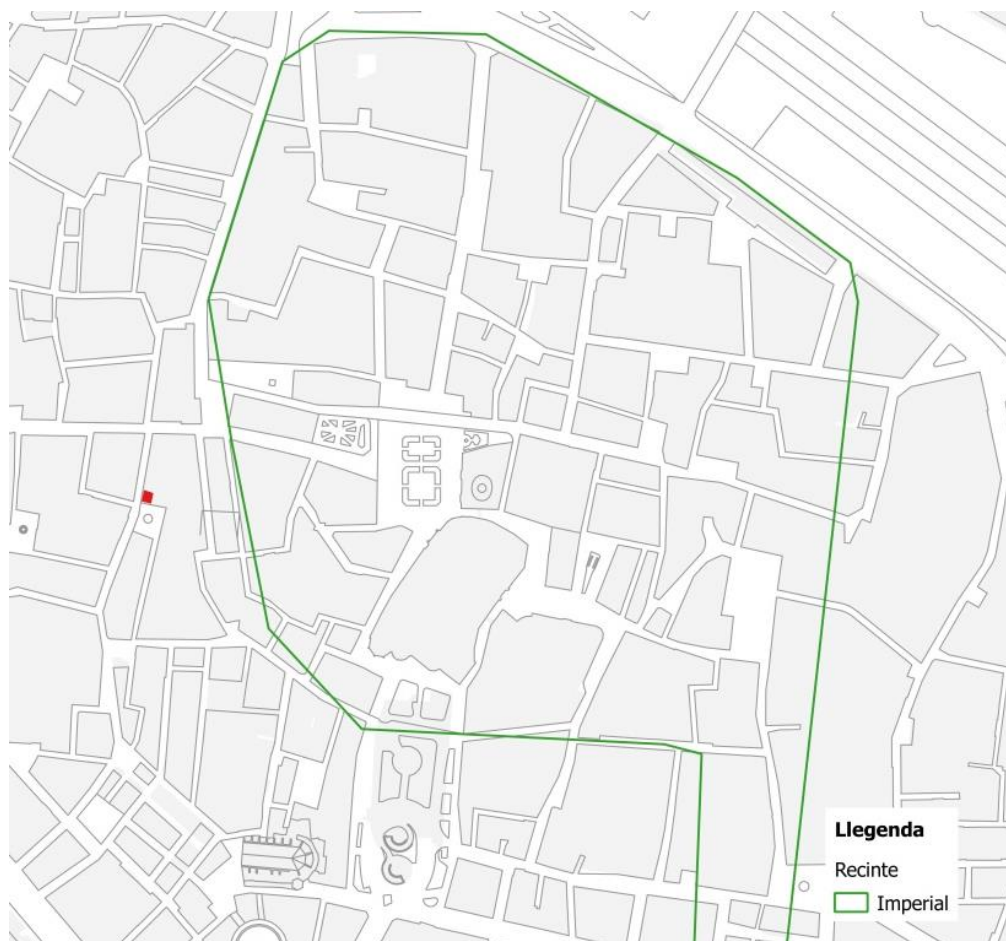

Figura 181: Vista de la potència estratigràfica de l'abocador de la plaça del Negret en el seu tall nord (Albiach, 1990).



Figura 182: Secció estratigràfica C-C' de l'excavació de la plaça del Negret (Albiach, 1990).

6.10.2 Estratigrafia

L'abocador: Tenia una potència estratigràfica màxima de 2,10 m i es componia d'una terra verdosa, marró i compacta, cosa que féu pensar als arqueòlegs en la seua possible exposició a l'aire lliure. La composició dels estrats de l'abocador (UUEE 1128, 1235, 1257, 1263, 1312) era heterogènia i constava d'abundants materials de construcció com *tegulae*, *imbrices* i escasses restes de pintura mural; malacofauna i restes de fauna (porcs, bòvids, cavalls, cérvols, aus, entre altres); carbons en proporcions considerables, escòries de ferro i vidre; una inscripció funerària marmòria; el cap d'una figura masculina de terracota; i una immensa quantitat de ceràmica.

Citem textualment les paraules de la directora de l'excavació en referència a la ceràmica apareguda: “La quantitat de material aparegut en aquests conjunts era tal que de vegades supera la terra que el conté” (Albiach, 1990, 15).

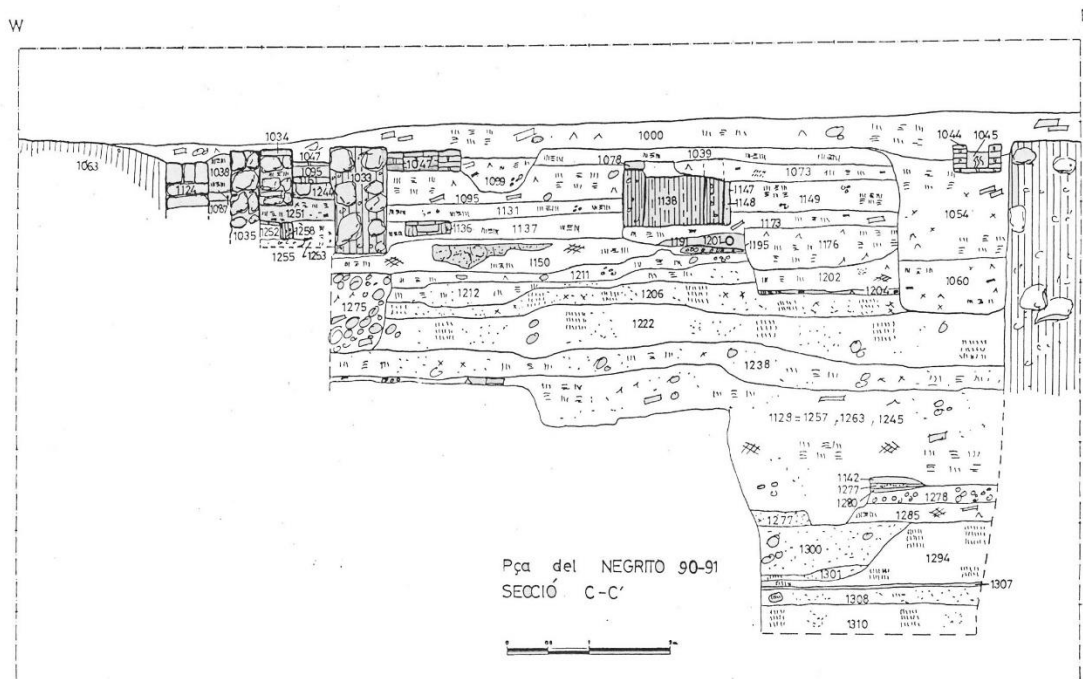
Durant l'excavació, l'abocador es dividí en diversos estrats per a intentar veure una possible successió cronològica (UUEE 1235, 1257, 1263), però l'homogeneïtat del material ceràmic no ho permet. La base sobre la que s'assentava l'abocador era pràcticament plana, però la seua morfologia presentava una inclinació cap al sud que podria explicar-se perquè les deixalles foren llançades únicament des d'un lloc al nord.

Açò faria que es creés una pendent cap al sud i que la part nord, des d'on es llançaven les deixalles, quedés més elevada. Possiblement aquest punt elevat hauríem de situar-lo cap al carrer Cavallers.

En aquesta zona existia un lleuger descens pels carrers Cabillers, Calatrava, Catalans, Cuines, Banys de Pavesos i Corretgeria, finalitzant en un gran desnivell situat a l'actual plaça del Negret, que en un moment donat s'aprofità per a abocar deixalles (Albiach, 2001, 334). Aquest desnivell, que alguns autors han interpretat com un curs fluvial o paleocanal, actuaria com a límit natural de la ciutat per la part occidental (Ribera, 2002, 39).

Tot això fa pensar que la depressió, en part colgada per l'abocador, fou posteriorment utilitzada com a terres de conreu. Tractant-se de la zona adjacent i ben a prop d'una de les vies d'eixida de la ciutat no és estrany trobar evidències del pas continuat de l'home per aquesta zona.



Figura 183: Conjunt de vaixel·la fina de l'abocador de la plaça del Negret (Huguet i Ribera, 2014, 178).



Figura 184: Conjunt de ceràmica comuna i de cuina de l'abocador de la plaça del Negret (Huguet i Ribera, 2014, 179).

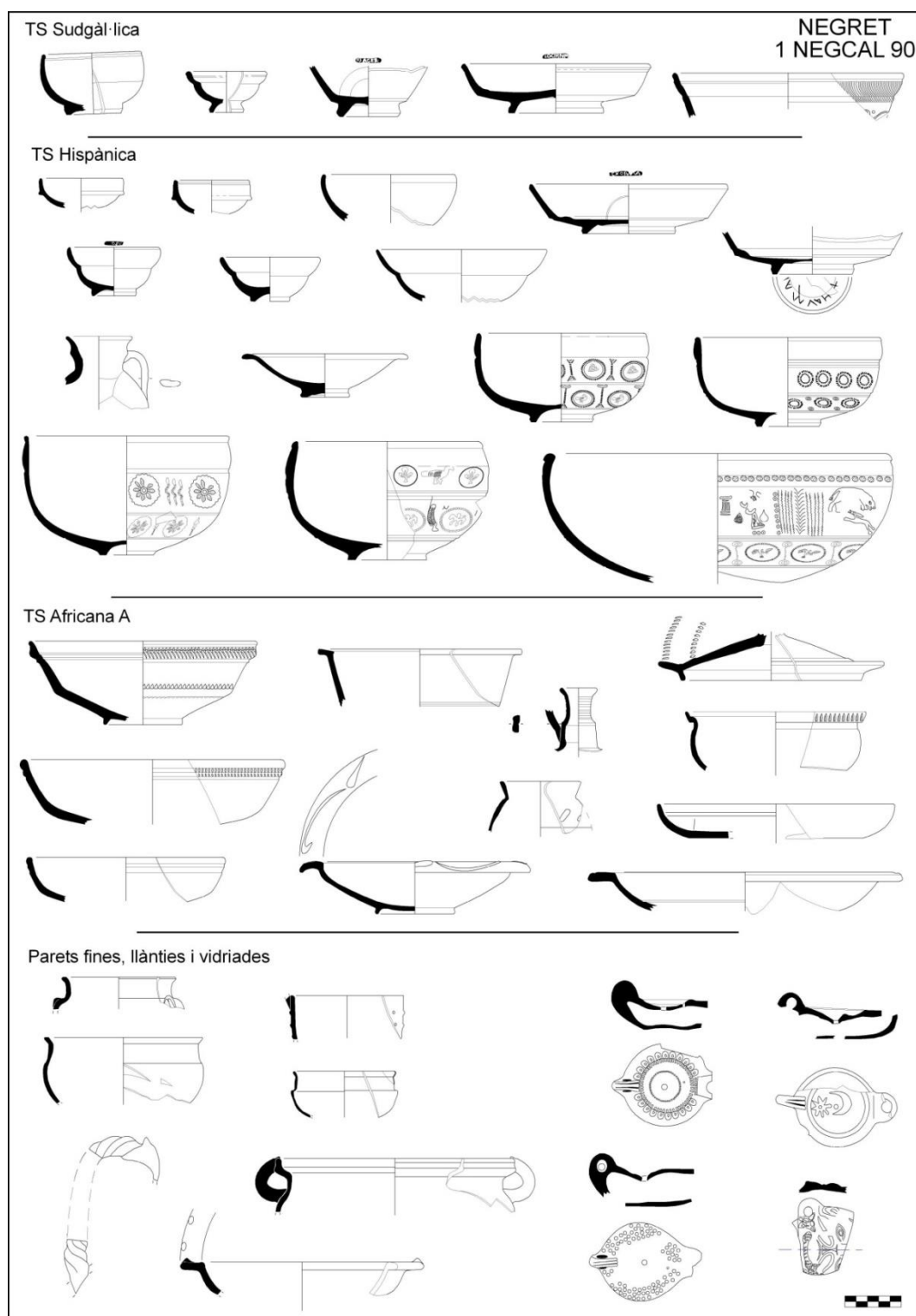

Figura 185: Conjunt de ceràmica comuna i àmfores de l'abocador de la plaça del Negret (Huguet i Ribera, 2014, 180).

6.10.3 Material ceràmic

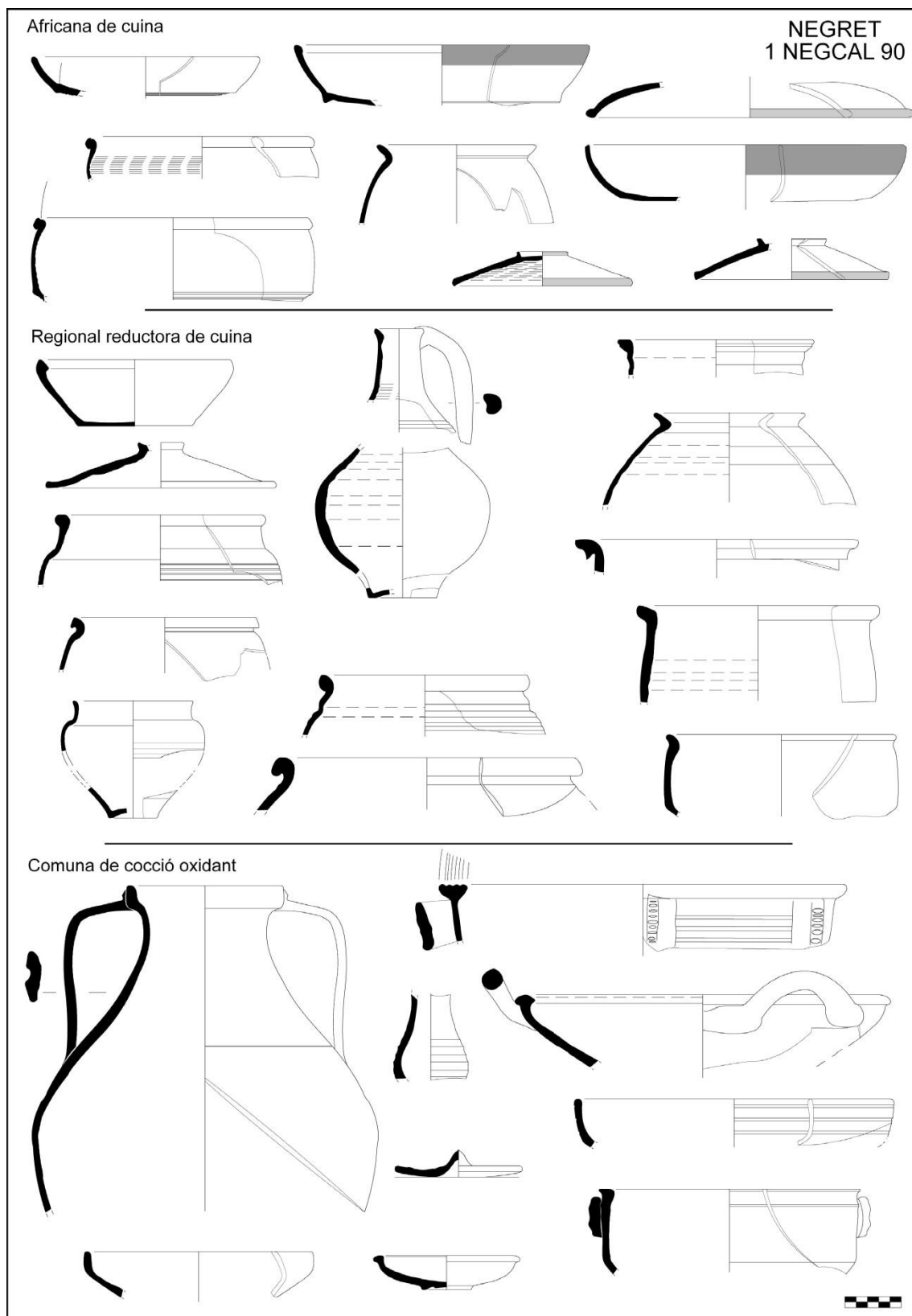
L'abocador: Entre el material d'aquest gran abocador la TSSG s'ha de considerar com a residual junt amb altres produccions com la TSI, TSTI, el vernís negre o la ceràmica ibèrica que apareixen sovint en fragments menuts i molt desgastats. Tanmateix, destaquen algunes peces de TSSG de les formes més habituals com la Drag. 15, 24/25, 27 llises o les copes Drag. 29, 30 i 37 de les formes decorades. A més, aparegué l'únic conjunt de TSTI decorada documentada a la ciutat de *Valentia* (Huguet, 2007, 117).

| Producció/Tipologia | 1128 | 1235 | 1235 1128 | 1235 1257/1263 | 1235 1263 | 1257 | 1257 1263 | 1263 | Total | % |
|---------------------------|------|------|--------------|-------------------|--------------|------|--------------|------|-------|-------|
| Àmfora | | 715 | | | | | | | 715 | 51,8% |
| C. africana de cuina | 2 | 36 | 3 | 12 | 1 | 3 | 7 | 12 | 76 | 5,5% |
| C. comuna oxidant | 37 | 64 | | 41 | | 28 | 42 | 55 | 266 | 19,3% |
| C. comuna reductora | | | | 4 | | 2 | 2 | | 8 | 0,6% |
| C. itàlica de cuina | 6 | 7 | | 3 | 1 | | 3 | 5 | 25 | 1,8% |
| C. reductora de cuina | 13 | 30 | 7 | 17 | 9 | 12 | 17 | 20 | 125 | 9,1% |
| C. Ibèrica | | 2 | | 2 | | 1 | | 1 | 6 | 0,4% |
| Llàntia | | 11 | | 1 | | 1 | 1 | 4 | 18 | 1,3% |
| Parets fines | 6 | 13 | | 7 | | 9 | 5 | 3 | 43 | 3,1% |
| C. Engalba roja pompeiana | | 3 | | | 1 | 1 | 1 | 1 | 7 | 0,5% |
| TSA A | | 20 | | | | | | 1 | 21 | 1,5% |
| TSI i TSTI | | 3 | | | | | | | 3 | 0,2% |
| TSH | | 38 | | | | | 2 | | 40 | 2,9% |
| TSSG | | 15 | | | | | 1 | | 16 | 1,2% |
| Vernís negre | | | | | | | | | 3 | 0,2% |
| Vidriada | | 4 | | | | 1 | 2 | | 7 | 0,5% |

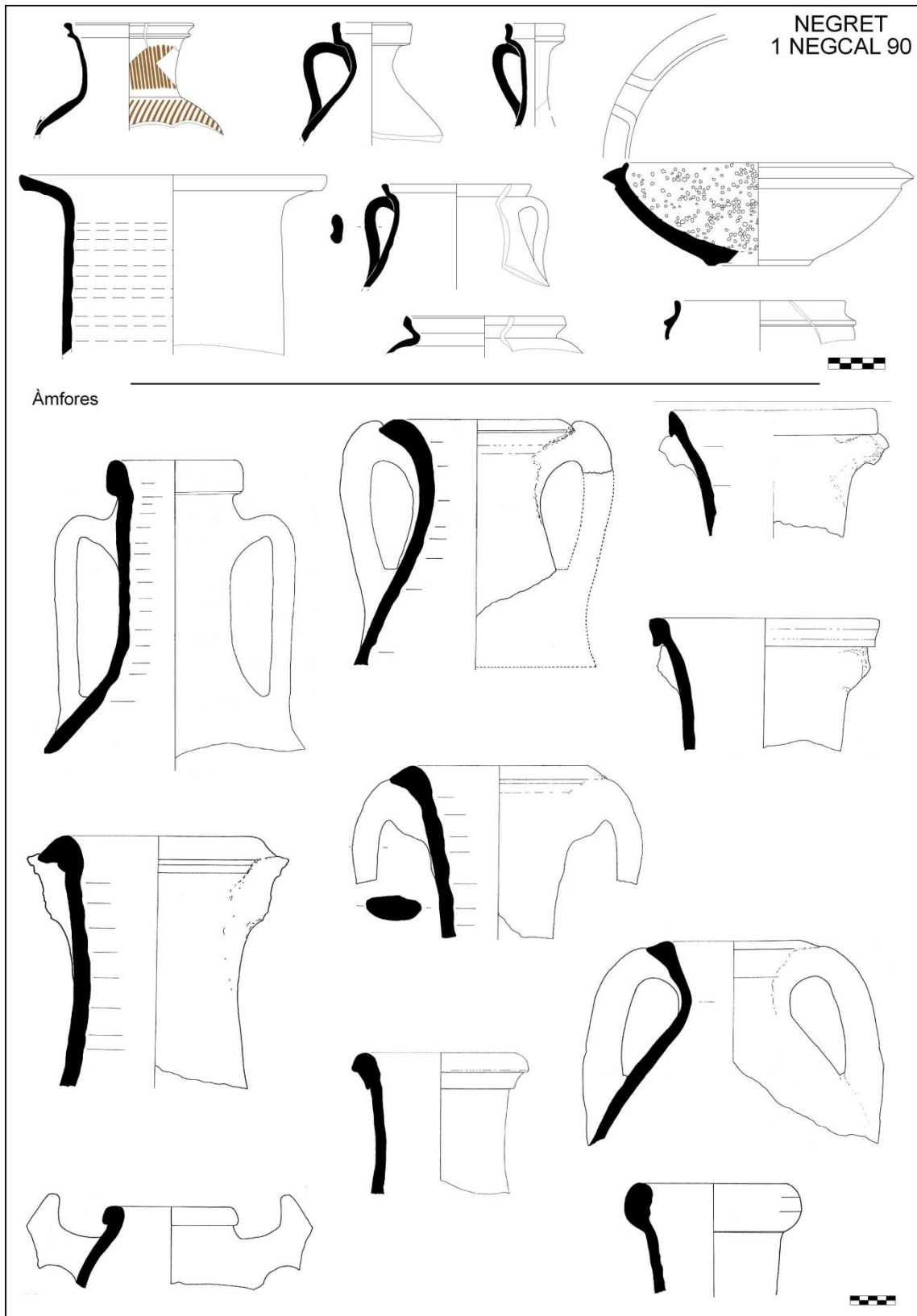
Taula 20: Percentatges de la ceràmica procedent de l'abocador de la plaça del Negret.

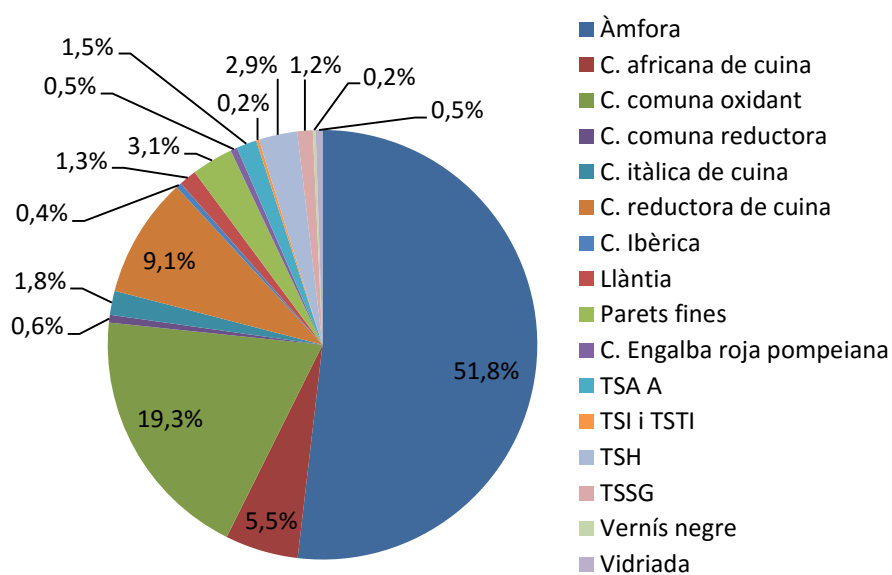

Gràfic 15: Percentatges de la ceràmica procedent de l'abocador de la plaça del Negret.

La TSH era majoritària entre la vaixella fina i l'excavació del Negret proporcionà el conjunt de segells de TSH més nombros trobat a la ciutat fins al moment, que ja fou estudiat i publicat en el seu moment (Huguet, 2005, 181). La quantitat de TSH pràcticament no canviat des de l'època d'Adrià (Huguet i Ribera, 2014, 159). Tot i això, les sigil·lades hispàniques difereixen amplament de les primeres produccions tant a nivell formal com pel que fa a qualitat. Les pastes es fan més toves i menys compactes, mentre que els vernissos són menys densos i més suaus degradant la qualitat dels productes. Des del punt de vista morfològic el repertori va evolucionant allunyant-se de les formes clàssiques amb peus cada vegada més baixos i toscos, amb diàmetres més grans i amb una tendència a l'obertura i exvasament de les parets. Hi ha exemplars de bona factura de principi del segle II dE, però són molt més interessants les produccions evolucionades de la segona meitat del segle. Un bon exemple són les copes de la forma 27 ja que alguna d'elles ha perdut completament els quarts de cercle de les seues parets i presenten parets totalment exvasades; o els plats 15/17 amb parets també exvasades, profundes, i bases amb peus relativament baixos. Pel que fa a les formes, continuen les copes llises 24/25, 27, 33, 35 i plats 4, 18, 15/17 i 36 amb una aclaparadora majoria del servei 27 i 15/17 que concentra el 82% del total de formes llises de TSH. Apareix la copa de la forma 8 molt relacionat a la tendència a la simplificació que es ve produint des de mitjan de segle II dE i tot i ser una forma de nova producció és situa en tercer lloc per darrere del plat 15/17 i la copa 27. Pel que fa a les formes decorades, apareixen encara algunes formes 20, 29, 30 i 40 però la major part de formes decorades responen a la 37, entre les quals està molt estesa de decoració de bandes horitzontals de cercles paral·lels o concèntrics separats o no per elements verticals. La producció és exclusivament de la Rioja (*Tritium Magallum*) i quan apareixen fragments de Bronchales són interpretats com a residuals. Com ja hem esmentat, el conjunt més gran de segells de TSH documentat a la ciutat de *Valentia* data d'aquest moment, tanmateix els segells a poc a poc és fan menys evidents al llarg del segle II dE. Així doncs, per a la segona meitat del segle II dE es documenten els següents segells: *VALERIVS PETERNVS*, *PATERNVS ALE*, *PATERNVS CAEIVS*, *AGILIANVS*, *SEMPRONIVS*, *LAPILLIVS*, *MATERNVS NICAE* i *CAIVS LVCRETIVS* entre altres (Huguet, 2005, 181).



Figura 186: Plats de TSH i fragments de fauna de l'abocador de la plaça del Negret. Es pot veure com algunes peces foren llançades quasi completes (Albich, 1990).

Per la seua banda, la quantitat i varietat de TSA A augmentà ostensiblement en aquest període. Duplica els percentatges de la primera meitat del segle II dE quantitativament. Però pel que fa al repertori formal també varia amb bona representació de formes, entre les quals continuen presents la Hayes 3A i B, la 8 A, 9 A, 19, 20 i 21 a les que s'afegiren formes de la primera meitat del segle II dE, com la Hayes 5B, 6A i B, 7A, 9B, 22 i 34 i la forma tancada 140. Les formes tardanes que es documenten estan produïdes en A ½ i A 2 i corresponen a la forma tancada Hayes 160 datada entre l'època d'Adrià i els Severus, el bol Hayes 14 i els plats Hayes 26 i 27, d'entre mitjan del segle II i mitjan del III dE.

El grup de parets fines encara és nombrós. A l'abocador del Negret suposa un 3,1% del total ceràmic, per damunt dels percentatges de TSSG, TSA A i de les llànties. Probablement, part d'aquestes copes i gobelets són residuals: les produccions eivissenques amb la forma 21, les bètiques d'engalba ataronjada amb la forma 37, algunes produccions indeterminades amb copes Mayet I i XIII, i fins i tot, les produccions de pastes grises de la forma 34. Tanmateix, considerem que no totes les parets fines es poden considerar de caràcter residual. Pràcticament la meitat de les formes documentades de ceràmiques de parets fines responen a la forma Rubielos de

Mora 2.1 en dos tipus de pasta documentats anteriorment a la ciutat (Huguet i Ribera, 2014, 166).

Les llànties són molt nombroses, 218 individus. Són majoritàriament llànties de disc, tanmateix també es documenten de volutes, Deneauve IV i VD. Les formes més abundants amb diferència són les Dressel 18, 20/ Deneauve VII A i les Dressel 5/ Deneauve IX A i B, per darrere d'aquestes en percentatges estan les Deneauve VII B i VIII entre altres. Destaca una llàntia amb decoració plàstica de procedència africana que mostra un cap humà. Aquest tipus de llànties eren molt més freqüents en bronze i cronològicament es daten entre el segle I i l'inici del segle II dE (Scentleléky, 1969, 87). Molts dels segells que apareixen són residuals com els terrissers nord itàlics de la Vall del Po, PASTOR, STOMBILI i FORTIS datats en la segona meitat del segle I dE, tot i que FORTIS perduraria fins a la primera meitat del segle II dE L.FARIC.MAS i C.OPPI.RES són els més abundants. També s'han documentat diversos terrissers itàlics amb possibles sucursals africanes que treballen entre l'època dels Flavis i la primera meitat del II dE com són C. CLO.SVC.XO, *Caius Clodius Successus*; MVNTREPT i MVNTREPS, podrien ser producte original i còpia de *Lucius Munatus Tremtus*; i CLO.HELI, *Clodius Helius*.

Entre la vaixel·la fina de l'abocador del Negret es documentà un petit conjunt de 10 peces de ceràmica esmaltada en verd de les que s'han identificat dues llànties, dues copes de la forma II, dos plats de la forma XI, un bol de la forma Ib, una gerra amb ansa salomònica i dues tapadores (Huguet. 2006b, 11). Les característiques de la pasta i els vernissos indueixen a pensar que es tracta de produccions diferents. Cronològicament aquests productes s'estenen entre l'època flàvia i el segle II dE.

Continuen apareixent ceràmiques itàliques de cuina amb caràcter residual: la tapadora Com-it. 7 /2400, la cassola Com-it. 28 (1 Negcal 1235.46), les cassoles de vora bífida, Com-it. 6 b, diferents variants d'olles amb ala horitzontal, Com-it. 3 (1 Negcal 1235.72), un morter campà, i fonts de engalba roja pompeiana, R-pom. 1. Tots aquests recipients presenten pastes vesuvianes excepte l'olla de vora ametllada de producció possiblement etrusca. També es documenten morters lacials Dramont D2 de l'època dels Flavis o dels Antonins (Jonqueray, 1971). De fet, la majoria dels morters d'aquesta forma identificats en la Tarraconense pertanyen a l'època dels Antonins (Aguarod, 1991, 177).



Figura 187: Ceràmica itàlica de cuina i ceràmica africana de cuina de l'abocador de la plaça del Negret.

La ceràmica africana de cuina és el grup més abundant de ceràmiques comunes. Quantitativament més del 90% del total d'africana de cuina data del segle II dE i específicament més d'un 5% correspon a formes que comencen a produir-se a partir de mitjan del segle II dE. Aquest horitzó ceràmic ens reporta a final del segle II, situant-lo entre les fase 4 i 5 proposades per Marín (Marín, 1991, 61) per a les ceràmiques africanes de *Valentia*. Les formes més abundants per a la segona meitat del segle II, són les tapadores Òstia III, 332 (1 Negcal 1235.40 i 41) i les cassoles Hayes 23B (1 Negcal 1235.35 i 36), Òstia III, 267 (1 Negcal 1235.37, 38 i 39) i Hayes 23A (1 Negcal 1235.33 i 34). Es documenten dues cassoles produïdes a partir de l'època flàvia que no havien aparegut anteriorment, la Òstia II, 314 i la Òstia III, 568. Més interessants des del punt de vista cronològic és l'aparició a l'abocador del Negret de formes de final del segle II i principi del III dE: les fonts Hayes 181 (1 Negcal 1263.1) comencen a produir-se entre mitjan i final del segle II en la costa nord i oriental de la Tunísia, encara que també apareix algun exemplar de les forma primerenques Òstia, I, 15 (1 Negcal 1235.47); la tapadora Òstia I, fig. 264 (1 Negcal 1235.43), testimoniada a partir dels Severs (Tortorella, 1981, 214) que és encara molt escassa respecte a la resta de tapadores, entre les quals són nombroses les Òstia I, 261 (1 Negcal 1235.42); cassoles de mesura més petita Hayes 200 (1 Negcal 1235.44) i Atlante CVIII, 1, datades a final del segle II i segle III dE a *Tarraco* (Aquilué, 1984, 216); la Òstia I, 269 (1 Negcal 1235.46) de la mateixa cronologia (Tortorella, 1981, 221) i una gerra de vora trilobulada, possiblement del tipus Uzita, 48.1, ben repertoriada a la vil·la romana de Els Tolegassos (Casas i Nolla, 1993, 210) amb la mateixa cronologia i una mica posterior, entre el 240/260 dE, a l'abocador de la plaça d'Espanya d'Eivissa (González, 1990, 41).

La ceràmica regional reductora de cuina manté els percentatges d'èpoques anteriors, per darrere de la ceràmica africana de cuina i la comuna oxidant. Les formes més abundants continuen sent el repertori estandarditzat documentat per Reynolds (1993, 95) amb una única cassola de la forma ERW 1.1 (1 Negcal 1235.51); les diferents variants d'olles amb coll de la forma ERW 1.2 (1 Negcal 1235.63, 1 Negcal 1128.3) i sense coll de la forma ERW 1.3 (1 Negcal 1235.61, 62 i 64); les olletes o vasets de la forma ERW 1.4 (1 Negcal 1235.54, 1 Negcal 1235.55); les tapadores de la forma ERW 1.7 (1 Negcal 1128.2, 1 Negcal 1235.57); i les gerres de la forma ERW 1.8 (1 Negcal 1235.52 i 53). Hi ha recipients d'aquesta producció que recorden

poderosament les formes de tradició ibèrica com les olles 11, i 14, probablement de cronologia flàvia, a jutjar pels paral·lels trobats a Lliria (Escrivà, 1995). Un altre grup de olles que hem de relacionar amb la cronologia general de la producció són les 10, 12, 13 i 15 ja que no tenim proves que precisen la seua datació. Per últim, es documentà una olla de la forma ERW 1.16, amb una lleugera ressemblança amb la Hayes 183/ culinaire type 15 (Bonifay, 2004, 228). Sembla una de les formes tardanes ja que apareix a l'època dels Severs en València i Sagunt (Huguet, 2009, 92) i al primer terç del segle III dE a la vil·la dels Alters (l'Ènova) (Albiachi de Madaria, 2006, 85).

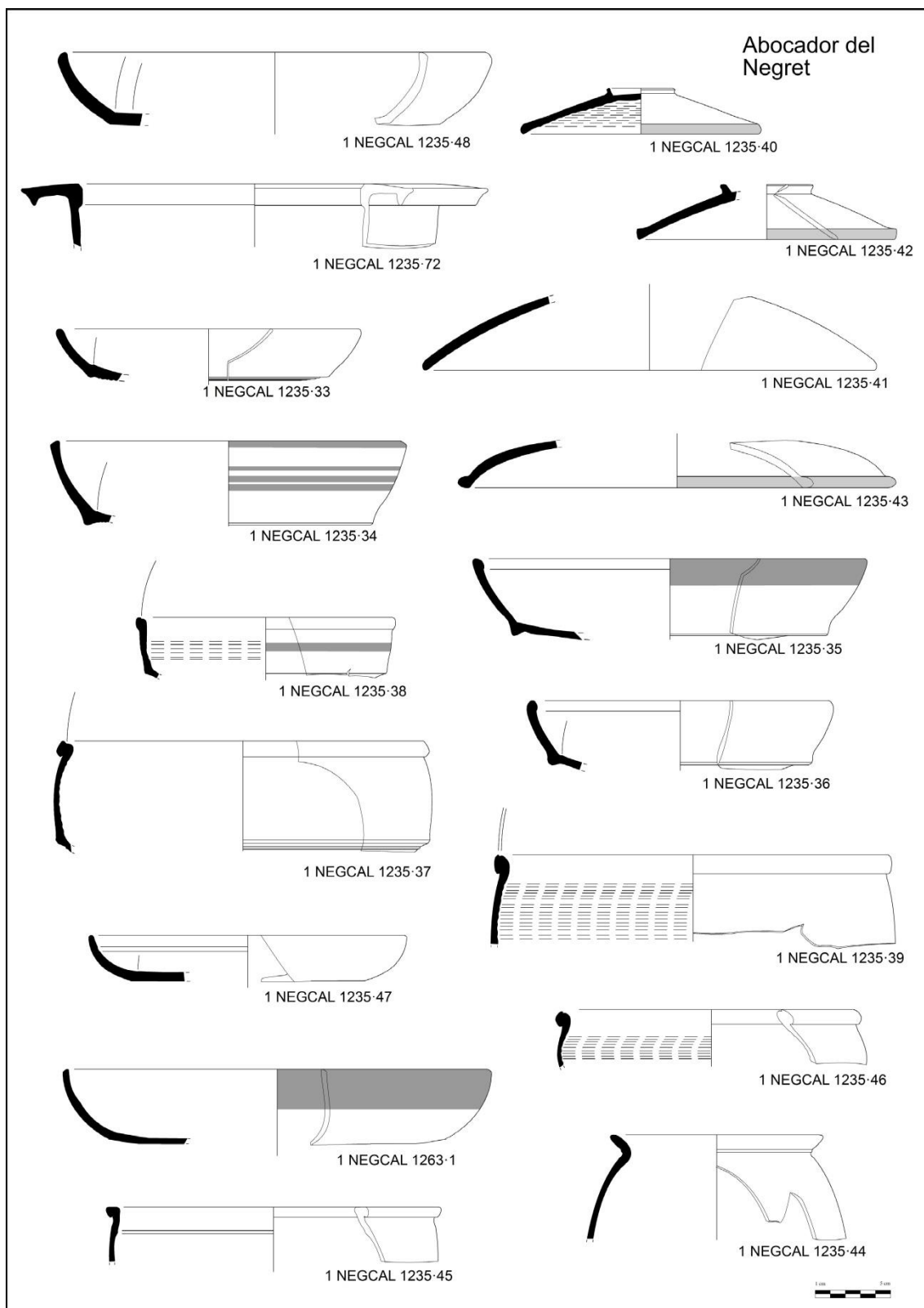

Figura 188: Ceràmica regional de coccí reductora de cuina de l'abocador de la plaça del Negret.



Figura 189: Ceràmica regional de cocció reductora de cuina i ceràmica comuna reductora de taula de l'abocador de la plaça del Negret.

Entre la ceràmica comuna de cocció oxidant apareixen les mateixes formes que en la primera meitat del segle II dE i se'n afegeixen de noves. Tanmateix, moltes d'aquestes formes ja estaven en ús anteriorment però únicament han aparegut a l'abocador del Negret per la immensa quantitat de material que contenia. Pel que fa a les formes més abundants continuen sent les gerres, Gr. I *Urceus* (1 Negcal 1128.7 i 8, 1 Negcal 1235. 85, 86, 87 i 94, 1 Negcal 1263.7, 1 Negcal 1257/1263.9), en les seues respectives variants, seguides dels plats, Gr. IV.1 *Paropsis* (1 Negcal 1128.4, 1 Negcal 1257.8, 1 Negcal 1257/1263.8), Gr. IV.2 *Lanx* (1 Negcal 1235.55 i 67 1 Negcal 1263.4) i Gr. IV.3 *Catinus/llus* (1 Negcal 1235.66, 1 Negcal 1263.9), les ampolles, Gr. II *Lagoena* (1 Negcal 1128.11, 12 i 13, 1 Negcal 1235.82, 83 i 84, 1 Negcal 1263.8), les

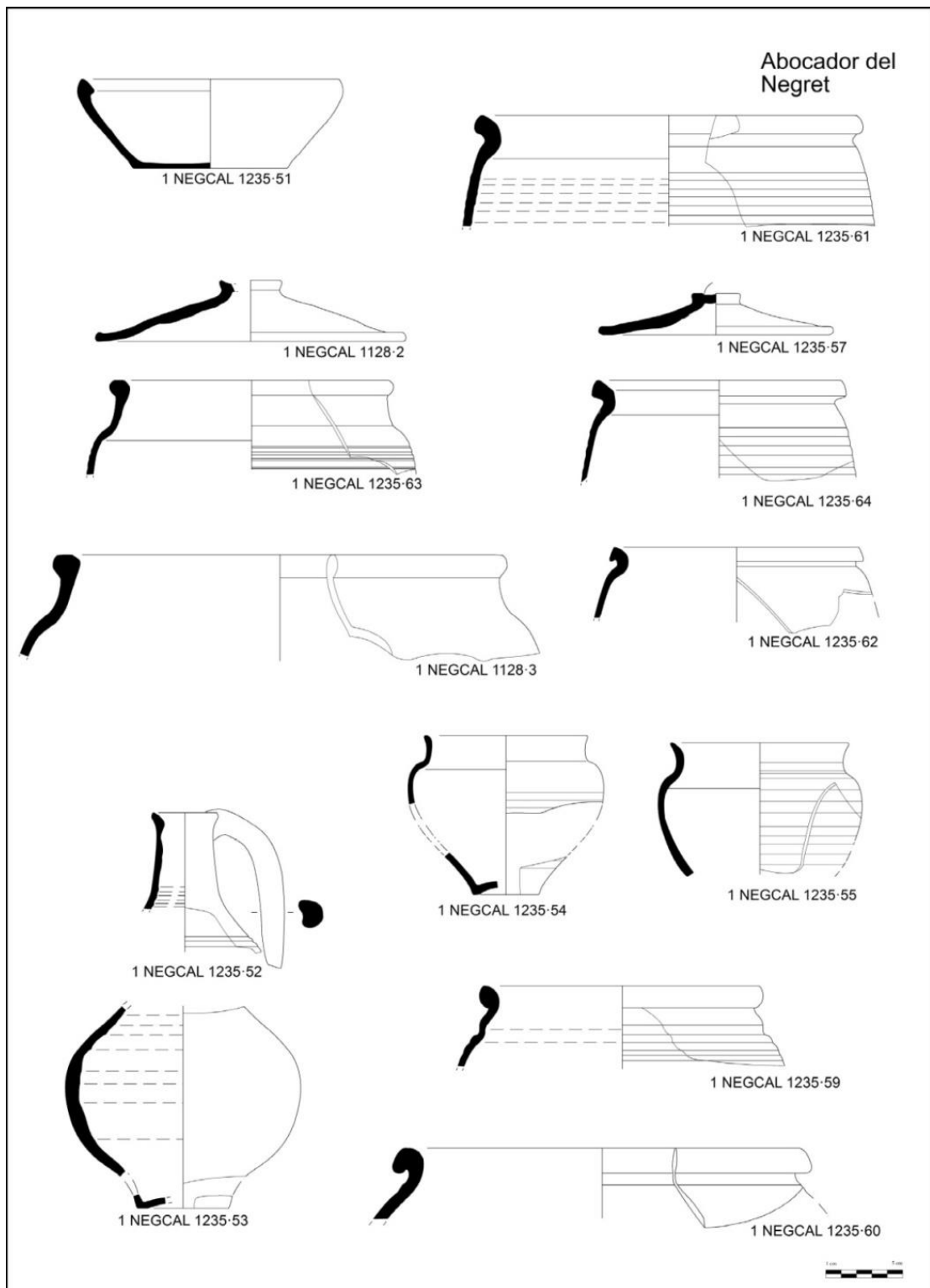
pelvis, Gr. VII (1 Negcal 1235.65, 1 Negcal 1257/1263.7) i les tapadores, Gr. XI *Operculum* (1 Negcal 1235.79-81, 1 Negcal 1257/1263.10). Fent funció de tapadora també es retocà un fragment de cos de d'un recipient de ceràmica comuna de coccio oxidant (1 Negcal 1235.91). Apareixen també diverses formes de copes o bols, Gr. III *Calix* (1 Negcal 1128.5, 1 Negcal 1235. 71 i 90, 1 Negcal 1263.5) i morters, Gr. V *Mortarium* (1 Negcal 1263.3, 1 Negcal 1257/1263.6). Destaca l'aparició d'una gerra pintada amb traços paral·lels de pintura roja (1 Negcal 1128.9). La decoració pintada en gerres i ampolles es documentà al pou votiu de l'època dels Severs a Llúria, tanmateix, es tracta de línies paral·leles de pintura blanca (Escrivà, 1995, 180). Tot i això pensem que aquesta gerra estaria més relacionada amb la ceràmica pintada de tradició indígena que, puntualment i de forma molt aïllada, perdurà fins al segle II dE. (Abascal, 2008, 432). Hi ha olles de contenció o emmagatzemament (1 Negcal 1128.61 Negcal 1235.73 i 78, 1 Negcal 1257.10) amb un marcat influx indígena que es materialitza amb vores en forma de cap d'ànec, *caccabi* (1 Negcal 1263.6) i *patellae* (1 Negcal 1235.69, 1 Negcal 1257.9) d'imitació local molt poc rigorosos en les formes i poc abundants, però aquestes formes no presenten restes d'exposició al foc. Hi ha, a més un element de funció indeterminada de secció en forma de cinta i forma circular (1 Negcal 1235.92) i una petita ampolleta o flascó amb dues anses de coll llarg i vora exvasada (1 Negcal 1235.77).

Entre la ceràmica comuna de coccio reductora apareixen sobre tot bols, plats i gerres que reproduïen les mateixes formes que en coccio oxidant però és un grup minoritari amb pocs exemplars. Les formes destacades són una gerra amb vora trilobulada (1 Negcal 1257.7), un plat del tipus Gr. IV *Lanx* amb línies puntades en gris a l'exterior (1 negcal 1257.11) i un petit bol, quasi en miniatura de fons pla, parets rectes i exvasades i vora en ala (1 Negcal 1257/1263.5).

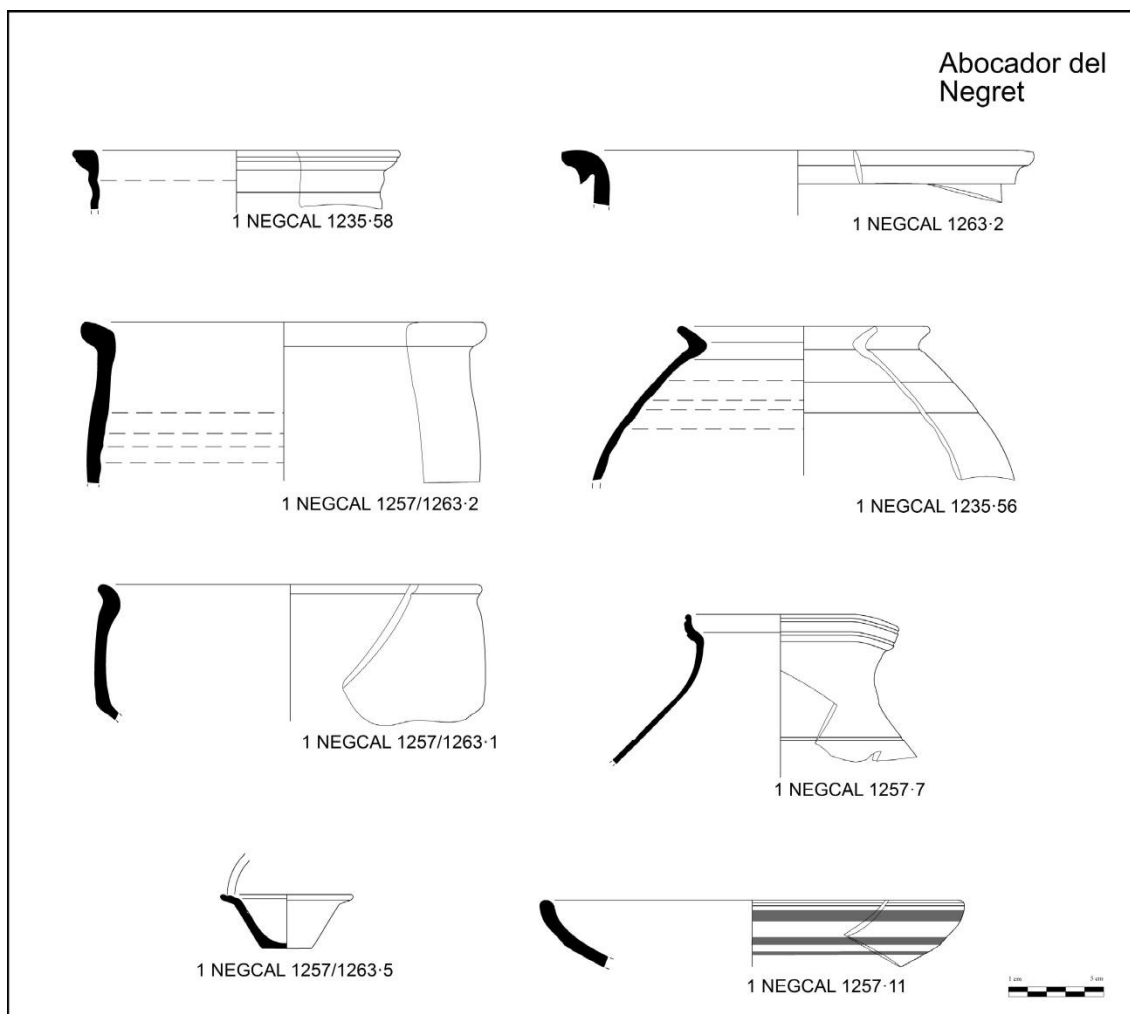

Figura 190: Ceràmica comuna de coccio oxidant de l'abocador de la plaça del Negret.



Figura 191: Ceràmica comuna de coccio oxidant de l'abocador de la plaça del Negret.

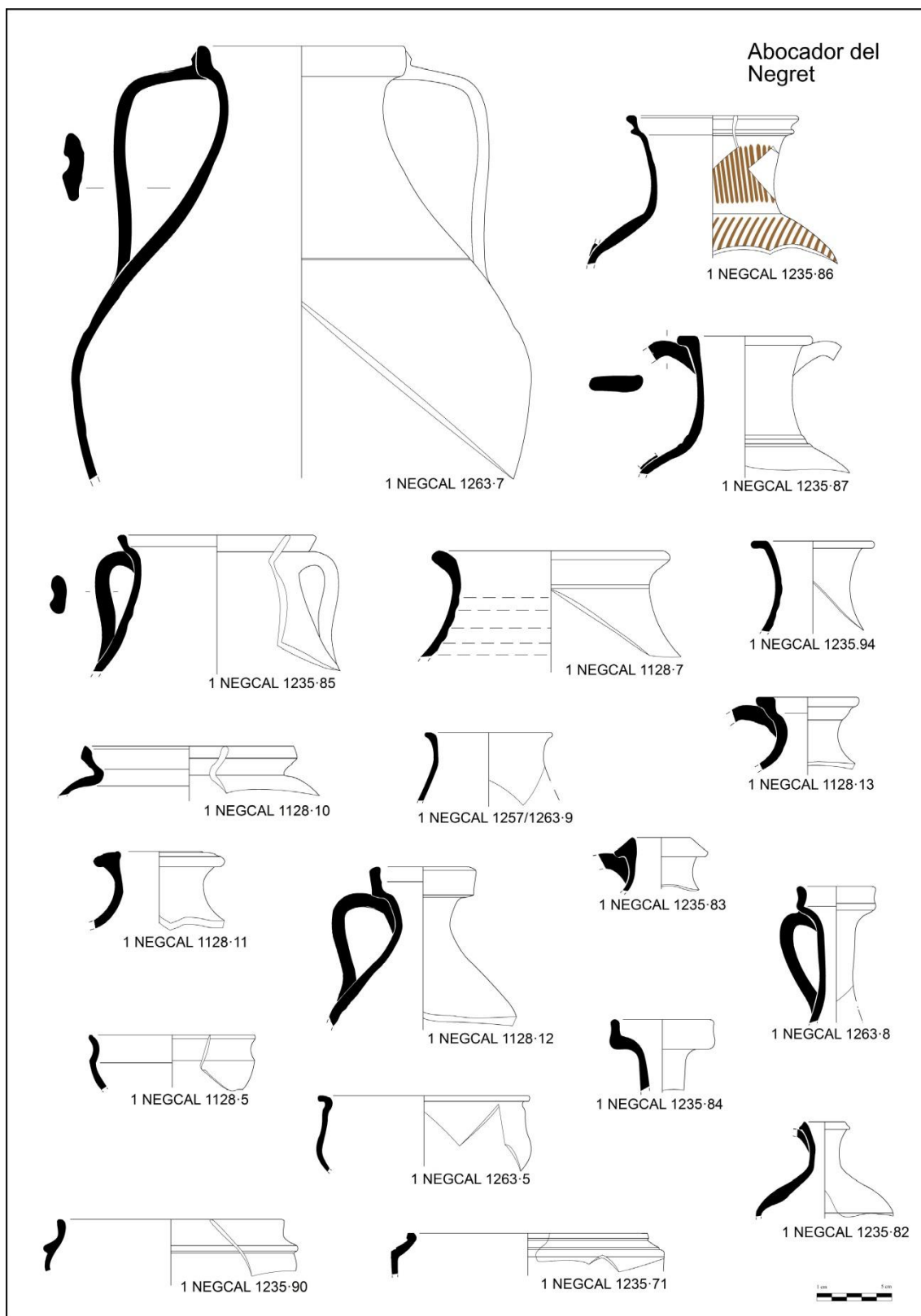

Figura 192: Ceràmica comuna de coccio oxidant de l'abocador de la plaça del Negret.

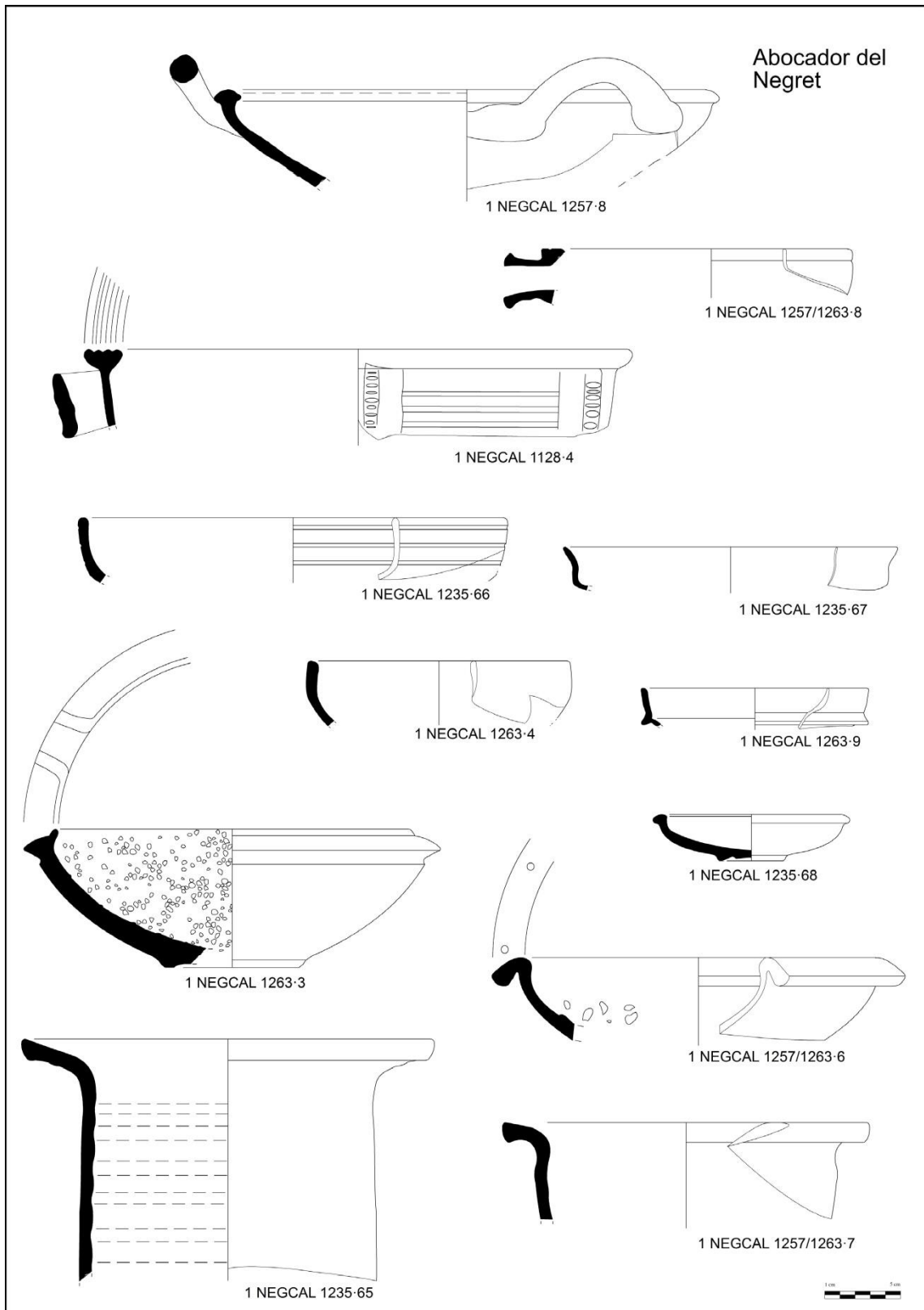

Figura 193: Àmfores bètiques de l'abocador de la plaça del Negret en el moment de la troballa (Albiach, 1990).

L'any 1995 es presentà un estudi preliminar sobre les àmfores de l'abocador del Negret (Herreros, 1995), que conclou que les més abundants són les Beltrán II B, seguides de les Keay XVI A. En menor mesura es classificaren àmfores peninsulars bètiques del tipus Dressel 14, 20, Dressel 28 i tarraconenses del tipus Dressel 2/4. Entre els recipients extrapeninsulars hi ha àmfores púnico-ebusitanes; itàliques del tipus Dressel 2/4; gregues de Rodes i pseudo Kos; i africanes del tipus tripolitana II i africana I i II. La majoria de les àmfores són bètiques del litoral, encara que també hi ha procedents de la Tarraconense i la Lusitània, i en molta menor mesura gregues, africanes i alguna itàlica. Predominen les àmfores dedicades a la contenció i transport de *garum* i les oliaries són escasses, mentre que hi ha una quasi total absència d'àmfores vinàries. El material amfòric, quasi tot dels segles I i II dE, no va més enllà de principi del segle III dE, coincidint amb el que s'ha observat per a la vaixel·la fina. Tanmateix, apareixen alguns fragments que podrien compondre el que s'ha denominat Keay XVI A primerenques (Bernal, 2001, 281), que són una clara derivació tipològica de les Beltrán II B amb una escassa motllura del llavi. Es podrien datar entre les últimes

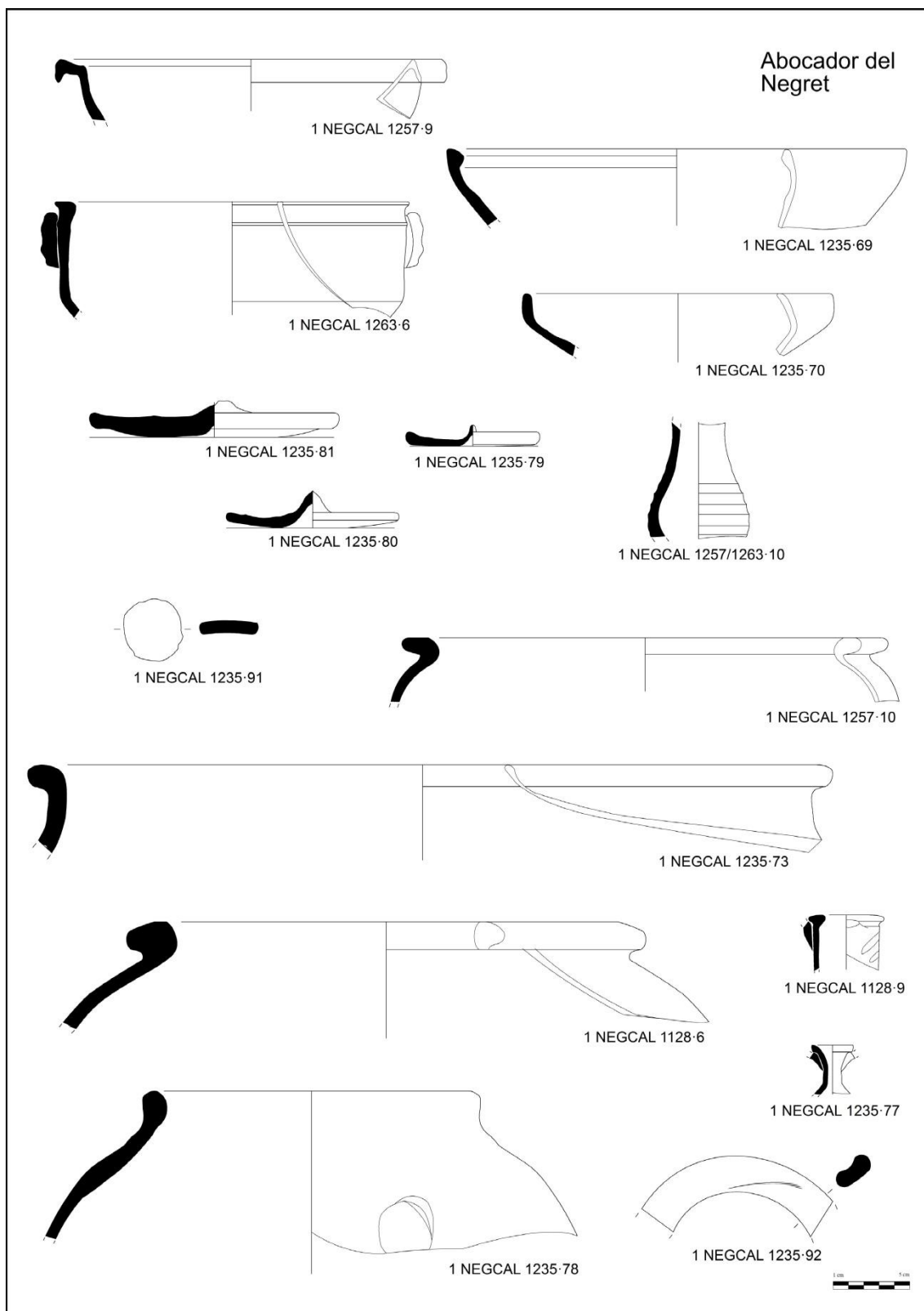
dècades del segle II i les primeries del III dE, coincidint amb el canvi de segle cosa que, junt amb les dades aportades per la resta de ceràmiques, permet establir una cronologia de l'època dels Severs per a l'abocador. Amb tot, sembla que hi ha una disminució dels llocs d'aprovisionament a partir de la segona meitat del segle II dE ja que la diversitat en la provenença de les àmfores de l'etapa anterior queda reduïda pràcticament a productes peninsulars (Huguet i Ribera, 2014).

| Producció/Tipologia | 1128 | 1235 | 1235 | 1235 | 1235 | 1257 | 1257 | 1263 |
|-----------------------------|-------------|-------------|-------------|------------------|-------------|-------------|-------------|-------------|
| | | | 1128 | 1257/1263 | 1263 | | 1263 | 1263 |
| Àmfora | | 715 | | | | | | |
| C. africana de cuina | 2 | 36 | 3 | 12 | 1 | 3 | 7 | 12 |
| Atlante VIII, 1 | | 1 | | | | | | |
| Cassola | | | | 1 | | | | |
| Forma tancada | | 1 | | 1 | | | | 1 |
| Hayes 181 | | | | 1 | | 1 | 1 | 2 |
| Hayes 199 | | 1 | | | | | | |
| Hayes 200 | | 2 | | 1 | | | | 1 |
| Hayes 23 A | | 3 | | | | | 1 | 1 |
| Hayes 23 B | | 5 | | 1 | 1 | | 1 | 1 |
| Òstia I, 15 | | 2 | | | | | | |
| Òstia I, 261 | | 2 | 1 | 1 | | | 1 | |
| Òstia I, 264 | | 2 | 1 | | | | | 1 |
| Òstia I, 269 | | 2 | | | | | | 1 |
| Òstia I, 332 | 1 | | | | | | | |
| Òstia II, 302 | | 1 | | | | | | |
| Òstia II, 312 | | 2 | | | | | | 1 |
| Òstia III, 267 | | 4 | | 2 | | 1 | 1 | 1 |
| Òstia III, 268 | | | | 1 | | | | |
| Òstia III, 324 | 1 | 1 | | 1 | | | | 1 |
| Òstia III, 332 | | 4 | 1 | 2 | | | 1 | 1 |
| Òstia III, 568 | | 1 | | | | | | |
| <i>Similis</i> Òstia I, 310 | | 1 | | | | | | |
| Uzita 48.1 | | 1 | | | | 1 | 1 | |
| C. comuna oxidant | 36 | 63 | | 41 | | 28 | 42 | 55 |
| Amforisc | | | | | | | | 1 |
| Ampolla | | 1 | | | | | | 1 |
| Ampolla/ unguentari | | 1 | | | | | | |
| Bol | | 1 | | | | | | |
| Colador o filtre | | 1 | | | | | | |
| Copa | | | | | | | | 2 |
| Dramont D 2 | | | | | | 1 | | |

| | | | | | | | | |
|-------------------------------------|---|---|--|---|--|---|---|---|
| Element circular | | 1 | | | | | | |
| Esgrafiat | 1 | | | | | | | |
| Gerra | | 1 | | | | 1 | 1 | |
| Gibrell | | 1 | | | | | | |
| Gr. I <i>Urceus/copulum</i> | | | | | | | | 2 |
| Gr. I.1 <i>Urceus</i> | | 3 | | 1 | | 1 | 2 | |
| Gr. I.1 <i>Urceus/llus</i> | | | | | | | 3 | |
| Gr. I.1.1 <i>Urceus</i> | | | | | | | | 5 |
| Gr. I.2 <i>Urceus</i> | 4 | 5 | | 3 | | 3 | | 6 |
| Gr. I.2.1 <i>Urceus</i> | 2 | | | | | | | |
| Gr. I.2.2 <i>Urceus</i> | 1 | 2 | | | | | | |
| Gr. I.2.4 <i>Urceus</i> | | 3 | | 1 | | 1 | 1 | 1 |
| Gr. I.3 <i>Urceus</i> | 2 | 1 | | | | | 1 | |
| Gr. II.1 <i>Lagoena</i> | 1 | | | 1 | | 1 | 1 | 1 |
| Gr. II.2 <i>Lagoena</i> | 3 | 6 | | 5 | | 2 | 6 | 3 |
| Gr. II.2.1 <i>Lagoena</i> | 2 | 1 | | 1 | | 1 | 1 | 2 |
| Gr. II.2.2 <i>Lagoena</i> | 1 | 3 | | 1 | | 1 | 1 | 1 |
| Gr. II.2.3 <i>Lagoena</i> | | 1 | | 1 | | 2 | | |
| Gr. II.2.4 <i>Lagoena</i> | 1 | | | | | | 1 | 3 |
| Gr. III <i>Calix</i> | | 1 | | 1 | | 1 | | 1 |
| Gr. III <i>Copulum</i> | | | | | | | | 1 |
| Gr. III.1 <i>Calix</i> | 3 | 2 | | | | 1 | 3 | |
| Gr. III.2 <i>Poculum</i> | | 1 | | | | | | |
| Gr. IV.1 <i>Paropsis</i> | 2 | 1 | | 2 | | 2 | 4 | 1 |
| Gr. IV.2 <i>Lanx</i> | 1 | 3 | | 1 | | 1 | 1 | 2 |
| Gr. IV.3 <i>Catinus/llus</i> | 2 | 2 | | 2 | | 1 | 2 | 2 |
| Gr. IV.3.1.3 <i>Catinus/llus</i> | | | | | | | | 2 |
| Gr. IX <i>Caccabus</i> | | | | | | 1 | | 1 |
| Gr. IX <i>Patella</i> | | | | | | | 1 | |
| Gr. V <i>Mortarium</i> | | 1 | | 1 | | | 2 | 5 |
| Gr. VII <i>Pelvis</i> | 1 | 2 | | 2 | | 1 | 2 | 1 |
| Gr. VIII <i>Aula/olla</i> | | 1 | | 1 | | | | |
| Gr. VIII.1 <i>Aula/olla</i> | | | | 1 | | | | |
| Gr. VIII.2 <i>Aula/olla</i> | 3 | 4 | | 5 | | 4 | 3 | 6 |
| Gr. X.1 <i>Patella</i> | | 1 | | | | | | |
| Gr. X.2 <i>Patella</i> | | 1 | | | | | | |
| Gr. XI <i>Operculum</i> | | | | | | | | 2 |
| Gr. XI.1 <i>Operculum</i> | 2 | 4 | | 4 | | 3 | 3 | |
| Gr. XI.3 <i>Operculum/Obtur.</i> | | 1 | | 1 | | | 2 | |
| Gran recipient | 2 | | | | | | | |
| Indeterminada | | | | 2 | | | | |
| Larari o ara votiva | 1 | | | 1 | | | 1 | 2 |
| Màscara | | 1 | | | | | | |

| | | | | | | | | |
|------------------------------|-----------|-----------|----------|-----------|----------|-----------|-----------|-----------|
| Olla | | 2 | | 1 | | | | |
| Recipient de contenció | | | | 2 | | | | |
| Tejuelo | | 1 | | | | | | |
| Tenalla | 1 | 1 | | | | | | |
| C. comuna reductora | | | | 4 | | 2 | 2 | |
| Bol | | | | 2 | | | 1 | |
| Gerra | | | | | | 1 | 1 | |
| Plat | | | | 1 | | 1 | | |
| Tapadora | | | | 1 | | | | |
| C. itàlica de cuina | 6 | 7 | | 3 | 1 | | 3 | 5 |
| Cassola | | 2 | | | | | | |
| Com-it. 1a | 1 | | | | | | | |
| Com-it. 3c | | | | 1 | | | 1 | 1 |
| Com-it. 3e | 1 | | | | | | | |
| Com-it. 6b | | 1 | | | | | | |
| Com-it. 7a | 1 | 1 | | | | | | 1 |
| Com-it. 7c | 1 | 1 | | 2 | 1 | | 1 | 1 |
| Dramont D 2 | 1 | | | | | | | 1 |
| Indeterminada | 1 | | | | | | | |
| Morter | | 1 | | | | | 1 | 1 |
| <i>Similis</i> Dramont D1 | | 1 | | | | | | |
| C. reductora de cuina | 13 | 30 | 7 | 17 | 9 | 12 | 17 | 20 |
| Alm. 60328.51 | | | | 1 | | | | 1 |
| Similis Alm. 60328.51 | | | | 1 | | | | |
| Alm. 60328.54 | | | | 1 | | | | |
| Alm. 60328.58 | 1 | | | | | 1 | | 1 |
| Alm. 60690.51 | | 1 | | | | | | |
| Alm. 60690.58 | | 1 | | | | | | |
| ERW 1.1 | | 1 | | | 1 | | | |
| ERW 1.1 A | | 1 | | 1 | | | 1 | 1 |
| ERW 1.1 B | 1 | 1 | 1 | 1 | 1 | 1 | 1 | 1 |
| ERW 1.1 C | | 1 | | | | 1 | 1 | |
| ERW 1.10 | | 1 | | 1 | | 1 | | |
| ERW 1.11 | | 1 | | | | | | 1 |
| ERW 1.12 | | 1 | | | | | | |
| ERW 1.13 | 1 | 2 | 1 | | 1 | 1 | 1 | 1 |
| ERW 1.14 | | | | 1 | 1 | | | 1 |
| ERW 1.15 | | | | | | | 2 | |
| ERW 1.16 | | | | | | | 1 | |
| ERW 1.2 | 2 | 3 | 1 | 1 | 1 | 1 | 1 | 1 |
| ERW 1.3 A | 1 | 2 | | 1 | | 1 | 1 | 1 |
| ERW 1.3 B | | 2 | | 1 | | | 1 | 1 |
| ERW 1.3 C | 1 | 2 | | 1 | 1 | 1 | 1 | 1 |
| ERW 1.3 D | | 1 | 1 | | | 1 | | 1 |

| | | | | | | | | |
|--------------------------------|---|----|---|---|---|---|---|---|
| ERW 1.4 | 1 | 4 | 1 | 2 | 1 | 1 | 1 | 1 |
| ERW 1.5 | | | | | | | | 1 |
| ERW 1.6 | | | | | | | | 1 |
| ERW 1.7 | 2 | 2 | 1 | 2 | 1 | 1 | 1 | 1 |
| ERW 1.8 | 1 | 3 | 1 | 1 | 1 | 1 | 1 | 2 |
| ERW 1.9 | 1 | | | | | | 1 | 1 |
| Indeterminada | 1 | | | 1 | | | 2 | |
| Olla | | | | | | | | 1 |
| Campaniana A | | | | | | | | |
| <i>Dolium</i> | 1 | | | | | 1 | | |
| C. Ibèrica decorada | | 1 | | 2 | | 1 | | 1 |
| Indeterminada | | | | 2 | | 1 | | 1 |
| Tenalla | | 1 | | | | | | |
| C. Ibèrica llisa | | 1 | | | | | | |
| Gerra | | 1 | | | | | | |
| Llàntia imperial | | 11 | | 1 | | 1 | 1 | 4 |
| De disc | | | | 1 | | | | |
| De volutes | | 1 | | | | | | |
| Deneauve IV | | 1 | | | | | | |
| Deneauve IVD | | 1 | | | | | | |
| Deneauve IXA | | 1 | | | | | | |
| Deneauve IXB | | 1 | | | | | | |
| Deneauve VD | | 1 | | | | | | |
| Deneauve VIIA | | 1 | | | | | | |
| Deneauve VIIB | | 1 | | | | | | |
| Deneauve VIIC | | 1 | | | | | | |
| Deneauve VIII | | 1 | | | | | | |
| Deració plàstica | | 1 | | | | | | |
| Dressel 20 | | | | | | | | 1 |
| Dressel 5 B | | | | | | | | 1 |
| Llàntia | | | | | | 1 | 1 | 2 |
| Parets fines decorades | | 7 | | 2 | | 2 | | |
| Copa | | 4 | | 2 | | | | |
| Indeterminada | | | | | | 1 | | |
| Mayet 21 | | 1 | | | | | | |
| Mayet 37 B | | 1 | | | | | | |
| <i>Similis</i> Mayet XIII | | | | | | 1 | | |
| <i>Similis</i> Tipo I/306 | | 1 | | | | | | |
| Parets fines engalbades | | | | | | | 1 | 1 |
| Bol | | | | | | | 1 | 1 |
| Parets fines llises | 6 | 6 | | 5 | | 7 | 4 | 2 |
| Bol | | | | | | | 1 | 1 |
| Closca d'ou | | | | 1 | | | | |
| Copa | | 2 | | | | | | |

| | | | | | | | |
|----------------------------------|---|-----------|---|----------|----------|----------|----------|
| Indeterminada | 2 | | | | 4 | | |
| Marabini II/244 | | | 1 | | | | |
| Marabini I/125 | | | | | | 1 | |
| Mayet 21 | 1 | | 1 | | | | |
| Similis Mayet 21 | | | 1 | | | | |
| Mayet 37 A | | 1 | | | | | |
| Mayet I | | 1 | | | | 1 | |
| Plat | 1 | | | | | | |
| Rubielos 2.1 | 2 | 2 | | | 3 | | 1 |
| Rubielos de Mora 2.1 | | | 1 | | | 1 | |
| Pondus | | 1 | | | | | |
| C. Engalba roja pompeiana | | 3 | | 1 | 1 | 1 | 1 |
| Font | | 1 | | 1 | 1 | 1 | |
| R-pomp. 1 | | 1 | | | | | |
| R-pomp. 28 | | 1 | | | | | 1 |
| TSA A | | 20 | | | | | 1 |
| Forma tancada | | 1 | | | | | |
| Hayes 121 | | 1 | | | | | |
| Hayes 140A | | 1 | | | | | |
| Hayes 14A | | 1 | | | | | |
| Hayes 160 | | 1 | | | | | |
| Hayes 20 | | 1 | | | | | |
| Hayes 21 | | 1 | | | | | |
| Hayes 22 | | 1 | | | | | |
| Hayes 3 A | | | | | | | 1 |
| Hayes 34 | | 1 | | | | | |
| Hayes 3A | | 1 | | | | | |
| Hayes 3B | | 1 | | | | | |
| Hayes 3C | | 1 | | | | | |
| Hayes 5B | | 1 | | | | | |
| Hayes 6A | | 1 | | | | | |
| Hayes 6B | | 1 | | | | | |
| Hayes 6C | | 1 | | | | | |
| Hayes 7A | | 1 | | | | | |
| Hayes 8A | | 1 | | | | | |
| Hayes 9A | | 1 | | | | | |
| Hayes 9B | | 1 | | | | | |
| TSI | | 1 | | | | | |
| TSH | | 38 | | | | 2 | |
| Ampolla | | 2 | | | | | |
| Drag. 15/17 | | | | | | 1 | |
| Drag. 30 | | | | | | 1 | |
| Forma 1 | | 1 | | | | | |

| | | | | | | | | |
|-----------------------------------|--|-----------|--|----------|--|----------|----------|--|
| Forma 13 | | 1 | | | | | | |
| Forma 15/17 | | 2 | | | | | | |
| Forma 18 | | 1 | | | | | | |
| Forma 2 | | 2 | | | | | | |
| Forma 20 | | 1 | | | | | | |
| Forma 24/25 | | 1 | | | | | | |
| Forma 27 | | 2 | | | | | | |
| Forma 29 | | 1 | | | | | | |
| Forma 30 | | 1 | | | | | | |
| Forma 33 | | 1 | | | | | | |
| Forma 35 | | 2 | | | | | | |
| Forma 36 | | 2 | | | | | | |
| Forma 37 | | 2 | | | | | | |
| Forma 4 | | 1 | | | | | | |
| Forma 40 | | 1 | | | | | | |
| Forma 44 | | 1 | | | | | | |
| Forma 46 | | 1 | | | | | | |
| Forma 54 | | 2 | | | | | | |
| Forma 7 | | 2 | | | | | | |
| Forma 8 | | 3 | | | | | | |
| Gerra | | 1 | | | | | | |
| Indeterminada | | 2 | | | | | | |
| Vaset | | 2 | | | | | | |
| TSSG | | 15 | | | | | 1 | |
| Drag. 15/17 | | 1 | | | | | 1 | |
| Drag. 18 | | 1 | | | | | | |
| Drag. 22 | | 1 | | | | | | |
| Drag. 24/25 | | 1 | | | | | | |
| Drag. 27 | | 1 | | | | | | |
| Drag. 29 | | 1 | | | | | | |
| Drag. 33 | | 1 | | | | | | |
| Drag. 35 | | 1 | | | | | | |
| Drag. 36 | | 1 | | | | | | |
| Drag. 37 | | 1 | | | | | | |
| Forma tancada | | 1 | | | | | | |
| Haltern 11 | | 1 | | | | | | |
| Hermet 13 | | 1 | | | | | | |
| Hermet 7 | | 1 | | | | | | |
| Ritt. 8 | | 1 | | | | | | |
| TSTI | | 2 | | | | | | |
| Vernís negre Cales tardana | | | | | | | | |
| Vernís negre Cales mitjana | | | | | | | | |
| Vidre | | | | 1 | | 1 | | |

| | | | | | | | | |
|--------------------|--|----------|--|---|--|----------|----------|--|
| Indeterminada | | | | 1 | | | | |
| Isings 80 o 46 a | | | | | | 1 | | |
| C. Vidriada | | 4 | | | | 1 | 2 | |
| Copa | | 1 | | | | | 1 | |
| Gerra | | | | | | | 1 | |
| Plat | | 1 | | | | | | |
| Tapadora | | 1 | | | | | | |
| Tipus II | | | | | | 1 | | |
| Tipus III b | | 1 | | | | | | |

6.10.4 Conclusions

Aquest abocador periurbà va proporcionar un gran volum de material ceràmic ben interessant. Entre el qual s'han documentat les diferents produccions utilitzades a final del segle II i principi del III dE. Són, sobretot, les produccions africanes les que concreten la cronologia tant pel que fa a la TSA A com a la ceràmica africana de cuina, amb formes produïdes a partir de l'època dels Severus. Tanmateix, no s'han trobat fragments de TSA A/D, TSA C, ni produccions tardanes de TSHT cosa que aporta una cronologia relativa *ante quem* del primer terç del segle III dE. En concret datem el conjunt del material ceràmic entre el 190 i el 210 dE (Huguet, 2004 i 2006b; Huguet i Ribera, 2014, 164).

Pel que fa a la formació del conjunt, cal recordar l'existència d'un gran depressió de terreny en la base del qual hi havia una capa de graves (Albiach, 2001, 334) que ha estat interpretada com un paleocanal o curs fluvial que actuaria com a límit natural de la ciutat en la part occidental. Açò es podria relacionar amb una altra depressió natural identificada a la plaça de la Reina. En aquest cas, es tracta d'un llit del riu o paleocanal d'amplària indeterminada, en el qual es trobà una construcció de carreus sobre un llit de graves que portà a interpretar-se com el basament d'un petit pont. En època republicana el canal es trobaria actiu i no serà fins a després de l'època d'August quan començarà el seu reompliment. Els diferents estrats s'adossaven al basament de carreus i acabaven omplint la depressió per l'abocament lent però continuat de materials ceràmics que anaven des d'època de Tiberi fins a mitjan del segle II (Ribera, Grau i Marín, 2002, 39).

A l'abocador del Negret, sobre el desnivell natural s'abocaren una gran quantitat de materials de rebuig que el rebliren completament. El material, majoritàriament restes d'enderrocs i ceràmica era en realitat un conjunt heterogeni que es completava amb

restes orgàniques i de fauna i fins i tot una inscripció funerària de marbre. Recordem que s'ubica en una zona periurbana relativament propera a la ciutat per la part occidental i amb una via de comunicació, a l'actual carrer de Cavallers, on podria ubicar-se una zona funerària.

L'acumulació d'aquests material es féu en un relativament període curt de temps ja que no s'ha pogut establir una evolució cronològica de les diferents unitats. Per tant el moment en que es començà a utilitzar la depressió com a abocador i el moment de la seua amortització definitiva degué estar al voltant dels vint o trenta anys, donat que l'estudi de la ceràmica de les diferents unitats aporta les mateixes datacions.

6.11 Roc Chabàs (3 i 4 ROC)

6.11.1 Excavació

De les quatre excavacions que s'efectuaren en aquest solar centrarem la nostra atenció en les dues últimes, realitzades els anys 1993 (3 Roc) i 1994 (4 Roc).



Figura 194: Recinte republicà amb la localització de l'excavació del carrer Roc Chabàs.

La tercera campanya d'excavació del solar que s'estenia entre els carrers Roc Chabàs, Unió i el carrer Salvador i la plaça de Crespins, s'inicià l'1 de setembre i va concloure el 23 de desembre del 1993 sota la direcció de Enrique Ruiz i Rafaela Soriano. Es centrà a finalitzar la cala A, començada amb anterioritat, que havia arribat fins a estrats imperials amb la troballa d'un paviment ben conservat. L'evolució dels treballs deixà al descobert els nivells de l'època republicana amb murs i estances pertanyents a una edificació i una sèrie de pous i estructures hidràuliques (Soriano, Ruiz, Martínez i López, 1993).

La quarta campanya d'excavació del solar del carrer Roc Chabàs s'inicià el 17 de gener i va concloure el 13 de maig del 1994 sota la direcció de Isabel López, Enrique Ruiz i Rafaela Soriano. Aquesta última intervenció acabà amb les tasques arqueològiques que, en conjunt, han proporcionat una seqüència estratigràfica que va

des del la segona meitat del segle II aE fins a l'època contemporània (Soriano, Ruiz i López, 1993).

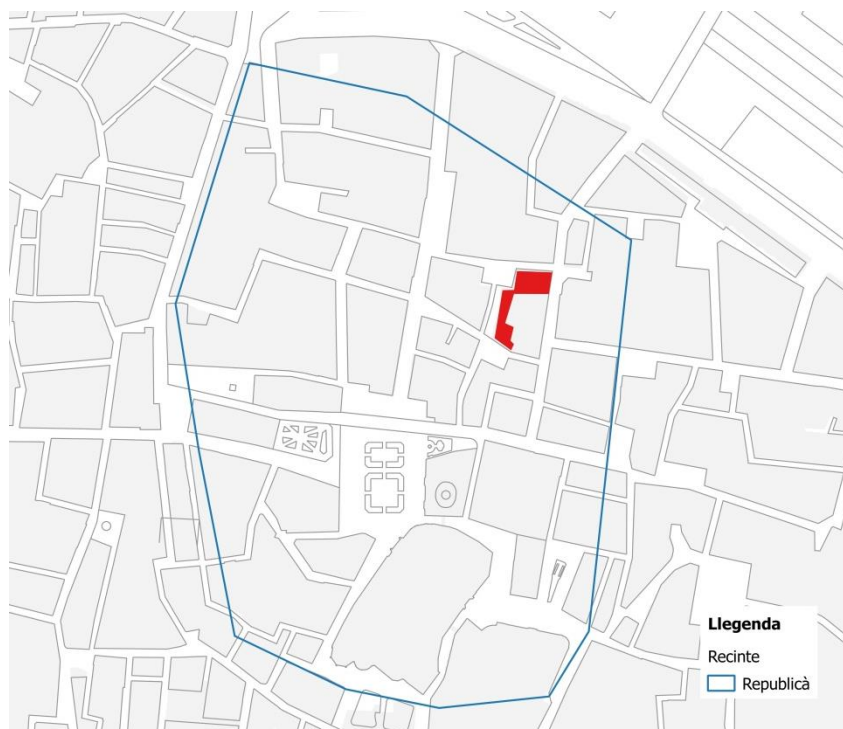
De l'època romana republicana, les primeres evidències arqueològiques com en altres llocs de la ciutat eren forats de pal i fosses colgades associades al primer hàbitat campamental de la colònia *Valentia*. D'entre aquestes fosses en destaca una, pel seu component simbòlic i el material, ja que es tracta d'una fossa ritual de fundació. Es documentà també una primera fase de construcció amb murs de maçoneria irregular travada amb terra i una segona fase de construcció més estable amb murs ben construïts. A més, es trobaren diferents habitacions al sector nord i un gran porticat al sud que podria ser el porticat d'un carrer o d'un temple.



Figura 195: Planta de les dues fases de l'època republicana documentades a l'excavació del carrer Roc Chabàs. Arxiu SIAM.



Figura 196: Detall d'excavació de Roc Chabàs on s'observen els basaments de les columnes del porticat de l'època republicana (Soriano, Ruiz, Martínez i López, 1993).



Figura 197: Vista de les estructures romanes de l'excavació del carrer Roc Chabàs (Soriano, Ruiz, Martínez i López, 1993).

De l'època d'August, es documentaren diverses estances entre les quals destaca una gran habitació de 40 m² decorada amb un mosaic d'*opus signinum tessellatum* que delimitava dos sectors amb la decoració. Just a l'est d'aquesta habitació es va excavar un forn, també de la mateixa època del qual no hi ha dades per saber si era un forn domèstic o de producció industrial. Sorprèn la seua ubicació, a dins de l'edifici, just al costat de la gran habitació del mosaic. Els seus excavadors interpretaren el conjunt com una unitat domèstica, però altres autors ho han relacionat amb un possible temple (Machancoses, 2015, 495). Pel que fa al porticat de l'època republicana sembla que en aquest moment deixà d'estar en ús.

Al segle I dE, les estàncies del sector nord continuaren en ús: s'amortitzà el forn amb un paviment d'*opus signinum* i alguns murs es destruïren i se'n construïren de nous, com en el cas de l'habitació del mosaic, que es dividí en dos, i la part sud passà a formar part de l'habitació meridional. Al sector nord, a l'espai que havia ocupat el porticat, es construïren una o dues estances de les qual sortien dos canalitzacions.

Aquestes estructures estigueren en ús des del segle I dE fins al III amb remodelacions puntuals i de poca entitat. El rebliment que amortitzava el conjunt, (UUEE 2171=2237), data del tercer quart del segle III dE. En ell aparegueren restes de pintura mural i de paviment, d'*opus signinum*, i la seua datació ve donada per la presència d'un tresor de 89 monedes de bronze que probablement estiguera amagat en la part superior del sostre o les teules. Aquest estava compost per un as ibèric, 2 semis republicans, 44 monedes de Galié, 10 de Claudi II, 10 de Claudi II pòstum, 4 de Valerià I, 3 de Salonina, 1 de Maximí, 1 de Volusià, 1 de Marcia, 1 de Valerià II, 1 de Saloní, 8 indeterminades i 2 frustres (Ribera i Salavert, 2005, 141).

El sector nord presentava moltes fosses del període tardà que, en ocasions, afectaven fins i tot els estrats estèrils, per la qual cosa els nivells romans estaven clarament malmesos. Per sobre aparegueren restes de vivendes i abocadors d'època emiral molt arrasades per les construccions andalusines posteriors. Al segle XI apareix el traçat d'un carrer i les vivendes pateixen remodelacions al llarg del segle XII i XIII. En època baix medieval el carrer veié reduïda la seua amplada probablement en favor d'una de les edificacions, potser el palau de Crepi (Soriano, Ruiz i López, 1995, 36). De l'època contemporània es documentaren un semi-soterrani de la vivenda existent i dos pous.

6.11.2 Estratigrafia

6.11.2 Època republicana

Fossa votiva fundacional: durant la quarta campanya d'excavació (1994) es va documentar una fossa ovalada de 3 x 2 x 0,70 m plena majoritàriament de ceràmica, ossos i cendres. Aquesta presentava dos estrats separats per un altre de cendres: l'inferior (UE 2479), d'uns 35 cm, era de terra molt sorrenca amb graves de coloració marró fosc. Sobre aquest es trobava d'una capa uniforme de cendres de 3 cm d'espessor. Sobre ella hi havia un estrat (UE 2470) de 10 cm compost per una terra dura de color taronja rubefacta pel contacte amb les cendres encara calentes. Aquesta fossa respon probablement a un ús ritual, un dipòsit votiu fruit d'un banquet (Ribera, 1995, 194). En ell es documentaren abundants peces senceres de ceràmica, en concret 44, majoritàriament de procedència itàlica, entre les quals hi ha àmfores de vi i ceràmica de cuina de la Campània, copes de vernís negre de Cales i Nàpols i gobelets per a veure de l'Etrúria. També hi aparegueren àmfores d'oli de la Tripolitània, gerres de ceràmica grisa emporitana, pàteres ibèriques i una gerra de ceràmica de cocció oxidant per a vi de terrisseries romanes. El conjunt de material permeté datar la troballa entre els anys 150 i 130 aE. A més, s'hi registraren restes de fauna, concretament les extremitats posteriors d'animals neonats, d'ovicaprins, bou, porc, cavall, gat i un possible dit humà; i també de caragols, petxines i closques d'ou. Aquest peculiar conjunt sembla que tingué una ràpida amortització i es va cremar la part superior de la fossa. Tot açò fa pensar en un conjunt de caràcter ritual, és a dir, després d'un banquet cerimonial la vaixella utilitzada i les restes s'abocaren a una fossa perquè es consideraven no aptes per als humans, ja que havien estat en contacte amb els déus i per tant no es podien tornar a utilitzar (Ribera, 2010, 276). Per damunt d'aquesta fossa, amortitzant-la, es construí el mur de l'edifici (UE 1308), amb una orientació N-S.



Figura 198: Esquerra, final de la fossa votiva de fundació UE 2479 documentada sota l'edifici de Roc Chabàs (Soriano, Ruiz i López, 1995). Dreta, pou circular UE 1637 colgat amb material de l'època pre-septoriana (Soriano, Ruiz, Martínez i López, 1993).

Fossa votiva (UUEE 1482-1483): era un nivell de pedres que cobria una potent capa de cendra (UUEE 1482 i 1483). Col·locada cap avall hi havia una olla de ceràmica reductora de cuina. Sobre aquest conjunt s'edificaren els murs de l'angle SO de l'habitació G, cosa que fa pensar en algun tipus de ritual associat a la construcció de la nova edificació. Els nivells d'ocupació dels murs poden datar-se a l'inici del segle I aE, data *ante quem* per a la deposició ritual.

Pou circular (UE 1637): al sector SO es localitzà un pou de forma arrodonida (UE 1637), d'1,5 m de diàmetre aproximadament i 8 m de profunditat. Probablement en principi tenia una funció hidràulica. Les dues unitats que amortitzen el pou (UUEE 1612 = 1642) estaven repletes de materials ceràmics que han permès datar la seua amortització en el primer quart del segle I aE.

Pou quadrangular de pedra (UE 1600): la tercera campanya d'excavació encara aportà un altre conjunt ceràmic interessant que hem de relacionar amb una estructura hidràulica. Al sector central, no massa lluny del pou UE 1637, se'n documentà un altre de planta quadrangular de maçoneria de grandària mitjana i gran sense enlluït (UE

1600). Les seues dimensions eren 2,14 m x 1,28 m i 4 m de profunditat, però el mur nord no es va poder excavar en la seua totalitat perquè s'endinsava fora dels límits de l'excavació. Aquest pou va ser amortitzat per diferents capes successives que aportaren gran quantitat de material arqueològic. Els nivells més profunds (UUEE 1616, 1580 i 1568) mostraven clars signes d'haver estat en contacte amb l'aigua, cosa que permet pensar que el material fou abocat al pou quan encara tenia aigua al seu interior i estava en ús. La ceràmica recuperada procedent d'aquest apunta cap a una cronologia del primer quart del segle I aE. Per damunt d'aquests estrats, reblint encara el pou, hi ha d'altres de menor consistència i amb menor quantitat de material (UUEE 1513, 1542, 1554, 1560 i 1561). Aquest paquet es podria datar en època sertoriana, al voltant de 80/75 aE.



Figura 199: Pou quadrangular construït amb murs de pedra (UE 1600) reblit amb material d'època prèvia a la derrota sertoriana (Soriano, Ruiz, Martínez i López, 1993).

6.11.3 El material ceràmic

6.11.3 Època republicana

Fossa votiva fundacional (UE 2479): el rebliment (UE 2479) de la fossa UE 2469 documentat en la quarta campanya d'excavació al carrer Roc Chabàs va proporcionar 44 peces ceràmiques en un estat de conservació molt bo que foren estudiades en un article específic per Ribera (1995, 187). Gran part d'aquestes peces estan senceres i no

presenten marques d'ús. La interpretació que se li donà, ja des del moment de la seua troballa era la d'una deposició de caràcter ritual de l'època fundacional de la colònia.

| Producció/Tipologia | 2479 | % |
|-----------------------|------|-------|
| Àmfores | 13 | 25,5% |
| C. clara recent | 1 | 2,0% |
| C. itàlica de cuina | 10 | 19,6% |
| C. púnica de cuina | 1 | 2,0% |
| C. reductora de cuina | 2 | 3,9% |
| Campaniana A | 2 | 3,9% |
| Ceràmica ibèrica | 15 | 29,4% |
| C. Grisa emporitana | 1 | 2,0% |
| Llànties | 1 | 2,0% |
| Parets fines | 4 | 7,8% |
| Vernís negre de Cales | 1 | 2,0% |

Taula 21: Percentatges del material ceràmic procedent de la fossa votiva fundacional UE 2479 de l'excavació del carrer Roc Chabàs.

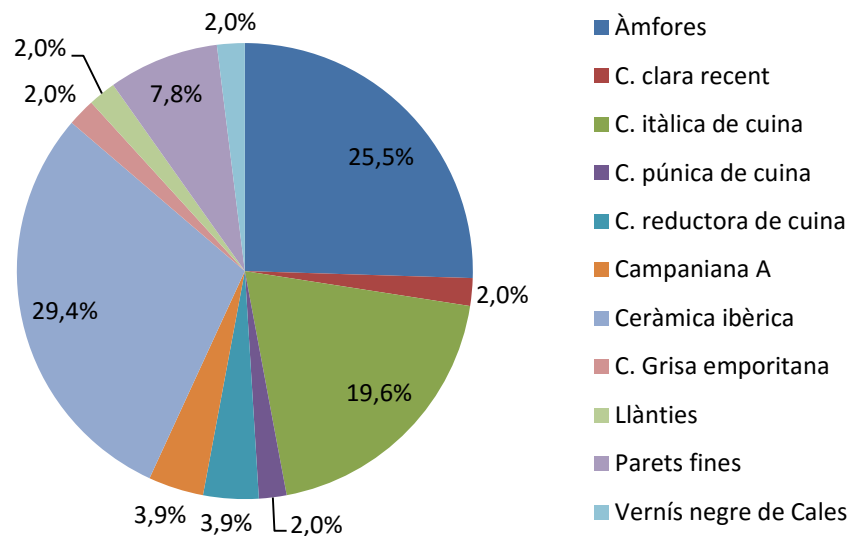

Gràfic 16: Percentatges del material ceràmic procedent de la fossa votiva fundacional UE 2479 de l'excavació del carrer Roc Chabàs.

La ceràmica de vernís negre és escassa però significativa, una copa Lamboglia 31 de campaniana A (4 Roc 2479.1) i una altra Montagna Pasquinucci 127/Morel 3121g de ceràmica calena (4 Roc 2479.2), que poden datar-se a mitjan del segle II aE. A més, hi havia una única làntia, sense vernís, de forma circular sense apèndix, amb un xicotet orifici com a bec (4 Roc 2479.44), que podria ser de la forma Lattes I. Les

ceràmiques de parets fines del dipòsit són tres exemplars de la forma Mayet II (4 Roc 2479.3, 4 i 5) i un de la Mayet I.

La ceràmica més abundant de la fossa són les ceràmiques comunes, en especial les itàliques de cuina, entre les quals destaquen les olles i cassoles (Bats, 1988, 67-69).

També hi havia una cassola de ceràmica púnica de parets baixes, rectes i lleugerament exvasades amb llavi arrodonit i fons còncav (4 Roc 2479.21). La seua pasta és porosa i rugosa de color gris amb el nucli taronja i una engalba beix a l'interior i marró a l'exterior. Podria ser una forma Lancel 273 (Lancel, 1987, 108) o una cassola de la forma III.2 (Guerrero, 1995) pròpia dels segles III i II aE.

Entre la ceràmica itàlica de cuina, les olles que apareixen són dels tipus Com-it. 1a (4 Roc 2479.18), de cos globular, coll marcat, vora exvasada de perfil triangular; i Com-it. 1b, de cos globular, coll marcat i vora ametllada (4 Roc 2479.20). Pel que fa a les cassoles, les *patinae* són més abundants i, encara que en trobem també de dos tipus, presenten una major varietat formal, de les formes Com-it. 6d (4 Roc 2479.9, 10 i 14), amb quatre exemplars de vora bífida; i Com-it. 6e (4 Roc 2479.11, 12 i 13), amb fons pla, parets exvasades i rectes i vora simple. Aquesta forma és relativament escassa i està datada entre mitjan del segle II i mitjan de l'I aE a la península Ibèrica (Aguarod, 1991, 92). A més, hi ha un agafador de tapadora que no és possible classificar. Ens trobem en un moment cronològic en què els *caccabus* no han substituït les *ollae*, procés que es dona al segle I aE (Bats, 1988; Huguet, 2013, 309), i també caldria dir que no hi ha encara cap peça de ceràmica d'engalba roja pompeiana documentada en estrats previs a la derrota sertoriana a la ciutat de *Valentia* (Marín i Ribera, 2002, 125). Pel que fa a l'origen d'aquestes produccions, majoritàriament procedeixen de la Campània, però en algun cas en resta desconegut. L'olla completa no és de pasta vesuviana amb desgredants volcànics, per la qual cosa si fóra itàlica no provindria de Campània. Presenta una pasta grisa amb desgredants també grisos i marrons de grandària mitjana i brillants molt fins. Els desgredants són visibles en superfície i aquesta és allisada de color gris clar i gris fosc. Cap la possibilitat que fóra una olla de producció etrusca, però no en tenim la certesa.

A més a més, hi ha una gerra de pasta clara recent, del tipus Cl-rec 3 (4 Roc 2479.9), amb base plana, cos fusiforme que s'estreny al coll i vora de diàmetre mitjà, secció quadrangular i una sola ansa. La pasta és clara, groguenca depurada i fina. Probablement també es tracta d'importacions de la zona itàlica que els nouvinguts

portaren a la ciutat. Aquest tipus ceràmic està documentat en època republicana a Lattes i els exemplars més recents trobats a *Valentia* estan als estrats d'època d'August.

La ceràmica reductora de cuina compta únicament amb dues tapadores. La ceràmica comuna oxidant tampoc és massa abundant, però s'ha pogut estudiar una gerra de perfil complet del tipus Gr. I *Urceus* o Vegas 44, amb vora quadrangular coll mitjà poc marcat i cos lleugerament cònic amb una sola ansa (4 Roc 2479.8).

Les ceràmiques ibèriques són pròpies de l'etapa final d'aquesta cultura amb *kalathoi* (4 Roc 2479.26), pàteres (4 Roc 2479.22, 32 i 24), plats (4 Roc 2479.25) i tenalles (4 Roc 2479.27). S'han documentat alguns fragments de ceràmica ibèrica de la classe B. Pel que fa a la ceràmica grisa emporitana està representada per tres recipients: una gerreta troncocònica (4 Roc 2479.6), una imitació de la forma Lamboglia 48 (4 Roc 2479.7) i una copa indeterminada.

Entre les àmfores itàliques hi ha quatre exemplars de Greco-itàliques de transició (4 Roc 2479.28, 29, 31 i 32), però les més abundants són les sis àmfores Tripolitanes antigues (4 Roc 2479.36, 37, 39, 40 i 41).

L'excepcionalitat de conservació de la troballa, les dades cronològiques i la situació estratigràfica apunta a l'època fundacional com a moment de formació del dipòsit. Ribera al seu dia va proposar una datació entre el 150 i 130 aE, però amb l'estat actual de la investigació arqueològica de *Valentia* podríem precisar-la entre el 138 i 130 aE.

Tanmateix, malgrat que la motivació no està clara, la funcionalitat és evidentment ritual i votiva. Probablement és un ritual d'inici de construcció de l'edifici (Merrifield, 1987, 48) i no tant una *favissae*, fossa relacionada amb llocs de culte (Ribera, 1995, 194).

| Producció/Tipologia | 2479 |
|----------------------------|-----------|
| Àmfora itàlica | 7 |
| Greco-itàlica/ Dressel1 A | 4 |
| Indeterminada | 3 |
| Àmfora tripolitana | 6 |
| Bronze | 1 |
| C. clara recent | 1 |
| Cl-rec. 3 | 1 |
| C. itàlica de cuina | 10 |
| Com-it. 1a/ Dyson 4 | 1 |

| Producció/Tipologia | 2479 |
|--------------------------|----------|
| Ibèrica decorada | 8 |
| A. II.7 <i>Kalathos</i> | 4 |
| A.II.7.2 <i>Kalathos</i> | 1 |
| A.III.8.2.1 Pàtera | 1 |
| A.III.8.2.2 Pàtera | 2 |
| Ibèrica grisa | 5 |
| B 1.2 Olla | 3 |
| Ibèrica llisa | |
| A.II.2.2.1 Tenalla | |

| | |
|------------------------------|----------|
| Com-it. 1b | 1 |
| Com-it. 6d | 4 |
| Com-it. 6e | 3 |
| Com-it. 7 | 1 |
| C. púnica de cuina | 1 |
| Lancel 273 | 1 |
| C. reductora de cuina | 2 |
| Tapadora | 2 |
| Campaniana A | 2 |
| Lamboglia 31 | 2 |
| Ferro | 2 |
| Claus | 2 |

| | |
|---------------------------------|----------|
| A.III.8.1.2 Plat | 2 |
| Grisa emporitana D-III | 1 |
| C. comuna reductora Plat | 1 |
| Llàntia republicana | 1 |
| Variant Lattes I | 1 |
| Material de construcció | 2 |
| <i>Tegula</i> | 2 |
| Os treballat | 1 |
| <i>Stylus</i> | 1 |
| Parets fines llises | 4 |
| Mayet I ? | 1 |
| Mayet II | 3 |
| Vernís negre de Cales | 1 |
| Mont. Pasquinucci 127 | 1 |



Figura 200: Olla itàlica de cuina importada de la fossa ritual amb esgrafiats al cos (UE 2479).
Fotografies A. Franco.



Figura 201: Conjunt ceràmic aparegut a la fossa votiva sota l'edifici de Roc Chabàs (Ribera, 1995).
Muntatge d'E. Huguet.

Fossa votiva (UUEE 1482-1483): la deposició de caràcter votiu identificada sota l'angle SO de l'habitació G estava formada per una olla de cuina de coccio reductora posada cap per avall, és a dir, en posició invertida. Olles d'aquesta producció i també dipositades cap per avall s'han identificat per davall de la primera fase constructiva a l'Almoina (Huguet i Ribera, 2015, 231). Cronològicament, situem aquesta troballa també en el moment de fundació. Malauradament no hem pogut accedir a la peça ja que està il·localitzable i a l'informe d'excavació no n'hi ha fotos ni dibuix.

| Producció/Tipologia | 1483 |
|-----------------------------------|------|
| C. reductora de cuina <i>Olla</i> | 1 |

Pou circular (UE 1637): pel que fa al pou (UE 1637), reblit per les UUEE 1612 i 1642, la cronologia d'aquestes pot situar-se al voltant del 100/80 aE. La UE 1612 és la unitat més gran i amb més material però amb l'estudi d'ambdues s'ha pogut comprovar l'homogeneïtat del material i és per això que les descriurem juntes. El NMI dels materials ceràmics d'aquestes dues unitats es calcula en 246 peces tant de vaixel·la fina com de ceràmica comuna i àmfores.

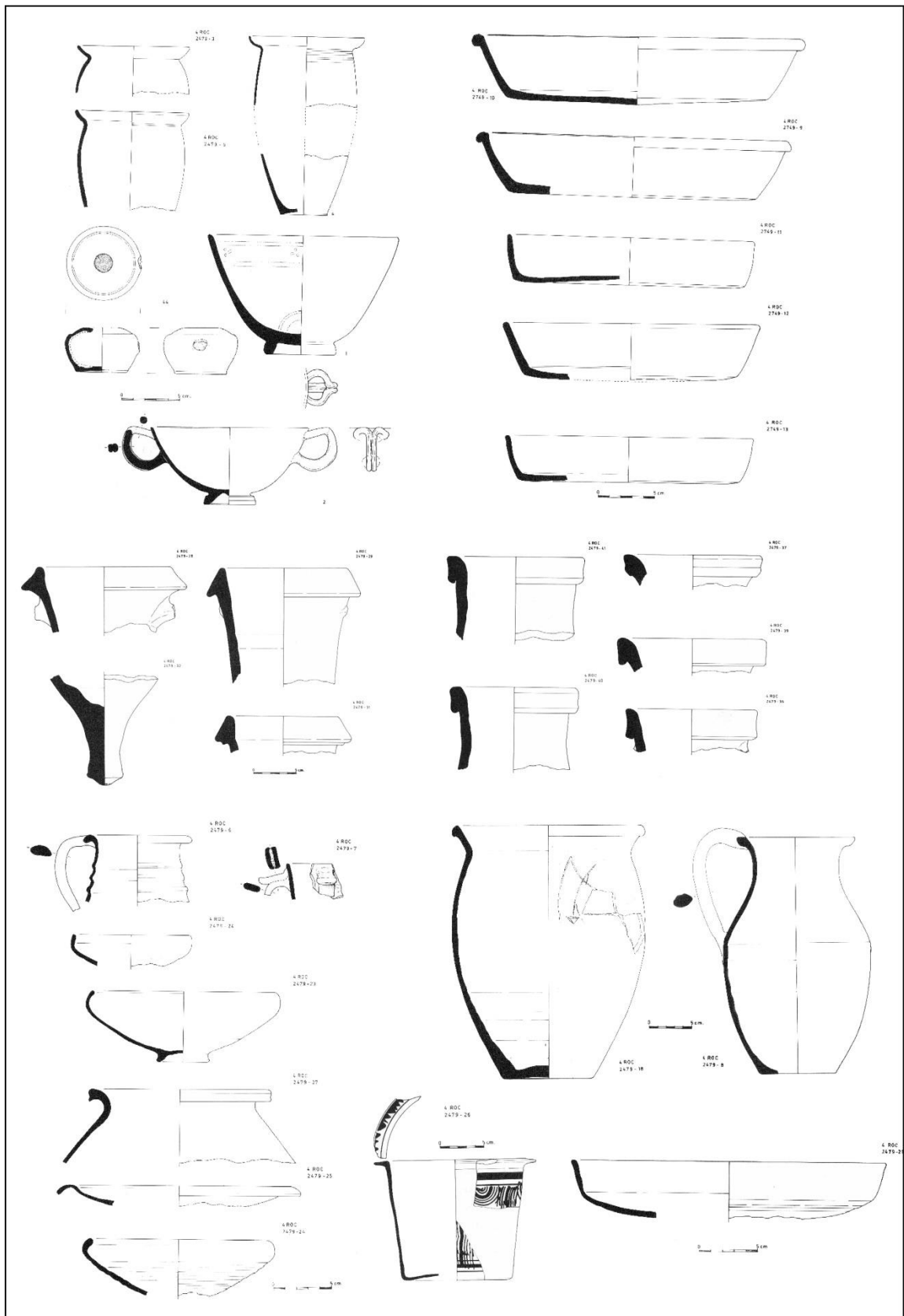
| Produccions | Total | % |
|------------------------|-------|-------|
| Àmfores | 25 | 10,2% |
| C. comuna importada | 1 | 0,4% |
| C. comuna oxidant | 22 | 8,9% |
| C. itàlica de cuina | 42 | 17,1% |
| C. oxidant de cuina | 1 | 0,4% |
| C. púnica de cuina | 7 | 2,8% |
| C. reductora de cuina | 16 | 6,5% |
| Campaniana A | 25 | 10,2% |
| <i>Dolium</i> | 1 | 0,4% |
| Grisa emporitana | 9 | 3,7% |
| Ceràmica ibèrica | 68 | 27,6% |
| <i>Lagynos</i> | 1 | 0,4% |
| Llànties | 1 | 0,4% |
| Parets fines | 12 | 4,9% |
| Ungüentari | 1 | 0,4% |
| Vernís negre de Cales | 12 | 4,9% |
| Vernís negre B etrusca | 1 | 0,4% |
| Vernís negre C | 1 | 0,4% |

Taula 22: Percentatges del material ceràmic procedent del pou circular de l'excavació del carrer Roc Chabàs.

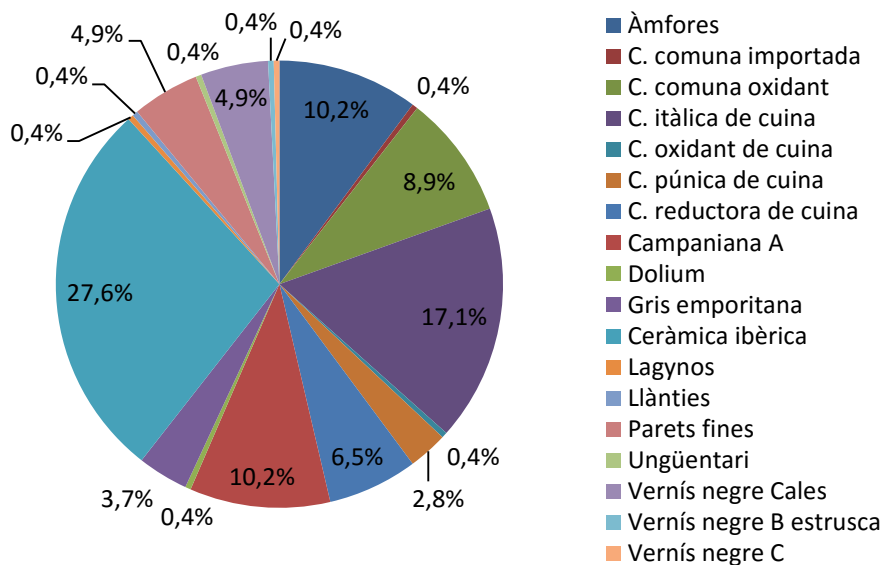

Gràfic 17: Percentatges del material ceràmic procedent del pou circular de l'excavació del carrer Roc Chabàs.

La vaixel·la fina es compon majoritàriament de ceràmica de vernís negre i de parets fines procedents de la zona campaniana. S'hi ha documentat campaniana A de les formes Lamboglia 6, 27c, 31, i de Cales de les formes Lamboglia 1, 27, 2, però també una base de plat de ceràmica de vernís negre C (3 Roc 1642.2). Les ceràmiques de parets fines, no massa abundants, són gobelets de les formes Mayet I i III (3 Roc 1612.27-32, 1642.4).

D'altra banda, s'hi trobà ceràmica ibèrica, tant llisa com decorada: *kalathoi*, plats, *lebetes* i sobretot àmfores. Destaca un fragment de *lagynos* (3 Roc 1612.10) del qual s'han trobat altres dos fragments en altres unitats estratigràfiques (3 Roc 1505.1, 1588.1). Tots tres pertanyen a la mateixa peça, un exemplar amb engalba blanca procedent del Mediterrani oriental, probablement de



Figura 202: Gran ungüentari del tipus E procedent de l'excavació de Cañete.

Pèrgam. Per a aquest material de luxe la cronologia general està establerta entre principi del segle II i mitjan de l'I aE. Hi ha una única llàntia de perfil sencer del tipus Ricci E datada entre el segle II i mitjan de l'I aE (3 Roc 1642.5).

També es registrà un conjunt interessant de ceràmica grisa emporitana format per una copa troncocònica, un caliciforme i tres plats (3 Roc 1612.33-37 i 81). Un altre recipient a destacar és el gran ungüentari aparegut en aquest pou del qual tenim el cos complet però no el coll i la vora. Es tracta d'un exemplar de gran format del tipus E (López Mullor, Huguet i Ribera, 2013, 195). A la ciutat de *Valentia* se'n va identificar un altre semblant a la necròpoli de Cañete.

La ceràmica comuna i de cuina compta amb uns 115 individus i suposa un 36,6% del total. La ceràmica de cuina més abundant és la itàlica amb 42 individus. Sobta l'escassa ceràmica comuna de cocció oxidant que hi aparegué, solament 22 individus, ja que sol ser una de les produccions més abundants en altres conjunts de la ciutat. Els percentatges de la ceràmica reductora de cuina són semblants als d'altres contextos de la mateixa època.

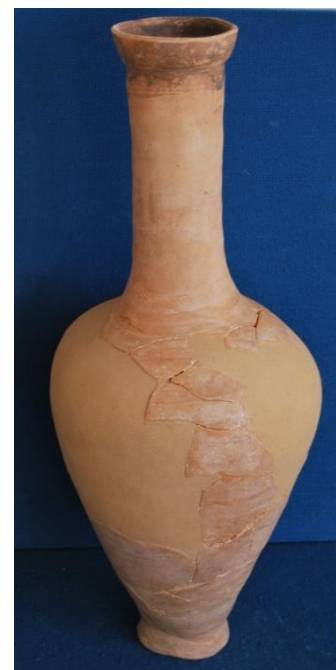
D'altra banda, s'han documentat dues formes de cassola púnica que hem associat a *lopas*. La pasta és marró i porosa, amb abundants desgreixants blancs, grisos i brillants, amb superfícies marrons i una possible patina interior. Probablement hem de relacionar-les amb la Classe B de Guerrero (1995, 75). Tenen restes d'exposició al foc a la base i a la paret exterior. El perfil és senzill, sense angles marcats, i la vora arrodonida simple, de la forma III.3. Una *lopas* presenta la base plana (3 Roc 1612.49) i l'altra probablement còncava (3 Roc 1612.75). També hi aparegué un fragment de vora de cassola de llavi horitzontal (3 Roc 1642.18) del tipus II (Guerrero, 1995, 92) amb característiques físiques molt paregudes a les anteriors. Peces semblants es documenten a *Carthago* des del final del segle III aE fins a la destrucció de la ciutat. Probablement es tracta de cassoles púnico-ebusitanes pròpies dels segles II i I aE que combinen un marcat caràcter hel·lenístic i púnic (Ramón, 2011, 186).

A més, hi havia una cassola de ceràmica africana més propera morfològicament a la ceràmica d'època imperial que Guerrero (1995, 75) identifica com a Classe A de bona factura i acabats. Procedeix de la zona de *Carthago* i presenta la típica pasta roig rajola amb la superfície exterior ennegrida. Es tracta d'una cassola profunda del tipus II.1 amb llavi motllurat, parets convexes i anses circulars horitzontals sota la carena. Aquesta forma presenta gran similitud amb les *lopades* púniques que la precedeixen (3 Roc 1612.47). Pel que fa a la cronologia, es documentà a Byrsa des del segle III aE fins a la destrucció de 146 aE i, per exemple, a Na Guadis estan absents en els contextos posteriors a aquesta destrucció entre el 130 i 120 aE (Guerrero, 1995, 85).

Respecte a la ceràmica itàlica, és molt abundant i es comptabilitzen 43 peces majoritàriament de ceràmica de cuina i un sol individu de ceràmica comuna itàlica. Tots els individus presenten pasta campaniana amb inclusions volcàniques pròpies de la zona vesuviana. Tanmateix, s'observen diferències entre les pastes dels recipients que van al foc i les dels que no estigueren fets per a exposar-los a altes temperatures. Els primers presenten pastes d'un color rogenc o castany fosc amb abundants desgreixants blancs, brillants i negres d'origen volcànic, del tipus *fabric* 1 de Peacock (1977, 147) i *tipo 1* de Di Giovanni (1996, 99). El segon, de pasta ataronjada, conté també abundants desgreixants volcànics, i pertany al tipus Argilla 1, 2, 4, i 5 de Gasperetti (1996, 60) però no presenta marques d'exposició al foc. La seua pasta és menys compacta, més tova i compta amb una possible engalba exterior groguenca que està molt deteriorada.

Tractarem primer les ceràmiques de cuina i posteriorment la peça de ceràmica comuna itàlica. Entre la ceràmica de cuina la forma més abundant és la tapadora. Les tapadores itàliques d'aquest conjunt són senzilles i de grans diàmetres, entre els 32 i els 56 cm, amb vores arrodonides i parets lleugerament còncaues, Com-it. 7a, o rectes, Com-it. 7b. Ambdues tenen una cronologia entre el 200 aE i el 50 dE. Les cassoles més abundants són les de vora bífida, Com-it. 6c, però també es documenten les de vora triangular amb elements de pressió, Com-it. 6g, i una petita ala arrodonida a l'exterior, Com-it. 6d. Cronològicament les dues últimes formes són característiques del segle II aE i la primera meitat del segle I aE, mentre que les cassoles de vora bífida són més habituals a partir del segle I aE i fins a mitjan de l'I dE. Junt a les cassoles de base plana aparegué una olla de base còncaua, de la forma 2210 (Di Giovanni, 1996, 82) que deriven de les antigues *lopades*. S'han documentat 3 individus, un dels quals presentaria agafadors o ansetes en forma de mitja lluna o "U" invertida enganxada a la vora.

Els morters itàlics no van a foc però es consideren també com a ceràmica de cuina itàlica, i en aquest cas, són tots de procedència campaniana. S'han inventariat exemplars de la forma Com-it. 8f amb decoració exterior de cordó aplicat amb digitacions. Aquesta forma està datada entre el 125 i el 25 aE.

L'única peça de ceràmica comuna itàlica és un recipient obert de la forma 1120 (Gasperetti, 1996, 27). És un bací obert de boca ampla, amb coll lleugerament marcat i vora de tendència triangular. (3 Roc 1612.80). No en sabem molt més ja que sols resta un fragment de vora, però hem de relacionar-lo amb les ceràmiques itàliques de cuina

amb les quals probablement viatjaria fins a terres valencianes. Tanmateix, s'ha de precisar que aquest tipus de peces no tenen un comerç estable, sinó més bé esporàdic.

La ceràmica reductora de cuina presenta un conjunt prou interessant constituït majoritàriament per olles per a la cocció. Hi destaca un possible braser o cuina portàtil (3 Roc 1612.72). Es tracta d'un fragment de vora corbada amb un ressalt de forma quadrangular per a recolzar els recipients. La seua pasta presenta un nucli rogenc i laterals negres i acabats poc acurats. S'han registrat sis fragments de paret i una ansa corba de secció circular amb les mateixes característiques, cosa que ens porta a pensar que podrien pertànyer al mateix foguer. No hem trobat paral·lels exactes de la peça de Roc Chabàs, que probablement fóra un recipient de cos cilíndric amb una obertura superior en la qual hi havia diversos apèndixs per recolzar recipients, amb funció de braser. En el món hel·lenístic tingueren molt d'èxit formes semblants identificades com a brasers, i concretament a Corint s'identificaren dos exemplars datats en l'últim quart del segle II aE (Edwards, 1975, 119). Els forns ceràmics estan ben documentats en època imperial a Pompeia (De Caro, 2003, 240).

Centrant-nos en les olles, n'hi ha algunes de clara filiació ibèrica amb cos globular, coll marcat i vora exvasada que li confereix un perfil quasi en "S" (3 Roc 1612.70). Algunes presenten dues línies paral·leles incises en la part superior del cos. També de filiació ibèrica deuen ser les olles amb vora de cap d'ànec de les quals en tenim un exemplar documentat. Hi ha, a més, una forma similar de ceràmica reductora de cuina altimperial (Huguet, 2012, 439) amb una pasta molt sorrenca (3 Roc 1612.69), que potser hem de relacionar amb el grup C d'aquesta producció procedent de la mateixa ciutat de *Valentia*. Una altra forma de tradició ibèrica és la denominada Classe B 1.1, de vora quadrangular i coll llarg semblant a les formes Alm. 60328.51 o 58 de cronologia d'August en format gran i xicotet respectivament. Es documentaren vuit individus més amb variants en la llargària del cos i la definició de la vora (3 Roc 1612.82, 83 i 84).

Aparegué una olla de ceràmica oxidant de cuina de perfil en "S" i factura molt grollera amb desgriexants grans i mitjans visibles en superfície (3 Roc 1642.15) que es deu relacionar amb l'emmagatzematge de productes. S'ha classificat com una forma Classe B 1.2 seguint la nomenclatura confeccionada per a les olles ibèriques (Mata i Bonet, 1992, 172).

Com ja hem dit abans, sobta la poca ceràmica comuna que s'hi ha documentat, únicament 22 individus, dels quals 12 són gerres. La tipologia d'aquestes és variada, des de la forma més difosa amb vora motllurada i graó intern per a tapadora (3 Roc 1612.85), fins a formes poc habituals amb motlures externes decoratives i ansa en forma de cinta estriada (3 Roc 1642.13). Es documenten a més dos morters, un d'ells amb bec per a vessar (3 Roc 1612.74) i pasta groga o rosa, porosa i tova amb desgreixants blancs i brillants, que probablement imiten les formes campanes. A més, s'ha inventariat una tapadora de perfil simple i un ala de *pelvis*.

Produïdes en ceràmica comuna hi ha dues troballes que mereixen especial atenció: la primera és un fragment de ceràmica amb paret motllurada en la part alta i de secció fina. En la part inferior la secció és molt gruixuda i horitzontal i porta una decoració de línies paral·leles. Presenta traços de pintura roja en la part motllurada i la seua pasta és beix, depurada i compacta amb fins desgreixants calcaris de color blanc i micacis brillants (3 Roc 1612.65). En un primer moment s'identificà com a un brocal ceràmic d'un pou, cosa que confirmaria el caràcter hidràulic d'aquest conjunt. En aquesta època són habituals els brocals ceràmics i en tenim diverses mostres a Pompeia. Tanmateix, l'estudi acurat de la peça mostrà decoració pintada en la zona d'unió entre la paret vertical i horitzontal cosa que contradiu a la interpretació com a pou, ja que la paret vertical, que és excessivament motllurada i fina, no resistiria la força exercida sobre ella per a la extracció d'aigua d'un pou. La peça, que podria recordar a les *tegulae* amb fumeral conservades a Pompeia, no mostra signes d'haver estat exposada al foc. Així doncs, tot i que la seua funcionalitat real ens resta desconeguda, es pot apuntar la possibilitat de que fóra un pedestal decorat o similar per subjectar algun altre objecte de base circular, tot i que habitualment són massissos. Atenent a la hipòtesi d'emmarcar-se en un temple o àrea sacra, podria formar part dels elements decoratius d'aquest.

L'altre fragment interessant és de la representació d'una columna en miniatura (3 Roc 1612.66 i 67). Se'n conserva la part inferior del fust estriat amb el basament i falta la part superior. L'interior no està treballat i està trencat en alguns punts, per la qual cosa és difícil saber si hi havia una sola peça o estava acompanyada d'alguna altra representació. Podria tractar-se d'una peça de caràcter votiu. Les *arulae* votives són habituals en el culte domèstic però són morfològicament diferents a aquesta perquè tenen la secció prou més ampla i s'utilitzen com a cremaperfums. A Pompeia s'han

documentat *arulae* en forma de columna cilíndrica, totes amb restes de cremacions en la seua part superior (D'Ambrosio i Borrielo, 2001, 41), però presenten importants diferències amb aquesta i per això no creiem que es puga associar a aquest grup.

A més, s'ha identificat un petit fragment de cos de ceràmica amb decoració pintada (3 Roc 1612.61), amb pasta negra en el nucli i marró/ataronjada a les superfícies. Podria ser itàlica, però amb l'estudi macroscòpic no ho podem saber amb seguretat. Es tracta de la part inferior d'una copa o recipient globular relativament petit. A la part inferior hi ha una canaleta sota la qual hi ha pintada una espiga en beix. La part superior està també pintada de beix completament i probablement coincidiria amb l'inici del fons exterior.

Per últim, es classificaren tres fragments de *pondera*, un dels quals presenta una "X" incisa precocció a la part superior (3 Roc 1612.86, 1642.16 i 17).

Pel que fa a les àmfores, són majoritàriament de procedència itàlica, sobretot campaniana però també adriàtica. N'hi ha dels tipus Dressel 1A (3 Roc 1612.38 i 39) i 1B (3 Roc 1612.40) campanes i Palazzo I (Roc 1612.44 i 45) i Dressel 1B (3 Roc 1612.43) adriàtiques. Aparegueren també alguns fragments de púnico-ebusitana, tripolitana antiga (3 ROC 1612.42) i una ansa d'àmfora ròdia amb segell AFAOVN (3 Roc 1612.41). En conjunt poden datar-se en el primer quart del segle I aE.

| Producció/Tipologia | 1612 | 1642 |
|--------------------------------|-----------|----------|
| Àmfora adriàtica | 5 | |
| Dressel 1B | 1 | |
| Palazzo I | 4 | |
| Àmfora indeterminada | 1 | |
| Àmfora itàlica | 11 | |
| Dressel 1A | 10 | |
| Dressel 1B | 1 | |
| Àmfora púnico-ebusitana | 1 | |
| Àmfora ròdia | 1 | |
| Àmfora tripolitana | 6 | |
| Tripolitana antiga | 1 | |
| Indeterminada | 5 | |
| C. comuna importada | 1 | |
| Forma 1120 | 1 | |
| C. comuna oxidant | 16 | 6 |
| Pedestal? | 1 | |
| Columna | 1 | |

| Producció/Tipologia | 1612 | 1642 |
|-------------------------|-----------|----------|
| Dolium | 1 | |
| Grisa emporitana | 9 | |
| Forma A-I | 1 | |
| Forma B | 1 | |
| Forma D-III | 1 | |
| Plat | 1 | |
| Indet. | 5 | |
| Ibèrica decorada | 25 | 1 |
| Gr. II. 7 | | 1 |
| Gr. II.1 | 2 | |
| Gr. II.6 | 1 | |
| Gr. II.7 | 14 | |
| Gr. III.2 | 1 | |
| Gr. III.8.2.2 | 3 | |
| Indeterminada | 3 | |
| <i>Kalathos</i> | 1 | |
| Ibèrica llisa | 34 | 8 |

| | | |
|--|-----------|----------|
| Gr. I <i>Urceus</i> | 10 | 2 |
| Gr. V <i>Mortarium</i> | 1 | 1 |
| Gr. VII <i>Pelvis</i> | 1 | |
| Gr. XI <i>Operculum</i> | 1 | |
| <i>Pondera</i> | 1 | 2 |
| <i>Olla</i> | | 1 |
| C. itàlica de cuina | 38 | 4 |
| Com-it. 6c | | 1 |
| Com-it. 6c/ F. 2130 | 8 | |
| Com-it. 6d | | 1 |
| Com-it. 6g/ F. 2170 | 2 | |
| Com-it. 7 | 1 | |
| Com-it. 7a/ f. 2420 | | 1 |
| Com-it.7a/ F. 2420 | 18 | |
| Com-it.7b/ F. 2420 | 3 | |
| Com-it.8f | 4 | |
| Forma 2210 | 1 | |
| Indeterminada | 1 | 1 |
| C. oxidant de cuina <i>Olla</i> | | 1 |
| C. púnica de cuina | 6 | 1 |
| Forma III.3 <i>Lopas</i> | 6 | |
| Forma II | | 1 |
| C. reductora de cuina | 15 | 1 |
| Cassola | | 1 |
| Foguer | 1 | |
| Olla | 13 | |
| Tapadora | 1 | |
| Campaniana A | 23 | 2 |
| Indeterminada | 3 | |
| Lamboglia 27c | 5 | |
| Lamboglia 31 | 8 | |
| Lamboglia 36 | 6 | |
| Lamboglia 6 | 1 | |
| Lamboglia 6/36 | | 2 |

| | | |
|-------------------------------|-----------|----------|
| Gr. I | | 3 |
| Gr. II.1 | | 1 |
| Gr. II.2 | 4 | |
| Gr. II.6 | 2 | 1 |
| Gr. II.6.2 | 7 | |
| Gr. II.8.2.1 | 5 | |
| Gr. II.8.2.2 | 4 | |
| Gr. III.1.1 | 2 | |
| Indeterminada | 10 | 2 |
| Lagynos | 1 | |
| Llàntia republicana | | 1 |
| Ricci E | | 1 |
| Marbre | 1 | |
| Parets fines llises | 12 | |
| Indeterminada | 3 | |
| Mayet I | 3 | |
| Mayet III | 6 | |
| Ungüentari | 1 | |
| Gran ungüentari | 1 | |
| Vernís negre Cales | 11 | 1 |
| Lamboglia 1 | 8 | 1 |
| Lamboglia 2 | 1 | |
| Lamboglia 27 | 1 | |
| Lamboglia 5 | 1 | |
| Vernís negre B etrusca | 1 | |
| Vernís negre C | | 1 |



Figura 203: Material ceràmic de les unitats que reblen el pou circular de l'excavació del carrer Roc Chabàs.



Figura 204: Material ceràmic de les unitats que reblen el pou circular de l'excavació del carrer Roc Chabàs.

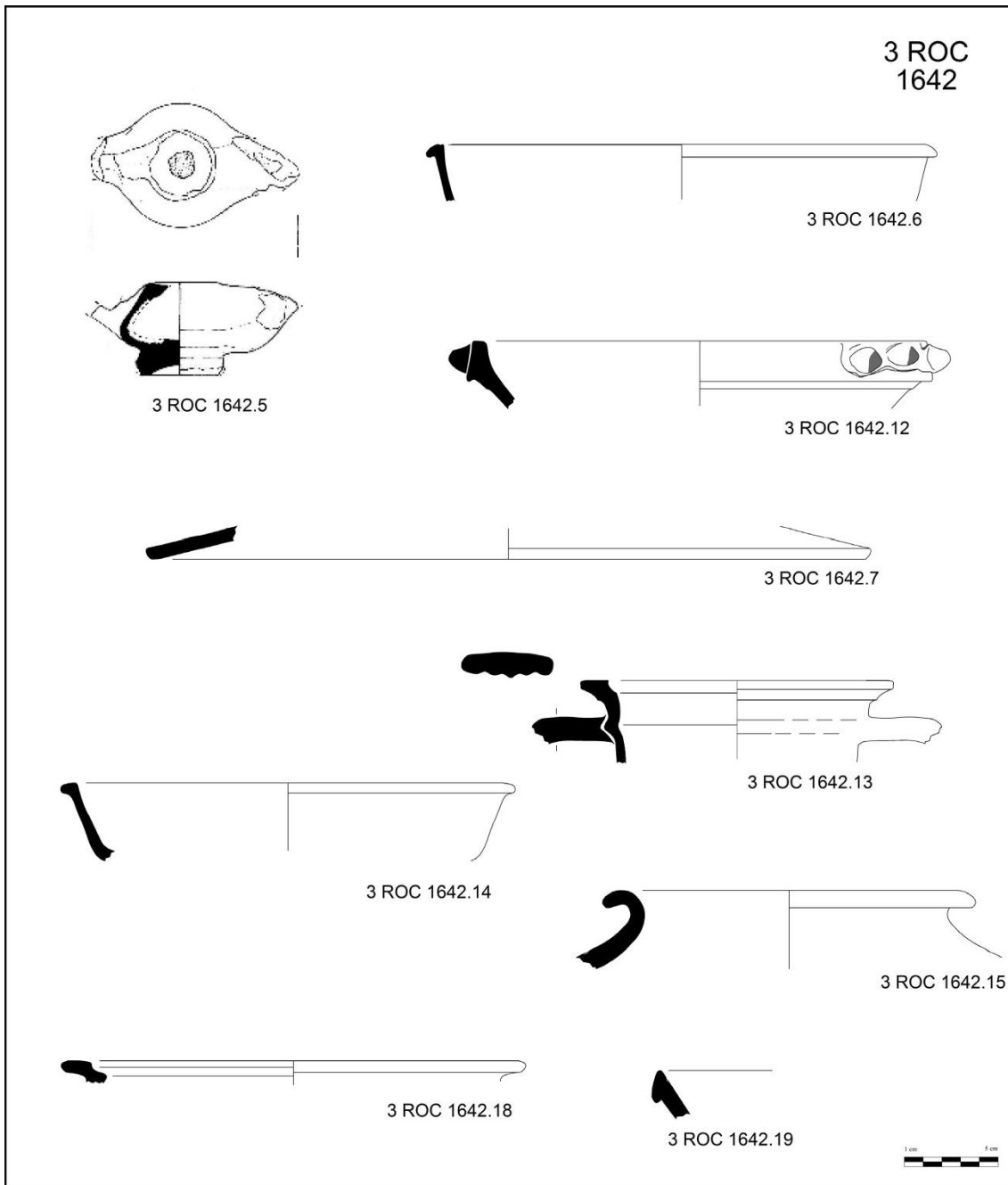

Figura 205: Material ceràmic de les unitats que reblen el pou circular de l'excavació del carrer Roc Chabàs.

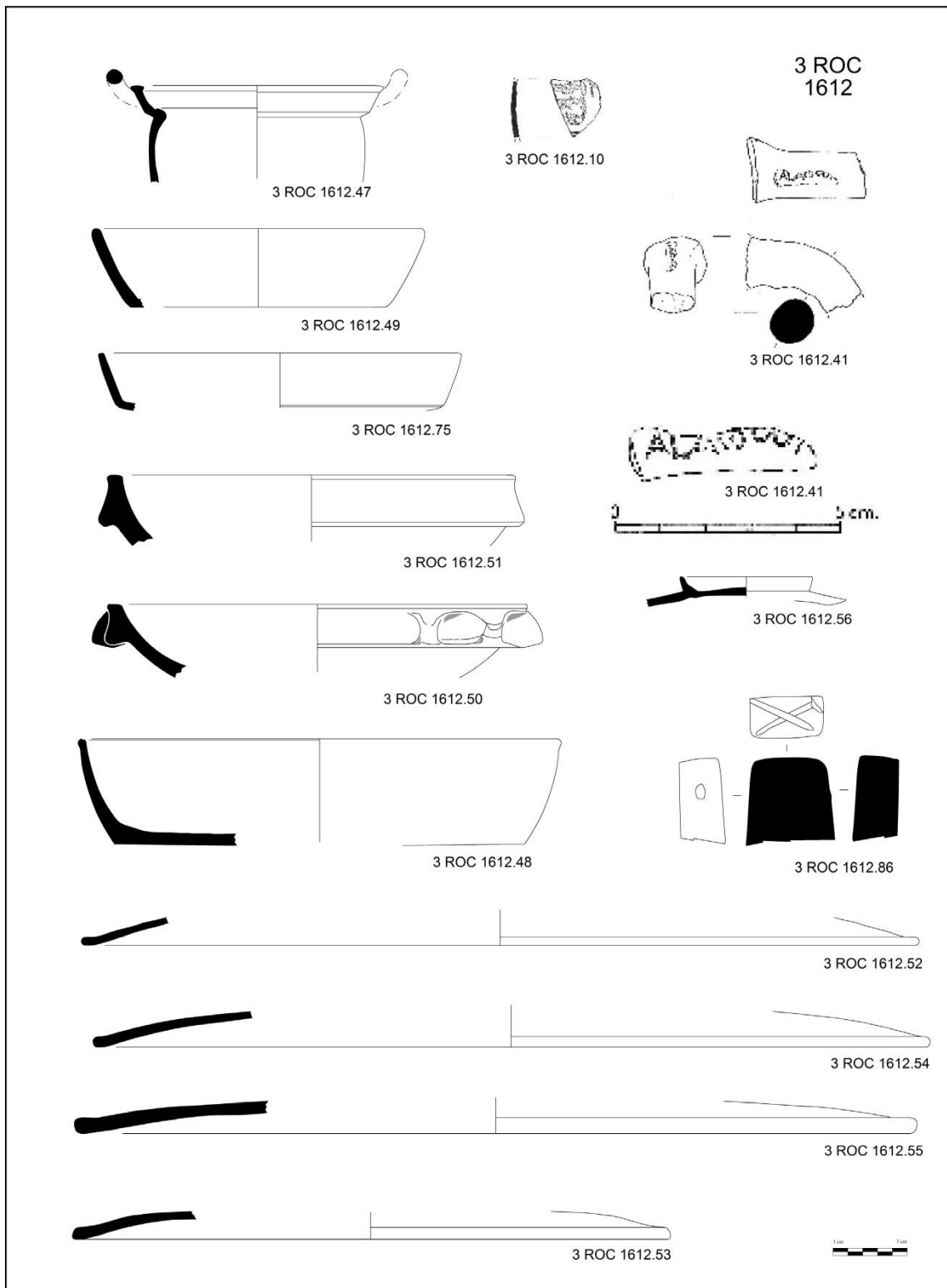

Figura 206: Material ceràmic de les unitats que reblen el pou circular de l'excavació del carrer Roc Chabàs.

Pou quadrangular amb *opus incertum* (UE 1600): passem a descriure el material ceràmic recuperat al pou de pedra quadrangular (UE 1600). Com ja hem esmentat abans hi ha diverses unitats superposades que el reblen (UUEE 1513, 1542, 1543, 1551, 1554, 1560, 1561, 1568, 1580 i 1616). L'estudi detallat dels estrats ha fet que es dataren totes en un mateix moment o amb molt poca separació temporal per la qual cosa estudiarem el material com un conjunt tot i que sempre respectant les unitats corresponents. En conjunt, els nivells de rebliment del pou es daten en moments prèvia a la derrota sertoriana, és a dir, entre el 80 i el 75 aE.

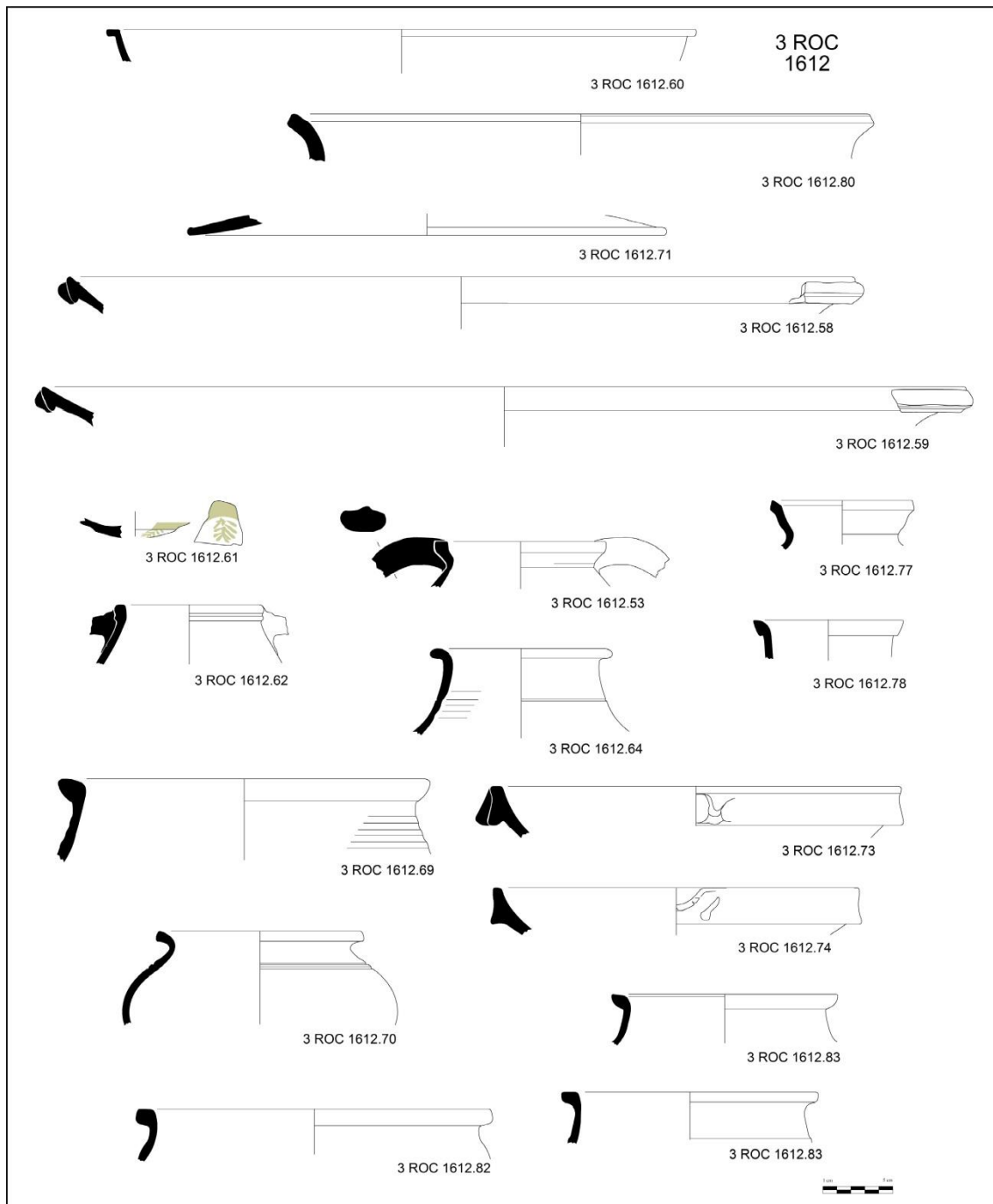
| Produccions | 1513 | 1542 | 1543 | 1554 | 1560 | 1561 | 1568 | 1580 | 1616 | Total | % |
|---------------------------|------|------|------|------|------|------|------|------|------|-------|-------|
| Àmfores | | 3 | 1 | | 1 | 2 | 5 | 6 | | 18 | 24,0% |
| C. comuna oxidant | | | | | | | | 2 | 2 | 4 | 5,3% |
| C. itàlica de cuina | | | 2 | | | | 2 | | 1 | 5 | 6,7% |
| C. reductora de cuina | | 4 | 2 | | | 1 | 2 | 1 | | 10 | 13,3% |
| C. oxidant de cuina | | | | | 1 | | | | | 1 | 1,3% |
| Campaniana A | | | | | | | 4 | 1 | | 5 | 6,7% |
| Ceràmica ibèrica | 2 | | 4 | 1 | | | 7 | 3 | 2 | 19 | 25,3% |
| Parets fines llises | | | 1 | | | 1 | | | | 2 | 2,7% |
| C. Engalba roja pompeiana | | | | | | | | 2 | | 2 | 2,7% |
| Ungüentari | | | | | | 1 | | | | 1 | 1,3% |
| Vernís negre B | | 1 | | | 1 | 1 | 1 | 1 | 1 | 6 | 8,0% |
| Vernís negre B estrusca | | | | | | | 1 | | | 1 | 1,3% |
| Vernís negre indeterminat | | | | | | | 1 | | | 1 | 1,3% |

Taula 23: Percentatges del material ceràmic procedent del pou quadrat construït amb *opus incertum* de l'excavació del carrer Roc Chabàs.

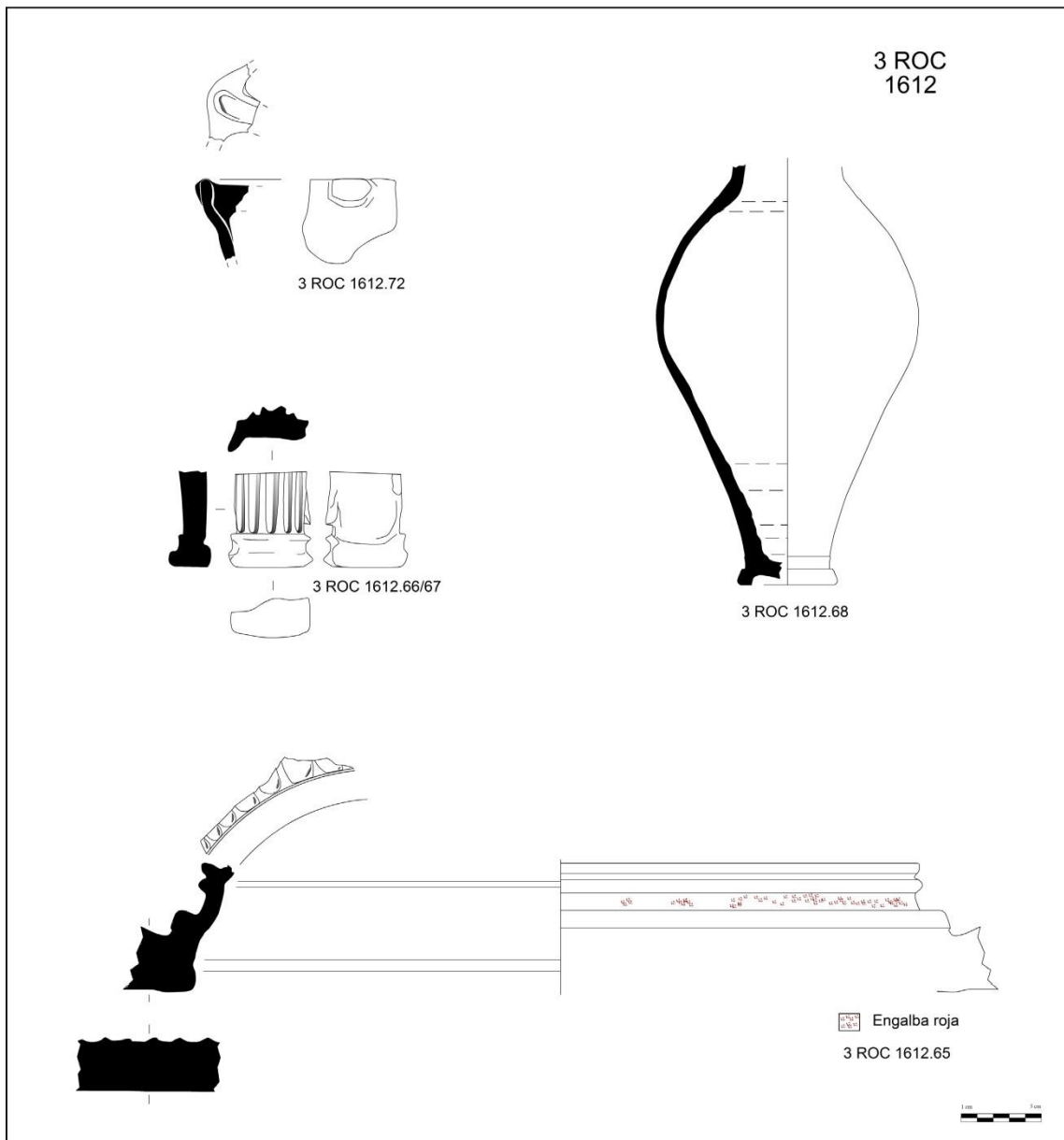
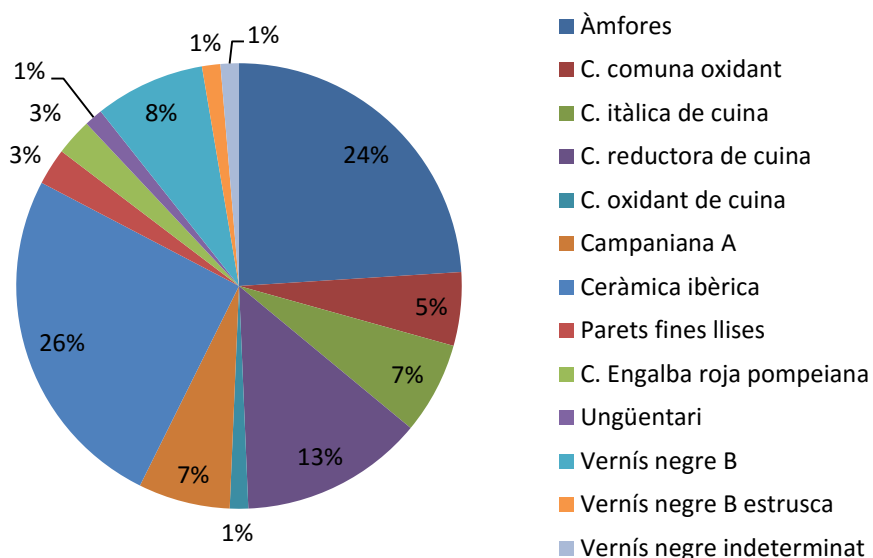

Gràfic 18: Percentatges del material ceràmic procedent del pou quadrat construït amb *opus incertum* de l'excavació del carrer Roc Chabàs.

Entre la vaixela fina hi ha algun fragment de ceràmica de vernís negre etrusca i indeterminada, però abunden sobretot les produccions de campaniana A i de Cales amb les formes Lamboglia 1, 5 i 8. La ceràmica ibèrica és molt abundant amb diferents formes d'àmfores, plats, gerres, *lebetes* i *kalathoi*.

Pel que fa a la ceràmica comuna, destaquen dos fonts de ceràmica d'engalba roja pompeiana de la forma R-pomp. 1 (3 Roc 1580. 10 i 11) datada en la primera meitat del segle I aE, que aporta la datació més precisa del conjunt. Aparegueren també tres tapadores amb pastes vesuvianas de la forma Com-it. 7a (3 Roc 1616. 2) i una cassola itàlica.

La ceràmica reductora està representada majoritàriament per olles entre les quals destaca una forma de perfil en “S” i una tapadora. Hi ha també una olla de ceràmica de cuina oxidant de tradició ibèrica de forma similar a la forma ERW 1.10 (3 Roc 1560. 2). La ceràmica comuna de cocció oxidant és escassa i en destaca un *dolium* quasi complet que presenta un segell a la part superior en cartela quadrangular amb el nom CVRIATI (3 ROC 1580. 12). A més, es documentaren una gerra i una ampolla (3 Roc 1616. 3).

Les àmfors són molt abundants i en trobem una bona representació d'àmfors itàliques de la zona campaniana, dels tipus Greco-itàlic (3 Roc 1580. 4), Dressel 1A (3 Roc 1580. 5) i B; i adriàtica del tipus Palazzo I (3 Roc 1580. 6 i 7) i VII? (3 Roc 1580. 8), de Bríndisi (3 Roc 1580. 9) i Lamboglia 2, així com àmfors ròdies i púniques.

| Producció/Tipologia | 1513 | 1542 | 1543 | 1554 | 1560 | 1561 | 1568 | 1580 | 1616 |
|------------------------------|-------------|-------------|-------------|-------------|-------------|-------------|-------------|-------------|-------------|
| Àmfora adriàtica | | 1 | | | | 1 | | 2 | |
| Indeterminada | | | | | | 1 | | | |
| Lamboglia 2? | | 1 | | | | | | | |
| Palazzo I | | | | | | | | 2 | |
| Àmfora de Brindisi | | | | | | | | 1 | |
| Palazzo VII ?? | | | | | | | | 1 | |
| Àmfora greco-itàlica | | | | | | | | 2 | |
| De transició | | | | | | | | 1 | |
| Indeterminada | | | | | | | | 1 | |
| Àmfora itàlica | | 2 | 1 | | 1 | | 4 | 1 | |
| Dressel 1A | | 1 | | | 1 | | 4 | | |
| Dressel 1B | | 1 | | | | | | 1 | |
| Indeterminada | | | 1 | | | | | | |
| Àmfora púnica | | | | | | 1 | | | |
| Àmfora ròdia | | | | | | | 1 | | |
| C. comuna oxidant | | | | | | | | 2 | 2 |
| Gr. I <i>Urceus</i> | | | | | | | | | 1 |
| Gr. II <i>Lagoena</i> | | | | | | | | | 1 |
| Indeterminada | | | | | | | | 2 | |
| C. itàlica de cuina | | | 2 | | | | 2 | | 1 |
| Com-it.7a | | | 1 | | | | | | 1 |
| Cassola | | | 1 | | | | 2 | | |
| C. reductora de cuina | | 4 | 2 | | 1 | 1 | 2 | 1 | |
| Tapadora | | 3 | 1 | | | | 2 | | |
| Olla | | 1 | 1 | | 1 | 1 | | 1 | |
| Campaniana A | | | | | | | 4 | 1 | |

| | | | | | | | | | |
|----------------------------------|----------|----------|----------|----------|----------|----------|----------|----------|----------|
| Dolium | | | | | | | | 1 | |
| Lamb. 27 | | | | | | | 2 | | |
| Lamb. 27d | | | | | | | | 1 | |
| Lamb. 31 | | | | | | | 2 | | |
| Ibèrica decorada | 1 | | | | | | 3 | 2 | 1 |
| Gr. II.7 | | | | | | | 2 | 2 | 1 |
| Gr. III.8 | | | | | | | 1 | | |
| Indet. | 1 | | | | | | | | |
| Ibèrica llisa | 1 | | 4 | 1 | | | 4 | 1 | 1 |
| Gr. I | | | | | | | 1 | | |
| Gr. I.3.1 | 1 | | | | | | | | |
| Gr. II.6 | | | | 1 | | | | | |
| Gr. III.2 | | | | | | | 1 | | |
| Gr. III.8.2 | | | 1 | | | | | | |
| Indet. | | | 3 | | | | 2 | 1 | 1 |
| Material de construcció | | | 7 | | | | | 2 | |
| <i>Imbrex</i> | | | 4 | | | | | 2 | |
| <i>Tegula</i> | | | 3 | | | | | | |
| Parets fines llises | | | 1 | | | 1 | | | |
| Copa | | | | | | 1 | | | |
| Mayet III | | | 1 | | | | | | |
| C. Engalba roja pompeiana | | | | | | | | 2 | |
| R-pomp. 1 | | | | | | | | 2 | |
| Ungüentari | | | | | | 1 | | | |
| Vernís negre B | | 1 | | | 1 | 1 | 1 | 1 | 1 |
| Lamb. 1 | | | | | 1 | | | | 1 |
| Lamb. 1 o 8 | | 1 | | | | | | | |
| Lamb. 5 | | | | | | 1 | | 1 | |
| Lamb. 8 | | | | | | | 1 | | |
| Vernís negre B etrusc | | | | | | | 1 | | |
| Lamb. 6 | | | | | | | 1 | | |
| Vernís negre indeterminat | | | | | | | 1 | | |



Figura 207: Material ceràmic de les unitats que reblen el pou quadrat de l'excavació del carrer Roc Chabàs.



Figura 208: Material ceràmic de les unitats que reblen el pou quadrat de l'excavació del carrer Roc Chabàs.

6.11.4 Conclusions

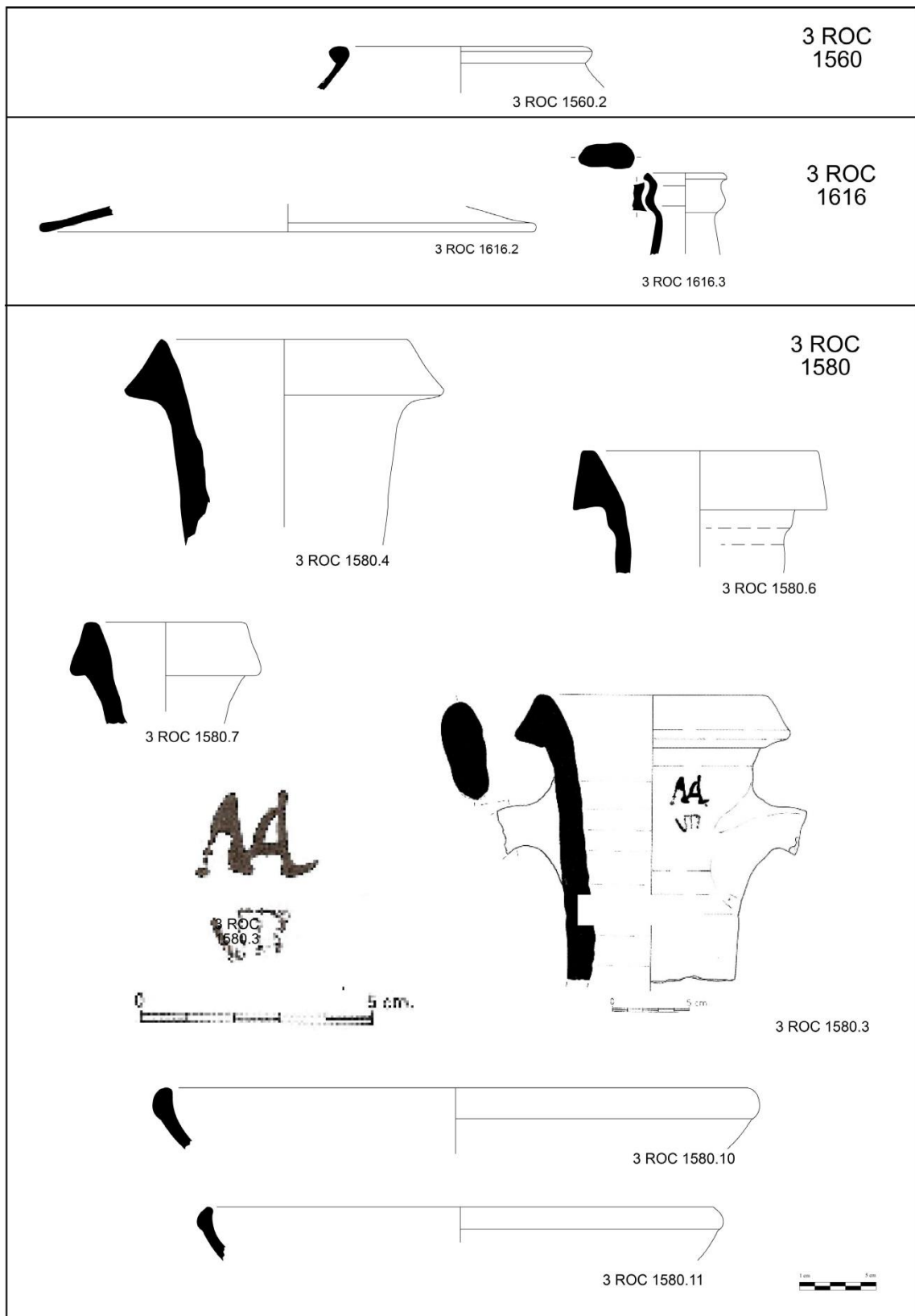
Les diferents excavacions realitzades al solar del carrer Roc Chabàs han posat de manifest la peculiaritat d'aquesta zona en l'època republicana i el principi de l'Imperi, tant pel que fa a arquitectura com pels materials ceràmics. És per això que caldria fer un estudi acurat sobre la suposada zona sacra o temple (Jiménez i Ribera, 2005). La primera peculiaritat a destacar és la fossa votiva d'època fundacional (Ribera, 1995) que s'associà a un ritual probablement públic que s'identificà sota els murs de l'edifici republicà. Junt a aquesta construcció s'identificaren dos pous, probablement el material d'amortització dels quals es data en el primer quart del segle I aE, en un moment previ a la derrota sertoriana i probablement foren coetanis. En primer lloc s'amortitzà el pou circular, que conté peces singulars com un fragment de braser, un gran ungüentari o un fragment de columna en miniatura. La seua datació ve donada per l'aparició de ceràmica de vernís negre C, formes avançades de ceràmica calena i àmfores itàliques de la forma Dressel 1B, a més d'algunes formes de ceràmica itàlica de cuina i de grisa emporitana. Posteriorment, al voltant del 80 dE, s'amortitzà el pou quadrangular, on destaca l'aparició per primera vegada a la ciutat de fonts ceràmiques d'engalba roja pompeiana, que junt amb les àmfores itàliques Dressel 1B, una possible Lamboglia 2 i les ceràmiques de vernís negre estableixen la cronologia. Resta incert el

motiu d'aquestes amortització ja que l'estat del material extret del pou indica aquest encara contenia aigua quan fou amortitzat. Les dues amortitzacions responen a abocadors i en cap cas tenen caràcter ritual.

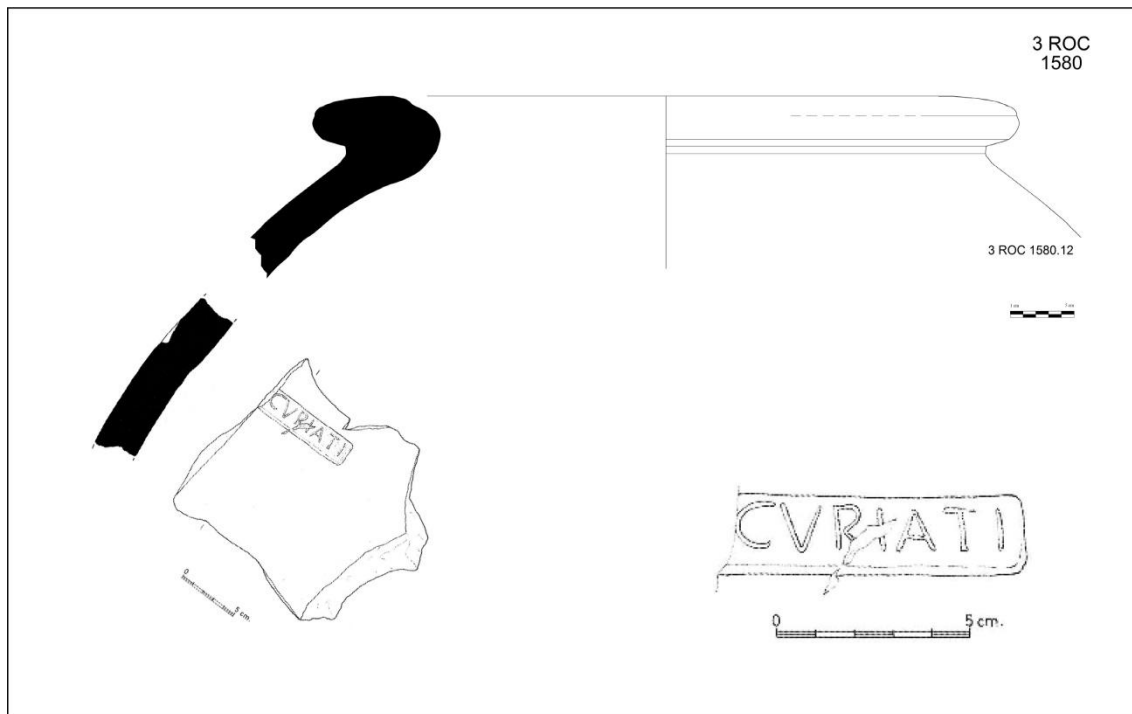
Sense mostres evident de destrucció durant la derrota sertoriana, aquesta zona fou ocupada ràpidament en l'època d'August com exemplifica el gran mosaic d'*opus signinum* que no compta amb paral·lels a la colònia, un moment en què començaria la més que probable tímida reocupació de la ciutat.

Respecte a la possibilitat d'associar aquesta edificació amb un temple, cal dir que pot datar-se en la segona meitat dels segle II i principi del III dE una inscripció que esmenta a la deessa Bel·lona, que fou reutilitzada per a la construcció dels fonaments d'una casa del període andalusí. Aquesta inscripció testimonia l'existència d'un edifici de culte en les proximitats, un *aedes* o *templum*, però no tenim la certesa que estigués en aquest lloc concret. En la inscripció figura la paraula *refecit*, cosa que indica la refacció, i per tant hem de suposar que amb anterioritat ja hi havia un lloc dedicat al culte de Bel·lona (Arasa i Ribera, 2014, 31). Alguns investigadors apunten la possibilitat d'associar a Bel·lona amb la divinitat representada en les primeres encunyacions republicanes de *Valentia* on es mostra una deessa amb casc (Machancoses, 2015, 500) que altres relacionen amb la personificació de Roma (Ripollès, 2002, 337). Aquesta divinitat fou molt venerada pels legionari en l'època republicana, per la qual cosa és possible que en la ciutat, fundada per veterans, hi hagués un temple amb aquesta advocació.

D'aquesta època, data una antefixa trobada a l'excavació amb el cap d'una figura femenina de cabells ondulats amb un llarg coll llis o, més probablement, situada sobre una columna. Crec que és una representació de caràcter ornamental i no té perquè representar la divinitat a què es retia culte en un hipotètic temple. Tot i que resulta temptador identificar-la amb Bel·lona per la presència de l'esmentada inscripció, cal destacar que no presenta els atribuïts típics d'aquesta deessa que són el casc, la torxa i, de vegades, cabells despentinats. Al Museu del Louvre es conserva una pàtera amb una representació identificada com a Bel·lona per la inscripció que l'acompanya "*Belolai Pocolum*" (EAA, II, 47). Tot i que no coneixem les característiques de la troballa, sabem que s'ha interpretat com una ofrena votiva, "el vas de Bel·lona", probablement de mitjan del segle III aE. El bust femení representat no porta cap atribut dels que

tradicionalment ostenta aquesta deessa, per contra, es limita a una sòbria expressió del gest sobre un coll esvelt i la vivesa de la cabellera rinxolada.



Figura 209: A l'esquerra, plat votiu amb dedicació a la deessa Bel·lona representada per un bust femení procedent de la Campània, actualment dipositat al Museu del Louvre (EAA, 1959, 47). A la dreta, antefixa amb representació femenina en el moment de la troballa a l'excavació del carrer Roc Chabàs (Soriano, Ruiz, Martínez i López, 1994).

Molt significativa és l'existència entre el material ceràmic d'una columna en miniatura amb un basament i un fust estriat que daten de l'època republicana. És l'únic element d'aquestes característiques aparegut a la ciutat, i vist que es trobà al mateix lloc que l'antefixa amb un cap sobre columna ambdues troballes podrien tindre relació. En la mateixa línia d'identificar les restes del carrer Roc Chabàs amb un lloc religiós, alguns investigadors destaquen materials ceràmics poc habituals com les llànties senceres identificades, fragments de *lagynoi* i possibles *thymiateria* d'origen púnic (Huguet i Ribera, 2015, 229). Per últim, cal esmentar l'aparició d'una figureta de dansarí en bronze que aparegué als estrats d'anivellament que amortitzen les estructures de l'edifici (Arasa, 2008, 444-4445, núm. 9). Tanmateix, Bel·lona no és l'única deessa amb que s'han relacionat les construccions ja que Pérez Vilatela (2014, 95) identifica el lloc com el possible *mundus* de la ciutat i el temple consagrat a Ceres a partir de l'associació de l'antefixa a aquesta divinitat i per tant amb poca fonamentació arqueològica al meu parer.

Per concloure, tant si en el futur les investigacions l'identifiquen com a temple o no, és ben cert que aquesta excavació presenta exemplars únics en ceràmica comuna

entre els quals es documenten part d'una columna de terracota, el braser i un possible element de suport decorat amb motlures i pintura roja, peces singulars i úniques a la ciutat de *Valentia* en l'època republicana que podrien estar relacionades amb activitats de caràcter ritual públic o privat.

6.12 Carrer Sabaters/plaça de Cisneros (2 SABCIS)

6.12.1 Excavació

El 1998 es realitzà una excavació en el solar existent entre el carrer Sabaters núm. 9 i la plaça de Cisneros núm. 6, situada a la zona nord de la ciutat romana republicana. La directora de l'excavació va ser Marisa Serrano i els treballs es realitzaren entre el 23 de març i el 30 de novembre (Serrano Marcos, 2000, 2000b i 2000c). La superfície total excavada va ser de 777 m² i la profunditat de l'excavació fou entre 4,5 i 5 m, fins als nivells estèrils.



Figura 210: Plànol de situació de l'excavació del carrer Sabaters i el recinte fundacional.

Les troballes més antigues que aparegueren en el solar corresponen a senzilles estructures relacionades amb un hàbitat provisional propi d'un campament i barracons o espais domèstics efímers dels primers habitants de la ciutat segons els seus excavadors (Serrano, 2000b, 81). Recents estudis interpreten aquestes construccions com una àrea sacra d'origen possiblement indígena (Ribera, 2015, 78). Tot i l'exigüitat de les construccions, aquestes perduraren fins a la destrucció de la ciutat per la les tropes pompeianes. Després d'aquest episodi bèl·lic i l'abandonament de la ciutat,

s'instal·laren petits tallers artesanals com una terrisseria de ceràmica de parets fines i probablement obradors per a la forja de metalls. Posteriorment, i donada la proximitat del riu, la zona es convertí en un barri portuari en el qual s'ha identificat un *horreum* (Ribera, 2011, 221; Jiménez, Ruiz i Burriel, 2007, 106-108). Dues vies delimitaven l'edifici amb un pati central i diverses estances contigües. Al baix Imperi l'edifici es transformà en tallers artesanals i potser també espais d'habitació que amb el pas del segle es van anar abandonant. No va ser fins a la conquesta de Jaume I quan la zona es tornà a urbanitzar, quan quedà inclosa en el barri de Daroca amb la construcció de la parròquia de Sant Llorenç.

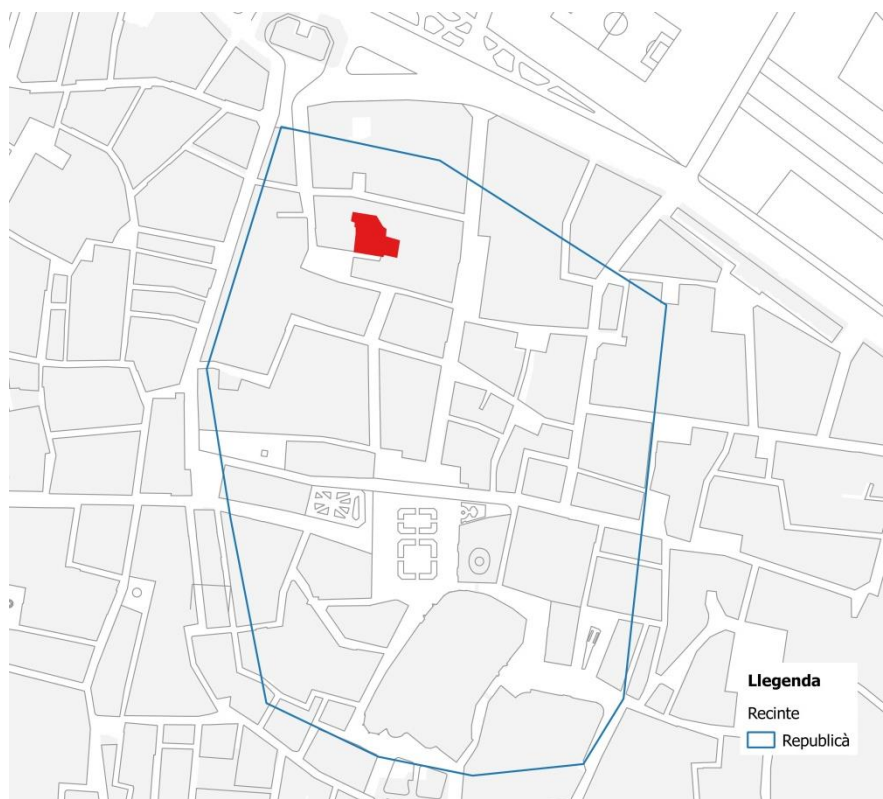

Figura 211: Vista general dels nivells romans de l'excavació del carrer Sabaters/plaça Cisneros (Serrano, 1998).

6.12.2 Estratigrafia

6.12.2 Època republicana

Gran fossa postfundacional: junt a senzilles fosses i rases d'escassa entitat s'identificà una estructura negativa (UE 2961) que es va interpretar com a fossa per a extraure terres utilitzades en la construcció de les tàpies de les primeres estructures arquitectòniques de la zona. Posteriorment, aquesta gran fossa es reomplí amb deixalles de diversos tipus, majoritàriament àmfores i altres ceràmiques fins a reblir-la

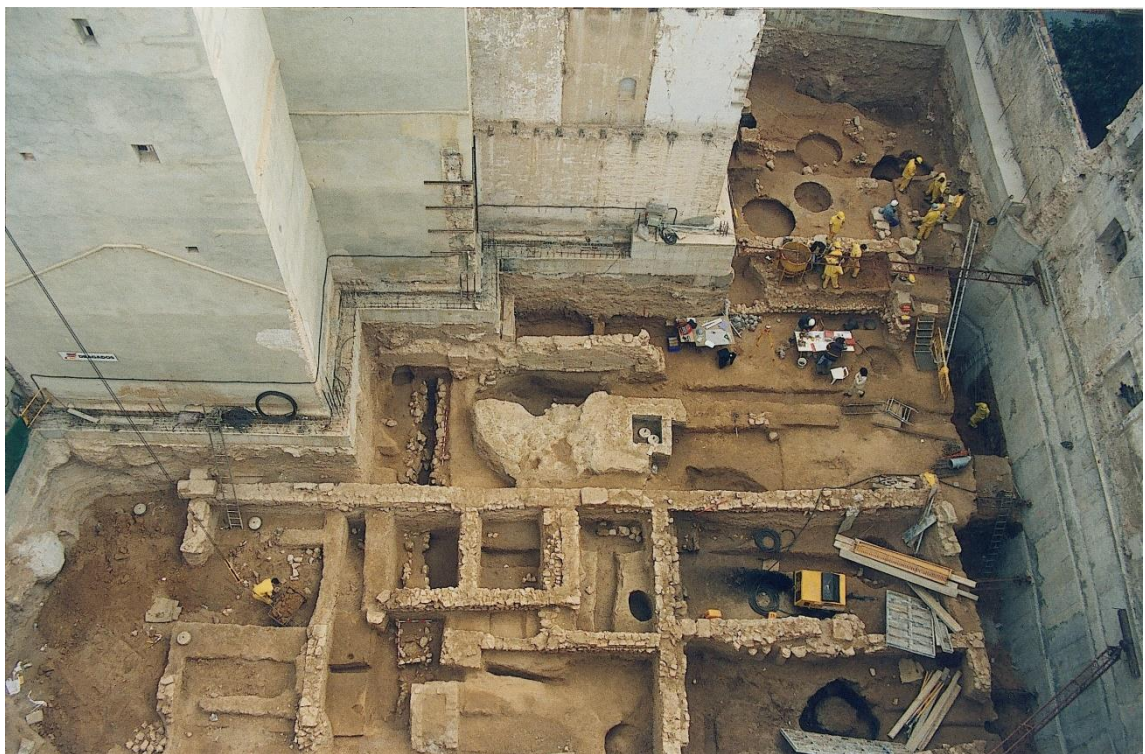
completament (UE 2849). Es trobaren dues rases rectangulars i llargues que acaben en la gran fossa i que podrien haver servit com a conduccions d'aigües brutes (UUEE 2874, 3108, 2917), segons els seus excavadors.



Figura 212: Planta del nivell republicà amb la gran fossa i el possible santuari de l'excavació del carrer Sabaters/plaça de Cisneros (Serrano, 1998).

Al SE de l'excavació es construïren senzilles estructures de tàpia de terra de planta rectangular interpretades com a barracons propis d'un campament, estructures domèstiques o magatzems. Hi havia tres habitacions: la primera amb el que s'ha interpretat com una cuina ben conservada amb un foguer o forn domèstic. La segona també era de planta rectangular, amb murs de maçoneria al nord i sud. Al seu interior es diferenciaven quatre espais separats per murs de tàpia. A l'oest es localitzaren tres foguers més també interpretats com a llars domèstiques (UUEE 2023, 1422 i 1420).

Al voltant d'aquestes primeres construccions s'identificà una rasa allargada que creuava l'excavació d'est a oest (UUEE 2830, 2958 i 3093). Les seues característiques i l'absència d'hàbitat més enllà ha portat a pensar que es tractaria del límit del recinte fundacional, probablement una estructura de fusta l'empremta de la qual seria aquesta rasa allargada (Marín, Ribera i Serrano, 2002, 115).

Els últims estudis han reinterpretat aquest conjunt com una zona sacra, probablement de tradició indígena (Ribera, 2015, 78). En aquesta nova interpretació, l'àrea sacra estaria delimitada per la rasa d'una estacada de fusta trobada al nord de

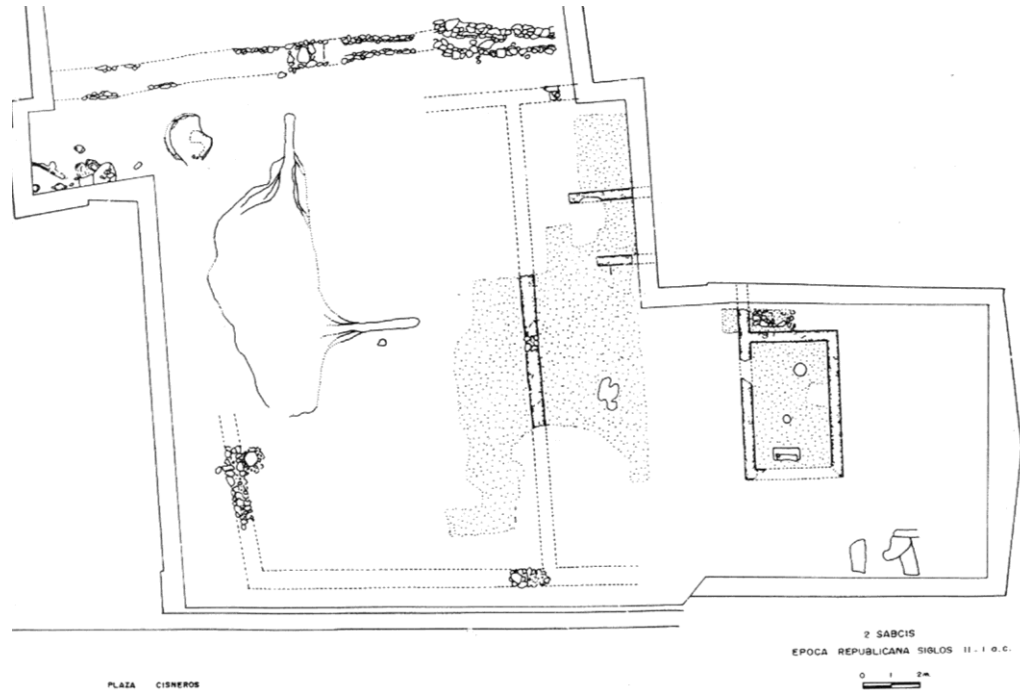
l'excavació. Com a element central destacaria l'estança interpretada anteriorment com a cuina, orientada N-S i de forma quadrangular, de 4,50 x 2,75 m, en la qual un banc exempt al sud presidia la sala.

La tècnica constructiva d'aquestes estructures contrasta amb la resta d'edificacions coetànies de la ciutat (Ribera, 2015b, 37). Tant els murs com el banc corregut eren de terra prensada i tovots fets de terra sense pedres al sòcol, enlluïts amb calç. Les cantonades presentaven grans blocs de pedra per a donar consistència a la unió d'ambos murs i el sòl era de terra amb una capa de calç. Aquesta construcció s'ha posat en relació amb altres possibles santuaris ibèrics per les semblances arquitectòniques. Al nord d'aquesta habitació se n'identificaren altres dues separades per un mur de terra amb paviments de pedres i cal.

En aquest context interpretatiu, la gran fossa identificada a l'oest de les construccions com a femer, podria prendre un caire sacre si atenem a la peculiaritat de les troballes ceràmiques i faunístiques que contenia, en les quals ens centrarem posteriorment.

Al nostre parer, hi ha dos element interessant que han passat desapercebuts tant en el moment d'excavació com en la recent interpretació com a àrea sacra. Es tracta de tres estructures interpretades com a foguers domèstics pels arqueòlegs que els excavaren: el primer estava situat al SO de l'excavació, molt a prop del límit del sondeig, i era una estructura circular negativa construïda amb fragments ceràmics d'àmfora itàlica Dressel 1A i de tenalla ibèrica amb decoració geomètrica (UE 2023) (Serrano, 1998, 16). El seu interior estava reblit de cendres i restes de foc. Annex al foguer, a l'oest es localitzà un mur de pedres travades en sec (UE 2138) amb una orientació N-S, paral·lel a la construcció central; el segon element era una estructura negativa en la qual es trobà un *kalathos* sense ala, eliminada intencionalment, cobert per una olla de ceràmica reductora de cuina (UE 1422) sense vora, eliminada també a propòsit. Al seu voltant es trobaren també restes de terra cremada; per últim, hi havia una estructura de planta circular amb una base de còdols sobre la qual es trobà una superfície cremada i endurida (UE 1420). D'aquesta arrancaven unes parets, probablement corresponent a l'arrancada d'una volta que no s'havien conservat. Malauradament, no es recolliren mostres de cap d'aquestes estructures que pogueren ajudar a la seua correcta identificació o funció.

La peculiaritat de la construcció i la fossa annexa, l'existència de tres foguers tan propers i la inexistència d'estructures associades aquests fa que descartem completament la interpretació com a cuines (Serrano, 2000, 82). D'una banda, no seria lògic que hi hagueren tres cuines a l'aire lliure en un espai tan reduït. D'altra banda, la tipologia de les cuines coetànies, tant ibèriques com romanes, és molt diferent de les trobades a l'excavació de Sabaters. A més a més, les tres responen a morfologies diferents. Entrant en el detall, no seria lògic que una cuina com la del *kalathos* estiguera coberta per l'olla, ja que si continuava en ús en el moment de l'abandonament hauria d'estar neta, i si no estigués en ús les persones que la utilitzaven no tindrien la cura de tapar-la amb la part inferior de l'olla.

La interpretació com a àrea sacra ens invita inevitablement a una nova visió d'aquestes estructures poc freqüents, que probablement cal interpretar com a deposicions votives o foguers amb connotacions rituals. No podem explicar quin tipus de ritual o a quins fets religiosos hi corresponen, però el que sí sabem és que en aquesta zona es practicaren diferents tipus de cremacions intencionades que no pareixen d'indole domèstica, a les quals els uneix únicament el seu probable caràcter ritual, relacionat amb la purificació del foc, i la seua situació, pel que sembla, a l'aire lliure.



Figura 213: A l'esquerra, la rasa identificada on es col·locaria l'estacada; a la dreta, estructura identificada com un possible santuari de l'excavació del carrer Sabaters/plaça de Cisneros (Serrano, 1998).



Figura 214: Possible foguer ritual interpretat com a cuina domèstica durant el procés d'excavació (Serrano, 1998).

Troballes de la destrucció d'època sertoriana (UUEE 2460, 2501, 2572, 2580, 2581, 2611, 2721, 2758, 2788, 2826, 2837, 2838, 2985, 3174 i 3199): sobre els estrats i edificacions fundacionals aparegué un nivell de graves i un estrat de terra compacta de color taronja-groguenc clar, de textura llimosa amb carbons i cendres (UUEE 2611, 2788, 2836, 2826 i 2827) i una capa de sorres fines en la zona nord (UE 2722). A la zona central es localitzà una concentració d'uns 3 m² i 30 cm d'espessor (UE 2572) de material arqueològic, majoritàriament ceràmica ibèrica i romana, però també panòpia militar i restes d'ossos humans. El material arqueològic recuperat datà el conjunt en el primer quart del segle I aE, amb tota probabilitat, en relació amb la destrucció i saqueig immediatament posterior a la derrota sertoriana de l'any 75 aE en la batalla del Túria. El conjunt ceràmic procedent de la UE 2572 correspon, molt probablement, a l'aixovar d'una de les construccions veïnes que va ser llançat violentament en el procés de saqueig. Junt al conjunt ceràmic, en el qual destaquen les ceràmiques ibèriques i itàliques, aparegueren elements metàl·lics com dos ganivets, un fragment d'espasa i part d'un pectoral de soldat, una fíbula de bronze, utensilis d'os com punxons i agulles per al cap, a més de restes humanes.



Figura 215: Detall del nivell de destrucció produït pel saqueig posterior a la derrota de l'exercit sertorià a la ciutat de *Valentia* aparegut a l'excavació del carrer Sabaters/plaça de Cisneros (Serrano, 1998).

2945: aquesta fossa està delimitada per alguns atovons. La major part del material correspon al moment bèl·lic i hi destaquen dos projectils d'onagre, una fibula, abundant ceràmica i restes humanes. En el seu moment va ser datada en l'època d'August, ja que estratigràficament era posterior a la destrucció del 75 aE i entre el material recuperat es va inventariar un fragment de sigil·lada aretina. Tanmateix, en la revisió de material hem comprovat que la sigil·lada es classificà erròniament ja que es tracta d'un fragment de TSSG que evidentment ha de ser posterior a l'època d'August. Com que la major part del material de la fossa pertany al moment de destrucció, tret d'aquest fragment de TSSG que hem interpretat com una intrusió, hem decidit estudiar aquesta UE en l'apartat de ceràmiques republicanes. La presència d'aquest conjunt pot correspondre a un episodi immediatament posterior a la destrucció pompeiana o a un episodi puntual de freqüentació en un moment en què la ciutat estava majoritàriament abandonada. No tenim evidències d'una datació posterior.

6.12.3 El material ceràmic

6.12.3 Època republicana

La gran fossa i el seu rebliment (UE 2849): la gran fossa (UE 2961) va ser reblida per la UE 2849, de grans proporcions i amb un material ceràmic abundantíssim. En el

moment de l'excavació s'identificà com un gran femer, però estudis recents els relacionen amb una possible fossa votiva associada al santuari annex (Ribera, 2015).

La fauna d'aquesta gran fossa està en fase d'estudi fet per part de Pilar Iborra però dades preliminars indiquen que la major part de les restes òssies documentades corresponen majoritàriament a cabra i porc, sobretot restes de cap i algun fragment d'extremitat. Apareixen també fragments d'un ase adult, d'un gos i d'un cérvol que és l'únic animal silvestre. Resulta curiós que l'animal amb major presència fóra la cabra i sobretot, que les restes més nombroses dels animals foren els caps. L'aparició d'un gos podria posar-se en relació amb una funció ritual ja que la seua presència és constant als dipòsits votius peninsulars (Niveau, 2009; Belarte i De Chazes, 2011, 173; Oliver, 2014, 49), però no hem de descartar la mort natural del gosset que contava únicament amb tres mesos de vida.

| NMI | ESPECIES | INFANTIL | JUVENIL | SUBADULTO | ADULTO | SENIL |
|-----|----------|----------|---------|-----------|--------|-------|
| 1 | Asno | | | | 1 | |
| 2 | Cabra | | 1 | | 1 | |
| 3 | Cerdo | 1 | 1 | | 1 | |
| 1 | Perro | 1 | | | | |
| 1 | Ciervo | | | | 1 | |

Figura 216: Taula de restes faunístiques de la gran fossa (UE 2845). Elaboració P. Iborra.

| Produccions | 2849 | % |
|------------------------|------|-------|
| Àmfores | 93 | 23,1% |
| Àtica | 1 | 0,2% |
| C. comuna oxidant | 22 | 5,5% |
| C. itàlica de cuina | 39 | 9,7% |
| C. clara recent | 5 | 1,2% |
| C. púnica de cuina | 21 | 5,2% |
| C. reductora de cuina | 36 | 9,0% |
| Campaniana A | 79 | 19,7% |
| C. fina indeterminada | 1 | 0,2% |
| C. Grisa emporitana | 6 | 1,5% |
| C. Ibèrica | 71 | 17,7% |
| Llàntia republicana | 4 | 1,0% |
| Ungüentari | 1 | 0,2% |
| Vernís negre B Cales | 12 | 3,0% |
| Vernís negre B estrusc | 10 | 2,5% |
| Vernís negre Byrsa 401 | 1 | 0,2% |

Taula 24: Percentatges de la ceràmica procedent de la gran fossa (UE 2849).

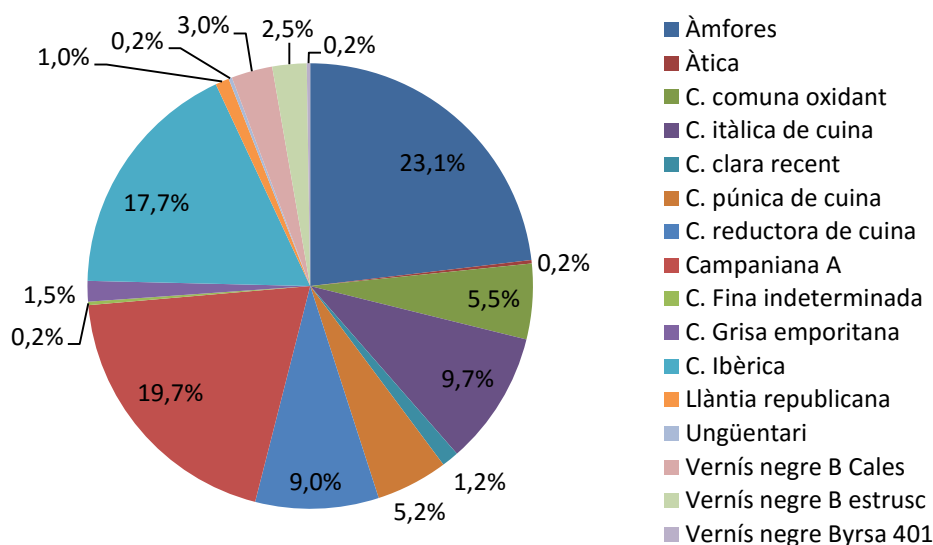

Gràfic 19: Percentatges de la ceràmica procedent de la gran fossa (UE 2849).

La vaixel·la fina es compon d'una àmplia varietat de produccions de ceràmica de vernís negre entre les quals destaquen la B etrusca, campaniana A mitjana i calena antiga, junt amb algun fragment de l'anomenat Grup Byrsa 401. Entre la ceràmica etrusca sobresurt la forma Lamboglia 6, seguida de la copa 8 (2 Sabcis 2849.131) i la gerra Montagnana Pasquinucci 147, poc habitual a la ciutat. La campaniana A mitjana és la més abundant amb els plats Lamboglia 27, que apareix en les seues tres variants (2 Sabcis 2849.101, 103, 166, 168 i 169). Amb a copa Lamboglia 33 (2 Sabcis 2849.130), també són nombrosos els plats del tipus Lamboglia 36 (2 Sabcis 2849.164), els bols Lamboglia 31 i en menor mesura les formes Lamboglia 6, 28 i 55 (2 Sabcis 2849.136). La ceràmica calena antiga està present sobretot amb les formes Lamboglia 6 (2 Sabcis 2849.100), 9 (2 Sabcis 2849.132), 31 i 36 (2 Sabcis 2849.137), a més d'altres com Montagna Pasquinucci 152 (2 Sabcis 2849.133-135) i Morel 1320 (2 Sabcis 2849.125).

Les ceràmiques de parets fines estan representades per les formes I i II de Mayet amb major abundància de les segones. Tot i que s'han documentat quatre llànties sols una és identificable, possiblement amb el tipus Ricci B.

Entre la ceràmica ibèrica abunden els *kalathoi*, majoritàriament decorats, els plats i els *lebetes*. La cronologia general de la ceràmica ibèrica no és anterior a la meitat del segle II aE, com demostren les ampolles amb llistell o les bases altes de plats pròpies d'una fàcies iberoromana. Aquest material està en procés d'estudi per part de l'investigador David Quixal, i per tant haurem d'esperar per a tenir una informació més

exacta, però podem apuntar que aquest investigador observa un nombre elevat de *kalathoi* i pàteres.

Hi ha un reduït conjunt de ceràmica grisa emporitana, entre la qual es classificaren set individus. La forma més abundant és la gerreta troncocònica o caliciforme D-III (2 Sabcis 2849.171), una forma de l'època hel·lenística que arriba fins al segle II aE. Hi ha un platet menut, de la forma B (2 Sabcis C 2849.172), i un de més gran, de la forma A-I (2 Sabcis 2849.173), que es daten en els segles III-II aE. Els recipients més recents són la possible imitació del plat Lamboglia 36 de ceràmica de vernís negre, de la forma C-IV (2 Sabcis 2849.174), que se situa cronològicament entre la segona meitat del segle II i la primera meitat de l'I aE; i un recipient tancat amb vora trilobulada, probablement una botija de la forma 7 (2 Sabcis 2849.170) que es documenta al voltant del 100 aE a Empúries (Casas i Nolla , 2012, 658).

Entre el voluminós conjunt ceràmic d'aquesta unitat la ceràmica itàlica de cuina representa un 9,7 % del total. Les formes presents corresponen majoritàriament a la forma de tapadora Com-it. 7a/2420 (2 Sabcis 2849.107), seguida de les cassoles de vora bífida Com-it. 6c/2170 (2 Sabcis 2849.105 i 106). La resta de formes es compten per unitats: la cassola Com-it. 6g, de vora triangular i ansa lateral, i l'olla de la forma 2210, representada per una ansa en forma de mitja lluna que estaria enganxada al cos del recipient. La procedència de tots els recipients és campaniana, en concret vesuviana.

La ceràmica púnica de cuina és abundant en aquest context donada l'escassetat general d'aquesta producció a la ciutat. Aquests recipients comparteixen una pasta de color marró o roig intens amb desgreixants brillants i blancs, que probablement corresponen a quars eòlic. Pel que fa a les formes, s'han documentat majoritàriament olles de perfils senzills en "S" amb vores ennegrides per l'ús (2 Sabcis 2849.140, 141 i 154). Les tapadores també estan ben representades, compten amb bases en forma de pom i a l'interior potser que tinguen una engalba fosca (2 Sabcis 2849.138), excepte en un cas, on la tapadora té forma acampanada amb agafador de pom però amb pasta roja i superfícies negres, procedent indubtablement de la zona tunisiana (2 Sabcis 2849.108). Es documentà la cassola de la forma II.1 (2 Sabcis 2849.139) de parets còncaves i llavi motllurat que probablement correspon a una cronologia del segle II aE. A més, també s'identificà una safata o "baking pan" de la forma III (Guerrero, 1995, 94), segurament per a coure al forn (2 Sabcis 2849.160). No sabem si un altre plat amb ala (2 Sabcis

2849.142) podria respondre també a les safates o “baking pan”, ja que presenta superfícies ennegrides.

La ceràmica reductora de cuina és abundant, fins i tot més que la itàlica, però està representada únicament per dues formes: olles i tapadores. Entre les primeres hi ha gran varietat formal amb vores triangulars arrodonides o quadrades i colls curts o llargs que mostren un grup heterogeni de recipients per a la cocció. Destaquen exemplars de clara filiació ibèrica com les olles amb perfil en “S” amb línies incises al començament del coll (2 Sabcis 2849.161), i amb vora motllurada de cap d’ànec” (2 Sabcis 2849.155). Tanmateix, totes responen a una mateixa morfologia general: cos globular amb coll mitjà marcat i vora lleugerament exvasada (2 Sabcis 2849.156-159). Poden o no tindre marcat el començament del coll amb canaletes o incisions i tindre el llavi més o menys desenvolupat arrodonit, triangular, quadrat o motllurat sense graó intern per recolzar la tapadora. Les bases són majoritàriament concavoconvexes però també se n’han documentat de planes. Pel que fa a les tapadores, que acompanyarien les olles, són de perfils senzills amb vora arrodonida (2 Sabcis 2849.162).

Apareix ceràmica comuna clara recent, cosa que no és gens habitual a la ciutat de *Valentia*, i quan ho fa sempre és durant l’època republicana. S’han trobat cinc individus: dues gerres, dos morters i un opercle. Les gerres presenten una base plana amb cos arrodonit, coll alt poc marcat i vores exvasades de secció triangular, Cl-rec 1 (2 Sabcis 2849.144), i quadrangular, Cl-rec 3m (2 Sabcis 2849.143). Els morters són baixos i amples amb vora de secció triangular, Cl-rec 17 (2 Sabcis 2849.145 i 145 bis). La tapadora, Cl-rec 15, presenta un perfil senzill amb vora arrodonida i agafador en forma de pom (2 Sabcis 2849.110).

Els percentatges de la ceràmica comuna oxidant estan molt per sota de les produccions de cuina. S’han classificat 22 individus, dels quals cinc són opercles d’àmfora que hem de relacionar més amb el transport d’aquests grans contenidors que amb la ceràmica de servei i ús comú (2 Sabcis 2849.149-151). Entre la ceràmica comuna oxidant abunden les tapadores, que foren utilitzades també com a tapadores de recipients de cuina ja que presenten restes d’exposició al foc (2 Sabcis 2849.152). Les gerres presenten gran varietat formal en la vora, com és habitual, amb llavis de tendència triangular o quadrangular (2 Sabcis 2849.146, 147 i 153). Un altre recipient de cocció oxidant que serví per a la preparació d’aliments van ser els morters, que en aquest cas responen al tipus de morter de poca alçada amb peu pla i vora arrodonida

amb ala baixa (2 Sabcis 2849.109). Aparegué, a més, un plat xicotet de parets verticals lleugerament exvasades i carena baixa (2 Sabcis 2849.148) identificat com Gr. IV.3 *Catinus/llus*.

Destaca la gran quantitat d'àmfores que procedeixen d'aquesta fossa, de fet, són el grup ceràmic més nombrós. La seua presència suposa percentatges anòmals, ja que estan al voltant d'un 23,1% del total ceràmic de la unitat, amb quasi un centenar d'àmfores, que s'aproxima al d'altres contextos republicans estudiats con la fossa votiva de l'excavació del carrer Roc Chabàs, amb un 26% del total d'àmfores, i amb el reblit d'amortització del pou quadrangular de la mateixa excavació, amb un 24%. Les àmfores vesuvianes Dressel 1A són les més abundants (2 Sabcis 2849.111 i 112), però també són nombroses les adriàtiques, sobretot de les formes Dressel 1A i Brindisi (2 Sabcis 2849.117), a més de les formes Apanni 1 (2 Sabcis 2849.114) i greco-itàlica (2 Sabcis 2849.115). A més a més, s'han inventariat àmfores púniques, de la Tripolitània i púnico-ebusitanes, i gregues de Rodes. Per últim, hi ha dues àmfores sense identificar i una altra de les anomenades dels Campaments Numantins. Majoritàriament, els productes que contenien aquestes àmfores eren vins campanians, adriàtics, grecs i tarraconenses i, en menor mesura, oli i saladures de peix.

El material ceràmic, sobretot la ceràmica fina, indica un moment postfundacional per a la formació d'aquest context, probablement entre el 130 i al 100 aE.



Figura 217: Ceràmica fina recuperada en l'interior de la gran fossa de l'excavació del carrer Sabaters/plaça de Cisneros.



Figura 218: Ceràmica fina recuperada en l'interior de la gran fossa de l'excavació del carrer Sabaters/plaça de Cisneros.

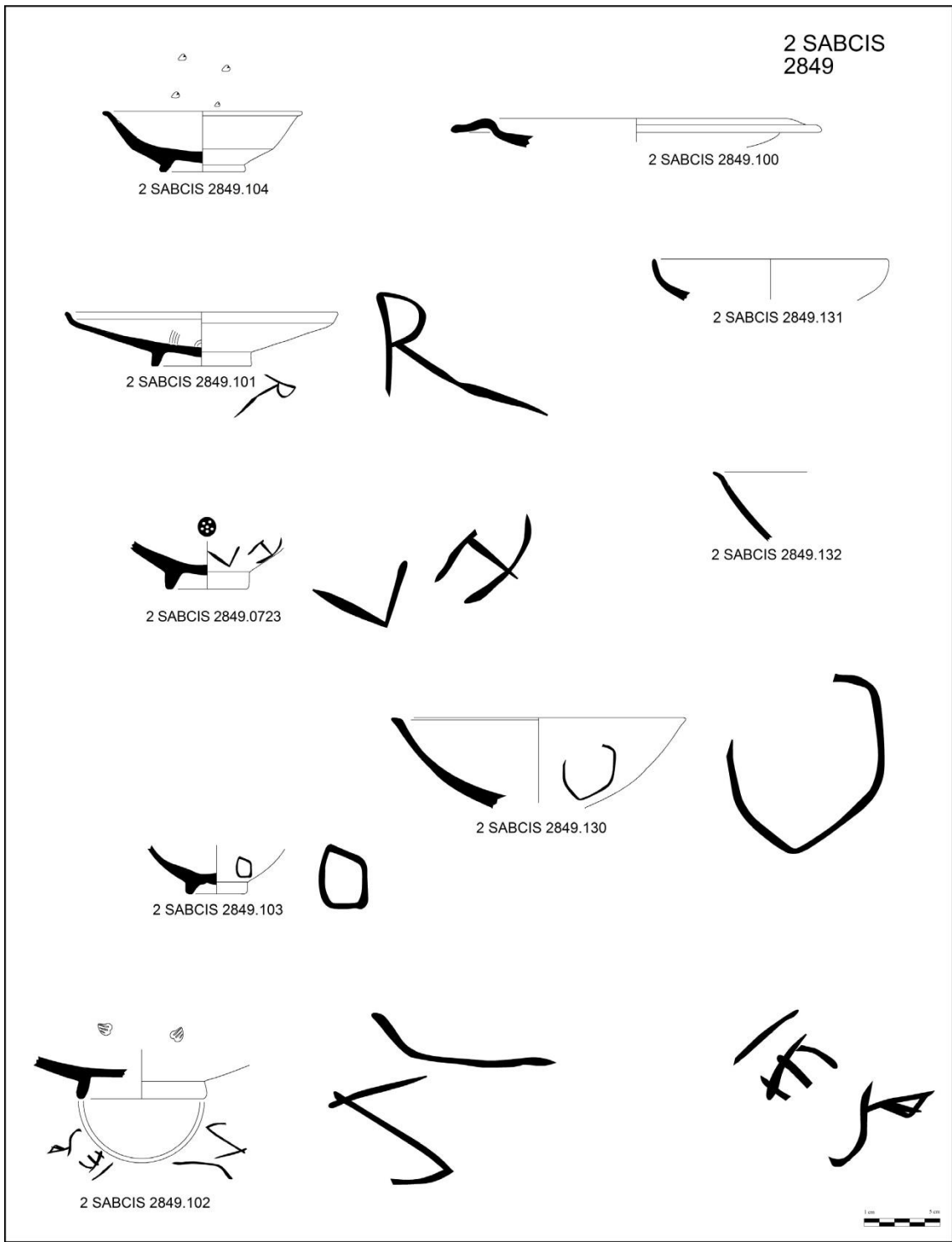

Figura 219: Ceràmica comuna i de cuina recuperada en l'interior de la gran fossa de l'excavació del carrer Sabaters/plaça de Cisneros.

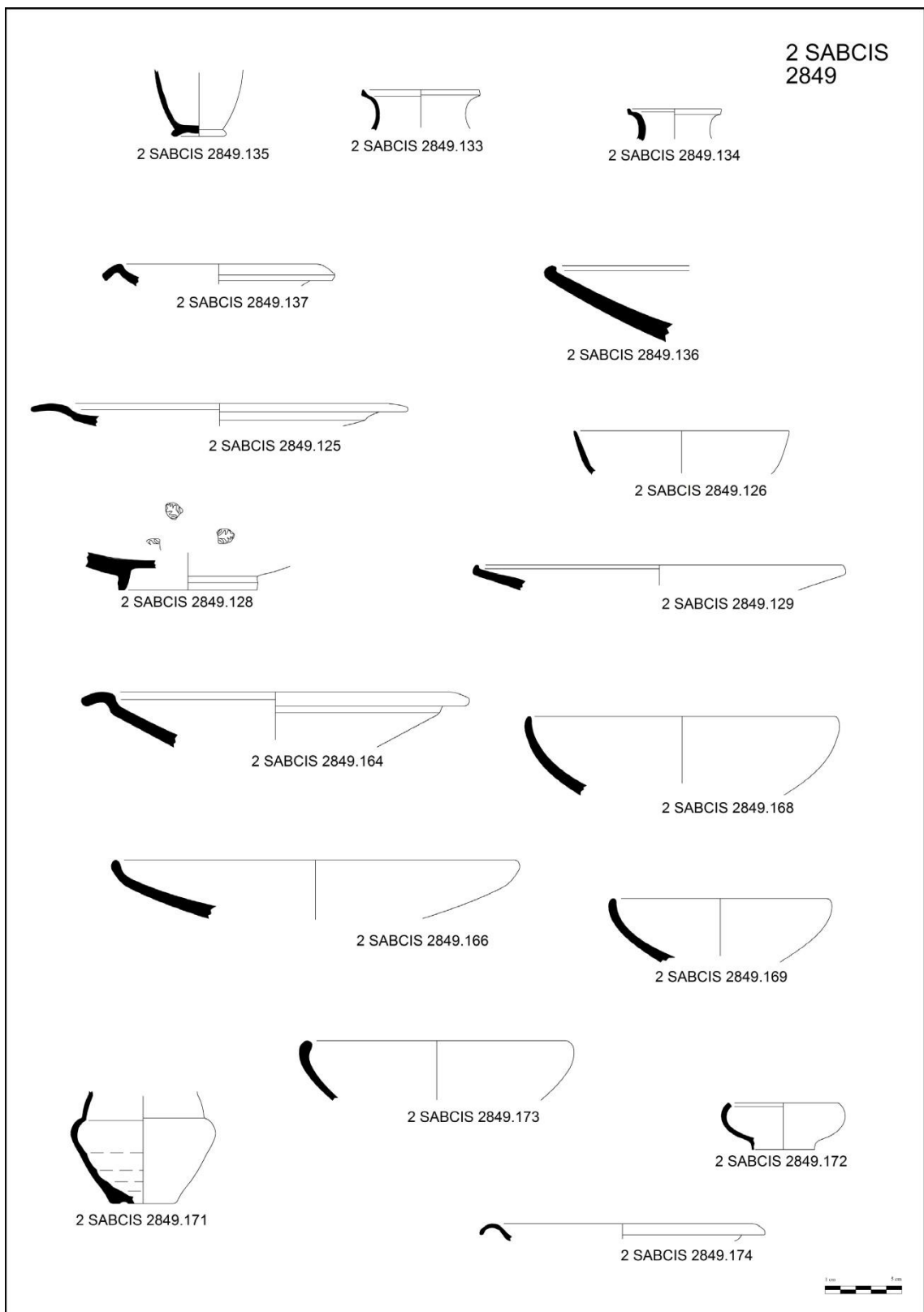

Figura 220: Ceràmica comuna i de cuina recuperada en l'interior de la gran fossa de l'excavació del carrer Sabaters/plaça de Cisneros.

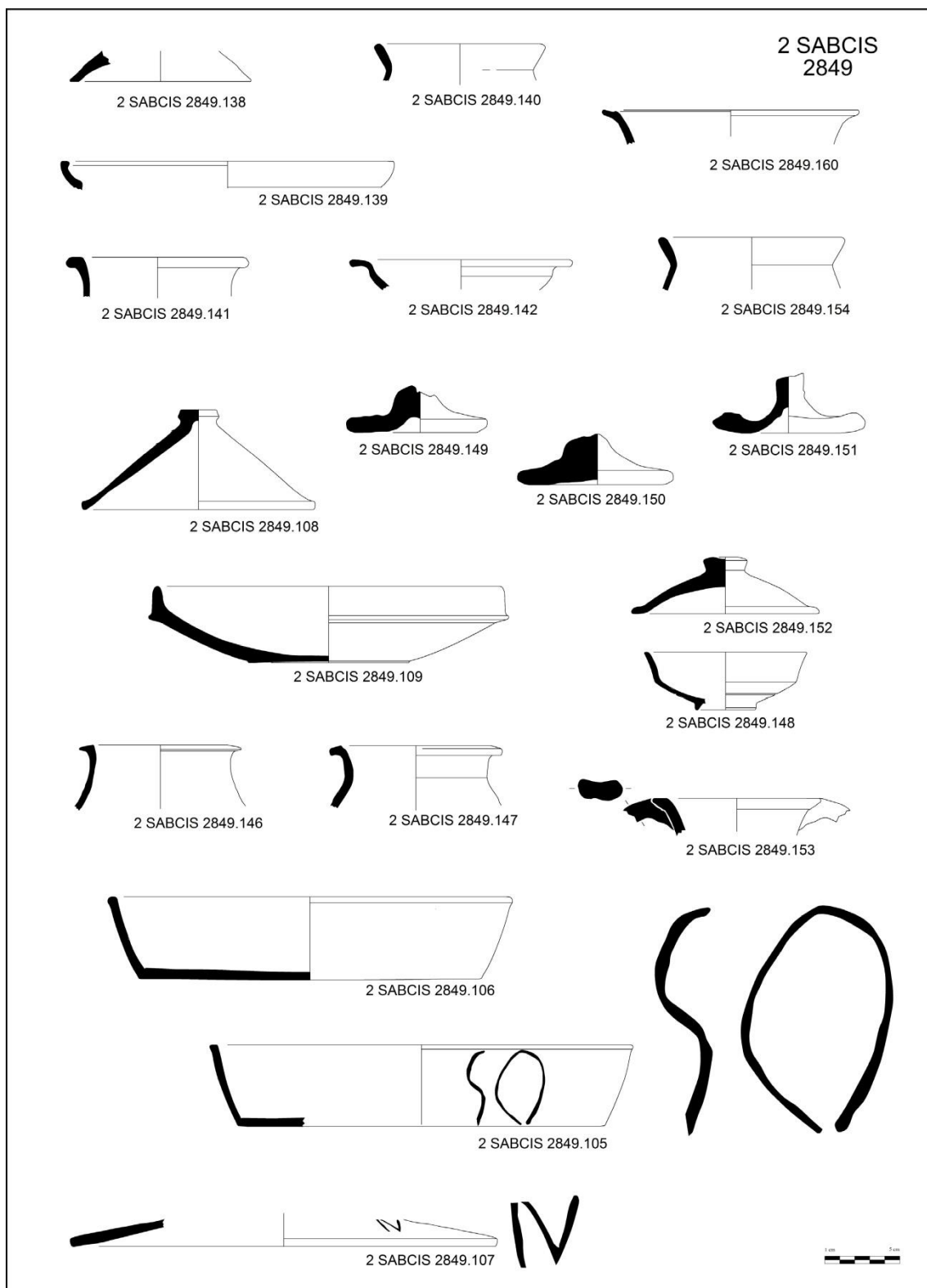

Figura 221: Àmfores recuperades en l'interior de la gran fossa de l'excavació del carrer Sabaters/plaça de Cisneros.

Foguer (UE 1422): únicament s'utilitzà una peça ceràmica per donar forma a un foguer que alguns consideren domèstic i altres ritual, en concret un *kalathos* ibèric amb decoració de cercles del qual es soterrà el cos cònic fins a una mica més a dalt de la meitat del cos. En el moment de la seua troballa el *kalathos* estava cobert per la part

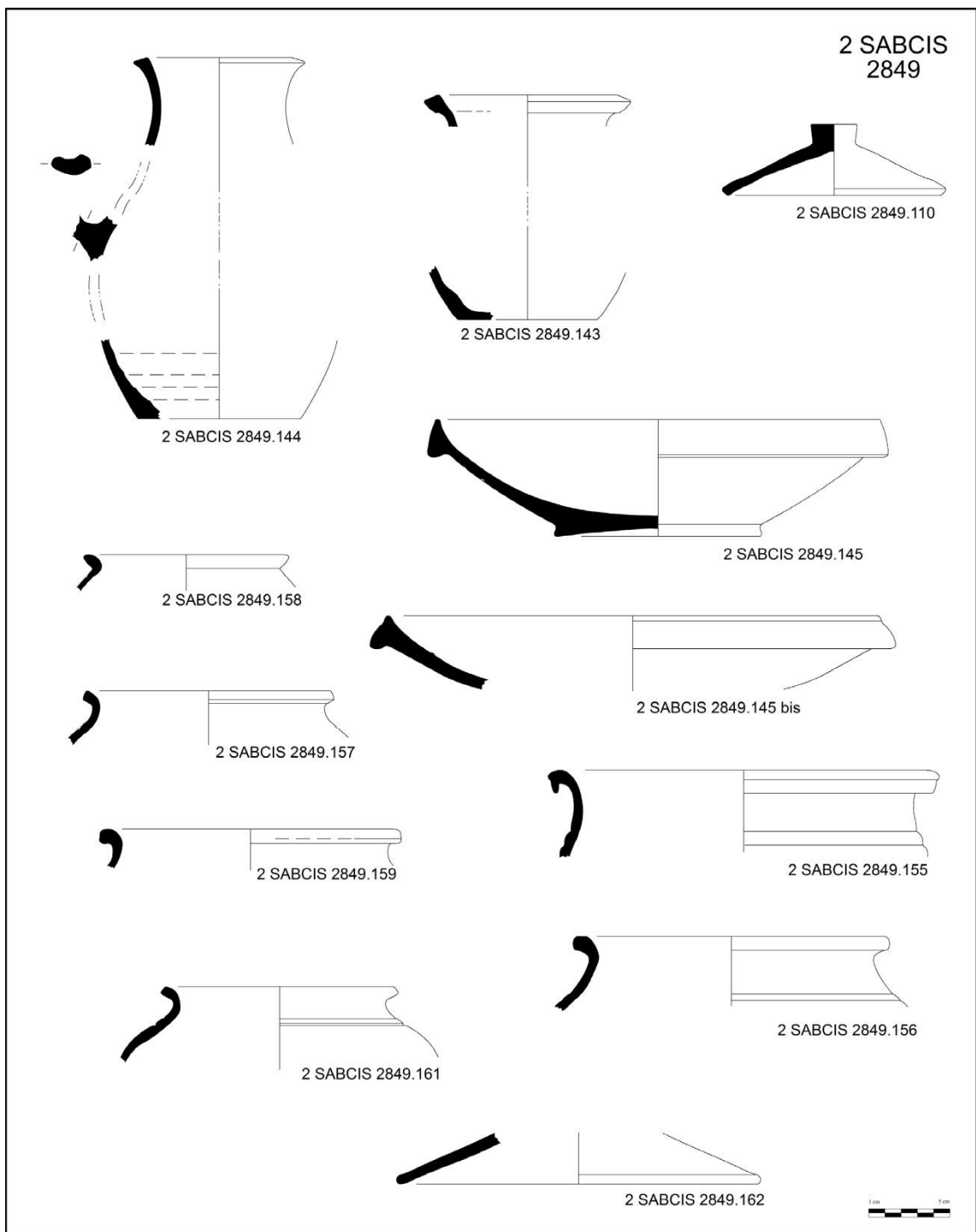
inferior d'una olla de ceràmica de cuina reductora que no presenta pasta ibèrica (2 Sabcis 1422.2). És tracta un recipient de cos globular i base còncavo-convexa. La pasta, de tonalitat negra-grisenca, és grollera, però probablement va estar cuita a més temperatura que la ceràmica de cuina ibèrica. En la part inferior es veuen marques de torn, mentre que en la part superior hi ha com a mínim tres canaletes que marquen l'inici de l'estrenyiment del coll. Cap de les dos conserven la seua vora, que havia estat eliminada intencionadament.

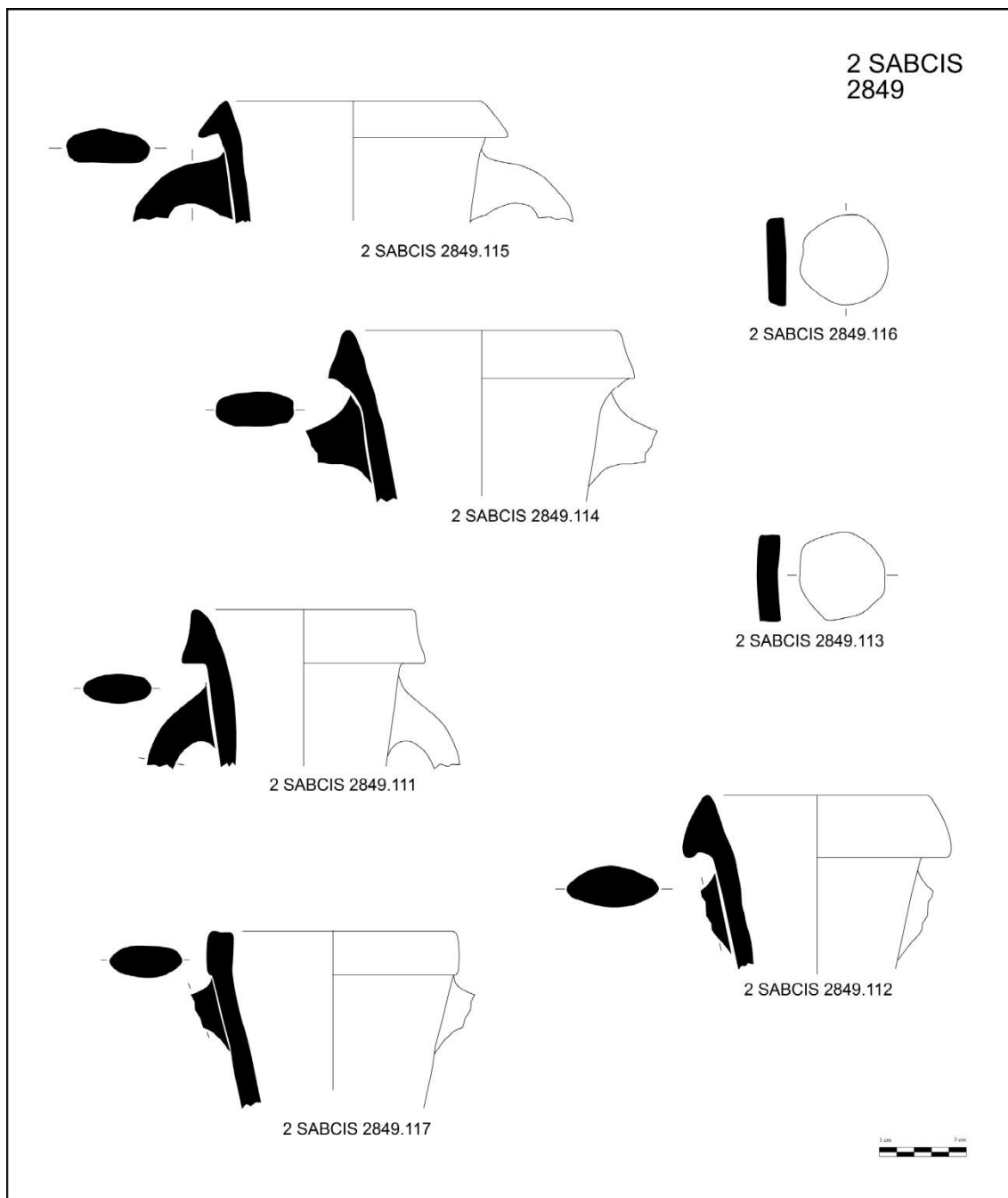

Figura 222: Detall d'excavació del possible foguer ritual en el moment de l'aparició a l'excavació del carrer Sabaters/plaça de Cisneros (Serrano, 1998).

| Producció/Tipologia | 1422 |
|----------------------------------|------|
| C. reductora de cuina Olla | 1 |
| C. Ibèrica II. 7 <i>kalathos</i> | 1 |



Figura 223: Olla de cocció reductora de cuina que formava part d'un suposat foguer, junt amb un *kalathos* a l'excavació del carrer Sabaters/plaça de Cisneros.

Nivells de saqueig i destrucció de la ciutat (UUEE 2572, 2580, 2581 i 2611): aquest conjunt d'unitats són molt interessants des del punt de vista ceramològic. De fet, la ceràmica d'importació itàlica i la vaixel·la ibèrica ja foren objecte d'un primer estudi l'any 2002 (Marín, Ribera i Serrano, 2002). Per això, nosaltres ens centrarem en la ceràmica comuna i de cuina que fou tractada de manera somera en aquell article.

| Produccions | 2572 | 2580 | 2581 | 2611 | 2945 | Total | % |
|--------------------------|-------------|-------------|-------------|-------------|-------------|--------------|----------|
| Àmfores | 13 | | 1 | 9 | 10 | 33 | 11,1% |
| Aretina vernís negre | 1 | | | | | 1 | 0,3% |
| C. comuna oxidant | 7 | 4 | 6 | 5 | 20 | 42 | 14,2% |
| C. itàlica de cuina | 17 | 2 | 1 | 8 | 2 | 29 | 9,8% |
| C. reductora de cuina | 8 | 1 | | 18 | 9 | 37 | 12,5% |
| C. oxidant de cuina | 2 | | | | | 2 | 0,7% |
| Campaniana A | 9 | | | 3 | 1 | 13 | 4,4% |
| Fusaiola | 3 | | | | | 3 | 1,0% |
| C. Grisa emporitana | | | | | 1 | 1 | 0,3% |
| Ceràmica ibèrica | 23 | 4 | 9 | 62 | 6 | 103 | 34,8% |
| Llàntia republicana | 2 | | | | | 2 | 0,7% |
| Parets fines llises | 5 | 1 | 1 | 1 | 2 | 10 | 3,4% |
| TSO | 1 | | | | | 1 | 0,3% |
| TSSG | | | | | 1 | 1 | 0,3% |
| Ungüentari | 1 | | | 1 | 1 | 3 | 1,0% |
| Vernís negre Cales tardà | 6 | 3 | 1 | 3 | 1 | 14 | 4,7% |
| Vernís negre Cales mitjà | 1 | | | | | 1 | 0,3% |

Taula 25: Percentatges de la ceràmica procedent dels estrats de destrucció de l'excavació al carrer Sabaters/plaça de Cisneros.

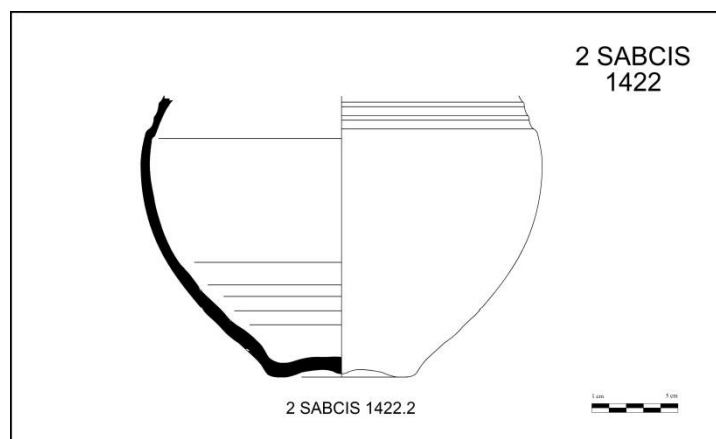
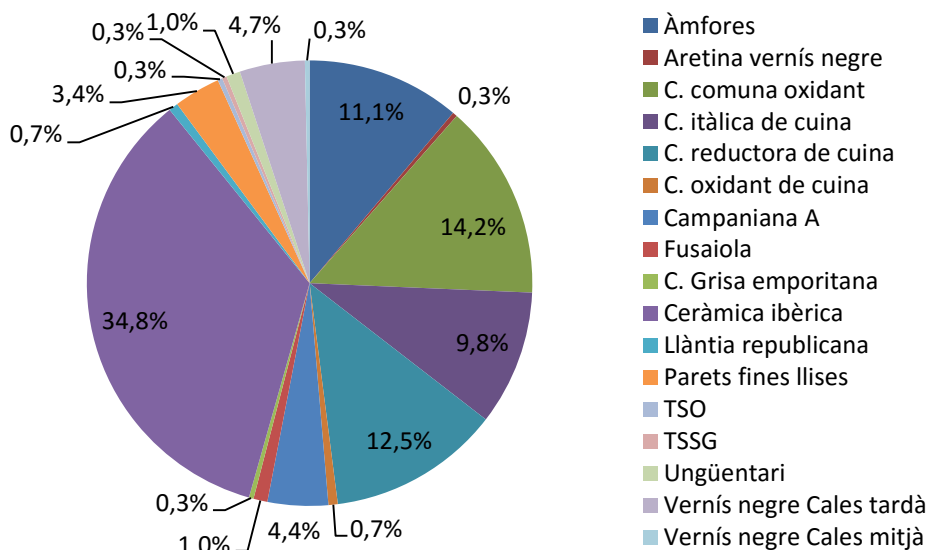

Gràfic 20: Percentatges de la ceràmica procedent dels estrats de destrucció de l'excavació al carrer Sabaters/plaça de Cisneros.

La vaixel·la fina està representada per campaniana A, entre les quals apareixen formes de cronologia avançada i, sobretot, calena tardana amb formes evolucionades com la Lamboglia 1/8 (2 Sabcis 2580.1 i 2 Sabcis 2581.3), però també Lamboglia 2 (2 Sabcis 2572.8 i 2 Sabcis 2611.4), 3 (2 Sabcis 2572.7), 4 (2 Sabcis 2572.0/671 i 0/673), 5 (2 Sabcis 2572.2bis), 8a i 10 (2 Sabcis 2572.9), i amb l'absència de les formes Lamboglia 7 i 8b pròpies de mitjan del I aE. S'han documentat altres produccions de ceràmica fina, com un fragment de TSO de la forma Atlante 44 (2 Sabcis 2572.3) i un fragment d'aretina de vernís negre. Les ceràmiques de parets fines són també de producció itàlica majoritàriament, i estan representades per les formes Mayet II i III i també altres formes intermèdies (2 Sabcis 2572.1 i 2). L'única llàntia identificable és una Dressel 2 (2 Sabcis 2572.6), abundant en contextos republicans.

A més, hi ha gran quantitat de ceràmica ibèrica entre la qual destaca per sobre de tot la tenalla decorada denominada "El cicle de la vida" (2 Sabcis 2572.0/665) (Serrano, 2000 a i b). Abunden les tenalles del tipus *Ilduratin* i les de vores motllurades (2 Sabcis 2572.17), les tenalletes i els *kalathoi* evolucionats, les gerres (2 Sabcis 2572.1bis) i també els plats amb influències romanes. S'ha plantejat la possibilitat que l'augment de la demanda de ceràmica ibèrica vingués donat per la relativa incomunicació de la zona valenciana amb els circuits mercantils itàlics fruit de l'adscripció d'aquesta zona a la causa sertoriana (Ribera i Marín, 2003-2004, 283).

Entre la ceràmica de cuina itàlica hi ha un variat repertori formal i d'ús: olles, cassoles, morters i tapadores, que corresponen a 26 individus diferents. Les olles presenten perfils en "S" i vores exvasades (2 Sabcis 2572.4 i 5) i una amb vora ametllada, que potser en alguns casos procedien de la zona etrusca. La resta de recipients procedeixen íntegrament de la zona campaniana: cassoles de les formes Com-it. 4 i 6g presents des de l'època fundacional, i les nombroses Com-it. 6c, cosa que ja apunta cap a una cronologia sertoriana. També són abundants les tapadores Com-it. 7 representades majoritàriament pel tipus a, però també e i f. Per últim, es documenten morters de la forma Com-it. 8e.

Entre la ceràmica reductora de cuina s'han identificat 37 individus com a mínim dels quals 28 responen a diferents formes d'olles. Destaquen dues olles de tradició o de factura purament ibèrica. La resta d'olles es diferencien per tres tipus de vora: triangular, arrodonida (2 Sabcis 2572.14) i quadrangular (2 Sabcis 2572.15) i lleugerament eixint totes tres en un cos més o menys globular i de perfil en "S" (2 Sabcis 2572.13). Altres dues peces són tapadores de perfils senzills que cobriren les olles.

La ceràmica comuna de cocció oxidant suposa el 14,2% . Hi ha 42 individus de pastes diferents, probablement de diversos tallers, que volien obtindre un producte morfològicament prou definit. Majoritàriament són gerres de coll i boca amples del tipus Gr. I *Urceus*/Vegas 43 i 44 (2 Sabcis 2572.16 i 17), tapadores Gr. XI *Operculum* (2 Sabcis 2581.3) i sols una ampolla de coll estret Gr. II *Lagoena*. A més, es documentà algun gran recipient com la *pelvis*, Gr. VII *Pelvis* (2 Sabcis 2572.18), algun plat, un ungüentari, *pondera* i fusaioles (2 Sabcis 2572.10-12), alguns fragments considerats com a material constructiu de funció indeterminada (2 Sabcis 2581.1 i 2) i fragments de *dolium*.

Entre les àmfors predominen les formes itàliques, sobretot de la zona tirrènica, amb els tipus Dressel 1B i 1C, i s'observa paral·lelament un retrocés del tipus Dressel 1A. També són abundants les àmfors adriàtiques de la forma Dressel 1 i Lamboglia 2. Entre les àmfors púniques hi ha nord-africanes del tipus Manà C2b/Ramón 7433 i tripolitana antiga, i ebusitanes com la púnico-ebusitana 17/8.1.3.2 i 24. Finalment, hi ha documentada un àmfora grega de Cos. Tot i que alguns d'aquests contenidors s'han de considerar com a residuals, el panorama amfòric ens situa en el moment de la destrucció de la ciutat per part de les tropes pompeianes, amb l'augment de Dressel 1B

i C sobre la 1A, i l'aparició de les Lamboglia 2, les Maña C2b/Ramón 7433 i les púnico-ebusitanes 17/8.1.3.2.

| Producció/Tipologia | 2572 | 2580 | 2581 | 2611 | 2945 |
|-----------------------------|-------------|-------------|-------------|-------------|-------------|
| Àmfora adriàtica | 4 | | 1 | 1 | 5 |
| Dressel 1 | | | 1 | | |
| Dressel 1 A | 2 | | | | 1 |
| Dressel 1 B | | | | | 1 |
| Lamboglia 2 | 2 | | | 1 | 3 |
| Àmfora ebusitana | 1 | | | 1 | |
| Maña E | | | | 1 | |
| Púnica-ebusitana 24 | 1 | | | | |
| Àmfora itàlica | 5 | | | 5 | 3 |
| Dressel 1 | 2 | | | 1 | 2 |
| Dressel 1 A | 1 | | | 1 | |
| Dressel 1 B | 1 | | | 2 | |
| Dressel 1 C | 1 | | | 1 | |
| Greco-itàlica | | | | | 1 |
| Àmfora oriental | 1 | | | 1 | 2 |
| Cos | 1 | | | | 1 |
| Grega | | | | 1 | 1 |
| Àmfora púnica | 1 | | | 1 | |
| Maña C2b | 1 | | | 1 | |
| Àmfora tarraconense | | | | | 1 |
| Pascual 1 | | | | | 1 |
| Àmfora tripolitana | 1 | | | 1 | |
| Tripolitana antiga I | 1 | | | 1 | |
| Aretina vernís negra | 1 | | | | |
| C. comuna oxidant | 7 | 4 | 6 | 5 | 20 |
| Gr. I <i>Urceus</i> .1 | 2 | | | | |
| Gr. I <i>Urceus</i> | 1 | 1 | 1 | 1 | |
| Gr. II <i>Lagoena</i> | | | 1 | | |
| Gr. VII <i>Pelvis</i> | 1 | | | | |
| Gr. XI <i>Operculum</i> | | | 1 | | |
| Gr. XI.3 <i>Operculum</i> | | | | 3 | 16 |
| Imitació Lamboglia 2 | | | | | 1 |
| Indeterminada | | 3 | 1 | 1 | |
| Tapadora | 2 | | | | |
| <i>Pondus</i> | 1 | | | | 3 |
| Cassola | | | 2 | | |
| C. itàlica de cuina | 16 | 2 | 1 | 8 | 2 |
| Com-it. 1b | | | | 1 | |

| | | | | | |
|------------------------------|----------|----------|----------|-----------|-----------|
| Com-it. 4 | 1 | | | | |
| Com-it. 6c | 1 | | | 4 | 2 |
| Com-it. 6g | | | | 1 | |
| Com-it. 7 | 1 | 2 | | 1 | |
| Com-it. 7a | 8 | | | | |
| Com-it. 7e | | | | 1 | |
| Com-it. 7f | 1 | | | | |
| Com-it. 8e | | | 1 | | |
| Indeterminada | 4 | | | | |
| C. oxidant de cuina | 2 | | | | |
| Olla | 2 | | | | |
| C. reductora de cuina | 9 | 1 | | 18 | 9 |
| Indeterminada | | | | | 8 |
| Olla | 7 | 1 | | 18 | 1 |
| Tapadera | 2 | | | | |
| Campaniana A | 9 | | | 3 | 1 |
| Indeterminada | 1 | | | | |
| Lamboglia 27 | | | | 1 | |
| Lamboglia 27 ab | 1 | | | | |
| Lamboglia 27 B | 2 | | | | |
| Lamboglia 31 | 2 | | | | |
| Lamboglia 33 | | | | 1 | |
| Lamboglia 36 | 2 | | | | |
| Lamboglia 5 | | | | | 1 |
| Lamboglia 55 | 1 | | | | |
| Morel 113 | | | | 1 | |
| Fang cuit | | | 1 | | |
| Fauna | 1 | 1 | 1 | | 1 |
| Ferro | 4 | | | | 31 |
| Claus | | | | | 31 |
| Espasa | 1 | | | | |
| Ganivet | 1 | | | | |
| Indeterminada | 2 | | | | |
| Fusaiola | 3 | | | | |
| C. Grisa emporitana | | | | | 1 |
| C. Ibèrica decorada | 9 | | 3 | 9 | 3 |
| I.2.2.1 | 1 | | | | |
| II. 2 | 1 | | | | |
| II. 2.1.1 | | | 1 | | |
| II. 2.2 | | | 1 | | |
| II. 4.3 | | | | 2 | |
| II. 6 | 3 | | | 4 | 2 |
| II. 7.1 | 2 | | 1 | | |

| | | | | | |
|--------------------------------|-----------|----------|----------|-----------|----------|
| II. 7.2 | 1 | | | | |
| III. 8.2 | | | | | 1 |
| Indeterminada | 1 | | | 3 | |
| C. Ibèrica grisa | 2 | | | 1 | |
| III. 8 | 1 | | | | |
| III. 9 | 1 | | | | |
| Indeterminada | | | | 1 | |
| C. Ibèrica llisa | 12 | 4 | 6 | 52 | 2 |
| <i>Dolium Ilduratin</i> | 1 | | | | |
| II. 2 | | | | | 1 |
| II. 2.1 | 2 | | | 3 | |
| II. 2.2 | | | 1 | 16 | |
| II. 6 | | | 2 | 12 | 1 |
| II. 6.2 | | 2 | | | |
| II. 7 | | | | 3 | |
| II. 7.1 | 1 | | 1 | | |
| II. 7.2 | | | | 2 | |
| II. 8.2 | | | 1 | | |
| II. 8.2.2 | | | | 4 | |
| III. 8. 2. 1 | | 1 | | | |
| <i>Ilduratin</i> | | | 1 | 1 | |
| Imitació de Lamb. 36 | 1 | | | | |
| Imitació de Lamb. 7 | 1 | | | | |
| Imitació Lamb. 2 | 1 | | | | |
| Indeterminada | 3 | | | 11 | |
| <i>Similis pixide</i> | 1 | | | | |
| V. 3 | | 1 | | | |
| V. 3.1 | 1 | | | | |
| Llàntia republicana | 2 | | | | |
| Dressel 2 | 1 | | | | |
| Dressel 6? | 1 | | | | |
| Malacofauna | 1 | | | | |
| Material de construcció | 3 | 1 | 4 | 2 | 1 |
| <i>Imbrex</i> | | | 1 | 1 | |
| Rajola | 3 | | 2 | | |
| <i>Tegula</i> | | 1 | 1 | 1 | 1 |
| Moneda | | 1 | | | 1 |
| <i>As Iskalkusken</i> | | | | | 1 |
| <i>As Sekaisa</i> | | 1 | | | |
| Òs treballat | 3 | | | | |
| Punxó | 3 | | | | |
| Parets fines llises | 5 | 1 | 1 | 1 | 2 |
| Copa | | 1 | | | |

| | | | | | |
|---------------------------------|----------|----------|----------|----------|----------|
| Mayet II | 3 | | 1 | | 1 |
| Mayet II/III | | | | 1 | |
| Mayet III | 1 | | | | |
| Mayet III a | 1 | | | | 1 |
| Pedra | | | | | 1 |
| Projectil d'onagre | | | | | 1 |
| Pedra treballada | | | | | 1 |
| Motllura | | | | | 1 |
| TSO | 1 | | | | |
| Atl. 44 | 1 | | | | |
| TSSG | | | | | 1 |
| Drag. 15/17 | | | | | 1 |
| Ungüentari | 1 | | | 1 | 1 |
| Indeterminat | 1 | | | 1 | |
| Ovoide | | | | | 1 |
| Vernís negre Cales tardà | 6 | 3 | 1 | 3 | 1 |
| Lamboglia 1 | 1 | 1 | 1 | 1 | 1 |
| Lamboglia 1/8 | | | | 1 | |
| Lamboglia 2 | 1 | | | 1 | |
| Lamboglia 3 | 3 | | | | |
| Lamboglia 5 | 1 | 1 | | | |
| Lamboglia 8 | | 1 | | | |
| Vernís negre Cales mitjà | 1 | | | | |
| Montagna-Pasq. 147 | 1 | | | | |



Figura 224: Material ceràmic procedent dels nivells de destrucció de l'excavació del carrer Sabaters/plaça de Cisneros.



Figura 225: Ceràmica ibèrica recuperada en els nivells de destrucció de l'excavació del carrer Sabaters/plaça de Cisneros.

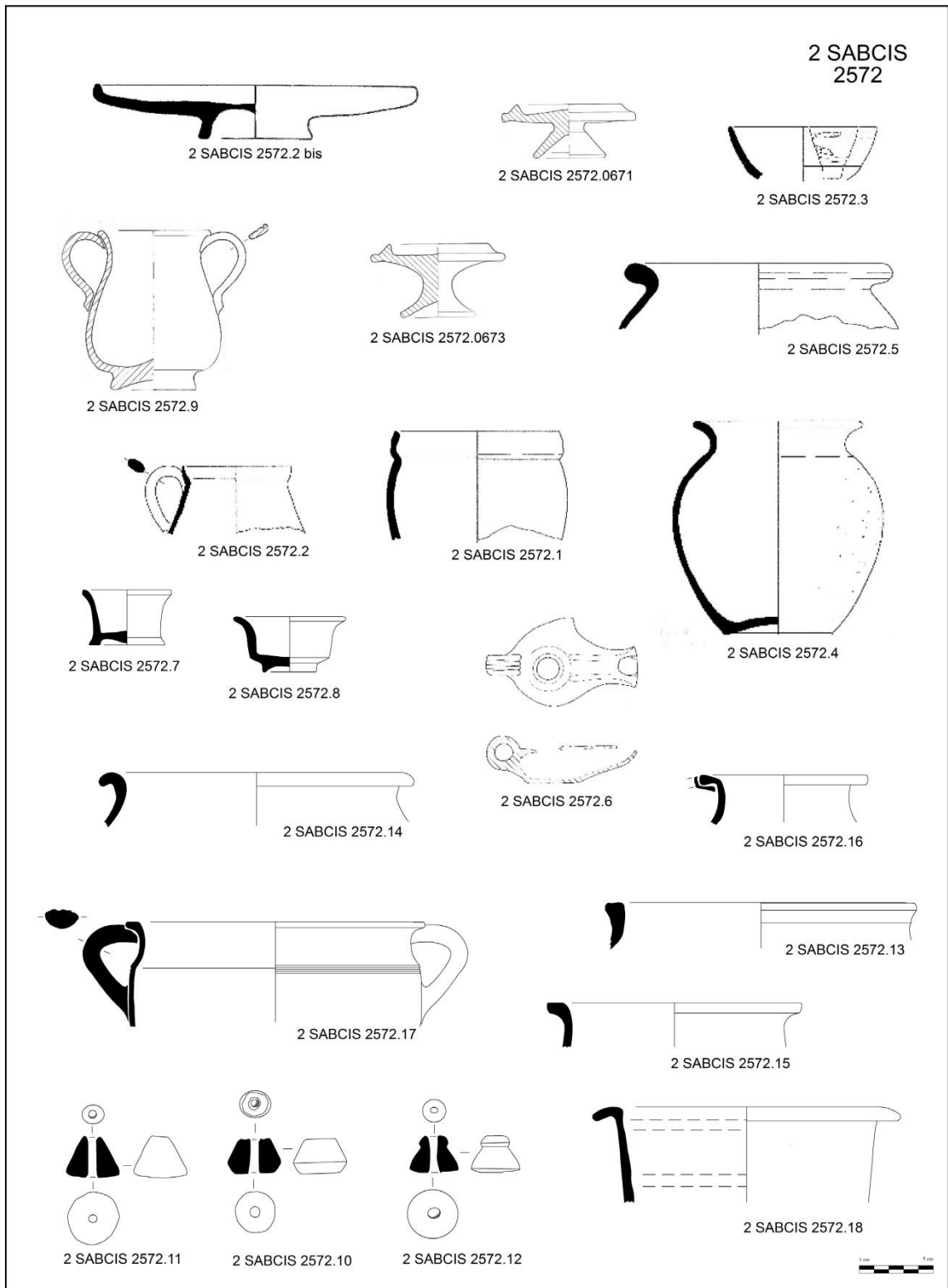

Figura 226: Material ceràmic procedent dels nivells de destrucció de l'excavació del carrer Sabaters/plaça de Cisneros.

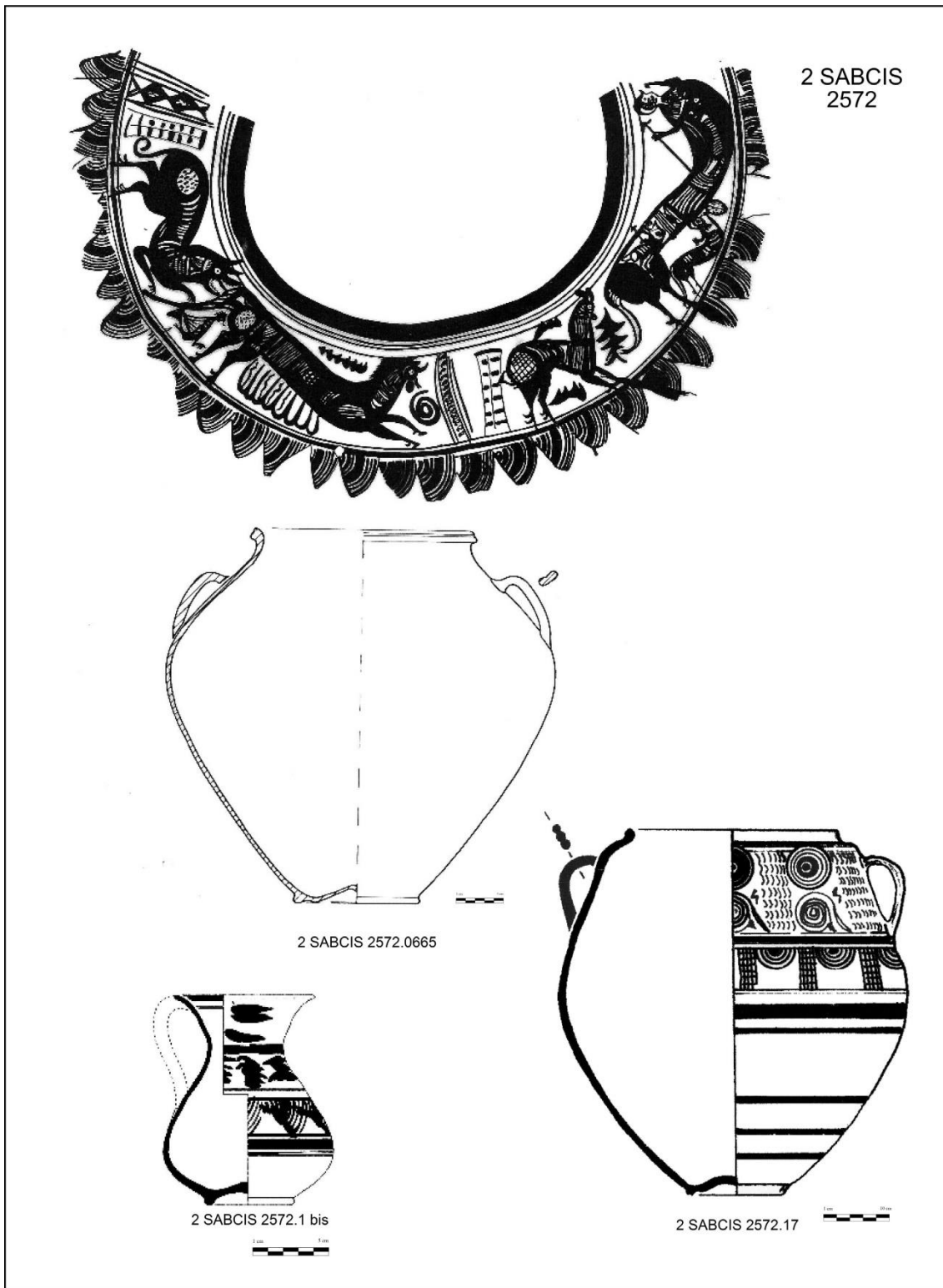

Figura 227: Material ceràmic procedent dels nivells de destrucció de l'excavació del carrer Sabaters/plaça de Cisneros.

Fossa amb material de destrucció (UE 2945): entre la vaixel·la fina hi ha campaniana A de la forma Lamboglia 5 i, sobretot, ceràmica de Cales de les formes Lamboglia 1 i 8, a més de ceràmica de parets fines de les formes Mayet II i III i algun fragment de gerreta grisa emporitana. Seguint amb el material ibèric, es documenten majoritàriament *lebetes* de la forma II.6, tenalles del tipus II.2 i *Ilduratin* i plats de la forma III.8.

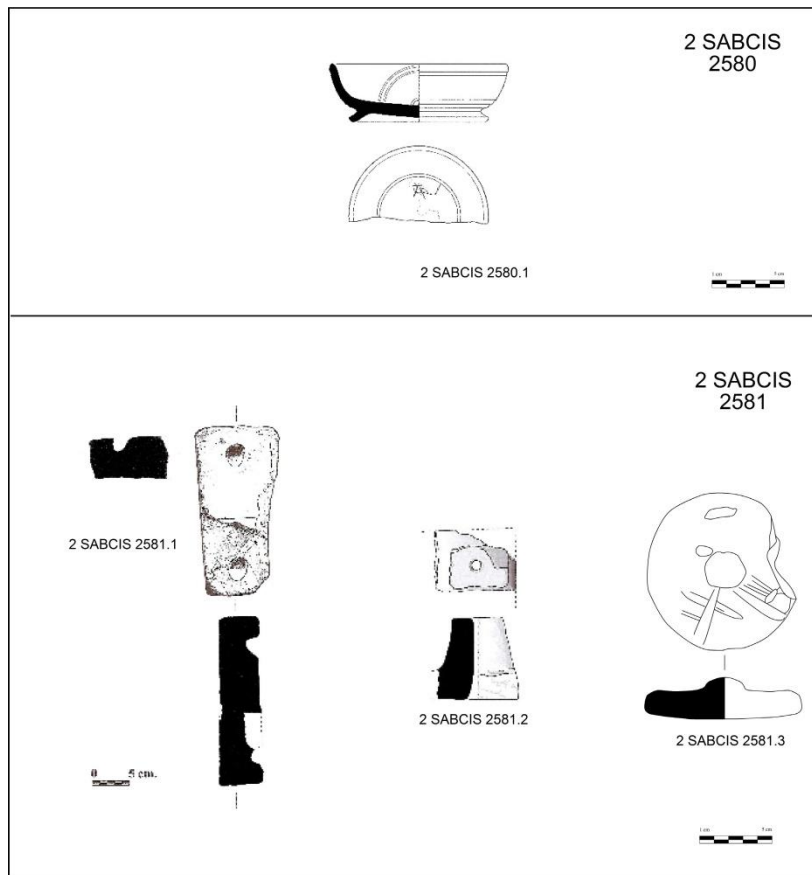
La ceràmica comuna i de cuina és escassa: únicament es classificaren dos *patinae* itàliques Com-it. 6c (2 Sabcis 2945.13). Les olles de cuina reductores són abundants i entre elles destaca una de cos globular, base còncavo-convexa, coll diferenciat i vora en ala horitzontal (2 Sabcis 2945.5). A la part inferior del cos i a la zona del coll s'intueixen les estres produïdes durant la seua confecció en el torn. La ceràmica comuna de cocció oxidant és molt escassa, hi destaca una copa baixa amb base anellada i vora exvasada que podria ser una imitació de la forma Lamboglia 2 (2 Sabcis 2945.8bis). Són abundantíssims i variats els opercles que actuen com a tapadores d'àmfores: se'n documenten de vora en ala (2 Sabcis 2945.3), arrodonida o plana (2 Sabcis 2945.16), de botó en forma de pom o de pessic (2 Sabcis 2945.4 i 17). També hi ha un *pondus* (2 Sabcis 2945.2), una peça quadrada d'ús indeterminat que s'ha associat a una possible mà de morter (2 Sabcis 2945.1) i algun fragment d'ungüentari, a més, de dos projectils d'onagre (2 Sabcis 2945.6) que hem de relacionar amb el conflicte bèl·lic del 75 aE.

Resta solament parlar de les àmfores, entre les itàliques s'han inventariat des de les greco-itàliques fins a les Dressel 1C, però major varietat morfològica presenten les adriàtiques, entre les quals hi ha les formes Dressel 1A, 1B (2 Sabcis 2945.10 i 11) i Lamboglia 2 (2 Sabcis 2945.7 i 8). A més, es documenten àmfores orientals, púniques i ebusitanes del tipus Mañà E. Destaca l'aparició d'una vora d'àmfora tarraconense de la forma Pascual 1 (2 Sabcis 2945.12). Com ja hem esmentat anteriorment, aquesta fossa que en el moment de la seua excavació es datà en l'època d'August, hem decidit estudiar-la amb el material republicà perquè el material que contenia és característic del moment de destrucció de *Valentia* el 75 aE, amb l'excepció d'un fragment de TSSG de la forma Drag. 15/17 classificat erròniament en l'informe com de TSI i que nosaltres interpretem com una intrusió.

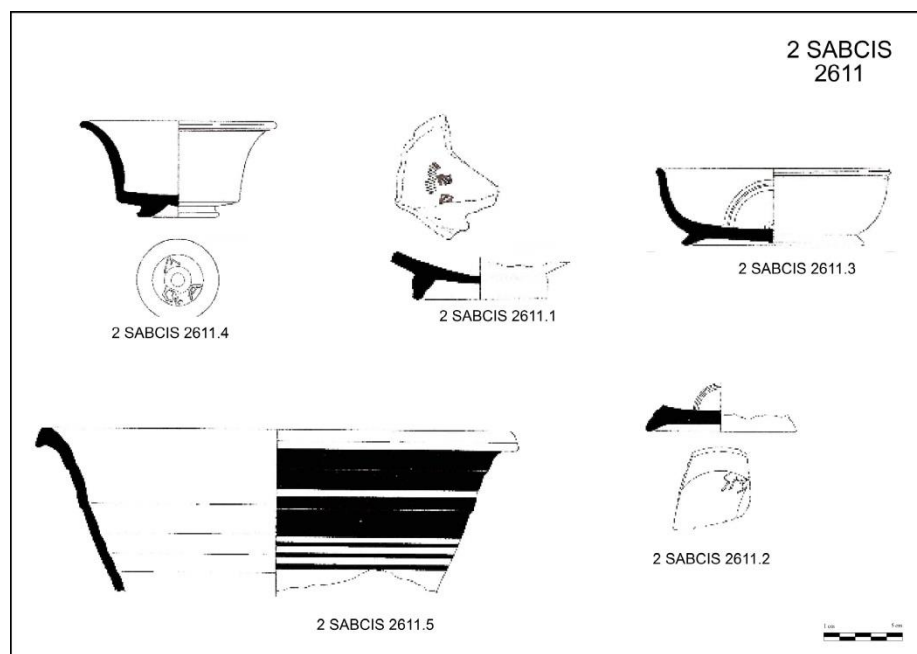

Figura 228: Conjunt ceràmic procedent d'una fossa reblida amb materials del moment de la batalla entre les tropes pompeianes i les sertorianes, apareguda en l'excavació del carrer Sabaters/plaça de Cisneros.



Figura 229: Conjunt ceràmic procedent d'una fossa reblida amb materials del moment de la batalla entre les tropes pompeianes i les sertorianes apareguda en l'excavació del carrer Sabaters/plaça de Cisneros.

6.12.4 Conclusions

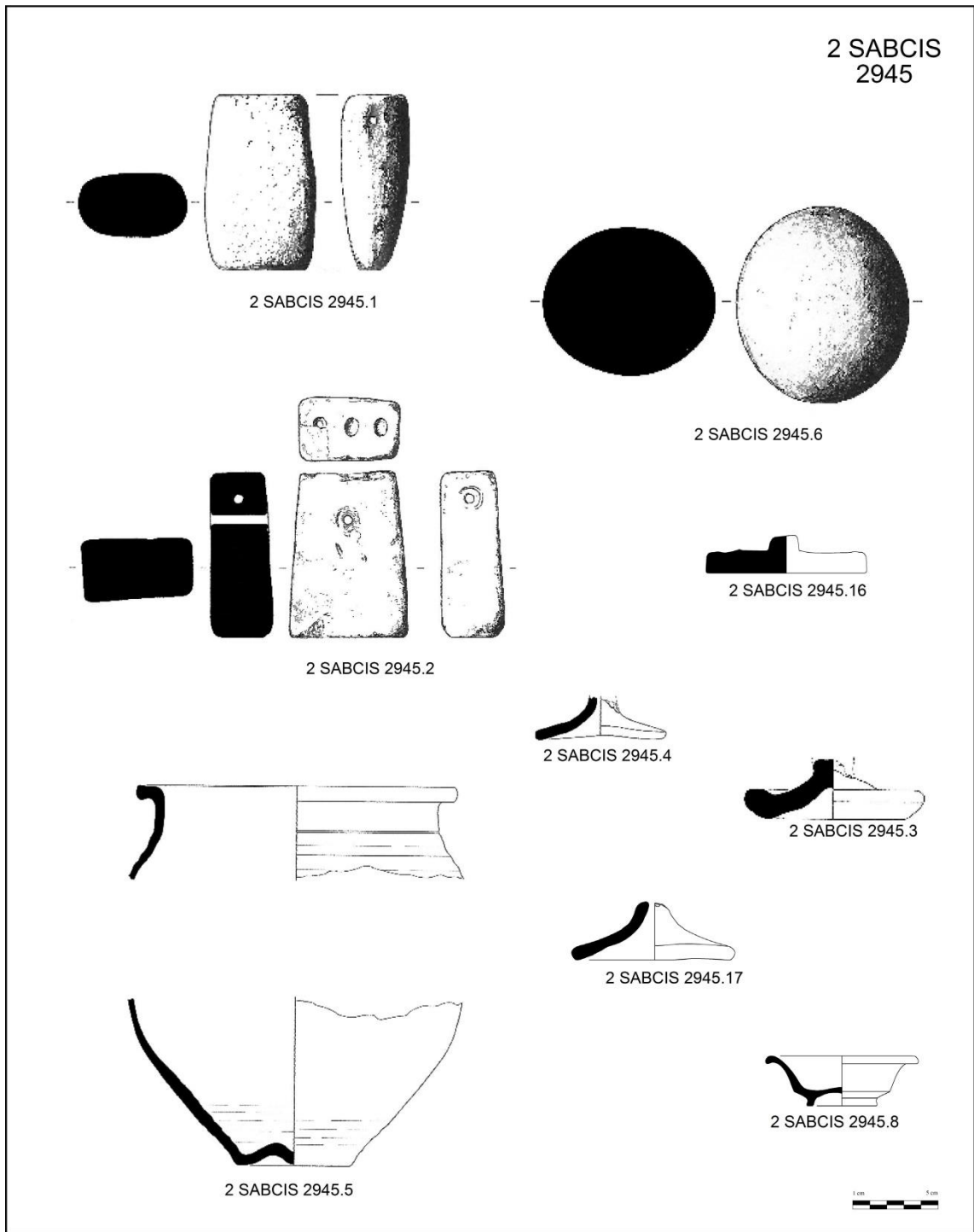
L'excavació del carrer Sabaters/plaça Cisneros ha proporcionat un interessant conjunt de material ceràmic de l'època republicana, pel que fa a la ceràmica comuna i de cuina. Es documenten dues fases, la primera postfundacional i la segona probablement del 75 aE associada al saqueig i l'arrasament de la ciutat per part de l'exèrcit senatorial de Pompeu. Els dos contextos presenten diferències pel que fa a la ceràmica fina, a les àmfores i també a la ceràmica comuna que han permès establir una evolució de les ceràmiques en l'època tardo-republicana.

Queda, però, oberta la qüestió de la funcionalitat i ús de les estructures exhumades en aquesta excavació. Recordem que en un primer moment foren identificades com domèstiques (Serrano, 1998 i 2000), i recentment interpretades com una possible àrea sacra (Ribera, 2015, 77). És ben cert que les troballes de l'excavació, tant des del punt de vista arquitectònic com pel que fa al material, són peculiars, fins i tot estranyes en un context domèstic, però no tenim cap prova fefaent de l'existència d'un edifici religiós per a les estructures documentades.

Els arguments per a relacionar-lo amb una àrea sacra es basen en els paral·lels de l'edifici anomenat "santuari gentilici?" del Castellet de Banyoles a Tivissa, Tarragona (SanMartí *et alii*, 2012, 56) que arquitectònicament és també de planta rectangular i que compta amb un possible altar; en l'existència d'un recinte delimitat per l'estacada documentada en la zona nord; en la peculiaritat constructiva dels murs; i en l'aparició del recipient anomenat de "El cicle de la vida" ja que en altres ocasions s'ha associat aquest tipus de vasos amb rituals (Bonet i Izquierdo, 2001, 301; Bonet, 2010, 177-202). Aquest argument s'esgrimí per a associar les estructures amb un lloc de culte indígena (Ribera, 2015, 78), però la resta de la ceràmica ibèrica del conjunt entra més bé en la normalitat domèstica.

Amb l'estudi de la ceràmica de la gran fossa s'ha pogut comprovar, a més de la seua datació en un moment poc posterior a la fundació de la ciutat, l'existència d'una gran quantitat d'àmfores, cosa que s'hauria de relacionar necessàriament amb la proximitat del port fluvial (Ribera, 2008, 34). També caldria recordar que el material de la gran fossa té una cronologia precisa i per tant hem de pensar que es va formar en aquest moment concret i no s'utilitzà més. Tot i això, considerem que en l'estat actual de la investigació les estructures de l'excavació del carrer Sabaters tenen una funcionalitat indeterminada.

Aquesta fossa recorda per la seua morfologia i contingut faunístic el pou documentat a l'edifici cultual de l'acròpoli de Volterra, a Itàlia (Bonnamici, 2005, 1). En aquest santuari hel·lenístic, hi ha un edifici de culte al voltant del qual presenta una àrea d'ofrenes a l'aire lliure (Bonnamici, 2005, 6) tal com libacions, descàrregues votives de material i olles en posició investida.

En l'actualitat aquesta zona continua sent estudiada per Ribera, Queixal i jo mateixa raó per la qual caldrà esperar a la finalització d'aquestes investigacions per a donar més llum a la seua interpretació.

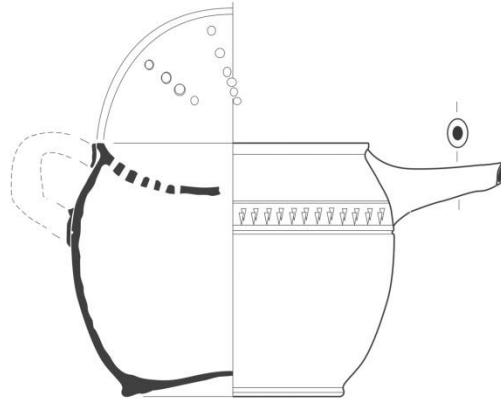

**7. PRODUCCIONS CERÀMIQUES
DE LA CIUTAT DE *VALENTIA***

7. Produccions ceràmiques de la ciutat de *Valentia*

7.1 Època republicana

Per a establir el tipus de ceràmiques comunes i de cuina usades en l'època republicana s'han estudiat quatre excavacions que corresponen a diferents campanyes a la plaça de l'Almoina, el carrer de Roc Chabàs, el carrer Sabaters/plaça de Cisneros i necròpolis occidental en les intervencions al carrer Cañete. El material ceràmic procedeix majoritàriament de nivells de rebliment d'estructures negatives, tant fosses com pous als quals amortitzaven. Estratigràficament, aquestes estructures afecten nivells estèrils naturals sobre els quals es construïren pous com els de l'excavació de Roc Chabàs, les fosses amb funcionalitat diversa com les trobades a les excavacions de l'Almoina i Sabaters, o fosses per a les inhumacions en el cas de la necròpolis occidental.

Se'n diferencien tres moments: el primer, que correspon a l'època fundacional, la primera etapa de vida de la ciutat, quan destaquen sobretot dipòsits votius rituals amb una funció religiosa, tant pública com privada, probablement emmarcats en els ritus fundacionals del començament de la construcció del edificis (Merrifiels, 1987, 48). Aquesta etapa començà en el mateix instant de la fundació de la ciutat i es perllongà com a mínim dues dècades, però probablement es podria allargar fins el canvi de segle. El segon moment es correspon amb els efectes de la vida d'una ciutat ja establerta, quan es produïren canvis en algunes de les estructures anteriors com són l'amortització de pous hidràulics i sobretot els soterraments dels primers habitants de la ciutat. Aquest moment es pot datar en el primer quart del segle I aE i, en ocasions, el denominem pre-pompejà, és a dir, un moment previ a la destrucció de *Valentia* per part de l'exèrcit de Pompeu en el marc de la guerra civil, que s'ha documentat en diversos nivells de la ciutat. El tercer moment és justament aquest, el moment de la destrucció de la ciutat com a conseqüència de la derrota de les tropes fidels a Sertori front a l'exèrcit senatorial que comportà el saqueig, la destrucció, l'incendi i l'abandonament pràcticament total de la ciutat. Aquest moment es manifestà en uns potents nivells on es barrejaven terra, carbons, restes ceràmiques i, en ocasions, restes humanes.

7.1.1 Ceràmiques d'importació

7.1.1.1 Ceràmica púnica

La ceràmica púnica està present en els primers nivells d'ocupació de la ciutat relacionats amb la primera fase d'hàbitat encara que amb escàs volum. En general, es pot dir que la ceràmica púnica fou produïda en diverses àrees del Mediterrani i que combinava una tradició fenício-púnica i les influències pròpies de cada territori (Adroher, 2008, 189).

A la ciutat de *Valentia* es documentaren tres tipus de pasta que corresponen a les diverses àrees de producció púnica relacionades comercialment amb ella: una pasta de millor qualitat procedent de la zona tunisiana, una pasta de qualitat mitjana procedent, probablement, de la zona de Cartagena i una de qualitat inferior procedent de la zona púnico-ebusitana.

La pasta de millor qualitat, l'anomenada de classe A (Guerrero, 1995, 75), procedent de la zona de *Carthago* i presenta un nucli de color roig amb desgreixants quasi imperceptibles blancs i brillants molt fins i superfícies ennegrides. Aquesta producció presenta un marcat influx hel·lenístic, i fins i tot itàlic, sobre una base fenício-púnica amb característiques pròpies de la zona (Bisi, 1970). Des del punt de vista morfològic, apareixen exclusivament les marmites o *caccabé* i *lopas*.



Figura 230: Diferents produccions de pasta associades a ceràmiques púniques.

- *Caccabé* de la forma II.1: correspon a la vora i part de la paret d'un perfil de la variant antiga que presenta un pronunciat graó intern marcat també a l'exterior i un cos de paret còncaua amb ansa de secció circular sobreelevada (3 Roc 1612.47). Aquesta forma es data a Byrsa des del segle III aE, fins a la

destrucció del 146 aE i a Na Guardis estan absents en els contextos posteriors a aquesta destrucció entre el 130 i 120 aE (Guerrero, 1995, 85).

- *Lopas* de la forma II: és un fragment molt petit de vora de cassola amb llavi motllurat a l'exterior i graó intern, però les reduïdes dimensions dels fragments conservats no ens donen més informació (3 Roc 1642. 18).
- Tapadora de la forma VI: amb perfil estilitzat en forma de campana amb base en pom, parets rectes i vora arrodonida (2 Sabcis 2849.108).

Cal d'associar l'arribada d'aquests productes amb les àmfores púniques amb les quals devien viatjar com a càrrega secundària.

El segon tipus de pasta documentada inclou les ceràmiques púniques aparegudes als contextos de la ciutat, de color taronja, amb abundants desgreixants blancs, grisos i brillants. Les superfícies ataronjades presenten algunes parts ennegrides pel l'acció del foc en l'exterior i la base i, de vegades, presenten una engalba beix o castany a l'interior. Tot i que caldria fer estudis analítics per a determinar la procedència exacta d'aquestes peces, sembla que podrien ser de la zona de Cartagena. Allí les olles de producció local presenten característiques molt semblants en contextos tardo-republicans de la ciutat (Borredá i Cebrián, 1993, 208; Ramallo *et alii*, en premsa). Pel que fa al repertori tipològic, apareixen sobretot olles i alguna tapadores.

- Olles: majoritàriament, apareixen formes tancades amb perfils senzills. No s'ha trobat cap exemplar complet, però suposem que el seu cos és globular, com deixa intuir l'inici de la paret conservada, el coll marcat, la vora recta lleugerament exvasada i el llavi arrodonit (2 Sabcis 2849.140 i 154). Entre la tipologia clàssica de les formes púniques no hi ha cap exemplar semblant, però les característiques de la pasta ens fan pensar que es tracta de peces peninsulars. A *Valentia* aquesta forma es classificà amb anterioritat en els estrats de destrucció de la ciutat al palau de Benicarló (López *et alii*, 1990, lám. 39, núm. 4). Un altre exemplar amb vora arrodonida a l'exterior i coll poc marcat presenta la mateixa pasta (2 Sabcis 2849.140 i 141).
- Tapadores: de perfils estilitzats en forma de campaniana amb base en forma de pom, parets rectes i vora arrodonida (2 Sabcis 2849.138). Són nombroses i acompanyen la resta de recipients de cuina amb una funció auxiliar.

El tercer tipus de pasta, probablement de procedència púnico-ebusitana, presenta una pasta marró, porosa, amb abundants desgreixants blancs, grisos i brillants visibles

en superfície que s'han identificat com a calcita triturada (Huguet, 2013, 300). Aquesta pasta s'ha de relacionar amb la Classe B que Guerrero (1995, 75) identificà a Eivissa. Aquesta producció té un repertori formal reduït que es compon bàsicament d'olles, cassoles i fonts, i en menor mesura gerres, copes, tapadores i plats. En diverses ocasions algun autor s'ha fet ressò de la manca d'estudis específics i contexts en els quals apareixen aquestes ceràmiques a la península Ibèrica (Adroher, 2008, 196), potser pel desconeixement i l'errònia identificació de les peces que les converteix en produccions invisibles o inexistents. Aquest és un intent de pal·liar aquesta desconeixença en el cas de la ciutat de *Valentia*.

Pel que fa a les formes, apareixen únicament formes obertes de cassola i algun plat:

- Cassola de la forma II.1: olla amb cos globular i llavi motllurat amb graó intern alt, amb anses laterals de secció arrodonida (2 Sabcis 2849.139). Aquesta forma es documentà a Byrsa des del segle III aE fins a la destrucció del 146 aE, i en Na Guardis estan absents en els contextos posteriors a aquesta destrucció entre el 130 i 120 aE (Guerrero, 1995, 85). A *Valentia* havia estat documentada amb anterioritat als estrats de destrucció de la ciutat al Palau de Benicarló (López *et alii*, 1990, làm. 39, núm. 2).
- Cassoles de la forma III.3: les cassoles derivades de les *lopades* són també abundants i en trobem de diferents tipus que presenten, generalment, parets baixes, rectes i exvasades amb vora simple i fons còncaus de la forma III.3 (3 Roc 1612.49 i 75, i 2 Sabcis 2849.160). Una d'aquestes peces ha estat ja publicada amb anterioritat com una cassola de la forma Lancel 273 (4 Roc 2479.21) (Ribera, 1995, 194). Pel que fa a la seua datació s'emmarca entre els segles II i I aE (Lancel, 1987, 108).
- Plat: compta amb ala i cos còncau, potser una "baking pan" (Guerrero, 1975) o una forma AE- 20 II 167 (Ramón, 1997) (2 Sabcis 2849.142).

L'aparició d'aquestes olles, cassoles i tapadores s'ha de posar en relació amb la importació d'altres productes, com per exemple les ceràmiques de parets fines i les àmfores púnico-ebusitanes de vi (Ramón, 1995, 665) que donen constància d'un comerç amb l'illa en els primers moments d'ocupació de la zona.

Finalment, és interessant destacar com apareixen algunes formes presents als estrats de destrucció de *Carthago* el 146 aE, data molt propera a la fundació de *Valentia* i un referent pel que fa als contextos de la segona meitat del segle II aE.

Tenim constatada la utilització de ceràmica púnica des de la fundació de la colònia fins a la destrucció de la ciutat en les guerres sertorianes, com demostra l'estudi de les ceràmiques tardorepublicanes del Palau de Benicarló (López *et alii*, 1990, 165).



Figura 231: Tipologia de la ceràmica púnica documentada a la ciutat de *Valentia* en l'època republicana.

7.1.1.2 Ceràmica itàlica de cuina

La ceràmica itàlica de cuina és una de les produccions ceràmiques importades més abundants a la ciutat de *Valentia*. En l'època republicana, com caldria esperar, és la majoritària, però en l'època imperial és substituïda per la ceràmica africana de cuina, tot i que la itàlica continuà estant present en menors proporcions.

Durant l'època republicana apareix als primers estats d'ocupació de la ciutat i la seua presència és constant fins als nivells de destrucció de la ciutat per part de l'exèrcit de Pompeu. Amb la reocupació de la ciutat, ja en l'època imperial, aquestes ceràmiques continuen detectant-se, però el seu estudi es farà en l'apartat corresponent a la ceràmica de cuina importada imperial.

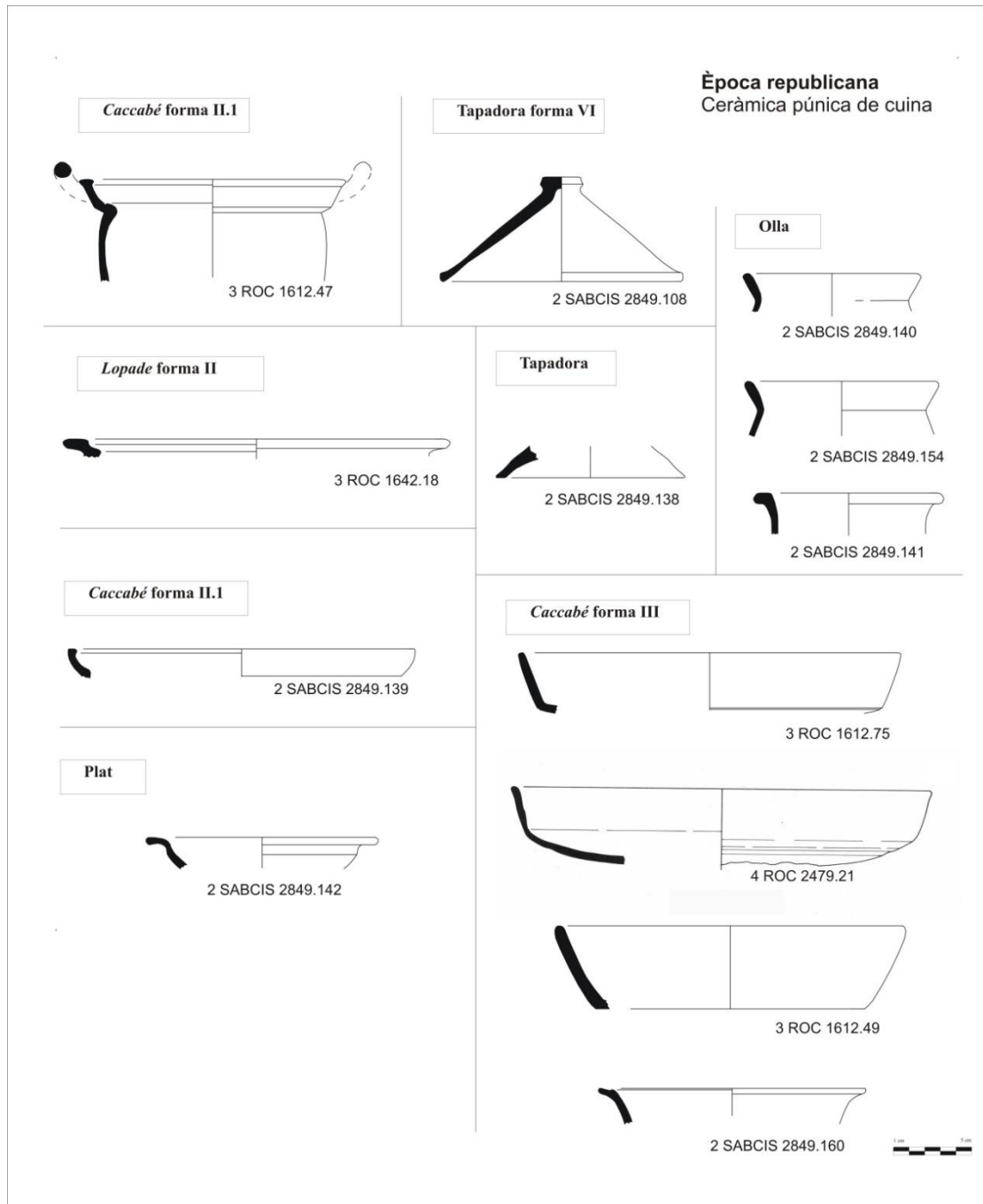
Pel que fa a la procedència, pràcticament totes les peces presenten unes pastes d'un color rogenc, marró o castany fosc amb abundants desgreixants blancs, brillants i negres d'origen volcànic, *fabric* 1 de Peacock (1977, 147) i *tipo* 1 de Di Giovanni (1996, 99). Les seues superfícies exteriors presenten sovint traces d'exposició al foc i, en ocasions, també les vores. Aquesta pasta procedeix de la zona de la Campània i reiteradament s'ha comprovat que aquesta és la principal àrea d'importació de ceràmica de cuina a la ciutat. Paulatinament, amb l'avanç dels estudis, sobretot al final del segle XX, la zona campaniana s'ha revelat com una àrea productiva de ceràmica de cuina destinada a l'exportació (Aguarod, 1991; Sánchez Sánchez, 1992; Di Giovanni, 1996). Entre els productes més exportats sobresurten per damunt de tots les fonts d'engalba roja pompeiana, però també d'altres, majoritàriament cassoles, olles i les seues tapadores. Aquesta producció per a l'exportació està associada al comerç del vi campanià, que ocasionà l'aparició d'altres productes com són la vaixel·la fina i la ceràmica de cuina. A més, es documenten poques peces amb pastes itàliques d'altres indrets, com la zona etrusca, que es caracteritzen per contindre feldspat potàssic blanc, mica, quars i fragments rojos d'òxid de ferro (Aguarod, 1991, 37).

Quant a les formes, a la ciutat de *Valentia* abunden les tapadores i les cassoles, *patellae*, en les seues diferents variants i, en menor mesura, els morters i alguna olla.

- Com-it. 1a: olla de cos globular, coll marcat, vora exvasada de perfil triangular (4 Roc 2479.18). Presenta grafit incís en la paret del cos que podria ser numèric: IX. Data de l'època fundacional, ja que es va trobar a la fossa votiva fundacional del carrer Roc Chabàs. Pel que fa a la pasta, no és la característica de procedència vesuviana majoritària a la ciutat, sinó una

grisa amb desgreixants grisos i marrons de mitjana mesura i brillants molt fins que són visibles en superfície. Les superfícies són allisades i de color gris clar i gris fosc. Podria tractar-se d'una olla de procedència etrusca però no s'han realitzat analítiques que ho confirmen.

- Com-it. 1b: olla de cos globular, coll marcat i vora ametllada (4 Roc 2479.20). Aquesta peça procedeix de la fossa votiva fundacional del carrer Roc Chabàs i no està dibuixada.
- Olla: olleta de perfil en “S”, base convexa i cos ovoide, coll marcat i vora exvasada amb llavi arrodonit (2 Sabcis 2572.4). No s'ha pogut associar a cap de les formes referenciades en les tipologies, tot i que es tracta d'una peça sencera. Aparegué en un dels estrats de destrucció de la ciutat durant les guerres sertorianes que daten del 75 aE. La seua pasta és rogenca amb abundants desgreixants blancs i mica daurada, mentre que les superfícies són roja a l'interior i negra a l'exterior per l'acció del foc. S'ha classificat com una peça d'importació itàlica.
- Com-it. 4a: cassola baixa amb paret còncaua i vora bífida en ala a l'exterior. És una forma poc abundant a la ciutat però es documentà en els estrats de l'època fundacional i també del moment de destrucció al 75 aE (10 Alm. 60690.15).
- Com-it. 6c: cassola baixa amb fons pla, parets còncaues i vora bífida (3 Roc 1612.48, 2 Sabcis 2849.106). Entre el repertori formal de cuina itàlica destaca aquesta *patina* per ser la més abundant. Estaven destinades probablement al forn o a les brases, amb grans diàmetres que ronden els 30 cm. En destaca un exemplar procedent de la gran fossa del carrer Sabaters amb un grafit postcocción en la paret exterior que mostra dues lletres capitals “SO” (2 Sabcis 2849.105). A *Valentia* apareix en un moment postfundacional, probablement a partir del 120 aE, o potser abans en el pou votiu fundacional de l'Almoïna on apareix una peça amb una lleugera canaleta pràcticament imperceptible a la vora (10 Alm. 60690.14), i està present també als nivells de destrucció del 75 aE (2 Sabcis 2945.13). La seua utilització continuà com testimoniatge la troballa en el pou l'*Asklepieion* de l'Almoïna que data de l'època d'August (8 Alm. 60358.4). Es documentà al Cormulló dels Moros (Albocàsser, La Plana Baixa) (Arasa, 2001, 237).

- Com-it. 6d: cassola baixa amb fons pla, parets còncaves i vora amb ala i petita canaleta al llavi (10 Alm. 90960.12, 3 Roc 1642.6, 4 Roc 2479.9 i 10). Pel que fa a les dimensions, sembla que aquestes fonts tindrien un gran format ja que presenten diàmetres al voltant de 25-26 cm. Tot i no ser massa abundant, està present en els estrats fundacionals i també en els postfundacionals, però no apareix en els nivells anteriors a la destrucció pompeiana. Sembla que aquesta forma va ser un dels primers plats de vora bífida que es produïren (Aguarod, 1991, 89), i probablement no deu perdurar més enllà del segle II aE.
- Com-it. 6e: cassola de perfil senzill amb parets baixes, rectes o lleugerament còncaves i exvasades. El fons pot ser pla o bombat i presenta la vora arrodonida. Tot i les diferències entre les peces estudiades, destaquen les correspondències pel que fa a les mesures ja que presenten diàmetres de vora al voltant dels 21 cm, diàmetres de base al voltant dels 19 cm i una altura al voltant del 4 cm (4 Roc 2479.11, 12 i 13). Aquesta forma aparegué únicament en els contextos fundacionals i no és massa abundant. Al Mediterrani s'ha datat entre el segle II i el primer quart de l'I aE.
- Com-it. 6g: : cassola baixa amb fons pla, parets rectes i exvasades i vora de secció triangular (3 Roc 1642.19). És una forma poc abundant a la ciutat de *Valentia* i en destaca l'aplicació d'anses laterals de secció quadrangular per a permetre subjectar bé el recipient calent (3 Roc 1612.58 i 59). Aquestes cassoles o fonts presenten gran varietat pel que fa a les dimensions: els exemplars més grans oscil·len entre els 50 i els 60 cm mentre que els més xicotets ho fan entre els 25 i 30 cm. Un dels exemplars presenta un esgrafiament en la part exterior de la paret, probablement dues lletres: A, o V invertida, i R (10 Alm. 90960.13). Apareixen en els estrats fundacionals i, sobretot, en els d'amortització dels pous del carrer Roc Chabàs reblits amb material també de l'època fundacional. Com la cassola de la forma Com-it. 6g, al Mediterrani s'han datat entre el segle II i el primer quart de l'I aE.
- Forma 2210: cassola profunda amb vora exvasada i ala horitzontal (Di Giovanni, 1996, 87). Només s'ha trobat un exemplar de petit format a ciutat de *Valentia* (3 Roc 1612.60), però probablement es tracta d'una cassola del tipus 2213 que, en ocasions, presenta anses en forma de "U" o mitja lluna al

cos, com la que s'ha documentat a la mateixa unitat (3 Roc 1612.79) i que podria ser de la mateixa peça. Es trobà al pou circular del carrer Roc Chabàs datat en el primer quart del segle I aE.

- Com-it. 7a: tapadora de parets molt exvasades amb base anular i vora arrodonida (10 Alm. 60690.18, 3 Roc 1612.52, 54, 56 i 71, 3 Roc 1642.7, 3 Roc 1616.2). Aquesta variant és la més abundant entre les tapadores i destaca pels seus grans formats que s'han de posar en relació amb els recipients als quals cobrien. N'hi ha un exemplar amb esgrafiats postcoccio en la part exterior de la paret amb dos signes interpretats com a numerals: IV, però que podrien també ser lletres. Pel que fa a la cronologia, apareix durant tota l'època republicana.
- Com-it. 7b: tapadora de parets molt exvasades quasi rectes i vora arrodonida (3 Roc 1612.53 i 55). Tot i que de vegades no es veu una diferenciació clara amb la forma Com-it. 7a, sembla que algunes d'aquestes apareixen als estrats del primer quart del segle I aE.
- Com-it. 7e: tapadora en forma de campana amb pom de botó. Solament s'ha trobat un xicotet fragment, i per això la classificació s'ha d'agafar amb reserves. Procedeix de la gran fossa del carrer Sabaters datada en època postfundacional.
- Com-it. 7f: tapadora de forma molt arrodonida amb pom de botó. Procedeix de la mateixa fossa que l'anterior i com ella s'ha d'agafar amb reserves.
- Com-it. 8e: morter de vora de secció triangular que s'ha trobat en un nivell de rebliment del pou quadrangular de pedra del carrer Roc Chabàs datat en el primer quart del segle I aE.
- Com-it. 8f: morter amb vora de secció quadrangular amb banda exterior còncava, perfil del cos arrodonit i base plana (3 Roc 1612.51). Els exemplars documentats a *Valentia* no conserven el bec, però sí la decoració en forma de digitacions (3 Roc 1612.50 i 73). Tots presenten un diàmetre molt semblant entre el 27 i els 29 cm. Els tres exemplars procedeixen del pou circular del carrer Roc Chabàs datat en el primer quart del segle I aE. Com a paral·lel pròxim es pot citar l'aparegut al Cormulló dels Moros (Albocàsser, Castelló) (Arasa, 1994, 147; Arasa, 2001, 157); i altres dos exemplars a la Torre d'Onda (Borriana) i el Tossal (Nules) (Arasa, 2001, 113 i 127).

Dins de la ceràmica itàlica de cuina, sempre es fa un apartat específic per a les ceràmiques d'engalba roja pompeiana. Aquestes produccions atreien l'interés dels investigadors ja al principi del segle XX en els campaments del *limes* germànic (Ritterling, 1901; Loeschcke, 1909), on la quantitat i les dimensions d'aquests productes feren que s'incorporaren als materials estudiats. Es tracta de grans fonts de perfil senzill amb base plana, parets còncaues molt baixes i una densa i gruixuda engalba de color roig al seu interior. D'aquesta engalba prové la denominació que actualment utilitzem els arqueòlegs per a definir-la, nom que fou encunyat per Loeschcke precisament en els campaments germànics. Pucci (1975, 368-371) les identificà amb allò que els antics anomenaven *cumanae testae* i que, probablement, actuava com a nom genèric per a tota la producció de cassoles de la badia de Cumas a la Campània. Servien per a fer guisats especials amb peix, verdura, ous o una mica de brou que s'anomenaven *patinae* (Gómez, 1995, 34).

Per a l'època republicana solament s'ha documentat una forma de font de ceràmica d'engalba roja pompeiana.

- R-pomp. 1: font amb fons pla, parets còncaues i vora engrossida a l'exterior de secció ametllada tendent a triangular (3 Roc 1580.10 i 11). Cap dels dos exemplars de *Valentia* conserva la base, però la densa engalba interior resulta inconfusible. Pel que fa a l'origen i datació, és clarament vesuvià i es documentà en els estrats previs a la destrucció pompeiana, cosa que concorda amb el moment que es generalitza l'ús d'aquests recipients (Huguet, 2013, 311). Crida l'atenció el fet que aparegueren en els estrats de rebliment del pou quadrat construït amb pedra del carrer Roc Chabàs, ja que podria indicar que la seua amortització és lleugerament posterior a la del pou circular on no se n'ha trobat cap.

A la ciutat de *Valentia*, ja s'havien identificat recipients de ceràmica d'engalba roja pompeiana en els estrats de destrucció de la ciutat del 75 aE a l'excavació del Palau de Benicarló (López *et alii*, 1990, 163).



Figura 232: Ceràmica itàlica de cuina documentada a la ciutat de *Valentia* en l'època republicana.



Figura 233: Ceràmica itàlica de cuina documentada a la ciutat de *Valentia* en l'època republicana.

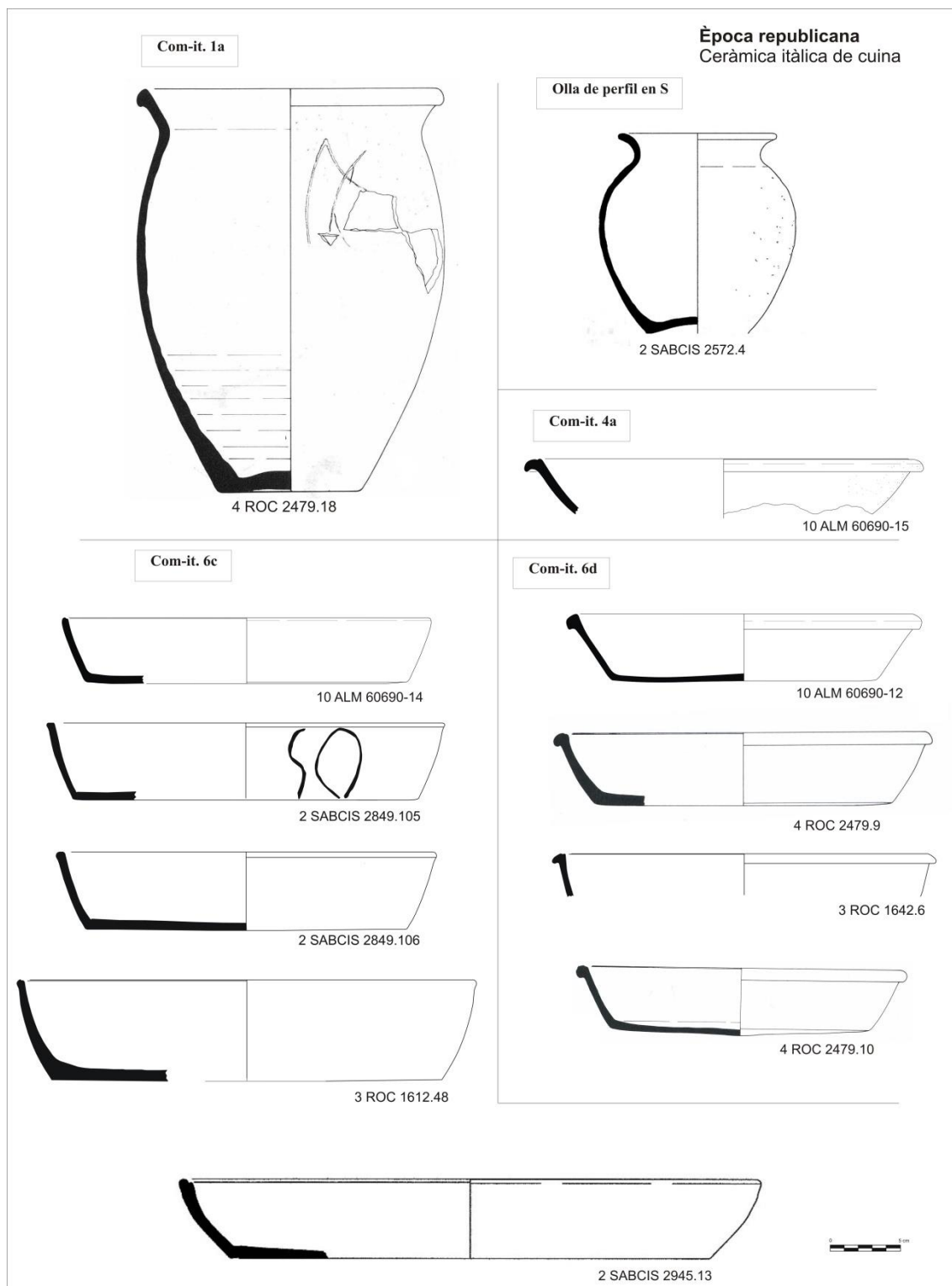

Figura 234: Ceràmica d'engalba roja pompeiana i ceràmica comuna itàlica documentades a la ciutat de Valentia en l'època republicana.

7.1.1.3 Ceràmica comuna itàlica

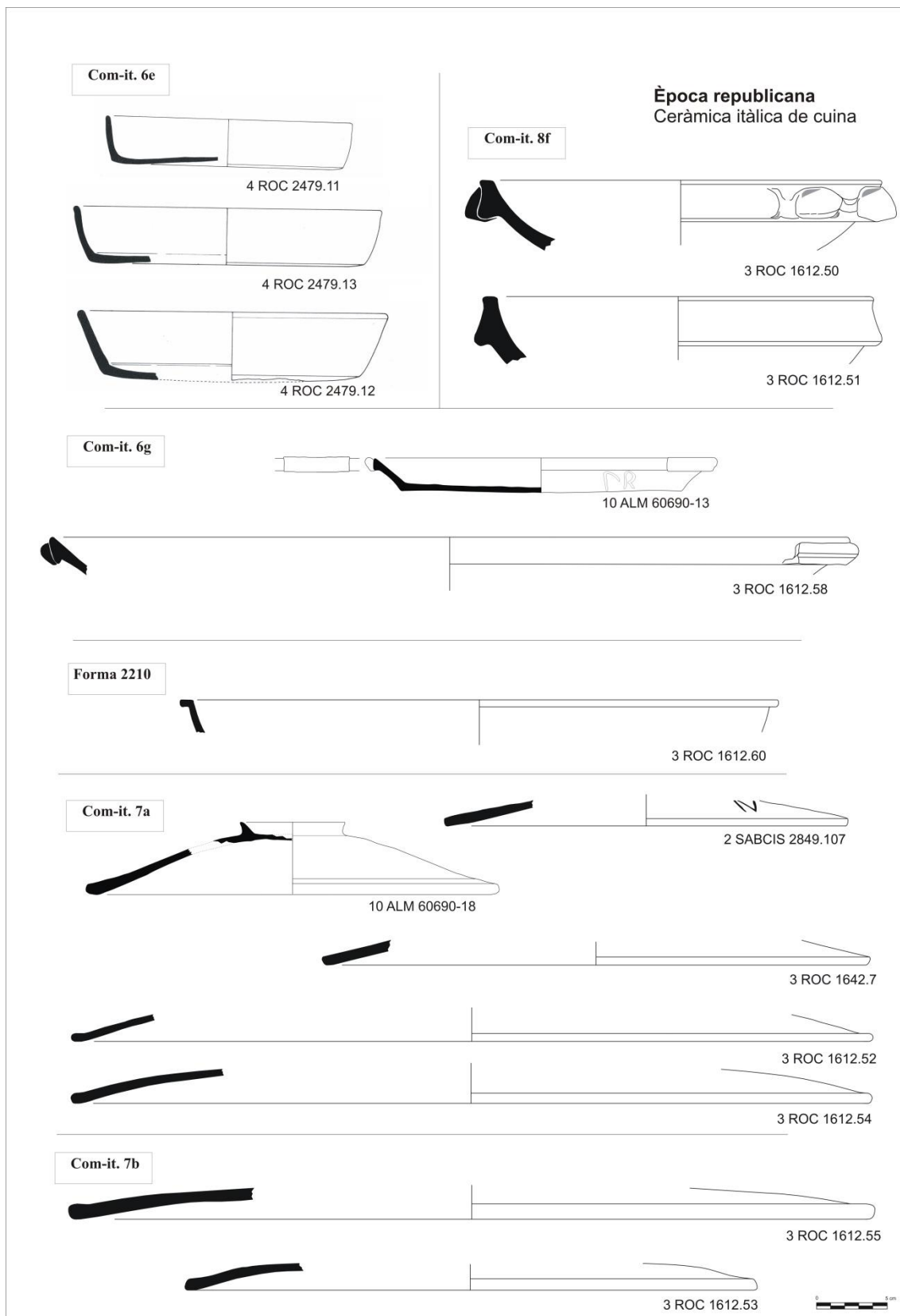
Aquest tipus de recipients no foren exportats massivament com en el cas de ceràmica d'engalba roja pompeiana o fins i tot la ceràmica de cuina itàlica (Huguet, 2013, 312). Tanmateix, l'aparició d'alguna forma a la ciutat de *Valentia* testimonia un comerç encara que fóra esporàdic d'aquestes peces.

- Forma 1120: bací de boca ampla, amb coll lleugerament marcat i vora de tendència triangular (3 Roc 1612.80). Probablement és un recipient obert del tipus bací, gibrell o *pelvis* que viatjà com a càrrega secundària des de la zona de la Campània. És un recipient que, clarament no va al foc, no en presenta traces, i probablement tenia funcions de contenidor per a emmagatzemar o altres dedicades a la preparació d'aliments en fred.

7.1.1.4 Ceràmica de pasta clara recent

Tot i que no és una de les produccions majoritàries de ceràmica comuna de l'època republicana a la ciutat de *Valentia*, està present durant el seu període inicial i fins la destrucció de la ciutat. Recipients de pasta clara recent apareixen sobretot en conjunts dels primers moments d'ocupació de la ciutat com són la fossa votiva del carrer Roc Chabàs, la gran fossa del carrer Sabaters/plaça de Cisneros i també en època republicana recent, en una de les tombes de la necròpoli occidental datada en el primer quart del segle I aE.

La ceràmica comuna clara recent és una producció calcària, de pasta de color groguenc, en ocasions rosat, depurada, dura i poc elàstica, cuita a altes temperatures. En general és una pasta de bona factura, com també ho són les formes acurades i ben treballades que destaquen pel color de la resta de la ceràmica comuna de la ciutat. Procedeix de la península Itàlica i es troba sempre acompanyant les àmfores itàliques i la vaixel·la campaniana (Lattara, 1993, 222). Aquesta producció és una constant en els campaments romans de l'època republicana, com demostra l'aparició entre altres als jaciments extremenys de Valdetorres i La Loba (Heras, 2015, 723). La seua producció data del II aE fins a l'I dE, i majoritàriament són formes tancades, gerres, ampolles i alfàbies, però també morters i plats.

A la ciutat de *Valentia* no s'havia identificat fins al moment aquest tipus de ceràmica. Hem pogut documentar un total de set individus de diferents formes:

- Cl- rec. 1: gerra de base plana amb cos arrodonit, coll alt poc marcat i vores exvasades de secció triangular (2 Sabcis 2849.144). Data de l'època republicana, però com que no hi ha cap tipus concret no s'hi pot precisar més.
- Cl-rec. 2a: gerra de cos ample amb parets altes i base plana. El muscle de la peça es troba marcat tant a interior com a l'exterior i l'ample coll convex acaba en una vora exvasada i arrodonida a l'exterior (3 Cañ 1435.0/611). Únicament té un ansa de secció en forma de cinta que naix a la vora i finalitza en el muscle. La cronologia general per a aquesta forma és el segle I aE, però la peculiaritat de la ciutat de *Valentia* fa que puguem concretar l'ús d'aquesta peça en el primer quart del segle I aE. Aquesta gran gerra formava part de l'aixovar ceràmic d'una tomba republicana de la necròpoli occidental. Presenta un esgrafiament postcocción amb lletres capitals interpretades com a SA[-]E. Podria tractar-se d'un *tria nomina* però la peça està trencada i no es pot afirmar.



Figura 235: Esgrafiat SA-E sobre una gerra de ceràmica de pasta clara recent.

- Cl-rec. 3m: gerra amb base plana, cos fusiforme que s'estreny al coll i vora de diàmetre mitjà de secció quadrangular i una sola ansa (4 Roc 2479.9 i 2 Sabcis 2849.143). Aquestes gerres es daten des del moment fundacional, però probablement continuarien en ús fins a la destrucció del 75 aE.
- Cl-rec. 15: tapadora que presenta un perfil senzill amb vora arrodonida i agafador en forma de pom (2 Sabcis 2849.110). Al jaciment de Lattes es documentaren tapadores de l'època imperial (Lattara, 1993, 239), però la que ací presentem procedeix de la gran fossa postfundacional del carrer Sabaters i data de l'època republicana.
- Cl-rec. 17: morter baix i ample amb vora de secció triangular (2 Sabcis 2849.145 i 145 bis). Els dos exemplars pertanyen al mateix tipus no recollit entre els exemplars de Lattara (1993, 240). Tanmateix, com la tapadora anterior, procedeixen de la gran fossa postfundacional del carrer Sabaters i, per tant, els hem de datar entre l'últim quart del segle II aE i el primer de l'I aE.

Aquestes peces produïdes en la península Itàlica arribaren a *Valentia* per via marítima junt a altres productes de consum quotidià. Segons hem assenyalat, com en el cas de les ceràmiques púnico-ebusitanes, probablement fóra el comerç del vi itàlic el que va permetre aquest comerç secundari. Com ja hem esmentat amb anterioritat, sembla ser una de les importacions itàliques que acompanyen els soldats romans per Hispània, sobretot les gerres, probablement relacionades amb el consum del vi.



Figura 236: Ceràmica de pasta clara recent documentada a la ciutat de *Valentia* en l'època republicana.

7.1.1.5 Ceràmica grisa emporitana

Les ceràmiques tradicionalment anomenades grises de la costa catalana o grisa emporitana (Almagro, 1953; Nolla, 1977; Aranegui, 1987; Barberà, Nolla i Mata, 1993) estan presents a la ciutat de *Valentia* en els estrats republicans. Aranegui estudià específicament les gerretes que tingueren gran èxit al final de l'època republicana (Aranegui, 1987, 87-97). Estudis més recents han sintetitzat la producció i han fet incidència sobre la inclusió d'altres ceràmiques a dins d'aquest grup (Casas i Nolla, 2012, 639).

Els exemplars d'aquesta producció trobats a la ciutat de *Valentia* es caracteritzen per una pasta dura i depurada de colors foscos, grisa o negra, amb punts fins i brillants. Pel moment no s'hi ha trobat cap exemplar de pasta oxidant. Les formes que s'hi ha pogut individualitzar són:

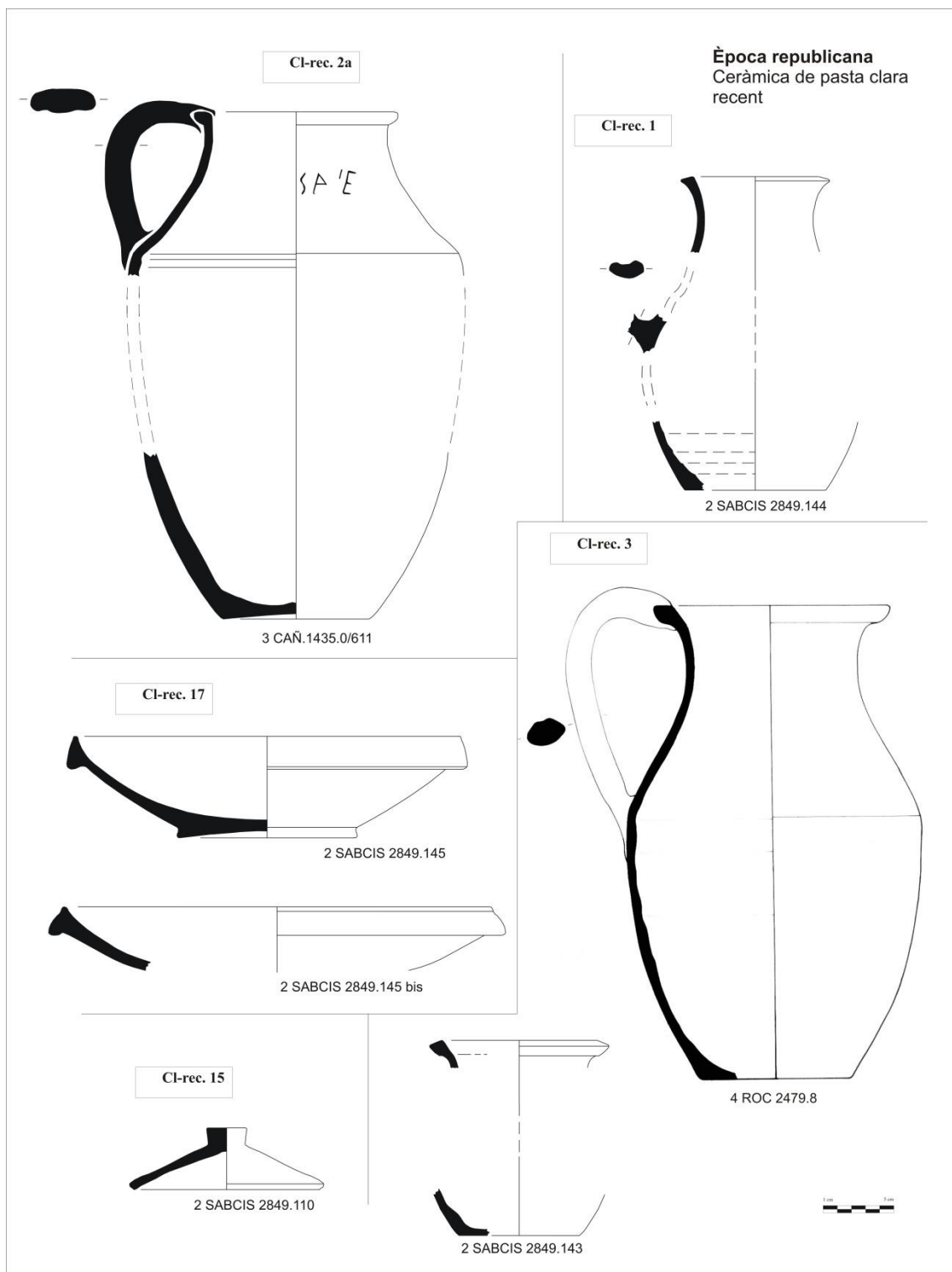
- Forma 7: botija amb dos becs, un per vessar i l'altre per a l'entrada d'aire que pogué aparèixer com a imitació dels *askoi* grecs (Casas i Nolla, 2012, 645). A Empúries s'ha datat al voltant de l'any 100 aE. A *Valentia* aparegué un únic exemplar a la fossa del carrer Sabaters datada en un moment postfundacional, entre el 130 i el 100 aE. És una forma poc abundant en general i, en particular, a València es coneix aquest *unicum* que malauradament està incomplet.
- A-I: plat profund amb parets altes i vora reentrant. És una forma que tingué gran èxit entre els segles III i la primera meitat del II aE. A *Valentia* aparegué en la gran fossa postfundacional de l'excavació del carrer Sabaters i en els rebliments del pou circular del carrer Roc Chabàs de l'època prèvia a la destrucció de la ciutat. Per tant, a València es data entre el 130 i el 80 aE (2 Sabcis 2849.173).
- B: plateret de dimensions reduïdes amb parets còncaues i vora reentrant que li confereix un perfil arrodonit (2 Sabcis 2849.172). Tot i que és més abundant al segle III aE, podria arribar fins el I aE. A *Valentia* s'ha identificat a la gran fossa postfundacional de la intervenció del carrer Sabaters i als estrats de rebliment del pou circular del carrer Roc Chabàs.
- C-IV: plat de parets baixes i vora en ala desenvolupada que imita els plats de la forma Lamb. 36 de ceràmica de vernís negre (Casas i Nolla, 1912, 641). Tot i que és freqüent en els contextos indígenes, a la ciutat de *Valentia* s'ha

trobat únicament un exemplar procedent de la gran fossa de l'excavació del carrer Sabaters (2 Sabcis 2849.174). Pel que fa a la cronologia general de la peça, se situa entre la segona meitat del segle II aE i la primera de l'I aE, però a *Valentia* sols s'ha identificat en època postfundacional.

- D-III: gobelet o vas amb una sola ansa, anomenat durant molt de temps “jarritas troncocónicas” (Aranegui, 1987, 87-97). És sense cap mena de dubte la forma més abundant i més ben representada d'aquesta producció que es començà a fabricar a partir del segle IV i perdurà fins a l'I aE. A *Valentia* s'han documentat aquest tipus de vasets des dels nivells fundacional (4 Roc 2479.6) fins als nivells previs a la destrucció de la ciutat l'any 75 aE (2 Sabcis 2849.171). Cal destacar un individu complet procedent d'una de les tombes de l'època fundacional de la necròpoli occidental que amb la resta de l'aixovar, una olla de ceràmica reductora de cuina, un plat de la forma Lamboglia 28 de ceràmica de vernís negre i un gobelet de la forma Mayet II de ceràmica de parets fines, acompanyava la difunta (3 Cañ 1385.0/592).



Figura 237: Ceràmica grisa emporitana documentada a la ciutat de *Valentia* en l'època republicana.

7.1.1.6 Ceràmica comuna i de cuina importada d'origen indeterminat

Entre les ceràmiques importades hi ha alguns exemplars que responen a pastes diferents de les autòctones i que no s'han pogut classificar en cap dels grups coneguts.

Per tant, en aquest apartat estudiarem els recipients que probablement són d'importació, no sabem si de llarga o mitjana distància, d'origen desconegut.

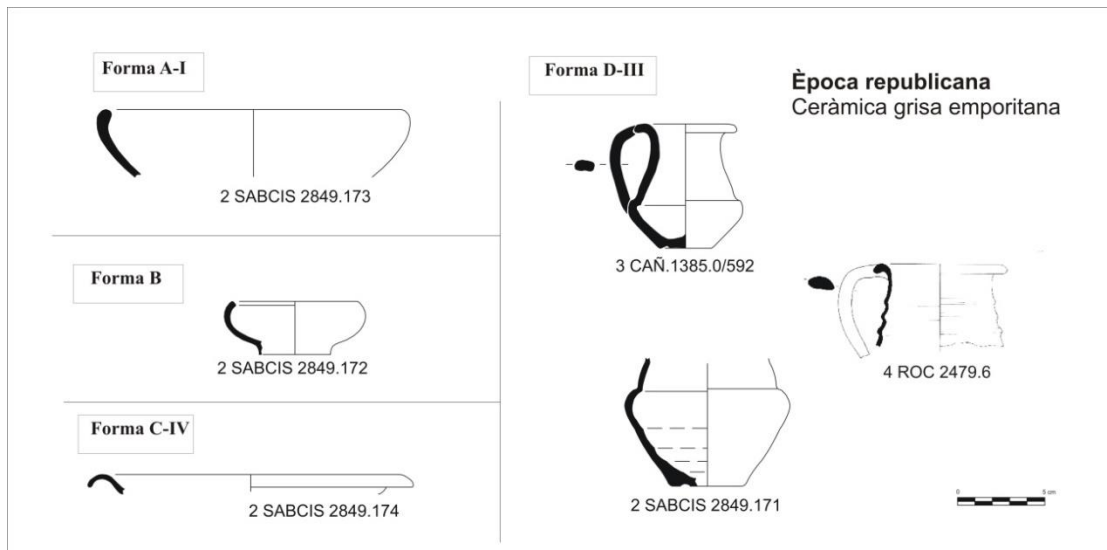
- Com-it 4a: és una cassola que respon a la tipologia establerta per a les *patellae* itàliques, però la seua pasta és de color rosa ataronjada molt sorrenca amb desgreixants grossos brillants i rojos (10 Alm 60690.16).
- Com-it. 7a: com la cassola anterior, és una tapadora similar a les itàliques, però la seua pasta és de color rosa ataronjada molt sorrenca amb desgreixants grossos brillants i rojos (10 Alm 60690.17).
- Com-it. 8: morter de vora vertical i petita ala amb bec molt desenvolupat. Al seu interior presenta pedretes no volcàniques de color fosc incrustades (10 Alm 60690.27). Podria ser d'origen adriàtic per la pasta blanquinosa semblant a la de les àmfores Lamboglia 2.
- Morter: probablement d'origen peninsular, potser bètic, del qual sols es conserva la base amb peu poc marcat i dues canaletes exteriors (10 Alm 60690.45). La seua pasta és blanquinosa amb abundant quars gris, hematites i esquists.
- Gerreta: de cos estret i base plana amb dues anses (10 Alm 60690.38). La pasta és de color groguenca o verdosa amb desgreixants de calç, hematites, minerals de ferro, quars i làmines d'esquist.
- Biberó?: recipient tancat amb cos baix i ample peu anellat amb ansa en forma de cinta curta en el lateral, vora exvasada i bec orientat a 45 graus de la vora (1 Mis 1626.0/865). La seua pasta era de tonalitat verdosa o groga amb abundants desgreixants blancs i brillants probablement d'una producció importada. El que habitualment s'ha considerat com a biberó té unes dimensions més xicotetes que la peça que ací presentem. A més, aquesta aparegué en la tomba núm. 85 de l'excavació del carrer Verge de la Misericòrdia a la necròpoli occidental, on hi havia soterrat un individu adult. Per tant caldria revisar la identificació com a biberó d'aquestes peces que potser s'han de relacionar amb el vessament de líquids utilitzats en rituals com el vi o la llet.



Figura 238: Ceràmica comuna i de cuina importada d'origen indeterminat documentada a la ciutat de Valentia en l'època republicana.

7.1.2 Ceràmiques locals i regionals

7.1.2.1 Ceràmica de cuina reductora

Les produccions de ceràmiques de cuina reductora del període republicà estan estretament lligades a les produccions de cuina autòctones anteriors, però també apareixen ceràmiques arrelades en la tradició hel·lenística o mediterrània. Hi ha una producció de ceràmica reductora de cuina heterogènia tant pel que fa a les formes com, probablement també, a l'origen. Es documenten diferents pastes, totes de color negre o gris però amb nombroses variants en la composició, en la mesura i en el tractament dels desgreixants. Quant a la tipologia, hi ha una gran quantitat de formes diferents d'olla entre les quals en destaquen dos grups: les de tradició ibèrica i les de tradició hel·lenística o itàlica.

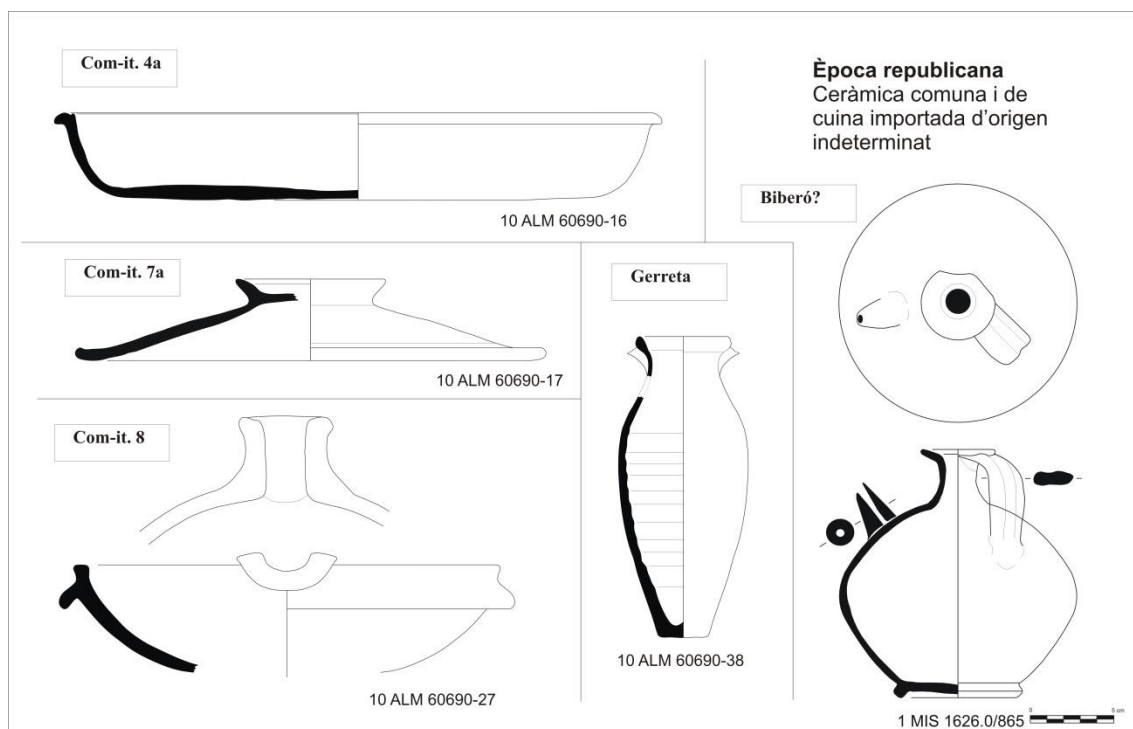
El grup que procedeix de la tradició ibèrica (Iborra *et alii*, 2010, 105; Marimon, 2010, 275) es pot classificar com olles de perfil en “S” amb cos globular, coll curt i marcat, vora exvasada i base cònca-convexa (2 Sabcis 1422.2). Aquesta descripció generalista engloba moltes variants d'olla sobretot pel que fa a la vora i el desenvolupament del coll. La pasta és, també, un grup heterogeni de tonalitats negres i

grises, dures i compactes amb desgreixants calcaris blancs de dimensions mitjanes, i en ocasions altres desgreixants rojos i grisos mitjans i brillants petits.



Figura 239: Pastes heterogènies de ceràmica reductora de cuina de tradició ibèrica.

Per a la descripció tipològica d'aquestes peces utilitzarem la nomenclatura usada per a les ibèriques (Mata i Bonet, 1992, 171), però també en descriurem d'altres inexistents en aquesta.

- Olla amb vora en forma de cap d'ànec: vora motllurada de secció triangular amb llavi pendent, coll curt i cos -pensem que- globular, encara que no hi ha cap exemplar complet (2 Sabcis 2849.155). Tot i que són escasses, se'n trobaren algunes de filiació clarament ibèrica i probablement arriben fins a l'època imperial, quan evolucionen cap a la forma ERW 1.14 com a mínim fins a l'època flàvia.
- Olla gran de la Classe B 1.1 amb coll curt: cos globular, de vegades anomenada de perfil en "S", amb una altura superior a 20 cm, coll marcat curt (10 Alm 60690.38bis), amb vora exvasada de secció arrodonida i base còncava-convexa. Aquesta forma no és massa abundant, però sí ho és en un format reduït com veurem posteriorment. A València apareix en contextos fundacionals. Probablement aquestes olles evolucionen cap a les olles del tipus ERW 1.3 en l'època imperial.
- Olla mitjana de la Classe B 1.2 amb coll curt, de vegades anomenada de perfil en "S": cos globular amb una altura inferior a 20 cm, coll marcat curt (10 Alm 60690.22), vora exvasada de secció arrodonida (2 Sabcis 2572.14), quadrangular o triangular (11 Alm 7706.3, 2 Sabcis 2849.157) i base còncava-convexa; dues línies incises marquen la part superior del cos (3 Roc

1612.70, 2 Sabcis 2849.161). Aquesta forma, similar igual a l'anterior però més petita, és molt abundant i està identificada en diversos contextos des de l'època fundacional fins a la primera meitat del segle I aE. Probablement evolucionen cap a la forma ERW 1.4 en l'època imperial. Un bon exemple seria la peça de l'època republicana trobada a l'excavació del carrer Verge de la Misericòrdia que presenta la superfície brunyida com en els vasos ERW 1.4 imperials (1 Mis 1629.0/846).

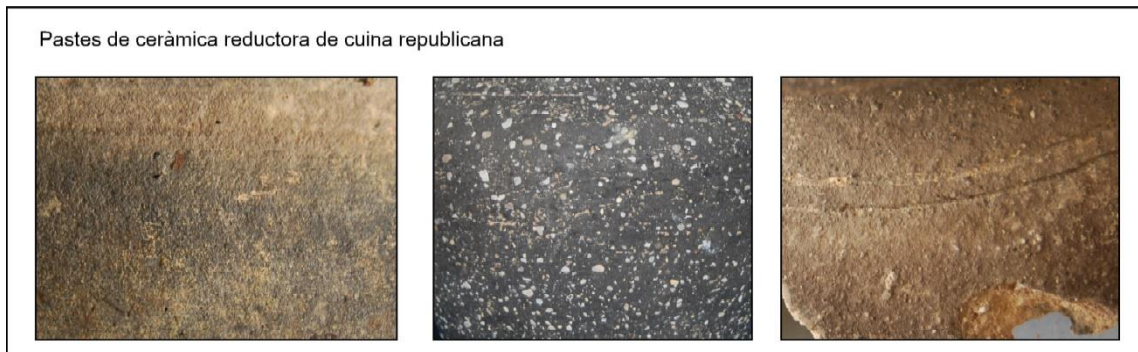

Figura 240: Possible evolució de les formes mitjanes d'olla de ceràmica reductora de cuina.



Figura 241: Olletes o vasets de ceràmica reductora de cuina: a l'esquerra i al centre de l'època republicana procedents de la necròpoli occidental i a la dreta, procedent de la necròpoli situada al nord del Túria.

- Olla gran de la Classe B 1.1 amb coll llarg: cos globular, amb una altura superior a 20 cm, coll marcat llarg i diferenciat (10 Alm 60690.21), amb vora exvasada de secció arrodonida o quadrangular (3 Roc 1612.82, 2 Sabcis 2945.5) i base còncavo-convexa. Aquest tipus d'olla de gran format és més nombrosa que el tipus amb coll curt. Està present en els nivells de fundació,

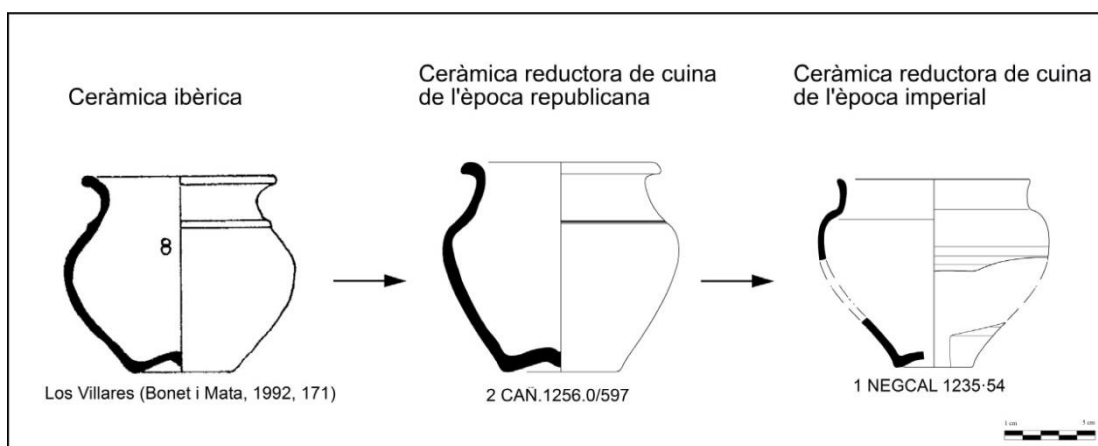
prepompeians i també de destrucció de la ciutat. Probablement van evolucionar cap a les olles del tipus ERW 1.2 en l'època imperial.

- Olla mitjana de la Classe B 1.2 amb coll llarg: cos globular, amb una altura superior a 20 cm, coll marcat llarg i diferenciat, amb vora exvasada de secció arrodonida i base còncavo-convexa (10 Alm 60690.19 i 20, 3 Roc 1612.84, 3 Roc 2572.15, 2 Cañ 1296.0/597, 3 Cañ 1385.0/613, 3 Cañ 1435.0/608). Com en el format gran, aquesta forma és molt nombrosa i està present des dels nivells fundacionals fins als de destrucció. Probablement evolucionen cap a la forma ERW 1.4 en l'època imperial.
- Olla semblant a ERW 1.11: cos globular amb parets obliqües i llavi arrodonit a l'exterior lleugerament penjant (11 Alm 7706.2). Tot i que escassa, està present en els nivells de fundació. S'assembla molt a la forma imperial ERW 1.11, que podria haver evolucionat des d'aquesta forma de tradició ibèrica.
- Olla semblant a ERW 1.13: cos globular amb parets obliqües que s'estrenyen a l'altura del coll curt i marcat; la vora exvasada té un llavi arrodonit (2 Sabcis 2849.158). També és escassa i es documenta en nivells fundacionals.
- Olles amb vores diverses: dos fragments de vora pertanyents a dues olles no han pogut ser classificades. Una amb vora lleugerament quadrangular, llavi pla i coll curt (2 Sabcis 2572.13), i l'altra amb vora de secció triangular, coll curt i parets inclinades cap a l'interior (3 Roc 1612.69). No són abundants i es documenten en els nivells de la destrucció pompeiana del 75 aE i els nivells previs.
- Tapadora en ala: perfil acampanat amb vora arrodonida en ala i agafador en forma de pom (11 Alm 7706.4).
- Tapadora de vora triangular: tapadora de perfil acampanat amb vora de secció triangular i base en forma de botó (10 Alm 60690.25 i 26).
- Tapadora recta: parets rectes i vora arrodonida (2 Sabcis 2849.162).
- Cassola: parets baixes exvasades amb vora arrodonida a l'exterior i canaleta al llavi (3 Roc 1642.14). No sabem com seria la base, ja que no es conserva. És una forma poc freqüent procedent dels estrats de l'època sertoniana.



Figura 242: Ceràmica reductora de cuina regional documentada a la ciutat de *Valentia* en l'època republicana.



Figura 243: Ceràmica reductora de cuina regional documentada a la ciutat de *Valentia* en l'època republicana.

El segon gran grup de ceràmiques reductores de cuina presenta característiques pròpies de la tradició hel·lenística i, en concret, itàlica. Inclou tant formes com pastes diferents i són un conjunt poc nombrós. Tot i això, no deixa de ser un grup interessant ja que dos dels tres individus que el conformen es trobaren formant part de dipòsits rituals. Les pastes són totes reductores de textura sorrenca i colors entre marró fosc, gris i negre amb desgreixants molt fins micacis i, en menor mesura, calcaris. Tot i que hem inclòs aquestes formes en el grup de ceràmiques reductores de cuina de producció local o regional, cap la possibilitat que siguin formes importades i no imitacions regionals dels productes itàlics. Tanmateix, la falta d'anàlitiqes no permet esbrinar l'origen real d'aquestes peces. Pel que fa a les formes, responen a prototips itàlics:

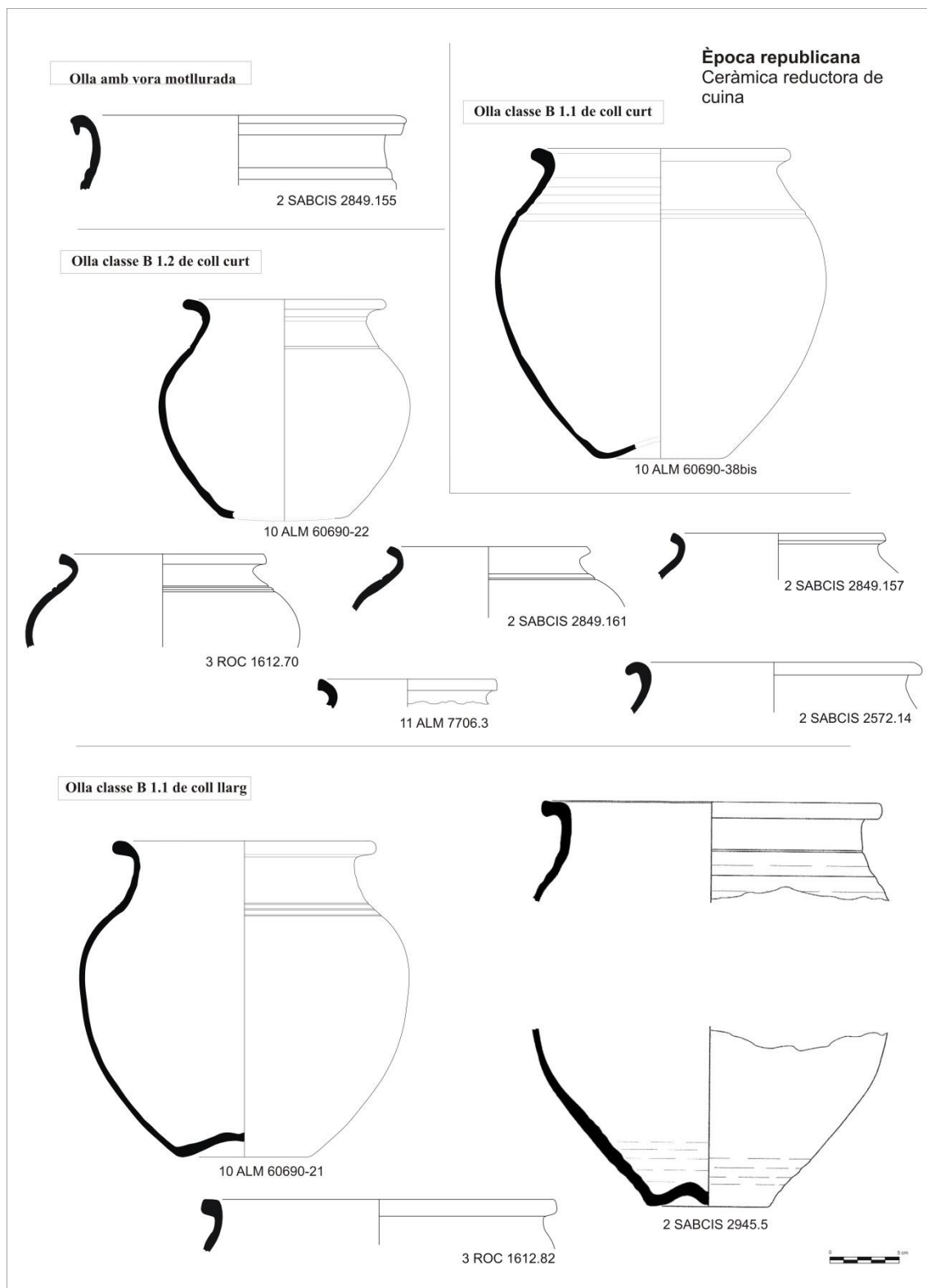
- Com-it. 1a: olla de cos ovoide, amb coll curt marcat i vora exvasada ametllada o arrodonida a l'exterior. Aparegué situada en posició invertida sota un paviment de la primera fase constructiva de l'Almoina en la zona que posteriorment acollí el porticat del fòrum (5 Alm 20026.91). La seua base, probablement fou eliminada intencionalment. A poca distància es recuperà una altra olla de característiques semblants. Una altra forma semblant d'olla procedent de la fossa votiva del carrer Roc Chabàs ha sigut descrita a l'apartat de ceràmica itàlica de cuina. Tot i que la pasta varia, responen al tipus ben identificat a Lattes que correspon a olles de producció itàlica; malgrat tot, no descartem que puguen ser una imitació de les formes itàliques de procedència regional.
- Olla: cos globular amb coll marcat, vora exvasada i llavi arrodonit (5 Alm 20023.1). La part inferior no presentava base i a la part baixa del cos tenia abundants estries de tornejat produïdes en el moment de l'elaboració de la peça. Es trobà en posició invertida sota un paviment de la primera fase constructiva de l'Almoina en la zona que posteriorment acollí el porticat del fòrum. A pocs metres aparegué l'olla descrita anteriorment, i la troballa fou interpretada com una deposició votiva emmarcada en el ritual d'inici de les construccions.
- Braser: s'ha identificat un únic individu molt fragmentat de vora corbada amb mamelló o revora quadrangular orientada a l'interior, que s'ha interpretat com un dels peus per a recolzar els recipients (3 Roc 1612.72). A més, hi ha un fragment d'ansa de secció circular que també pertany a

aquesta peça. La seua pasta presenta un nucli rogenc i laterals negres i acabats poc acurats. Brasers semblants han estat identificats a Corint (Edwards, 1975, 27). Es tracta de recipients més o menys cilíndrics amb anses en forma d'orelleta situades a la zona central del cos. La seua base probablement còncaua contenia les brases que es ficaven a l'interior per una obertura al cos. La part superior quedava oberta i hi ha tres apèndixs sobreelevats dels quals surten altres tres en horitzontal on es recolzarien els recipients. Aquest tipus de formes tingueren gran èxit cap al final del període hel·lenístic, i els exemplars de Corint daten de l'últim quart del segle II aE, probablement són imitacions locals de brasers importats de la zona egípcia (Edwards, 1975, 119). També, entre la ceràmica ibèrica de classe B es produïren brasers (Bonet i Mata, 1992, 172), tot i que responen a una tipologia totalment diversa a l'exemplar del carrer Roc Chabàs. Scheffer (1981) ordenà les diferents tipologies de brasers aparegudes a Itàlia en l'edat del Ferro i en diferencià tres tipus principals, cadascun amb diverses variants. Recentment, Bandinucci (2015, 158-159) ha reprès el seu estudi centrant-se en la distribució dels diversos tipus de braser en la zona de l'Etrúria i del Laci, i ha demostrat que el tipus II només s'ha trobat a l'Itàlia central entre els segles VII i VI aE i no torna a aparèixer fins al segle II aE a l'Àgora d'Atenes. L'exemplar trobat a *Valentia* en l'excavació de carrer Roc Chabàs respon al tipus IIA de Scheffer, ja que és l'únic que presenta apèndix per a recolzar els recipients. Pel que fa a la funció, sembla que aquest tipus de brasers permetien el contacte quasi directe entre el foc o les brases i els recipients, així que alguns autors consideren que l'olla seria el recipient més adequat per a la cocció en aquest tipus de brasers (Bandinucci, 2015, 163), però l'etnografia demostra que també la cassola profunda és molt utilitzada.

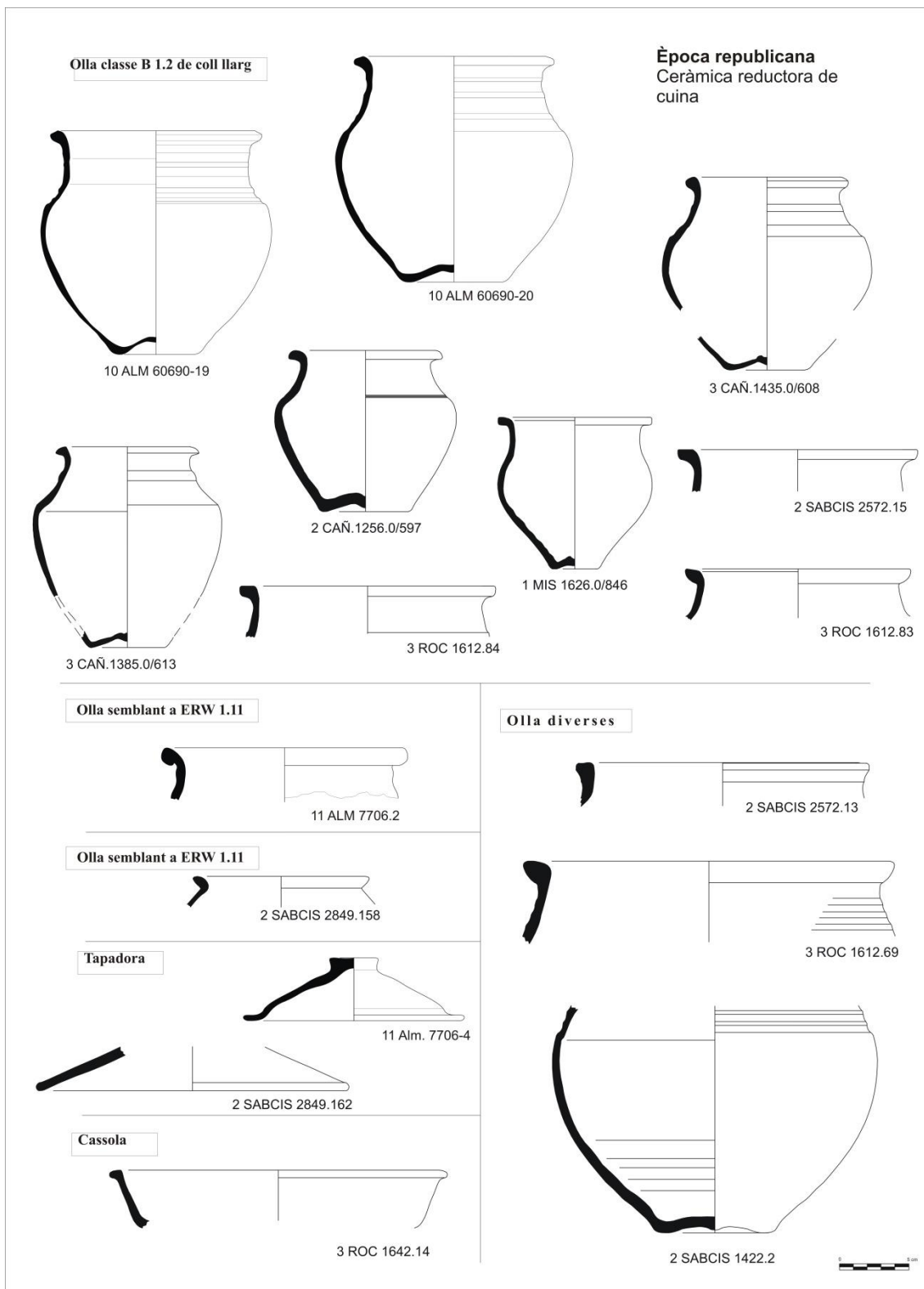

Figura 244: 1, Braser procedent de Corint (Edwards, 1975, 119); 2, Brasers ibèrics (Bonet i Mata, 1992, 172); 3, Braser o cuina portàtil de Pompeia dipositada al Magazino del Foro.



Figura 245: Tipologia de brasers i cuines de l'edat del ferro a Itàlia (Scheffer, 1981, 29, fig. 2).

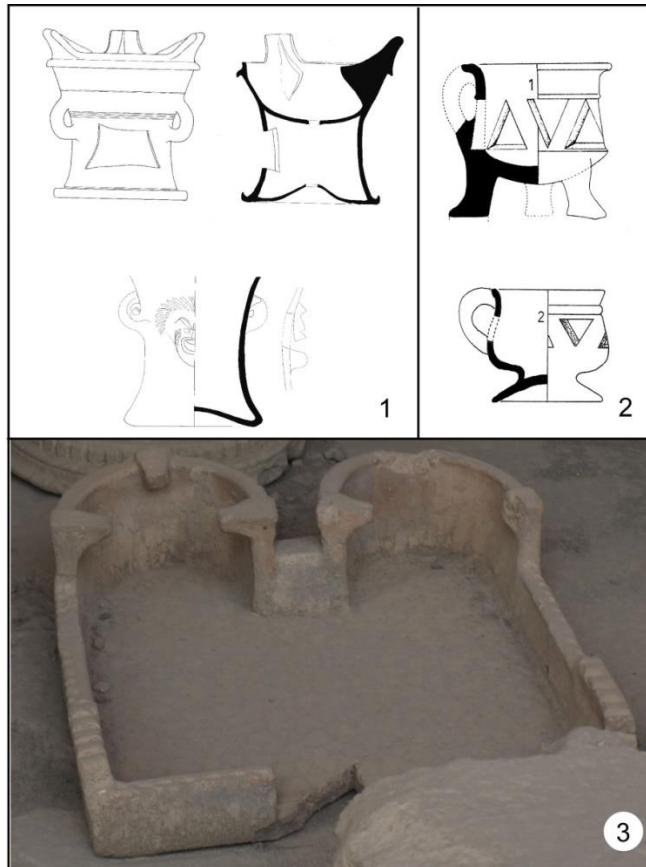

Figura 246: Cuina i cassola en ceràmica de les illes flotants dels *uros* al llac Titicaca a Puno (Perú, 2008).

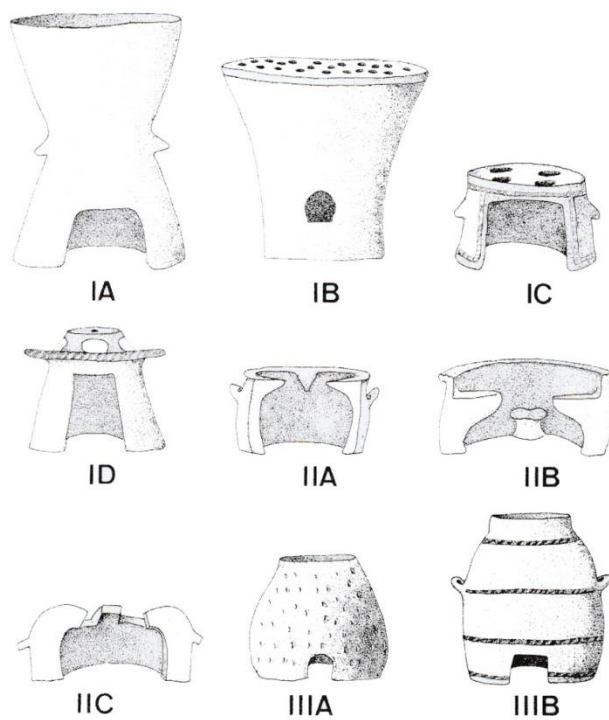

Figura 247: Ceràmica reductora de cuina, probablement importada, documentada a la ciutat de *Valentia* en l'època republicana.

7.1.2.2 Ceràmica oxidant de cuina

La ceràmiques de cuina de cocció oxidant és ben escassa. Com en el cas de les ceràmiques de cuina de cocció reduïda, hi ha dos tipus de pasta i de formes: les d'arrel autòctona i les d'arrel itàlica. Ambdues es trobaren en els nivells previs a la destrucció de la ciutat i de destrucció, amb molt poques peces de cadascuna. Les superfícies exteriors d'aquests recipients tenen traces d'exposició al foc, sobretot en la base i la vora i en menor mesura en les parets exteriors.

Les de tradició ibèrica tenen unes pastes que són de color beix amb abundants desgreixants mitjans que recorden les pastes de la ceràmica reductora de cuina del mateix període. Pel que fa a les formes, es documenten:

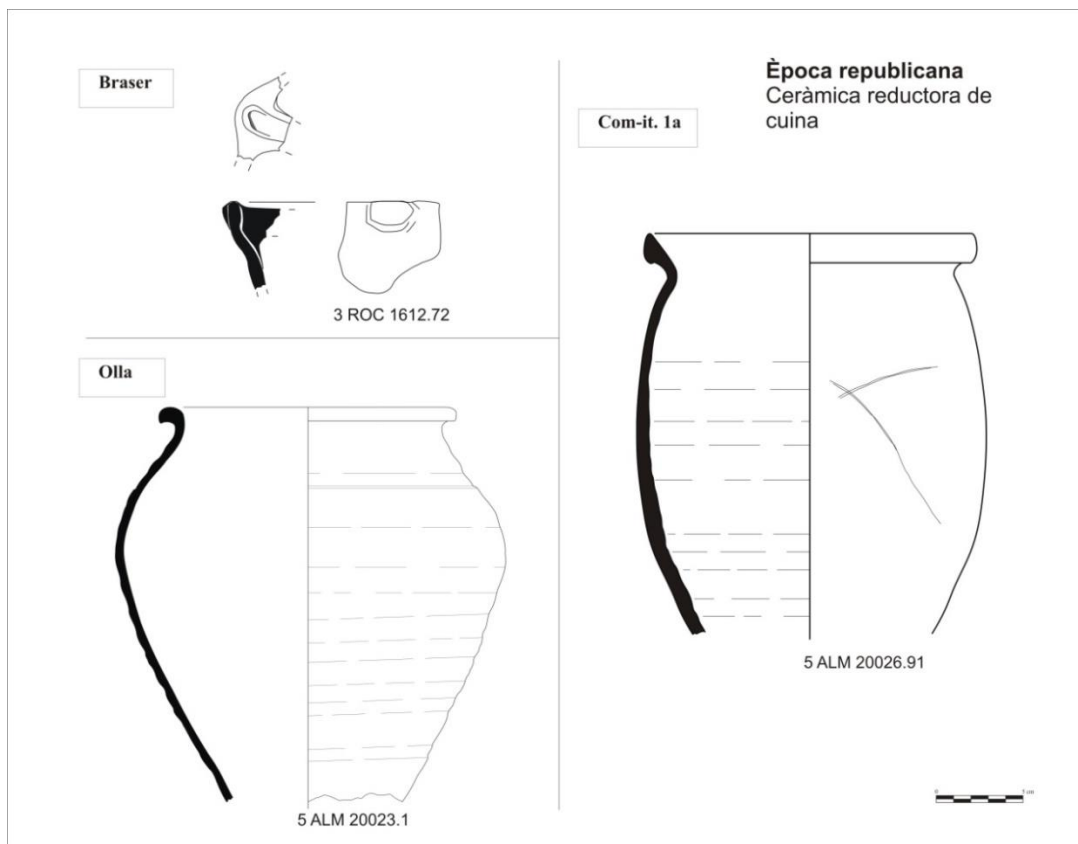
- Olla mitjana de la Classe B 1.2 amb coll curt: cos globular amb una altura inferior a 20 cm, coll marcat curt, vora exvasada de secció arrodonida i base còncavo-convexa, que de vegades s'anomena de perfil en "S" (3 Roc 1642.15). Procedeix dels nivells del primer quart del segle I aE i no és massa abundant.
- Olla semblant a ERW 1.10: cos globular i vora arrodonida engrossida a l'interior i a l'exterior (3 Roc 1560.2). Conserva únicament part de la vora per la qual cosa no es pot afirmar que siga la mateixa forma que ERW 1.10. Procedeix dels nivells del primer quart del segle I aE i tampoc no és massa abundant.

Les peces de tradició itàlica presenten pastes rogenques amb cristalls de quars i mica daurada. No sabem del cert si aquestes peces procedeixen directament de la península Itàlica o són imitacions de les peces itàliques. S'ha trobat un únic exemplar en els estrats de destrucció de la ciutat al 75 aE i pel que fa a la forma:

- Olla: Olla de cos globular o ovoide amb coll curt, vora exvasada i arrodonida a l'exterior (2 Sabcis 2572.5).



Figura 248: Ceràmica oxidant de cuina documentada a la ciutat de *Valentia* en l'època republicana.

7.1.2.3 Ceràmica comuna de cocció oxidant

En general contrasten els baixos nivells de ceràmica comuna de cocció oxidant si es comparen amb els percentatges d'aquest grup ceràmic per a l'època imperial. L'explicació roman en l'ús de la ceràmica ibèrica, i doncs és ben palès que en els nivells on escasseja la ceràmica comuna oxidant, la ceràmica ibèrica és abundant. De fet, en els nivells de fundació, la ceràmica comuna oxidant està pràcticament absent i no serà fins al primer quart del segle I aE quan els percentatges d'aquesta producció siguin significatius. Més endavant, ja en l'època imperial, és la ceràmica ibèrica la que desaparegué substituïda per formes de tradició romana sense pintar, tot i que continuaren havent ceràmiques autòctones pintades (Abascal, 2008, 433). Sembla que els terrissers que produïen ceràmica ibèrica anaren a poc a poc creant formes de clara influència romana i abandonant-ne les produïdes anteriorment. Tanmateix, es conserven trets autòctons característics en algunes de les formes que fan palès l'origen d'aquestes produccions.

El repertori tipològic que s'ha trobat en l'època republicana és reduït i està compost bàsicament per gerres, morters i tapadores i, en menor mesura, plats, *pelvis*, ampolles i elements ceràmics plàstics peculiars que comentarem seguidament:

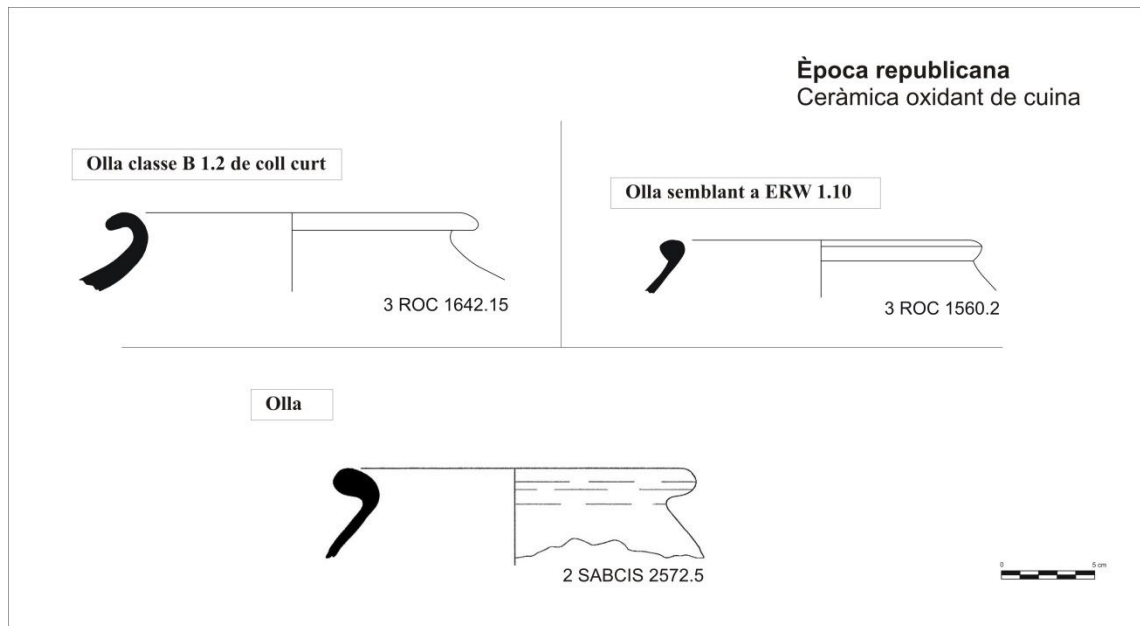
- Gr. I *Urceus*: les gerres són la forma més nombrosa en els estrats republicans, també en els imperials. La majoria de les peces trobades

conserven solament la vora o part del cos i no hi ha cap exemplar complet. Els diàmetres oscil·len entre els 10 i 12 cm, però també hi ha un gerra de 16 cm. Contràriament al que succeeix en l'època imperial, en aquest moment les variants de gerres són quasi infinites i no n'hi havia una que predominés. Estan les gerres amb la vora arrodonida i línia incisa al coll llarg (3 Roc 1612.64), les de vora triangular i coll llarg marcat (2 Sabcis 2849.146) o no, les de vora motllurada (3 Roc 1642.13) i les de vora marcada a l'exterior amb graó (3 Roc 1612.62, 63 i 85) o sense graó intern (3 Roc 1612.78, 2 Sabcis 2849.153).

- Gr. II *Lagoena*: ampolla de coll estret i vora còncavo-convexa amb llavi arrodonit i arrencament d'ansa (3 Roc 1616. 3). Entre els recipients de ceràmica ibèrica es produeixen ampolles, però l'exemplar que documenten ací correspon a una forma totalment romana, que posteriorment seria molt nombrosa i difosa pel Mediterrani. A *Valentia*, aquesta ampolla apareix en els contextos de destrucció de la ciutat o una mica abans, probablement al voltant dels 80 aE, com ocorre també a Pompeia, on recents estudis encara no publicats han demostrat que aquests tipus d'ampolles s'associen a l'època colonial quan apareixen una sèrie de formes que al final de l'època republicana s'estandarditzaren i continuaren en ús durant l'època imperial (Huguet, 2013, 314).
- Gr. IV.3 *Catinus/catilus*: plat xicotet de parets verticals lleugerament exvasades i carena baixa (1 Mis 1626.0/849) de vegades amb canaleta incisa en la part baixa del cos amb vora senzilla i llavi arrodonit (2 Sabcis 2849.148). Aquesta forma apareix en l'època postfundacional, potser fruit de les imitacions de la ceràmica de vernís negre. Posteriorment, la forma continuà en ús i està documentada, tot i que amb alguna variació, en els estrats dels pous votius de Lliria durant l'època flàvia (Escrivà, 1990, 176) i de l'arena del circ de *Valentia* de principi del segle II dE (Huguet i Ribera, 2014, 177, làm. 2).
- Gr. V *Mortarium*: morters de parets baixes amb vora de secció triangular que imiten els models itàlics. Alguns d'ells tenen cordons amb digitacions (3 Roc 1612.73, 3 Roc 1642.12) i un conserva l'inici del bec per a vessar (3 Roc 1612.74). Els seus diàmetres oscil·len entre els 24 i els 29 cm. En

destaca un exemplar complet de secció més prima i parets més baixes (2 Sabcis 2849). Tots els morters procedeixen dels estrats postfundacionals i del segle I aE.

- Gr. VII *Pelvis*: vora en ala horitzontal. Únicament s'ha documentat un fragment de vora molt petita que s'ha relacionat amb un gran recipient del tipus *pelvis*, però que potser podria ser un *kalathos* sense decorar. Les característiques de la pasta ens decanten cap a la primera opció. Les *pelves* foren identificades com a recipients d'ús domèstic i formalment presenten moltes semblances amb els *kalathoi* ibèrics, amb parets rectes i vora en ala horitzontal però la *pelvis* té la forma ovalada.
- Gr. XI *Operculum*: tapadora de perfil senzill amb parets rectes i vora arrodonida. En destaca un exemplar de forma acampanada amb vora en ala arrodonida i agafador en forma de pom que presenta restes d'exposició al foc (2 Sabcis 2849.152).
- Imitació de Lamboglia 2: copa de parets rectes i exvasades amb vora voltejada a l'exterior (2 Sabcis 2945.8). Potser és una imitació d'una de les formes de ceràmica de vernís negre.
- Pedestal o element de suport: fragment de ceràmica amb paret motllurada que s'ha interpretat com un pedestal o element de suport (3 Roc 1612.65). La part alta de la paret vertical presenta una secció fina amb una motllura semblant a l'escòcia. La part còncaua conserva traces de pintura en roig. La paret vertical fa un angle de 90 graus per a continuar horitzontalment. És de secció molt gruixuda i en la paret horitzontal hi ha una decoració de canaletes paral·leles. No hem trobat cap paral·lel d'aquesta forma que s'ha comparat amb brocals de pou o *tegulae* amb xemeneia per a l'extracció de fums, però ambdues hipòtesis han quedat completament descartades. És un exemplar interessant i únic a la ciutat, malgrat que la seua funcionalitat resta desconeguda; sí podem afirmar que no és un recipient de contenció. Finalment, i amb reserves, l'hem interpretat com a un pedestal decorat per a subjectar algun altre objecte de base circular.
- Columna: columna plàstica en miniatura (3 Roc 1612.66 i 67), de la qual es conserva la part inferior amb el basament i el cos acanalat en la part davantera de la peça. La part del darrere està únicament, allisada i no sembla

que formés part d'un baix relleu o similar. Tanmateix, l'estat de conservació és deficient i cabria la possibilitat que no fóra exempta. Podria tractar-se d'una peça de culte, d'algun tipus d'ofrena o similar de caràcter particular per les seues reduïdes dimensions. Com ja hem esmentat abans, es coneixen *arulae* votives de culte en forma de columna a la zona de la Campània que actuaven com a cremaperfums (D'Ambrosio i Borrielo, 2001, 41). Tot i això, aquesta peça sembla desenvolupar una altra funció ja que no s'han trobat traces d'exposició al foc i la seua morfologia no s'adiu amb aquell ús. Cal destacar l'aparició d'una antefixa amb un cap femení sobre una columna (o bé un coll molt estilitzat) de datació republicana en un altre nivell d'aquesta mateixa excavació.

- Mà de morter: element paral·lelepípedic semblant a un *pondus*, però sense perforació, que s'ha interpretat com una possible mà de morter, la funció real del qual no es coneix. Es trobà en un dels estrats de destrucció de la ciutat, junt a restes bèl·liques com dos projectils d'onagre i altres materials ceràmics (2 Sabcis 2945.1).
- *Pondus*: els *pondera* són elements ceràmics confeccionats per a ser usats en els telers. El seu ús estava molt estès en el món ibèric i, en general, en la cultura mediterrània. Sovint es troben, també, entre el material votiu de dipòsits fundacionals com veurem més endavant per a l'època d'August. En contextos republicans se n'han recuperat quatre individus que presenten un cos ceràmic massís paral·lelepípedic o troncopiramidal amb una perforació en la part superior del cos (3 Roc 1642.16 i 17). Ocasionalment, s'han trobat alguns exemplars amb marca en la part superior en forma de creu (3 Roc 1612.86) o punts impresos (2 Sabcis 2945.2).
- *Dolium*: en les excavacions estudiades no s'han trobat massa fragments de *dolia* que permeten aprofundir en l'estudi d'aquests grans recipient ceràmics, potser pel refús d'aquests materials durant el procés d'excavació. Tanmateix, en els estrats republicans, en concret en l'etapa anterior a la destrucció de la ciutat es recuperà un *dolium*, probablement complet que presentava un segell en cartel·la quadrangular imprès sobre la part superior de la paret CVRIATI (3 Roc 1580. 12). La seua pasta és beix rogenca, dura i depurada amb desgreixants fins blancs i mitjans marrons i rojos. La seua

forma presenta una vora arrodonida a l'exterior. No hem trobat cap paral·lel d'aquest segell que pugui donar llum a l'origen de la peça.

- Opercles d'àmfora: hem decidit incloure'ls en una entrada pròpia. Per una banda, estan estretament lligats a les àmfores a les quals acompanyaven com a element auxiliar amb funció de tapadora per a evitar que el contingut d'aquestes vessara o es fera malbé. Evidentment, la procedència d'aquests taps és heterogènia i està associada a l'àmfora que cobreixen, ja que segurament es produïen en els propis tallers que produïen els envasos amfòrics. Tanmateix, no sempre és possible relacionar aquests taps amb l'àmfora que cobrien i, si bé la pasta ajuda, en moltes ocasions resulta impossible saber-ne l'origen. A més, una vegada al lloc de destí i destapada l'àmfora que cobrien, els opercles podien ser reutilitzats com a element auxiliar per a altres recipients.

Per a l'època republicana, se n'han documentat: d'origen adriàtic (2 Sabcis 2849.149 i 150), púnic (2 Sabcis 2849.151), bètic (10 Alm 60690.31), de la zona tripolitana (10 ALM 60690.32) i altres d'origen desconegut (3 Roc 2945.3 i 16), encara que en algun cas podrien ser de la *Tarraconensis* (3 Roc 2945.4 i 17). Tot i la disparitat d'origen i l'evident importació d'alguns d'ells, hem decidit mantindre'ls tots junts en un mateix grup perquè tots desenvolupen la mateixa funció bàsica i senzilla. Morfològicament presenten diferències notables, però que no es poden associar a tipologies establertes segons la zona de producció. Apareixen opercles de paret recta i vora arrodonida, altres amb ala, altres amb pom massís en forma de botó i d'altres amb pom foradat fets amb un pessic en la pasta tendra.



Figura 249: Ceràmica comuna de coccio oxidant documentada a *Valentia* en l'època republicana.



Figura 250: Ceràmica comuna de coccí oxidant documentada a la ciutat de *Valentia* en l'època republicana.

7.1.2.4 Ceràmica comuna de coccí reductora

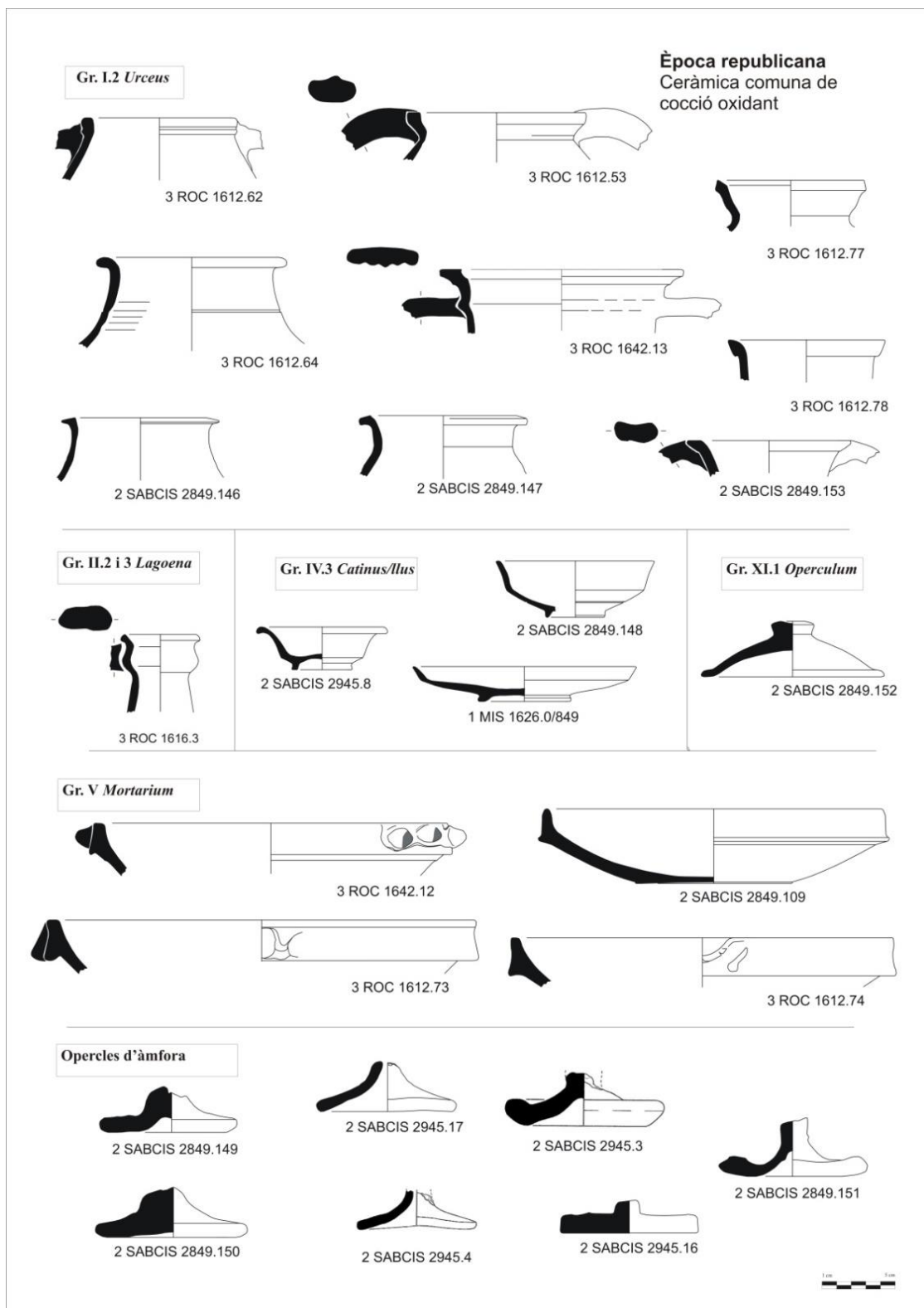
Únicament s'han documentat alguns individus de ceràmica comuna de coccí reductora que hem d'associar a les imitacions de la ceràmica de vernís negre que, en la segona meitat del segle II i primera del segle I aE, es produïren al territori peninsular (Roca i Principal, 2007).

- Imitació de la forma Lamboglia 2 i 8: plat que formava part de l'aixovar d'una tomba junt amb una olla de tradició ibèrica de la forma Classe B 1.2

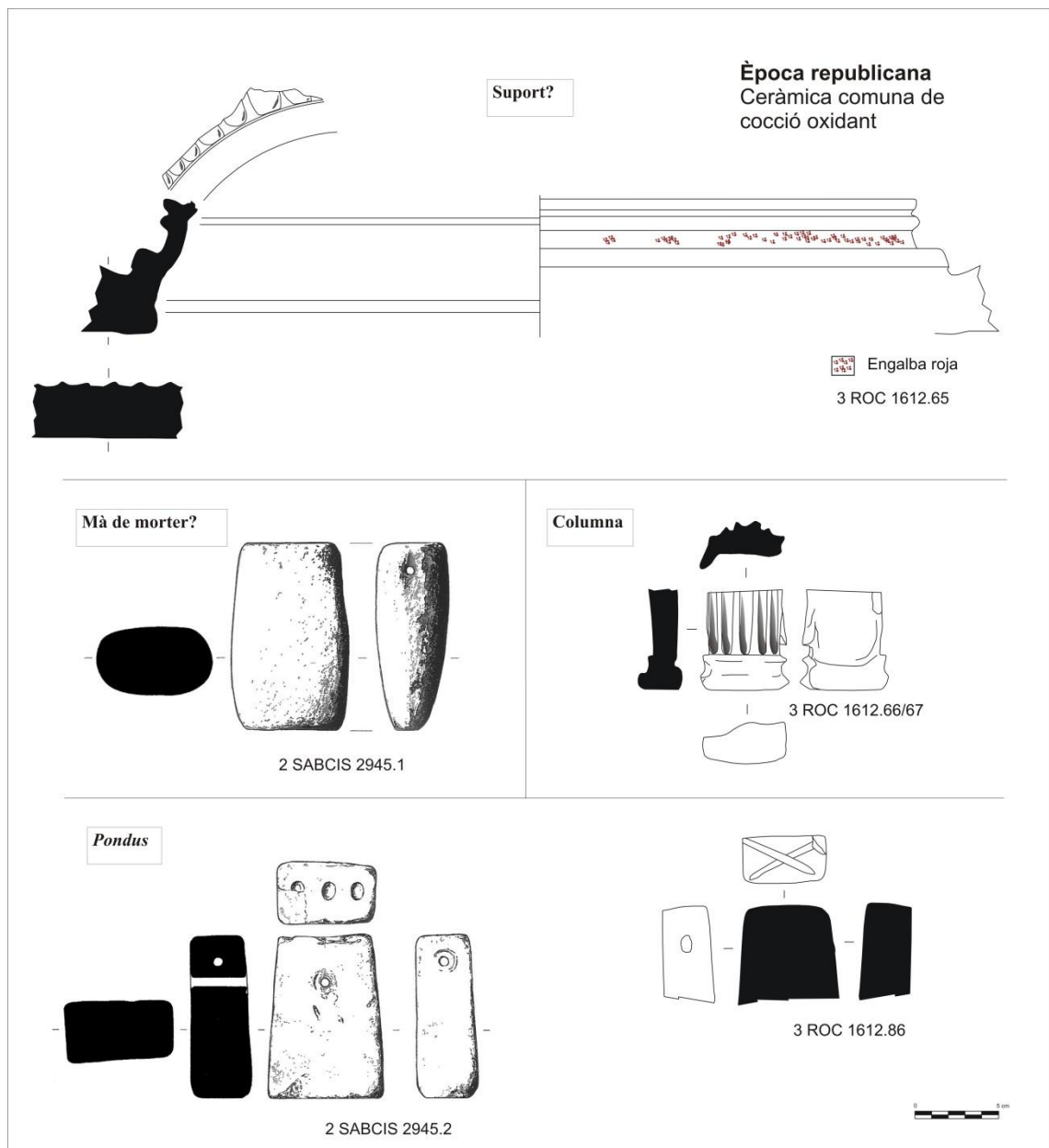
(2 Cañ 1256.0/598). La tomba NEF 104 de la necròpoli occidental es va datar en el primer terç del segle I aE.

- Imitació de la forma Lamboglia 48: d'aquesta possible imitació sols es conserva la vora recta i l'inici de l'ansa geminada (4 Roc 2479.7).



Figura 251: Ceràmica comuna de cocció reduïda i ceràmica comuna pintada documentades a la ciutat de Valentia en l'època republicana.

7.1.2.5 Ceràmica comuna pintada

A més, s'ha trobat un petit fragment de ceràmica amb decoració pintada (3 Roc 1612.61). És un fragment de cos de pasta negra en el nucli i marró/ataronjada en les superfícies. Podria ser itàlica però amb l'estudi macroscòpic no ho hem pogut determinar amb seguretat. És la meitat inferior d'una copa o recipient globular relativament petit. En la part inferior hi ha una canaleta sota la qual hi ha pintada una espiga en beix. La part superior està pintada de beix completament i probablement coincidiria amb l'inici del fons exterior. També es podria relacionar amb la producció de ceràmica pintada de tradició ibèrica que continuà durant l'època romana imperial, tanmateix ni les característiques de la pasta ni de la pintura s'hi adequien.



Figura 252: Fragment de ceràmica comuna pintada de l'excavació del carrer Roc Chabàs.

7.2 Època imperial

Si per a l'època republicana estudiàvem un nombre reduït d'intervencions arqueològiques, concretament quatre excavacions amb diferents campanyes, per a l'època imperial n'hem investigat un major nombre, donat que la duració del període republicà a la ciutat de *Valentia* fou en temps real d'uns 65 anys, mentre que quan parlem de l'època imperial ens referim a quasi tres segles. A més, la intensa ocupació de l'espai que hi hagué durant l'època imperial a la ciutat ha deixat molts més vestigis.

De totes les excavacions estudiades, catorze presenten nivells imperials amb material ceràmic d'interès per al nostre treball. Per tant, en aquest apartat estudiarem les produccions ceràmiques de diferents campanyes d'excavació de: plaça de l'Almoina, els Banys de l'Almirall, l'avinguda de la Constitució núm. 58, el carrer del Mar núm. 19, la plaça de Nàpols i Sicília núm. 10, la plaça del Negret núm. 2, el carrer de San Vicent núm. 78, el carrer Itàlica núm. 9, el carrer Cañete núm. 2, el carrer Verge de la Misericòrdia núm. 4, el carrer Palomar núm. 12, el carrer Pepita núm. 27 i 29, el passeig de Russafa núm. 20 i les excavacions antigues a l'avinguda de l'Oest (carrer Baró de Càrcer).

La procedència dels materials és variada, molts es troben en rebliments constructius, altres apareixen en nivells d'amortització d'estructures anteriors o de desnivells naturals. La funcionalitat d'aquests nivells és heterogènia. Es tracta de deposicions votives, anivellaments constructius, amortitzacions d'estructures i en destaquen els femers o abocadors, entre el quals el del Negret sobresurt per l'enorme quantitat de material que ha proporcionat.

Com a l'època republicana, hem intentat fer una periodització dels conjunts ceràmics, tot i que de vegades les precisions cronològiques han sigut ben difícils d'establir. En primer lloc, el període del principat d'August s'ha d'associar a la reocupació de la ciutat i els contextos estudiats són el pou votiu del santuari d'*Asklepios* i una tomba de la necròpoli occidental. Seguidament, en el període juli-claudi es documenten algunes tombes també de la necròpoli occidental i de la necròpoli situada al nord del Túria junt a un abocador del carrer Pepita núm. 27 i la deposició votiva trobada junt al *kardo* de l'Almoina. Per a l'època flàvia, els conjunts augmenten considerablement tant en nombre com en volum. Açò es deu a què és el moment de monumentalització i renovació urbanística de la ciutat, quan s'amplia i creix de manera notable. Els conjunts que tractarem són la primera fase constructiva de l'excavació dels

Bany de l'Almirall, el primer nivell de l'arena del circ i algunes tombes de la necròpoli occidental. La primera meitat del segle II dE està estudiada a partir del material aparegut en les successives capes de l'arena del circ i alguna tomba de la necròpoli occidental. L'època antonina tornà a ser un moment de renovació arquitectònica que es manifesta en els conjunts ceràmics, entre els quals s'estudien la segona fase dels Bany de l'Almirall, algunes tombes de les necròpolis occidental, del nord del Túria i dels costats del carrer de Sant Vicent. Per a l'època dels Sever, destaquen els conjunts de destrucció i abandonament de les estructures dels Bany de l'Almirall, el gran abocador del Negret, les restes associades al forn de l'avinguda de la Constitució i algunes tombes de la necròpoli occidental i de la propera al carrer de Sant Vicent. Per últim, el segon i tercer quart del segle III dE s'ha estudiat a partir dels conjunts ceràmics d'amortització de la claveguera del carrer del Mar, les darreres tombes de la necròpoli occidental i altres enterraments de les necròpolis la Boatella i Russafa.

Tanmateix, cal destacar que aquesta periodització s'ha fet en base a l'estudi del material mitjançant els seus trets formals i el context ceràmic que l'acompanyaven, a més, d'estudiar la seua estratigrafia i possibles relacions d'anterioritat i posterioritat, per això les cronologies ací esmentades són relatives i així s'han de considerar.

7.2.1 Ceràmiques d'importació

7.2.1.1 Ceràmica itàlica de cuina: de la Campània i del Laci

En l'apartat de les ceràmiques republicanes de procedència itàlica ja s'han esmentat les característiques pròpies d'aquesta producció i les formes documentades des del moment d'ocupació de la ciutat fins a la seua destrucció l'any 75 aE. Per a l'època imperial, que inclou pràcticament tres segles, ens sembla adient estudiar també aquest tipus de produccions, tot i que som conscients que en els contextos més avançats deuen ser peces residuals. De fet, quan apareixen produccions itàliques en contextos de la segona meitat del segle II dE ho fan en forma de xicotets fragments de vegades impossibles de classificar o molt erosionats, excepte en una ocasió en l'excavació dels Bany de l'Almirall, on l'excepcional grau de conservació de la peça fa pensar que encara estava en ús en el moment de formació de la unitat estratigràfica al final del segle II o principi del III dE. Per a evitar incorreccions inclourem ací totes les peces aparegudes en contextos imperials fent al·lusió al seu caràcter residual, si cal.

En l'època imperial, a la ciutat de *Valentia* no s'ha constatat la presència de productes etruscs que sí apareixien amb anterioritat encara que en escassos percentatges. Es trobaren majoritàriament productes de la zona de la Campània, en concret de la regió vesuviana, que són clarament identificables per les seues pastes amb desgreixants volcànics descrites en l'apartat de les ceràmiques itàliques de l'època republicana. En menor mesura, però també abundants, hi ha els morters lacials.

Pel que fa a les formes, es documenten bàsicament tapadores i olles del tipus *caccabus*, a més de *patinae* de ceràmica d'engalba roja pompeiana. Com és ben sabut, a partir del segle I aE les olles profundes de coll estret comencen a ser substituïdes per altres de vora ampla on el cos, habitualment de parets verticals, era més ample que el coll (Bats, 1988, 69). També les *lopades* d'origen hel·lenístic o púnic tendeixen a transformar-se en aquestes olles o marmites anomenades pel italians “pentole” o “marmitas” en castellà. Nosaltres utilitzarem els termes llatins per a evitar confusions: *ollae* i *caccabi*.

- Com-it. 1b: *olla* de cos globular, coll marcat i vora ametllada datada des del segle II aE fins al canvi d'era. A la ciutat de *Valentia* ja havia estat identificada en la fossa fundacional de Roc Chabàs i en el context imperial que aparegué, el tercer nivell de l'arena del circ, s'ha d'interpretar com una peça de caràcter residual.
- Com-it. 6c: cassola de parets baixes amb fons pla, parets còncaues i vora bífida (8 Alm. 60358.4, 1 Pepi 27 1071.1). Com en els exemplars de l'època republicana, els diàmetres estan al voltant dels 30 cm. Apareix en l'època d'August formant part del rebliment del pou de l'*Asklepieion* i també a la fossa documentada en la necròpoli del carrer Pepita, probablement amb caràcter residual.
- Com-it. 7a: tapadora de parets molt exvasades amb base anular i vora arrodonida (8 Alm. 60328.65, 1 Bal 1403.13, 1 Bal 1408.10). Com en l'època republicana, és la tapadora més abundant i continuà ben present en els nivells d'època d'August i dels Flavis encara que molt més escassa, però a partir d'aquest moment la considerem de caràcter residual.
- Com-it. 7b: tapadora de parets rectes molt exvasades quasi rectes i vora arrodonida, documentada ja en l'època republicana. La cronologia general de la peça acaba amb el començament de l'Imperi o una mica abans, però a

Valentia l'exemplar de l'època imperial forma part de l'amortització del pou de l'*Asklepieion* de l'època d'August.

- Com-it. 7c: tapadora acampanada amb vora marcada i base anellada pròpia del primer segle de l'Imperi. Està documentada a la ciutat des de l'època d'August (8 Alm. 60358.33, 8 Alm. 60328.66, 1 Nap 1361.19), i probablement totes les tapadores amb caràcter residual dels segles posteriors deuen ser d'aquest tipus.
- Celsa 79.28: *caccabus* o marmita profunda amb ala horitzontal i curta de secció triangular, amb cos troncocònic de major diàmetre que la vora i graó intern a la paret. L'exemplar de *Valentia* conserva únicament la vora, de 25 cm de diàmetre (8 Alm. 60328.68). Com la major part de recipients de ceràmica itàlica de cuina, procedeix de l'amortització del pou de l'*Asklepieion* de l'Almoïna que es data en l'època d'August.
- *Similis* Com-it. 3c, 3d, 3e: *caccabus* o marmita profunda amb ala desenvolupada lleugerament pendent i vora de secció triangular, amb cos troncocònic de major diàmetre que la vora, parets verticals i canaleta interna a la paret (1 Negcal 1235.72). En realitat aquesta és una forma híbrida que combina les característiques formals de diverses olles, i que probablement es deu relacionar amb les olles de la forma 2210 documentades per Di Giovanni (1996) entre el material del Granaio de Pompeia, que deriven de les antigues *lopades* a partir del segle I aE. Tanmateix, l'exemplar trobat a *Valentia* es trobà a l'abocador del Negret, que data de l'època dels Severus i, per tant, devia tenir un caràcter residual.

Ja hem fet una mena d'introducció a la ceràmica d'engalba roja pompeiana en l'apartat de les produccions de l'època republicana, que per tant no repetirem ací. Tot i això, cal fer alguna matisació perquè és en aquest moment, sobretot en la primera etapa, quan aquesta producció arribà de manera abundant a la colònia. Malgrat això, a *Valentia* els contextos en què apareix són escassos i sobretot s'han estudiat exemplars recuperats en els nivells d'amortització del pou de l'*Asklepieion* datada en l'època d'August i en la deposició votiva situada junt al *decumanus* de l'Almoïna de l'època de Tiberi. Posteriorment, a partir de l'època flàvia, arribaren les darreres fonts de ceràmica d'engalba roja que puntualment continuaren en ús molt de temps després.

- R-pomp. 13: font de parets baixes i còncaves amb vora horitzontal exvasada arrodonida a l'exterior (11 Alm. 7467.13). Aquest exemplar complet presenta una densa engalba i un diàmetre de 30 cm. Únicament es detecta una forma d'aquest tipus de principi de l'Imperi, precisament en la deposició votiva del *decumanus* de l'època de Tiberi en el solar de l'Almoïna.
- R-pomp. 15: font de parets baixes i còncaves amb vora senzilla i llavi arrodonit (8 Alm. 60328.63). Aquesta peça és un *unicum* a la ciutat i presenta un esgrafiament amb les tres lletres d'un *tria nomina*: *TEM*. Pel que fa a la datació de la forma, se situa entre l'últim quart del segle I aE i el primer quart del I dE, cosa que concorda amb la cronologia de l'amortització del pou de l'*Asklepieion* datada en l'època d'August on aparegué la peça.
- R-pomp. 17: font de parets baixes i còncaves-convexes amb vora exvasada arrodonida a l'exterior (8 Alm. 60455.28). Com la font anterior, es trobà en l'amortització del pou de l'*Asklepieion* datada en l'època d'August, tot i que aquesta forma es data entre el 75 aE i el 25 dE.
- R-pomp. 28: font de parets baixes i còncaves amb vora senzilla, llavi lleugerament arrodonit cap a l'interior i fons pla (1 Bal 1375.15, 1400.13, 1 Nap 1361.17 i 1 Negcal 1235.48). La cronologia juli-clàudia de la peça indicaria que les peces trobades a la ciutat són totes de caràcter residual, ja que s'han trobat en contextos flavis de l'excavació dels Banys de l'Almirall, adrianeus del circ i severians de l'abocador de la plaça del Negret.
- R-pomp. 33: font de parets baixes i còncaves amb vora senzilla, llavi lleugerament arrodonit cap a l'interior i fons marcat amb un graó (1 Bal 1403.23, 1 Nap 1361.18). És la forma més tardana de ceràmica d'engalba roja pompeiana documentada a la ciutat. La seua cronologia es va establir entre el 75 i el 125 dE, que concordaria amb l'exemplar trobat al tercer estrat de l'arena del circ de l'època d'Adrià. Tanmateix, entre els estrats de l'època dels Severs de l'excavació dels Banys de l'Almirall aparegué un exemplar quasi complet que fa pensar en l'ús de la peça fins a aquest moment.

En referència als morters centro-itàlics, es documenten dos tipus de pastes associades a sengles tipus de morters que a partir de la segona meitat del segle I aE s'exportaren per la Mediterrània. Passem, doncs, a descriure les formes i les pastes:

- Dramont D1: morter de base en forma d'anell, parets exvasades i vora amb ala engrossida, arrodonida a l'exterior i graó arrodonit a l'interior. Aquests morters presenten un bec vessador pronunciat i en la zona interior pedres incrustades per a facilitar el treball de triturar. La pasta fou classificada per Aguarod (1991, 130) amb el núm. 11, originària de la zona centre de la península Itàlica, amb una tonalitat rosada o groc clar molt depurada amb fins desgreixants brillants micacis, cristalls de quars, partícules ferroses i pedres volcàniques. Estan documentats entre la dècada dels 40 aE i la primera meitat del segle I dE, quan sembla que foren substituïts per altres morters lacials, els Dramont D2. A València s'han trobat exemplars del tipus Dramont D1 entre el material d'amortització del pou votiu de l'Almoïna. Són peces amb característiques morfològiques molt semblants, amb diàmetres que se situen en la forquilla dels 24 als 29 cm (8 Alm. 60328.135/136). En un exemplar es constatà l'existència de forats al bec per a poder penjar el recipient (8 Alm. 60455.29)
- Dramont D2: morter de base en anell, parets exvasades i vora amb ala molt desenvolupada i pendent. Com els seus predecessors, els Dramont D1 tenen un bec desenvolupat i, de vegades, presenten segell. Aguarod (1991, 141) classificà la seua pasta amb el núm. 12, caracteritzada per un color rosa o groguenc en una matriu granulosa amb desgreixants de gran mesura de quars, òxid de ferro i roques volcàniques. Pel que fa a la cronologia, apareixen en època de Tiberi. Hartley (1973, 55) identificà quatre variants successives a partir del desenvolupament de la vora que es féu cada vegada més inclinada i amb graó intern més marcat en època antonina. A *Valentia* hi ha exemplars corresponents a la fase 3 en l'excavació dels Banys de l'Almirall, i un morter quasi complet entre el material antic procedent de la necròpoli de la Boatella que es dataria en l'època flàvia. A més, hi ha altres dos exemplars de la fase 4 de l'època dels Antonins procedents de l'últim estrat de l'arena del circ i de l'abocador del Negret.

Per altra banda es va documentar una pasta itàlica que és d'origen imprecís. És de color marró o castany amb abundant quars transparent, punts rojos fèrrics i mica. Va ser identificat com un morter, però probablement és un tipus d'olla que s'assembla

morfològicament a una altra apareguda entre el material d'Alife (Di Giovanni, 1996, fig. 5, núm. 1). Procedeix del pou votiu de l'Almoïna i data de l'època d'August.

- Dramont D4a: olla amb parets verticals i ala pendent (8 Alm. 60328.13).



Figura 253: Ceràmica itàlica de cuina documentada a la ciutat de *Valentia* en l'època imperial.



Figura 254: Ceràmica d'engalba roja pompeiana documentada a la ciutat de *Valentia* en l'època imperial.

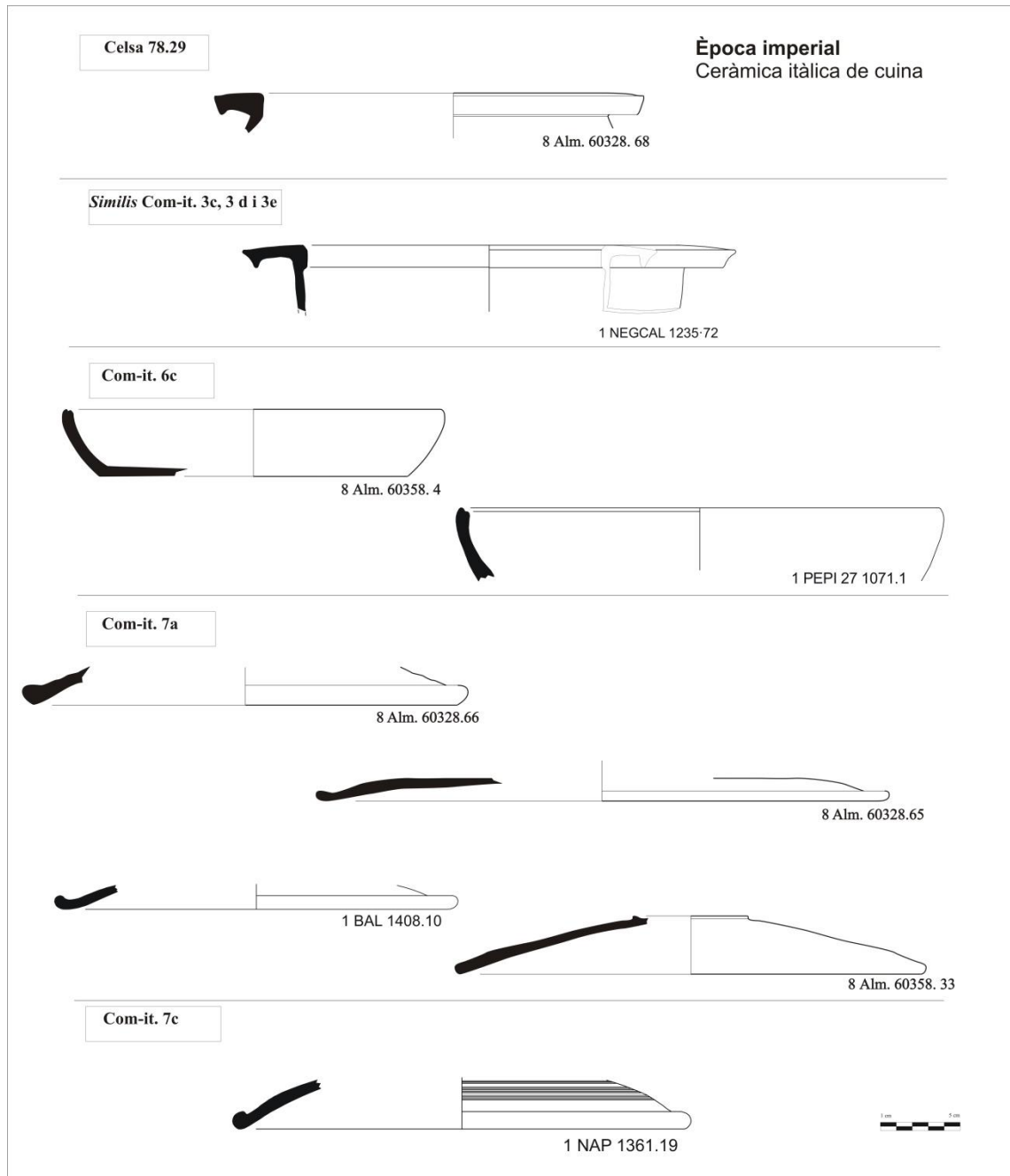

Figura 255: Morters lacials i recipient de ceràmica itàlica de cuina de procedència indeterminada documentats a la ciutat de *Valentia* en l'època imperial.

7.2.1.2 Ceràmica africana de cuina

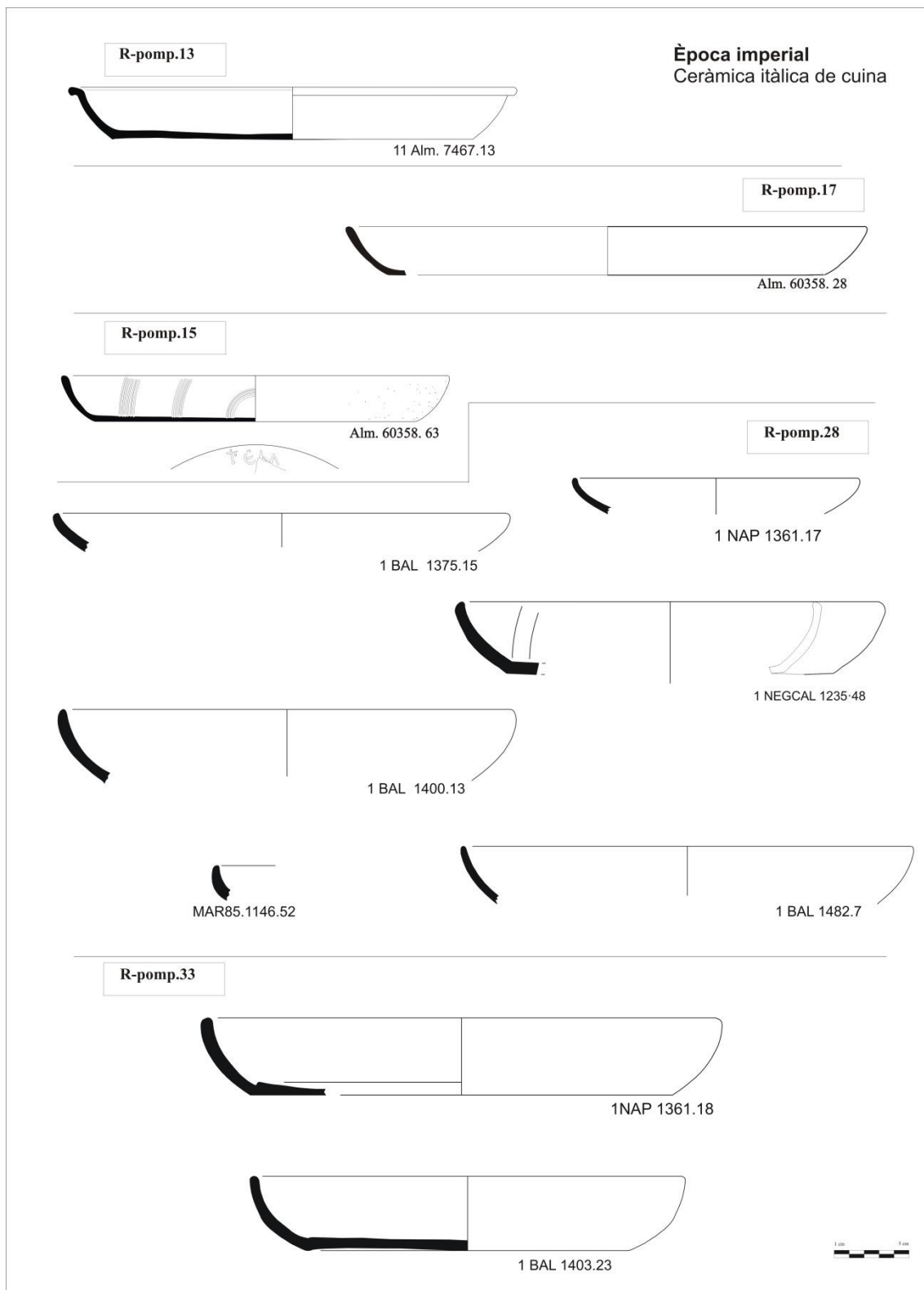
La ceràmica africana de cuina, ja des de la seua identificació el 1950 per part de Lamboglia (1950) en el seu estudi del material romà d'*Albitimilium*, ha estat una de les produccions de ceràmica de cuina més estudiades i de la qual es té més informació. A més, la proliferació d'estudis sobre ella ha fet que hi haja diferents tipologies molt organitzades i, en ocasions, complementàries (Hayes, 1972; Tortorella, 1981; Bonifay, 2004).

Pel que fa a la identificació macroscòpica d'aquesta producció, les pastes presenten un característic color ataronjat clar o rogenc amb fins desgreixants blancs identificats com a quars edlic (Aguarod, 1991, 235). Les característiques externes de la peça aporten informació sobre el seu origen, com demostrà Bonifay (2004, 211) que identificant tres zones productives:

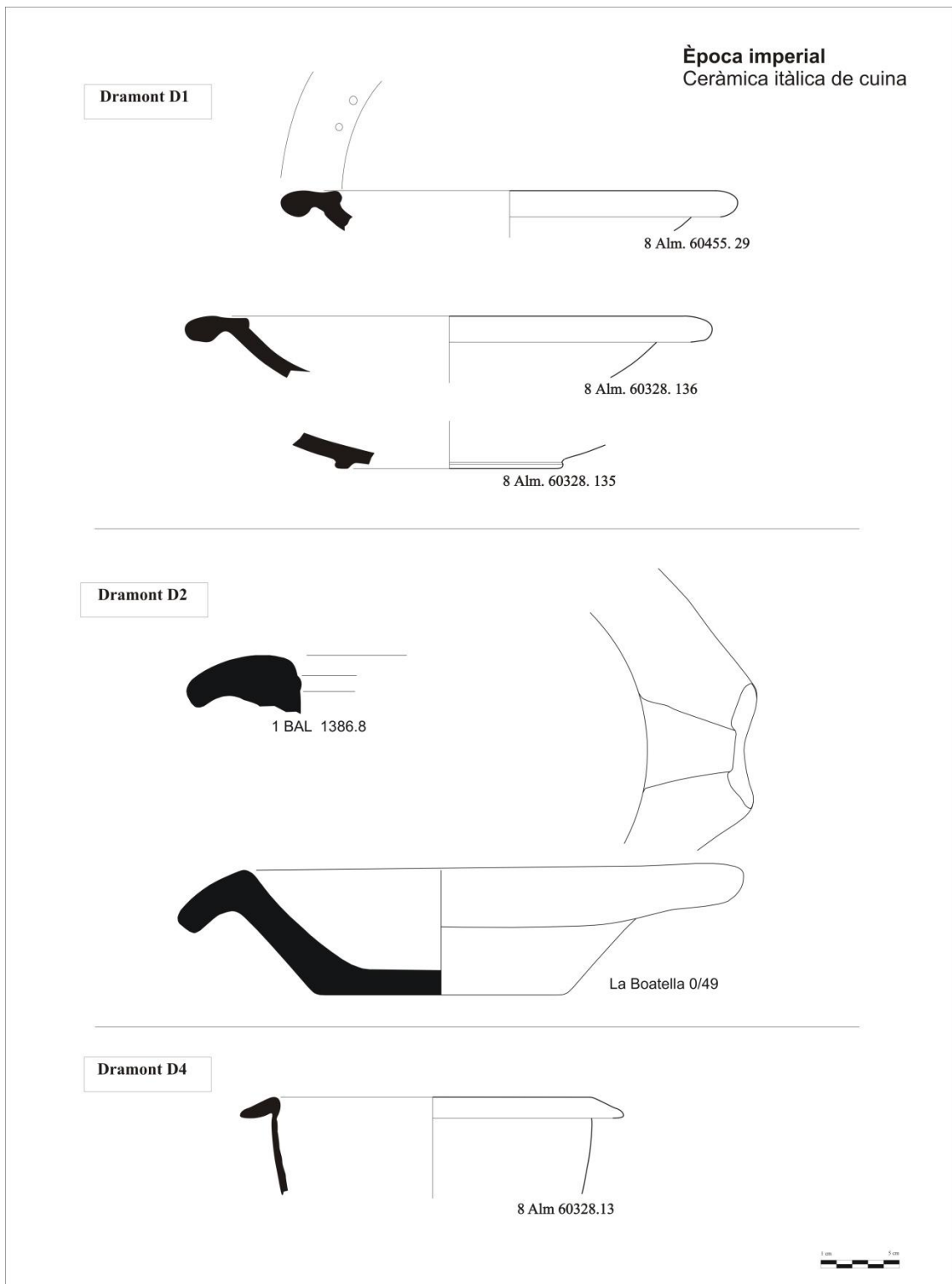
-Categoria A: es caracteritza per tindre vernís de la mateixa qualitat que la TSA A, amb la qual s'ha de posar en relació indubtablement. Provenen del nord de Tunísia, probablement de la zona de Cartago, dels mateixos terrissers que la vaixella de taula dels quals però, no s'ha trobat cap centre de producció pel moment. Les formes més freqüents foren les cassoles Hayes 23A i B.

-Categoria B: són els recipients que Carandini (1981, 209) anomenà "polite a strisce" amb unes característiques bandes horitzontals. També procedent de Tunísia i es fabricaren en la costa oriental, entre Sfax i Sousse. La forma més característica és la Hayes 181.

- Categoria C: són les anomenades ceràmiques "a patina cenerentola" o "ad orlo annerito", fenomen produït per l'apilament dels recipients durant la cocció (Hayes, 1972, 205; Mackensen, 1993, 436; Aguarod, 1991, fig. XII). Dins d'aquesta categoria hi ha diverses variants: C/A estan relacionades amb la producció A, són de tradició púnica o neopúnica i es produeixen a la zona nord de Tunísia; C/B són formes culinàries de la B produïdes en la zona de Byzacena en categoria C i que no presenten vernís; C procedents de la zona meridional de la Byzacena i probablement també de la Tripolitània. Les formes més representatives són les cassoles Òstia III, 267 i les tapadores compreses dins la forma Hayes 196.

Aquestes produccions de ceràmica de cuina que arribaren acompanyades d'altres productes africans com són la vaixella fina, les llànties i sobretot l'oli

emmagatzemat en àmfores, són constants a *Valentia* cap a final de l'època flàvia i especialment abundants a partir de l'època d'Adrià i del Sever. Les formes més nombroses són les de la categoria A i C, majoritàriament cassoles i tapadores, com també s'ha observat per a altres ciutats pròximes com Cartagena (Quevedo, 2015, 61). Ara bé, els primers testimonis d'importació d'aquests tipus ceràmics a València són ben primerencs, ja que en l'època d'August es constata l'arribada d'unes poques formes d'africana de cuina en el rebliment del pou de l'*Asklepieion* de l'Almoïna (Albiach *et alii*, 1998, 157).

Les formes de ceràmica africana de cuina tenen una evolució formal al llarg, de com a mínim, cinc segles, dels quals nosaltres solament hem estudiat els tres primers. Després d'una tímida importació de peces durant bona part del segle I dE, la ceràmica africana de cuina sembla irrompre a partir de l'època flàvia als mercats mediterranis i, en concret, al de *Valentia*. Les cassoles perderen les proporcions inicials per a fer-se cada vegada més còncaves i profundes, amb seccions més fines en el cas de les més baixes. Les tapadores desenvolupen a poc a poc la seua vora des dels llavis arrodonits a les vores en ala de l'època dels Sever. També en aquest moment, al final del segle II dE, apareixen una sèrie de formes innovadores com la gerra o bullidor de la forma Uzita 48.1, les cassoles com Òstia I, 273/Hayes 193, Òstia I, 269, Òstia I, 270 o Atlante CVIII,1 que hem de relacionar amb el context ceràmic que les acompanya. De fet, en aquest moment apareixen també les formes de TSA A anomenades tardanes.

Des del punt de vista tecnològic, les ceràmiques africanes de cuina tenen una gran resistència al foc que s'ha associat amb les característiques formals de les peces en referència a les estries que presenten tan les bases com en les parets i que podrien fer-les més resistents al shock tèrmic (Bonifay, 2004, 71). A més, les característiques formals de les ceràmiques africanes ens indiquen una sèrie de condicionants a l'hora d'utilitzar-les. Totes les cassoles presenten una base còncava que difícilment es pot subjectar sense l'ajuda d'algun element de suport del tipus trípod. En canvi, les fonts de fons pla sí podrien utilitzar-se directament sense necessitat d'elements d'accessoris a l'hora de cuinar aliments al forn o a les brases.

La ceràmica africana de cuina a la ciutat de *Valentia* va ser objecte d'un estudi específic (Marín, 1995, 155), al qual ens referirem constantment, que comprèn des de l'època juli-clàudia fins al tercer quart del segle III dE i que s'organitza en cinc fases. Marín estudià la ceràmica africana de dues de les excavacions que són part d'aquest

estudi, les dels Banys de l'Almirall i del carrer del Mar, junt a altres com la de la plaça de Saragossa, el Palau de l'Almirall, el carrer Cabillers i el Palau de Benicarló.

Tornant al nostre estudi, és una de les produccions de ceràmica de cuina més abundants en els contextos analitzats i sol presentar percentatges al voltant del 8,5% del total ceràmic analitzat a partir del final de l'època flàvia, i fins el 32% documentat a mitjan del segle III dE. Des del punt de vista tipològic, apareixen sobretot cassoles més o menys profundes i tapadores i, en menor, mesura olles i gerres de les següents formes:

- Òstia II, 302: tapadora amb vora arrodonida lleugerament diferenciada, parets obliqües i anella de subjecció. No és una forma massa nombrosa a la ciutat però apareix ja en l'època d'August (8 Alm 60328.69) i continuà en estrats de cronologia juli-clàudia (Marín, 1995, 157), moment en el es troben paral·lels en altres ciutats peninsulars (Aquilué, 1985, 210).
- Òstia III, 332: tapadora amb vora arrodonida diferenciada amb un engrossiment al llavi, parets obliqües i un agafador anellat o sense res. La seua vora es va desenvolupar amb el pas del temps, evolucionant cap a les formes de l'època dels Severus. És una de les tapadores més nombroses a la ciutat i hi havia diversos formats amb diàmetres que oscil·len entre els 16 i els 32 cm, encara que les més abundants són les tapadores de 24, 30 i 32 cm. De vegades hi ha confusió amb la forma Òstia I, 261 ja que ambdues es diferencien pel major o menor desenvolupament de la vora, tret morfològic que no sempre està clar. Aquesta forma s'ha inventariat en pràcticament la totalitat de les excavacions en què es documenta ceràmica africana de cuina. Destaca un exemplar que formava part, junt a un bol de TSH de la forma 8 i una copa de ceràmica de parets fines de la forma Rubielos 2.1, de l'aixovar de la tomba NEF 198 de la necròpoli occidental. Apareix en l'època d'Adrià en l'últim estrat de l'arena del circ (Nap 1361.26), en l'època antonina als estrats de la intervenció dels Banys de l'Almirall (1 BAL 1327.15, 1452.5) i a la necròpoli occidental (4 Cañ 2154.0/646) i durant l'etapa dels Severus en l'abocador del Negret (1 Negcal 1235.40 i 41) i els estrats d'enderrocs i abandonament dels Banys de l'Almirall (1 Bal 1317.2, 1368.1). A més s'ha trobat en els estrats d'amortització de la *cloaca* del carrer del Mar que daten

de la segona meitat del segle III dE (1 Mar 1146.62, 1 Mar 1164.25 i 36; 1 Mar 1166.21).

- Òstia I, 261: tapadora de vora arrodonida amb un engrossiment molt desenvolupat que li confereix una secció triangular, parets obliqües i peu anellat. És una de les tapadores més nombroses a la ciutat i hi ha diversos formats amb diàmetres que oscil·len entre els 17 i els 36 cm, encara que les més abundants són les tapadores de 24 i 32 cm. Com hem vist anteriorment, el desenvolupament de la vora crea dificultats en la classificació i per això de vegades es pot confondre amb la forma Òstia III, 332. Apareix en l'època de Trajà i Adrià en el segon i tercer estrat de l'arena del circ (1 NAP 1330.9 i 1 NAP 1361.27 respectivament), en l'època dels Severs a l'abocador del Negret (1 Negcal 1235.42) i els estrats d'enderrocs i abandonament dels Banys de l'Almirall (1 Bal 1403.27) i, per últim, en la segona meitat del segle III dE a la *cloaca* del carrer del Mar (1 Mar 1146.64, 1 Mar 1164.37).
- Òstia I, 262: tapadora de vora amb ala i sense agafador. És un estadi més del desenvolupament de la vora que a partir de l'època flàvia es donà en les tapadores africanes. No és massa abundant, però està present en contextos de la segona meitat del segle III dE al carrer del Mar (1 Mar 1146.59 i 74). En relació amb els diàmetres, la varietat és important, ja que dos dels exemplars que s'han inventariat són completament diferents: un de 15 cm i l'altre de 40 cm. Pel que fa a la cronologia, sembla que pot datar-se de mitjan del segle III i continuà en ús fins a la primera meitat del segle V dE.
- Òstia I, 264: tapadora de vora desenvolupada i arrodonida que no arriba a ser una ala i sense agafador. El diàmetre d'aquesta tapadora se situa al voltant dels 30 cm, en concret 28 cm en l'exemplar dibuixat. En general, no és massa abundant al Mediterrani i tampoc ho és a la ciutat de *Valentia*, on únicament s'ha trobat un exemplar de l'època dels Severs a l'abocador del Negret (1 Negcal 1235.43). La seua datació coincideix amb les primeres constatacions del tipus que continuà en ús fins al segle IV dE.
- Atlante CVIII, 1: cassola baixa amb vora exvasada i arrodonida a l'interior i parets verticals. És una forma poc nombrosa de la qual es documentà un exemplar a l'abocador del Negret, en coincidència amb la cronologia

proposada per a aquesta peça a *Tarraco* datada entre el final del segle II i el III dE (Aquilué *et alii*, 1984, 216).

- Atlante CVIII, 7: cassola baixa amb parets verticals, fons còncav i vora exvasada i arrodonida amb un engrossiment interior que coincideix amb el coll. És una forma poc nombrosa al Mediterrani i també a la ciutat. Està datada en la primera meitat del segle III dE, cosa que concorda amb les troballes de *Valentia* on únicament s'ha documentat als estrats d'amortització de la *cloaca* del carrer del Mar (1 Mar 1164.26bis).
- Hayes 23A: cassola baixa de fons còncav i estriat amb parets verticals còncaves amb engrossiment en la part baixa que crea un graó, i vora arrodonida. És una de les cassoles més abundants produïdes en la categoria A que a partir de l'època flàvia inundaren el Mediterrani, tot i que la seua successora, la cassola de la forma Hayes 23B, encara és més nombrosa. Es fabricaren en mesures diferents i entre els exemplars de *Valentia* existeixen algunes amb diàmetres al voltant dels 14 cm i altres al voltant dels 20 cm. Pel que fa a la seua cronologia, se li atribueix una datació del final del segle I dE i fins al III dE, tot i que en un primer moment no serien massa nombroses. A València s'identificaren per primera vegada en els estrats de construcció tardo-flavis de les estructures dels Banys de l'Almirall (1 Bal 1386.2, 1 Bal 1400.12, 1 Bal 1408.6, 1 Bal 1429.15). Posteriorment, es troben en les capes de l'arena del circ (1 Nap 1361.20) de la primera meitat del segle II i en els estrats antonins de l'*ustrinum* identificat junt al carrer de Sant Vicent (1 Selvic 1073.6). També es documenten en l'època dels Severa a l'abocador del Negret (1 Negcal 1235.3) i en els estrats d'enderroc de les construccions de l'excavació dels Banys de l'Almirall (1 Bal 1403.9).
- Hayes 23B: cassola baixa de fons còncav i estriat amb parets verticals còncaves amb engrossiment en la part baixa que crea un graó, i vora arrodonida amb engrossiment interior de forma ametllada. Com les seues predecessores, és una de les cassoles més abundants i estan presents pràcticament en tots els contextos dels segles II i III dE on apareixen ceràmiques africanes. Pertanyen també a la categoria A de les produccions establertes per Bonifay. Els seus diàmetres oscil·len entre els 24 i els 28 cm però també hi ha algun exemplar més xicotet i altres més grans. En general,

reproduïen la forma clàssica amb variacions mínimes en la vora i la curvatura de les parets. Aquesta forma aparegué una mica després que la Hayes 23A, probablement al principi del segle II dE, i continuà en ús fins a la primera meitat del segle V dE amb parets cada vegada més exvasades i major altura de la vora interior. A València es documenten en les capes de l'arena del circ de la primera meitat del segle II dE (1 Nap 1330.6, 1 Nap 1361.21), en els estrats antonins de l'*ustrinum* identificat junt al carrer de Sant Vicent i de les estructures de l'excavació dels Banys de l'Almirall, en els estrats de l'època dels Severs de l'abocador del Negret (Negcal 1235.35 i 36), al forn de l'avinguda de la Constitució i en els estrats d'enderroc de les construccions de l'excavació dels Banys de l'Almirall (1 Bal 1326.11 i 1 Bal 1403.10). En la segona meitat del segle III dE està molt ben representada en els estrats del carrer del Mar (1 Mar 1146.58 i 71), on es veu que la vora d'algunes d'aquestes cassoles ha començat a allargar-se (1 Mar 1164.29, 1 Mar 1165.1).

- Hayes 199: cassola profunda de parets còncaues amb marcat graó intern sota el coll, i vora engrossida a l'exterior que pot o no ser bífida. No és una forma massa freqüent, tot i que se'n troben alguns exemplars a la ciutat. Pel que fa a les dimensions, es documenten algunes peces de 20 cm de diàmetre i altres de 32 cm, cosa que podria indicar la fabricació d'un model gran i un altre menut molt estandarditzats. Marín reflexionà en el seu moment sobre la cronologia de la peça, en una època amb escasses estratigrafies fiables a la ciutat de València, i controvèrsies en la datació general de la peça. Aquesta autora la documentà en la fase 2 de l'època tardo-flàvia. Per la nostra part, la trobem per primera vegada en estrats de l'època de Trajà i Adrià en l'arena del circ (1 Nap 1330.8, 1 Nap 1361.23), en època antonina en els reblliment de l'*ustrinum* del carrer de Sant Vicent (1 Selvic 1064-1071.2) i en època dels Severs en els estrats d'enderroc de l'excavació dels Banys de l'Almirall (1 Bal 1403.12) i a l'abocador del Negret (1 Negcal 1235.45), sempre amb percentatges molt baixos.
- Òstia I, 273/ Hayes 193: cassola de cos globular amb parets hemisfèriques i llavi sense diferenciar. No és una forma massa abundant però la trobem present en percentatges escassos en els estrats del segle III dE (1 Mar

- 1146.65). Pel que fa a la datació, és una de les formes que aparegueren en la primera meitat del segle III dE.
- Òstia I, 269: cassola de parets molt còncaves lleugerament reentrants en la part superior i vora aplicada de secció arrodonida i llavi bífid que data de l'època dels Severs, quan apareix a l'abocador del Negret (1 Negcal 1235.46) i a la fase d'enderrocs de l'excavació dels Banys de l'Almirall. Posteriorment, s'ha identificat a l'amortització de la *cloaca* del carrer del Mar datada en la segona meitat del segle III dE (1 Mar 1146.76). Una peça peculiar que s'ha inventariat com a *similis* Òstia I, 269 es trobà al tercer estrat del circ datat en època d'Adrià (1 Nap 1361.25). Es correspon amb la morfologia general del tipus, però és de secció més fina i llavi menys desenvolupat. No hem trobat paral·lels exactes de la forma que potser és un precedent d'aquestes cassoles.
 - Òstia II, 303/ Hayes 194: cassola baixa amb fons còncav, parets verticals, lleugerament exvasades, amb graó intern que coincideix amb una canaleta exterior de la que arranca en vertical la vora alta i plana. Evidentment, aquesta forma deriva de les *lopades* púniques i hel·lenístiques dels segles precedents, de les quals tenim un bon exemple en la gran fossa republicana de l'excavació del carrer Sabaters. No és una forma massa nombrosa, tot i que està present per tot el Mediterrani. Encara que la seua cronologia s'estableix entre el regnat de Tiberi i la primera meitat del segle II dE, a *Valentia* es documentà com a material residual en els estrats d'amortització de la *cloaca* del carrer del Mar (1 Mar 1146.37).
 - Òstia II, 306: cassola amb parets verticals, lleugerament còncaves, vora bífida i fons còncav. No és una forma massa abundant, en part per la seua cronologia primerenca ja que tradicionalment s'ha datat des de l'època de Tiberi fins a mitjan del segle II dE (Tortorella, 1981, 216). Amb l'estudi de la ceràmica que amortitzà el pou de l'*Asklepieion* de l'època d'August de l'Almoïna, ja es posà de manifest la necessitat d'avançar la cronologia (Albiach *et alii*, 1998, 156) (Alm 60455.9). Aparegué en la deposició votiva trobada junt al *decumanus* que data de l'època de Tiberi (Álvarez *et alii*, 2003, 389) (11 Alm 7467.23) i Marín (1995, 157) també la identificà en allò que ella anomena fase núm. 2 datada entre el 80 dE i el 110 dE.

- Òstia II, 314: cassola de parets verticals, lleugerament còncaves, amb vora motllurada exvasada a l'interior de llavi subtriangular i graó intern per a tapadora. És una forma poc nombrosa que compta únicament amb un exemplar a *Valentia*. Tot i que la cronologia la situa en una forquilla cronològica entre l'època flàvia i el regnat de Trajà, a *Valentia* es va documentar en el rebliment de l'època d'August del pou de l'*Asklepieion* de l'Almoïna (Albiach *et alii*, 1998, 156) (11 Alm 60455.26) i per tant se n'hauria d'avançar la cronologia inicial.
- Òstia III, 267: cassola profunda de fons estriat, parets verticals lleugerament còncaves i vora bífida de secció ametllada. Aquesta forma, com també les cassoles Hayes 23B, són abundantíssimes en contextos dels segles II, III, IV i principi del V dE per tot arreu del Mediterrani. Fou la forma per excel·lència fabricada en categoria C. Amb el temps la vora es fa, progressivament més alta i canvia el seu perfil arrodonit per altres més angulosos, de la mateixa manera que succeïa en les cassoles de la forma Hayes 23B. Presenten diversos formats, uns més grans de 28/32cm i d'altres més xicotets de 15/17 cm de diàmetre. La seua presència s'ha documentat des de l'època flàvia fins a la primera meitat del segle V dE. A València aparegué per primera vegada en els estrats tardo-flavis estudiats per Marín (1995, 158) en la seua fase núm. 2 i nosaltres hem constatat la seua presència en la primera meitat del segle II dE en els nivells del circ (1 NAP 1330.7 i 1 NAP 1361.22), en la segona meitat del segle II i principi del segle III dE, quan és més abundant, en les excavacions del forn de l'avinguda de la Constitució (2 Cons 2043.1), els Banys de l'Almirall (1 Bal 1326.10 i 24), l'abocador del Negret (1 Negcal 1235.37, 38 i 39) i com a part de l'aixovar funerari d'una tomba a la necròpoli situada al nord del Túria (1 Pepi 29 1129.3). Per últim, també aparegueren en la segona meitat del segle III dE als estrats d'amortització de la *cloaca* del carrer del Mar (1 Mar 1146.61 i 72, 1 Mar 1164.32, 1 Mar 1166.12).
- Òstia III, 324: cassola profunda de fons estriat, parets verticals lleugerament còncaves i vora bífida de secció subtriangular. Probablement és un precedent de la cassola Òstia III, 267. A *Valentia*, Marín (1995, 158) la documentà en

l'època tardo-flàvia a la qual ara afegim un altre exemplar de la tercera capa del circ que es data en l'època d'Adrià.

- Òstia III, 331: cassola baixa de parets còncaues, coll marcat i llavi arrodonit a l'exterior. No és una forma massa freqüent, de fet a *Valentia* no s'havia identificat fins ara. Tot i això, la cronologia general de forma és llarga, ja que es documenta des de l'època de Tiberi fins a la primera meitat del segle III dE. En el nostre cas, aparegué en la tercera capa de l'arena del circ datada en l'època d'Adrià (1 Nap 1361.24) i també a l'excavació dels Banys de l'Almirall (1 Bal 1403.14).
- Òstia III, 568: cassola profunda de parets verticals i vora corbada a l'exterior. En general és una forma poc nombrosa, i a la ciutat de *Valentia* també és escassa. Apareix en contextos flavis, tot i que ací està documentada a l'abocador del Negret i per tant s'ha interpretat com a residual.
- Òstia I, 15: font de perfil senzill amb base plana i paret còncaua amb llavi arrodonit que en ocasions s'ha denominat Hayes 181 antiga, precoç o Hayes 181A (Bonifay, 2004, 213). S'assembla formalment als productes itàlics de ceràmica d'engalba roja coetanis. Els seus diàmetres oscil·len entre els 21 i 36 cm, i alguns exemplars de *Valentia* presenten un format menut al voltant dels 21 cm (1 Negcal 1235.47) i d'altres més grans al voltant de 32 cm. És la predecessora de la forma Hayes 181 i es data entre la primera meitat del segle II i principi del V dE. No és una forma molt nombrosa, contràriament a la seua successora, la font de la forma Hayes 181. Destaca un exemplar que hem denominat Hayes 181 antiga amb parets més exvasades d'allò que és habitual (1 Bal 1400.14).
- Hayes 181: font de perfil senzill amb base plana i paret còncaua amb llavi arrodonit molt més fina que la seua predecessora. Aquesta forma és la més abundant de la categoria B a la ciutat, i quantitativament està per sota de tapadores de les formes Òstia III, 332, Òstia I, 261 i les cassoles de les formes Hayes 23A i B i Òstia III, 267. Corresponen al tipus Hayes 181C que definí Bonifay (2004, 213) datat entre final del segle II i principi del IV dE. Pel que fa als formats, a *Valentia* es documenten recipients entre els 28 i 36 cm de diàmetre, però poden tenir fins 50 cm. Apareixen en estrats de l'època dels Severa a l'abocador del Negret (1 Negcal 1263.1), i en destaca una peça

- (4 Cañ 2421.0632) que formava part de l'aixovar d'una tomba de la necròpoli occidental, junt a una gerreta de ceràmica comuna africana de la forma Bonifay 50 i una llàntia de la forma Dressel 20. També apareix en els estrats de la segona meitat del segle III dE del carrer del Mar (Mar 1164.30).
- Uzita 48.1: pitxer de vora trilobulada amb coll ample i vertical, cos més ample que profund, base còncava i una única ansa amb canaletes (González Villaescusa, 1993, 151), que respon a les formes recentment anomenades “canòniques” (González Villaescusa *et alii*, 2015, 172). Aquesta forma és fàcilment identificable per les característiques exteriors de la peça, ja que presenta “patina cenerentola”. Al seu interior sol tindre una densa concreció calcària de color blanc que alguns investigadors han relacionat amb altres recipients tancats d'una sola ansa que van al foc com les gerres ERW 1.8, en ceràmica regional reductora de cuina, o les gerres G188, en ceràmica comuna oriental (Quevedo, 2015, 197). Analítiques recents han demostrat que aquesta concreció interna està formada per calcita, i en alguns casos argonita, que s'associen a la composició de l'aigua i no de matèries orgàniques (González Villaescusa *et alii*, 2015, 189). Desenvoluparia una funció de bullidor per a líquids, principalment aigua, cosa que està ben testimoniada al final de l'època republicana (Batigne i Desbats, 1996, 381). Aquesta forma, poc coneguda en els anys noranta a la península Ibèrica, sembla estar present en les principals ciutats de la costa mediterrània i també s'ha identificat en zones interiors. Pel que fa la cronologia, pot datar-se cap al final del segle II i la primera meitat del segle III dE. Per a la ciutat de *Valentia*, s'ha identificat en els estrats Severs de l'abocador del Negret i en la fase d'enderrocs de l'excavació dels Banys de l'Almirall, i també a mitjan del segle III dE a la *cloaca* del carrer del Mar. Tanmateix, la reduïda mesura dels fragments no en permet el dibuix.
 - Hayes 131: tupí de vora exvasada amb ressalt interior, coll curt marcat, cos globular o ovoide i base plana amb peu marcadament separat del cos. És molt semblant a l'olla Hayes 200, amb la qual es pot confondre. És una forma de presència constant però no abundant en l'estratigrafia de *Valentia* durant tot el segle II dE. Aparegué per primera vegada en els nivells flavis de l'excavació dels Banys de l'Almirall (1 Bal 1400.9, 1 Bal 1429.4).

També es trobà al tercer estrat del circ datat en l'època d'Adrià. A més, està present en la segona meitat del segle II dE en els enderrocs dels Banys de l'Almirall de l'època severiana (1 BAL 1326.8). Com a fet més destacat, es va trobar formant part de l'aixovar funerari d'una de les primeres tombes del *sepulcretum* de la Boatella datada al final del segle II dE.

- Hayes 200: olla profunda amb coll marcat i curt, vora exvasada i arrodonida a l'exterior, a l'interior i coincidint amb l'altura del coll la paret fa un angle marcat. Els diàmetres de les peces trobades a la ciutat es situen entre els 11 i 14 cm, mentre que algun exemplar de diàmetre inferior que en un primer moment s'havia classificat com de la forma Hayes 200 s'ha preferit canviar-la a la forma de tupí Hayes 131. Aquesta forma, encara que no és massiva com algunes cassoles o tapadores, és prou abundant. Apareix per primera vegada en els estrats de d'època de Trajà i Adrià del circ, posteriorment abunda en contextos de l'època dels Severs com ho testimonia l'aparició en quantitats considerables a l'abocador del Negret (1 Negcal 1235.44) i als estrats d'enderroc de l'excavació dels Banys de l'Almirall (1 Bal 1392.12) i als estrats d'amortització de la claveguera del carrer del Mar de la segona meitat del segle III dE (1 Mar 1166.14). A més, es va documentar a la fase núm. 4 proposada per Marín (1995, 161).



Figura 256: Ceràmica africana de cuina documentada a la ciutat de *Valentia* en l'època imperial.



Figura 257: Ceràmica africana de cuina documentada a la ciutat de *Valentia* en l'època imperial.

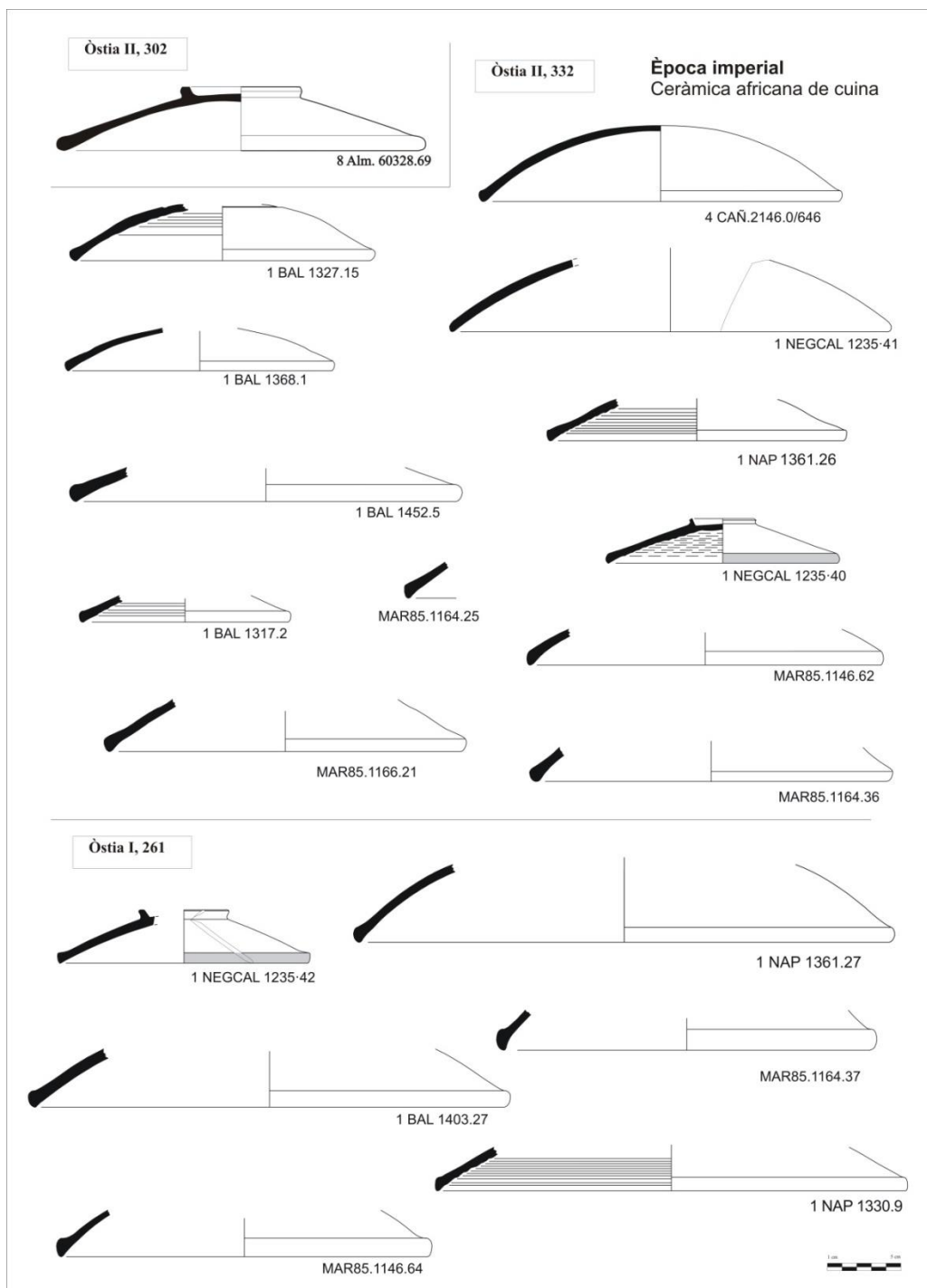

Figura 258: Ceràmica africana de cuina documentada a la ciutat de *Valentia* en l'època imperial.

Òstia III, 267

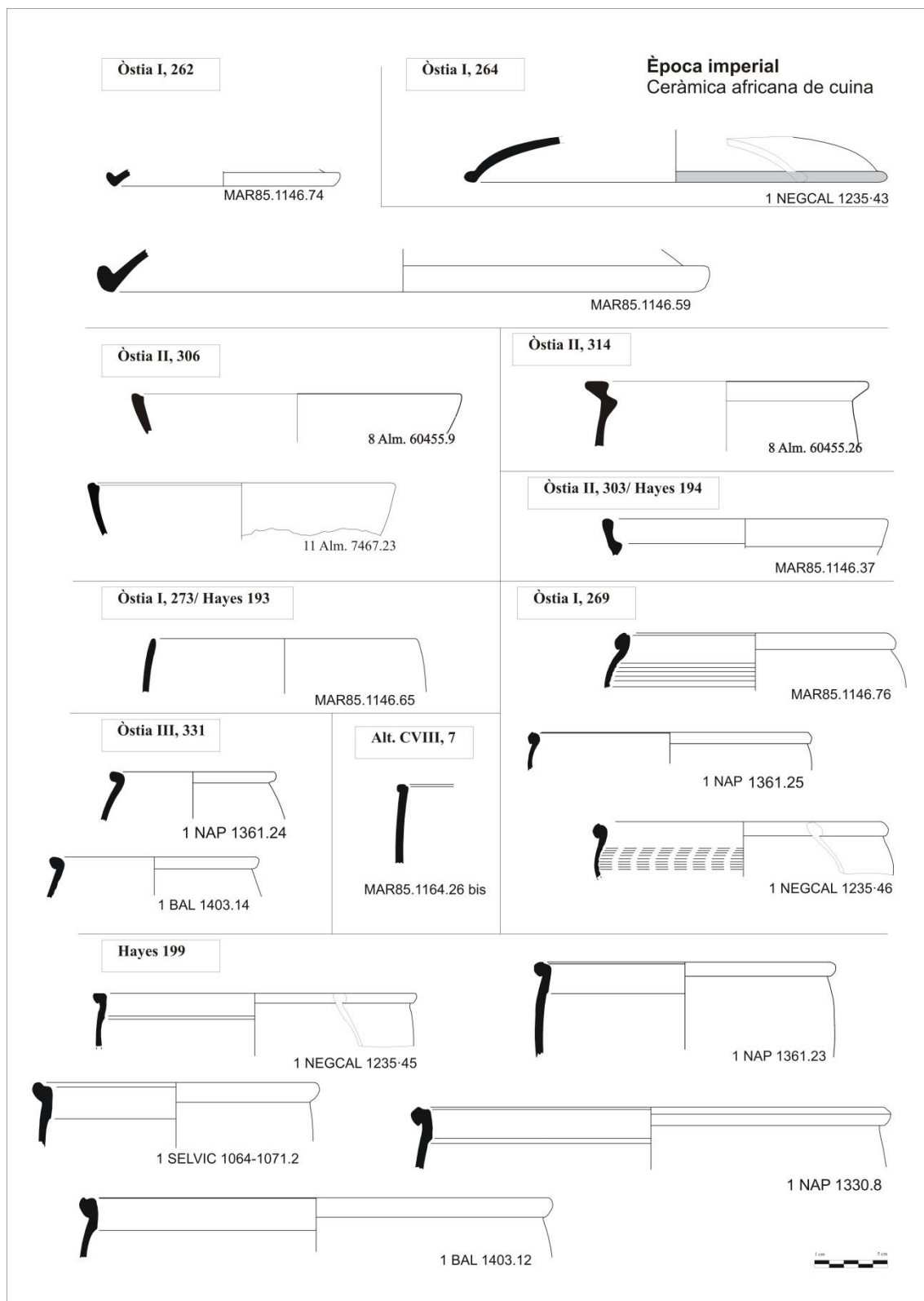
Època imperial
Ceràmica africana de cuina

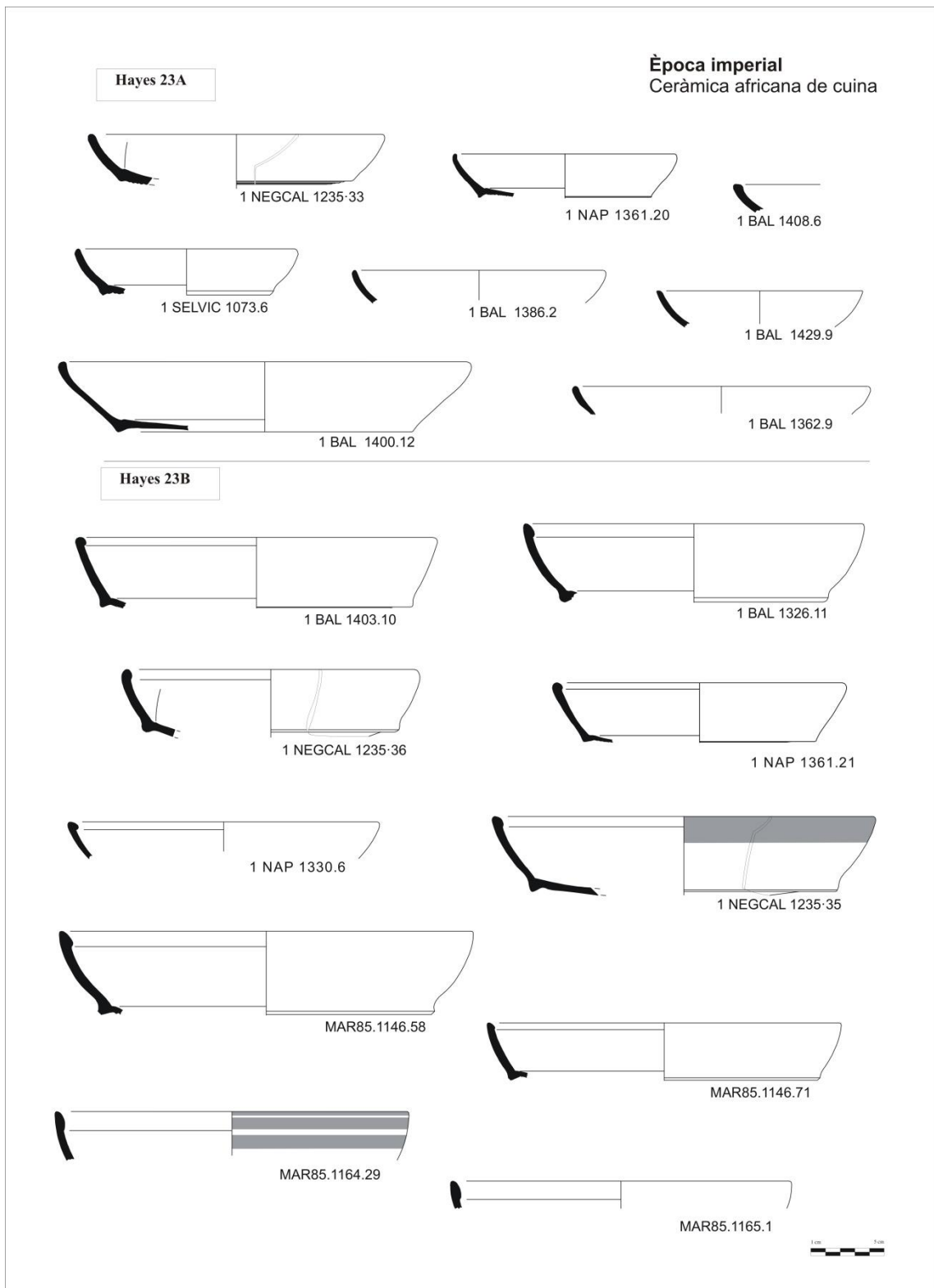

Figura 259: Ceràmica africana de cuina documentada a la ciutat de *Valentia* en l'època imperial.

7.2.1.3 Ceràmica comuna africana

Paral·lelament a la importació de ceràmica africana de vaixel·la fina, ceràmica de cuina i, sobretot àmfores d'oli, arribaren, en menor mesura, productes de ceràmica comuna que no estaven destinats a anar al foc. La primera constatació de l'arribada d'aquests tipus de productes es data en l'època d'August amb unes característiques molt peculiars i no poques incògnites que seguidament comentarem. Posteriorment, cap a la segona meitat del segle II dE i principi del III dE arribaren a *Valentia* unes poques formes estandarditzades documentades també en altres punts de la costa tarraconense. Aquests dos moments tenen la seua correspondència en dos tipus de produccions diferents materialitzats en pastes, superfícies i morfologies dispars que probablement indiquen dos orígens diversos.

El primer tipus de producció fou identificada com a ceràmica importada africana entre el material de reblliment del pou de l'*Asklepieion* de l'Almoïna datat en l'època d'August. Presenta una pasta dura i compacta que varia des del color beix rosat fins al marró ataronjat amb desgreixants visibles de punts de cal, quars i mica. Les superfícies tenen una engalba, no massa espessa, de color crema-blanquinosa o crema-grisosa, probablement per la utilització d'aigua de mar en la fabricació (Albiach *et alii*, 1998, 157).

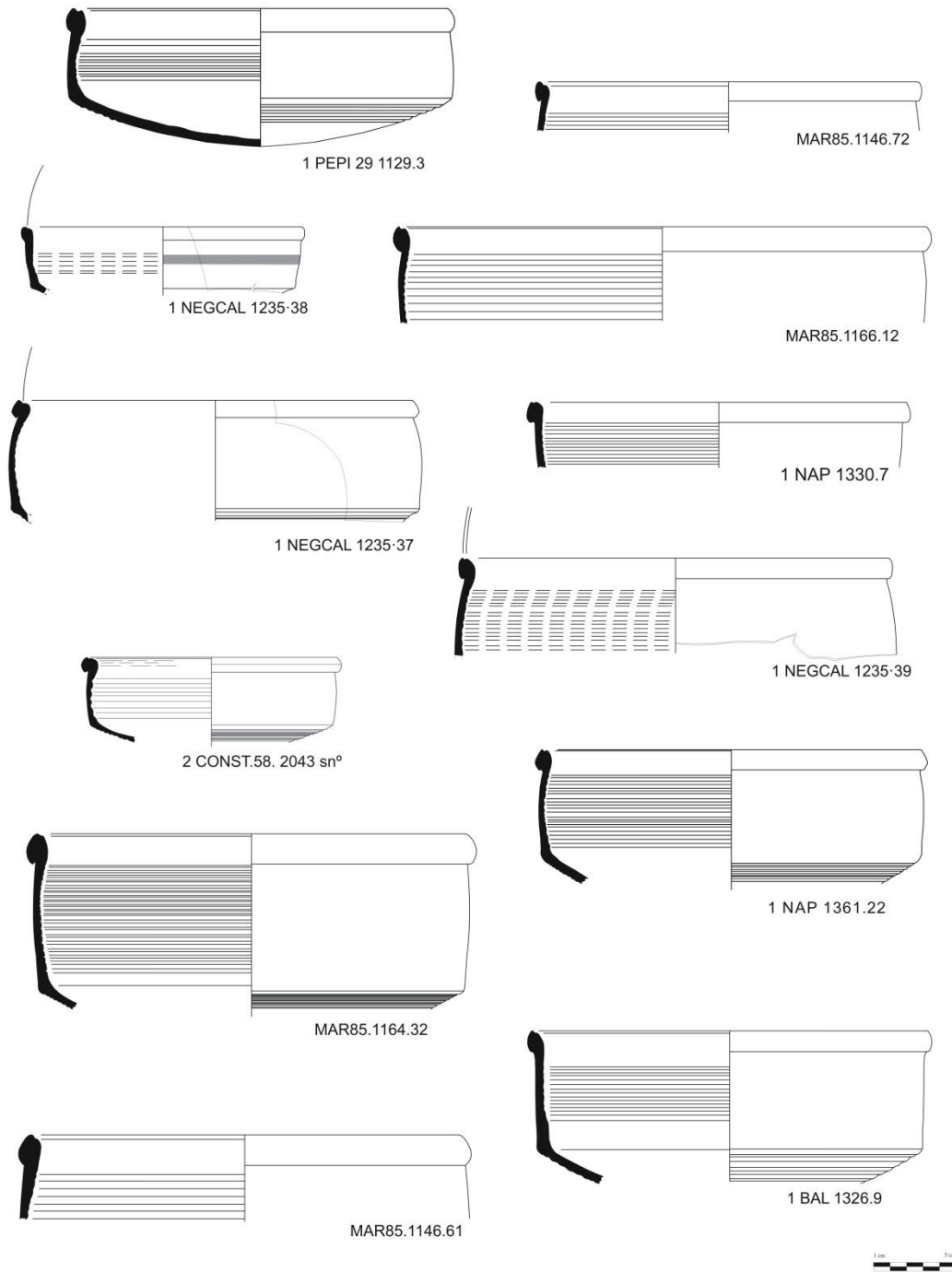
El repertori tipològic és reduït i està format per gerres, ampolles i bols:

- Alm. 60328.132: gerra de base baixa, ampla i anellada, cos ovalat, baix i molt ample, coll ample, cilíndric i parets verticals amb vora arrodonida lleugerament reentrant, marcada a l'exterior per una canaleta i dues anses que arranquen en la part alta del coll i arriben fins a la part superior del cos.
- Alm. 60328.128: gerra amb coll marcat i curt, vora motllurada amb graó intern i una sola ansa de secció en forma de cinta. És molt semblant a les gerres produïdes en ceràmica comuna de cocció oxidant.
- Alm. 60328.126: olpa de base baixa i anellada, cos ovalat, baix i molt ample, coll alt, cilíndric i parets verticals amb vora arrodonida, marcada a l'exterior, i una ansa de secció en forma de cinta.
- Alm. 60328.127: olpa de cos probablement globular però del qual es conserva ben poc, amb coll estret i vora exvasada de secció triangular amb una única ansa.

- Alm. 60328.130: gran bol o bací amb parets exvasades, lleugerament verticals en la part superior marcada per una incisió exterior i vora bífida arrodonida a l'exterior. Aquesta forma no presenta base i respon a la descripció del que hem anomenat *paropsis* en ceràmica comuna de cocció oxidant.
- Alm. 60355.31: gran bol o bací amb base ampla i baixa, parets exvasades i vora arrodonida a l'exterior, lleugerament pendent. Respon a la descripció del que hem anomenat *paropsis* en ceràmica comuna de cocció oxidant.
- Alm. 60328.129: gran bol o bací amb parets exvasades que s'obrin encara més en la part alta per finalitzar amb una vora bífida. Respon a la descripció del que hem anomenat *paropsis* en ceràmica comuna de cocció oxidant.
- Alm. 60328.131: bol de dimensions reduïdes amb base anellada, parets exvasades i verticals en la part alta i vora arrodonida marcada a l'exterior. Respon a la descripció del que hem anomenat *catinus/llus* en ceràmica comuna de cocció oxidant.

Aquestes formes responen a una tipologia general compartida per les ceràmiques comunes del Mediterrani per això ens ha semblat adient associar-les a les formes corresponents en ceràmica comuna de cocció oxidant. A més, cal esmentar que en el mateix conjunt es trobaren formes idèntiques a la gerra Alm. 60328.132 i l'olpa Alm. 60328.126 produïdes en ceràmica comuna de cocció oxidant. Anteriorment hem relacionat aquestes formes amb el desenvolupament del banquet ritual previ a l'amortització votiva del pou (Huguet i Ribera, 2015, 236). Ambdues formes estan ben identificades en nivells de l'època d'August: la gerra està present en el jaciment de La Médiathèque de Narbona (Sánchez, 2010, 29) produïda en pasta calcària recent; també aparegué en un gran reblliment de la fosa sobre la qual s'assentà l'estrat d'anivellament de la basílica d'Empúries (Aquilué *et alii* 2010, 45). Una forma semblants està constatada en l'època d'Adrià entre l'aixovar funerari de la tomba núm. 10 de la necròpoli del suburbi de Saint-Jacques a París (Tuffreau-Libre, 1995, 47). Rivet (2006, 637) va proposar per als exemplars apareguts en la regió litoral de la Narbonense Oriental una funció de conserva relacionada amb salades de peix o conserves de fruites, verdures o llegums a partir de la descripció que Columel·la (12, 4, 5) fa dels recipients per al seu emmagatzemament “amb un diàmetre igual que el fons i no en forma de gerres”. Tot i que els exemplars de la Narbonense tenen cossos més baixos,

bases i colls més amples amb graó intern, recorden poderosament als exemplars procedents de l'amortització del pou de l'*Asklepieion* de l'Almoina datada en l'època d'August .

Per la seua banda, l'olpa probablement deriva dels models grecs de *lagynoi* exportats a tota la Mediterrània a partir del segle II aE (Rotroff, 2006, 82). També amb caràcter ritual, és documentà com a aixovar a la tomba núm. 20 en la necròpoli narbonesa de Boulevard produïda en ceràmica clara recent (Sánchez, 2010, 33) i en la inhumació Bonjoan núm. 1 d'Empúries (Casas *et alii* 1990) ambdues datades en el regnat d'August.

Tornant al tema de l'origen d'aquestes produccions, la falta d'analítiques impedeix saber-ne amb exactitud el lloc de procedència. Tot i que no s'han trobat paral·lels exactes, a *Carthago* hi ha formes locals que recorden aquests bols i gerres (Fulford i Peacock, 1994, 71) datades entre els segles I aE i I dE. Veiem una gran concentració de productes en la zona de la *Narbonensis* produïdes majoritàriament en ceràmica comuna de pasta calcària. En la península Ibèrica, cal destacar l'existència de recipients d'engalba blanca de la zona d'Empúries i els seus voltants (Nolla, 1981, 51-62) que centren la seua tipologia en formes tancades per a la contenció de líquids i bols (Casas i Nolla, 2012, 656). La cronologia d'aquests productes és tardo-republicana. La gerra biansada de cos globular i coll alt i ample del pou de l'Almoina recorda molt a la forma 2 emporitana, mentre que l'ampolla de coll estret es podria associar a la forma 6. A més, també s'assemblen a alguns conjunts de Cartagena (Pérez Ballester, Borredá i Cebrián, 1995, 196).

El segon tipus de pasta fou identificada a la península Ibèrica en la zona nord catalana com a "ceràmica comuna africana de pasta groga" (Casas *et alii*, 1990, 43). Té un color groc intens o pàl·lid, és molt porosa, farinosa amb abundants desgreixants calcaris blancs i orgànics i no presenta cap tipus d'engalba exterior, cosa que recorda les pastes de les llànties africanes. Eren productes originaris de la Byzacena, però no en tots els casos se n'han trobat els tallers de producció.

Pel que fa a les formes, a *Valentia* únicament se n'han constatat dues i cadascuna amb pocs individus, cosa que no resta importància a la identificació d'aquesta producció a la ciutat per primera vegada:

- Bonifay 21A/Uzita 2: gran recipient o gibrell de secció gruixuda amb parets verticals que s'exvasen en la part alta que està marcada a l'interior per una

carena (1 Mar 1146.2). Aquest contenidors estan documentats en estrats d'amortització de la claveguera del carrer del Mar, cosa que confirma la cronologia de la unitat ja que aquesta forma es produí entre el final del segle II i mitjan del III dE. La seua fabricació està constatada a Tunísia, concretament a Salakta (Bonifay, 2004, 263), i potser també a la *Mauritana Caesariensis* (Quevedo, 2015, 72) A la península Ibèrica es trobà a Cartagena (Quevedo, 2015, 250) i a la vil·la dels Tolegassos (Casas *et alii*, 1990, 248) en contextos cronològics coetanis als de *Valentia*.

- Bonifay 50/Tolegassos 489-490: gerra de cos globular amb base plana, clarament estriada en la zona interior i exterior de la panxa, vora alta i vertical amb llavi arrodonit i ansa de secció en forma de cinta que naix del llavi mateix per acabar en la part més ampla del cos (4 Cañ 2420.0/631). Aquesta forma està present a Òstia en el segle II dE (Pavolini, 2002, 217), a la vil·la dels Tolegassos (Girona) entre el final del segle II i el principi del segle III dE (Casas *et alii*, 1990, 250) i en la primera meitat del segle III dE a Nabeul, Tunísia (Bonifay, 2004, 285). A València, únicament aparegué en la tomba NEF 166 de la necròpoli occidental junt a una cassola Hayes 181 i una llàntia Dressel 20 que hem datat en l'època dels Severus. Anteriorment s'havia classificat una forma similar en el monument funerari de l'Horta Major a Alcoi, datada al voltant del segle I dE (González Villaescusa, 2001, 289), i a la necròpoli del *Portvs Ilicitanvs*, Santa Pola, on formava part de l'aixovar d'una tomba amb un vas de Corint amb relleus decoratius dels treballs d'Hèrcules i un unguentari de vidre datat entre final del segle II i principi del III dE (González Villaescusa, 2001, 417). A més, cal destacar l'aparició a Cartagena d'una gerra de la mateixa tipologia, procedent d'un context d'incendi del segle III dE de l'excavació d'una *domus* al carrer Cuatro Santos núm. 40 (Quevedo i Bermejo, 2012, 119; Quevedo, 2015, 170). En referència a l'ús de formes tancades semblants com a aixovar en les necròpolis, cal citar la presència de gerres de producció oriental, molt semblants morfològicament a aquestes, en el *sepulcretum* del circ d'Arles (Pellegrino, 2009, 271). Per tant, és evident que es tracta d'una forma importada de manera regular, encara que no abundant, i que té un ús funerari relacionat probablement amb la contenció de vi.



Figura 260: Ceràmica comuna africana documentada a la ciutat de *Valentia* en l'època imperial.

7.2.1.4 Ceràmica comuna oriental

La ceràmica comuna oriental a la ciutat de *Valentia* és molt escassa però ben significativa, ja que demostra l'arribada de productes d'aquest extrem del Mediterrani. Hi ha poques formes que arriben a la ciutat, i les més difoses, paradoxalment, són tancades. Es poden diferenciar en dos grups atenent a les característiques i composició de les seues pastes: el primer grup de procedència oriental incerta i el segon, probablement de la zona egea.

El primer grup presenta una pasta laminada de color marró claret amb moltíssima mica, que alguns investigadors han associat a les produccions d'àmfores monoansades tardanes de Sardes (Albiach *et alii*, 1998, 157), però de la qual realment desconeixem el lloc concret de procedència. Pel que fa a les formes, s'ha documentat únicament una gerra:

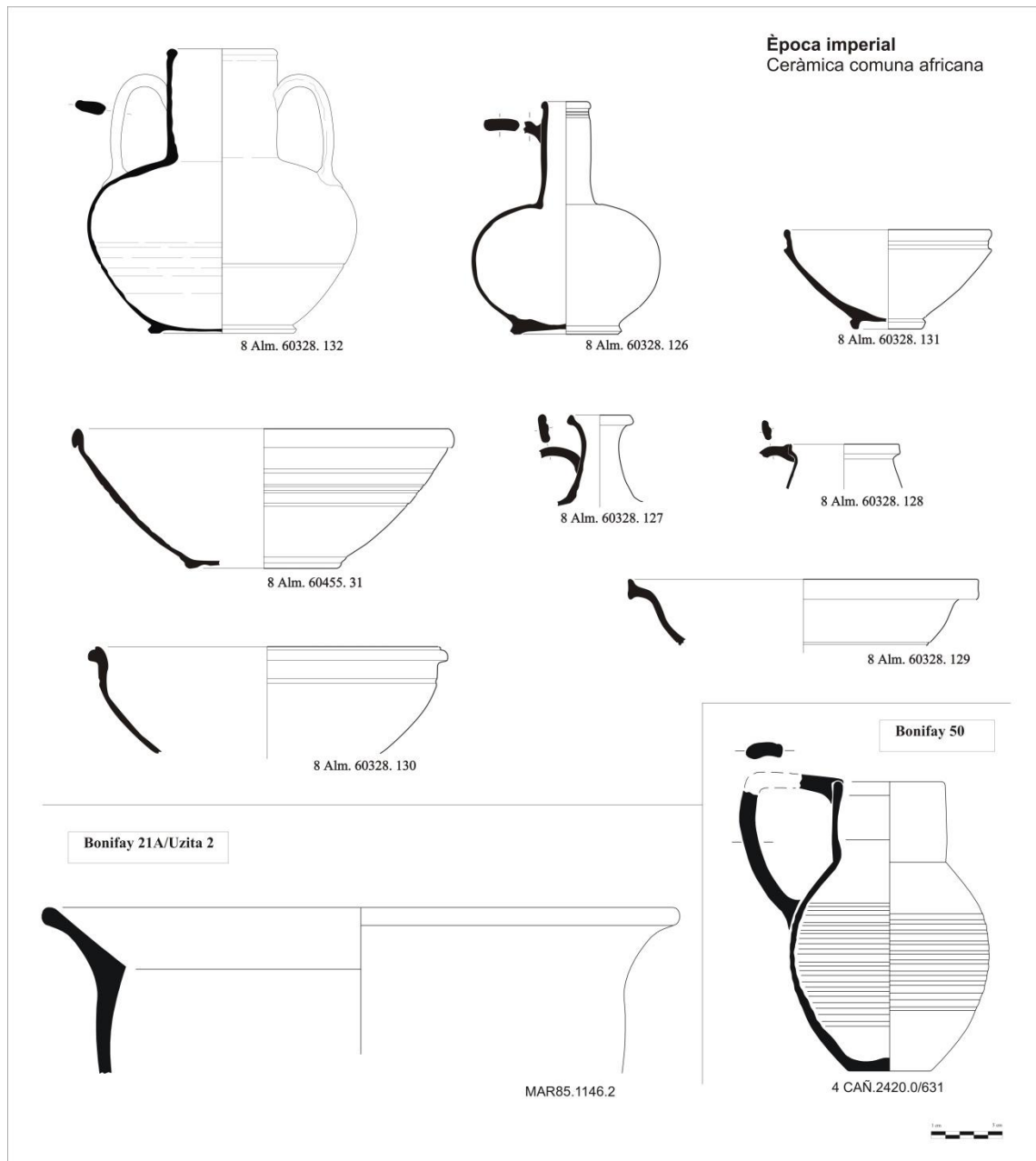
- Alm. 60358.30: gerra de coll llarg i estret amb dues anses. Malauradament és un exemplar incomplet del que no podem extraure més informació.

El segons grup té una pasta roig rajola amb desgreixants grocs i blancs i superfícies grises o negres que fan pensar en un probable origen egeu pels paral·lels estudiats a Òstia (Coletti i Pavolini, 1996, 399). S'han trobat rebutjos d'aquest tipus de producció a Çandarli i Clazomene, a prop de Pèrgam, i és una de les ceràmiques orientals més ben coneguda en contextos gals (Pellegrino, 2009, 252).

Aquest tipus de producció és clarament identificable si es coneix la pasta i amb tota seguretat no seran les úniques peces que es trobaran a la ciutat de *Valentia*, però haurem d'esperar a estudis posteriors per a una correcta classificació. Quant a les formes, s'ha identificat únicament la gerra Àgora G188 que seguidament passarem a descriure. Alguns investigadors l'associen a la copa, també de procedència oriental, Marabini 68 (Coletti i Pavolini, 1996, 400; Pavolini, 2002, 216) de la qual no hem documentat cap exemplar a València, per la qual cosa en aquest cas hem de desestimar la hipòtesi del servei d'aquestes dues peces.

- Àgora G188 (Robinson, 1959, 93): gerra trilobulada de coll estret, exvasat, amb cos globular, una única ansa i base còncavo-convexa (1 NAP 1361.16 i 16 bis). Aquestes gerres orientals es daten des de l'època tardo-flàvia fins a la tardo-antonina. Els primers exemplars presentaven un coll més llarg i un cos més baix, però progressivament el coll s'estilitzà i el cos es féu més esvelt fins al final del segle II dE. Aquesta forma s'ha associat en diverses ocasions a les formes Uzita 48.1 en africana de cuina o ERW 1.8 en reductora regional de cuina, amb les quals podrien compartir la funció de bullidors (Hayes, 1983, 77; Huguet i Ribera, 2014, 162; Quevedo, 2015, 72). A *Valentia* aquest tipus de gerreta es documentà en els estrats de l'arena del circ (1 Nap 1361.16) i en les UA II i UA III dels Banys de l'Almirall datades en la primera meitat del segle II dE (1 Bal 1296.14) i l'època dels Severs respectivament. Aquesta forma ha estat recentment identificada

també en els estrats de les èpoques tar-do-antonina i dels Severa a la ciutat de Cartagena (Quevedo. 2015, 72).



Figura 261: Ceràmica comuna oriental documentada a la ciutat de *Valentia* en l'època imperial.



Figura 262: Gerra de la forma Àgora G188 de procedència oriental, en concret de la zona egea, trobada al tercer nivell de l'arena del circ de *Valentia*.

7.2.1.5 Ceràmica grisa emporitana tardana

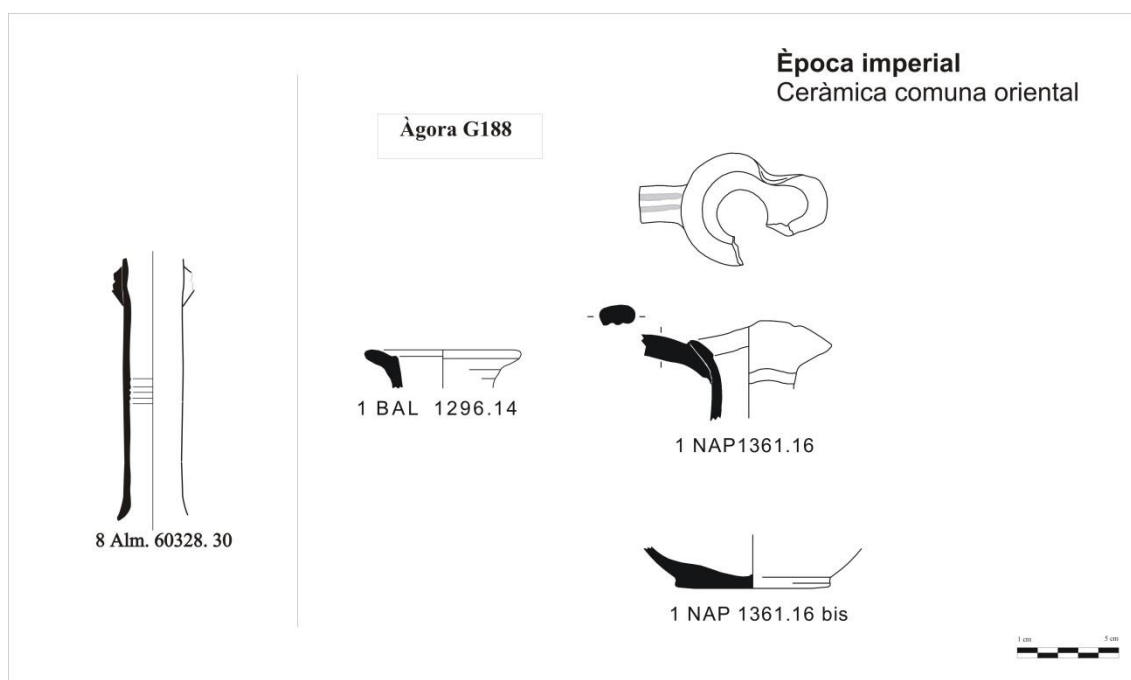
La ceràmica grisa emporitana, constant en els contextes republicans, experimenta una modificació a partir de l'últim terç o l'últim quart del segle I aE en el que es coneix com a ceràmica grisa emporitana tardana (Casas i Nolla, 2012, 653). Apareixen noves

formes i noves decoracions, abandonant-se'n i evolucionant-ne d'altres. A més, en aquest moment la difusió dels productes emporitans es restringí considerablement. Tot i això a la ciutat de *Valentia* se n'ha identificat un únic exemplar complet procedent de la deposició ritual del *decumanus* de l'Almoina d'època de Tiberi.

- Forma 4.4: vas amb peu, cos de parets còncaves amb marcada carena en la part alta de la qual surt el coll convex per a finalitzar en un llavi arrodonit (Casas i Nolla, 2012, 649). Aquesta forma és produït també entre la ceràmica de parets fines de la zona catalana del tipus 54 (López Mullor, Huguet i Ribera, 2013, 186). L'exemplar trobat a la ciutat de *Valentia* presenta el cos decorat amb línies paral·leles d'ondes (11 Alm. 7467.1). La cronologia general d'aquesta peça es situa entre l'època d'August i mitjan del segle I dE.



Figura 263: Ceràmica grisa emporitana tardana documentada a la ciutat de *Valentia* en l'època de Tiberi.

7.2.1.6 Ceràmica comuna importada indeterminada

En aquest apartat tractem un *lagynos* que ja fou publicat en el conjunt de la deposició votiva junt al *decumanus* de l'Almoina (Álvarez *et alii*, 2003, 390). És un recipient tancat de cos esfèric, coll alt i estret amb una única ansa de secció en forma de cinta amb canaletes i peu anular (11 Alm 7467.2). La seua pasta és fina de color beix clar amb desgreixants extremadament fins i unes superfícies lluentes i fines amb una mena d'espatulat vertical visible sobretot al coll. Les peculiars característiques de la pasta, les superfícies i la forma fan que s'haja classificat com una peça importada, però

el seu origen roman desconegut. Potser és una imitació mediterrània dels *lagynoi* de pasta blanca que a partir del segle II aE s'importen des del Mediterrani Oriental. La seua funció en aquest context és evidentment votiva i està relacionada amb el ritual del vi. S'ha apuntat la possibilitat que provingués de la península Itàlica (Álvarez *et alii*, 2003, 390) però no en tenim la certesa.

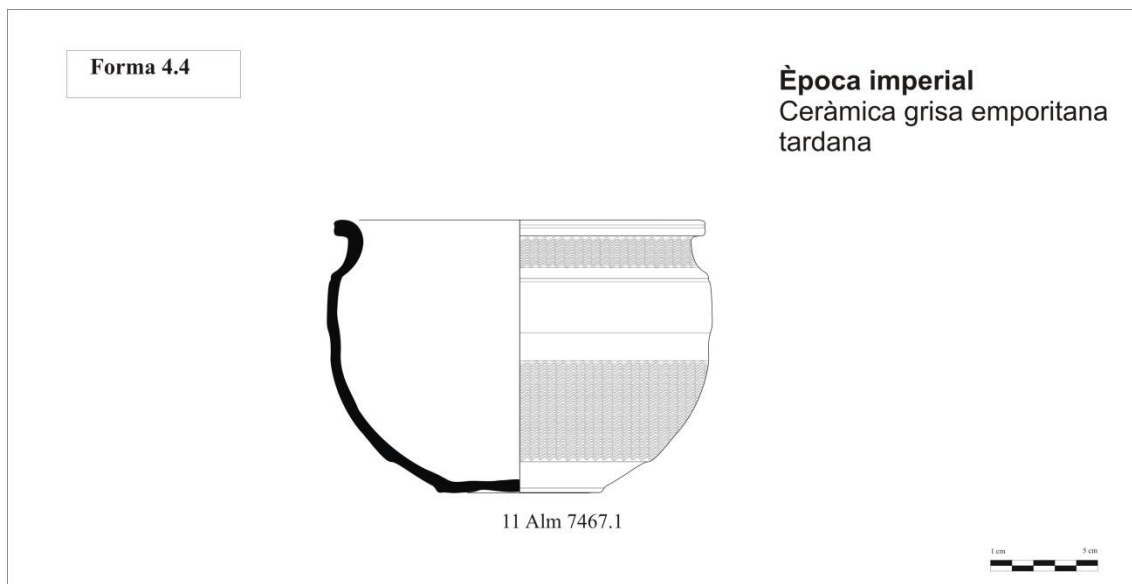

Figura 264: Ceràmica comuna importada d'origen indeterminat documentada a la ciutat de *Valentia* en l'època imperial.

7.2.2 Ceràmiques locals i regionals

7.2.2.1 Ceràmica de cuina reductora regional

La ceràmica de cuina regional reductora altimperial va ser identificada per Reynolds (1993, 95) que la denominà *Early Roman Ware*. Aquest investigador caracteritzà la pasta per mitjà de làmina prima i la definí con una pasta dura, de color gris clar, amb fractura granular i desgreixant de quars, limonita i policristalls de quars. A més, confeccionà la tipologia d'aquesta producció a partir de l'estudi del material de diversos jaciments situats a la Vall del Vinalopó. Aquesta consta de nou formes entre

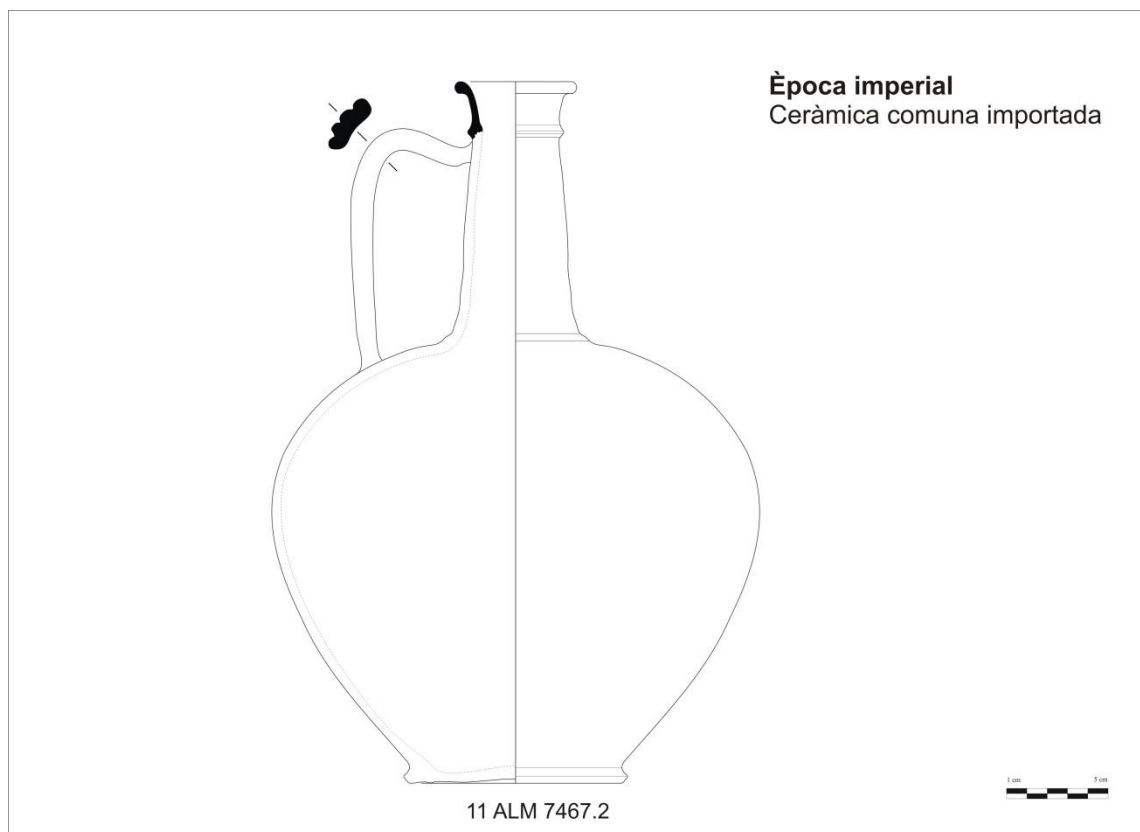
les quals destaquen les olles de diferents mesures i les gerres o ampolles de vora simple i trilobulada. Fins al moment, aquesta producció havia estat poc estudiada i, tret de les escasses conclusions que aportà Reynolds, per al seu estudi s'havia de recórrer a treballs regionals i de contextos específics com és el cas dels estudis sobre les excavacions urbanes de les ciutats de València (López *et alii*, 1990, 204, làm. 74 núm. 5 i 7, làm. 75, núm. 1, 2 i 3 i làm. 77, núm. 1, 2, 3 i 7; Huguet, 2006b, 34), Lliria (Escrivà, 1995, 178, fig. 10, núm. 1 i 2, 182, fig. 16, núm. 1 i 2 i fig. 17, núm. 1, 2 i 3) Cartagena (Ruiz, 1995, 504; Quevedo i García-Aboal, 2008, 630), i d'estudis sobre zones rurals on també està testimoniada aquesta producció (Albiach i de Madaria, 2006, 51, làm. 5 i 6; Huguet, 2009, 90). En els últims anys, jo mateixa he intentat fer una síntesi d'allò que es coneixia sobre aquesta producció incorporant dades cronològiques, de dispersió i ampliant fins a 18 el número de formes existents (Huguet, 2012, 435). Paral·lelament, l'investigador A. Quevedo (2013, 1065) ho feia també per a la regió de Múrcia, on documentà la dispersió d'aquesta producció tant en la zona costanera com a l'interior.

A ull nu, la ceràmica de cuina reductora regional es caracteritza per una pasta reductora dura, grisa, negra o blanquinosa, poc depurada i granulosa amb abundants desgreixants negres/grisos, blancs i transparents de grandària mitjana i gran que sovint es veuen en superfície. Aquesta, també grisa o negra, és rugosa i de vegades presenta bandes polides.

L'any 2007 l'equip de recerca Cultura Material i Arqueometria (ARQ/UB) de la Universitat de Barcelona va realitzar un estudi de caracterització arqueomètrica de 16 mostres d'aquesta producció procedents d'excavacions urbanes de les ciutats de València i Sagunt (Madrid i Buxeda, 2008). Aquest estudi conclou que es tracta de pastes poc calcàries, de cocció i postcocció reductores produïdes intencionadament. Açò crea una sèrie de pastes denses, compactes i poc poroses d'alta resistència mecànica que permet tant la contenció de líquid com la seua exposició a temperatures elevades. És una mostra poligenètica i se'n diferencien quatre grups que corresponen a quatre àmbits productius: Grup A (quatre fàbriques diferents): possiblement l'origen cal buscar-lo fora de l'àrea de València i inclou tant mostres de València com de Sagunt; Grup B (tres fàbriques diferents): de procedència desconeguda però que inclou també mostres de València i de Sagunt; Grup C (una fàbrica): de provinença de València que compta només amb un exemplar d'aquesta ciutat; Grup D (una fàbrica): també compta

únicament amb un exemplar, en aquest cas de Sagunt, i que resta d'origen desconegut. Tot i això, l'estudi destaca la semblança en les tècniques de fabricació que ve donada per una idea culturalment compartida per diferents centres de producció. Aquestes similituds es donen no sols pel que fa als aspectes formals, sinó també quant a la composició química i mineralògica de les seues pastes i a les tècniques de cocció (950-1000°C) i postcocció de les peces.



Figura 265: Microfotografies per lupa binocular a 25x de diferents mostres procedents de *Valentia*.



Figura 266: Dendrograma que mostra diferents grups existents en les mostres analitzades procedents de Valentia i Saguntum.

Tot i els estudis arqueomètrics i arqueològics que fan suposar un origen d'aquesta producció en el triangle comprés entre *Saguntum*, *Edeta* i *Valentia* (Huguet, 2012, 450), fins a l'actualitat no s'ha excavat cap forn que produïra aquest tipus de ceràmiques en aquesta àrea (Coll, 2003, 167). Tampoc tenim constància de l'existència de centres productors en cap altra zona del territori actual valencià ni murcià (Coll, 2005, 155). Malgrat tot, hem de pensar en més d'un taller, potser algun altre en la zona de Yecla-Jumilla-Elda (Quevedo, 2013, 1080), que produïren aquest tipus de ceràmiques per a l'exportació comarcal i també regional probablement per via terrestre.

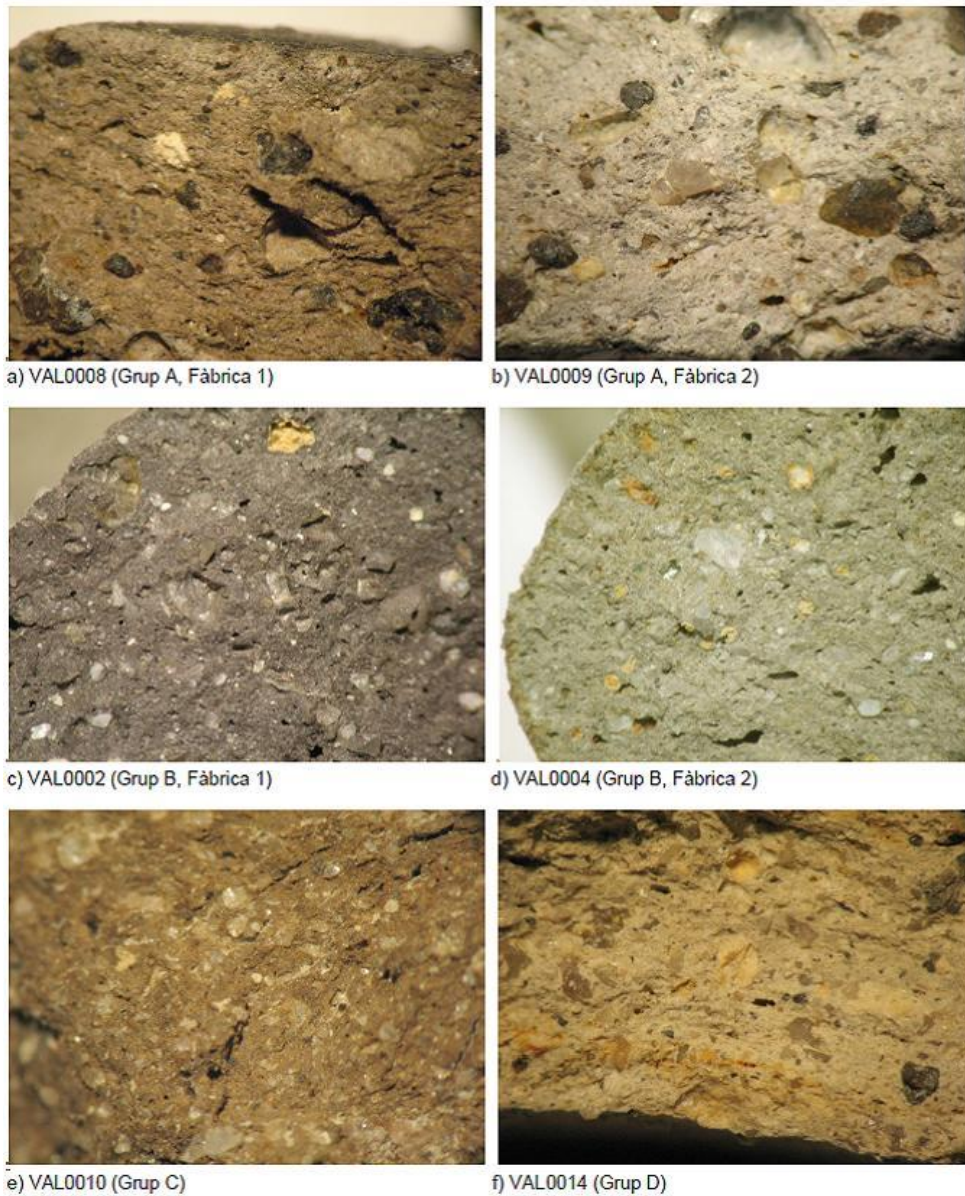
Com ja hem esmentat anteriorment per a l'època republicana i en altres ocasions (Huguet, 2013, 322), aquestes produccions imperials no es poden entendre sense les seues predecessores republicanes que a la seua vegada deriven de la ceràmica ibèrica de classe B, basada primordialment en les olles (Quevedo, 2013, 1080). És una ceràmica grisa, que deriva directament de la ceràmica ibèrica grisa, la tipologia de la qual està composta bàsicament d'olles de perfil en "S" i tapadores. Les pastes són grises i dures amb desgreixants de quars, mica platejada i calç. Presenten bases còncaues, colls diferenciats i acanalats i vores exvasades. Són per tant recipients de producció indígena documentats a la ciutat de *Valentia* des de mitjan del segle II aE en un dels pous votius fundacionals de l'Almoina (Álvarez *et alii*, 2003, 376), que perduren en l'època

d'August (Albiach *et alii*, 1998, 158) i fins i tot en la de Tiberi, com demostra la ofrena del *decumanus* (Álvarez *et alii*, 2003, 391), també a l'Almoina. L'àmbit de dispersió no està encara ben definit, però podria ser semblant a la difusió de la ceràmica regional reductora de cuina altimperial. Considerem aquesta ceràmica com la variació evolutiva de la ceràmica ibèrica i alhora l'estadi previ del que serà la ceràmica regional reductora de cuina altimperial (Huguet, 2012, 436).

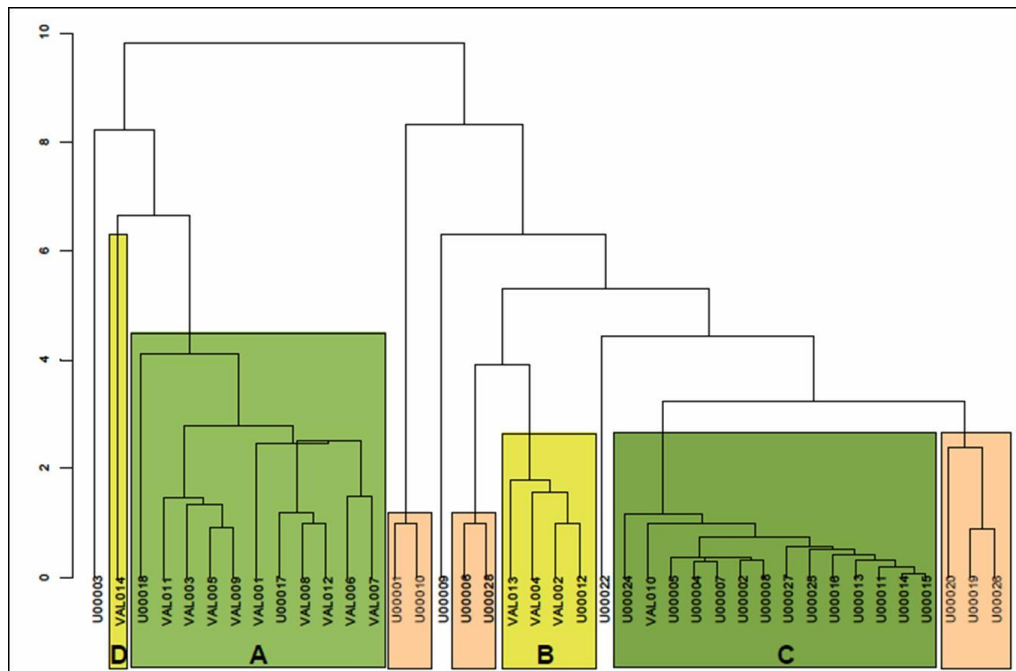
Durant l'època d'August i, probablement també juli-clàudia, sembla que es produïren diferents variants de tipus d'olles sense que es puga establir una tipologia clara, ja que moltes formes es defineixen per un *unicum*. Aquestes formes s'allunyaren de les olles de ceràmica reductora de cuina de l'època republicana, tot i que les recorden. Perderen els bocellets del coll transformant-los en canaletes, mantingueren les bases còncavo-convexes, i desenvoluparen uns llavis de tendència quadrangular junt als triangulars i arrodonits que continuaren fabricant-se. Amb les olles, es produïren altres formes com cassoles i gerres, sempre menys nombroses que aquelles, probablement també d'arrel indígena i que derivaren en l'època flàvia en un repertori formal reduït i estandarditzat. A partir d'aquest moment, es fabricaren menys tipus de recipients, un repertori que es reproduí sense massa canvis però en major volum. A més, augmentà la dispersió de la producció que sembla inundar la zona costanera del Golf de València, i pel nord està documentada a Castelló de la Plana i en pocs exemplars a *Lesera*, (Huguet, 2012, 447), la costa de les actuals províncies d'Alacant i Múrcia fins a Lorca i Caravaca de la Cruz (Quevedo, 2013, 1079) i per l'interior fins a Requena i Albacete.

D'aquesta manera, diferenciem un primer període de la producció datat entre el regnat d'August i el final de l'època juli-clàudia, i un segon moment, des de l'època flàvia fins al segle III dE. En la primera es degué anar gestant una producció amb caràcter propi, que no podem deslligar del substrat autòcton, que experimentà amb una sèrie de recipients de cuina entre el quals potencià solament els de major èxit. En aquesta etapa veiem formes molt semblants a la posterior olla ERW 1.2 que a partir de l'època flàvia estigué present en tots els jaciments valencians i, probablement també de la regió de Múrcia. Reynolds proposà una cronologia des de l'època flàvia fins al segle III dE per a la producció ja que intuïa com de compacte era aquest grup. Tanmateix, després de l'estudi dels material de *Valentia* i d'altres jaciments valencians (Huguet, 2009), pensem que és una producció unitària i evolucionada des del mateix moment de

la reocupació de la ciutat de *Valentia* en l'època d'August. Però a més, cal remarcar el caràcter autòcton de la producció i lògicament també dels seus productors.

Algunes de les formes podrien imitar les cassoles africanes (ERW 1.1), mentre que d'altres sembla que són pròpies d'una tradició autòctona (ERW 1.4). Aquesta forma, en concret, presenta bandes brillants per haver estat brunyides. Són recipients de cuina que en ocasions conserven restes d'haver estat exposats al foc, però també d'altres, com els vasos. Una característica formal d'aquesta producció és que les olles i gerres no tenen peu, la base és convexa i té un òmfal extern que a la part interior correspon a una concavitat. Els cossos solen ser amples en la part alta i es van estretint cap a la base. Açò donava com a resultat uns recipients que, encara que es mantenen drets, són altament inestables i més si pensem que devien estar plens d'aliments líquids o semi-sòlids, per la qual cosa pensem que seria necessari un element de suport del tipus trípede o braser per a la seua utilització. Potser, l'únic recipient que podria anar directament sobre les brases i al forn és la forma ERW 1.1, ja que presenta un fons pla i llis. Pel que fa a les estries, alguns investigadors han associat les canaletes de la ceràmica de cuina africana amb un intent intencionat d'evitar la fractura dels recipients en exposar-los a altes temperatures (Bonifay, 2004, 71). Per a la ceràmica reductora regional de cuina es podria argüir la mateixa explicació, perquè les ones produïdes per la superfície de l'olla evitarien el shock tèrmic. Els acabats interiors de les peces sempre estan menys acurats que els exteriors que sovint presenten línies de tornejat. Tots els recipients degueren estar dedicats a les tasques relacionades amb la preparació d'aliments i la forma més abundants és l'olla que, en diferents models, concentra més de la meitat d'aquesta producció. En les olles, i sobretot en les gerres, es troba sovint una capa interna de concrecions blanques, en ocasions molt gruixuda, que es produí per la contenció continuada de líquids.

Pel que fa a la seua tipologia, abunden les olles i, en menor mesura, les cassoles i les gerres. Com ja he esmentat anteriorment, mantindrem les tipologies utilitzades pels autors que ens precediren, tot i que en aquesta ocasió hi ha una major complexitat degut a què la producció ha estat escassament estudiada i de vegades tractada de manera parcial.

- Alm 60328.62: cassola de perfil senzill amb fons còncav, parets baixes còncaves amb vora exvasada marcada a l'exterior per una canaleta (8 Alm 60328.62). Aquesta forma està datada en l'època d'August i formava part

del rebliment del pou de l'*Asklepieion* de l'Almoina. És un *unicum* i té un diàmetre de 20,2 cm. No pensem que pugui ser el precedent de les cassoles ERW 1.1 per les seues diferències morfològiques.

- Alm 60358.11: vora de gerra o olleta amb llavi de secció triangular, coll diferenciat, curt i ample amb canaletes que marquen el seu final (8 Alm 60358.11). Presenta una secció prima i s'assembla als exemplars de ceràmica comuna de cocció oxidant. S'ha documentat un únic individu entre el material de reblit del pou de l'*Asklepieion* de l'Almoina datat en l'època d'August.
- ERW 1.1: cassola de fons pla amb parets còncaues i vora engrossida cap a l'interior (1 Negcal 1235.51). És una forma nombrosa, però no de les més abundants. El seu diàmetre oscil·la entre els 16 i 24 cm, però sobretot apareix el format més xicotet. S'assembla a les cassoles africanes Hayes 23 B tot i que en les ceràmiques reductores el fons és pla, mai és estriat, encara que presenta restes de foc i alguns investigadors l'havien associat amb reserves a aquesta forma. Entre el material procedent de *Valentia* es documentà una cassola amb una vora molt poc desenvolupada (1 Bal 1362.16) de l'època flàvia que potser es pot posar en relació amb la cassola africana de cuina Hayes 23A. Quant a la datació, està testimoniada en l'època flàvia en els nivells de la primera fase de l'excavació dels Banys de l'Almirall sense revora, amb revora marcada es manté durant el segle II dE en la segona fase dels Banys de l'Almirall (1 Bal 1296.12), a l'*ustrinum* del carrer de Sant Vicent (1 Selvic 1071.4) i a l'abocador de la plaça del Negret (1 Negcal 1235.51). En el segle III dE es documentà en la fase d'enderrocs de les construccions dels Banys de l'Almirall (1 Bal 1317.3) i en els estrats d'amortització de la claveguera del carrer del Mar (1 Mar 1146.86, 1 Mar 1164.6).
- ERW 1.2: olla de cos globular amb carena en el terç superior, coll llarg diferenciat i vora de secció quadrada engrossida a l'exterior. Les parets d'aquestes olles solen tenir línies exteriors, produïdes al moment de la fabricació, que són molt més fines i acurades que les de la paret interior, on en general són més grolleres. Pel que fa a les mesures, els seus diàmetres oscil·len entre els 17 i 21 cm, encara que s'ha documentat algun exemplar

més petit i algun altre de més gran. És una de les olles més abundants superada únicament per l'altre tipus d'olla, ERW 1.3. Aquesta forma no presenta subtipus, es manté molt fidel a la representada per Reynolds i és una de les formes que més perduren. Aparegueren en els nivells d'amortització del pou de l'*Asklepieion* de l'Almoïna datats en l'època d'August (8 Alm 60328.51 i 58) amb diferents mesures, i en època de Tiberi a l'ofrena del *decumanus* de la mateixa excavació (11 Alm 7467.25). Són nombroses en els estrats de l'època flàvia de l'excavació dels Banys de l'Almirall (1 Bal 1362.10 i 1 Bal 1375.18) i en els estrats de la primera meitat del segle II dE del circ (1 Nap 1384.7 i 1 Nap 1361.29) i dels Banys de l'Almirall. També es trobaren en els estrats antonins de l'*ustrinum* del carrer de Sant Vicent (1 Selvic 1064/1071.1) i en els de l'època dels Severus de l'abocador de la plaça del Negret (1 Negcal 1128.3 i 1 Negcal 1235.63) i a la fase d'abandonament de les construccions dels Banys de l'Almirall (1 Bal 1326.17). Per últim, s'han recuperat també en els estrats d'amortització de la claveguera del carrer del Mar datada en la segona meitat del segle III dE (1 Mar 1164.14 i 1 Mar 1146.88 i 91).

- Alm 60328.57: olla de cos globular, coll curt diferenciat marcat per canaletes, vora exvasada amb llavi arrodonit i base còncavo-covexa (8 Alm. 60328.57). Recorda molt a les olles reductores de cuina de l'època republicana, tant per la forma com per les dimensions i les pastes. Potser, és la predecessora del tipus ERW 1.3, però en aquest cas la diferència en els perfils deixa un marge de dubte. S'ha documentat solament al rebliment del pou de l'*Asklepieion* de l'Almoïna.
- ERW 1.3: olla de cos globular, coll curt diferenciat i vora exvasada que pot ser de secció arrodonida, triangular o quadrada, lleugerament penjant o no. Els seus diàmetres oscil·len entre els 17 i 19 cm, encara que s'han identificat alguns exemplars petits, al voltant dels 11 cm (1 Bal 1386.3), i alguns més grans, al voltant dels 23 cm (1 Bal 1368.2). Reynolds subdividí la forma atenent a les diferents seccions de la vora, sense que hi haguera diferència cronològica ni productiva. És per això que nosaltres, tot i esmentar de vegades el subtipus, ens basarem primordialment en la forma. El prototip de la forma que definí Reynolds aparegué per primera vegada en l'època flàvia.

Abans hi havia olles amb coll curt més semblants a les republicanes en l'època d'August i en l'època juli-clàudia, unes formes més evolucionades que comencen a assemblar-se a la forma ERW 1.3. En aquest treball les hem anomenades *Similis* ERW 1.3 i les considerem com una forma prèvia a la coneguda ERW 1.3, que apareix en diferents punts de la ciutat en l'època juli-clàudia (1 Pepi 1071.3, 4, 5 i 4 Cañ 2470.0/977). Una olla d'aquestes característiques aparegué com a urna funerària en la tomba 1 de la necròpoli del parc de les Nacions (Rosser, 1990-91, 87) i probablement també a la necròpoli ibèrica de l'Albufereta d'Alacant (Verdú, 2015, 174). Pensem que ambdues peces s'han de datar en l'època juli-clàudia. A partir de l'època flàvia s'imposà l'olla del tipus ERW 1.3, que tingué gran èxit si jutgem les nombroses troballes aparegudes al País Valencià i la regió de Múrcia (Huguet, 2012, 447). A la ciutat de *Valentia* es trobà en els estrats flavis de l'excavació dels Banys de l'Almirall (1 Bal 1400.15 i 16 i 1 Bal 1429.7); en els estrats de la primera meitat del segle II dE de la mateixa excavació (1 Bal 1362.11) i de l'arena del circ (1 Nap 1361.30); als estrats datats en el període antoní de l'*ustrinum* del carrer de Sant Vicent i com a aixovar funerari en la necròpoli del nord del Túria (1 Pepi 29 1128.4); en els estrats de l'època dels Severs de l'abocador de la plaça del Negret (1 Negcal 1235.61, 62 i 64) i en la fase d'abandonament de les construccions dels Banys de l'Almirall (1 Bal 1368.2 i 1 Bal 1403.15). Per últim, s'han recuperat dels estrats d'amortització de la claveguera del carrer del Mar datada en la segona meitat del segle III dE (1 Mar 1164.8 i 9 i 1 Mar 1146.103 i 106). Cal remarcar que l'exemplar trobat a la necròpoli situada al nord del Túria (1 Pepi 29 1128.4) apareix també en altres necròpoli com la de Tisneres a Alzira (González Villaescusa, 2001, 264). Alguns autors relacionen aquesta petita olleta amb la forma següent, el vas ERW 1.4, ja que aparegué també com a part de l'aixovar funerari a la necròpoli de la Glorieta San Vicente de Lorca (Quevedo, 2013, 1095). A mode de conclusió, podem dir que la forma ERW 1.2 procedeix directament dels models ibèrics sense experimentar massa canvis al llarg dels segles, però tot i ser abundantíssima va ser superada per la forma ERW 1.3, produïda a partir de l'època flàvia de forma estàndard després d'una fase

d'experimentació en el període juli-claudi amb olles semblants a la forma ERW 1.3. En realitat aquestes apreciacions són purament formals ja que les dimensions, la profunditat i l'obertura dels recipients eren molt similars i servirien per a preparar uns àpats molt semblants pel que fa a textura i acabat.

- ERW 1.4: vas o olleta de cos arrodonit i base estreta, amb coll curt diferenciat i vora exvasada. Presenta unes bandes brillants al cos per haver estat brunyit i és l'única forma que ha estat allisada, encara que exclusivament en la part exterior. Els seus diàmetres se situen al voltant dels 10 cm, però els exemplars que es daten en el segle III dE sembla que són una mica més amples, al voltant dels 14 cm. Aquests recipients són molt més menuts que les olles i possiblement s'utilitzaven com a bols o vasos i no com a recipients per anar al foc, ja que no hi presenten senyals (Quevedo, 2013, 1075). Cal fer una puntualització sobre aquesta forma que anys enrere vàrem publicar amb un perfil lleugerament més globular i la base més ampla del que en realitat tenia (Huguet, 2006b, fig. 15 i Huguet i Ribera, 2014, 179, làm. 4). La correcta identificació de la forma vingué de la mà de Quevedo (2013, 1095), que estudià exemplars complets de la necròpoli de la Glorieta de San Vicente de Lorca (Múrcia). Tot i que Reynolds pensava que era un recipient rar, està ben present al País Valencià (Huguet, 2012, 438) i la regió de Múrcia (Quevedo, 2013, 1074). A la ciutat de *Valentia* aparegué per primera vegada en els estrats de rebliment del pou de l'Almoina datat en l'època d'August (8 Alm 60328.125). Sembla que a partir de l'època flàvia el coll i la vora es fan una mica més llargs, com s'intueix en els exemplars recuperats en l'excavació dels Banys de l'Almirall (1 Bal 1372.15). A partir del segle II dE és relativament abundant i està present en els estrats de la primera meitat del segle II dE al circ (1 Nap 1361.32), en els Banys de l'Almirall (1 Bal 1296.13); en els estrats de l'època antonina de l'*ustrinum* del carrer de Sant Vicent; en els estrats Severos de l'abocador de la plaça del Negret (1 Negcal 1235.61, 54 i 55); i en la fase d'abandonament de les construccions dels Banys de l'Almirall (1 Bal 1403.16). Per últim, s'han recuperat alguns exemplars en els estrats d'amortització de la claveguera del

carrer del Mar datada en la segona meitat del segle III dE (1 Mar 1164.15 i 1 Mar 1146.100).

- ERW 1.5: gran recipient o marmita de cos arrodonit amb coll marcat i vora exvasada i arrodonida. No és molt abundant, de fet sembla que la forma no tingué massa èxit perquè és més bé escassa. Fa anys apuntàvem la possibilitat d'una cronologia flàvia (Huguet, 2012, 438), que es confirmà amb la troballa d'un exemplar en els estrats d'aquesta època de l'excavació dels Banys de l'Almirall (1 Bal 1375.19). A més, està present entre el material de l'abocador de la plaça del Negret datat en l'època dels Severs.
- Alm 60328.56: marmita de gran mesura amb cos globular, base còncavo-convexa molt xicoteta, coll marcat i curt amb ala lleugerament pendular (8 Alm 60328.56). Aquesta forma es coneix per un *unicum* aparegut entre el material d'amortització del pou de l'*Asklepieion* de l'Almoïna datat en l'època d'August.
- ERW 1.6: marmita de grans dimensions amb cos arrodonit i sense base que presenta un truncament de la paret interior a l'altura del coll que crea un graó interior per al recolzament de la tapadora. La seua vora és horitzontal sortint i arrodonida. Tot i que no és abundant, ha aparegut en alguna ocasió a la ciutat de *Valentia*. Fou documentada en els estrats de rebliment del pou de l'Almoïna datat en l'època d'August (8 Alm 60328.54) i aparegué a l'abocador de la plaça del Negret, probablement com a material de caràcter residual. Cal avançar la cronologia de la forma des de l'època d'August fins a, probablement, l'època flàvia, tot i que no tenim encara suficient informació per a establir el moment final d'ús d'aquesta forma.
- ERW 1.7: senzilla tapadora amb llavi arrodonit i base per agafar-la. La paret pot tenir un perfil corbat còncav que s'observa a la part interior d'alguns dels exemplars. Poden ser de diferents mesures que correspondrien als diferents diàmetres, entre els 15 i 22 cm, dels recipients als quals acompanyava. És una forma senzilla i molt pràctica, per la qual cosa no té molta evolució morfològica encara que és molt abundant i té una llarga durada, doncs es manté invariable des de l'època ibèrica fins al segle III dE. S'han documentat entre el material d'amortització del pou de l'*Asklepieion* de l'Almoïna datat en l'època d'August (8 Alm 60455.16 i 53); en el

rebliment de la fossa de l'excavació del carrer Pepita núm. 27 datat en l'època juli-clàudia (1 Pepi 1071.69); en els estrats datats en època flàvia de l'excavació dels Banys de l'Almirall (1 Bal 1375.20, 1 Bal 1400.26 i 27); en el tercer nivell de l'arena del circ datat en l'època d'Adrià (1 Nap 1361. 33 i 34) i també a la segona fase d'ocupació de l'excavació dels Banys de l'Almirall; a l'*ustrinum* del carrer de Sant Vicent datat en l'època antonina; en l'època dels Severus en l'abocador de la plaça del Negret (1 Negcal 1128.2, 1 Negcal 1235.57) i a la fase d'enderrocs de les construccions dels Banys de l'Almirall; i per últim, en els estrats d'amortització de la claveguera del carrer del Mar datada en la segona meitat del segle III dE (1 Mar 1164.4).

- ERW 1.8: gerra de cos globular i coll estret, llarg i cilíndric que presenta el llavi arrodonit i lleugerament inclinat cap a l'interior. L'ansa presenta una característica secció quadrangular i línies de torn en la part exterior del coll i la base. Els seus diàmetres oscil·len entre els 3,7 i 5,5 cm. És la tercera forma més nombrosa per darrere de les olles i les tapadores. Les gerres són una de les formes més singulars i característiques d'aquesta producció ja que sembla un tipus autòcton. Quevedo proposa l'evolució d'aquesta forma des de la gerra ERW 1.9 i, tot i que sembla probable, caldria trobar formes intermèdies que fins al moment no han aparegut. Pel que fa a la seua funció, en diverses ocasions se l'ha associat a un bullidor (Quevedo, 2013, 1076) degut a la seua morfologia i a la densa concreció calcària que presenten la major part dels exemplars, en comparació amb la forma Uzita 48.1 produïda en ceràmica africana de cuina. Açò ve corroborat per les traces de foc que solen presentar les peces i, tot i que ocasionalment pogueren fer funcions de servei de taula, també ens inclinem per la opció d'identificar-les com a bullidors. Pel que fa a la cronologia, aquesta forma de gerra es va documentar en l'època flàvia a l'excavació dels Banys de l'Almirall; en el tercer nivell de l'arena del circ datat en l'època d'Adrià; entre el material de la segona fase de l'ocupació dels Banys de l'Almirall de mitjan del segle II dE (1 Bal 1296.9 i 10); a l'*ustrinum* del carrer Sant Vicent datat en l'època antonina; en l'època dels Severus a l'abocador de la plaça el Negret (1 Negcal 1235.52 i 53); i en la fase d'enderrocs de les construccions dels Banys de

l'Almirall. A més, en destaca un exemplar procedent del nivell que eixia de la claveguera del carrer del Mar, datat en el tercer quart del segle III dE (1 Mar 1146.105). La peça en qüestió està quasi completa i podem observar diferències amb els exemplars del segle precedent, ja que en aquesta la part més ampla del cos ha desplaçat cap a la zona baixa, com també s'observa en les gerres de ceràmica comuna de cocció oxidant del segle III dE avançat; el coll s'ha fet més curt i més recte; a més, la característica ansa massissa estigué decorada amb una altra ansa salomònica enganxada a ella, decoració també documentada en alguns exemplars de gerra de ceràmica comuna de cocció oxidant.

- ERW 1.9: gerra que es caracteritza per presentar una vora trilobulada i lleugerament exvasada i cos globular que pot tenir estries de tornejat al coll i la base. És un forma menys freqüent que la gerra ERW 1.8 i quan apareix és sempre en contextos del segle I dE. A *Valentia* aparegué un exemplar entre el material d'amortització del pou de l'*Asklepieion* de l'Almoina datat en l'època d'August (8 Alm 60328.47) que presenta un diàmetre més ample que el fixat per Reynolds (1993, 97). A més, se'n documentaren en els estrats datats en època flàvia, antonina i severa de l'excavació dels Banys de l'Almirall (1 Bal 1375.22) i a l'abocador de la plaça del Negret datat en l'època dels Severus.
- ERW 1.10: olla de cos globular amb un petit muscle i un coll marcat per canaletes que s'estreny fins al llavi arrodonit i engrossit a l'exterior (1 Negcal 1235.59). Presenta una secció gruixuda. No és una forma molt abundant i entre el material d'aquest treball se n'ha identificat únicament un tipus però està present en altres jaciments. A València ha aparegut en les excavacions de l'abocador de la plaça del Negret i possiblement un altre exemplar en les excavacions del Palau de les Corts (López *et alii*, 1990, 204); a Cartagena, s'ha trobat procedent dels nivells d'abandonament de la cúria (Quevedo, 2013, 1077); i a Sagunt a l'excavació de l'avinguda del País Valencià i a la vil·la de la Vallaeta (Huguet, 2009, 92). Un dels exemplars procedents de l'abocador de la plaça del Negret (València) va ser caracteritzat arqueomètricament i correspon al Grup C, que probablement es fabricà a la mateixa ciutat.

- ERW 1.11: olla de cos globular i paret obliqua amb coll que s'estreny fins al llavi arrodonit, voltejat i pendent a l'exterior (1 Negcal 1235.60). Presenta una secció gruixuda i és una d'aquelles grans marmites que recorden les formes de cocció reductora de l'època d'August (Albiach *et alii*, 1998). És una forma escassa, sols està documentada a l'abocador de la plaça del Negret (Huguet, 2006b). Açò, junt a les característiques morfològiques, fan pensar en l'època flàvia per a la seua datació, com ja apuntàvem anteriorment (Huguet, 2012, 439).
- ERW 1.12: olla o cassola de paret vertical amb canaletes marcant el coll, llavi pla i vora de secció triangular i engrossida a l'exterior i assenyalada per una incisió (1 Negcal 1235.58). No tenim cap exemplar complet i no podem saber si es tracta d'un recipient baix o una olla. Devia ser una forma poc comuna, com les dues anteriors. Sols s'ha inventariat un individu a l'abocador de la plaça del Negret i possiblement un altre de les excavacions del Palau de les Corts (López *et alii*, 1990, 205). Està documentada en l'època dels Severos però podria ser material residual.
- ERW 1.13: olla de cos globular amb paret obliqua que s'estreny al coll i vora exvasada arrodonida i marcada a l'interior (1 Negcal 1235.56). Aquesta forma tampoc és de les més comunes. Està ben identificada en els estrats de l'abocador de la plaça del Negret i hi ha un altre possible exemplar de les excavacions del Palau de les Corts (López García *et alii*, 1990, 206). Com en el cas de la forma anterior, està documentada l'època dels Severos.
- ERW 1.14: olla o recipient de paret quasi vertical, vora voltejada cap a l'exterior i llavi pendent amb secció triangular i corba còncava (1 Negcal 1263.2). Presenta una secció molt gruixuda. S'ha identificat a l'abocador de la plaça del Negret, en un pou votiu de Lliria datat en l'època de Domicià (Escrivà, 1995, 177) i a la vil·la de l'Horta Vella (Bétera, València). Així, doncs, està ben datada en l'època flàvia i probablement el seu ús es perllonga fins al segle II dE.
- ERW 1.15: olla o recipient de parets molt verticals que s'estreny lleugerament al coll, poc diferenciat, amb vora exvasada i arrodonida (1 Negcal 1257/1263.2). No és una forma molt habitual. S'ha trobat a

l'abocador de la plaça del Negret datat en l'època dels Severs però no tenim massa informació cronològica.

- ERW 1.16: olla una mica més menuda i de línies més suaus que les ERW 1.2 i ERW 1.3. Presenta un cos estriat amb carena en la part baixa, coll lleugerament diferenciat i curt amb la vora exvasada i de secció fina (1 Negcal 1257/1263.1). Recorda a la cassola Hayes 183/culinaire type 15 (Bonifay, 2004, 228). Està documentada a l'abocador de la plaça del Negret, a les vil·les de la Vallaeta (Sagunt) (Huguet, 2009, 92), els Alters (l'Ènova, València) (Albiach i de Madaria, 2006, 85) i l'Horta Vella (Bétera, València). Pensem que és una de les formes més tardanes, ja que apareix en l'època dels Severs a València i Sagunt i en el primer terç del segle III dE a la vil·la dels Alters.
- ERW 1. *Pelvis*: gran recipient, *pelvis* o gibrell de forma oberta i vora en ala horitzontal (1 Bal 1327.18) que no havia estat documentat fins al moment entre les formes pròpies de la producció. Aparegué en la segona fase d'ocupació de l'excavació dels banys de l'Almirall datada a mitjan del segle II dE.

-



Figura 267: Ceràmica de cuina reductora regional de l'època imperial trobada a la ciutat de *Valentia*.



Figura 268: Ceràmica de cuina reductora regional de l'època imperial trobada a la ciutat de *Valentia*.

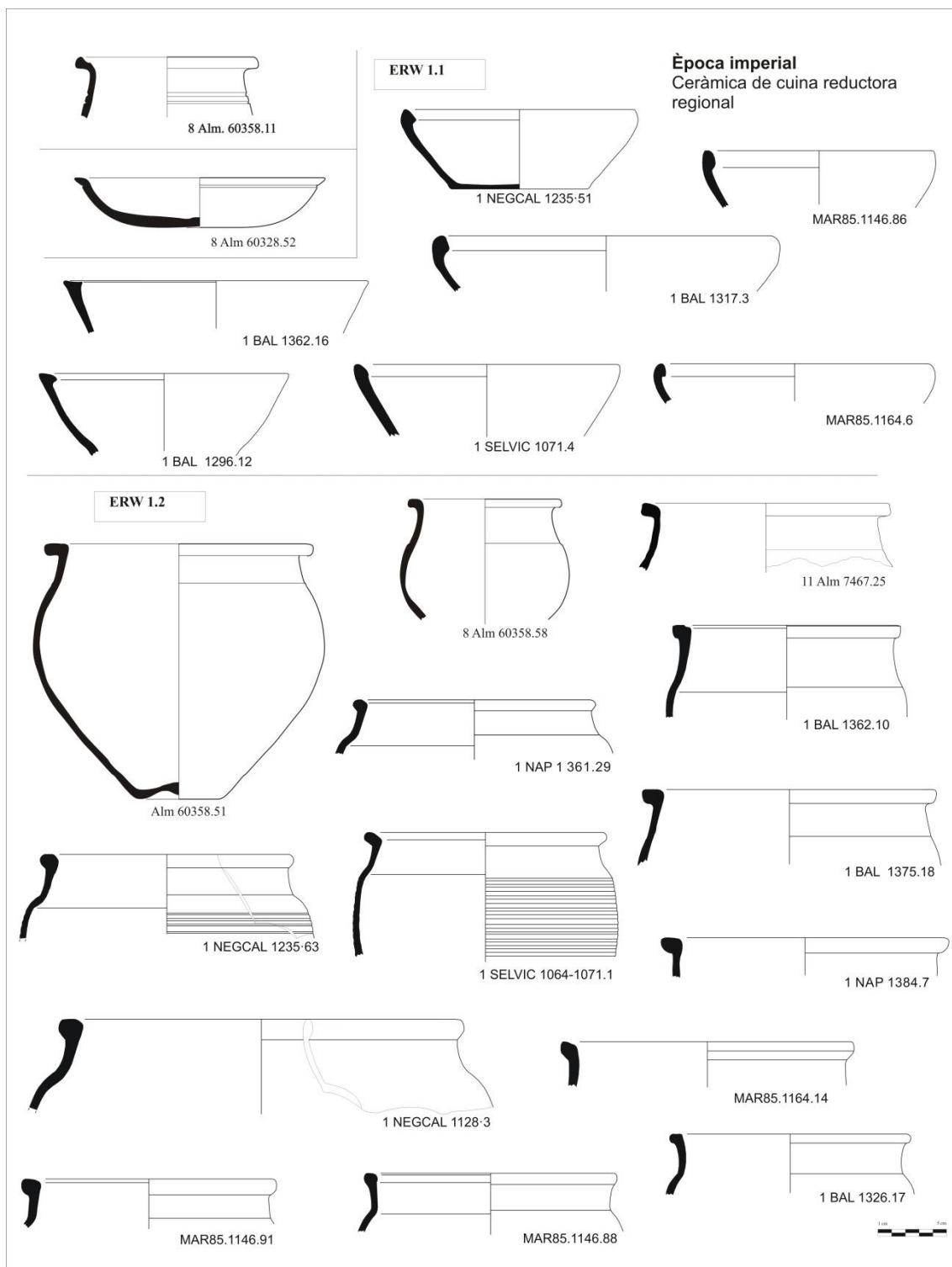

Figura 269: Ceràmica de cuina reductora regional de l'època imperial trobada a la ciutat de *Valentia*.

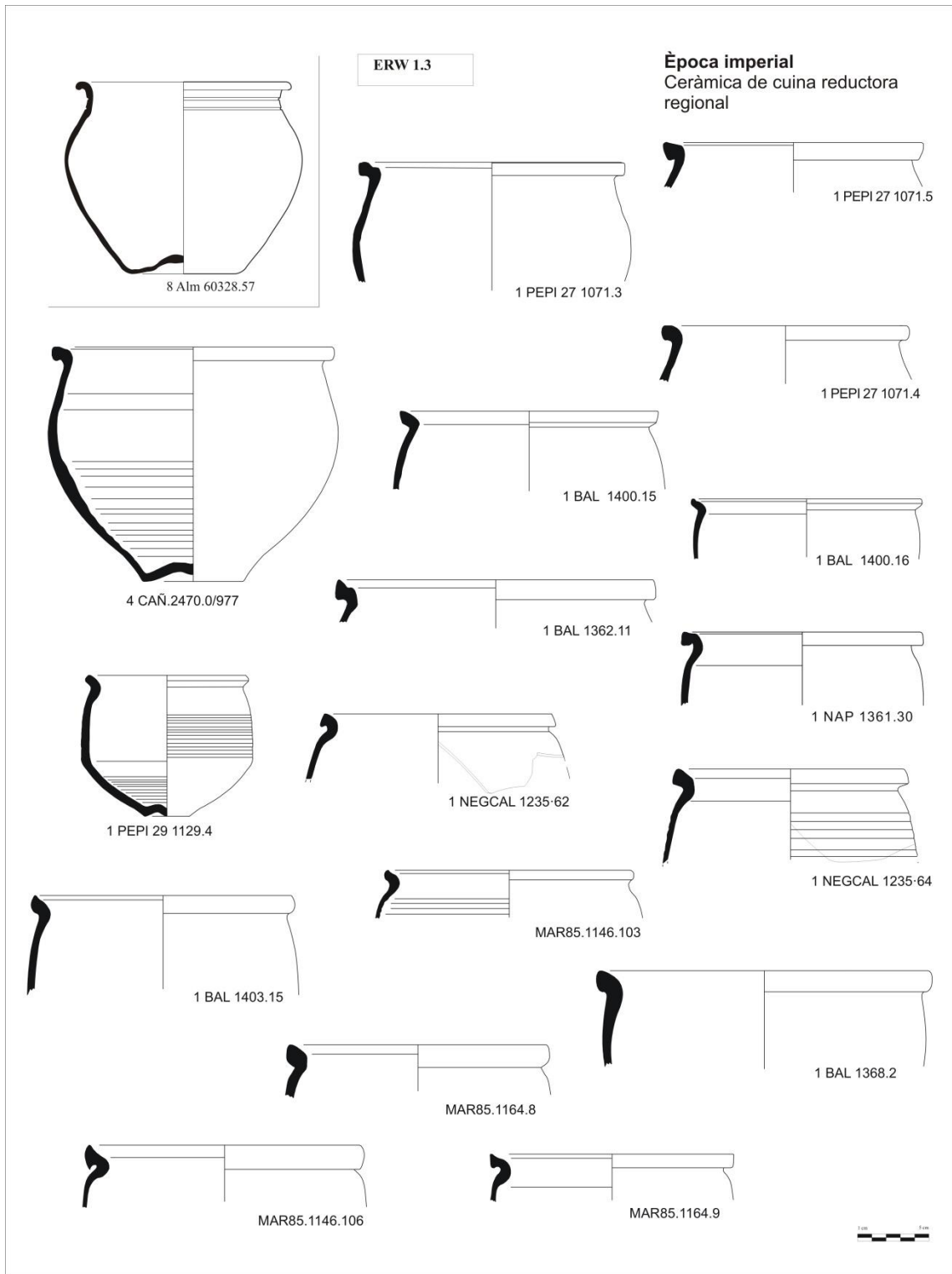

Figura 270: Ceràmica de cuina reductora regional de l'època imperial trobada a la ciutat de *Valentia*.

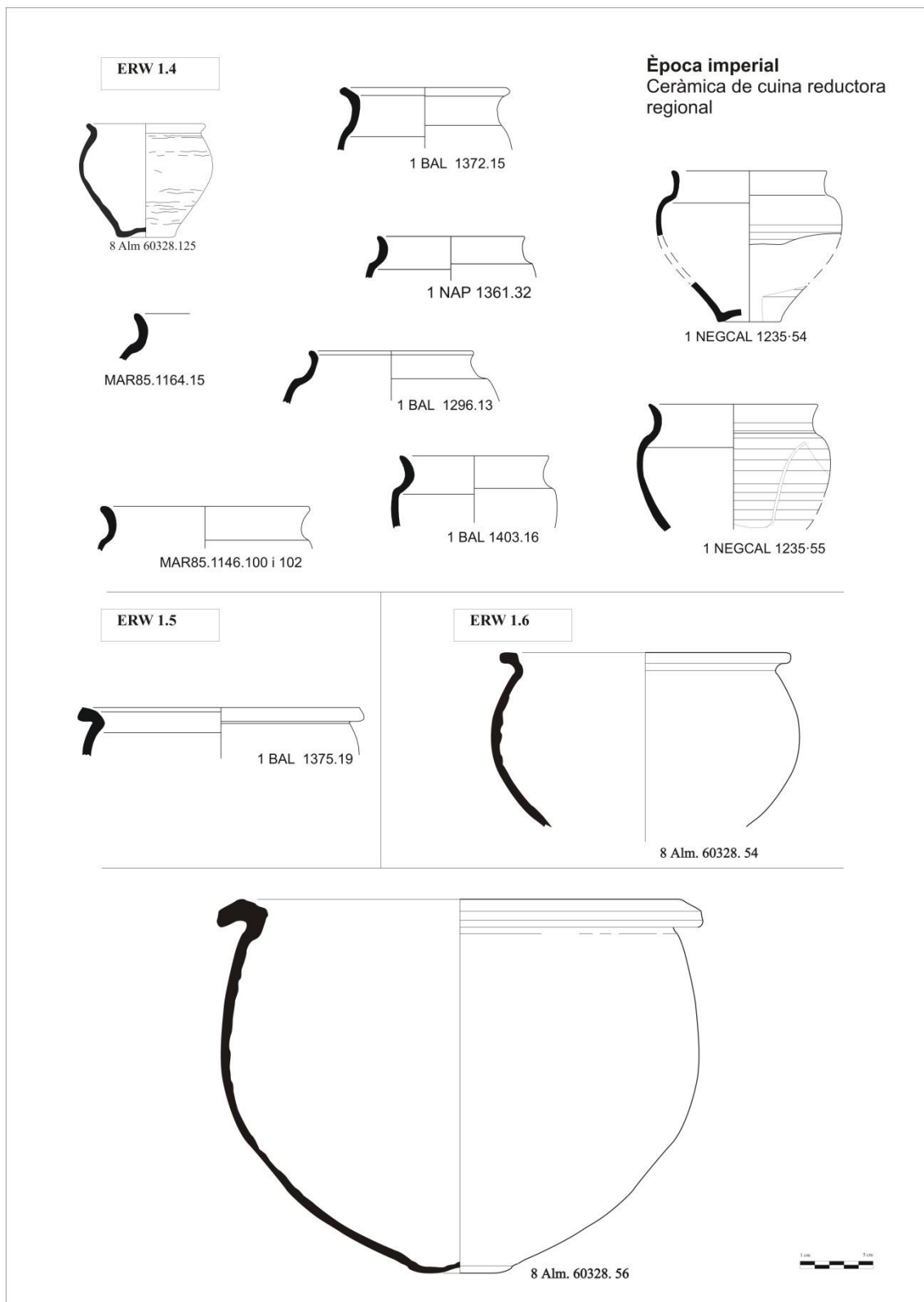

Figura 271: Ceràmica de cuina reductora regional de l'època imperial trobada a la ciutat de *Valentia*.

7.2.2.3 Ceràmica oxidant de cuina

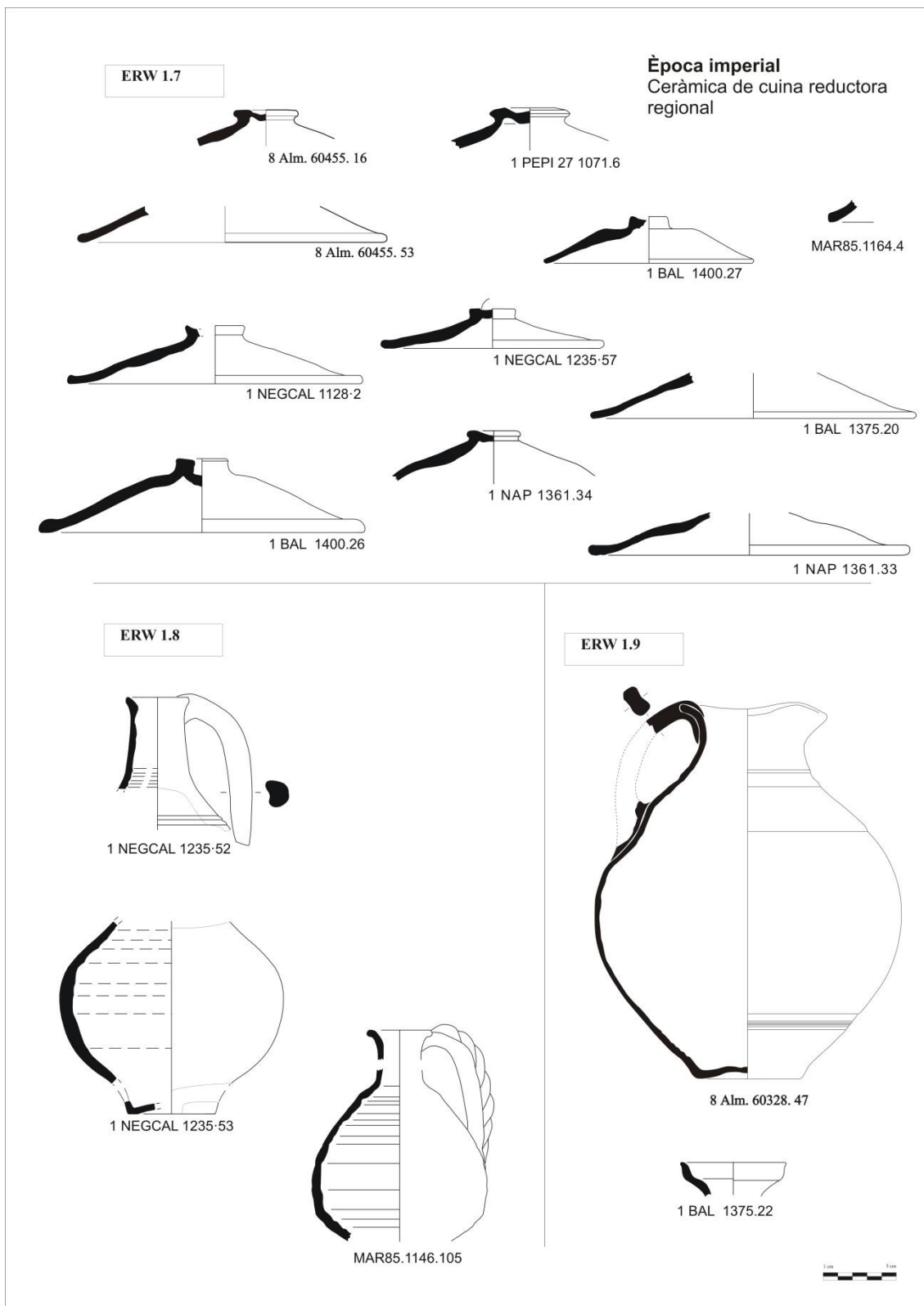
La ceràmica de cuina de coccio oxidant no és habitual en els contextes imperials, ja que la producció reductora regional de cuina concentra pràcticament el total de la ceràmica local dedicada a usos culinàries. Apareixen poques olles de perfil en "S" amb pastes oxidades i traces d'exposició al foc, per exemple en la segona fase d'ocupació de 488

l'excavació dels Banys de l'Almirall o el segon estrat de l'arena del circ, però són més bé escasses. En el primer nivell de l'arena del circ s'ha trobat una vora de cassola en forma de ganxo (1 Nap 1330.10), molt habitual en els segles II i I aE. No presenta restes evidents d'exposició al foc però la forma i la pasta fan pensar en una cassola. Podria ser una *lopas* púnico-ebusitana i, per tant, residual en el context on aparegué, datat en el primer quart del segle II dE. L'estat d'erosió de la peça no permet obtenir més informació.

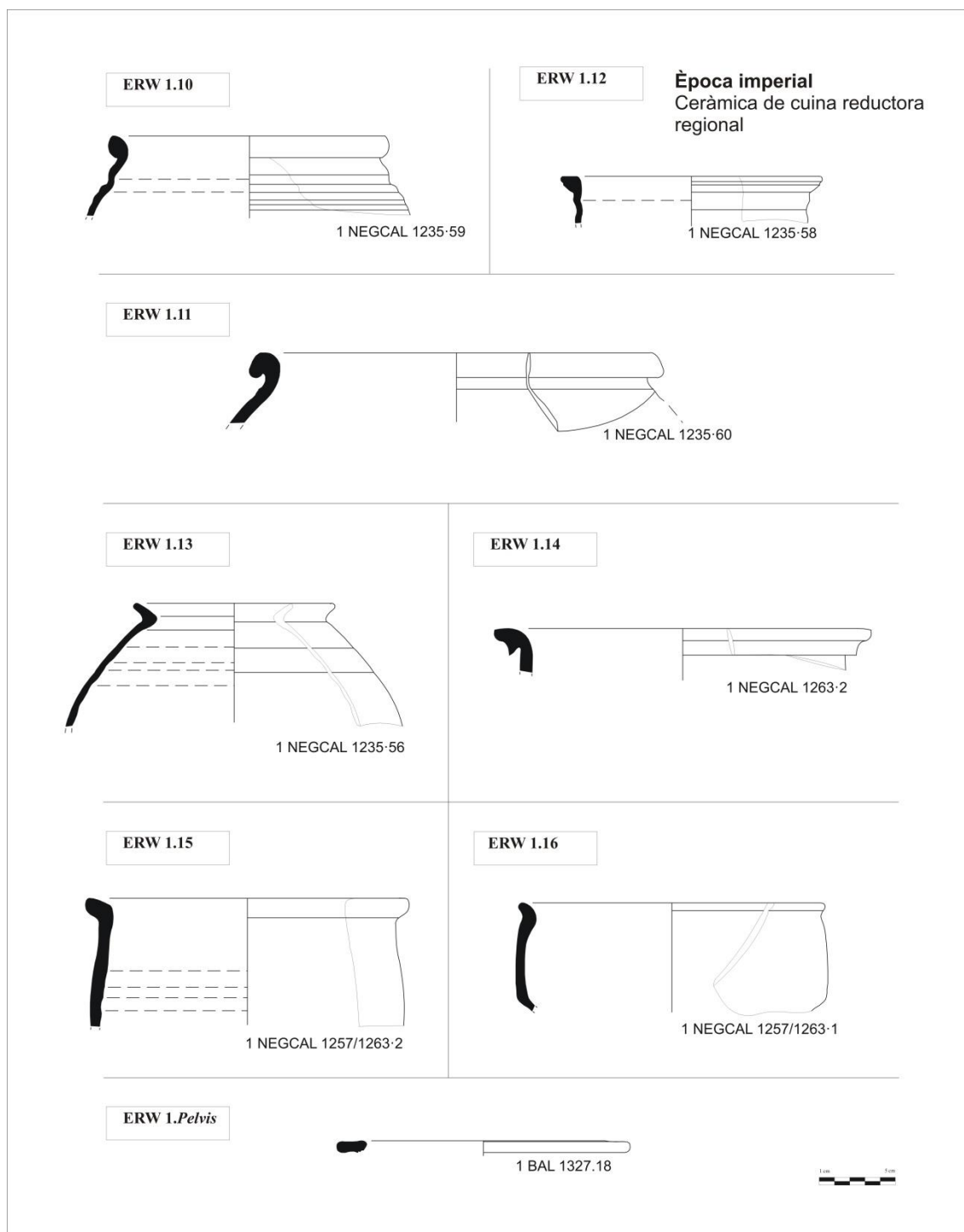
7.2.2.4 Ceràmica comuna de cocció oxidant

Quan parlem de ceràmica comuna de cocció oxidant ens referim a una producció de ceràmica comuna no apta per a exposar-la al foc que probablement feia funcions auxiliars en la cuina o com a recipients de taula.

La ceràmica comuna, tot i ser el grup de ceràmiques més nombrós, no ha estat objecte d'estudis sistemàtics fins fa poc de temps per l'entrebanc que suposa el reduït coneixement que es té dels centres productors. Açò és degut a què cada ciutat o nucli urbà tenia els seus obradors situats a una distància no molt llunyana. Fins i tot moltes vil·les tenien el seu propi taller. Amb tot això, la producció que en resultava era local o com a molt comarcal en el seu àmbit de dispersió. Tanmateix, Vegas (1973) demostrà l'existència de certes formes comunes a tot el Mediterrani i relacionà aquest fet amb una cultura general compartida.

En general les pastes de ceràmica comuna oxidant classificades a la ciutat de *Valentia* presenten unes tonalitats que van del beix al taronja, amb desgreixants fins calcaris blancs i brillants. A aquesta descripció general es pot afegir que de vegades hi ha recipients on es barregen les diferents tonalitats, i fins i tot d'altres amb parts més fosques o grises. Són pastes majoritàriament compactes i dures que en poques ocasions presenten engalbes o altres tractaments diferents de l'allisat de les superfícies.

L'estudi dels contextos de les necròpolis de la Boatella i Russafa i de l'amortització de la claveguera del carrer del Mar, ha permès observar que a mitjan del segle III dE hi hagué una degeneració de les tècniques productives tant pel que fa a la composició de la pasta com pel que fa als acabats. A partir d'aquest moment, les pastes començaren a tindre unes argiles menys decantades, amb desgreixants de grandària mitjana i gran visibles en les superfícies de color blanc, brillant, gris i en ocasions marró. A més, tècnicament les formes presenten determinats trets indicatius d'una producció més ràpida o descurada dels recipients, sempre en comparació amb les

formes dels segles I i II dE. Aquest fet s'observa sobretot als punts d'unió de les anses amb els cossos en què no s'ha acabat d'enganxar bé la pasta.



Figura 272: Detalls de pintura i ansa de dues peces de ceràmica comuna de cocció oxidant datades a partir del segle III dE.

Pel que fa al lloc de producció, hem de suposar que la ciutat s'abastí de diverses *figlinae* situades en les rodalies del nucli urbà, de les quals solament se'n coneix una localitzada a l'avinguda de la Constitució núm. 58. Com ja hem esmentat en l'apartat específic d'aquesta excavació, solament es coneix el forn i un abocador de material de rebuig i durant la intervenció no aparegueren restes de l'obrador o de les instal·lacions. En el repertori tipològic, destaquen formes molt difoses com són les gerres, ampolles i plats, *paropsides*, *pelvis* i *lebetes*, però també s'observa un marcat influx autòcton en alguns dels recipients com per exemple en les olles o *paropsides* amb vora de cap d'ànec. La major part d'aquests recipients es feien a torn, però també s'ha identificat la producció d'altres elements ceràmics que probablement es feien amb motlle com els possibles *lararis* i el *tintinnabulum*.

En poques ocasions presenten decoracions i quan en tenen són senzilles. Hi ha decoracions de barbotina aplicades sobre el cos de copes com les produïdes pel forn de l'avinguda de la Constitució que recorden les fulles de pinya; punts de barbotina sobre les anses d'alguna *paropsis*; incisions obliqües en línies paral·leles al cos o a les anses; alguna ansa salomònica decorativa sobre l'ansa funcional; decoració pintada en roig de traços oblics o punts blancs; línies obliqües brunyides; digitacions i línies ondulades incises. Cadascuna d'aquestes decoracions aparegué una única vegada, així que no podem fer apreciacions sobre quina és la decoració més habitual o la forma més decorada.

- Gr. I.1 *Urceus*: gerra de cos globular o ovoide amb coll ample i curt, vora habitualment motllurada amb graó intern per a recolzar la tapadora, boca més ampla que la base i una ansa (Escrivà, 1995, 172). Els exemplars més grans s'associen a *nasiterna* o *urna* i tenen una capacitat entre 2 i 4 congii, és a dir, entre 6 i 12 litres aproximadament. Els seus diàmetres oscil·len al entre 15 i 16 cm, però en qualsevol cas són sempre superiors als 13 cm. A la ciutat de *Valentia* es conserva un exemplar complet de l'excavació del carrer Marqués de Caro, que no ha estat analitzat en aquest treball. Pel que fa al seu ús, probablement s'han d'interpretar com a recipients de contenció per emmagatzemar aigua o altres líquids en reserva, donat que les seues mesures no permeten una manipulació constant. No és una forma massa abundant i sembla que en el segle III dE tendeixen a desaparèixer. Es documenten en l'època de Tiberi a la deposició del *decumanus* de l'Almoïna, amb seccions de vora triangular i graó intern poc marcat (11 Alm 7467.17) o inexistent (11 Alm 7467.18); en l'època de Trajà a la segona capa de l'arena del circ (1 Nap 1330.12); en l'època dels Severs a l'abocador de la plaça del Negret amb coll ample, amb vora motllurada (1 Negcal 1128.7) i graó intern (1 Negcal 1263.7); a més, està comprovada la seua producció al forn de l'avinguda de la Constitució (2 Cons 2069.2).



Figura 273: *Nasiterna* o gerra de gran format procedent de l'excavació del carrer Marqués de Caro (Mañez i Bueso, 2002).

- Gr. I.2 *Urceus*: gerra de cos globular o ovoide amb coll ample i curt, vora normalment motllurada amb graó intern per a recolzar la tapadora, boca més ampla que la base i una o dues anses (Escrivà, 1995, 172). Dins d'aquest gran grup s'intenten incloure les gerres o els cànters de mesura mitjana que

majoritàriament contenien aigua (Pottier, v.s. “*urceus*”, 604). És la forma més nombrosa d’entre tots els recipients de ceràmica comuna oxidant, està present en totes les excavacions de la ciutat on hi ha ceràmica romana i es presenta en diferents formats i diferents capacitats. Els exemplars més xicotets sovint són nomenats amb mots diminutius dels *urcei* com els *urceoli*. La gran abundància en els contextos imperials fa pensar en una funció múltiple i no únicament, encara que sí principalment, com a contenidors d’aigua. Es podrien afegir altres tipus de líquids, sobretot el vi, que hauria de repartir-se en recipients d’inferior capacitat que les àmfores per al seu còmode ús diari. A més, no hem d’oblidar que podrien servir com a recipients per a emmagatzemar i redistribuir productes semisòlids, com demostren els anomenats “*urcei de garum*” de *Vmbrius Scaurus* de Pompeia que contenien aquest producte per a comercialitzar-lo. En l’àmbit domèstic, podien servir per a conservar determinats aliments com carn, peix o fruites, en líquids o semilíquids com vi, sal, oli o mel segons indiquen alguns textos antics (Plini, *Nat. Hist.* XIX, 8, 168; Columel·la, *De re rustica*, XII, X, 5; Apici, *De Re Conq.* 1, 12, 21). Aquesta forma es documentà per primera vegada a *Valentia* en la deposició votiva de l’època fundacional del Palau de les Corts, on es classificà com a ceràmica de factura romana (López *et alii*, 1990, 115). En l’època republicana es reproduïren aquests tipus, però també altres variants disperss. En l’època d’August i Tiberi, els *urcei* presentaven llavis exvasats i arrodonits i bases baixes o àpodes en recipients de dimensions reduïdes, els *urceoli* (8 Alm 60328.158, 159, 160, 8 Alm 60455.44, 11 Alm 7467.24). Continuen estant presents formats mitjans amb vora arrodonida (8 Alm 60328.46) o motllurada amb graó intern (11 Alm 7467.20). D’aquest moment destaca un petit *urceolus* amb restes de pintura roja de la necròpoli del carrer Verge de la Misericòrdia que era part de l’aixovar funerari de la tomba núm. 59 (1 Mis 1414.2). També destaca un altre recipient procedent de l’amortització del pou de l’*Asklepieion* de l’Almoïna datat en l’època d’August, al qual ens hem referit amb anterioritat (Huguet i Ribera, 2015, 236). Aquest és una gerra de peu baix i ample amb un cos també baix i ample de perfil ovalat, coll ample i cilíndric de parets verticals i dues anes (8 Alm 60328.154) que té el seu

equivalent en ceràmica comuna africana (8 Alm 60328.132). L'hem relacionat amb altres dues ampolles de característiques similars, una produïda en ceràmica comuna de coccio oxidant (8 Alm 60328.155) i l'altra en ceràmica comuna africana (8 Alm 60328.128) que pensem que desenvoluparien una funció concreta en el ritual, possiblement relacionat amb el vi. A més, no sembla casual la troballa d'aquestes dues peculiars parelles en el mateix conjunt, cosa que podria indicar que actuen com a servei.



Figura 274: Peces procedents de l'amortització votiva de pou de l'Asklepieion de l'Almoina que podrien haver-se utilitzat en un ritual possiblement relacionat amb el vi.

Durant l'època flàvia i el segle II dE els *urcei* no variaren massa, encara que augmenten lleugerament de mesura. Continuaren produint-se formes de vora arrodonida (4 Alm 3135), però són sobretot les vores motllurades amb graó intern les que predominen amb cossos globulars, bases amb peu i una o dues anses (1 Bal 1362.13, 1 Bal 1375.29, 1 Bal 1434.4, 1 Nap 1361.35 i 37, 1 Negcal 1263.7, La Boatella 0/16 i 0/48). En ocasions el terç superior del cos presenta una canaleta marcada. De l'època flàvia es documenta un *urceus* complet procedent de la necròpoli del carrer Verge de la Misericòrdia que era part de l'aixovar funerari de la tomba núm. 10 (1 Mis 1079.5). A més, aquest tipus de gerres es produïren també al tallers de l'avinguda de la Constitució (2 Cons 2069.3 i 4). En menor quantitat apareixen també altres *urcei* amb coll cilíndric i vora en ala sense graó intern (1 Negcal 1235.87 i 94). A partir de l'època d'Adrià es documenta una altra variant amb doble motllura exterior (1 Nap 1361.36 i 38, 1 Selvic 1073.7) que perdurà fins al segle III dE (1 Mar 1146.7 i 21). A l'abocador de la plaça del Negret aparegué un d'aquests exemplars amb doble motllura i decoració de línies paral·leles obliqües brunyides a la part superior del cos i el coll que data de l'època dels Severs (1 Negcal 1235.86).

Al llarg del segle III dE, potser gestat ja des de l'època dels Severs, s'intueix un canvi morfològic en els *urcei* que té el seu paral·lel tècnic com hem esmentat al principi. Tot i que es continuen documentant les formes de *urcei* típiques de l'època altimperial (1 Bal 1403.17, 1 Mar 1146.5, 1 Mar 1165.5, 1 Mar 1166.5 i 6), les gerres tendeixen a disminuir, a reduir els diàmetres i l'altura; les bases es feren més baixes; les panxes presenten la seua amplada màxima en el terç inferior; els colls s'allarguen i es fan més amples, mentre que les vores tendeixen a fer-se arrodonides o de secció ametllada i el graó intern a desaparèixer. Des del punt de vista tècnic, com ja s'ha vist, la pasta es féu menys depurada i la forma de treball menys acurada. En concret, a les gerres es constata sovint la presència d'unes línies horitzontals a l'altura de la unió de l'ansa amb el cos probablement per a marcar el lloc on anava. Normalment, l'ansa queda enganxada a la peça amb poca pressió i s'observen les dues parts no massa travades en la zona d'unió de l'ansa tant en la vora com en el cos. Aquests canvis s'havien constatat als pous votius de Lliria (Escrivà, 1995, 180;

Escrivà, Martínez i Vidal, 2014, 245). En ocasions presenten una línia en la part alta del cos com passava també en les variants de segles anteriors (1 Mar 1146.9). A més, poden tenir una vora trilobulada amb bec (1 Mar 1146.114, La Boatella 0/21) i en un exemplar s'ha documentat una ansa decorativa que probablement imita les formes metàl·liques (La Boatella 0/47). Aquestes formes apareixen per primera vegada en els estrats d'enderroc de les construccions dels Banys de l'Almirall datats en l'època dels Severus (1 Bal 1326.16) i també en els estrats d'amortització de la claveguera del carrer del Mar (1 Mar 1164.11 i 13, 1 Mar 1166.4 i 9, 1 Mar 1146. 12, 28, 34). Estan presents en algunes tombes de la necròpoli occidental, que hem de datar a partir del segle III dE (4 Cañ 2154.0/614) i són les formes majoritàries a la necròpoli de la Boatella (La Boatella 0/14, 0/17, 0/18, 0/19, 0/20).

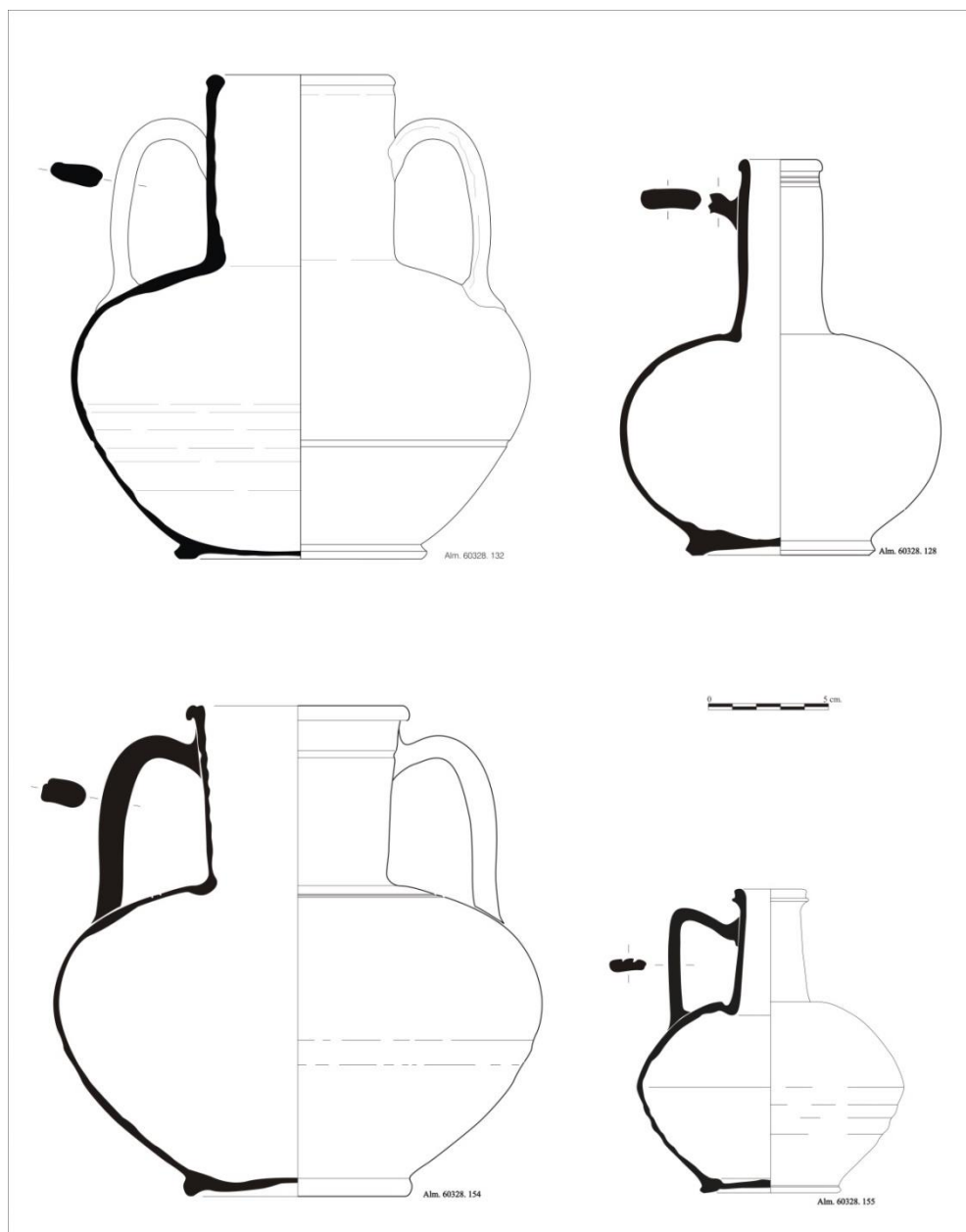
Evulsió dels *Urcei* a *Valentia*



Figura 275: Proposta d'evoluci3 morfol3gica dels *urcei* o gerres documentades a la ciutat de *Valentia*.

- Gr. I.3 *Urceus*: gerra de cos globular o ovoide amb coll ample i curt, vora normalment motllurada amb gra3 intern per a recolzar la tapadora, boca més ampla que la base i dues anses o cap (Escrivà, 1995, 172). És molt semblant a la forma anterior però més ampla i baixa, més del tipus de l'alfàbia, i s'utilitzava per a emmagatzemar aliments o líquids. El seu diàmetre se situa al voltant dels 14 cm, però també se'n troben de més reduïts al voltant dels 10 cm. Són molt inferiors en nombre que les precedents i en ocasions es confonen amb elles. Apareixen en l'època d'August en l'amortització votiva del pou de l'*Asklepieion* de l'Almoina (8 Alm 60455.51), en època flàvia als nivells dels Banys de l'Almirall, en l'època d'Adrià al tercer nivell de l'arena del circ (1 Nap 1361.39) i en els estrats de l'època dels Severus a

l'abocador de la plaça del Negret (1 Negcal 1128.10, 1 Negcal 1235.85) per a desaparèixer en els nivells posteriors.

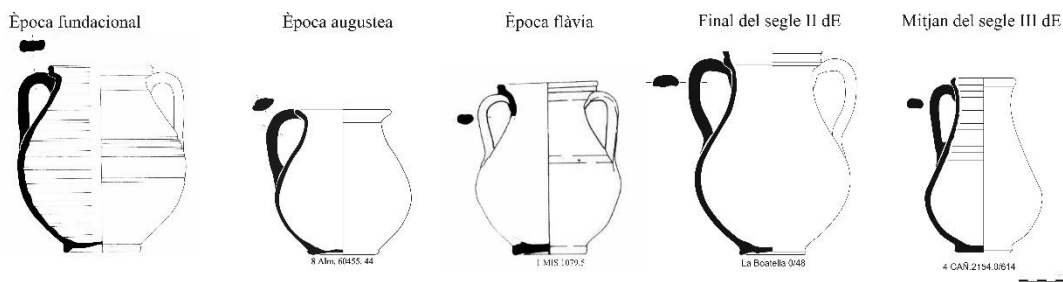

Figura 276: Ceràmica comuna de coccio oxidant trobada a la ciutat de *Valentia* en l'època imperial.



Figura 277: Ceràmica comuna de coccí oxidant trobada a la ciutat de *Valentia* en l'època imperial.

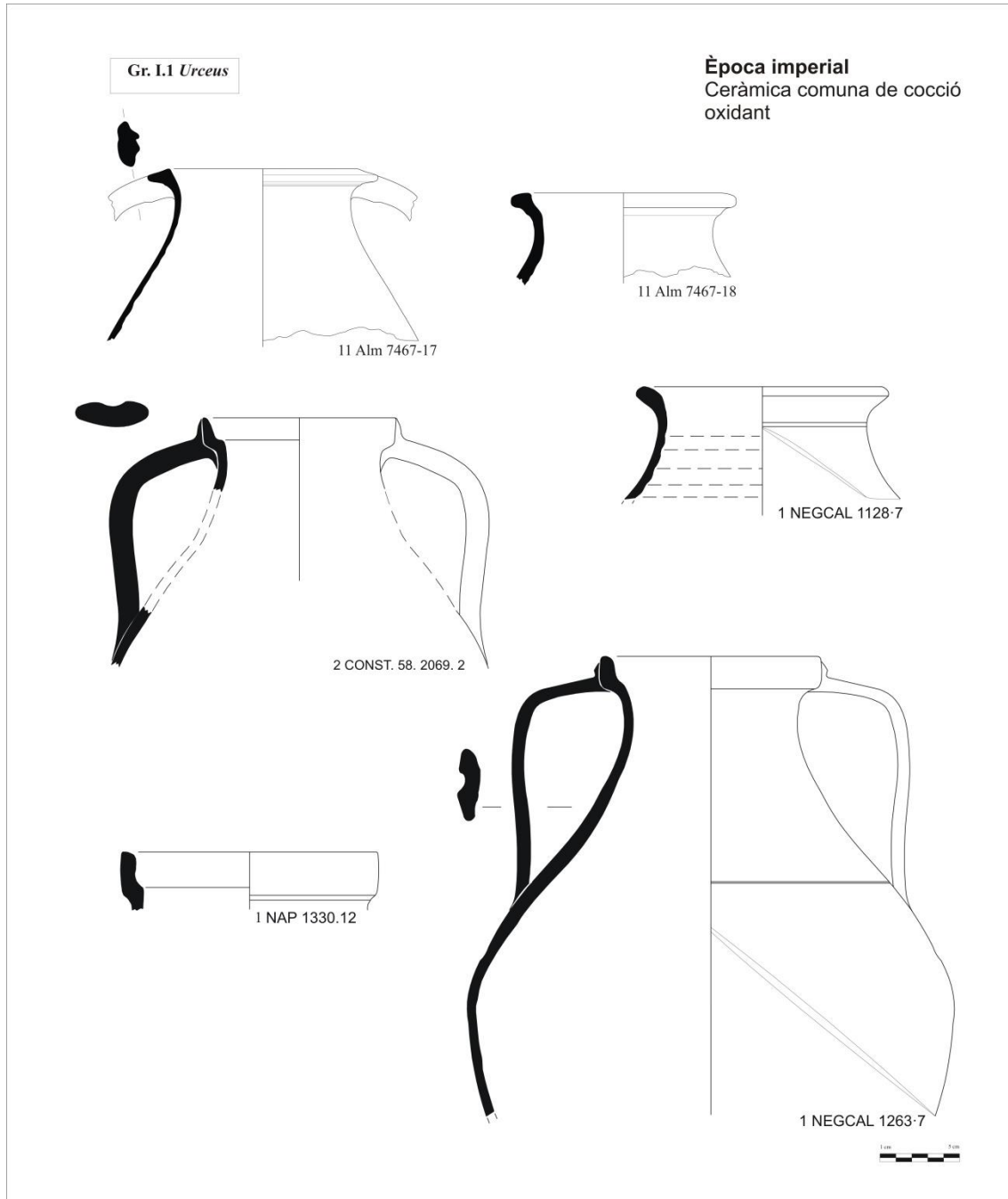

Figura 278: Ceràmica comuna de coccí oxidant trobada a la ciutat de Valentia en l'època imperial.

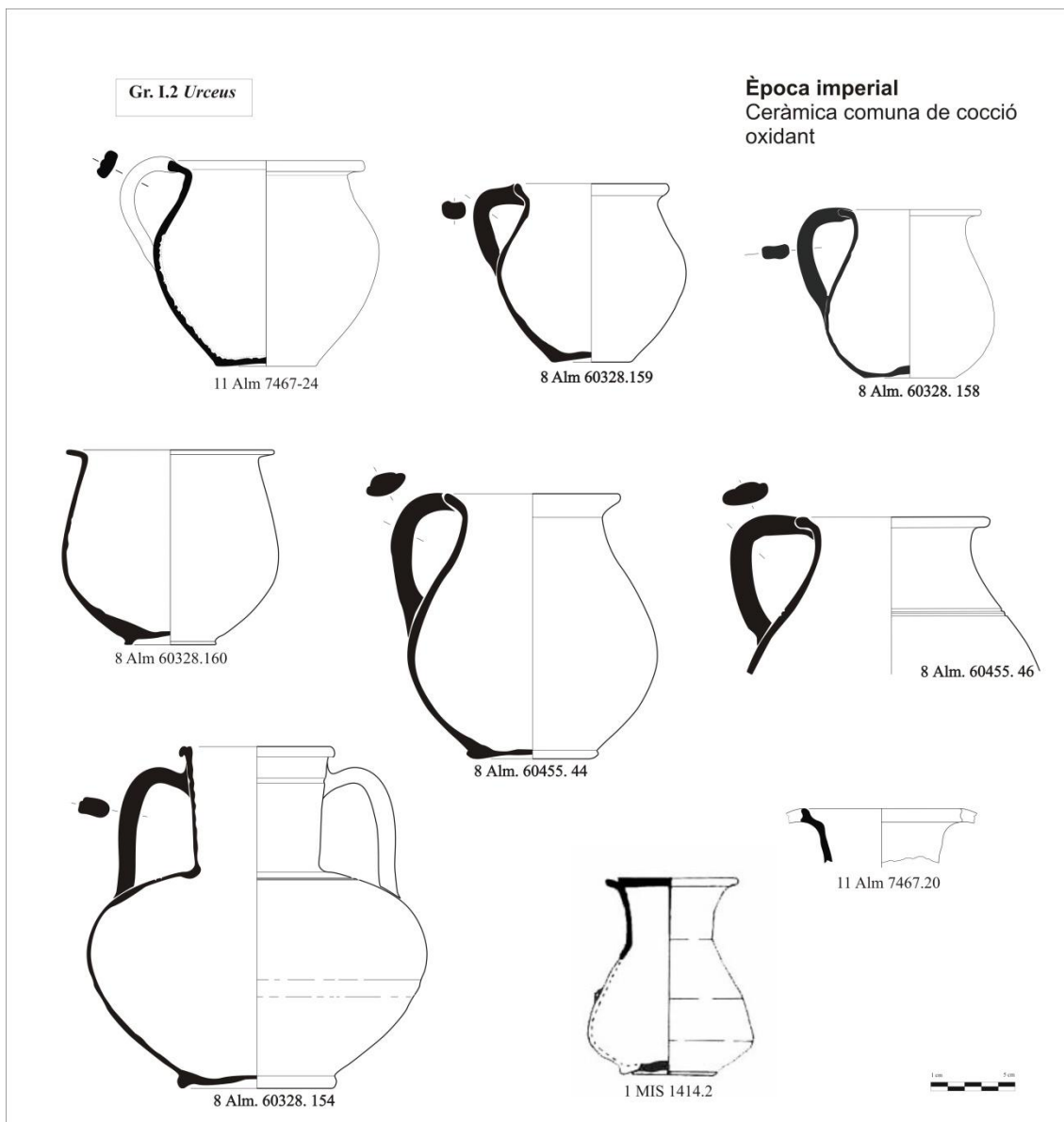

Figura 279: Ceràmica comuna de coccio oxidant trobada a la ciutat de *Valentia* en l'època imperial.

- Gr. II.1 *Lagoena*: ampolla de coll estret i curt amb cos ovalat o globular, base amb peu i vora. El seu origen està relacionat amb el món grec i s'emprava per a la contenció principalment vi (Couve, s.v. “*lagoena, lagynos*”). També se l'ha relacionat amb la conservació d'aliments semisòlids o sòlids com fruita seca, o amb la fermentació de les confitures (Columel·la, *De re rustica*, XII, 45). Escrivà (1995, 174) diferencià un tipus més robust i més gran dedicat a l'emmagatzemament, del qual nosaltres comptem amb pocs exemplars a *Valentia* entre les ampolles per al servei de taula que veurem seguidament. Els seus diàmetres se situen al voltant dels 6 cm, cosa que permetria solament el pas de líquids i elements semisòlids molt petits. Són recipients tancats i robusts, de coll curt i vora de secció triangular i procedeixen d'estrats de l'època dels Severs (1 Negcal 1128.11 i 13, 1 Negcal 1235.83, 1 Bal 1326.15).
- Gr. II.2 i 3 *Lagoena*: ampolles per al servei de taula o auxiliars de cuina amb un cos globular o ovalat, peu, coll estret més o menys llarg i vora motllurada de secció triangular o arrodonida. Escrivà diferencià entre les d'una ansa, Gr. II.2 *Lagoena*, o dues, Gr. II.3 *Lagoena*, però nosaltres hem decidit estudiar-les conjuntament. És una forma nombrosa, sempre en percentatges inferiors a les gerres, i es relaciona sobretot amb la contenció de vi (Couve, s.v. “*lagoena, lagynos*”) encara que podria contenir altres líquids. Es trobà entre el material procedent de l'amortització de l'època d'August del pou de l'*Asklepieion* de l'Almoïna (8 Alm 60328.155). Aquesta ampolla contenia dos claus de bronze col·locats intencionalment al seu interior probablement amb caràcter ritual, ja que aquests posseïen un valor apotropaic en contextos funeraris o rituals (Alfayé, 2014, 93). L'ampolla en qüestió recorda encara els models grecs amb el cos carenat i el llarg coll esvelt. Com ja hem esmentat, formava part d'un conjunt de quatre peces tractades de manera específica anteriorment (Huguet i Ribera, 2015, 236) i en aquest mateix treball per la qual cosa no ens estendrem més. Tornant a les ampolles de ceràmica comuna de cocció oxidant de *Valentia*, es documenten al rebliment de la fossa de la necròpoli del carrer Pepita datat en l'època juli-clàudia, tot i que l'exemplar està molt fragmentat (1 Pepi 1071.11). Per a l'època flàvia, apareixen ampolles amb vora arrodonida als estrats de construcció dels

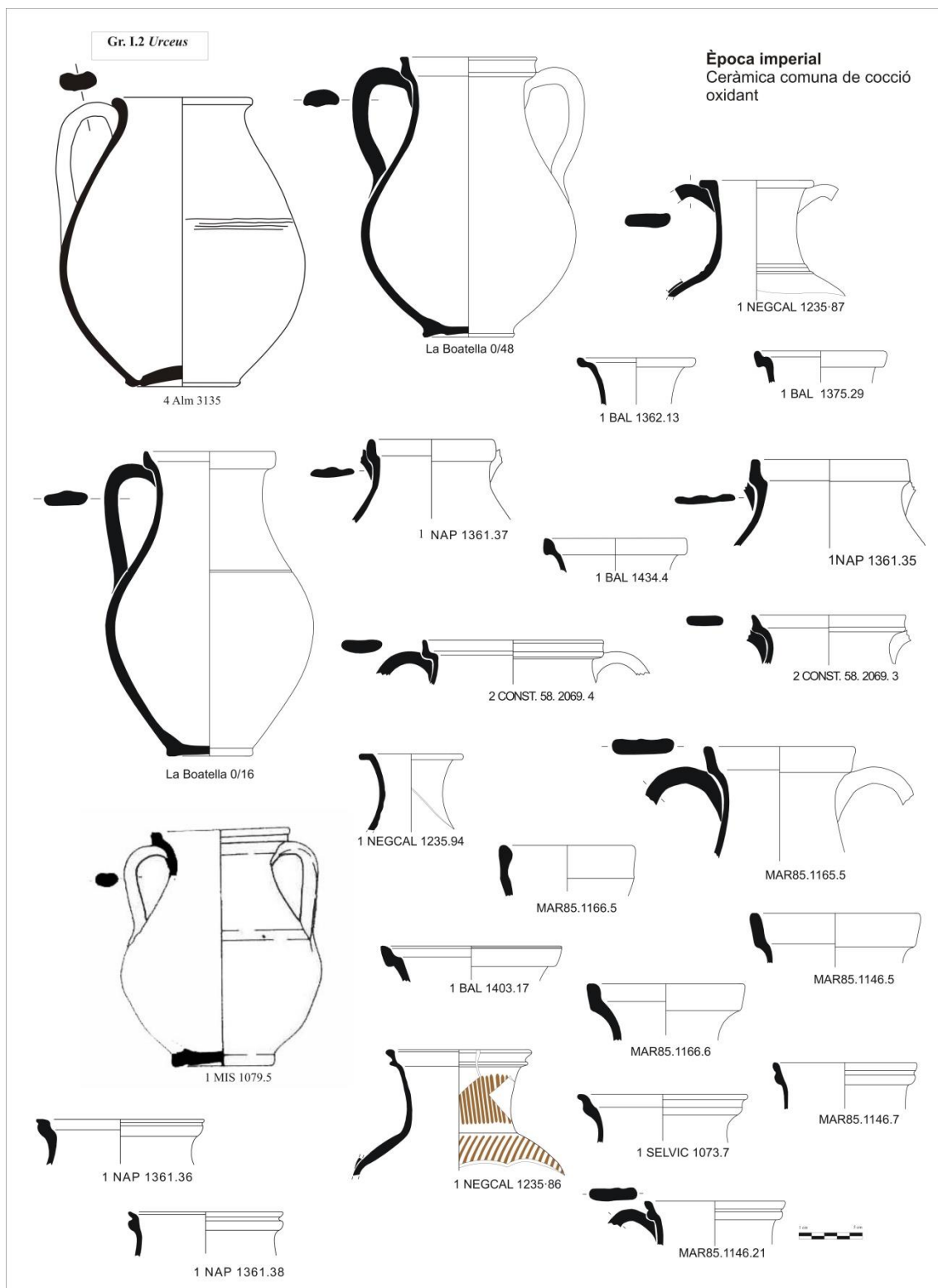
Banys de l'Almirall (1 Bal 1375.23 i 24) i sembla que continuaren produint-se durant la primera meitat del segle II dE per l'aparició al tercer estrat del circ (1 Nap 1361.40) i en la segona fase d'ocupació dels Banys de l'Almirall (1 Bal 1296.15). Les ampolles de vora motllurada presenten diferents variants entre les quals destaquen alguns exemplars de vora vertical (1 Negcal 1235.84) i de secció triangular (1 Negcal 1235.82). Aparegueren en els nivells de l'època d'Adrià del circ (1 Nap 1361.41); en els estrats de l'època dels Severus de l'abocador de la plaça del Negret (1 Negcal 1128.12, 1 Negcal 1263.8) i se'n té constatada la producció en el forn de l'avinguda de la Constitució (2 Cons 2069.5 i 6). Però el millor conjunt d'ampolles el proporcionaren les excavacions amb nivells datats en el segle III dE. El nivell de vessament de la claveguera del carrer del Mar contenia tres ampolles senceres de les mateixes característiques: peu baix amb cos globular, coll estret i alt, una sola ansa de secció en forma de cinta i vora motllurada amb llavi arrodonit i un diàmetre de 4,5 cm i una altura entre 22 i 25 cm (1 Mar 1146.85, 107 i 0/154). A aquesta mateixa descripció, però una mica més menuda, correspon una altra ampolla completa procedent de la necròpoli de la Boatella (La Boatella 0/13). Aquesta necròpoli ha aportat un altre destacat conjunt d'ampolles que es completen amb una ampolleta de peu baix, cos carenat, coll estret i curt i vora exvasada amb una sola ansa (La Boatella, Rodà, 1955, làm. IV), i dues ampolles de cos globular amb dues anses i coll tubular amb motllura exterior (La Boatella 0/15). Ampolles similars s'han documentat al pou de l'època dels Severus a Lliria (Escrivà, 1995, 180; Escrivà, Martínez i Vidal, 2014, 264) datades entre el final del segle II i el principi del IV dE i, al nostre parer, s'han de posar en relació amb els productes africans del tipus Salomonson X produïts en TSA C o les ampolles 48 de Bonifay (2004, 285) en ceràmica comuna africana als quals probablement imitaven. Una d'aquestes formes presentava una decoració pintada en blanc, actualment molt perduda, de punts al coll i junt a les anses i una línia horitzontal a la motllura del coll (La Boatella Soriano, 1989, 404, 2).

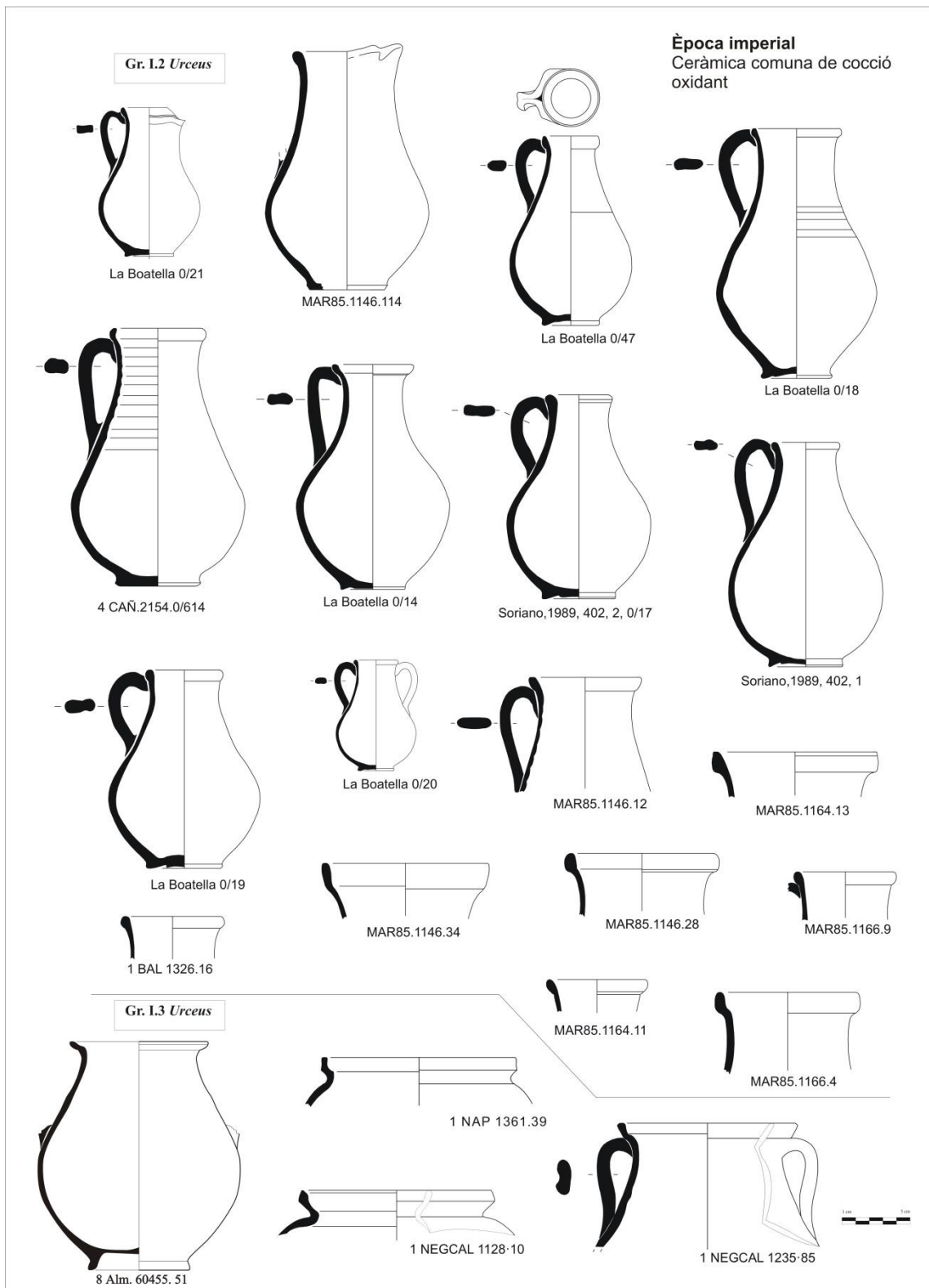

Figura 280: Ceràmica comuna de coccio oxidant trobada a la ciutat de Valentia en l'època imperial.



Figura 281: Ceràmica comuna de coccio oxidant trobada a la ciutat de *Valentia* en l'època imperial.

- Gr. III.1 *Calix*: també designades com a *poculum*, són copes senzilles de dimensions reduïdes usades majoritàriament per a beure. En els segles I-II dE la seua presència és escassa probablement per l'existència d'una copa de

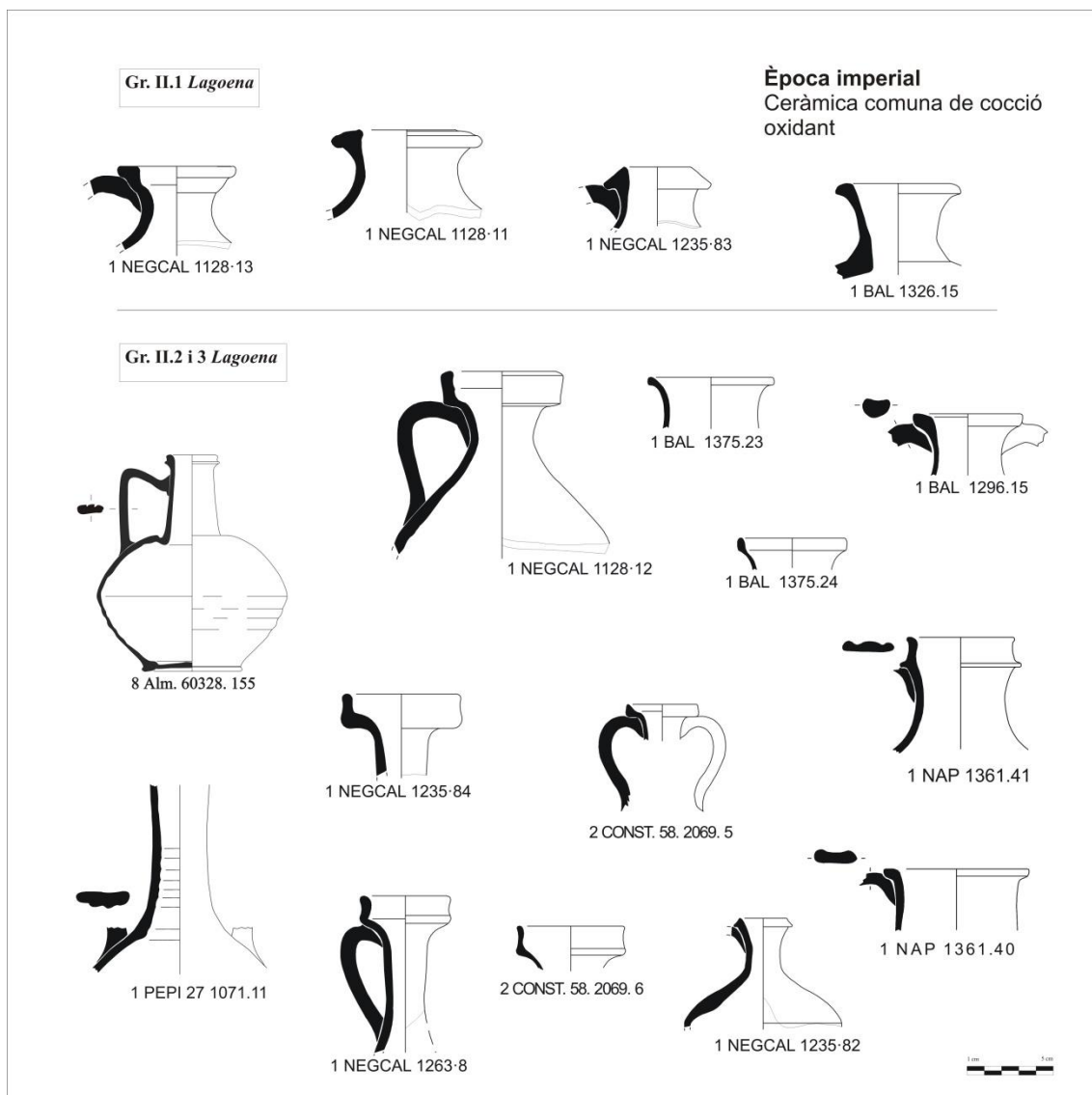
parets fines molt difosa a la ciutat i als seus voltants, la forma Rubielos de Mora 2.1 (Huguet i Ribera, 2015, 161), fenomen que s'ha apuntat també per a la ciutat de Cartagena recentment (Quevedo, 2015, 53). Per als dos primers segles de l'Era no tenim cap exemplar complet, els materials recuperats es redueixen a fragments de vores amb llavi arrodonit (1 Bal 1429.9) o lleugerament exvasades amb parets còncaves (1 Bal 1327.17). Aquest últim tipus (2 Cons 2069.8 i 11), i un altre de cos carenat i parets verticals, foren produïts en el forn de l'avinguda de la Constitució. A més, en aquest tipus s'ha classificat una copa de ceràmica comuna de coccio oxidant decorada amb fulles de pinya o peduncles (2 Cons 2069. 12) que probablement imitava els productes de parets fines bètics. Entre les restes trobades al forn de l'avinguda de la Constitució no hi ha cap exemplar complet, però s'ha recuperat fragments de copes de cos arrodonit i decorat amb la part superior vertical i sense decoració. Tanmateix, coincidint amb el canvi tecnològic i formal del segle III dE apuntat anteriorment, apareixen formes no documentades fins al moment i que es fan més nombroses. Tots els exemplars procedeixen de contextos funeraris, i d'ací el grau de conservació que presenten pel que fa a les formes completes. En aquests exemplars les pastes han disminuït en qualitat. Apareixen dues formes: una de copa o bol de perfil senzill amb parets còncaves i vora arrodonida, semblant a la forma 8 en TSH, amb diàmetres al voltant del 11 cm (4 Cañ 2181.0/628 i 0/629, Russafa Tomba 3.0/66, La Boatella sense núm.); i l'altra de copa o bol de perfil en "S" i vora arrodonida amb diàmetres al voltant dels 9 cm (Russafa Tomba 8 o Ñ.0/63 i 0/64). La pasta d'aquests exemplars és menys depurada, més tova i amb més desgreixants i les seues superfícies no tenen cap tractament, tret d'un feble allisat. Cal destacar que la major part d'aquests recipients tenen una tonalitats bicolors en la superfície interna i externa de les peces degut a seu apilament en el procés de coccio al forn. Aquestes marques permeten reconstruir la seua posició durant la coccio i no apareixen en els recipients dels segles precedents.

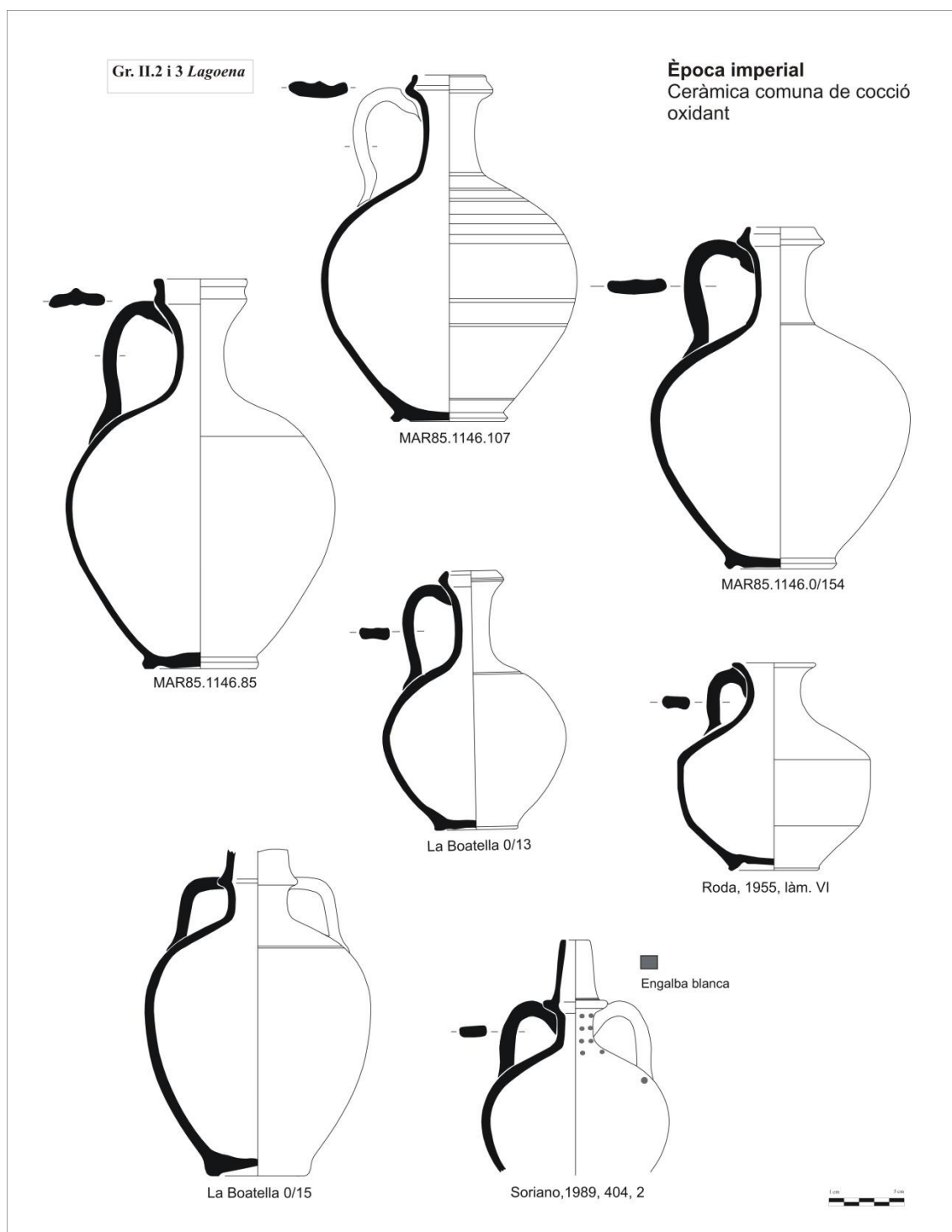

Figura 282: Reconstrucció de la col·locació dels bols al forn durant la seua cocció a partir de la bicromia de les seues pastes.



Figura 283: Ceràmica comuna de cocció oxidant trobada a la ciutat de *Valentia* en l'època imperial.

- Gr. III.2 *Poculum*: únicament s'han trobat dos fragments de vora que poden respondre a aquesta descripció. Una presenta perfil en “S” amb parets que es s'estrenyen al coll marcat per una carena alta decorada amb incisions i vora arrodonida (1 Negcal 1235.71); l'altre té una vora arrodonida, lleugerament reentrant amb petita ala decorativa al coll (1 Negcal 1235.90). Escrivà (1995, 175) pensa que pogueren ser utilitzats tant per a mesurar com per a beure.
- Gr. IV.1 *Paropsis*: grans recipients oberts amb parets exvasades, amb carena marcada al terç superior, vora reentrant, base anellada i, en ocasions, anses laterals horitzontals (Escrivà, 1995, 176). Sembla tindre dos formats, una entre els 22 i 26 cm i l'altra, entre els 30 i 36 cm. Pel que fa a la funció devia servir per a contenir aliments a l'espera de preparació, o ja preparats, com a fruïter o per a servir a la taula (Pottier, s.v. “*paropsis*”). Aquesta forma és molt nombrosa a *Valentia* i es presenta en diferents variants i mesures. Els exemplars de l'època d'August (8 Alm 60328.134) i Tiberi (11 Alm 7467.10) s'assemblen als recipients de tradició indígena amb vores motllurades que recorden els llavis en forma de cap d'ànec de tradició ibèrica. La forma més habitual és la *paropsis* amb parets exvasades amb carena marcada al terç superior, vora reentrant i arrodonida a l'exterior que pot tindre anses horitzontals de secció circular que s'eleven per damunt de la vora (1 Bal 1400.18). Són recipients grans amb diàmetres entre els 30 i 32 cm. Apareixen en l'època flàvia als nivells constructius dels Banys de l'Almirall (1 Bal 1372.16, 1 Bal 1375.26); en la primera meitat del segle II dE al segon i tercer nivell de l'arena del circ (1 Nap 1330.13 i 1 Nap 1361.43), en aquest cas un exemplar que presenta una gota de barbotina decorativa en la part central de l'ansa, i en la segona fase d'ocupació dels Banys de l'Almirall (1 Bal 1482.8); en l'època antonina de l'*ustrinum* de la necròpoli del carrer de Sant Vicent (1 Selvic 1071.5); en els estrats de l'època dels Severus de l'abocador de la plaça del Negret (1 Negcal 1257.8), on destaca un exemplar amb bec (1 Negcal 1257/1263.8) i en el nivell d'enderrocs de les construccions dels Banys de l'Almirall (1 Bal 1403.18); i en els estrats d'amortització de la claveguera del carrer del Mar de la segona

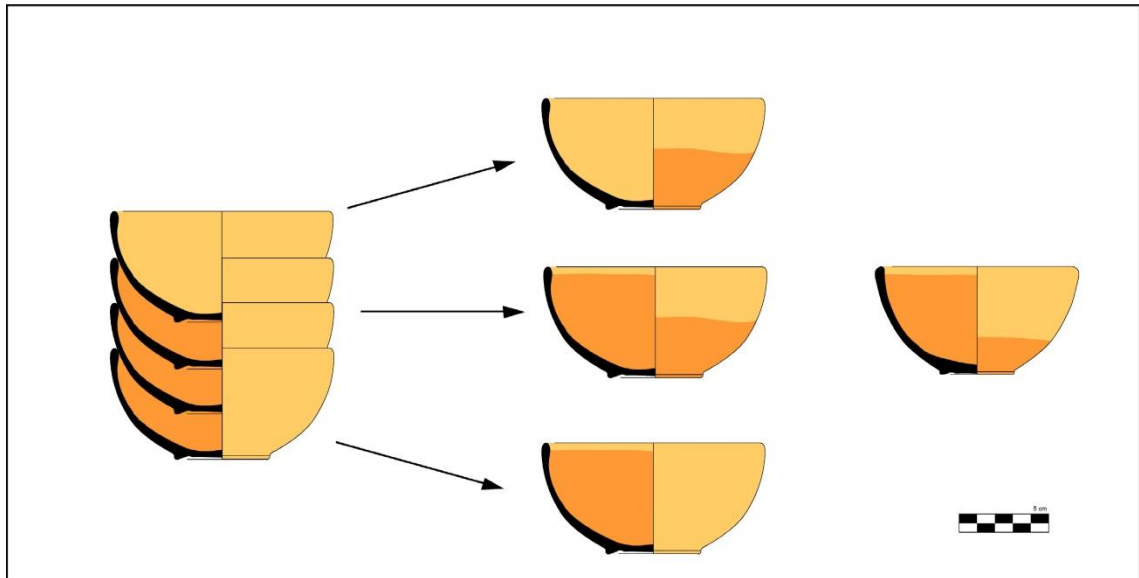
meitat del segle III dE. En destaca un exemplar decorat amb línies incises paral·leles a la vora i a l'ansa (1 Negcal 1128.4). Una altra variant habitual és la *paropsis*, una mica més menudes que les anteriors entre els 24 i 30 cm, de parets exvasades, amb carena marcada al terç superior, vora reentrant plana (1 Mar 1146.15) documentada des de l'època flàvia, en el primer nivell de l'arena del circ (1 Nap 1384.8), fins a la segona meitat del segle III dE, en els nivells del carrer del Mar (1 Mar 1146. 32 i 6). Hi ha una variant entre *lebes* i *paropsis* relativament nombrosa que presenta una vora de perfil en "S", parets exvasades amb carena marcada al terç superior i vora reentrant amb llavi exvasat (1 Mar 1146.10). Pot presentar anses laterals verticals o horitzontals i el seu diàmetre està entre els 22 i 30 cm. Aparegué a l'abocador de la necròpoli del carrer Pepita datat en l'època juli-clàudia (1 Pepi 1071. 9 i 10); en els nivells flavis dels Banys de l'Almirall (1 Bal 1362.12 i 1 Bal 1400.21); en l'època d'Adrià al tercer nivell de l'arena del circ (1 Nap 1361.42); i en els estrats de la segona meitat del segle III dE de la claveguera del carrer del Mar (1 Mar 1166.1 i 1 Mar 1146.31, 26, 36 i 3). Una altra variant interessant és també una forma mixta entre el *lebes* i la *paropsis*. Presenta un cos profund de parets exvasades amb carena marcada al terç superior i vora reentrant amb motllura exterior marcada per canaletes (1 Mar 1146.11 i 18). El seu diàmetre oscil·la entre els

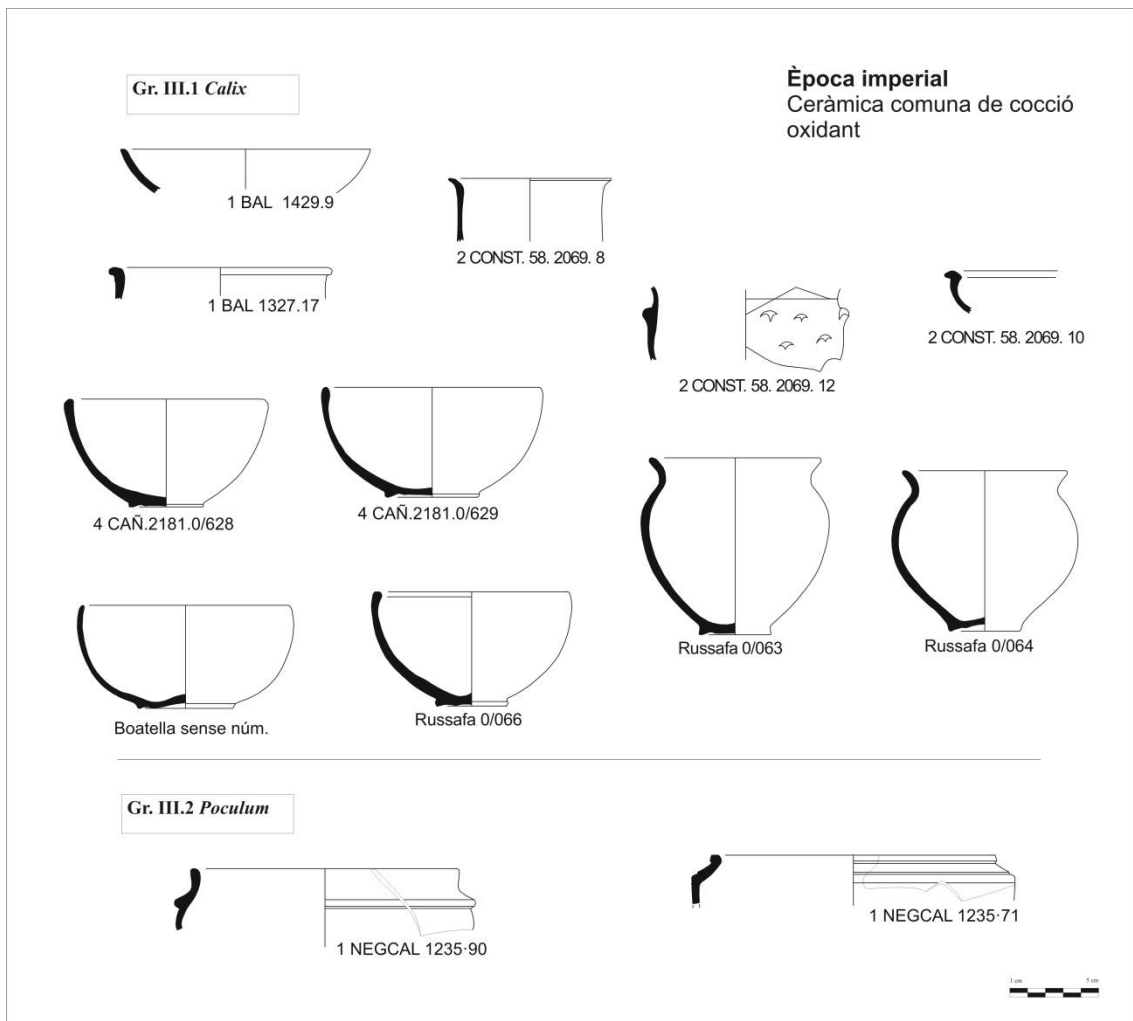

Figura 284: Variants de *paropsis* documentades a la ciutat de *Valentia*.

15,5 i 21 cm i es documenta únicament en els nivells d'amortització de la claveguera del carrer del Mar datats en la segona meitat del segle III dE. A més, en aquest mateix context aparegué un exemplar complet que presentava un bec vessador alt oposat a una ansa horitzontal, cosa que denotava clarament la funció de vessar líquids (1 Mar 1166.11). Per últim, esmentarem dues formes poc comunes a la ciutat que hem classificat amb certa cura com a *paropsis*. La primera és un recipient obert, de diàmetre al voltant dels 30 cm, de parets exvasades, amb carena marcada en el terç superior i vora reentrant que acaba en una ala pendent, que es trobà en els nivells flavis dels Banys de l'Almirall (1 Bal 1400.22) i els de l'època dels Severs de l'abocador de la plaça del Negret (1 Negcal 1257.10). La segona és una forma híbrida entre la *paropsis* i el *caccabus*, amb parets rectes, carena en la part baixa del cos, vora reentrant exvasada a l'exterior i anses horitzontals (1 Negcal 1263.6). Aquest recipient aparegué a l'abocador de la plaça del Negret i no presentava traces d'exposició al foc.

- Gr. IV.2 *Lanx*: recipient obert amb parets exvasades i carena marcada, que sol presentar un perfil senzill i vora arrodonida. Com passava amb la *paropsis* una forma molt heterogènia amb moltes variants. Probablement s'han d'associar als plats per a menjar o dipositar aliment (Pottier, s.v. "*lanx*"). Els exemplars amb carena alta i perfil senzill amb un diàmetre que oscil·la entre els 17 i 22 cm. Apareixen en la primera meitat del segle II dE en el tercer nivell de l'arena del circ (1 Nap 1361.44), en la segona fase d'ocupació dels Banys de l'Almirall, en l'època dels Severs a l'abocador de la plaça del Negret (1 Negcal 1235.70) i en els nivells d'enderroc dels Banys de l'Almirall (1 Bal 1403.19). Els exemplars amb carena baixa poden presentar parets còncaues (1 Negcal 1235.66) o rectes (1 Bal 1434.6), els seus diàmetres oscil·len entre els 14 i 23 cm. Es troben en les èpoques flàvia (1 Bal 1429.8), antonina (1 Bal 1375.7) i dels Severs (1 Negcal 1235.67, 1 Negcal 1263.4).
- Gr. IV.3 *Catinus/llus*: escudelles, plats o bols amb parets exvasades que probablement servien com a servei de taula i com a recipients auxiliars en la cuina (Saglio, s.v. "*catinum, catinus*"). Els seus diàmetres no sobrepassen els 16 cm. En l'època d'August hi ha una gran varietat de petits recipients de

ceràmica comuna que recorden altres propis de les ceràmiques fines, sobretot copes (8 Alm 60328.139, 143, 144 i 8 Alm 60455.33) i plats (8 Alm 60358.28/29 i 8 Alm 60455.17). Destaca un recipient de base lleugerament còncava amb parets verticals i llavi bífid que probablement actuaria com una mena de plateret (8 Alm 60328.142). En època de Tiberi també es documenten aquest tipus de copes que recorden les formes de vaixel·la fina (11 Alm 7467.21). En època juli-clàudia apareix la forma de *catinus* més nombrosa que respon a la descripció del Gr.IV.3 d'Escrivà (1995, 176), un recipient obert de petites dimensions amb parets exvasades, carena alta en el terç superior que diferencia la vora i peu anellat. La vora està arrodonida cap a l'exterior formant una petita ala. Els exemplars de l'època juli-clàudia no presenten peu o tenen un peu molt baix (1 Pepi 1071.12 i 1 Pepi 1175.2). Està present en l'època flàvia en els nivells dels Banys de l'Almirall (1 Bal 1372.9, 1 Bal 1375.9, 1 Bal 1400.20), en el tercer nivell del circ a l'època d'Adrià (1 Nap 1361.45), en els nivells de mitjan del segle II dE en la segona fase d'ocupació dels Banys de l'Almirall (1 Bal 1327.16), en els de l'abocador de la plaça del Negret de l'època dels Severs (1 Negcal 1235.68) i en els nivells d'enderroc de les edificacions dels Banys de l'Almirall (1 Bal 1392.10). A partir d'aquest moment, no apareixen en l'estratigrafia de la ciutat. Per últim, hi ha una variant amb parets exvasades, carena alta en el terç superior i vora vertical o còncavo-convexa que s'ha classificat únicament en els estrats del segle II dE de l'arena del circ de l'època d'Adrià (1 Nap 1361.46) i de l'abocador de la plaça del Negret de l'època dels Severs (1 Negcal 1263.9).

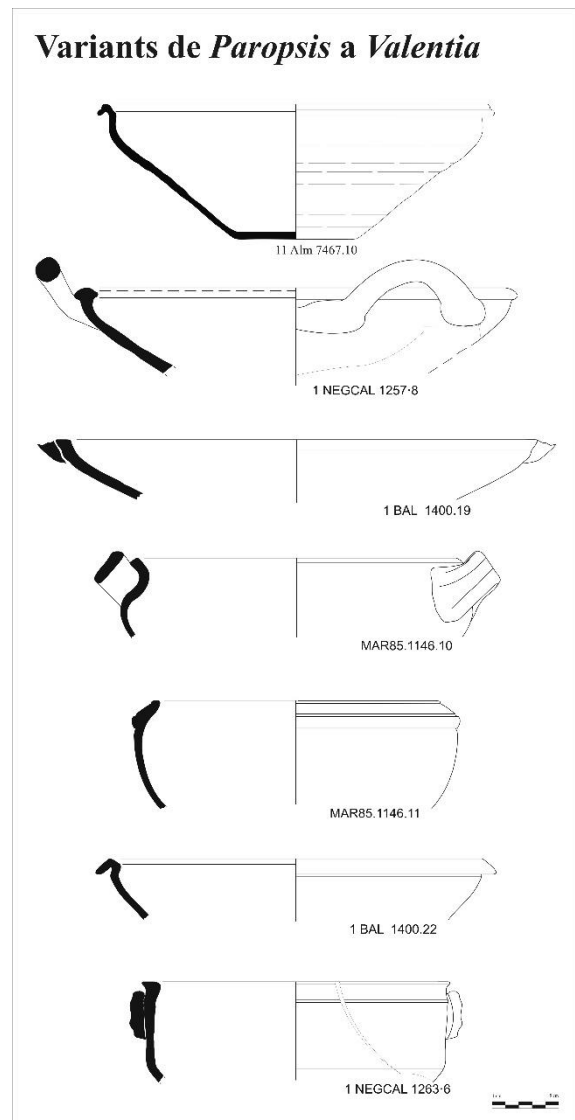

Figura 285: Ceràmica comuna de coccíó oxidant trobada a la ciutat de *Valentia* en l'època imperial.



Figura 286: Ceràmica comuna de coccio oxidant trobada a la ciutat de *Valentia* en l'època imperial.

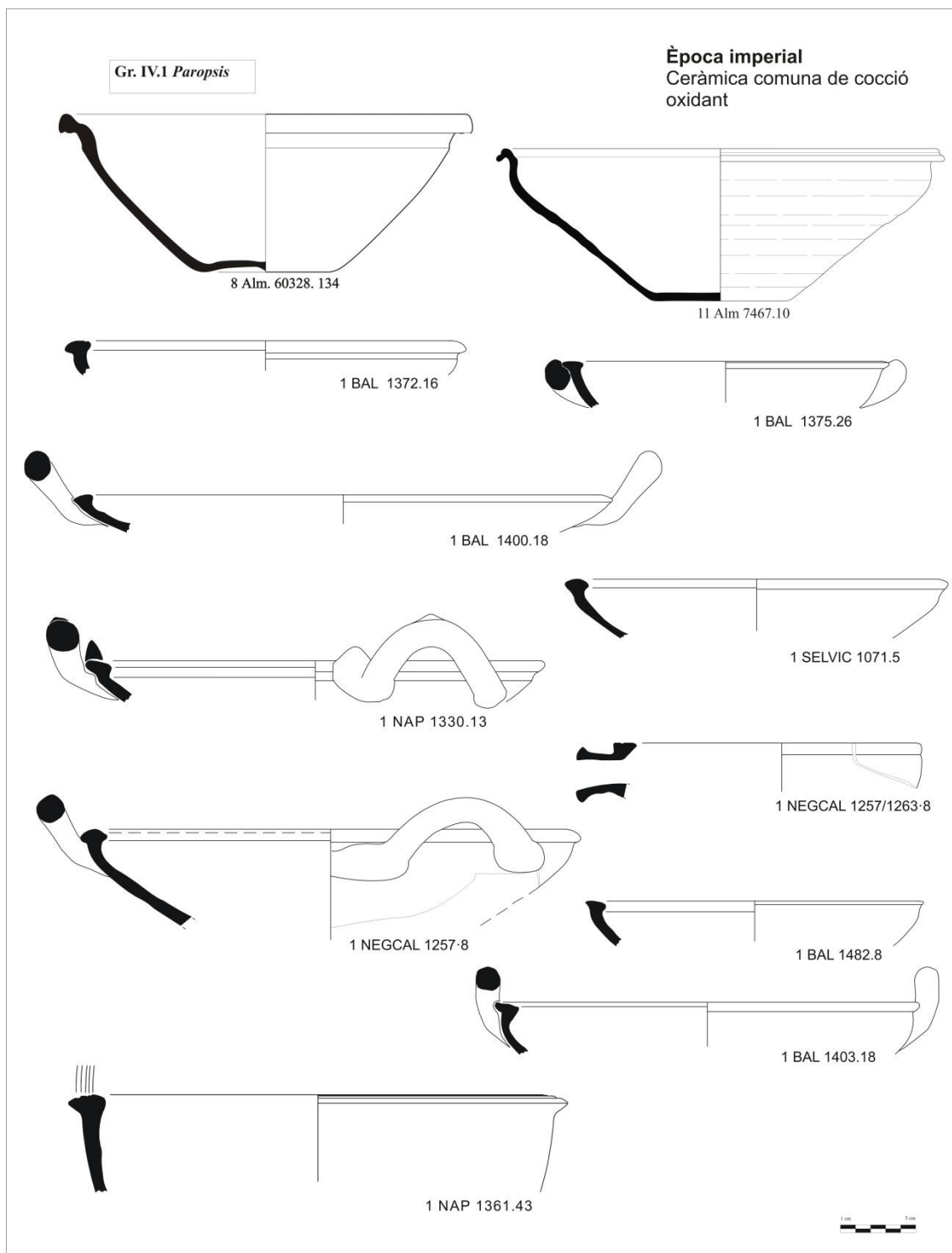

Figura 287: Ceràmica comuna de coccí oxidant trobada a la ciutat de *Valentia* en l'època imperial.

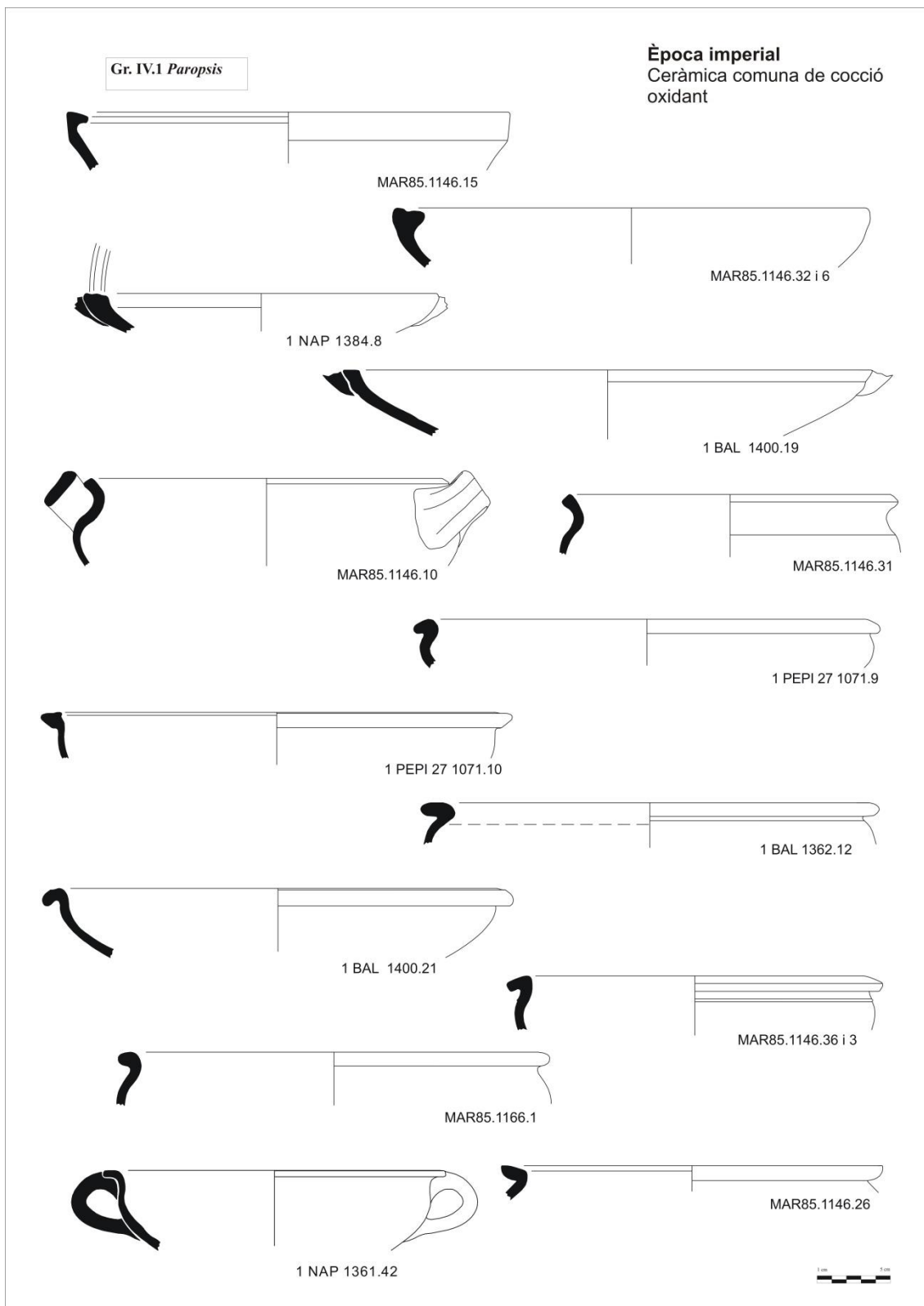

Figura 288: Ceràmica comuna de coccio oxidant trobada a la ciutat de *Valentia* en l'època imperial.

- Gr. V *Mortarium*: gran recipient de parets exvasades i còncaues, amb vora en ala i base plana amb peu baix, que generalment presenta incrustacions de petites pedres angulars. Evidentment, aquesta forma ve marcada per la seua funció específica que necessita d'un recipient robust i estable amb una vora marcada perquè no se n'isquera l'aliment, i sovint presenta un bec vessador que permet conjecturar sobre un contingut líquid o semisòlid. Els morters s'utilitzaven principalment per a triturar, esmicolar o lligar salses i aliments diversos però probablement també tindria usos artesanals i mèdics de transformació d'elements sòlids en pols (Baudrillart, s.v. "*mortarium*"). A la ciutat de *Valentia* el morter és un recipient comú, encara que no abundant. En trobem de diferents tipus i probablement en dos formats, una mitjana al voltant dels 24 cm i l'altra gran al voltant dels 32 cm. El primer tipus data de

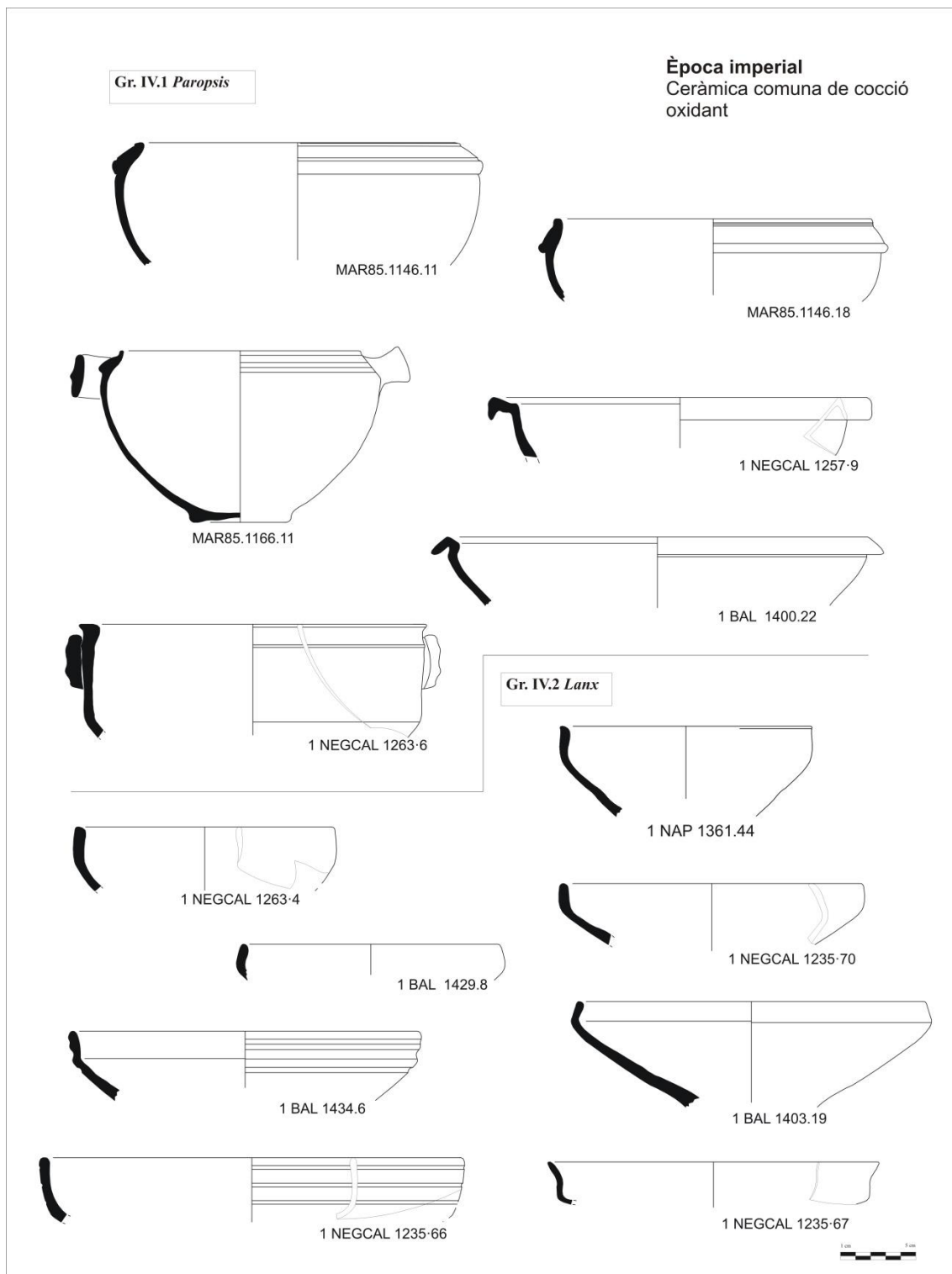
l'època d'August i presenta un peu indicat i una vora reentrant arrodonida a l'interior i a l'exterior decorada amb digitacions (8 Alm 60328.138). Probablement aquest morter reproduïx els morters campanians de l'època republicana. El segon tipus és molt abundant i presenta unes parets còncaues amb base plana i vora de secció triangular molt gruixuda o en visera. Apareixen per primera vegada al rebliment de l'abocador de la necròpoli del carrer de Pepita, datat en l'època juli-clàudia (1 Pepi 1071.13 i 14), i estan presents en la primera fase d'ocupació dels Banys de l'Almirall de l'època flàvia; posteriorment, n'hi ha en el tercer estrat de l'arena del circ datat en l'època d'Adrià (1 Nap 1361.47 i 48) i en la segona fase d'ocupació dels Banys de l'Almirall de mitjan del segle II dE; apareix també a l'abocador de la plaça del Negret en l'època dels Severus, on destaca un exemplar complet amb visera i bec amb abundant quars de color blanc i rosat incrustat en la paret interior (1 Negcal 1263.3); per últim, apareix en els estrats d'amortització de la claveguera de carrer del Mar datats en la segona meitat del segle III dE (1 Mar 1164.2 i 3, 1 Mar 1146.22). El tercer i últim tipus de morter que tractarem és un recipient de parets còncaues amb una ala pendent molt pronunciada que presenta dos orificis de suspensió (1 Negcal 1257/1263.6). El fons interior conté pedres d'origen volcànic, pedra tosca (puzzolana) o silicats, i els desgreixants són quasi imperceptibles, fins i tot escassos, blancs, brillants i algun rogenc, cosa que ens fa pensar en un probable origen no local.

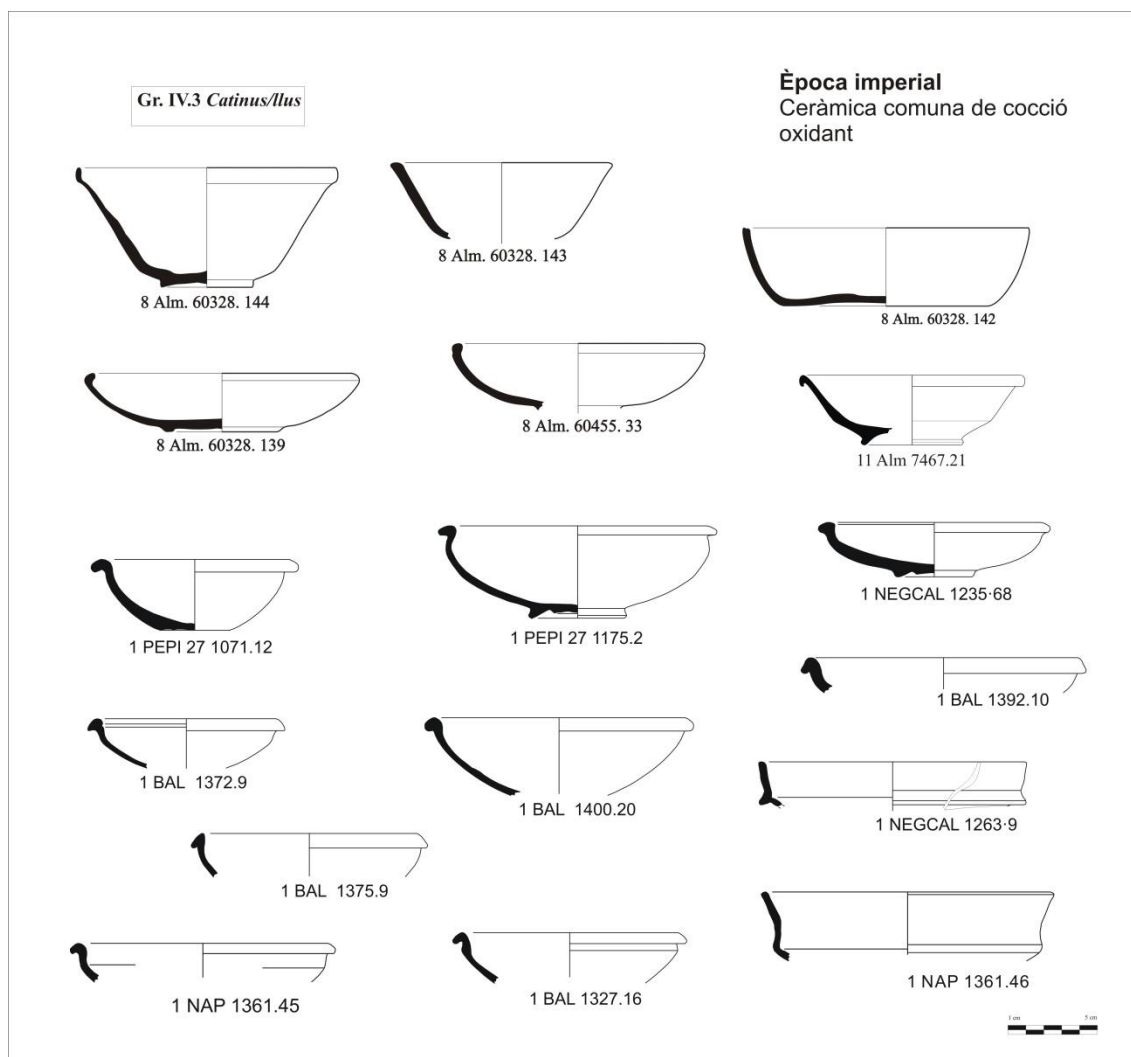

Figura 289: Ceràmica comuna de coccio oxidant trobada a la ciutat de *Valentia* en l'època imperial.



Figura 290: Ceràmica comuna de coccí oxidant trobada a la ciutat de *Valentia* en l'època imperial.

- Gr. VI *Lebes*: gran recipient de forma oberta de cos globular, coll indicat i vora en ala horitzontal i peu anellat (Escrivà, 1995, 177). Els seus diàmetres

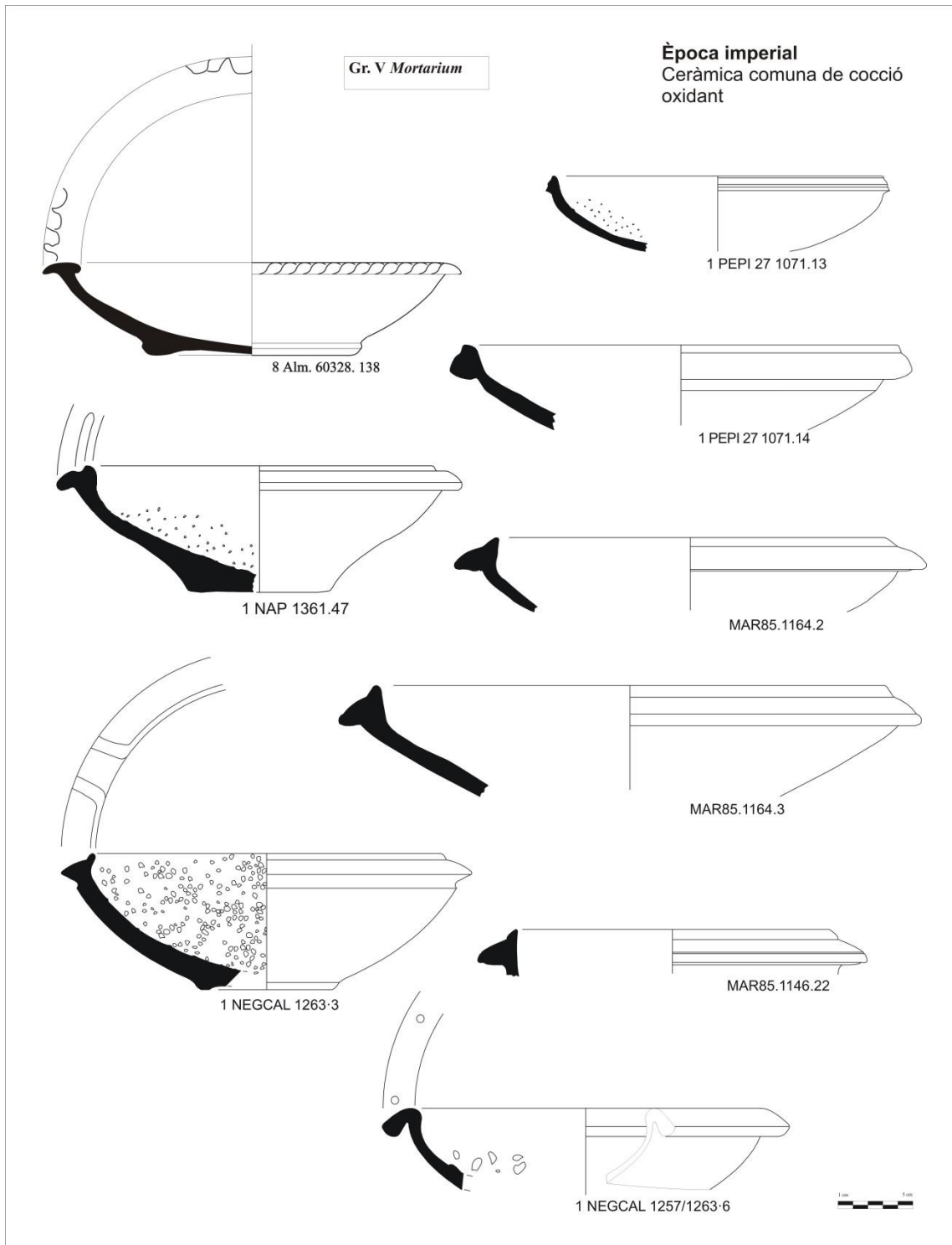
es troben al voltant dels 30 cm, encara que n'hi ha exemplars més menuts. Les funcions religioses associades al *lebes* devien estar desenvolupades per recipients de metall, mentre que els recipients ceràmics podien tindre una funció més domèstica de preparació dels aliments, com a utensili d'higiene, per a contenir aigua o fins i tot com a urna funerària (De Ridder, s.v. "*lebes*"). A *Valentia* no s'han recuperat massa exemplars tanmateix, i com ja hem dit abans, algunes de les formes classificades com a *paropsis* podrien en realitat ser *lebes*. Els exemplars que hem identificat presenten un marcat caràcter indígena amb vores motllurades que recorden els llavis en forma de cap d'ànec de tradició ibèrica. Es documenten aquestes formes en l'època juli-clàudia en l'abocador de la necròpoli del carrer Pepita (1 Pepi 1071.8), en la primera meitat del segle II dE al tercer nivell de l'arena del circ i, ja en l'època dels Severs, entre la ceràmica produïda pel forn de l'avinguda de la Constitució d'aquesta mateixa època (2 Cons 2069.7 i 9) i a l'abocador de la plaça del Negret.

- Gr. VII *Pelvis*: gran recipient obert de cos troncocònic de forma el·líptica amb base plana i vora en ala horitzontal o lleugerament penjant. És una forma comuna, encara que poc nombrosa, que recorda poderosament els *kalathoi* ibèrics i no presenta massa variacions en el temps. Pel que fa a la seua funció, s'ha identificat com un recipient d'higiene personal per a rentar-se els peus i mans, però també per a la neteja domèstica (Pottier, s.v. "*pelvis*"). A *Valentia* no en tenim cap exemplar complet, però hi ha diversos recipients amb variacions mínimes a la vora. Apareixen en els estrats flavis dels Banys de l'Almirall; en els estrats antonins de l'*ustrinum* de la necròpoli del carrer de Sant Vicent (1 Selvic 1073.8); en els estrats de l'època dels Severs de l'abocador de la plaça del Negret (1 Negcal 1235.65 i 1 Negcal 1257/1263.7); i en els estrats d'amortització de la claveguera del carrer del mar de la segona meitat del segle III dE (1 Mar 1164.1 i 1 Mar 1146.1, 19 i 23).
- Gr. VIII *Aula/olla*: tot i que Escrivà va definir aquest grup com a recipients de cuina (Escrivà, 1995, 177), nosaltres l'utilitzarem com a sinònim d'olla de provisions en la qual s'emmagatzemaven aliments i no anava al foc. Són semblants al Gr. I.3 *Urceus*, però per qüestions formals no els hi hem inclòs.

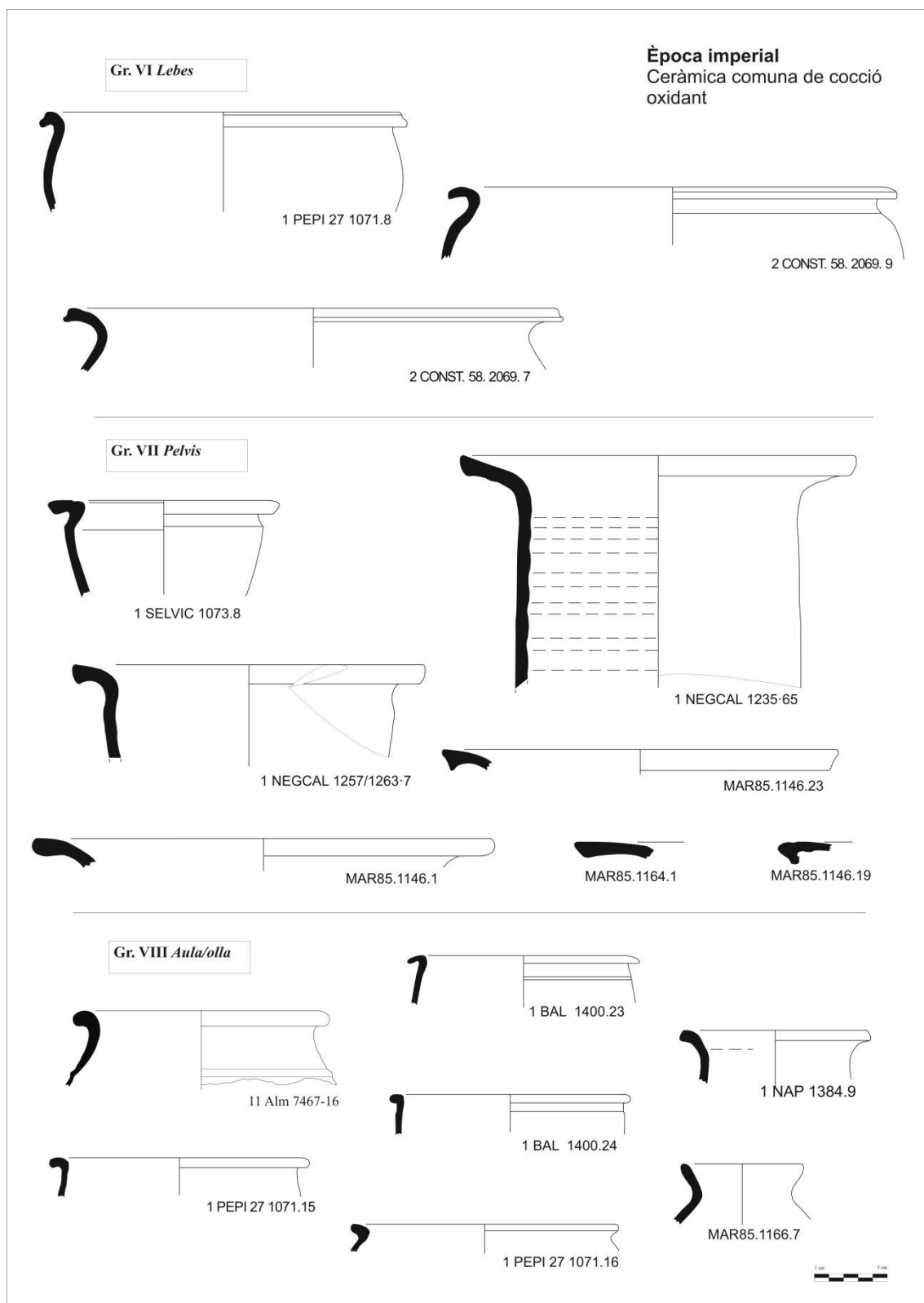
Presenten majoritàriament perfils en “S” i tenen el coll curt i vora exvasada i arrodonida sense ansa. No són una forma massa abundant, potser perquè compartia funció amb els *urcei*, i tampoc no hi ha un tipus d'olla homogènia. Els seus diàmetres oscil·len entre els 12 i 18 cm. Estan documentades, sobretot, en els primers segles de l'Imperi per a desaparèixer a partir del segle III dE. De l'època de Tiberi data un exemplar morfològicament molt semblant a les olles reductores de cuina, però que no mostra signes d'exposició al foc (11 Alm 7467.16). Es documenta en els estrats de mitjan del segle I dE en l'abocador del carrer Pepita (1 Pepi 1071.15 i 16); en els nivells de l'època flàvia de la intervenció dels Banys de l'Almirall (1 Bal 1400. 23 i 24) i en el primer nivell de l'arena del circ (1 Nap 1384.9). Probablement l'exemplar aparegut en la claveguera del carrer del Mar té un caràcter residual (1 Mar 1166.7).

- Gr. XI.1 *Operculum*: tapadores de parets exvasades, vora arrodonida i agafador en forma de pom o anell. Tot i que en aquest apartat ens referim exclusivament a les tapadores d'ús domèstic, que devien cobrir recipients o gerres, és possible que alguna fóra utilitzada com a opercle d'àmfora, però els perfils i les acurades superfícies fan pensar en una funció primària diversa. És una forma nombrosa que es documenta des de l'època d'August (8 Alm 60328.146 i 148) fins al segle III dE passant per tots els períodes intermedis (1 Bal 1386.4 i 5, 1 Nap 1361.49). En destaca un exemplar de parets profundes que recorda les tapadores ibèriques, que cobria l'urna funerària de la incineració NEF 198 datada en l'època juli-clàudia (4 Cañ 2471.0/669).
- Gr. XI.3 *Obtumentum*: petit recipient de perfil en “S” i cos globular que serviria com a cobertura d'àmfora, que també podia servir per a tastar el vi (Escrivà, 1995, 184). Entre l'aixovar funerari d'El Castellón de Antequera i en el Alto Alentejo s'han interpretat com a unguentaris (Serrano, 1995, 244), però probablement són vasos de libació relacionats amb l'ús del vi en els rituals funeraris. És una peça poc freqüent a la ciutat, de la qual se n'han recuperat fragments de cos en els estrats de l'època flàvia de la intervenció dels Banys de l'Almirall i a l'abocador de la plaça del Negret de l'època dels Severi (1 Negcal 1257/1263.10).

- Opercles d'àmfora: tapadores de petit format amb parets exvasades i pom que servien per a tapar les àmfors. Els seus diàmetres se situen al voltant dels 10 cm, però poden arribar fins al 16 cm depenent de l'àmfora a la qual tapaven. De vegades es fabricaven reutilitzant fragments ceràmics que eren retocats fins a obtenir la forma i el diàmetre adequat (1 Nap 1361.53). En l'època imperial apareixen majoritàriament opercles tarraconenses (1 Negcal 1235.79, 80 i 81) però també altres d'importació, potser púnics o bètics (1 Nap 1384.10, 1 Nap 1361.52).



Figura 291: Ceràmica comuna de coccio oxidant trobada a la ciutat de *Valentia* en l'època imperial.

- *Trulla*: cassó amb base quasi plana, cos profund de parets verticals, llavi arrodonit i ansa horitzontal (4 Cañ 2154.0/915). Aquests elements imiten els utensilis metàl·lics i com ells tindrien la funció específica de servir en relació amb el consum del vi (Malfitana, 2007, 42), i per tant amb el *symposium*. El recipient de *Valentia* és un *unicum* a la ciutat i aparegué en l'aixovar de la tomba NEF 153 de la necròpoli del carrer Cañete-Quart, junt a un *urceus* de tipologia avançada. Tot i que la tomba es va datar genèricament en l'època imperial, pensem que es pot precisar la cronologia a mitjan del segle III dE. A la vil·la romana de la Vallaeta, en les proximitats de *Saguntum*, es van identificar aquest tipus de peces, tot i que incompletes (Huguet, 2009, 104 i 152), i recentment, han estat identificades a la necròpoli d'Algezares de Cartagena (Quevedo, 2015, 84).

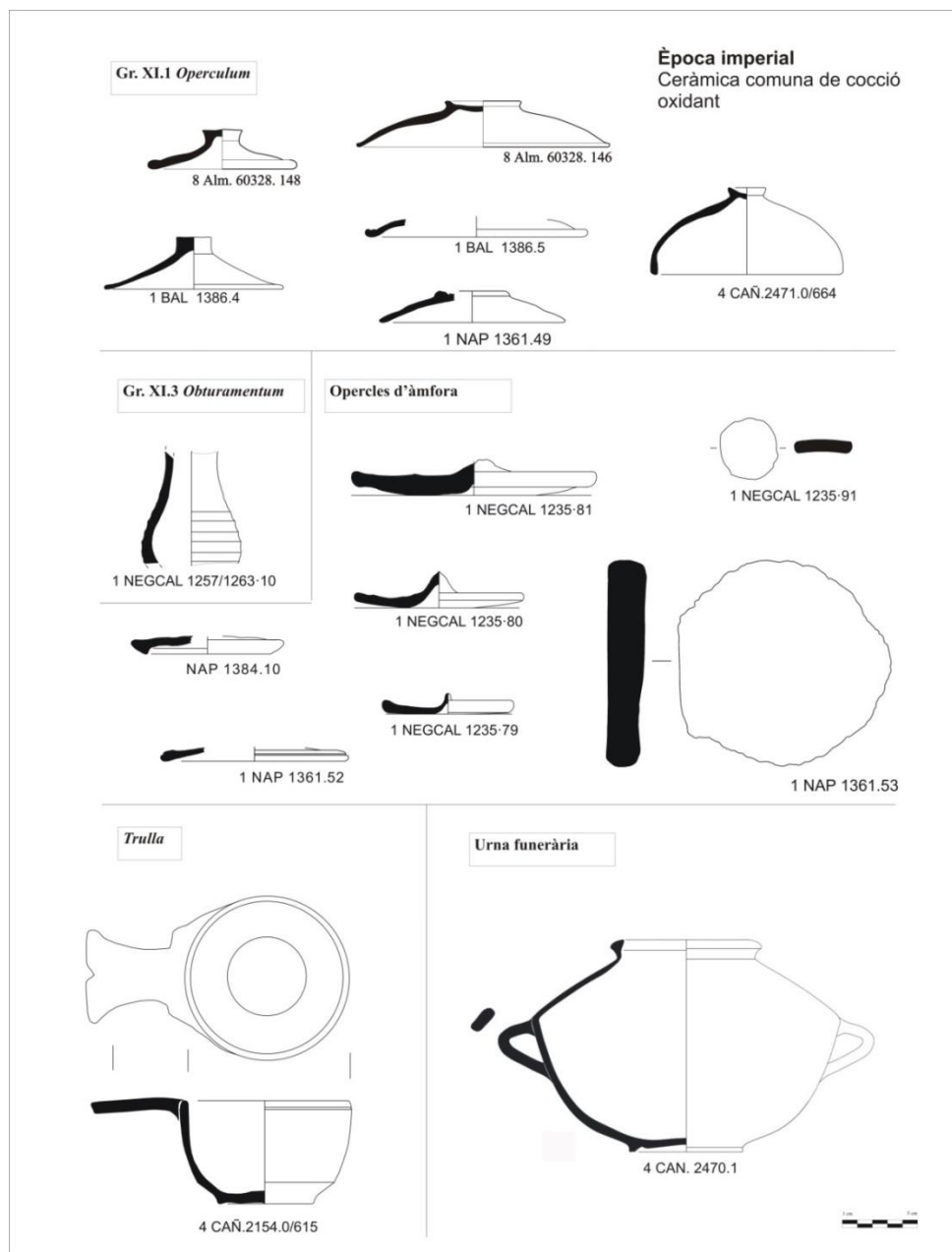

Figura 292: Aixovar identificat a la tomba NEF 153 de la necròpoli del carrer Cañete-Quart format per un *urceus* i una *trulla*.

- Grans recipients, tenalles i alfàbies: aquest grup acull un repertori variat de formes que no responen a les descripcions anterior i que presenten com a tret comú ser recipients de gran mesura, probablement amb funció d'emmagatzemament. En general, no són massa abundants a la ciutat. Apareixen vores arrodonides (1 Negcal 1235.73 i 78 i 1 Negcal 1128.6), rectes (1 Nap 1361.50) o reentrants del tipus *Ilduratin*. De l'època d'August

es documenta una olla de provisions amb vora exvasada i bífida amb decoració d'ones incisa en el llavi (8 Alm 60328.145).

- Urna cinerària: recipient de cos ample i globular amb muscle alt i una ansa en forma de cinta (4 Cañ 2470.0/902). Tot i que actualment la peça es troba il·localitzable, E. García Prósper va tindre la possibilitat de dibuixar-la per a la seua tesi doctoral que tracta sobre la necròpoli del carrer Cañete (García Prósper, 2016, 461) i la va descriure com “una urna bitroncocónica carenada de borde recto y almendrado, cuello indicado y base de solera incipiente. Dos asas acintadas verticales arrancan de la carena”. Formava part de la incineració NEF 198 datada per l'autora en el segle I dE, i que nosaltres datem en l'època juli-clàudia. És un *unicum* a la ciutat de *Valentia* i potser l'hem d'associar a la tradició indígena per la pasta sandvitx i la morfologia de la tapadora que l'acompanyava.
- Cràtera: ansa en forma de cinta amb voluta en la part superior, probablement d'una forma semblant a una cràtera trobada en la deposició votiva del *decumanus* de l'Almoïna que data de l'època de Tiberi (11 Alm 7467.29). D'aquest recipient no sabem la forma completa i tampoc hem trobat paral·lels, per la qual cosa és difícil extraure'n conclusions.
- Filtre: es tracta d'un fragment de paret perforat que no sabem a quin recipient o element pertany, però entre el material de l'abocador de la necròpoli de Pepita se'n documentà un de semblant que pot pertànyer a diferents recipients amb filtre (1 Pepi 1071.17). Podria ser un recipient usat en la cuina romana per a la cocció d'aliments o podria ser un filtre d'aigües del mateix tipus que fins a fa poc s'utilitzaven en les cisternes però no en tenim la certesa.
- Miniatures: en aquest apartat tractem tres peces de format molt xicotet, dues d'elles corresponen a formes tancades. La primera va ser trobada en el tercer nivell de l'arena del circ i és un petit recipient tancat, probablement una alfàbia de cos globular, coll tancat i vora senzilla amb llavi pla (1 Nap 1361.51). La segona és una ampolla de coll estret, vora exvasada de secció triangular i dues anses que aparegué entre el material procedent de l'abocador de la plaça del Negret datat en l'època dels Severi (1 Negcal 1235.77). Del mateix abocador procedeix la tercer peça, un petit recipient

tancat amb vora arrodonida a l'interior i a l'exterior, ansa i coll cilíndric decorat amb traços oblics de pintura roja (1 Negcal 1128.9). Tot i que, la ceràmica en miniatura de l'època romana és ben coneguda (Grasso, 2004), no associem aquestes tres peces a la ceràmica en miniatura ritual que apareix en altres zones del Mediterrani ja que no responen a les tipologies conegudes de ceràmica votiva i, a més, no es trobaren en cap context ritual. Utilitzem el terme miniatures, únicament per a expressar que són petites sense cap connotació religiosa o ritual.

- Element circular: peça de forma circular i secció en forma de cinta conservada en més de la seua meitat (1 Negcal 1235.92). La seua funció és incerta, potser com a element de suport, però no coneixem paral·lels. Es trobà a l'abocador de la plaça del Negret datat en l'època dels Severes.
- Elements plàstics: fragment de vora plana, poc treballada en la part de darrere i amb decoració reticulada al davant feta mitjançant incisions en la pasta tendra (1 Bal 1362.14). Podria ser part d'un larari votiu, un pedestal o algun altre element figurat. Descartem la possibilitat que siga un ratllador com el que recentment s'ha identificat a Cartagena (Quevedo, 2011, 155), ja que en aquest cas les incisions es troben en la part davantera i no presenten fil apte per a la trituració de vegetals.
- *Pondus*: peces de telar massisses de forma quadrangular, rectangular (8 Alm 60328.95) o troncopiramidal (8 Alm 60328.96) que presenten una perforació circular per a subjectar-les. Algunes tenen decoració en la part superior amb motius senzills com creus (8 Alm 60328.97), aspes (8 Alm 60328.99), línies de punts (8 Alm 60328.94) o impressions circulars (8 Alm 60328.100). Responen als tipus ibèrics, encara que es daten majoritàriament en l'època d'August (8 Alm 60328.98 i (8 Alm 60358.20) i Tiberi (11 Alm 7467.15), però en realitat són també semblants als d'altres llocs del Mediterrani ja que no presenten variacions excessives. Tot i que eren un element quotidià que s'utilitzava principalment per al teixit (Di Giuseppe, 1995, 141), aquests *pondera* tenen la peculiaritat de trobar-se en contextos rituals i com a tals s'han d'interpretar. Alguns investigadors infereixen de l'estudi de les fonts, el costum de les dones d'oferir com a ofrena les eines principals del seu

treball (Ferrandini, 1986, 91) en dipòsits fundacionals de caràcter públic i també privat (Gleba, 2009, 75).



Figura 293: Ceràmica comuna de coccio oxidant trobada a la ciutat de *Valentia* en l'època imperial.



Figura 294: Ceràmica comuna de coccio oxidant trobada a la ciutat de *Valentia* en l'època imperial. Dibuix P. Mas, muntatge E. Huguet.

- Mà de morter: element rectangular allisat pels seus costats (1 Nap 1330.11). En un dels extrems presenta traces negres con si haguera estat en contacte

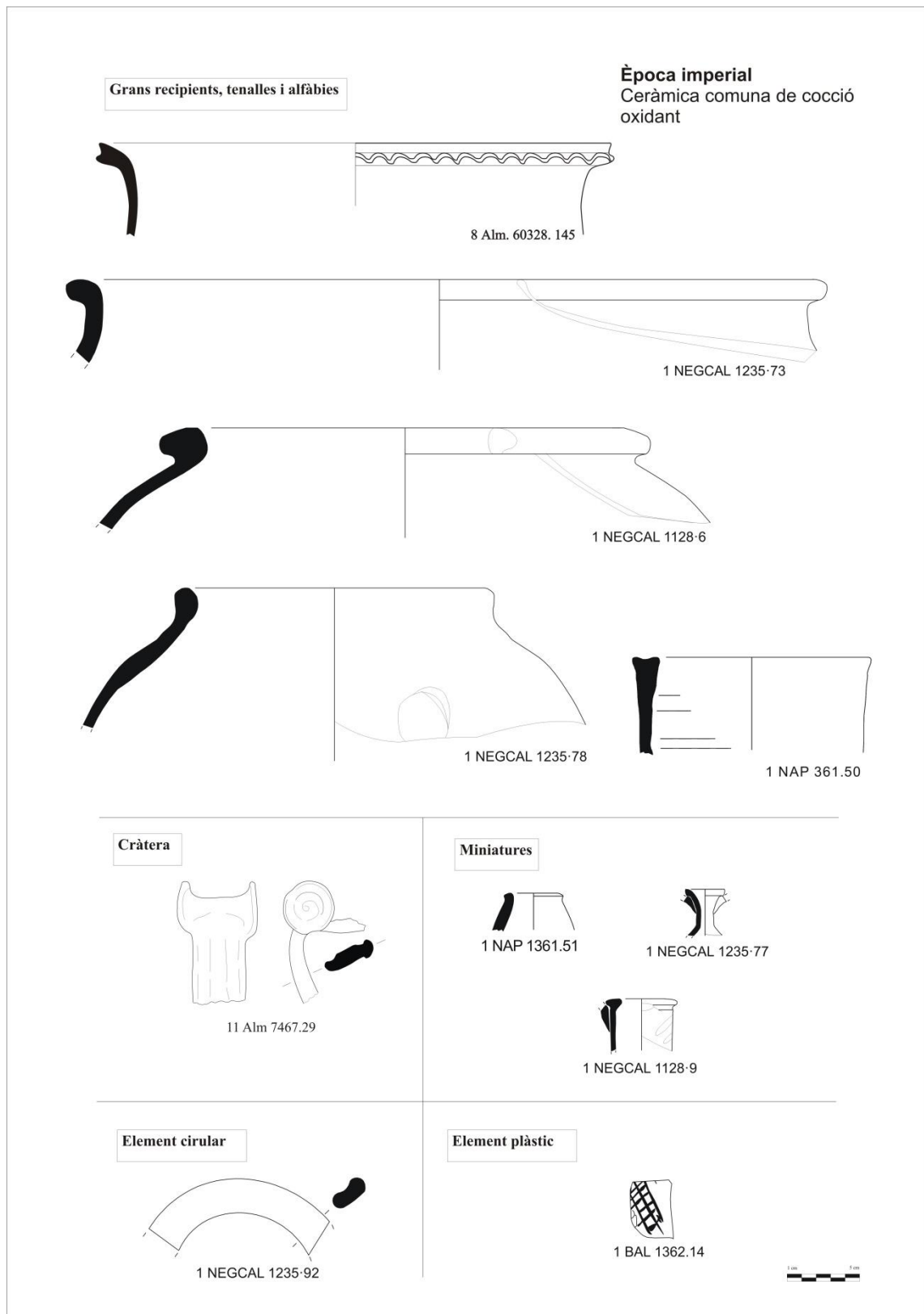
amb el foc però no excessivament. Tot i que la seua funcionalitat resta incerta, sembla una eina per fregar o allisar.

- *Lararium/arula*: possible larari o *arula* de ceràmica de forma rectangular, amb la part superior rematada per un merlet emmarcat per dos filets horitzontals; la part inferior té forma de pòdium i també està separada per dos filets horitzontals de la zona central; la zona central és de forma quadrangular i presenta decoració en el centre. Aquesta fou interpretada en un principi com a decoració de tipus vegetal (Huguet *et alii*, 2008, 162) però actualment pensem que allò que representa és una serp, *Aghaetodaimon*, esperit benèfic o dimoni bo, que s'associava amb els *boni eventi* (EAA, 1958, 134). Les representacions de serps són ben habituals a Pompeia i Òstia amb caràcter apotropaic (Alvar, 2010). Apareixen sovint en els lararis pintats, unes vegades com si es llançaren a menjar les ofrenes de les ares d'altres vegades simplement expectants. Tot i que en un primer moment identificàrem aquest element com una *arula*, la reinterpretació del motiu decoratiu obre la possibilitat que es tracta d'un larari domèstic probablement portàtil. La religió romana és plena de creences paral·leles a la religió oficial i totes engloben una variada i àmplia quantitat de rituals religiosos. El culte privat, que es practicava a les cases romanes, solia estar centrat, junt a les divinitats més habituals, en el culte al Geni del *pater familias* i als Lars i Penates, divinitats protectores de la casa i la família. Les ofrenes eren diàries, com agraïment i alhora per demanar el favor d'aquests esperits protectors. Però a més, es recorria a ells en moments importants de la vida familiar com un naixement, un matrimoni, el pas a l'edat adulta, etc (Pérez Ruiz, 2007-09, 200; Espluga i Miró, 2003, 74-80). A la ciutat de Sagunt, recentment s'ha identificat una ara votiva de pedra dedicada als *draconibus* (Aranegui i Hernández, 2014, 264), que probablement exemplifica una altra prova d'aquest culte domèstic o privat a terres valencianes. De nou amb les peces trobades a *Valentia*, la seua secció permet dir que el monument seria de forma quadrangular i probablement sense fons. Tanmateix, cabria la possibilitat que només tinguera tres parets per a veure's de front. No hi ha cap exemplar complet, així que no podem assegurar quina era la forma. Les canaletes, però sobretot la decoració, poc nítida, molt suau, com si estigués

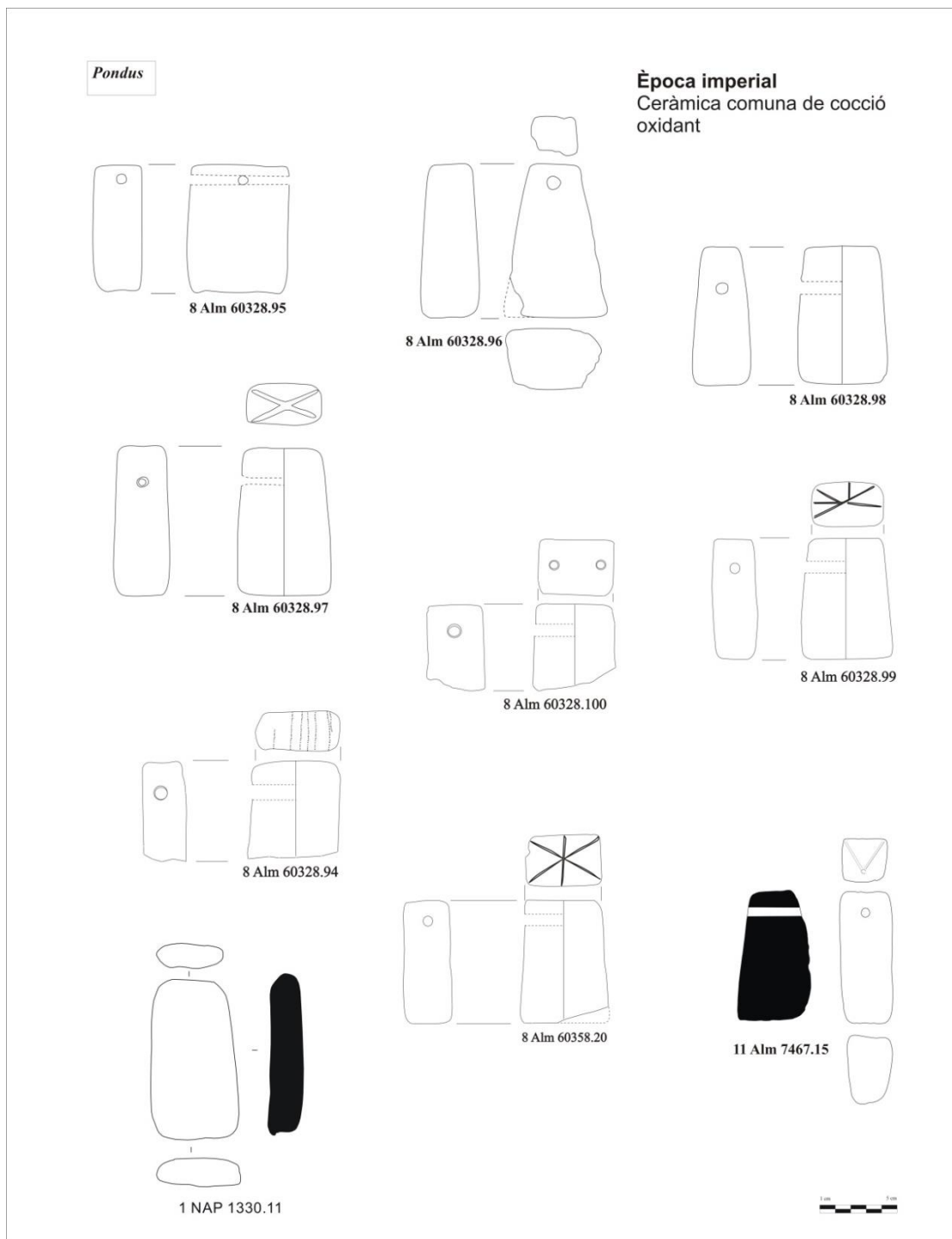
desgastada, ens porta a pensar que era una forma feta a motlle. Cap dels fragments presenta restes de foc o traces d'haver-hi estat en contacte, per la qual cosa sabem que aquests elements no foren usats com a cremaperfums o com a àrules domèstiques semblants a les de Pompeia (D'Ambrosio i Borriello, 2001). Aquestes peces han aparegut en tres excavacions de *Valentia*: en els nivells de l'*ustrinum* del carrer de Sant Vicent datats en l'època antonina (1 Selvic 1073.9); entre els rebutjos de cocció del forn de l'avinguda de la Constitució (2 Cons 2069.13); i a l'abocador de la plaça del Negret datat en l'època dels Severs. Al forn ceràmic del Mas d'Aragó documentat a Cervera del Maestrat (Castelló) s'han trobat fragments d'àrules produïdes allí mateix (Fernández Izquierdo, 2006, 288).



Figura 295: Hipòtesi de reconstrucció de la àrula de ceràmica de la ciutat de *Valentia*.



Figura 296: Lararis de la Casa de *Julio Polibio* i dels *Vettii* a Pompeia, on apareix representada *Agathodaemon*, la serp, els genis de la família i els oferents. Fotografia O. Abril.

- *Tintinnabula/sigilla/cucullati*: part d'una cama en miniatura (1 Palo 12.1331.1) i una terracota o un element plàstic de ceràmica comuna de cocció oxidant amb incisions obliqües en la zona central que es trobaren al carrer Palomar (1 Palo 12.1332.1). Pel que fa a la terracota, les dimensions conservades són 7,4 x 4,5 x 2,8 cm, encara que no està completa i manca la part superior. Aquest presenta una pasta depurada, de color beix ataronjat amb fins desgreixants blancs i brillants. La superfície és allisada i està molt més ben treballada a l'interior que a l'exterior. La suavitat dels seus traços permet plantejar la hipòtesi d'una fabricació a motlle. D'altra banda, la cama presenta una pasta depurada, de color beix ataronjat amb fins desgreixants blancs i brillants. La superfície és allisada i la confecció de la cama és esquemàtica, ja que presenta una extremitat recta amb un peu horitzontal sense detalls anatòmics com el genoll, el turmell o els dits del peu. Les seues dimensions són de 4,1 x 2,3 x 1,1 cm. En aquest cas probablement es confeccionà a mà. Ambdós poden ser interpretats com a ofrenes votives. Es coneixen diversos conjunts votius amb representacions parcials de cos als quals se'ls confereix un caràcter apotropaic fins i tot en l'actualitat. Amb l'exvot d'una part del cos es pretenia que el déu a què se li oferia cuidés o sanés aquella part anatòmica específica (Schultz, 2006, 102). En el cas de la

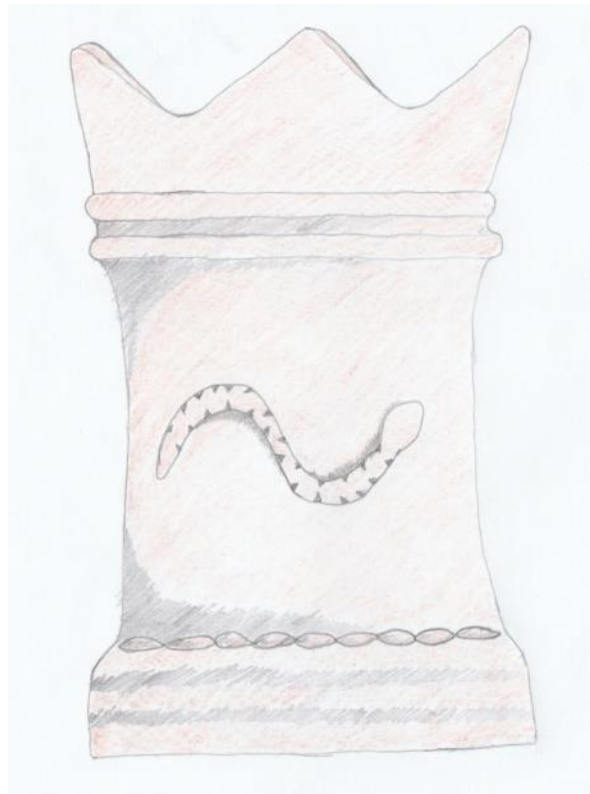
terracota podria recordar a les deposicions votives d'úters que són freqüents en l'època tardo-republicana en la zona etrusco-lacial-campaniana (Comella, 1981, 771), que alguns estudiosos han associat a l'existència de colons romans i llatins (Ciaghi, 1993, 176). Tanmateix, l'explicació més senzilla és que siga d'un *tintinnabulum*, *tidides* o *sigillum* antropomorf que combinava el cos amb una capa oberta que deixaria veure la túnica decorada amb línies obliqües i la cama que mitjançant algun tipus de corda o fil s'enganyaria a la part del cos. S'intueixen els dos braços flexionats sota la capa. Una protuberància sobre el braç dret podria ser un pit i indicar, amb reserves, el sexe femení de la figura però els *tintinnabula* s'identifiquen majoritàriament amb personatges masculins i, sovint, amb representacions fàl·liques entre els exemplars de bronze com els que es poden observar al Gabinetto Segreto del Museu Arqueològic Nacional de Nàpols procedents de Pompeia (De Caro, 2000). Això no obstant, també es coneixen figures femenines com la que aparegué al carrer Cavallers de València i que actualment forma part de la col·lecció permanent del Museu d'Història de València. Per a Blanchet i Pottier (s.v. "*Sigillum*") el *sigillum* és una estatueta antropomorfa o zoomorfa feta amb diferents matèries, que s'usa sobretot en contextos sacres com a exvots. Tanmateix, destaquen que les figures de bronze no eren mai utilitzades en les tombes (Blanchet i Pottier, s.v. "*Sigillum*"). Recentment, s'ha associat aquest tipus de representació encaputxada amb els *genii cucullati*, divinitats de rang menor (Salido i Rodríguez, 2015, 106) associades amb els lars o cultes domèstics (EAA, 1961, 479). Pel que fa a la seua troballa, probablement no és casual que es trobés en, i sobre, la tomba d'una dona d'avançada edat, i cal recordar que l'exemplar del carrer Cavallers també procedeix d'una zona funerària. Salido i Rodríguez (2015, 109) daten aquesta troballa en els segles IV-V dE, però al meu parer la cronologia s'hauria d'avançar com a mínim al segle III dE. L'estratigrafia i la numismàtica de la tomba del carrer Palomar han permès datar-la entre el final de segle II i el principi del III dE. Cal destacar el caràcter profilàctic dels *sigilla* i *cucullati* dipositats a l'interior de les tombes, dels qual en tenim bona mostra a la necròpoli de l'horta Major a Alcoi (González Villaescusa, 2001, 289). Aquests dos exemplars datats al voltant del segle I dE s'han

posat en relació amb el santuari d'origen ibèric de la Serreta d'Alcoi d'on procedeix un important conjunt de representacions de culte de la Deessa-Mare molt semblants a les de l'Horta Major. La tomba F-100 de l'Albufereta, Alacant, datada en el segle IV aE, contenia també una terracota d'una mare que donava pit al seu nadó (Olmos, 2007, 377), cosa que no deixa d'estar en l'àmbit femení de la dona com a mare-símbol de vida. Tornant a Alcoi, Fernández Díaz (1998, 181-190) publicà tres terracotes antropomorfes de l'època romana dipositades al Museu Arqueològic Municipal Camil Visiedo Moltó. Aquest tipus de terracotes estan ben constatades en Mérida (Gijón, 2004; Blázquez, 1984-1985).



Figura 297: a l'esquerra i al centre, el *Tintinnabulum/sigillum/cucullati* de l'excavació del carrer Palomar núm. 12; a la dreta, l'exemplar aparegut al carrer de Cavallers de València.



Figura 298: Ceràmica comuna de coccíó oxidant trobada a la ciutat de *Valentia* en l'època imperial.

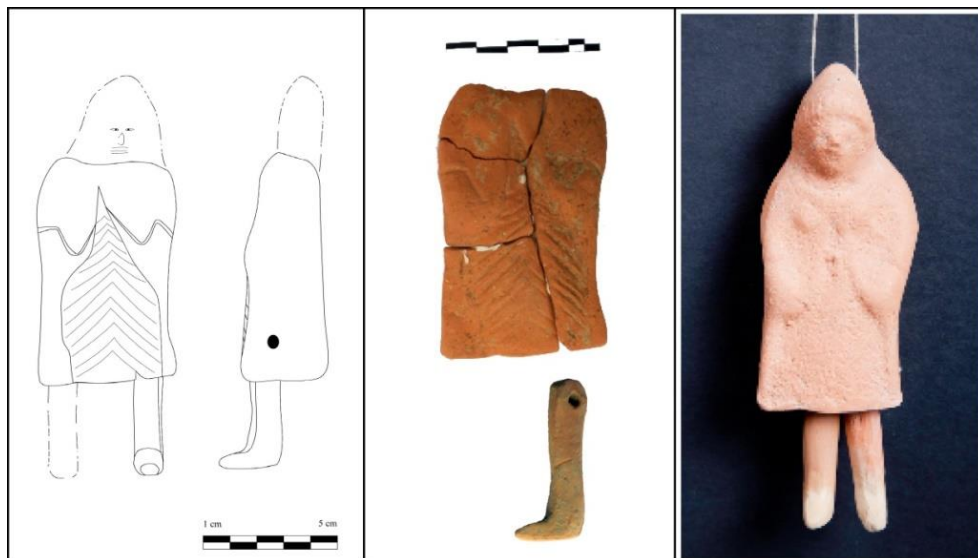

Figura 299: Màscara ceràmica procedent de l'excavació de l'abocador de la plaça del Negret.

- Màscara: reproducció d'una cara humana en ceràmica comuna de coccio oxidant (2 Cons 2043.sense núm.). A la ciutat de *Valentia* s'han documentat dos tipus de màscares humanes diferents: el primer mostra una cara masculina amb gran nas i grans orelles, la boca torta, els pòmuls marcats, el front arrugat i amb una corona vegetal. Els ulls són grans i presenten perforacions rodones per a poder veure-hi a través d'ells. Entre el pòmul i l'orella que es conserven dos perforacions més petites probablement per enganxar algun element de subjecció, una corda o similar. La boca torta, deixa veure les dents inferiors en la part dreta i també està perforada. Hem d'associar-la amb una màscara teatral d'un personatge grotesc, que alguns autors han identificat com a *Atellanus* (Oxe, 1968; Zabehlicky-Scheffenegger i Scheffenegger, 1992; Marabini, 2006). La comèdia *Atellana* té el seu origen en la zona osca i el seu nom deriva de la ciutat més important de la zona, *Atella*. Sembla que en un primer moment les representacions es feien en llengua osca. Es tracta de representacions lleugeres, frívols i còmiques, en ocasions acompanyades de números musicals. En època hel·lenística, les representacions teatrals incorporaren descansos o intermedis entre actes, cosa que afavorí la generalització d'aquestes comèdies satírico-burlesques. Cap al segle I aE, potser amb

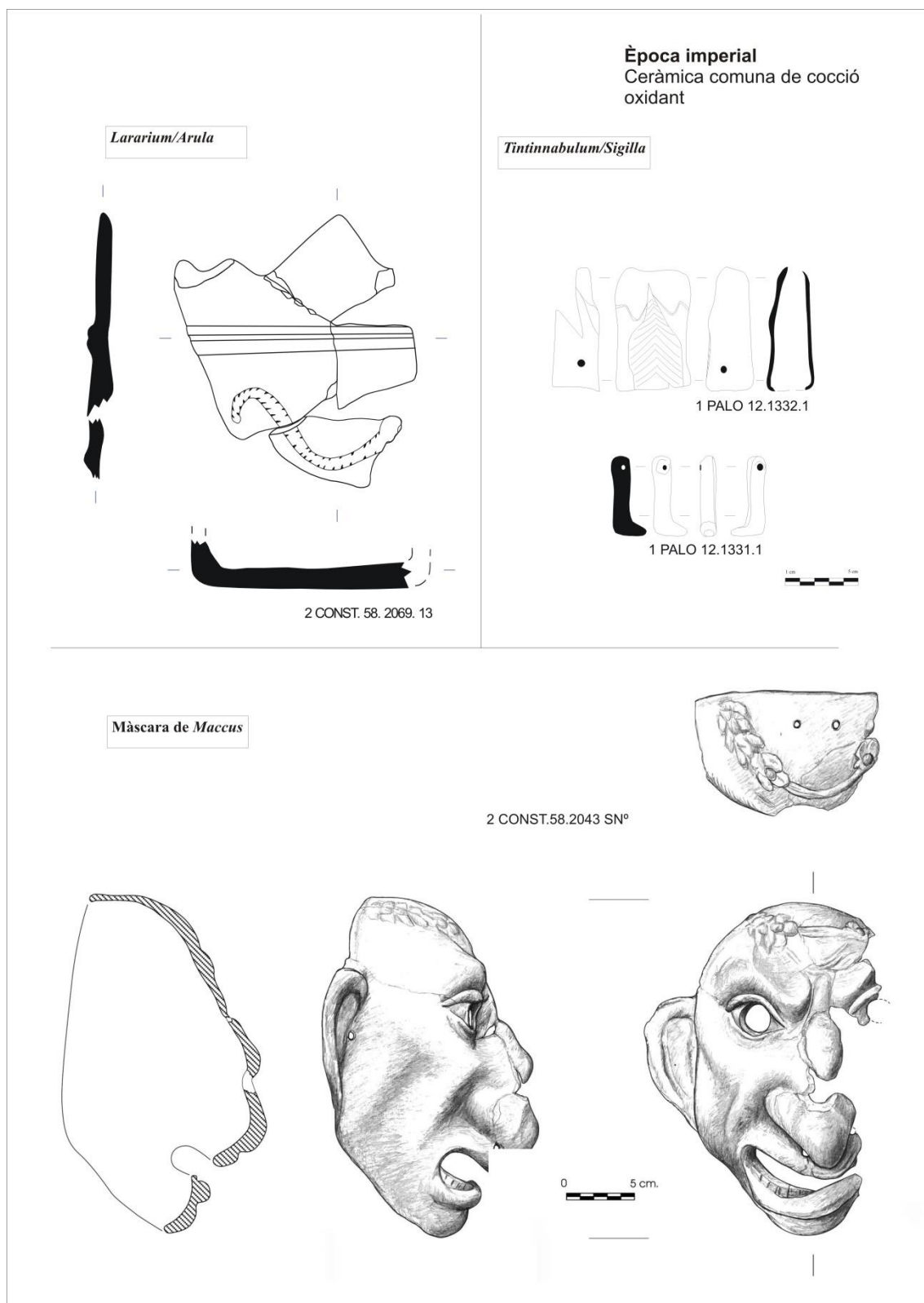
Sul·la aquestes representacions adquiriren el rang d'obra teatral (López i Pociña, 2007, 290). Els personatges que hi apareixen han sigut identificats com a mims (Hähnle, 1912) o còmics ridiculitzats (Marabini, 2006). Són quatre personatges fixos que mitjançant les màscares i el seu caràcter eren fàcilment reconeixibles pels espectadors: *Pappus*, *Maccus*, *Bucco* i *Dossennus* (EAA, 1961, 916; Capasso, 1997, 53); posteriorment s'afegiren també *Manducus* i *Lamia*. *Pappus* era el vell verd, queferós i amb manies, portava barba blanca i amb moltes arrugues a la cara; *Maccus*, era un personatge grotesc, babau i desgarbat, amb nas i mandíbules grans, en ocasions amb deformacions, boca torta o ulls estràbics (EAA, 1961, 916), que ha estat designat com a precursor de *Pulicinella* (Pezzella, 1996, 23-30; Pezzella, 2002, 22); *Bacco*, probablement relacionat amb "boca", era xarrador i fartó amb una boca molt grossa; i *Dossenus*, era el brivall, entremaliat i aprofitat. Aquests quatre personatges es veien immersos en les més variades situacions majoritàriament en tipus d'acudits, balls o danses que en ocasions es feien simulant que els personatges estaven nus i, probablement, ebris per a fer riure a l'espectador. En l'època imperial segurament tingueren molt d'èxit a jutjar per les representacions que se'n coneixen sobre TSI. Sense cap mena de dubte, el personatge que ací presenten es tracta de *Maccus*, el prim, lleig i desgarbat, de nas gran i cara deformada que li confereix una aparença grotesca. Al *Museo Archeologico Nazionale di Napoli* hi ha una sèrie de màscares teatrals procedents de Pompeia confeccionades en guix, entre les quals es troben les de *Pappus* i *Maccus*. S'han interpretat com els motlles per a fer màscares d'argila com les que hi ha al mateix museu, i entre les quals en destaca una de *Maccus* idèntica a la de guix apareguda a l'atri d'una casa de via Stabia, a Pompeia (Borriello *et alii*, 2010, 180). Per al cas valencià, cal recordar que aquesta màscara aparegué, com ja hem dit anteriorment, en l'únic forn de ceràmica comuna oxidant conegut fins al moment a *Valentia* durant l'època imperial. La seua pasta era de color beix clar amb abundants desgreixants fins blancs i brillants, igual a la resta de recipients produïts en l'*officina*, i formava part dels rebutjos d'una fornada fallida. A l'abocador de la plaça del Negret es classificà una llàntia plàstica amb la cara d'un personatge que potser s'ha de

relacionar també amb *Maccus* (Huguet, 2006, 370). A més, cal esmentar la troballa d'una copa de peu alt en TSI decorada amb una dansa de personatges de la comèdia *atellana* que aparegué al jaciment de les Cabrilles (Portell de Morella, Castelló) (Huguet, 2010, 222), del mateix tipus documentat a Numància (Romero, 1975, 21 i 335 fig. 2), *Baelo Claudia* (Bourgeois i Mayet, 1991, 74, núm. 788-790) i Tarragona (Montesinos, 2004, 82). Per últim, l'altre tipus de màscara apareguda a la ciutat és molt més senzilla i esquemàtica. La seua secció és més fina i se'n conserven la barbata, el llavi inferior, el nas i part de l'ull dret. Els trets facials són suaus i el llavi destaca de tan prim com és. El nas i els ulls presenten perforacions cosa que podria indicar el seu ús com a màscara teatral. Tanmateix, la peça no està completa i la informació que en podem extraure és molt limitada. Aquesta singular troballa aparegué entre el material de l'abocador de la plaça del Negret datat en l'època dels Severus. A l'excavació dels Banys de l'Almirall se'n documentà un altre fragment molt semblant (Blasco *et alii*, 1991, 186). Ambdues màscares són molt paregudes i es podria conjecturar sobre la fabricació en un mateix taller. D'una banda la troballa d'aquests elements aporta informació sobre la producció i ús de les pròpies màscares, i d'altra banda obri interrogants sobre l'existència i ubicació del teatre de la ciutat de *Valentia*, del qual no se'n tenen notícies fins al moment. Tanmateix, les màscares teatrals es troben també en molts altres àmbits de la vida romana com demostren els abundants representacions pictòriques i altres màscares decoratives que tindrien caràcter apotropaic (Maioli, 2010, 56). Aquestes últimes, incloses en el grup dels *oscilla*, eren utilitzades com a ofrenes als déus, per a evitar el mal d'ull o com a protectors domèstics i es col·locaven a les portes de les cases o als jardins (Petit i Santoro, 2007, 19).



Figura 300: Màscares de ceràmica i guix que representen a *Maccus* trobades a Pompeia, actualment al Museo Archeologico Nazionale di Napoli (Borriello et alii, 2010). Figureta de bronze amb la representació de *Maccus* (Pezzella, 2002).

7.2.2.5 Ceràmica comuna de cocció reductora

La ceràmica comuna de cocció reductora sol estar associada a la taula. Comparteix moltes de les formes produïdes amb la ceràmica comuna de cocció oxidant i, en ocasions, ambdues coccions es barregen en una mateixa peça que presenta la pasta o part de les superfícies oxidades i altres parts reduïdes. Açò indicaria que probablement foren fabricades en els mateixos centres productors que les ceràmiques comunes de cocció oxidant, com succeïa amb les ceràmiques grises emporitanes (Casas i Nolla, 2012, 639). Malgrat això, aquesta producció no és homogènia pel que fa al seu origen. L'estudi macroscòpic de les pastes permet identificar diferents composicions i acabats de les ceràmiques comunes de cocció reductora que probablement procedeixen de diferents tallers. En general, són pastes grises, depurades amb desgreixants fins blancs i brillants, encara que ocasionalment s'han registrat pastes menys acurades i amb desgreixants mitjans (Huguet, 2006b, 40).

Com ja hem dit, la major part de les peces responen a formes documentades en ceràmiques de cocció oxidant, com són les gerres, bols o plats, però hi ha un altre grup

de formes singulars que s'associen a contextes rituals, com el *guttus* o l'*aryballos*. És possible que aquestes peces singulars foren importacions regionals que esmentarem si cal; tanmateix, la fabricació de la resta de formes s'ha de situar als voltants de la ciutat com també succeïa en les produccions de ceràmica comuna de cocció oxidant. Amb tot, les ceràmiques comunes de cocció reductora no són massa abundants a la ciutat encara que apareixen en la major part de les excavacions de l'època imperial. Estan presents sobretot en els nivells de principi del segle I dE per a disminuir paulatinament al llarg dels segles II i III dE.

- *Guttus*: recipient tancat amb filtre en la part superior que presenta un cos globular amb peu baix i pla (8 Alm. 60328.167). La part superior del cos té decoració burilada, l'ansa no es conserva però en resta l'arrencament i té un bec horitzontal llarg per on es vessaria el líquid. És un *guttus* senzill, allunyat dels sofisticats recipients hel·lenístics, que servia per a vessar libacions o ofrenes rituals (Principal, 1998, 14). Aparegué entre el material de rebliment del pou de l'*Asklepieion* de l'Almoina que es va datar en l'època d'August i s'interpretà com una amortització ritual del pou, cosa que reafirma l'aparició d'un *guttus*. Pel que fa al seu origen s'ha apuntat la possibilitat que fóra de la zona catalana però no en tenim proves (Albiach *et alii*, 1998, 159).
- *Aryballos*: petit recipient semblant a una ampolla amb peu, base plana, cos globular o lleugerament allargat, coll estret i curt, vora exvasada i una ansa (1 Mis 1414.1). Aparegué junt a una gerreta en la tomba núm. 59 de l'excavació del carrer Verge de la Misericòrdia datada en l'època d'August per la posició estratigràfica i la moneda que l'acompanyava. Pel que fa a la funció, i donat que formava part de l'aixovar del difunt, s'ha de posar en relació amb els rituals funeraris d'unció amb olis del difunt i de la zona que l'anava a acollir.
- Gr. I *Urceus*: gerra de coll curt, vora motllurada amb graó intern i amb ansa. De vegades presenta una boca tribolulada (1 Negcal 1257.7). El seu diàmetre se situa al voltant del 9 cm. Apareix en l'època d'August entre el material d'amortització del pou de l'*Asklepieion* de l'Almoina (8 Alm 60328.165 i 166), en l'època dels Severus a l'abocador de la plaça del Negret

(1 Negcal 1257.7) i en la segona meitat del segle III dE en els estrats del carrer del Mar, sempre amb poques peces.

- Gr.II *Lagoena*: ampolla amb coll estret i llarg, vora de secció triangular i dues anses; suposem que el cos seria ovalat però no es conserva (1 Bal 1326.12). Únicament s'ha trobat un exemplar, que presenta una pasta una mica descurada, en els estrats d'enderroc de l'excavació dels Banys de l'Almirall datada en l'època dels Severes.
- Gr. III *Calix*: copes i bols de perfil senzill són nombrosos en aquest producció. Potser les formes de la primera etapa imperial les podríem relacionar amb les imitacions de ceràmica de vernís negre que des del segle II aE s'estaven fent en terres ibèriques, com per exemple la possible imitació del tipus Lamboglia 18 (11 Alm. 7467.32) documentada en la deposició votiva del *decumanus* a l'Almoïna. De l'època dels Severes en destaca un exemplar per les seues petites dimensions amb base plana, parets rectes i exvasades i llavi en petita ala horitzontal (1 Negcal 1257/1263.5).
- Gr. IV *Lances*: plats oberts de parets baixes amb peu i perfils senzills que, de vegades, recorden a peces de vaixel·la fina (8 Alm 60358.28-29 i 8 Alm 60455.16) i d'altres a plats ibèrics (1 Negcal 1257.11). Apareixen sobretot en els estrats de l'època d'August de l'amortització del pou de l'*Asklepieion* i en l'abocador de la plaça del Negret de l'època dels Severes.
- Gr. XI *Operculum*: tapadora que no estava destinada a anar al foc. En destaca un exemplar acampanat amb una petita ala (1 Bal 1372.20) procedent dels estrats flavis de l'excavació dels Banys de l'Almirall. Tot i que s'ha identificat com a una tapadora podria també actuar com a bol.



Figura 301: Ceràmica comuna de coccíu reduïda trobada a la ciutat de *Valentia* en l'època imperial.



**8. LA CERÀMICA COMUNA A *VALENTIA* EN EL SEU TEMPS.
PERIODITZACIÓ DELS CONJUNTS CERÀMICA**

8. La ceràmica comuna a *Valentia* en el seu temps. Periodització dels conjunts ceràmics.

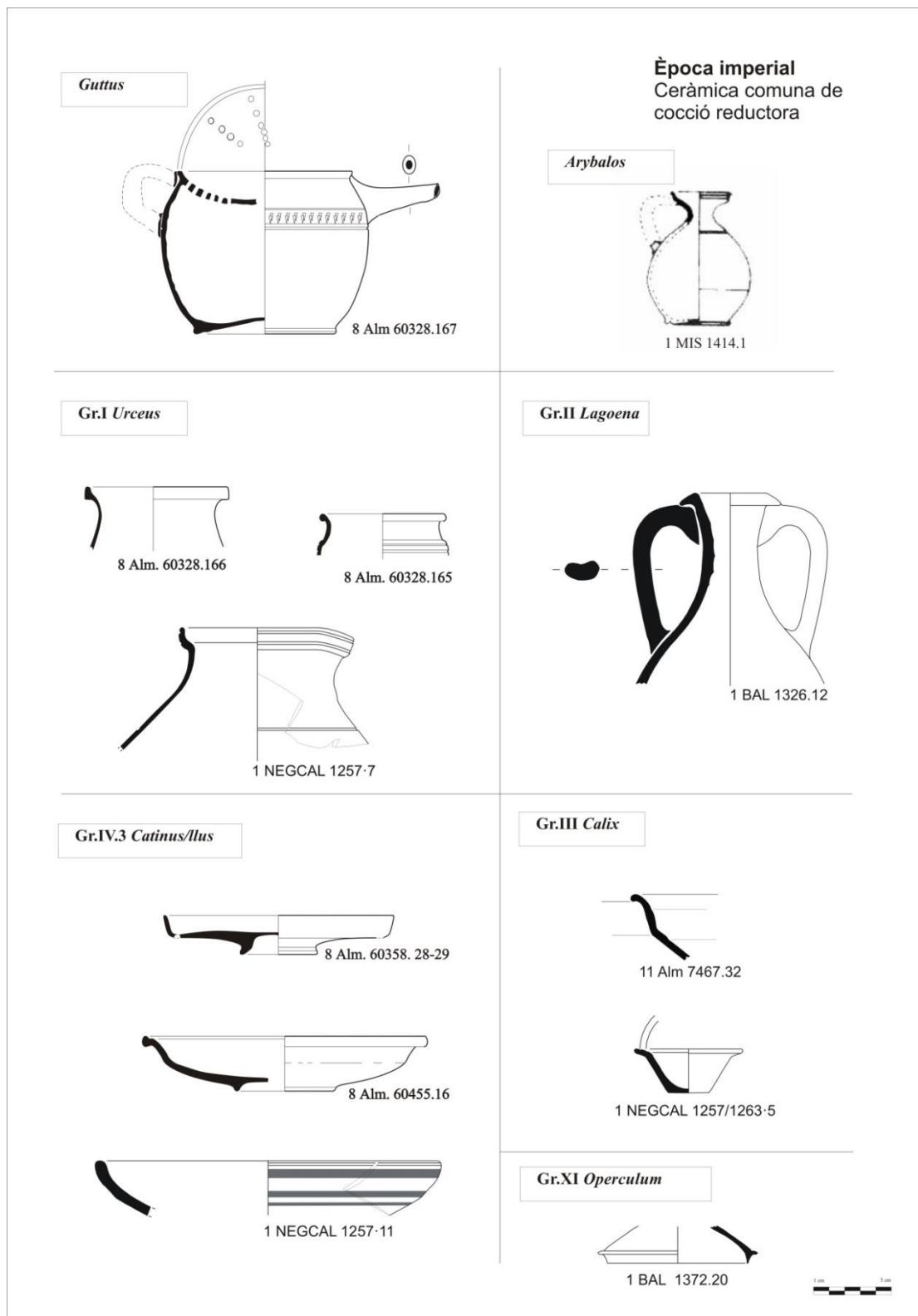
En aquest capítol oferim un resum de l'estudi de les produccions de ceràmica comuna per períodes per a establir-ne l'evolució. L'anàlisi ceràmica, necessàriament, havia d'anar acompanyat de la informació que aportà l'estratigrafia pel que fa a les relacions d'anterioritat i posterioritat, que també han sigut tingudes en compte. Així doncs, en el curt període de temps que suposà l'època republicana per a *Valentia* hem intentat delimitar fins a quatre subperíodes, com ja s'ha fet en altres estudis: fundacional, postfundacional, primer quart del segle I aE (prepompeïa o previs a la derrota sertoriana), 75 dE o destrucció de la ciutat. Pel que fa a l'època imperial s'han establert els següents subperíodes: regnat d'August, juli-claudi, flaví, primera meitat del segle II dE, antoní, sever i el període comprés entre el 218 i el 285 dE. Evidentment, els conjunts ceràmics no s'adapten en tots els casos a les divisions que hem establert per a l'estudi. Per tant, en ocasions, hem hagut de recórrer a precisions o aclariments específics en quedar un conjunt ceràmic a cavall entre dos subperíodes. A més, cal remarcar que aquestes datacions no són absolutes, doncs les aporten l'estudi de les ceràmiques en comparació amb altres conjunts ceràmics apareguts en altres jaciments i amb les relacions estratigràfiques. Per tant, s'han d'entendre com a datacions relatives i tenir en compte que les dades ací exposades poden variar en funció de l'avanç en la investigació arqueològica. No podem pensar en les datacions donades com tancades o invariables, ja que totes poden tindre variacions mínimes d'uns cinc o deu anys a dalt i a baix. Tot i això, aquesta és l'única forma eficaç per a datar els conjunts ceràmics que estem tractant.

8.1 L'època republicana

8.1.1 Període fundacional (138-130 aE)

Aquest moment ve determinat estratigràficament per les primeres construccions d'estructures, sovint negatives, sobre els estrats estèrils. Els conjunts interpretats com a fundacionals foren pocs però significatius, ja que eren fosses votives relacionades amb els rituals de fundació dels edificis que posteriorment es construïren a sobre. Concretament, són el pou fundacional de l'Almoina, la fossa votiva situada entre el *decumanus* i el *kardo* i la deposició d'olles invertides sota la primera fase constructiva de l'Almoina i la fossa votiva del carrer Roc Chabàs.

Els elements ceràmics que daten aquests conjunts són, sobretot, la ceràmica fina de vernís negre, entre la qual predomina la campaniana A sobre les produccions de calena antiga. De ceràmica de parets fines apareixen exclusivament les formes Mayet I i II, probablement de procedència itàlica. Les àmfores majoritàries són les itàliques i adriàtiques, entre les quals destaca la greco-itàlica de transició, però també hi ha àmfora tripolitana antiga i alguna altra púnica.

Pel que fa a la ceràmica de cuina, en aquest període la predominant és la ceràmica itàlica de procedència campaniana. El repertori morfològic, el formen algunes olles i majoritàriament cassoles amb moltíssimes variants i tapadores. L'aparició de ceràmiques púniques de cuina és molt escassa. Les ceràmiques de cuina autòctones constitueixen un conjunt important des d'aquest primer període d'ocupació de la ciutat. Presenten gran semblança amb les formes ibèriques de les quals ne són hereves, però amb innovacions tecnològiques en la confecció de les pastes. Quantitativament s'equiparen a les formes itàliques, encara que morfològicament les itàliques presenten una gran varietat amb cassoles de diversos tipus i alguna tapadora, mentre que el grup de ceràmica reductora de cuina regional està compost quasi exclusivament per olles i tapadores.

Entre la ceràmica comuna que no va al foc hi ha importacions itàliques de ceràmica de pasta clara recent, encara que són escasses. També escasseja la ceràmica de cocció oxidant, que està quasi absent en els primers estrats d'ocupació. Contràriament, la ceràmica ibèrica és ben nombrosa i probablement feia les funcions que posteriorment adquirí la ceràmica comuna de cocció oxidant.

Per concloure, a partir de l'estudi dels conjunts ceràmics podem afirmar que aquest període es pot establir en una forquilla cronològica que va des de la fundació de la ciutat al voltant del 138 aE fins al 130 aE.

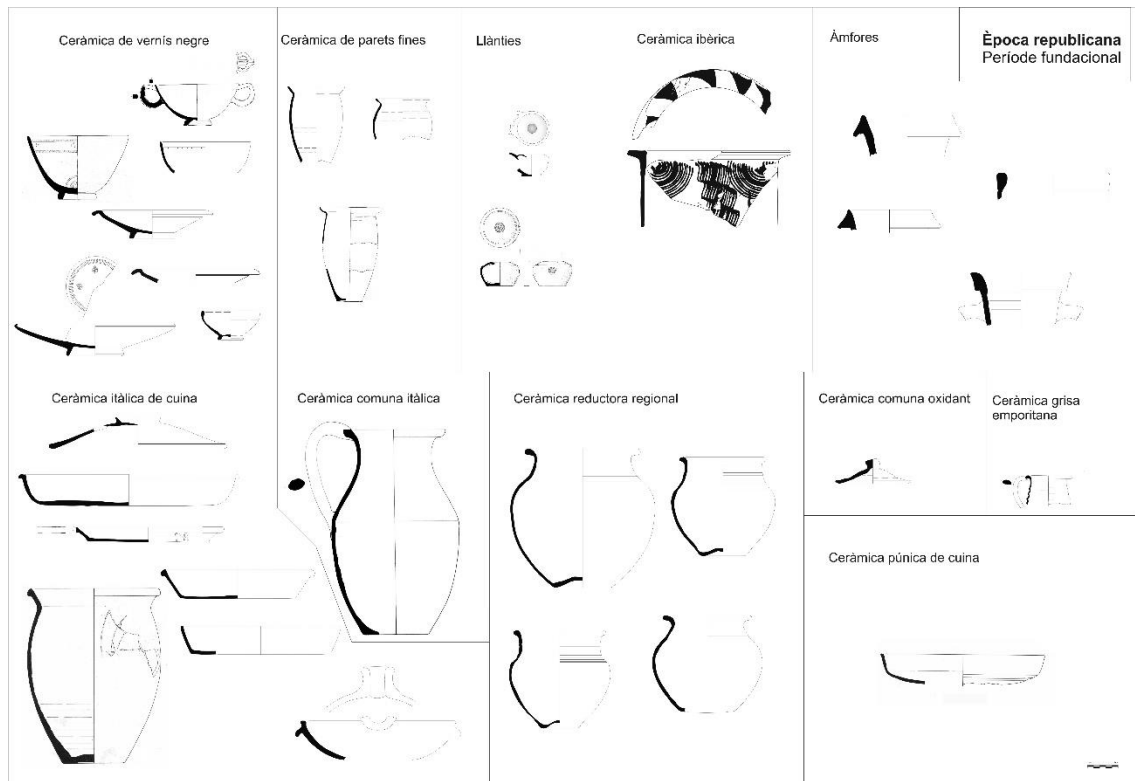

8.1.2 Període postfundacional (130-100 aE)

En aquest moment havia començat el desenvolupament urbanístic de la ciutat, contràriament al període anterior les restes documentades no s'han interpretat com a elements rituals, sinó com a amortitzacions o signes d'ús de les estructures anteriors que denoten part de la vida quotidiana de la naixent *urbs*. Són poques les estructures documentades d'aquest període, però molt nombroses les troballes que han proporcionat: la gran fossa i la possible deposició votiva del carrer Sabaters, i una de les primeres tombes de la necròpoli occidental.

Entre la vaixel·la fina continuen sent nombroses les formes de ceràmica de vernís negre de Cales antiga, però la producció predominant és la Campaniana A mitjana. Entre les ceràmiques de parets fines continuen apareixent les mateixes formes del període anterior. La peculiaritat d'aquest conjunt fa que les àmfores siguin amb diferència la producció ceràmica més abundant. A les greco-itàliques documentades anteriorment se n'afegeixen altres dels tipus Dressel 1A de procedència adriàtica i vesuviana. També hi ha àmfores púniques i apareixen ara les primeres importacions d'àmfores ròdies.

Les ceràmiques de cuina itàliques eren exclusivament cassoles i tapadores i les formes d'olla d'importació han desaparegut. Augmenten considerablement els plats de vora bífida, que com la resta de recipients són de procedència campaniana. Pel que fa a percentatges, en la ceràmica itàlica eren semblants als de la ceràmica de cuina reductora regional, però sols presentaven formes d'olla en diferents variants i alguna tapadora. La morfologia de les olles de tradició autòctona continua invariable amb clares reminiscències ibèriques. Augmenta considerablement el nombre de productes de cuina púnics i púnico-ebusitans, entre els quals es documenta alguna olla, però sobretot cassoles.

Respecte al període anterior, augmenta també la ceràmica de pasta clara recent. Pel que fa a la ceràmica comuna de cocció oxidant, no és abundant, contràriament al que succeeix amb la ceràmica ibèrica. Tanmateix, la ceràmica comuna de cocció oxidant està representada per unes formes de clara tradició romana que no es produïren en ceràmica ibèrica. La ceràmica grisa emporitana indica una cronologia de l'últim quart del segle II aE.

Aquest període s'ha datat entre el 130 i el 100 aE. Les produccions i formes documentades són molt semblants a les del període anterior, però l'aparició de certes formes de ceràmica Campaniana A mitjana, grisa emporitana i un predomini de la forma Mayet II sobre la Mayet I entre les ceràmiques de parts fines ens portà a pensar en una datació del final del segle II aE.

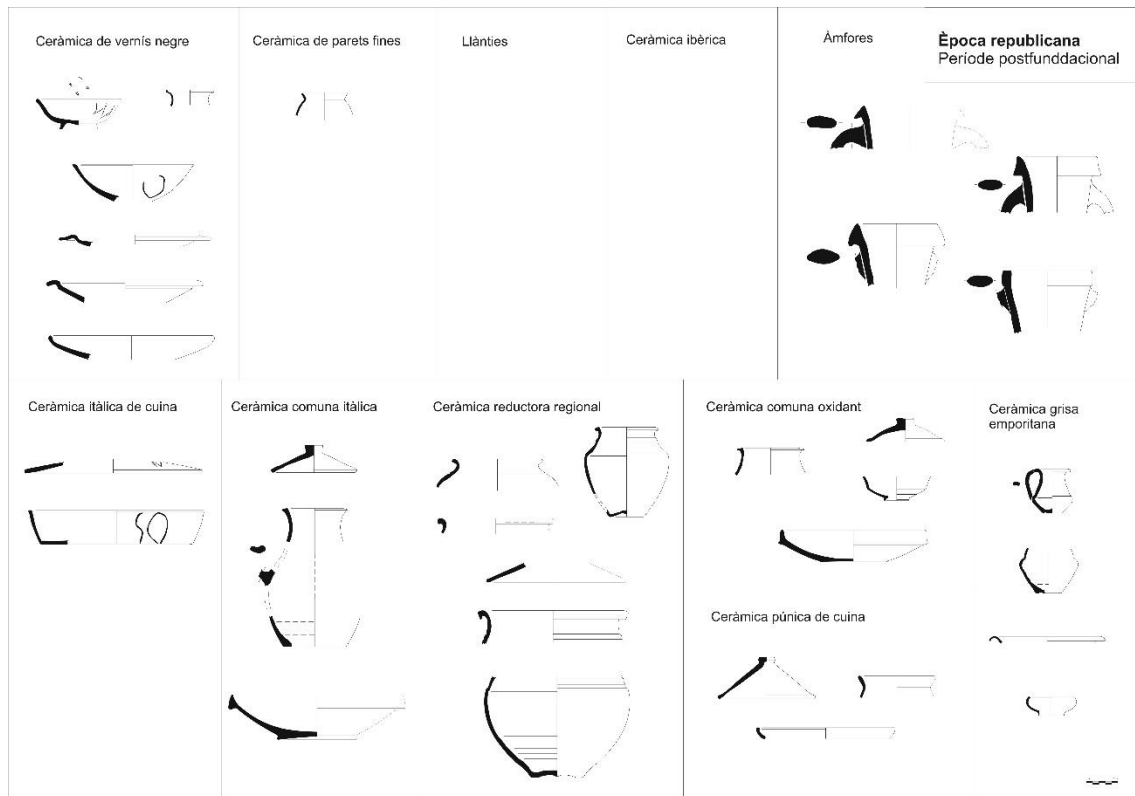

8.1.3 Primer quart del segle I aE (o període previ a la destrucció pompeiana: 100-75 aE)

Els límits cronològics d'aquest període se situen des de l'inici del segle I aE fins al moment de destrucció de la ciutat en el 75 aE, i per al seu estudi s'han utilitzat cinc contextes, tres dels quals són tombes de la necròpoli occidental i els altres dos són les amortitzacions dels dos pous de l'excavació del carrer Roc Chabàs.

Entre la vaixel·la fina d'aquest moment es documenta, a més de la ceràmica de vernís negre campaniana A i calena, l'anomenada C procedent probablement de Sicília. La ceràmica de parets fines incorpora la forma Mayet III. Entre les àmfores apareixen ja les formes Dressel 1A i 1B, tant de l'Adriàtic com de la Campània. Continuen presents les importacions d'àmfores púniques i orientals.

La ceràmica itàlica de cuina manté els percentatges del període anterior i també les formes amb la incorporació dels primers morters itàlics. Tot i això, les formes més nombroses són les cassoles i les tapadores. Destaca l'aparició per primera vegada a *Valentia* de fonts de ceràmica d'engalba roja pompeiana de procedència vesuviana, probablement cap la dècada dels vuitanta aE, i també un recipient obert de ceràmica comuna de la mateixa procedència. La ceràmica púnica està documentada també en

aquest període, encara que de manera menys nombrosa i únicament amb cassoles. La ceràmica reductora de tradició autòctona, com també en l'etapa anterior, presenta percentatges molt semblants als de la ceràmica itàlica de cuina. Quant a la morfologia, les olles tampoc presenten variacions importants.

Pel que fa a la ceràmica que no va al foc, destaca l'últim recipient d'importació de ceràmica clara recent documentada com a aixovar d'una tomba a la necròpoli occidental. Tot i que aquesta producció no es documenta més endavant en les excavacions ací estudiades, en tenim constància de l'aparició en estrats de temps d'August a l'Almoïna (Albiach, Badia i Marín, 1997). Com ve sent habitual en els períodes anteriors, la ceràmica comuna de cocció oxidant és relativament escassa i amb un marcat caràcter romà front a una abundant ceràmica ibèrica amb alts percentatges. Tot i l'escassetat de la ceràmica comuna de cocció oxidant apareixen formes de gerra, ampolla, *pelvis*, morters que preludien les formes de l'època imperial, i d'altres ben peculiars com la motllura o el fragment de columna que potser s'han de relacionar amb la funcionalitat de l'excavació en la qual es trobaren. Finalment, també es documenta alguna imitació de les formes de ceràmica de vernís negre.

Per aquest període s'ha apuntat una datació del 100 al 75 aE. Cal puntualitzar, però, que tot i que ambdós pous s'han datat de manera general en la primera meitat del segle I aE, l'estudi del material indica que el rebliment del pou circular probablement és anterior al del pou quadrangular.

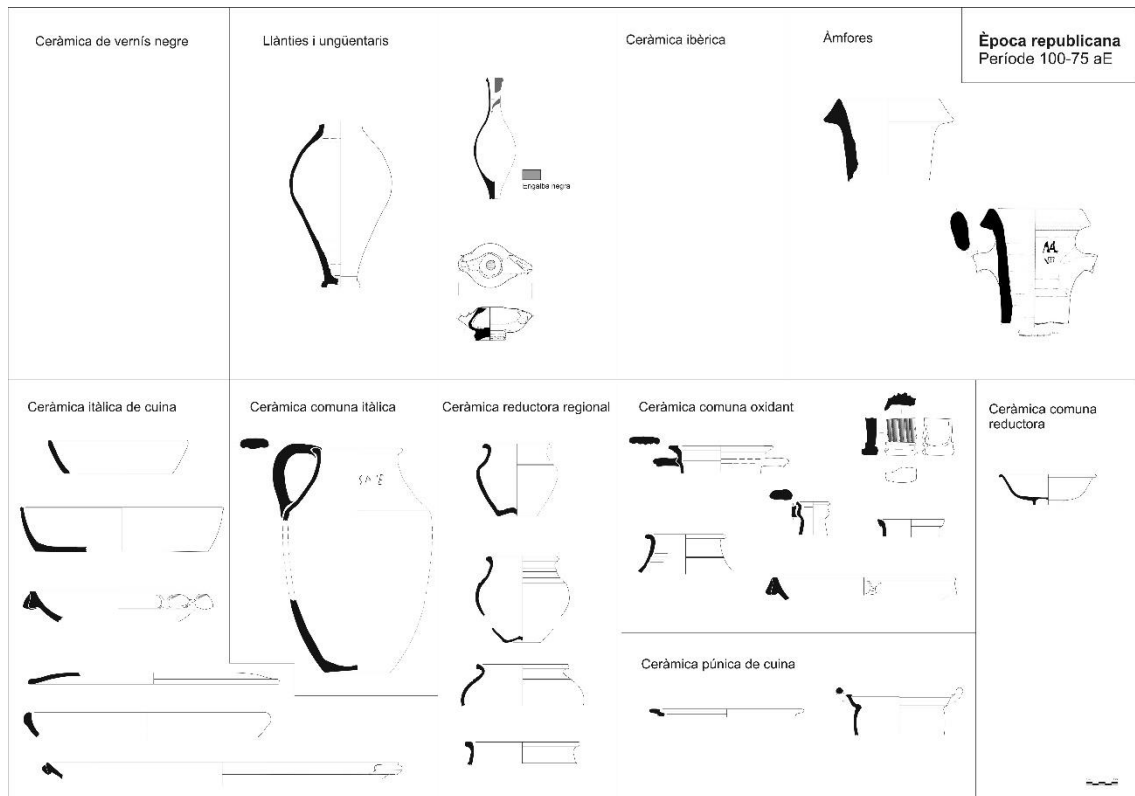

8.1.4 Període de destrucció de la ciutat per les tropes de Pompeu (75 aE)

Es tracta d'un moment molt concret de la història de la ciutat: el de saqueig, incendi i destrucció que probablement tinguerà una molt curta durada, hores o dies, en el qual els soldats del bàndol senatorial, després de la derrota de l'exèrcit sertorià, arrasaren la ciutat. Aquest fet provocà la formació d'importants paquets estratigràfics dels quals se n'han estudiat els de l'excavació del carrer Sabaters.

La vaixel·la fina d'aquests estrats documenta un canvi substancial, la ceràmica de vernís negre predominant és la calena mitjana, tot i que també n'hi ha calena tardana en quantitats molt reduïdes. Continua la importació de campaniana A en nombre important, però apareixen per primera vegada altres produccions com la TSA de vernís negre i la TSO. Les ceràmiques de parets fines continuen amb la tònica anterior. A les àmfores, a més de les documentades en el període previ, se'ls afegeixen les formes Dressel 1 C de producció itàlica, Lamboglia 2 de producció adriàtica i Pascual 1 de producció tarraconense.

La ceràmica de cuina itàlica es manté nombrosa i variada i es documenten, sobretot, cassoles i tapadores però també alguna olla i morters. La ceràmica púnica és

absent en els estrats estudiats, però apareix en altres de destrucció de l'excavació de les Corts (López *et alii*, 1990, 113), encara que les importacions se n'han reduït dràsticament. La ceràmica de cuina de tradició ibèrica manté els percentatges respecte a l'etapa anterior i també respecte a les itàliques de cuina. L'olla és la forma predominant sense massa variacions respecte a les documentades anteriorment i amb una gran varietat de vores.

Com ja hem dit la ceràmica de pasta clara recent és absent en els nivells de destrucció. Augmenta de forma important la ceràmica comuna de cocció oxidant amb formes variades de gerra, ampolla, plat, tapadora i *pelvis*. Destaca l'augment de la ceràmica ibèrica amb els percentatges més alts de totes les produccions ceràmiques del conjunt.

En definitiva, aquest període es pot datar l'any 75 aE a jutjar per la informació que aporten les fonts clàssiques, l'estratigrafia i l'estudi del material.

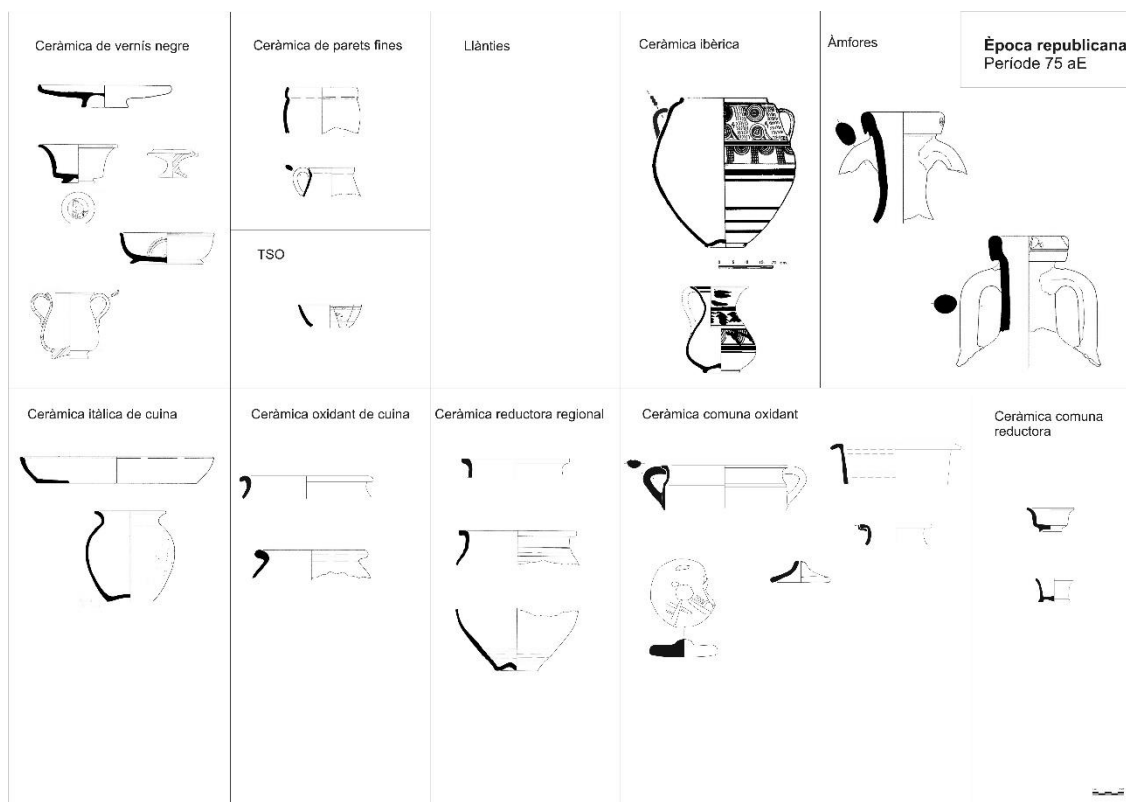

8.1.5 Conclusions de l'època republicana

L'època republicana, que compren des del moment de la fundació de la ciutat l'any 138 aE fins a la seua destrucció el 75 aE, segons les fonts literàries, ha aportat un

nombrós conjunt pel que fa a ceràmica comuna i de cuina tant de procedència local o regional com d'importació.

Des del primer moment de fundació de la ciutat s'observa una necessitat d'importació de determinats productes majoritàriament itàlics relacionats amb la cuina, la taula i el vi.

En referència al nostre tema d'estudi, la ceràmica comuna i de cuina, podem dir que durant tota l'època republicana la ceràmica itàlica de cuina procedent de la zona campaniana, majoritàriament presenta uns percentatges estables que es mantenen. En paral·lel, les ceràmiques reductores de cuina autòctones tenen uns percentatges inferiors a les ceràmiques de cuina itàliques, però també es mantenen. Tanmateix, veiem que les cassoles foren exclusivament importades, mentre que les olles foren majoritàriament de producció local o regional, encara que s'ha documentat alguna olla de procedència itàlica en els moments inicials. S'intueix una dicotomia, o potser una complementarietat, en què els productes tancats eren produïts en la zona pròxima a la ciutat mentre que els recipients oberts eren importats, cosa que es mantindrà en l'època imperial, com veurem més endavant.

Pel que fa a les ceràmiques púniques de cuina, no són massa abundants encara que la presència sí és constant. No les trobem en el període fundacional, però sí immediatament després amb un augment del comerç entre el 130 i el 100, per a disminuir en el primer quart del I aE.

Les ceràmiques de pasta clara recent estan presents des del moment de la fundació, sempre de manera escassa. En el període postfundacional augmenten una mica, per a tornar a disminuir en la primera meitat del segle I aE.

Pel que fa a la ceràmica comuna, durant tota l'etapa republicana fou escassa i les formes que es constaten són clarament d'influència romana. L'explicació d'aquesta escassetat podria estar en què fou la ceràmica ibèrica la que assumí les funcions d'aquesta. En general, allà on hi ha percentatges baixos de ceràmica comuna de coccio oxidant, hi ha percentatges alts de ceràmica ibèrica per a l'època republicana i a la inversa per a l'època imperial. Anteriorment s'havia relacionat, l'augment de la ceràmica ibèrica en els estrats de destrucció amb un possible bloqueig de la zona fidel a Sertori durant el conflicte de la qual formaria part la ciutat de *Valentia* (Marín, Ribera i Serrano, 2002, 128).

8.2 L'època imperial

8.2.1 El Principat d'August (5 aE-14 dE)

Les evidències arqueològiques obtingudes en diverses excavacions a la ciutat situen aquest període com el moment de recuperació després de l'abandonament que suposà la destrucció de la ciutat a mans dels exercits de Pompeu. Aquesta reocupació fou inicialment tímida (Ribera, 2010b, 263), encara que matisada en algunes ocasions (Revert, 2009, 147). Aquest període presenta un important volum de material fruit de l'amortització del pou republicà de l'*Asklepieion* de l'Almoina però també s'ha estudiat una tomba de la necròpoli occidental.

Pel que fa a la ceràmica fina, s'observa un canvi substancial ja que la TSI va irrompre a *Valentia* amb el conjunt més nombrós d'aquesta producció aparegut fins al moment en la ciutat. Junt a ella, les ceràmiques de parets fines són de producció itàlica, encara que es constata també la presència de peces catalanes amb formes allunyades dels tipus republicans. Apareixen també algunes ceràmiques d'engalba roja i d'altres d'engalba negra que probablement imiten la vaixel·la fina itàlica. Entre les llànties es troben formes pròpies d'aquest període com l'exemplar amb ansa plàstica. La ceràmica ibèrica continua present amb percentatges elevats, però les formes mostren ja evidents influències romanes. Contràriament al que ocorria en l'època republicana, les àmfores són ara majoritàriament peninsulars, sobretot bètiques i tarraconenses, encara que es documenten també ceràmiques itàliques, africanes i orientals.

Pel que fa a les ceràmiques de cuina, en aquest moment és majoritària la ceràmica de cuina reductora regional amb olles molt semblants als tipus classificats en l'època republicana, mentre que la ceràmica itàlica de cuina, inferior en nombre, es compon d'un repertori variat amb fonts de ceràmica d'engalba roja pompeiana, morters lacials, cassoles baixes i profundes i tapadores. Es documenta per primera vegada a la ciutat la ceràmica de cuina africana i també la ceràmica comuna africana. Resulta molt interessant l'important augment de la ceràmica comuna de cocció oxidant, molt més abundant que en l'etapa republicana; paral·lelament la ceràmica ibèrica disminueix considerablement, cosa que reforça la idea d'una mateixa funció per a les dues produccions. Entre la ceràmica comuna de cocció reductora també hi ha un conjunt de peces disperses que imitaven, probablement, recipients de vaixel·la fina.

En aquest període les ceràmiques comunes i de cuina de producció local i regional presenten un repertori formal variat amb molts tipus de recipients diversos,

sense unes formes estàndard que tant podien imitar recipients de vaixel·la fina importada o de ceràmica de cuina, com formes de tradició ibèrica; a més n'apareixen de noves. Sembla per tant un moment de canvi, d'eclosió de noves formes ceràmiques i d'innovació en el qual els tipus de recipients que volen crear no acaben d'estar ben definits.

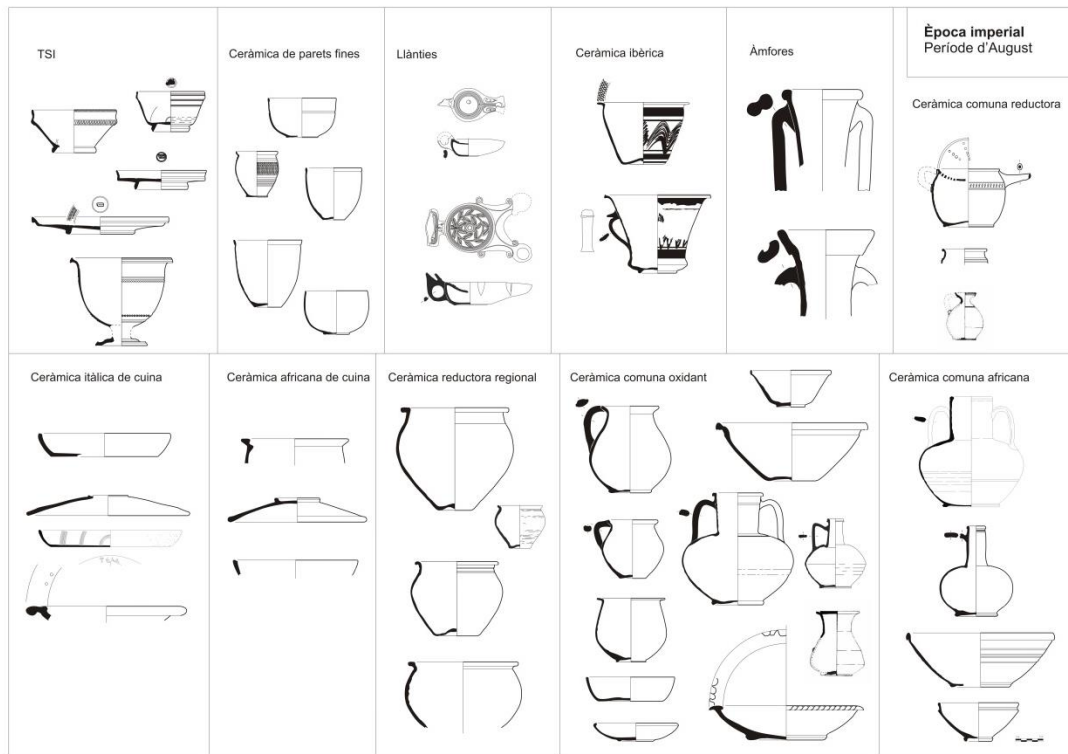

8.2.1 Dinastia Juli-clàudia (14-69 dE)

En aquest període continua la lenta però constant recuperació de la ciutat, de la qual en coneixem poques restes ja que la posterior renovació de l'època flàvia n'ha obliterat la majoria (Huguet i Ribera, 2014, 153). S'ha estudiat a partir de petits conjunts dispersos que continuen aquesta tendència, entre els quals destaquen la deposició votiva del *decumanus* de l'Almoina, diverses tombes de les necròpolis occidental i la situada al nord del Túria i un femer també situat a la mateixa zona.

A l'inici d'aquest període continua sent majoritària la TSI, que fou desplaçada per la TSSG a partir del tercer quart del segle I dE (Ribera i Poveda, 1994, 95). En general, comptem amb pocs exemplars de sigil·lades per a aquest període en el qual, en canvi, sí s'ha trobat un voluminós conjunt de ceràmiques de parets fines. Aquestes

presenten diferències notables amb l'etapa anterior bàsicament pel que fa a l'origen, ja que inicialment eren peces d'origen ebusità i posteriorment de procedència bètica i de Terol. Les àmfores són escasses i majoritàriament de procedència hispànica, entre les quals destaquen les de procedència tarraconense i en menor mesura bètica.

Tanmateix, pel que fa a la ceràmica comuna i de cuina, aquesta etapa segueix la tònica general de l'època d'August, tot i que amb certes variacions que comentarem seguidament. La ceràmica reductora de cuina regional és més abundant que la ceràmica itàlica de cuina. En la primera es classificaren una sèrie d'olles de tipologia molt diversa entre sí, que havien perdut els perfils de l'època republicana i d'August i es presenten ara amb colls curts més semblants a les produccions flàvies. La ceràmica de cuina itàlica no és massa abundant, però se'n documenta la importació. La ceràmica comuna de coccio oxidant continua la tendència anterior i augmenta progressivament alhora que la ceràmica ibèrica disminueix. Pel que fa a les formes, com en l'època d'August eren variades, eclèctiques i en general el seu repertori formal és més semblant al de l'època d'August que al de l'època flàvia tot i que es documenten algunes formes noves com els platerets amb vora arrodonida cap a l'exterior i ala. Per últim, destaca l'aparició de l'última peça de ceràmica grisa emporitana tardana trobada a la ciutat.

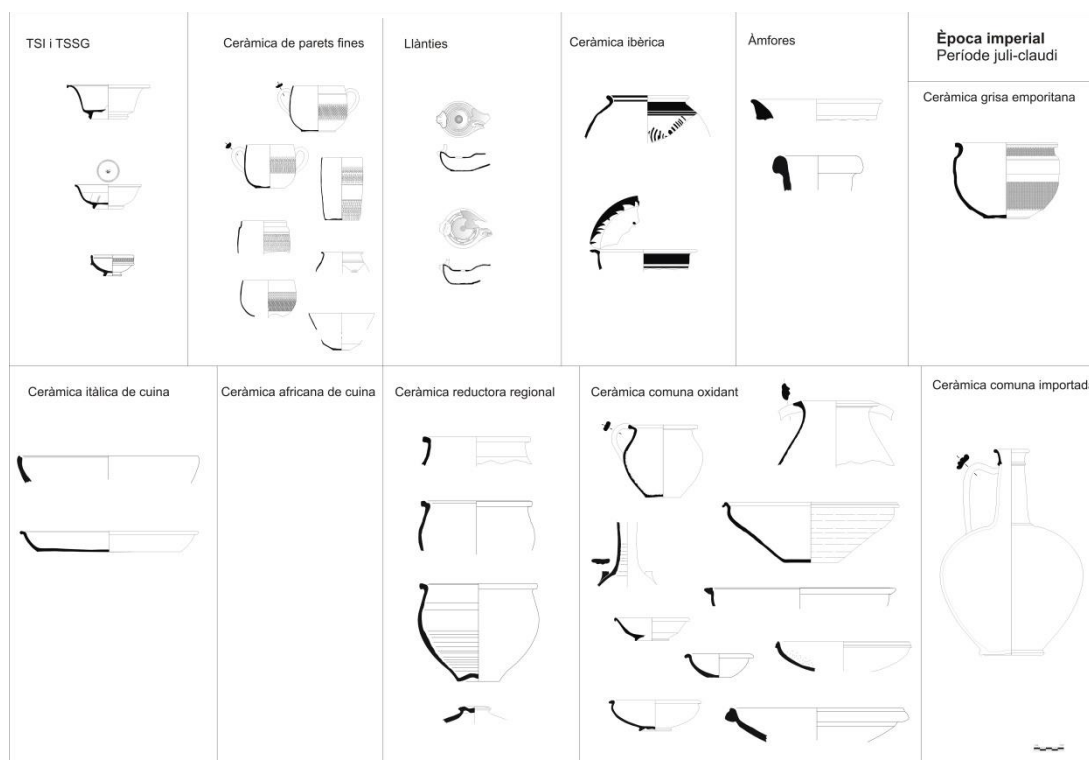

8.2.3 Dinastia Flàvia (69-96 dE)

En aquest període la ciutat experimentà una vitalitat constructiva no coneguda fins al moment. La superfície del recinte urbà es duplicà (Escrivà, Jiménez i Ribera, 2013, 56), es monumentalitzà el fòrum i es reformaren gran part de les construccions existents al mateix temps que se'n construïen de noves (Ribera i Jiménez, 2012, 94). Aquesta important activitat edilícia comportà grans acumulacions de material de les quals procedeixen la major part dels conjunts ceràmics estudiats d'aquesta època, als quals s'ha d'afegir l'aixovar d'una de les tombes de la necròpoli occidental i les ceràmiques procedents del primer nivell de l'*arena* del circ.

A l'inici de l'època flàvia la vaixel·la fina predominant és la TSSG, amb absència quasi total de TSH i molt poca incidència de les produccions itàliques, a les quals la TSSG anat substituint a partir de l'època de Claudi. A poc a poc, aparegueren les produccions hispàniques, però s'ha de matisar la presumpta "irrupció" de productes hispànics plantejada anteriorment per alguns autors (Escrivà, 1989b, 177; Ribera i Poveda, 1994, 97). En paral·lel fa la seua tímida aparició la TSA A, sempre amb percentatges molt inferiors a la TSH i també a la TSSG. Les produccions de parets fines continuen sent les de l'etapa anterior, majoritàriament bètiques amb engal·ba ataronjada i de Terol, les anomenades de "closca d'ou"; a més, aparegueren els primers fragments de ceràmica vidriada en verd. Les àmfores, com en l'època juli-clàudia, són majoritàriament de procedència hispànica: tarraconenses, apareixen en aquest moment les imitacions d'àmfores gal·les de petites dimensions i base plana, i en menor mesura les bètiques.

Pel que fa a la ceràmica de cuina, l'africana augmenta en nombre i comencen a aparèixer les formes ben representades a partir del segle II dE. Les itàliques són inferiors a la dels períodes precedents, però encara s'importen morters lacials amb ala i les últimes fonts d'engal·ba roja pompeiana. D'altra banda, i molt més abundants que les africanes, són les ceràmiques reductores de cuina regionals que en aquest moment redueixen el seu repertori a unes poques formes estandarditzades, que són pràcticament les que documentà Reynolds (1993, 95) a la Vall del Vinalopó.

Entre la ceràmica comuna de cocció oxidant sembla que també disminueixen el nombre de formes produïdes i s'estableix un repertori formal que es mantingué durant el segle II dE. De l'elevat nombre de formes creades en l'època d'August i juli-clàudia, se'n triaren unes quantes, que es fabricaren amb variacions mínimes durant el segle

posterior, i se n'abandonaren altres. Despunta la fabricació de gerres, tot i que aquestes sempre havien estat nombroses, i les *paropsis* amb anses horitzontals i plats. La ceràmica comuna de cocció reductora disminueix respecte a etapes anteriors i tot i que continuà present en els períodes posteriors, no és massa significativa i reproduïx les formes més esteses de ceràmica comuna de cocció oxidant.

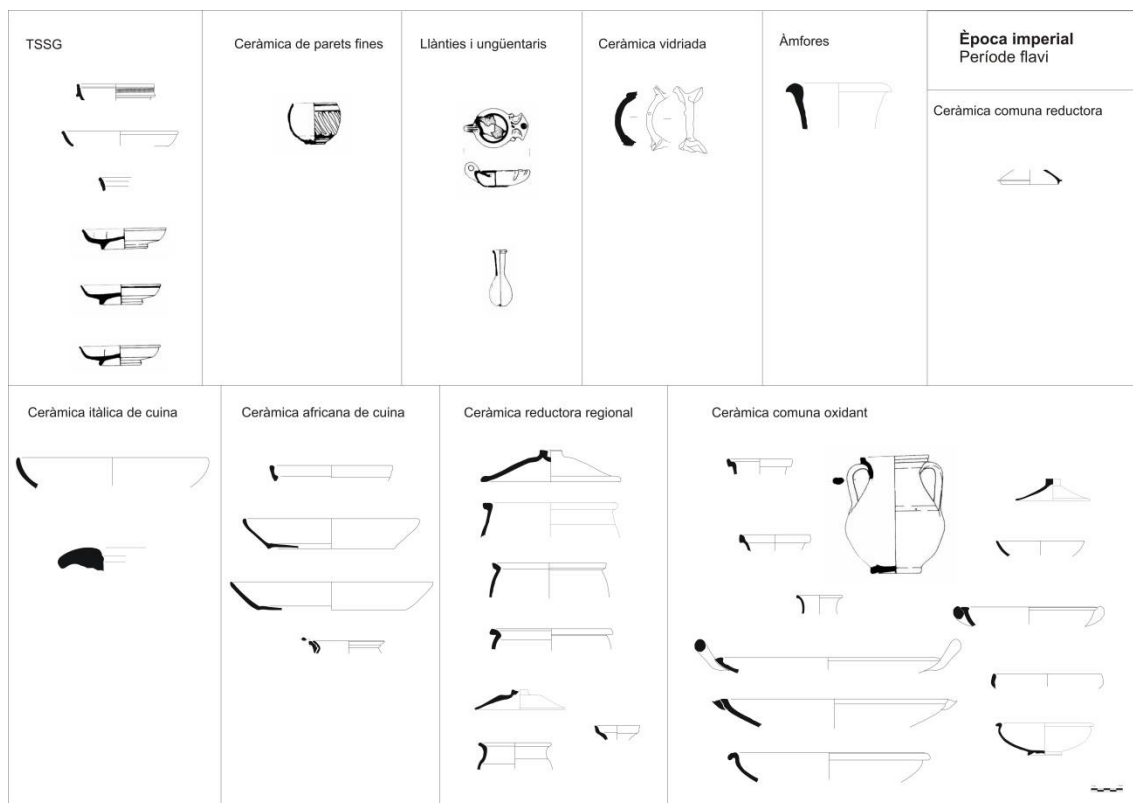

8.2.3 De Nerva a Adrià (96-138 dE)

Aquest període és relativament llarg però amb poques evidències constructives, tot i que es constaten algunes remodelacions i refaccions de les estructures construïdes durant l'època flàvia en diferents llocs de la ciutat. Hi hem estudiat el material de les successives capes de l'arena del circ, que tot i que no són conjunts massa abundants, evidencien canvis respecte als períodes precedent i posterior i, per tant, estan ben caracteritzats.

La TSSG continua present en la primera meitat del segle II, tot i que els percentatges disminueixen de manera dràstica. Probablement continuà en ús fins a l'inici del segle, però ja no degueren importar-se més recipients. La TSH es torna majoritària en aquest moment, sobretot en l'època d'Adrià. Majoritàriament són

productes de *Tritium Magallum* i en menor mesura de Bronchales (Escrivà, 1989, 421-430). Els productes hispànics estan encara lligats als models gàl·lics i són de bona qualitat, però amb l'avanç del segle degeneren. Per a la TSA A, la primera meitat del segle II suposa un lent però constant augment. Les ceràmiques de parets fines estan representades quasi exclusivament per un tipus de copa molt abundant en el territori valencià, que és característica del segle II dE, (Peñil *et alii*, 1986, 195) i la resta de produccions pràcticament desapareixen. Pel que fa a les àmfores, seguint la tendència del període flavi, són majoritàriament peninsulars, bètiques i tarraconenses, però també es documenta la importació de vi oriental i oli de la Tripolitània.

La ceràmica de cuina itàlica està present però sempre amb percentatges baixos, potser perquè encara seguia en ús però sense que s'importaren més recipients. Es documenta la gerreta o bullidor oriental de procedència egea. La ceràmica africana de cuina, sense cap dubte, fou la ceràmica comuna importada més abundant i reflecteix la "invasió" que, a partir de l'època flàvia i sobretot durant el segle II, monopolitzà els mercats costaners del Mediterrani Occidental. Es continuen produint formes de l'època flàvia i se'n afegixen de noves. La ceràmica reductora de cuina regional i la ceràmica comuna oxidant continuen en la tònica de la fase anterior, sense que es detecten canvis formals evidents als recipients. Per a la primera, abunden les olles i les tapadores i en menor mesura la forma de bullidor i la cassola dels tipus que s'havien imposat en el període anterior i que probablement en aquest es generalitzen. A més, sembla que aquest període fou el de màxima expansió d'aquesta producció. Pel que fa a la ceràmica comuna oxidant, les gerres continuen sent el recipient més fabricat però també es documenten ampelles, *paropsis*, *lebetes* i tapadores, entre altres amb diferents variants documentades ja anteriorment.

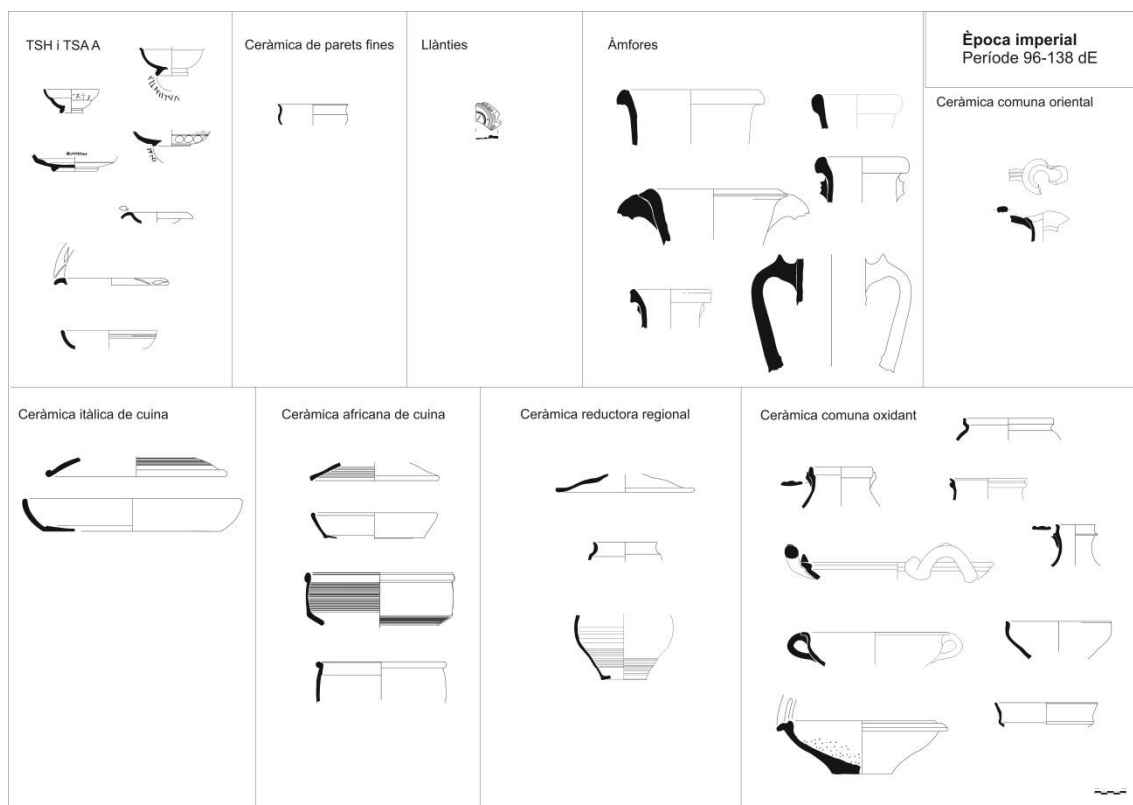

8.2.4 Dinastia antonina (138-192 dE)

Aquest període s'ha estudiat a partir del material de la segona fase constructiva dels Banys de l'Almirall i de les necròpolis, d'entre els quals destaca el conjunt de l'*ustrinum* del carrer Sant Vicent, a més d'una tomba de la necròpoli situada al nord del Túria i una de les primeres tombes de la Boatella.

En general, la ceràmica continua amb la mateixa tònica evolutiva de l'etapa anterior. La TSSG desapareix i quan la trobem s'ha interpretat com de caràcter residual. La TSA A continua el seu lent camí per a situar-se, a partir de la segona meitat del segle, en el segon lloc de la vaixela fina importada. La TSH procedent de *Tritium Magallum* és la vaixela fina majoritària. Aquests productes hispànics prengueren el seu propi caràcter, amb la reelaboració de les formes clàssiques, que es feren més profundes i exvasades i simplificaren tant la decoració com la definició en les línies, canaletes i motllures. Entre les ceràmiques de parets fines resten únicament les produccions regionals que pràcticament sols produïen la forma típica de la ciutat. Tant les llànties són les característiques del segle II dE, mentre que les àmfores són de procedència hispànica majoritàriament tarraconenses i, en menor mesura, bètiques, encara que també hi ha alguna àmfora africana.

La ceràmica itàlica de cuina en aquest moment es pot considerar com de caràcter residual, amb l'excepció d'algun cas concret. La ceràmica africana de cuina aporta elements diferenciadors de l'etapa anterior sobretot el desenvolupament de les ales de les tapadores i l'aparició d'alguna forma de cassola. Continua sent molt abundant, com també ho és la ceràmica reductora de cuina regional que no presenta canvis respecte a l'etapa precedent amb olles, tapadores, bollidors i cassoles. La ceràmica comuna de cocció oxidant tampoc mostra excessius canvis, tot i que en aquest moment s'ha de destacar l'aparició d'elements ceràmics com el possible *lararium/arula* i el *tintinnabulum*. Les formes més abundants en aquest moment continuen sent les gerres, ampolles, *paropsis*, *lebetes* i tapadores, entre altres.

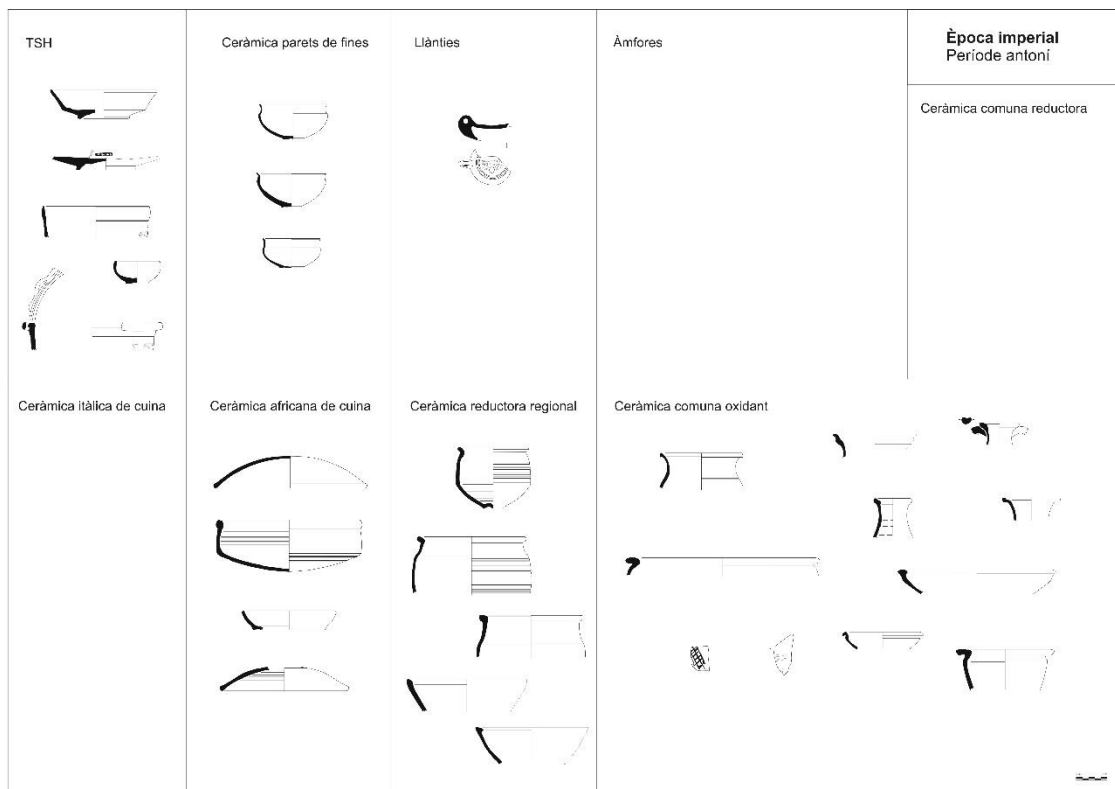

8.2.5 Dinastia severa (193-217 dE)

En aquest moment la ciutat va viure un període de canvi, que en l'etapa posterior arribarà a ser de col·lapse. Tot i que no en sabem els motius, alguns edificis són abandonats i el temps va fer que s'enderrocaren els sostres i les parets com en el cas de les construccions dels Banys de l'Almirall.

El període entre el final del segle II i el principi del segle III dE està molt ben representat a la ciutat per l'existència de diversos contextos com són l'abocador de la plaça del Negret, els estrats d'enderroc dels edificis dels Banys de l'Almirall i el forn terrisser situat al nord del Túria, però també una tomba de la necròpoli occidental.

La TSH continua sent la majoritària i hi apareixen els bols senzills de la forma 8 de manera constant que fins a aquest moment ho havien fet de manera molt tímida en el període anterior. La quantitat i varietat de TSA A augmentà ostensiblement i duplicà els percentatges quantitius de la primera meitat del segle II dE. Però, a més, augmenta també la representació de formes anomenades tardanes majoritàriament produïdes en A_{1/2} i A₂. Les parets fines continuaren presents i constat amb la forma típica a la ciutat. Les llànties també eren molt abundants i en destaquen les de disc probablement africanes. Pel que fa a les àmfores, tot i que es manté la producció hispànica com a majoritària, bètiques i tarraconenses, hi ha una aparició de les formes evolucionades pròpies de final del segle II i el segle III dE.

La ceràmica africana de cuina continua sent majoritària i s'importen formes noves de tapadora, cassola i en menor mesura també alguna gerra de cronologia tardana que coincideixen cronològicament amb les formes tardanes de la TSA A. A més, es documenta la importació de ceràmica comuna africana. La ceràmica reductora de cuina regional continua produint les formes que es fabricaven des de l'època flàvia però se n'afegí alguna cassola més, de probable inspiració africana. Per la seua part, la ceràmica comuna de cocció oxidant no presentà massa canvis. Les formes més abundants continuen sent les mateixes que en l'etapa anterior i hi destaca la decoració de línies brunyides d'alguna de les peces que no s'havia documentat fins al moment.

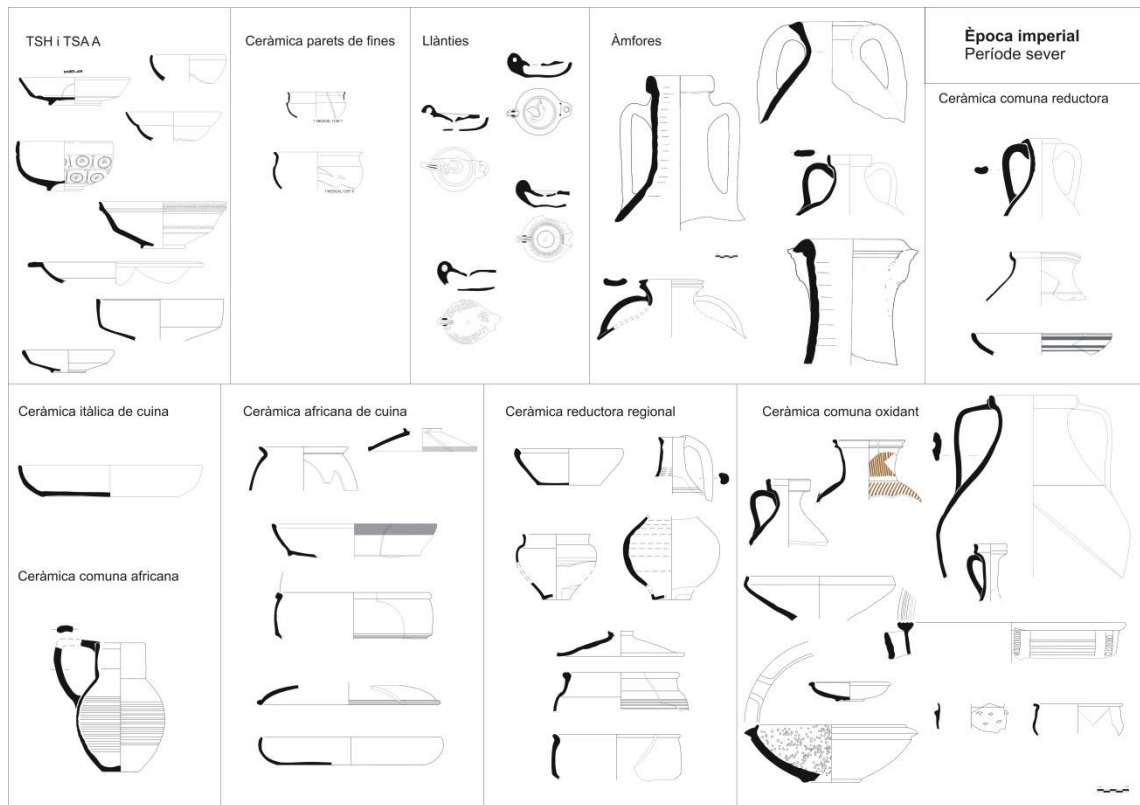

8.2.6 Període dels emperadors Siris i Iliris (218-282 dE)

Al llarg del segle III dE la ciutat començà a viure un període de col·lapse, que en part ja es pot copsar en l'etapa anterior, amb l'abandonament d'estructures, com la claveguera del carrer del Mar, o esfondrament d'edificis, incendis a diferents zones de la ciutat i, en general, una falta de manteniment de les infraestructures públiques. Per a aquest estudi comptem bàsicament amb el material d'amortització de la claveguera del carrer del Mar i diverses tombes de les necròpolis occidental i la Boatella.

A nivell ceramològic s'observa un profund canvi en la majoria de les produccions. La vaixel·la fina és ara dispar, es documenten encara TSH (que no TSHT), TSA A, TSA A/D i TSA C, aquesta última la més abundant. Probablement, els recipients de ceràmica de parets fines són de caràcter residual i les llànties, com en el període anterior són de producció africana. Les àmfores són majoritàriament de producció hispànica, bètiques i tarraconenses, però hi ha un augment de les àmfores africanes de cronologia avançada.

En general, les ceràmiques comunes i de cuina mantenen els seus percentatges. Entre la ceràmica africana de cuina continuen documentant-se les formes del segle II però també altres pròpies de principi del III dE. La ceràmica reductora de cuina

regional continua produint el mateix reduït repertori ceràmic, però amb alguna variació formal en els recipients tancats que, com hem vist també per als recipients tancats de cocció oxidant, desplaçaren el major diàmetre del cos cap a la zona inferior de la peça. Es documenta també la importació de bacins de ceràmica comuna africana. El canvi més important s'observa en les ceràmiques comunes de cocció oxidant, en les quals variaren tant les pastes com les formes. Les pastes disminueixen en qualitat i es fan més toves i amb desgreixats menys fins. Les formes tancades fan descendir la part més ampla del cos a la zona inferior, augmenten de diàmetre els colls i arrodoneixen les vores. També destaca l'aparició d'ampolles de coll cònic i ressalt amb dues anses. En les formes obertes, es mantenen els tipus anteriors però apareixen recipients més tancats i de dimensions lleugerament inferiors.

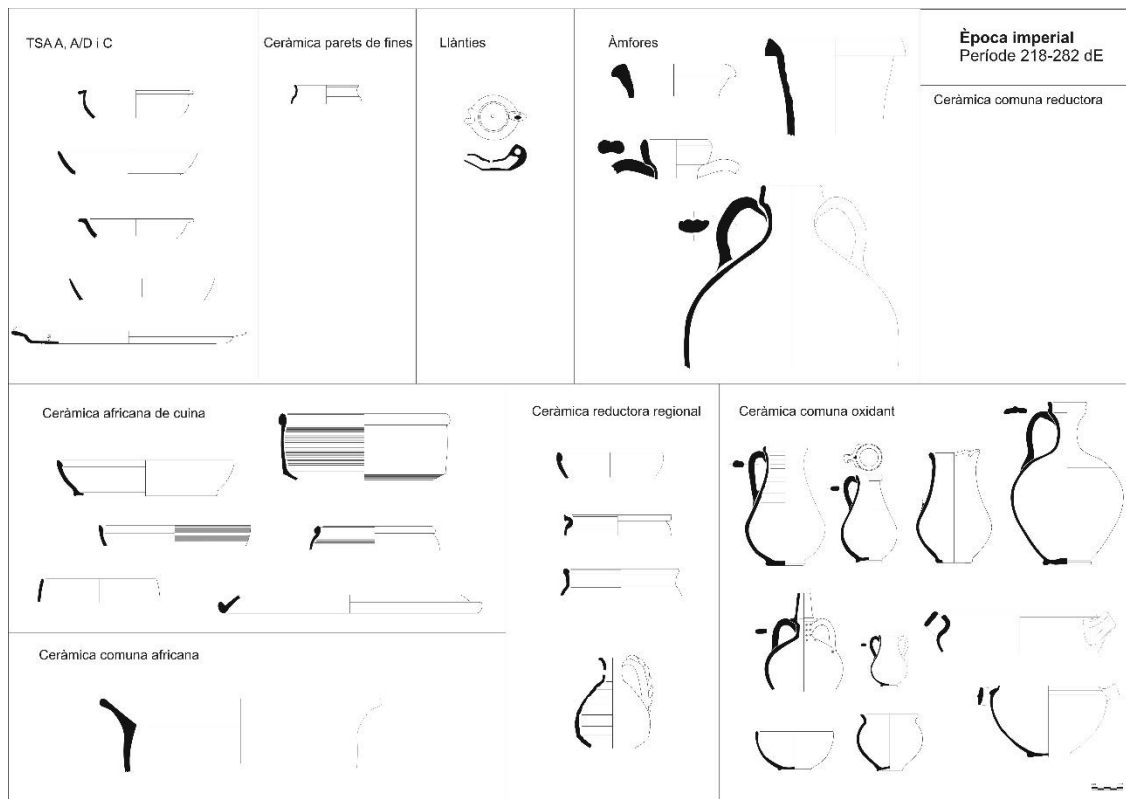

8.2.7 Conclusions de l'època imperial

L'època imperial inclou tres segles al llarg dels quals s'ha pogut establir una sèrie de períodes en un intent d'explicar l'evolució general de les ceràmiques comunes a *Valentia*. Tanmateix, i de manera general, podem plantejar l'existència de tres grans fases que *grosso modo* coincideixen amb cadascun dels tres segles; en les quals es poden

identificar pautes generals de comportament pel que fa al comerç i als usos mitjançant la ceràmica.

La primera comprén el regnat d'August i el període juli-claudi. És un moment inicial en el desenvolupament de la ciutat del qual encara no hi ha massa informació arqueològica i els vestigis en són limitats. Malgrat això, pel que fa a la ceràmica comuna i de cuina de producció local s'observa, en general una falta d'uniformitat en els recipients, o dit d'una altra manera, el que sembla una etapa d'experimentació en el disseny formal dels recipients, una mena de fase creativa o inicial de recerca de les formes més útils/adequades per a determinats usos. En la segona fase, que inclou des del període flavi fins al període dels Severs, s'observa una reducció dels recipients i una estandardització de les formes amb pocs canvis fins al final, quan comencen a introduir-se noves formes. La tercera fase, comprén la major part del segle III analitzat quan s'observa una tendència a la transformació tant a nivell tècnic com formal que potser hem de posar en relació amb l'etapa d'esgotament urbà, falta de manteniment, abandonament i incendis que s'ha documentat en diverses intervencions a la ciutat. Al nostre parer, la ceràmica local i regional es desenvolupà en un marc social, històric i cultural que l'afectà notablement i del qual no la podem deslligar.

Pel que fa a la ceràmica de cuina i comuna d'importació, aquestes tres fases, tot i que resulten igualment vàlides, es dilueixen una mica com a conseqüència del caràcter global del comerç a la Mediterrània en l'època imperial. La primera fase, encara hereva de l'època republicana, vindria marcada per les importacions itàliques amb un incipient comerç africà; en la segona, els productes africans ja haurien guanyat la partida als itàlics; finalment en la tercera fase, les ceràmiques africanes reflecteixen el gran auge que des del punt de vista polític, social i comercial experimentaren les províncies africanes.

A partir de l'estudi de la ceràmica podem entreveure, doncs, dues realitats paral·leles: una a nivell micro, representada per les ceràmiques de producció autòctona, estretament lligada a la ciutat i el seu territori; i l'altra, a nivell macro, representada per les ceràmiques d'importació, lligades al comerç mediterrani i a les tendències econòmiques generals de tot l'Imperi.

Pel que fa als grups ceràmics en particular, la ceràmica itàlica de cuina continuà sent importada durant els tres primers quarts del segle I dE, per a disminuir després a poc a poc fins a desaparèixer. La ceràmica africana de cuina, documentada ja en

l'època d'August a la ciutat, va anar incrementant fins a arribar a ser la producció de cuina per excel·lència del segle II i III dE.

Quant a la ceràmica comuna d'importació, no és massa abundant en cap de les fases, però en destaca la comuna africana del període d'August i del final del segle II i III que respon a dues produccions diferents; també cal destacar la presència de les dues produccions de ceràmica comuna oriental de l'època d'August i la gerreta/bullidor procedent de l'Egeu documentada en el segle II dE; per últim, hem considerat també com a importació, encara que regional, l'únic recipient de ceràmica grisa emporitana documentada en l'època de Tiberi.

La ceràmica reductora de cuina regional experimentà una primera fase de caràcter heterogeni i plural, per a passar a estandarditzar-se en època flàvia, quan a més es generalitzà fins al segle III dE, moment en el qual encara es troba en ús. Com ja hem comentat anteriorment, intuïm una complementarietat de la ceràmica africana de cuina i la ceràmica reductora de cuina regional, ja que la primera està representada majoritàriament per cassoles mentre que la segona ho està per olles.

La ceràmica de cocció oxidant es documentà des del principi de l'època imperial com una de les produccions majoritàries i mantingué els seus percentatges fins al segle III dE. Com en el cas de les ceràmiques reductores de cuina regional, després d'una primera fase d'experimentació acabà conformant un repertori formal prou estandarditzat en el període flavi, per a elaborar-lo de nou cap al segle III dE, quan s'observa també un canvi tecnològic.

Per últim, la ceràmica comuna de cocció reductora era abundant en el període d'August i l'inici del juli-claudi, probablement com a hereva de les imitacions de ceràmica grisa de l'època republicana, però posteriorment disminuí en nombre i restà pràcticament com a anecdòtica reproduint les formes de la ceràmica de cocció oxidant.

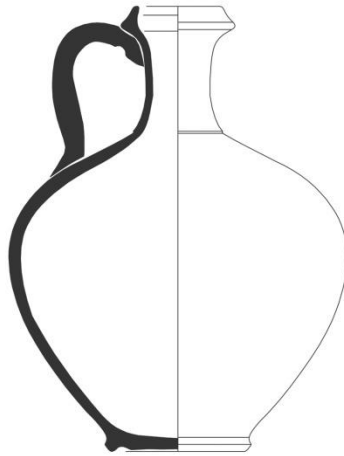

**9. LA CERÀMICA COMUNA A *VALENTIA* EN EL SEU LLOC.
PRODUCCIÓ, DISTRIBUCIÓ I ÚS.**

9. La ceràmica comuna a *Valentia* en el seu lloc. Producció, distribució i ús.

9.1 Producció, comercialització i formes d'arribada

Com s'ha vist a partir de l'anàlisi de les diferents produccions ceràmiques identificades a la ciutat de *Valentia*, els llocs de procedència són diversos i dispersos. Hem intentat aproximar-nos diferenciant els productes importats dels de producció local i regional. Per als primers, en alguns casos els llocs de producció són ben coneguts, com els de la ceràmica itàlica de cuina o africana de cuina, i en altres no ho són tant, com en el cas de les olles de cocció reductora importades en l'època fundacional. Tanmateix, en aquest apartat ens interessa destacar la producció local o regional de gran part de les ceràmiques, tant en cocció reductora com en cocció oxidant. Al nostre parer, sembla provada la filiació indígena d'aquestes produccions. Una filiació present en les ceràmiques locals i regionals d'arrel autòctona, romanitzades, evolucionades, amb innovacions i clarament allunyades de les ceràmiques ibèriques.

Pel que fa al lloc concret d'origen, la qüestió és interessant però difícil d'esbrinar donat que s'han excavat ben pocs tallers o forns de producció de ceràmiques comunes a l'actual província de València (Coll, 2005, 166). Per a les ceràmiques regionals reductores de cuina de l'època imperial fa algun temps proposàvem un origen regional, probablement entre les actuals poblacions de Sagunt, València i Lliria a partir de les anàlisis arqueomètriques d'individus procedents de les dues primeres, la gran varietat formal identificada en la zona i l'aparició de recipients en una etapa primerenca (Huguet, 2012, 450). Ara, a més, podem afegir que hi ha una evolució des de la ceràmica ibèrica de classe B (Mata i Bonet, 1992, 172) que es materialitzà en època republicana en les olles de cocció reductora fins a les produccions altimperials de ceràmica reductora de cuina regional (Huguet, 2013, 321). No obstant això, no s'ha documentat cap forn que produís aquest tipus de ceràmiques, l'estudi del qual seria bàsic per a la comprensió correcta d'aquest complex fenomen. Per a aquesta producció hem de pensar que probablement existirien diferents tallers que treballaven amb tècniques molt semblants per a obtindre un producte concret, i no en un únic centre artesanal que fabriqués la totalitat de la producció. Recentment, Bayo (2014, 104, fig. 4, 1 i 3) ha identificat aquest tipus de produccions en diferents jaciments costaners en

altura d'Alacant datats entre el final del segle II i la primera meitat de l'I aE relacionats amb les guerres sertorianes. Potser aquest fet indica una primerenca comercialització regional d'aquest tipus de ceràmiques que l'autora denomina de "pasta local valenciana" (Bayo, 2014, 106). Probablement, també s'ha d'associar a l'anomenada classe B de ceràmica ibèrica trobada a *Libisosa* (Lezuza, Albacete) en els contextos de destrucció sertorians (Uroz i Uroz, 2014, 205) i a les olles de cuina romanes documentades per Verdú (2015, 174) a la necròpoli ibèrica de l'Albufereta d'Alacant.

Pel que fa a la ceràmica comuna de cocció oxidant, proposem un origen local, potser també comarcal o regional, però en tot cas més proper que el de la ceràmica reductora de cuina. En aquest cas, sí s'ha documentat l'existència a l'actual província de València d'alguns forns que produïen ceràmica de cocció oxidant, sovint junt amb altres recipients com les àmfores o ceràmica arquitectònica (Coll, 2003, 171). Alguns d'aquests forns estaven relacionats amb vil·les rurals de manera que les seues tasques agrícoles feien necessària la creació de recipients de contenció per als productes del camp.



Figura 302: esquerra, pinax del segle IV aE procedent de Grècia amb representació de l'interior d'un forn (ambdues cares); dreta, la possible reconstrucció del mateix dibuix (Scheibler, 2004, 117).



Figura 303: Pintura pompeiana on es representa a un terrisser mentre fabrica vaixel·la ceràmica al torn i junt a ell el déu Vulcà (Pompeia II, 3, 9).

A *Valentia* s'ha estudiat l'únic centre productor conegut fins al moment, el forn de l'avinguda de la Constitució. Aquest estava situat a 1200 m del recinte imperial de la ciutat, en una àrea funerària, cosa que s'ajusta als preceptes higiènic i de seguretat referents a les terrisseries romanes que obligaven a ubicar-les fora de la ciutat (Huguet *et alii*, 2008, 166). No es descarta la possibilitat que hi hagueren altres forns al voltant d'aquest però les excavacions no n'han constatat més. Tampoc s'han trobat restes dels edificis annexes al forn: taller, bassa de decantació, zones d'asseccament i d'emmagatzemament. En un radi inferior als 10 km de distància de *Valentia* es documentaren en primer lloc els forns de Paterna, Paterna I, Paterna II i la Vallesa (Paterna). Els dos primers es trobaren en l'anomenat barri terrisser de les "olletes menors" i produïen àmfores, majoritàriament del tipus Dressel 2-4 i ceràmica comuna de cocció oxidant (Mesquida i Villarroel, 2003). La Vallesa està associat a una possible vil·la rural i probablement fou destruït, ja que les restes només es van reconèixer visualment (Mesquida, 2001, 16). En segon lloc es troben els forns apareguts a l'Hort de Pepica (Catarroja, l'Horta Sud) que produïen materials de construcció, ceràmica comuna de cocció oxidant i àmfores, majoritàriament del tipus Dressel 2-4 (García-

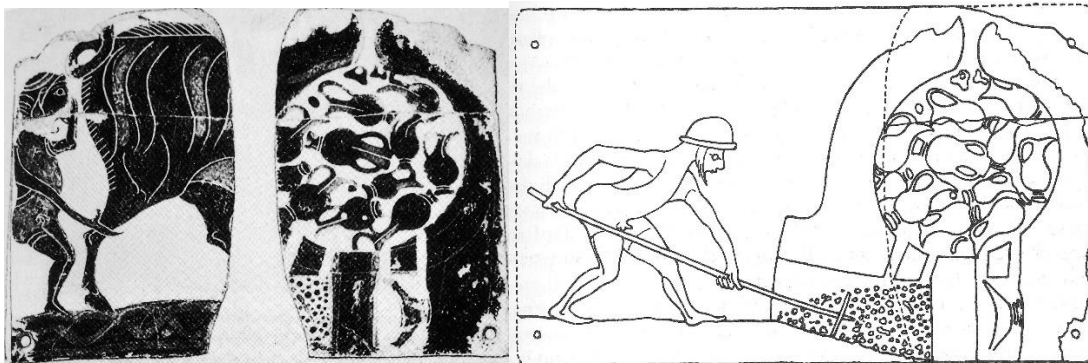
Gelabert, 2005, 51). En un radi inferior als 20 km es documentà el forn de la Llobatera (Riba-roja de Túria, el Camp del Túria), on també es produí ceràmica comuna de coccio oxidant (Miramon i Porcar, 1988), i al voltant dels 25-30 km es troben cap al nord els forns documentats de Sagunt i Almenara i el testar d'Estivella i cap a l'oest els de Lliria i Olocau, entre els quals destaca el de Rascanya per l'existència de tres forns amb un pati central i altres estructures associades al taller artesanal (Escrivà, Martínez i Vidal, 2001, 76-79). En un radi al voltant del 40 km es troba el forn de la Punta (la Vall d'Uixó, la Plana Baixa) (Arasa, 2001, 124-127) i en un radi una mica superior als 50 km els d'El Stjar (Onda, la Plana Baixa) cap al nord, Requena i Higuera cap al nord-oest i Castelló de la Ribera cap al sud. A uns 60 km al sud es documenten els forns de la Safor (Gandia, Daimús, Beniarjó, Oliva i Dènia), on destaquen els set forns de Beniarjó per a la producció majoritàriament d'àmfores vinàries, però no únicament, tot i que evidentment queden molt lluny i s'han d'associar a la ciutat de *Dianium*; i al nord la producció de cantimplors recentment identificada a la vil·la de Vinamargo (Castelló de la Plana) encara en estudi per part dels directors de l'excavació, a qui els agraïm la informació (Alfonso i Miguélez, 2010, 95).



Figura 304: Mapa de dispersió de forns i testars documentats, amb cercles de 10 km al voltant de València.

D'altra banda, a Pompeia es coneix una inscripció en una de les *tabernae* de la via de la Abundància, *Regio VIII, insula 4, 1*, la casa del comerciant de terrissa *Zosimo* (Avvisati, 2003, 161), on es descriu l'agenda setmanal d'aquest comerciant (CIL IV, 8863): “dilluns, Cumes; dimarts, Pozzuoli; dimecres, Roma, dijous, Càpua; Divendres: descans?; dissabte: Pompeia; diumenge: Nola” (Cavassa, 2009, 103). Veiem, doncs, que aquest comerciant de terrissa probablement dilluns viatjava cap a Cumes, a poc menys de 45 km de Pompeia, des d'on es traslladaria fins a Roma els dies següents per a tornar per Càpua, també a 45 km de Pompeia. Es desplaçava per tant al voltant de 200 km, unes 133 milles, per a vendre els seus productes fent escales en poblacions intermèdies. Tot i que no sabem si en les destinacions costaneres aniria amb vaixell, sabem segur que a l'interior, Càpua i Nola, hauria de moure's per terra. Probablement a la zona de València en època romana cap terrisser es desplaçaria 200 km per a comerciar amb ceràmica comuna, ja que no existia cap ciutat que pogués comparar-se al pol d'atracció que devia ser la ciutat de Roma en aquell moment, però probablement sí que haurien de desplaçar-se una bona tira de milles per a vendre els seus productes. És per això que hem volgut oferir un elenc, encara que siga de manera sintetitzada, dels diferents forns documentats al voltant de la ciutat en relació amb cercles concèntrics de 10 km. Tot i que alguns dels tallers documentats s'associen a vil·les rurals, no s'ha d'oblidar que la ciutat devia demandar importants quantitats de ceràmica que, si no subministraven les terrisseries properes, ho devien fer altres una mica més allunyades. Malgrat tot, determinats tallers tindrien el seu principal destinatari en altres centres d'atracció com són *Saetabis* per als forns de Castelló de la Ribera, *Dianium* per als forns de la Safor. Coll (2005, 172) ja se n'adonà de la concentració de restes de forns de producció ceràmica situats a les comarques de l'Horta Nord i Sud, el Camp del Túria i el Camp de Morvedre que coincideix amb tres nuclis de població importants de l'època romana: *Edeta*, *Saguntum* i *Valentia*. A més, aquesta zona coincideix amb la que nosaltres proposem com a àrea de producció de la ceràmica reductora de cuina.

Pel que fa al transport de les mercaderies, les ceràmiques comunes d'importació arribaren per via marítima junt a altres productes principals en el marc de les relacions comercials del Mediterrani occidental, com demostra el pas de l'abastiment de ceràmiques de cuina itàliques a les ceràmiques de cuina africanes. Així, doncs, les dinàmiques comercials imperant al Mediterrani inclouen també la ceràmica de cuina, i en ocasions fins i tot la ceràmica comuna. Però com sempre s'ha afirmat, les

ceràmiques comunes no viatjaven soles com a mercaderia principal, sinó que en els vaixells que transportaven principalment vi, oli, gra, salades, etc, formaven una càrrega secundària constituïda per ceràmiques fines i també ceràmica comuna i de cuina. Grans vaixells carregats salparien des d'un port principal fins arribar a un altre port principal (Nieto, 1996, 110), on descarregarien íntegrament la seua càrrega per a, posteriorment, ser redistribuïda amb naus de menor capacitat, a les quals afectaven menys els condicionaments del litoral valencià (Pérez Ballester, 2003, 115).

En època romana, el paisatge del Golf de València seria ben distint a l'actual, ja que la línia de costa es trobava desplaçada un poc més cap a l'interior, hi havia abundants canals i zones palustres, el llac de l'Albufera era més gran i enllaçava pel nord amb els aiguamolls de Sagunt i Almenara fins a l'extrem sud de la Plana de Castelló (Carmona, 1990). *Valentia* estava situada a només 4 km de la mar i el Túria era navegable fins a la ciutat, tal com demostra la troballa del port fluvial del carrer Comte de Trenor en la llera nord del riu (Burriel, Ribera i Serrano, 2003, 134). En aquesta intervenció es documentaren estructures portuàries i d'emmagatzemament junt a canals artificials, als quals s'han d'afegir altres troballes de molls fluvials a la zona de Tapineria (Herrerros i Viñes, 2004-2005, 171) i del carrer Roques. A més, sembla que a prop de la ciutat proliferaren una sèrie de fondejadors marítims coincidint amb la fundació de la ciutat de *Valentia* (Pérez Ballester *et alii*, 2008, 24).



Figura 305: Infografia del port de l'època imperial trobat a les excavacions del carrer Comte de Trénor. Arxiu SIAM.

Per a les ceràmiques de producció local i regional, la forma de transport seria per via terrestre, com també s'ha apuntat per al terrisser *Zosimo*, seguint les vies de comunicació existents probablement amb l'ajuda d'animals i vehicles. Un bon exemple del transport de recipients domèstics i de cuina es mostra en la escena CXXXIX de la Columna de Trajà, on es pot observar un grup d'homes que caminen a peu mentre els seus cavalls transporten les mercaderies en grans cistells de tela o palla. Entre els estris que s'hi poden reconèixer s'identifiquen plats oberts, recipients tancats, cassoles i fins i tot alguna possible *trulla*. No tenim la certesa que foren recipients ceràmics, podrien ser metàl·lics, però no ho descartem. També es podria donar que els recipients foren transportats a mà amb l'ajuda de cistells o estructures de suport que permeteren que una sola persona carregara gran quantitat de recipients (Fernandes, 2012, 54 i 114), com demostra l'etnologia, però en aquest cas les distàncies recorregudes serien clarament inferiors.



Figura 306: Escena de la Columna Trajana en què s'observa a tres homes amb cavalls carregats amb recipients de cuina (EAA, 1973, tav. 104).



Figura 307: Transport de terrissa per via terrestre a Portugal durant la primera meitat del segle XX (Fernandes, 2012).

9.2 Funcionalitat: els diferents usos de la ceràmica a *Valentia*

9.2.1 Cuina al món romà: la cuina romana, les cuines romanes

L'instint de supervivència obliga a totes les espècies animals a alimentar-se i en el cas dels humans sempre ha estat una tasca complexa. Des d'aquesta necessitat vital bàsica, la gamma de desenvolupament en la preparació i consum dels aliments és pràcticament infinita i està directament relacionada amb el lloc i el temps en la qual es produeix. A més, la forma de cuinar, els processos de preparació, els utensilis, els costums gastronòmics i de consum estan profundament arrelats en la identitat social i cultural de cada grup humà (Dietler, 2010, 11; Villing i Spataro, 2015, 1). Tradicionalment s'ha considerat l'àmbit culinari com una esfera conservadora poc subjecta a canvis però en l'actualitat aquest immobilisme tendeix a matisar-se ja que la cuina és una part més de la societat i com ella evoluciona, muta, adquireix, refuta i converteix per a esdevindre conservadora però no estàtica (Delgado, 2010, 30). En el món romà la cuina no estava marcada per unes regles fixes i inamovibles, sinó que reflectia el dinamisme de la societat, conjugant les influències exteriors amb les tradicions culinàries pròpies de cada zona. En una mateixa ciutat podia haver

diferències en els hàbits alimentaris i culinaris, depenent de l'estatus social del consumidor. No menjava el mateix el comerciant de teixits que l'esclau del vaixell que transportava les teles, no preparaven els plats de la mateixa manera el cuiner d'una *domus* urbana que el d'un *thermopolium* encara que ambdós estigueren situats en la mateixa via i en edificis annexes. Alguns autors han centrat l'atenció en les diverses cuines existents en allò que de manera general anomenen "cuina romana" (Goody, 1995, 141), han focalitzat l'atenció en allò que s'anomena *haute cuisine* i han demostrat que aquesta no estava a l'abast de tots els romans.

En origen la cuina era un lloc essencial i molt especial de la casa romana, ja que albergava l'espai originari de trobada de la família al voltant del foc domèstic (Dosi i Schnell, 1986b), quan encara els espais no s'havien diferenciat i la casa es reduïa a una única estança amb una llar. Els primers romans cuinaven i consumien els aliments al mateix lloc. A més, eren els propis membres de la família els que preparaven els àpats. La seua alimentació era escassa, d'acord amb els preceptes religiosos i les austeres idees polítiques de l'època republicana (Brecciaroli, 2005, 19). La dieta es basava en cereals, fruites i verdures, contenia poca carn, reservada per als dies festius o per als sacrificis, i també poc peix, sobretot consumit en les zones costeres.

Amb el temps, els contactes amb grecs i etruscs feren que les rígides costums primitives es relaxaren i que la cuina romana adoptés tendències alimentàries orientals (Bats, 1988, 75; Laudan, 2013, 80). Els àpats i també el ritual de la taula es feren cada vegada més sofisticats i el consum de carn i peix, conservats en oli o sal, augmentà. A més, aparegué la divisió d'espais de la casa i en conseqüència el procés de preparació dels aliments es deslligà del seu consum. Es creà una habitació dedicada exclusivament per menjar, el *triclinium*, on els menjars es convertiren en veritables banquets, els *symposia*. Paral·lelament a l'arribada d'escultors, artistes i professors, es portaren també cuiners grecs i orientals, de diferents salaris d'acord amb el poder adquisitiu de cadascú. Cap al segle II aE, amb l'augment de l'esclavisme, la majoria dels ciutadans romans tenia algun esclau que preparava els aliments o els comprava en els múltiples llocs ambulants i *tabernae* de les ciutats romanes. A les cases amb un elevat poder adquisitiu, els caps de cuina tenien un veritable equip de treballadors especialitzats (Dosi i Schnell, 1986b, 24), encara que en ocasions, els senyors intervenien en la preparació dels seus plats favorits.



Figura 308: Imatge de *symposium* procedent de la Casa dei Casti Amanti, Pompeia.



Figura 309: Mosaic del segle III dE amb escena de banquet procedent de *Carthago* (Ennabli, 2005, 24).

Tota aquesta sofisticació en la cuina tenia el seu paral·lel en la taula, on el luxe i l'ostentació arribà fins a cotes molt elevades (Dubois, 2008, 191). Alguns autors com Cató intentaren protegir la societat romana dels excessos del luxe, del balafiament i de l'opulència reclamant per això la tornada a les fermes costums tradicionals. També des dels estaments jurídics s'intentaren frenar els excessos amb la promulgació de lleis que limitaven els banquetes i els plats en època tardo-republicana, però pels testimonis literaris i arqueològics i les successives lleis al respecte no sembla que s'acompliren.

Però la cuina era alguna cosa més que un foc. Ja a la Roma arcaica es venerava a les divinitats associades als menjars i se'ls agràia la seua benevolència mitjanant ofrenes. Amb la divisió dels espais domèstics, la cuina tingué un caràcter eminentment pràctic, però sempre va preservar matisos simbòlics i sacres. Tot i que els llocs de culte domèstics o els lararis estaven situats generalment a l'atri o al peristil, en moltes cuines pompeianes apareixen lararis secundaris amb representacions de les divinitats domèstiques Lars i Penats (Van Andrija, 2009, 230). El terme *penus* designava, segons Ciceró “tot allò amb què es nodreixen els homes”, és a dir, els queviures, i d'ací deriven tant els Penats, que els protegien, com la *cella penaria*, on es conservaven (Maiuri, 2000, 67).

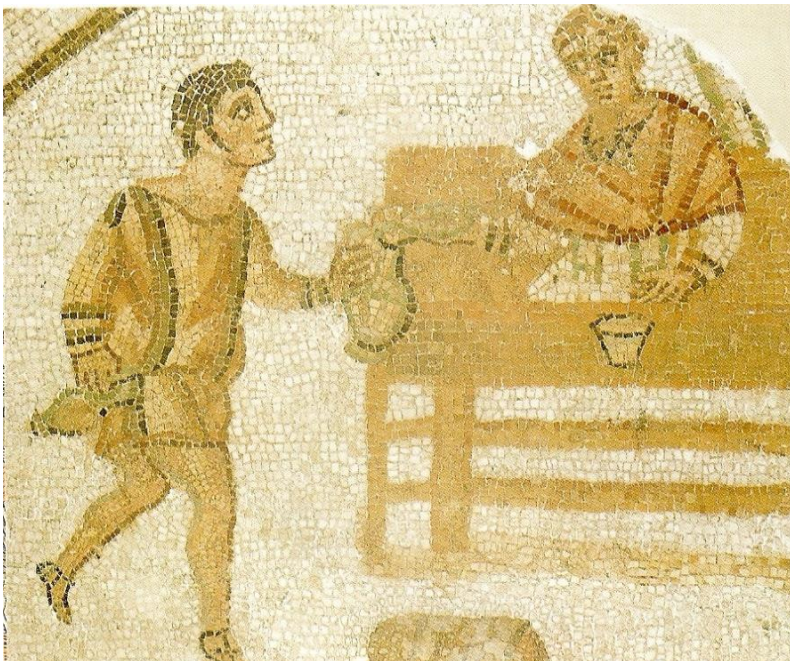

Figura 310: Larari en la cuina amb ofrenes de carn de porc, salsitxes i altres aliments; en la part inferior s'observa una ara votiva i la serp *Agathodaemon*.

Pel que fa als mètodes de cocció i hàbits culinaris, sabem que els romans coïen més d'una vegada. A les receptes que han arribat fins a nosaltres, són constants les al·lusions a segones i terceres coccions i també a la cocció en el forn després d'haver bullit els aliments. Açò respon al fet que en ocasions, sobretot quan es tractava de carns i peixos, els productes no eren massa frescs, amb la qual cosa les successives coccions els estovarien i les salses emmascararien un gust no massa suau. Les formes de preparació eren principalment el bullit i la cocció però també es podia fregir, enforar o torrar i aquestes accions es podien combinar en un mateix plat. També s'ha documentat la cocció amb vapor mitjançant uns recipients específics, del tipus *clibanus* (Stefani i Borgongino, 2005, 77).

Sense cap mena de dubte, a la ciutat de *Valentia* sobretot es bullia i es coïa en cassoles profundes o olles que són les formes que reuneixen la major part d'exemplars de ceràmica de cuina. Aquesta diferenciació entre coure i bullir no és aleatòria, com tampoc ho és la diferència entre olles i cassoles. Quan parlem de bullir ens referim a portar un aliment i l'abundant líquid que el contenia a l'estat d'ebullició, i per això el recipient més adequat era un recipient profund i alt del tipus olla, encara que també es podria bullir en una cassola profunda. Amb aquesta tècnica de cocció l'aliment no perdia l'aigua en cap moment i la separació entre l'aliment i el líquid era ben exacta. En canvi, quan parlem de coure ens referim a sotmetre un aliment i una mica de líquid a calor constant, per a la qual cosa el recipient més adequat era la cassola. Aquesta, de parets més baixes i boca més ampla que l'olla, permetia una major evaporació del líquid. El resultat són plats amb menys líquid, salses més denses i una major barreja dels aliments i la salsa. Durant l'època republicana, amb l'establiment de la ciutat apareixen majoritàriament cassoles de parets baixes, *patinae*, per a coure i algunes olles per a bullir i en menor mesura fonts per al forn i paelles per a fregir. Durant l'època imperial, les cassoles augmenten en nombre i varietat, tant les de parets baixes per a coure com les de parets altes que podrien ser utilitzades també per a bullir, però les olles de producció regional continuen estant presents durant tot el període, i per tant hem d'interpretar que la tècnica del bullit continuà utilitzant-se.

Els romans consumien una variada gamma d'aliments que en els primers temps eren bàsicament d'origen vegetal. De fet, Plaute els considerava "menjadors de brosses" (Stefani i Borgongino, 2005, 71) que es consumien en fulles verdes silvestres com el card i conreats com cols i encisams, però també altres com els alls, raves,

carlotes, porros i especialment cebes en diferents varietats (Gómez Pallarés, 1996, 99). Entre els llegums es consumien faves, lletilles, cigrons i pèsols pel seu valor nutritiu i energètic. Majoritàriament es conreava blat i sègol que es consumien en forma de purés o sèmols (Bats, 1988, 62). Un dels plats quotidians era el *puls* de blat que constituïa la dieta bàsica, i de vegades única, de les classes populars. Consistia en una sèmola de blat, semblant a la polenta actual, i en afegir-li altres aliments s'anomenava *pulmentum* (Bats, 1988, 62). Varró afirma que “la *puls* era el més antic dels aliments”. La *patina* era un altre plat típic: es tractava d'un guisat de verdures o carn al qual se li afegien ous o llet, i que amb el pas del temps acabà denominant també el recipient on es cuinava. El *minutal* consistia en un guisat amb una pasta xicoteta, semblant al cus-cus o a les molles, amb peix i mandonguilles, carn i poques verdures (Blanc i Nercession, 1992). El pa, que en un primer moment es confeccionava a les cases, a partir del segle II aE es produïa als forns, les *pistrinae* (Stefani i Sodo, 2007, 176). N'hi havia de diferents tipus i qualitats i passà a ser un element bàsic en la dieta dels segles posteriors (Laudan, 2013, 87).

A les pintures pompeianes es poden reconèixer una gran varietat de fruites: figues, peres, pomes, raïm, mangranes, bresquilles (Casella, 1950) que es menjaven fresques, s'utilitzaven en receptes de cuina o s'assecaven per a consumir-se amb posterioritat. També es podien macerar en vi per a aromatitzar-lo o conservar-les en mel (Assorati, 2009, 52). Cató aconsella prepara conserves de peres, pomes, figues, raïm i panses. A més, s'utilitzava fruita seca i se n'importaven d'altres exòtics del Mediterrani occidental com els dàtils procedents de Gaza que eren comercialitzats en petites àmfores (Stefani i Borgongino, 2005, 75).



Figura 311: Àmfora de Gaza amb restes orgàniques a l'interior de l'excavació de la *Via degli Augustali* a Pompeia i fragment de pintura mural amb decoració de xanglot de raïm de l'excavació de les Corts Valencianes. Arxiu SIAM.

Pel que fa al consum de carn, en època arcaica es reservava per als dies de festa o els sacrificis però amb l'arribada de l'Imperi el seu consum augmentà vertiginosament (Gamberini, 2007, 75). Plini (*Nat. Hist. VIII, 209*) afirmava que el porc era la carn més preuada, ja que d'aquest animal s'aprofiten totes les parts (Gómez Pallarés, 1996, 102). Es criaven conills, ovelles, cabres, lirones, pollastres i titots dels quals s'obtenia carn, llet i ous (Dosi i Schnell, 1986, 69). Es consumien també animals de caça com el senglar, el cérvol o la llebre i altres volàtils com l'oca, l'ànec i la tórtora. L'any 78 aE la *lex Aemilia* restringí les quantitats de carn que podien servir-se als banquets i prohibí l'ús d'algunes espècies exòtiques com el papagai, l'estruç o el liró (Dosi i Schnell, 1986, 83). Malgrat tot, a l'àrea vesuviana les troballes arqueològiques han demostrat l'existència d'unes gàbies específiques per a criar lirones amb finalitats culinàries anomenades *glirarium*. A més, Varró indica com criar-los, mentre que Apici ensenya alguna forma de cuinar-los: "IX. Lirones. Lirones: farceixes lirones amb carn picada de porc i també amb carn triturada de qualsevol tros de liró, amb pebre, pinyons,

asafètida i gàrum; els cuses i els poses sobre una teula al forn, o bé els farceixes i els cous en un forn de terrissa”. A més de la interessant recepta gastronòmica, sorprèn l’ús d’una teula com a plata per a posar al forn.

En les zones costaneres el peix i els mol·luscs eren consumits diàriament frescos i amb pocs condiments per a preservar el seu sabor original, però cap a l’interior el peix era consumit conservat amb sal i de forma menys freqüent. A partir del segle II aE aparegueren les piscifactories dedicades a la cria de peixos per al consum alimentari (Gamberini, 2007, 76). Menjaven peixos d’aigua dolça com truites i carpes (Gómez Pallarés, 1996, 100 i 101) i també d’aigua salada com mollets, aladroc, llobarros, orades, tonyines, calamars, polps, anguiles, crustacis i mol·luscs (Stefani i Borgongino, 2005, 69). Una bona mostra del consum de peix la tenim en els vivers romans identificats a la costa alacantina, on destaquen la punta de l’Arenal a Xàbia, els banys de la Reina a Calp i l’illeta dels Banyets a el Campello (Olcina, 2015).

La cuina romana utilitzava diferents espècies i herbes aromàtiques per a condimentar com el timó, coriandre, pebre, orenga, ruda o fenoll entre moltes altres. A més utilitzava vinagre per a amanir (Dosi i Schnell, 1986c, 43), la mel per a endolcir i el greix o l’oli com a matèria grassa (André, 1981, 90 i 91). L’oli sabem que era un producte preuat i al de procedència local probablement s’ha d’afegir el d’importació majoritàriament de la zona bètica i africana (Pascual i Ribera, 2000, 565). El *garum* s’utilitzava tant en plats dolços com salats i fins i tot amb el vi, però les classes populars s’havien de conformar amb l’*allenc*, producte sòlid que restava després de l’extracció del *garum* i que clarament era més econòmic. Com Bats (1988, 65) afirmava temps enrere per als romans devia ser habitual que els seus plats tingueren un sabor molt especiat, salat, àcid o agre dolç. No podem concloure aquest elenc sobre els aliments sense parlar del vi que era la beguda principal per excel·lència. Es prenia quotidianament i formava una part importantíssima en el ritual de la taula (Tchernia, 1986, 24; Brun, 2004). Evidentment n’hi havia de diferents tipus i qualitats segons el poder adquisitiu de l’interessat, i es consumien tant vins de producció local i regional com vins d’importació d’arreu del Mediterrani. Les lleis que hem esmentat anteriorment en relació amb la limitació de l’ostentació i l’opulència tenien com a focus principal el *symposium*, on el vi tenia un paper més que destacat. Les al·lusions a desmesurats banquets són abundants i detallades en les fonts clàssiques, com en

Satyricon de *Petronius*, i també existeix algun mosaic que recorda les conseqüències de l'excés amb el vi.



Figura 312: Mosaic de l'esquelet amb dues gerres a les mans, MANN, Nàpols, Inv. 9978.

En la taula els àpats es presentaven sovint de forma sorprenent per a divertir els comensals, sempre associats al plaer que simbolitza el banquet. De fet, eren habituals els plats amb carn de porc en forma de peix o aus o els quadrúpedes preparats sencers que ajudaven a augmentar la teatralitat dels plats (Dosi i Schnell, 1986c, 73). Cerchiai Manodori Sagrado (2004, 42) ens recorda el gran aprofitament que es feia del porc i existeixen motlles de bronze en forma de senglar i conill procedents de Pompeia per a la preparació de plats que no sempre portaven aquests ingredients. Als banquets el menjar se solia servir en xicotets trossets o molletes, encara que el plat es presentava als comensals sencer, perquè es menjava directament amb les mans sense necessitat de coberts. Tanmateix, gran part de la població no tenia cuina a les seues cases, sobretot entre les classes populars, i molts d'ells havien de conformar-se amb alguns dels aliments que venien als bars, *tabernae*, *thermopolia* o *cauponae* (Dosi i Schnell, 1986b, 36).

Sense deixar la cuina romana, Da Silva (2015, 231) centra l'atenció sobre el complex fenomen de l'aculturació, que al seu parer implica molt més que dos grups

antagònics i hermètics, i puntualitza que els resultats arqueològics s'han de tractar amb molta cura ja que hi ha múltiples maneres de relació entre els autòctons i els nouvinguts i diferents realitats socials als dos grups. Entre els ibers valencians, els estudis realitzats indiquen també una cabdal importància de la cuina com a lloc de preparació i consum dels aliments. En aquest període cal destacar l'existència d'un repertori culinari tipus compost bàsicament d'olles i tapadores de ceràmica "tosca" o "Classe B", i en menor mesura cassoles, brasers (Iborra *et alii*, 2010, 105). Aquesta preponderància de les olles i les pràctiques culinàries que el seu ús comporta, continuaren presents durant l'època republicana i imperial. En l'estudi elaborat recentment pel grup de recerca *Paleolab*, s'analitza l'alimentació d'alguns dels individus soterrats a la necròpoli occidental de la ciutat de *Valentia* comparant l'època fundacional amb la imperial (Polo, 2016), però malauradament encara no hem tingut accés a aquesta investigació. Per al període imperial destaca un individu amb una alimentació ben poc equilibrada idèntica a la dels porcs (García Prósper, 2016, 607). Aquest, junt a altres que també presenten uns paràmetres d'alimentació deficient, ben diferent de la resta d'individus analitzats, es trobaren a les tombes en posició decúbit prono i ambdues coses han contribuït a identificar-los com esclaus.

Els estudis portats a terme a *Lucania*, al sud d'Itàlia, al final del segle IV i el segle III aE demostren l'aparició de tres recipients de cuina al·lòctons que s'associen als contactes amb el món romà: l'olla, la *patina* i el *clibanus* (Quercia, 2015, 209). Tenint en compte que la ciutat de *Valentia* és una fundació *ex novo* de soldats romans llicenciats no és estrany que les dues primeres formes estiguin documentades des de la fundació de la ciutat. Tanmateix, el *clibanus* no s'ha documentat fins al moment en cap de les excavacions estudiades ni tampoc de les investigacions sobre la ciutat publicades anteriorment. Aquest recipient era una gran tapadora de forma acampanada que podia presentar o no una ala en la part central del cos, i servia per a cuinar els aliments al seu interior en una *patina* si era un guisat o directament sobre la superfície si era pa. Posteriorment, es cobria amb cendres pels lateral i la part superior creant així un ambient de màxim calor a l'interior. Actualment, aquest tipus de cuina continua emprant-se en zones de l'antiga Dalmàcia, on la *pekka* ha quedat com una recipient de cuina tradicional tant en ferro com en ceràmica. Al nostre parer, probablement aquesta forma de cuinar no s'utilitzà mai en la zona valenciana, potser tampoc en la zona hispànica fora dels establiments de soldats itàlics. A Extremadura s'ha identificat un

possible *clibanus* per un fragment d'ansa procedent d'un dels campaments militars de l'època republicana relacionats amb el conflicte sertorià (Heras, 2015, 723).



Figura 313: Demostració pràctica d'un plat cuinat en la tradicional *pekka* croata.

Tampoc tenim constància de la utilització d'un altre recipient considerat com a marca cultural de la societat romana, el *glirarium* (Meulemans, 2015, 170). A *Valentia* no ha aparegut cap fragment ceràmic que es pugui associar a aquest tipus de gàbies per a petits múrids ni en l'època republicana ni en l'època imperial. Contràriament, el morter, un altre dels recipients característics del món romà, es troba present a la ciutat des dels estrats datats en l'època fundacional. Són morters itàlics importats en un primer moment en pasta clara recent i pastes vesuvianas i, posteriorment procedents de la zona del Lazio. Els morters itàlics d'origen campà foren imitats de seguida per produccions locals de ceràmica comuna de cocció oxidant però cal destacar que aquest recipient existia ja entre la ceràmica ibèrica per la qual cosa l'acceptació de les noves formes no va ser massa complicada.

En definitiva, a *Valentia*, una fundació *ex novo*, hi devien haver diferents tipus de cuina depenent de l'estatus social de cada persona. Per a l'època republicana s'observa una importació majoritària de productes itàlics, i en concret campanians, però també una abastiment de productes de tradició indígena. Aquesta dualitat es mantingué en l'època imperial amb un augment general dels recipients autòctons, bé siguin productes culinàries, bé siga ceràmica comuna de taula.

9.2.2 Ritualitat: una mirada sacra sobre la ceràmica

A més de l'ús principal de la ceràmica comuna i de cuina com a recipients culinaris, de taula o d'emmagatzemament, a *Valentia* s'han documentat diversos contextos rituals amb gran abundància de recipients ceràmics. En aquests casos, a més de la funció principal, se'n podria afegir una altra de secundària, de caràcter sacre, ritual i votiu altament simbòlic.

La religió en el món romà abastava tots els àmbits de la vida, ja que cadascun dels actes dels humans estaven subjectes a una sèrie de condicionants que havien d'aprovar els déus (Etienne, 1992, 237). Entre aquests, a més dels oficials, existien nombrosos esperits o forces d'origen sobrenatural que presidien cada acció i cada element del medi natural, els *numina* (Pérez Ruiz, 2007-08; Espluga i Miró, 2003, 31). Les intervencions humanes i les seues accions repercutien en els *numina* i per això se'ls havia d'acontentar o recompensar en el cas d'alterar el medi. Aquest sembla ser l'origen d'alguna de les deposicions identificades a *Valentia*, on els primers pobladors romans degueren trobar un espai natural amb rius i aiguamolls i hi edificaren una ciutat. El culte era la materialització més evident de la religió i prenia diverses formes i actuacions que podien ser de caràcter públic o privat (Pérez Ruiz, 2014). No hem d'oblidar que, a més de les pràctiques oficials i admeses en el culte privat i públic, es desenvolupaven al marge algunes pràctiques màgiques i supersticions. És per això que l'home romà vivia sota una quasi infinita llista de preceptes que devia acomplir en diferents graus i nivells, uns de caire oficial, altres de caire domèstic, altres relacionats amb les estacions o amb les festes, altres fruit de la determinada professió que exercia, altres associats amb els avantpassats o els mort en general i per últim, les supersticions pròpies i personals de cada persona. En conseqüència, considerem que els elements de les ofrenes votives no hi són de manera arbitrària, sinó que es troben en aquest àmbit sacre amb una funció concreta i específica que, tot i que nosaltres no som capaços d'esbrinar en tots els casos, els oferents tenien ben present.

A *Valentia* s'han identificat un gran nombre d'ofrenes votives, majoritàriament, relacionades amb els moments fundacionals però no sols. En destaquen diferents tipus que intentarem explicar:

- Ofrenes votives d'amortització: eren concentracions de materials que havien estat utilitzats en els banquetes rituals i, per tant, en contacte amb els déus. Cal destacar el concepte de *sacer* que tenia una doble accepció: d'una banda significava "allò que

pertanyia als déus” amb un sentit positiu i d’altra “allò que havia estat en contacte amb els déus i per tant no era apte per als humans ja que podia contaminar qui ho toqués” en sentit negatiu (Espluga i Miró, 2003, 29). És per aquest segon motiu que amb posterioritat a la celebració d’un banquet ritual, els recipients que hi havien intervingut eren amortitzats soterrant-los com en el cas de la fossa fundacional de Roc Chabàs. En aquest cas concret, que ja hem explicat en el seu corresponent apartat, es recuperaren 44 recipients ceràmics datats en l’època fundacional. La mateixa datació es dona per al pou votiu de l’Almoina de l’època fundacional situat junt a l’encreuament del *decumanus* i el *kardo*, interpretat també com a ofrena d’amortització posterior a un banquet. En disposició paral·lela a aquest pou, a l’altre costat de la via, es documentà una altra concentració votiva coetània on es recuperà un xicotet conjunt ceràmic i restes de fauna. En l’època d’August, coincidint amb les primeres i tímides mostres de reocupació de la ciutat, es documentà l’amortització del pou de l’*Asklepieion* de l’Almoina, on l’abundant conjunt ceràmic es completa amb restes faunístiques derivades de la realització d’un banquet ritual de caràcter públic que recentment s’ha associat a la *lustratio urbis* (Ribera i Huguet, 2015, 233), cerimònia de processó purificadora que es realitzaria al voltant de la ciutat amb el posterior sacrifici d’animals (Bloch, 1978, 106).

- Ofrenes votives d’aliments: són deposicions d’aliments o altres matèries orgàniques en recipients ceràmics segellats. Aquestes ofrenes són relativament escasses i apareixen sota els murs d’algunes construccions, i per tant s’han interpretat com a ofrenes en cerimònies d’inici o de bona sort de l’edificació. Creiem que responen a la responsabilitat romana de compensar els esperits d’una zona que anaven a transformar, o a la necessitat de guanyar-se el seu favor per a què l’edificació posterior s’acabara amb bon fi (Merrifield, 1987, 48). La més coneguda d’aquest tipus és la deposició de cinc urnes ceràmiques invertides i cobertes per les seues tapadores trobada al Palau de les Corts. Al seu interior es localitzaren restes orgàniques inclassificables que a dia d’avui no s’han analitzat. Aquest edifici que tradicionalment s’havia identificat com una *domus* (López *et alii*, 1990, 121), ha estat recentment reinterpretat com la seu d’alguna associació o un *collegium* (Machancoses, 2015, 528). L’altra deposició d’aquest tipus es localitzà a la *schola* de l’Almoina datada en l’època imperial. Es tractava també d’una gerra o *urceus* col·locada en posició vertical i coberta pel cos d’una segona gerra retallada

intencionadament en la part superior del cos. En aquesta ocasió no es recolliren mostres internes de terra. Les peces documentades en aquests conjunts estaven produïdes en la seua totalitat en ceràmica comuna de cocció oxidant. Ambdues semblen ser deposicions de caràcter privat relacionades amb una col·lectivitat, en un cas una *schola* i en l'altre un *collegium*. Aquest tipus de deposicions són habituals en els jaciments romans de l'època imperial: la zona catalana en destaca per l'existència de deposicions de gerres de ceràmica comuna de cocció oxidant que inclouen ous i parts d'aus que els investigadors han posat en relació amb cultes ctònics amb caràcter propiciatori, lustral o ritus de fundació a vil·les rurals (Casas i Soler, 2004, 265; Castanyer i Tremoleda, 2007, 44).

- Ofrenes votives de líquids o libacions: molt semblants a l'anterior, però creiem que amb connotacions específiques com són les deposicions líquides. En l'època republicana es documentaren deposicions d'olles invertides amb una eliminació intencionada de la base. Dues aparegueren situades sota el paviment de la primera fase constructiva de l'Almoina a escassos metres de distància. Ambdues eren olles de cuina produïdes en ceràmica reductora de cuina importada. Probablement també l'olla invertida del carrer Roc Chabàs, a la qual no hem tingut accés, devia respondre a aquesta tipologia. Tot i que en un primer moment ens va passar pel alt el detall de la base, aquest és molt significatiu, ja que suposa un mitjà de contacte amb déus o esperits de la terra per als quals se'ls dipositaven ofrenes en forma de líquids i, en conseqüència, les olles actuaven com una mena de tub de libacions. Aquesta pràctica està ben documentada a la ciutat de *Lattes* com a ritual domèstic datat al final del segle I aE (Belarte i De Chaxelles, 2011, 178). Les peces documentades a *Valentia* estaven produïdes en la seua totalitat en ceràmica de cuina de cocció reductora importada, i probablement responen a pràctiques rituals de caràcter privat dels colons. De l'època de Tiberi es documentà la deposició votiva de diferents copes i vasos, una ampolla i altres elements relacionats amb el vi al voltant d'una banya de cérvol sota el *decumanus* de l'Almoina. S'ha posat en relació amb les restes d'una libació propiciatòria efectuada a l'inici dels treballs del traçat viari principal (Huguet i Ribera, 2015, 233), i això semblaria si es pren en consideració la hipòtesi de considerar les banyes com a element talismà o propiciatori (Belarte i De Chaxelles, 2011, 174). Com en el cas dels banquets

rituals, les peces utilitzades amb caràcter *sacer* foren ràpidament amortitzades com a ofrena votiva.

- Ofrenes votives funeràries: aquest tipus d'ofrenes és el més conegut. Suposava la incorporació d'un aixovar a la tomba del difunt perquè l'acompanyés en el trànsit cap al més enllà. A *Valentia* estigué present des del període fundacional fins com a mínim el segle IV dE, i en són prova els aixovars funeraris de les necròpolis occidental, la situada al nord del Túria, la Boatella i Russafa. Concretament, per a les excavacions de part de la necròpoli occidental al carrer Cañete, García Pròsper (2016, 510) proposava l'existència d'un aixovar tipus per a l'època republicana consistent en un *strigilis*, una olla de cuina de tradició ibèrica i un cap de suid; mentre que per a l'època imperial proposava un aixovar tipus compost per olp/gerra, plat/bol i llàntia (García Pròsper, 2006, 577). Si bé aquesta afirmació sembla certa, s'ha de matisar, ja que molts altres recipients són utilitzats com a aixovar funerari, tant en un període com en l'altre. Els aixovars es col·locaven generalment junt al cap o les extremitats inferiors, però com s'ha vist no solament en aquests llocs, ja que apareixen de vegades entre les cames, sobre els braços o, probablement, fins i tot a sobre de la fossa (González Villaescusa, 2001, 69). En ocasions, s'inclouien també algunes peces que havien participat en el banquet funerari i, també ocasionalment les peces eren trencades intencionalment abans de la col·locació en la tomba (Truffeau-Libre, 2012, 173-175). Aquestes deposicions tenien un alt valor simbòlic, que anava precedit per tota una sèrie de preceptes a acomplir abans del soterrament, i que pretenia per una banda tindre la certesa que el difunt anava preparat per al pas al més enllà, però d'altra banda també pretenia assegurar-se que els morts no tenien motiu per tornar al món dels vius.



Figura 314: Tomba NEF 153 de la necròpoli occidental trobada en l'excavació del carrer Cañete-Quart (García Prósper, 2015, 485).

- Altres ofrenes indeterminades: en aquest apartat incloem altres ofrenes o deposicions votives de la ciutat en les quals no està clara la motivació. Es tracta de quatre contextos que no hem analitzat entre els materials de la tesi, però que al

nostre parer completen les deposicions rituals identificades a la ciutat. El més antic data de l'època republicana i es trobà a les termes sota el mur que separava el *caldarium* del *praefurnium*, on es documentà una petita fosseta amb ceràmiques de parets fines i gerretes de ceràmica grisa emporitana quasi completes, carbons i restes de fauna. Una mica més a l'est aparegueren el terç inferior de quatre àmfores alineades, tres greco-itàliques i una Dressel 1A, reblides de terra grisa amb carbons i restes d'espines de peix i algun os de conill. A més, de l'interior d'una d'elles es recuperà una llàntia de la forma Ricci E completa. Aquestes dues deposicions de manera paral·lela s'han interpretat com ofrenes rituals relacionades amb la fundació de l'edifici de les termes republicanes de l'Almoïna (Huguet i Ribera, 2015, 226). A l'excavació del Palau de les Corts s'identificà una fossa delimitada per *tegulae* disposades verticalment sota el primer paviment de l'època fundacional. Als seu interior hi havia en la zona baixa un llit de pedres calcàries inexistents als estrats naturals de la ciutat, sobre el qual es trobava una gran concentració de fragments ceràmics i faunístics que s'interpretaren com les restes d'alguna activitat ritual (López *et alii*, 1990, 46 i 113). Probablement una mica posterior devia ser la deposició, al nostre parer ritual, de l'excavació del carrer Roc Chabàs, on un *kalathos* sense ala era cobert per la part inferior d'una olla de ceràmica reductora de cuina. Com ja hem vist, el seu interior contenia carbons. No podem relacionar aquesta deposició concreta amb una ofrena d'aliments, tot i que podria ser-ho, però com que no se n'extragueren mostres no es pot comprovar. Per últim, cal esmentar la deposició ritual datada en l'època d'August en el pou de la plaça de la Reina, una estructura hidràulica de 9 metres de profunditat que presentava dos nínxols, un sobre l'altre, just en el límit del nivell freàtic. El nínxol inferior, una mica més petit, contenia una gerreta de ceràmica comuna oxidant dipositada probablement com a ofrena per als *numina* de l'aigua que pensaven extraure, vist el respecte que els romans professaven als esperits relacionats amb l'aigua (Di Giuseppe i Serlorenzi, 2010). El nínxol superior era més gran, però es trobava espoliat des d'antic (Burriel i Arnau, 2008, 59).

Fora de l'àmbit valencià, en els nivells de construcció del circ romà de *Segobriga* aparegueren 34 gerres i una *paropsis* dipositades en diversos punts sobre la terra natural o el nivell d'anivellament per a la seua construcció, que s'han interpretat com a ofrenes votives de fundació de l'edificació (Ruiz de Arbulo, Cebrián i Hortelano, 2009, 79).

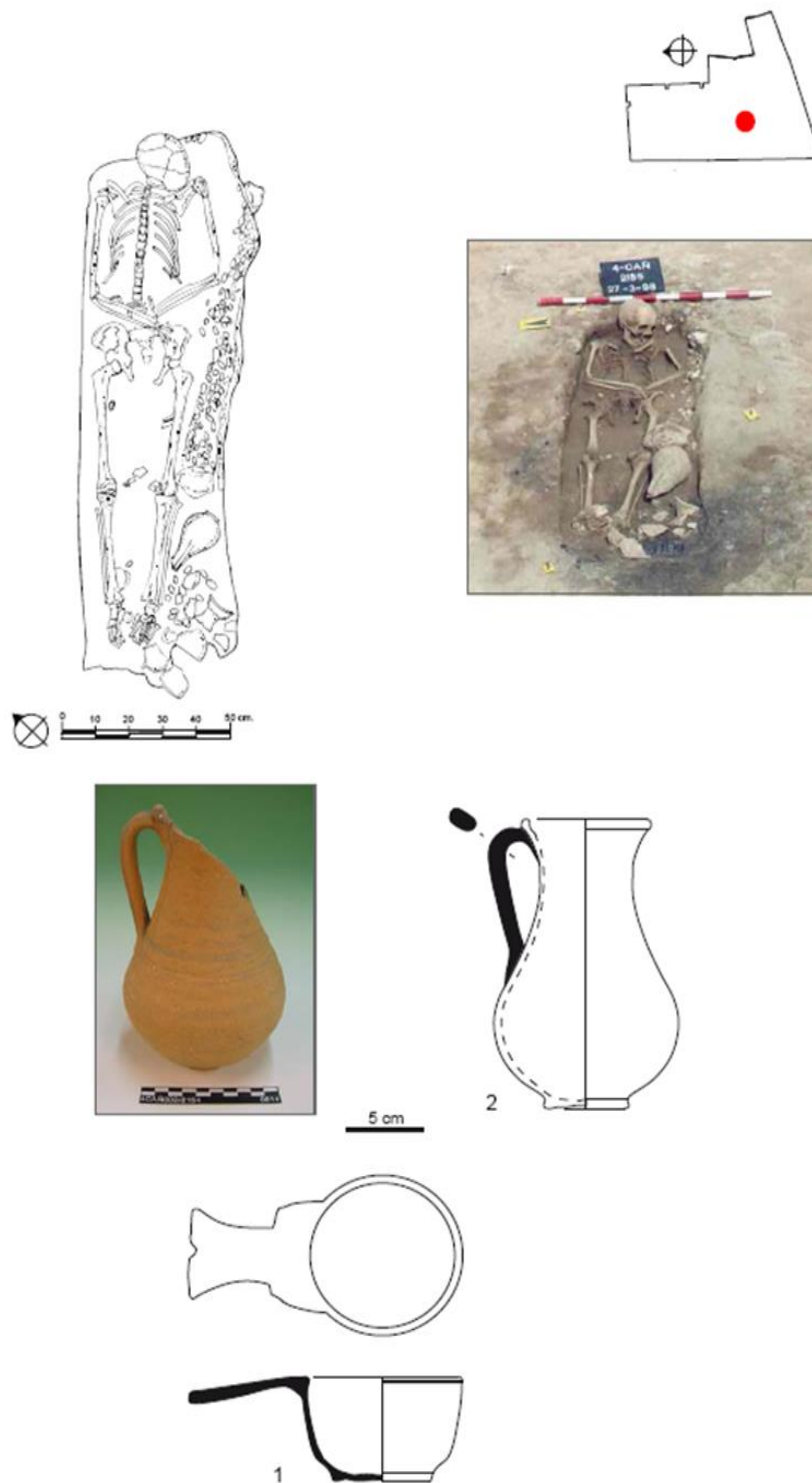
Segons els investigadors no es pot deslligar del caràcter lustral que degueren tindre les ofrenes ja que el circ amortitzà una àrea de necròpoli d'on probablement procedeixen les gerres. Tanmateix, aquest gran nombre de recipients es dipositaren en posició vertical sense cap tipus de cobertura, a excepció de la *paropsis* que es trobava en posició invertida. Els dipòsits de fundació en els edificis públics s'han constatat en el Mediterrani occidental de manera recurrent (Rognant-Bana, 2015, 627; Bonghi Jovino, 2006, 31; Bailo *et alii*, 2005, 56), però també són moltíssims els casos en l'àmbit privat (Le Gall, 1970, 292; Gambaro, 2002, 73; Rizzo, Fortunato i Pavolini, 2013, 293; Meylan-Krause, 2015, 109).

Malgrat tot, hi ha determinats usos i reutilitzacions de les ceràmiques dels quals és ben difícil que arribem a saber l'ús concret, ja que pertanyen a l'esfera de les creences en la qual la comprovació empírica és complicada.



Figura 315: Reconstrucció del fresc de la *Nekyia* de Polignotes on s'observa com una filera de dones i homes porten recipients ceràmics trencats que contenen líquid que vessen a l'interior d'un *pithoi*. Segle V aE (EAA, 1970, 114, Tav. 236).



Figura 316: En la part superior, plànol de les deposicions rituals identificades durant l'època republicana, amb un detall de l'Almoina; en la part inferior, les identificades durant l'època imperial (Huguet i Ribera, 2015).

Pràcticament totes aquestes evidències arqueològiques documentades a *Valentia* podrien incloure's com a pràctiques pericultuals, segons la classificació que Luginbühl fa en el seu interessant estudi sobre els contextos i funcions de les ceràmiques als llocs de culte politeistes de diferents civilitzacions antigues i actuals (Luginbühl, 2015, 27). Aquest autor inclou entre les pràctiques culturals la representació de la divinitat, ofrenes, determinat instrumental del culte que es desenvolupava en llocs sagrats com temples o santuaris; mentre que inclou entre les pràctiques pericultuals els atributs sacerdotals, la delimitació de l'espai sacre, la col·locació d'elements apotropaics, les lustracions, els encensaris i altres element d'il·luminació, els banquets rituals, la preparació com a ofrenes d'aliments i líquids, la preparació d'aliments per als rituals, elements rituals i musicals, entre altres, que es desenvolupaven en llocs de reunió.

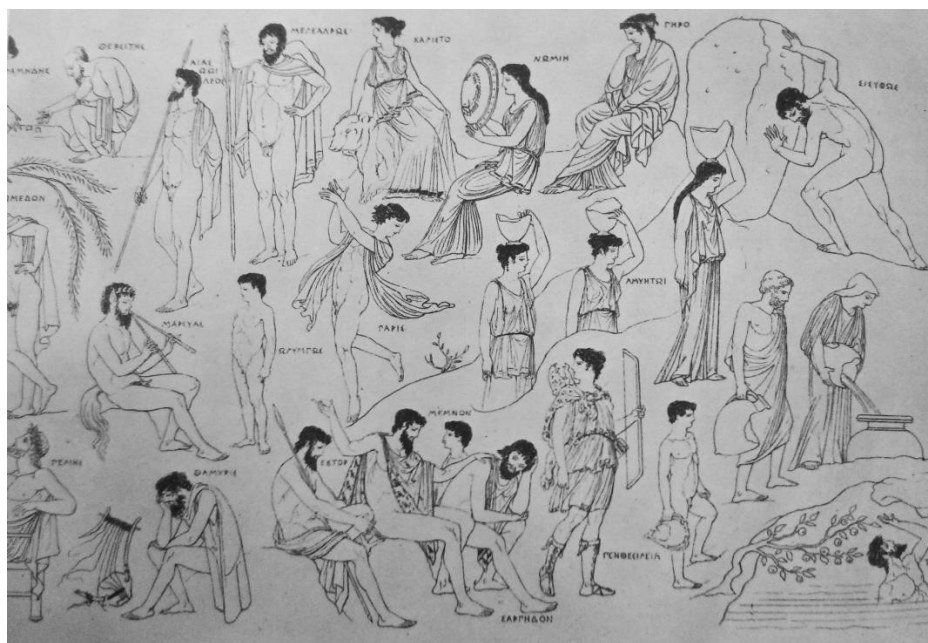
Hem intentat organitzar les evidències votives documentades a la ciutat de *Valentia* segons la pràctica ritual a la qual corresponien. Tanmateix, reconeixem les limitacions ja que el tema s'endinsa en allò que era la mentalitat religiosa i la materialització dels cultes, amb els consegüents problemes interpretatius on les hipòtesis són ben difícils de demostrar. Tot i això, la utilització de les ceràmiques en l'esfera religiosa és evident i per tant les hem d'entendre com a uns productes de caràcter pràctic, però també amb un component altament simbòlic que els confereix el context de la troballa.



**10. CONCLUSIONS:
BALANÇ DE LA CERÀMICA COMUNA A *VALENTIA***

10. Conclusions: balanç de l'estudi de la ceràmica comuna a *Valentia*.

L'estudi de la ceràmica comuna i de cuina ens apropa a una de les activitats quotidianes necessàries i repetides, que per un costat soluciona la necessitat d'ingesta diària d'aliments, però per l'altre té un componen de cohesió social tant en el moment de preparació dels aliments com en el moment de consumir-los. El sentit del gust, segons Boudieu (1988) es forma durant la infantesa fruit dels *habitus*, que s'adquireix per un procés de familiarització pràctica o repetició continuada i mitjançant els quals s'interioritzen els comportaments generals definitoris de determinats grups socials i no d'altres. És per això que els hàbits culinaris, i en conseqüència els estris de cuina, tenen un caire més conservador que els recipients dedicats a l'ús en taula, tot i que això no comporta una rigidesa extrema ni estàtica. A més, l'estudi de la ceràmica comuna i de cuina ens apropa a la quotidianitat històrica de persones i fets anònims dels qui d'una altra manera seria ben difícil esbrinar res. Aquestes persones vivien en un període determinat, una zona concreta i amb unes condicions personals particulars que influïren en cadascuna d'elles, però així i tot, l'estudi d'aquesta ceràmica tan comuna permet establir paràmetres generals de producció, importació, distribució i ús. A més a més, alguns investigadors han intentat associar l'estudi de la ceràmica comuna i de cuina amb les dones en una perspectiva de gènere, que tot i ser innegable, caldria matisar perquè si bé les dones tradicionalment s'han encarregat de les tasques culinàries, no és cert que foren les úniques.

En moltes ocasions, s'ha intentat veure mitjançant l'estudi de la ceràmica una influència exterior en paral·lel a l'assimilació cultural o la romanització d'algunes zones peninsulars (Aguarod, 1991, 413; Ruiz Montes, 2014, 14; Da Silva, 2015, 222-232), però en el cas que ens ocupa la qüestió és clarament inversa, com a mínim durant l'època republicana, ja que *Valentia* era una fundació *ex novo* on s'assentaren soldats llicenciats de l'exèrcit romà de procedència probablement itàlica. Per tant, nosaltres hem intentat valorar en primer lloc el grau de dependència en relació a la península Itàlica, una dependència gran pel que fa a la vaixel·la fina, però també quant a la ceràmica de cuina. En segon lloc, hem intentat valorar el grau d'abastiment de ceràmica autòctona, significativa des dels primers moments de la ciutat tant pel que fa a la ceràmica ibèrica, com pel que fa a l'evolució de la ceràmica de cuina Classe B. Amb posterioritat, durant l'època imperial, la ceràmica ibèrica es veié a poc a poc substituïda

per la comuna de cocció oxidant de formes clarament romanitzades, que foren produïdes de manera i amb un repertori tipològic en moltes zones del món romà. Els resultats obtinguts amb l'estudi de les ceràmiques comunes i de cuina, i els treballs que des de fa 20 anys estan portant-se a terme en les comarques valencianes, han demostrat que ciutats com *Saguntum* (Pascual, 1988; Huguet, 2009), *Edeta* (Escrivà, 1995; Escrivà, Martínez i Vidal, 2014) i *Valentia* comparteixen unes ceràmiques comunes pel que fa a producció i tipologia, encara que, en ocasions, es constaten excepcions. Vegas (1973) ja afirmava l'existència d'unes formes reproduïdes en la Mediterrània de manera general, tot i les variants locals.

Si per a la ceràmica comuna de cocció oxidant i reductora sí sembla que se segueixen les formes més difoses, la ceràmica reductora de cuina regional, tant de l'època republicana com de la imperial respon a altres criteris. L'anomenada ceràmica ibèrica tosca o de classe B evolucionà cap a la ceràmica reductora de cuina regional durant l'època republicana i posteriorment continuaria present durant l'època imperial amb un repertori formal estandarditzat amb una dispersió regional. Més enllà de les terres que envolten la ciutat de *Valentia*, dues zones al sud mostren clars paral·lelismes quant a la ceràmica comuna i de cuina que ja s'havien identificat per a altres produccions i en cronologies molt concretes: la primera d'elles és Alacant (Sánchez, Guardiola i Blasco, 1989, 54-66; Bayo, 2014, 104; Verdú, 2015, 174) i la segona Cartagena (Sánchez, 1983, 285; Pérez Ballester, Borredá i Cebrián, 1995, 188; Huguet, 2007, 121; Quevedo, 2015). Per a l'època imperial sembla clar que la ceràmica reductora de cuina regional té una distribució regional que abasta l'actual País Valencià, la regió de Múrcia i la zona oriental d'Albacete, i probablement també la zona oriental de Conca, que ja s'havia identificat en la importació de ceràmiques gregues per a l'època ibèrica (Grau, 2010, 264, fig. 1). Però és possible que aquest comerç regional començara en època republicana quan aquest tipus de ceràmica, que suposem originària de la zona *Edeta-Saguntum-Valentia*, es constata en establiments sertorians de la zona d'Alacant. Tanmateix, en l'estat actual de la investigació no podem afirmar l'existència d'una distribució estable en l'època republicana i caldrà esperar a posteriors estudis específics que permeten completar el mapa de troballes d'època republicana. Un altre punt important a destacar de la ceràmica reductora de cuina regional és la constatació de l'evolució d'aquesta ceràmica a partir de la ceràmica ibèrica de classe B de l'àrea edetana-saguntina-valentina ja que s'han pogut seguir les

modificacions formals i tecnològiques en el temps i, per tant queda demostrada la filiació indígena d'aquesta producció.



Figura 317: Mapa de dispersió de la ceràmica reductora de cuina regional de l'època imperial de la façana mediterrània.

També la ceràmica comuna de cocció oxidant té una filiació indígena encara que menys evident, que es demostra en l'existència de determinades formes de tradició ibèrica, majoritàriament en grans recipients d'emmagatzematge, tenalles o olles amb vores en forma de cap d'ànec, però també en la successiva i creixent substitució de la ceràmica ibèrica per part de la ceràmica comuna de cocció oxidant que n'assumí els usos. Una clara filiació autòctona de la ceràmica comuna de cocció oxidant es trobà a la terrisseria de Mas d'Aragó (Cervera del Maestrat, Castelló) que produïa recipients ceràmics en l'època ibèrica i posteriorment ho continuà fent amb formes clarament romanes (Fernández Izquierdo, 2006, 281). Com ja hem dit, considerem que la ceràmica comuna de cocció oxidant degué ser fruit d'un comerç local o comarcal, en tot cas molt menor a la distribució regional de la ceràmica reductora de cuina regional, però l'escassa quantitat de forns ceràmics excavats per la zona de València, on cal destacar el de l'avinguda de la Constitució i els seus voltants, no és suficient per a

explicar el volum de ceràmica comuna aparegut en qualsevol de les excavacions urbanes de la ciutat (Huguet, 2013, 330). Per tant, ens trobem amb un altre interrogant que continuarà, per ara, sense resposta.

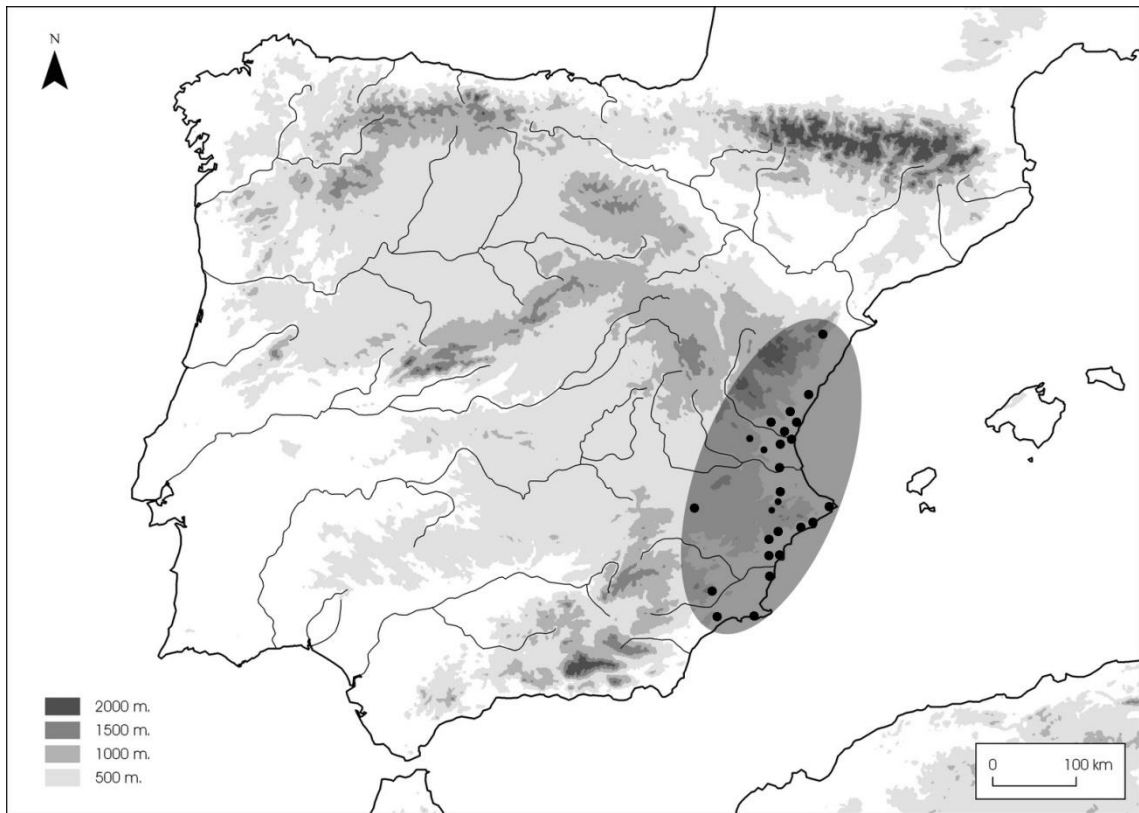
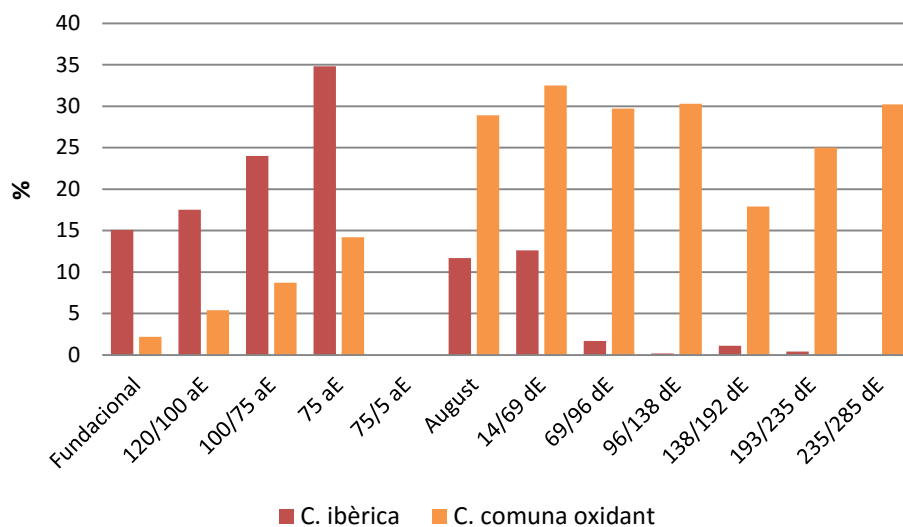

Gràfic 21: Gràfica comparativa de l'evolució de la ceràmica ibèrica i la ceràmica comuna de cocció oxidant, on s'observa la substitució progressiva de la primera per la segona des de l'època fundacional fins al final del segle III dE.

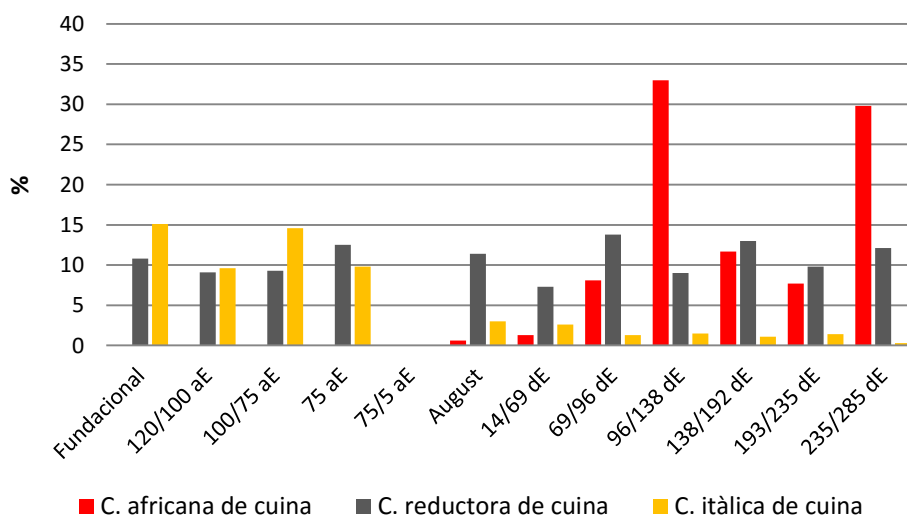

Gràfic 22: Gràfica comparativa de l'evolució de la ceràmica de cuina importada i local, on s'observa la substitució progressiva de la ceràmica itàlica de cuina per l'africana de cuina i el manteniment constant de la ceràmica reductora de cuina regional.



Figura 318: Resum evolutiu de les formes de ceràmica comuna de coccio oxidant a partir de les evidències cronològiques aportades per les excavacions estudiades a *Valentia*.

Resum crono-tipològic de la Ceràmica de cuina reductora regional

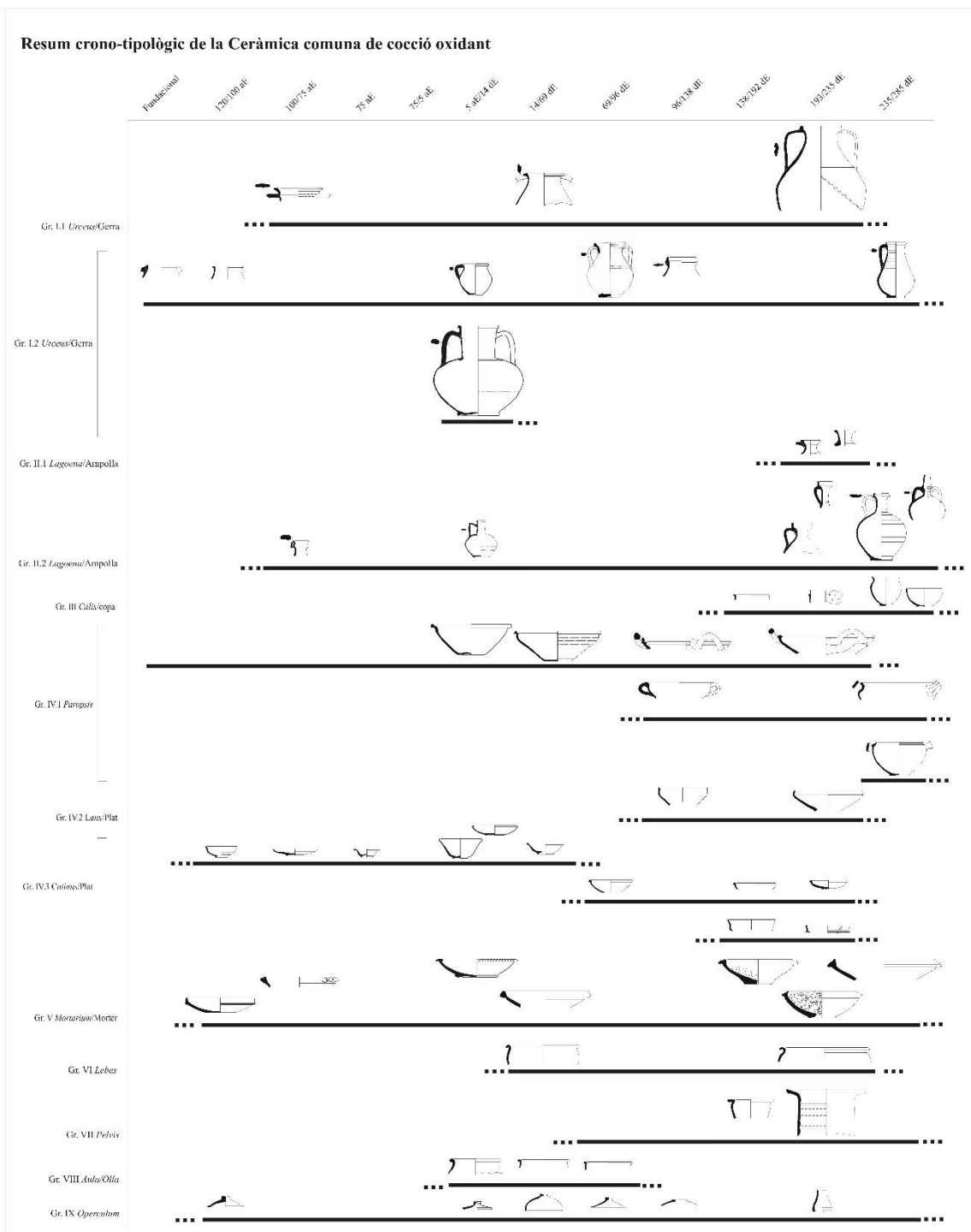

Figura 319: Resum evolutiu de les formes de ceràmica de cuina reductora regional a partir de les evidències cronològiques aportades per les excavacions estudiades a *Valentia*.

La influència autòctona està clarament demostrada en els recipients culinaris de producció local a La Rioja (Luezas, 2002 i 2015, 369), la Vall de l'Ebre (Aguarod, 1995, 138 i Aguarod i Lapuente, 2015, 409), el nord de Catalunya (Casas *et alii*, 1990,

47; Casas *et alii*, 1995, 99), el voltant de Tarragona (Járrega i Buffat, 2012, 453) i l'alt Guadalquivir (Peinado, 2010 i 2012, 395). A més, en moltes zones peninsulars es constaten produccions regionals d'olles, i en menor mesura cassoles baixes, que complementarien els productes importats i que denoten preferències alimentàries pròpies de cada regió fruit d'una tradició culinària arrelada, com són les olles turdetanes (García Fernández i García Vargas, 2010, 123), les de ceràmica castrexa de cuina (Rey, 1999, 153; González Ruibal, 2006-07, 498), les del nord de Catalunya (Casas *et alii*, 1995, 100 i 104), les de vora triangular de la vall alta de l'Ebre (Aguarod, 1995, 140; Luezas, 2015, 369) o les de pasta 1 i 2 de *Celsa* de la zona mitjana i baixa de l'Ebre (Aguarod, 1995, 138-140).

Pel que fa a les produccions importades, *Valentia* des del moment de la seua fundació participà d'un flux comercial fluid semblant al d'altres ciutats costaneres mediterrànies. En gran mesura s'abastí de productes importats de la península Itàlica, sobretot durant l'època republicana, exemple dels quals són les fonts d'engalba roja, els recipients de pasta clara recent i la ceràmica de cuina itàlica en general, cosa poc sorprenent en tractar-se d'una colònia de soldats veterans romans amb uns hàbits alimentaris i culturals diferents als de les comunitats indígenes de l'entorn. Però també hi ha un comerç de productes de ceràmica púnica, molt inferior, entre els quals destaquen tres àrees diferents de procedència: la zona tunisiana, probablement la zona de *Cartago Nova* i *Ebusus*. Les dues últimes es podrien considerar comerç regional, mentre que les importacions africanes serien hereves de la importància del món púnic i predecessores de les africanes de cuina. Tornant a la ceràmica itàlica de cuina, durant l'època republicana l'àrea vesuviana fou l'originària de la major part dels recipients ceràmics importats, però també es documenten -en molt inferior mesura- altres productes d'importació itàlica com són la ceràmica de pasta clara recent i algunes olles de cuina reductora. Per a aquestes últimes, la informació amb què comptem no ens permet esbrinar l'origen, que en ocasions s'ha apuntat que podia ser etrusc, però no en tenim la certesa. Els recipients importats eren les formes més difoses, tapadores, cassoles i morters, als qual poc abans de la destrucció de la ciutat el 75 aE se'ls afegiren les fonts d'engalba roja pompeiana. Aquesta bateria de cuina representa perfectament els hàbits culinaris dels primers pobladors de la ciutat, que tot i l'hegemonia de les importacions itàliques completaven el repertori amb olles i tapadores de producció autòctona des del primer moment. Durant l'època imperial la ceràmica de cuina itàlica

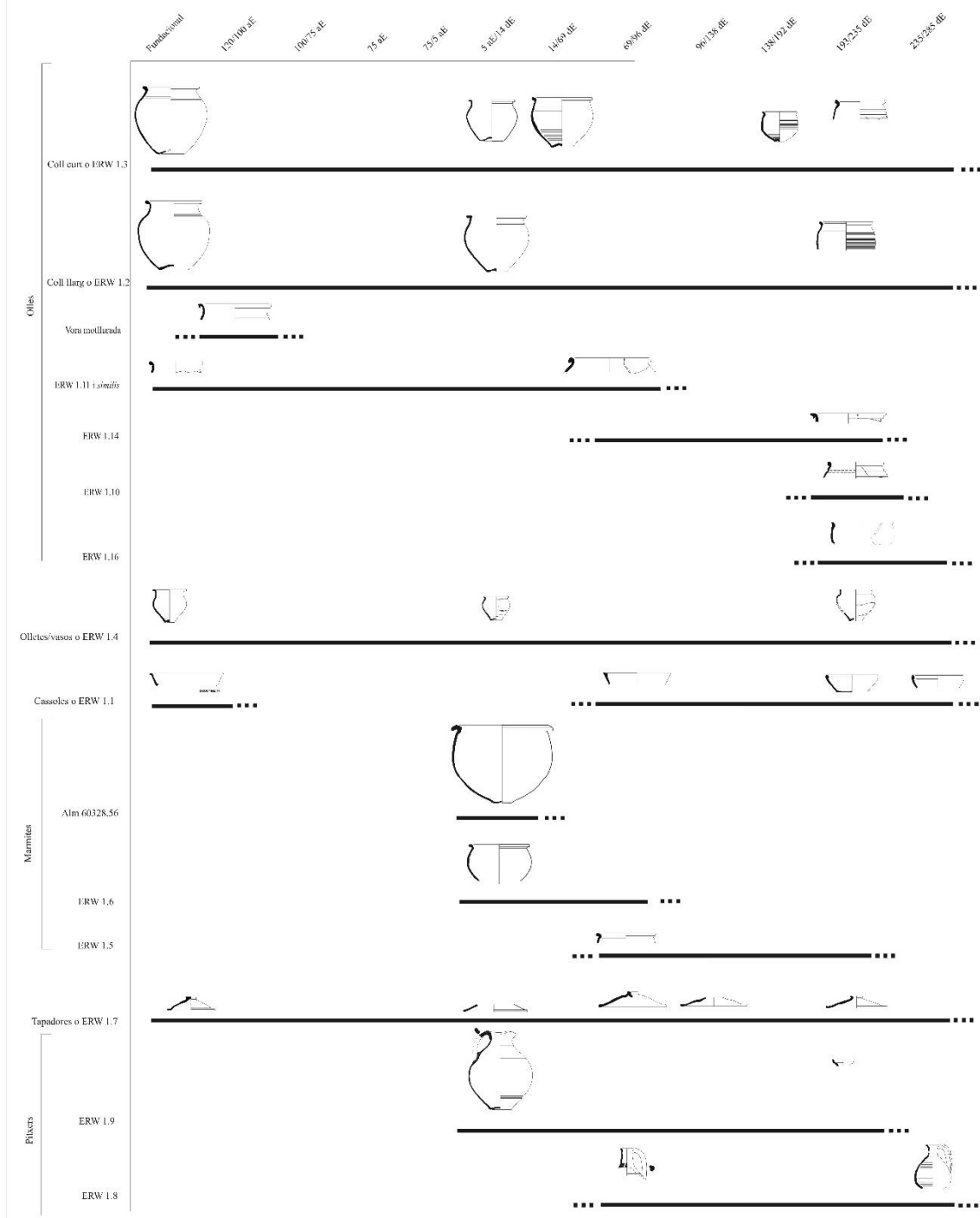
disminueix progressivament i canvien els recipients importats per morters procedents de la zona lacial i fonts d'engalba roja pompeiana, però sempre en percentatges cada vegada més reduïts que exemplifiquen la davallada de les exportacions itàliques en favor dels productes africans que els prengueren el relleu en el comerç mediterrani a partir de l'època flàvia.

La importació de ceràmica africana de cuina està constatada des de l'època d'August en percentatges molt tímids que augmentaren al llarg del segle I dE, per a arribar a ser la vaixella de cuina importada majoritària en els segles següents. Com en el cas de la ceràmica itàlica de cuina, s'importà la bateria de cuina més difosa, especialment cassoles profundes i baixes, tapadores, fonts i en menor mesura recipients tancats com tupins i gerres. Aquests productes inundaren de manera massiva el Mediterrani amb uns recipients molt estandarditzats, encara que variats pel que fa a les formes, que eren hereus de la ceràmica púnica, amb clares influències de la itàlica i que perpetuaren la cocció en recipients baixos i mitjans i desestimaren els recipients profunds del tipus olla. Com per al període republicà, el *set* de cuina es complementava amb les olles reductores de cuina regional de producció autòctona.

Pel que fa a les escasses mostres de productes orientals, probablement responen a un comerç de redistribució des d'algun port principal del Mediterrani central, cosa que no resta importància a la seua aparició a la ciutat de *Valentia*.

En definitiva, amb l'estudi de la ceràmica comuna i de cuina importada es pot observar un reflex precís de les dinàmiques comercials del Mediterrani occidental que està directament relacionat amb els esdeveniments socials i polítics de cada moment. I desvetlla un panorama ric en importacions amb diverses zones d'aprovisionament que produeixen recipients dedicats a l'exportació.

Tanmateix, al principi del segle III dE comencen a intuir-se modificacions en algunes produccions ceràmiques: apareixen noves formes en la ceràmica africana de cuina; també alguna forma nova i canvis en les precedents en la ceràmica reductora de cuina regional; i hi ha una evolució de les formes anteriors i canvis tecnològics en la ceràmica comuna de cocció oxidant. Fets que mostren una tendència de canvi en el món ceràmic existent fins aquest moment a *Valentia* impulsat per un període d'estancament urbà, que és contemporani i paral·lel o fruit d'un col·lapse de la macroestructura de l'imperi i que desembocà en una nova època.

Amb aquest treball, al llarg de 450 anys d'història de la ceràmica a la ciutat de *Valentia*, concretament de les més comunes de les ceràmiques, s'ha pogut comprovar com de susceptibles als canvis eren els recipients de fang, ja que la producció, comercialització, ús i amortització d'aquests productes estaven plenament imbricats amb l'espai, el temps i les circumstàncies en les quals es produïa, i per tant eren un reflex directe de la societat de cada època.

Per a concloure, a nivell peninsular, i concretament a la ciutat de València, se'ns obre un ric panorama ceràmic que, a poc a poc, anem completant a mode de trencaclosques i que es mostra molt més complex del que es podria pensar en un primer moment. Així, doncs, la ceràmica és només fang, però les seues facetes són múltiples i variables.

“A Morris li agradava compartir els llibres amb els altres.
A vegades era un llibre que tothom volia llegir i altres vegades
trobava algun llibret solitari amb una història poc coneguda.

“Totes les històries són importants”, els va dir Morris.

I tots els llibres li donaren la raó”.

William Joyce, *Els fantàstics llibres voladors del Sr. Morris Lessmore*.

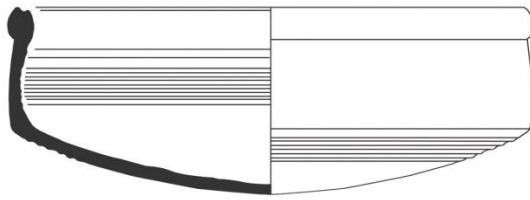

11. BIBLIOGRAFIA

11. Bibliografia

11.1 Fonts Clàssiques

APICI, *De re coquinarium. L'art de la cuina*, Traducció de J. Gómez Pallarés, Barcelona, 1990.

CATÓ, *De re rustica. De l'agriculture*. Traducció i notes de R. Goujard, Collection des Universités de France, Les Belles Lettres, Paris, 1975.

CICERÓ, *De natura deorum. Sobre la naturalesa de los dioses*. Traducció de A. Escobar, Ed. Gredos, Madrid, 1999.

COLUMELLA, *De l'agriculture. Libre XII*, Traducció de J. André, Collection des Universités de France, Les Belles Lettres, Paris, 1988.

ESTRABÓ, *Geografía*, Biblioteca Clásica Gredos 159 i 169, Madrid, 1990.

FLORUS, *Gestes dels romans*, Col·lecció Catalana dels Clàssics Grecs i Llatins 210, Fundació Bernat Metge, Barcelona, 1980-81.

PETRONI, *Satyricon*. Traducció de V. Ciaffi. Unione Tipografico-Edizione Torinese, Torino, 1983.

PLINI, *Naturalis Historia. Historia Natural*, Ed. J. Cantó *et alii*, Cátedra, Madrid, 2002.

PLUTARC, *Agesilau i Pompeu*, Traducció de C. Ribas, Fundació Bernat Metge, Col·lecció Vides Paral·leles 3, 5, Barcelona, 1934.

PLUTARC, *Sertorius-Eumène, Agésilas-Pompée*, Traducció de R. Flacelière i E. Chambry, Collection des Universités de France Vies (Plutarque) 8, Les Belles Lettres, Paris, 1973.

POMPONI MELA, *Corografía*, Traducció de C. Guzmán Arias, Colección Maior, Universidad de Murcia 13, Murcia, 1989.

SAL·LUSTI, *Historie. La concepción de la historia de Salustio: traducción de las obras menores (Historias, Cartas a César e Invectivas)*, N. Santos Yaguas, Universidad de Oviedo, Oviedo, 1997.

VARRÓ, *De re rustica. De las cosas del campo*, Traducció de D. Tirado Benedí, Biblioteca Scriptorum Graecorum et Romanorum Mexicana, Méjico, 1992.

11.2 Bibliografia

ABASCAL, J. M. (2008): “Las cerámicas “Tipo Clunia” y otras producciones pintadas hispanorromanas”, Bernal, D. i Ribera, A. coords., *Cerámicas Hispanorromanas. Un estado de la cuestión*, Cádiz, pp. 429-443.

ADROHER, A. M. (2008): “La cerámica de tradición púnica (siglos I-II a.C.)”, Bernal, D. i Ribera, A. coords., *Cerámicas Hispanorromanas. Un estado de la cuestión*, Cádiz, pp. 189-219.

AGUAROD, C. (1991): *Cerámica importada de cocina en la Tarraconense*, Zaragoza.

AGUAROD, C. (1995): “La cerámica común de producción local/regional e importada. Estado de la cuestión en el Valle del Ebro”, Aquilué, X. i Roca, M. coords., *Ceràmica comuna romana d'època Alto-Imperial a la Península Ibèrica. Estat de la qüestió*, Girona, pp. 129-154.

AGUAROD, C. i LAPUENTE M.P. (2015): “Aragón, límite oriental para diversas producciones de cerámica común romanas difundidas en el noroeste peninsular y Aquitania”, *Ex Officina Hispana, Cuadernos de la SECAH*, 2, Madrid, pp. 409-422.

ALAPONT, L. (2002): “Rasgos antropológicos de los primeros pobladores de Valentia”, Jiménez, J. L. i Ribera, A. coords., *Valencia y las primeras ciudades romanas de Hispania*, València, pp. 315-322.

ALAPONT, L., CALVO, M. i RIBERA, A. (2010): *La destrucción de Valentia por Pompeyo (75 a.C.)*, *Quaderns de Difusió Arqueològica* 6, València.

ALARÇAO, J. (1975): *Fouilles de Conimbriga V. La céramique commune locale et régionale*. Paris.

ALBIACH, R. (2001): “La topografía periurbana de la ciudad de Valencia”, *Archivo de Prehistoria Levantina* XXIV, València, pp.337-350.

ALBIACH, R. i SORIANO, R. (1996): “El cementerio romano meridional: nuevos y viejos datos”, Ribera, A. i Pérez Ballester, J. coords., *Dossier necròpolis valencianes, Saitabis* 46, València, pp. 101-122.

ALBIACH, R.; MARÍN, C.; PASCUAL, G.; PIÀ, J.; RIBERA, A.; ROSSELLÓ, M; SANCHIS, A. (1998): “La cerámica de época de Augusto procedente del relleno de un pozo en Valentia (*Hispania Tarraconensis*)”, *SFECAG. Actes du Congrès d'Istres*, pp. 139-166.

ALBIACH, R. i DE MADARIA, J. L. coords. (2006): *La Villa de Cornelius (L'Ènova, Valencia)*, GIF, València.

- ALBIACH, R.; ESPÍ, I. i RIBERA, A. (2009): “El agua sacra y su vinculación con el origen y el desarrollo urbano de una fundación romana. El santuario (*¿Asklepieion?*) de *Valentia* (Hispania)”, Mateos, P.; Celestino, S.; Pizzo, A. i Tortosa, T. coords., *Anejos del AEspA XXXX, Santuarios, oppida y ciudades: arquitectura sacra en el origen y desarrollo del Mediterráneo Occidental*, Mérida, pp. 417-446.
- ALBIR, C. (2012): *Arqueología urbana en la Ciudad de Valencia. Desarrollo de un sistema de información geográfica para la supervisión e investigación de las intervenciones arqueológicas. Intervenciones arqueológicas al Norte del río Turia*, Treball d’investigació, Universitat de València, València.
- ALFAYÉ, S. (2014): “La magia de las pequeñas cosas. Nuevos clavos mágicos greco-romanos”, Duplá, A.; Escribano, M. V.; Sancho, L. i Villacampa, M. A. eds., *Miscelánea de Estudios en Homenaje a Guillermo Fatás Cabeza*, Zaragoza, pp. 85-94.
- ALFONSO, J. i MIGUÉLEZ, A. (2010): “La villa romana del camino de Vinamargo (Castellón)”, Alapont, L. i Martí, J. eds., *Intervencions sobre el patrimoni arqueològic. Excavació, restauració, difusió i posada en valor. III Jornades d’Arqueologia de València i Castelló*, Castelló, pp. 87-98.
- ALMAGRO, M. (1953): *La necrópolis de Ampurias. I. Introducción y necrópolis griegas*, Monografías Ampuritanas III, Barcelona.
- ALVAR, A. (2010): *El mal de ojo en el Occidente romano. Materiales de Italia, Norte de África, Península Ibérica y Galia*, Tesi Doctoral, Universidad Complutense de Madrid, Madrid.
- ÁLVAREZ, N.; BALLESTER, C.; ESPÍ, I.; MÁÑEZ, J.; MARÍN, C.; PASCUAL, G.; RIBERA, A. i ROSSELLÓ, M. (2003): “La cerámica de tres nuevos depósitos votivos de fundación de las excavaciones de L’Almoína (Valencia)”, *SFECAG. Actes du Congrès du Saint-Romain-en-Gal*, pp. 369-395.
- ANDRÉ, J. (1981): *Alimentation et cuisine a Rome*, Belles Letres Études anciens, Paris.
- ANNECCHINO, M. (1977): “L’*instrumentum domesticum* di Ercolano e Pompei nella prima età imperiale”, *Quaderni di cultura materiale*, Roma, pp. 105-114.
- AQUILUÉ, X. (1984): *El fòrum romà d’Empúries (Excavacions de l’any 1982). Una aproximació arqueològica al procés històric de la romanització al Nordest de la Península Ibèrica*, Monografies Emporitanes VI, Barcelona.

- AQUILUÉ, X. (1985): “Algunas consideraciones sobre el comercio africano. Tres facies características de la cerámica común africana de época alto-imperial”, *Ampurias* 47, Barcelona, pp.210-221.
- AQUILUÉ, X. (1987): *Las cerámicas africanas de la ciudad romana de Baetulo (Hispana Tarraconenses)*, *BAR Internacional Series* 337.
- AQUILUÉ, X. (1995): “Las cerámica común africana”, Aquilué, X. i Roca, M. coords., *Ceràmica comuna romana d'època Alto-Imperial a la Península Ibèrica. Estat de la qüestió*, Girona, pp. 61-74.
- AQUILUÉ, X. ; GARCÍA ROSSELLÓ, J. i GUITART, J. (1998): *Les fàcies ceràmiques d'importació a la costa ibèrica, les Balears i les Pitiüses durant el segle III i la primera meitat del segle II aC*, *Arqueomediterrània* 4, Barcelona.
- AQUILUÉ, X.; SANTOS, M.; TREMOLEDA, J. i CASTANYER, P. (2010): “Contextos d'època d'Agust procedents del fòrum de la ciutat romana d'Empúries”, *Contextos ceràmics i cultura material d'època augustal a l'occident romà*, Barcelona, pp. 36-91.
- ARANDA, C. (1948): “Ajuar funerario de la necrópolis de la Boatella”, *Crónica del III Congreso de Arqueología del Sudeste Español*, Murcia-Cartagena, pp. 271-274.
- ARANEGUI, C. (1987): “La cerámica gris de tipo ampuritano: las jarritas grises”, Lévêque, P. i Morel, J. P. eds., *Céramiques Hellénistiques et Romaines*, II, Paris, pp. 87-97.
- ARANEGUI, C. i HERNÁNDEZ, E. (2014): “Un ara dedicada a los *Dracones* hallada en *Saguntum* (Valencia)”, *Lucentum XXXIII*, Alacant, pp. 261 -266.
- ARASA, F. (1994): “Material procedent del jaciment ibèric del Cormulló dels Moros (Albocàsser, Castelló) II. Els material d'importació i les imitacions”, *Quaderns de Prehistòria i Arqueologia de Castelló* 16, Castelló, pp. 125-155.
- ARASA, F. (2001): *La romanització a les comarques septentrionals del litoral valencià. Poblament ibèric i importacions itàliques en els segles II-I aC*, Serie de Trabajos Varios, Servicio de Investigación Prehistórica 100, València.
- ARASA, F. (2008): “La pequeña escultura de bronce en época imperial en el País Valenciano”, *Escultura romana en Hispania V*, Murcia, pp. 425-459.
- ARASA, F. (2012): “Apuntes sobre la epigrafía romana de *Valentia*”, *Espacio, Tiempo y Forma, Serie II, Historia Antigua* 25, Madrid, pp. 281-304.

- ARASA, F. i RIBERA, A. (2014): “Noves inscripcions romanes a *Valentia*”, *Sylloge Epigraphica Barcinonensis* XII, Barcelona, pp. 29-36.
- ARES, M. A. (1948): “Elementos de una discutible inscripción en barro”, *Crónica del III Congreso de Arqueología del Sudeste Español*, Murcia-Cartagena, pp. 279-280.
- ARNAU, B.; GARCÍA I.; DÍES, E. i SERRANO, M. L. (2003): “El monumento funerario templiforme de la plaza de San Nicolás, Valencia, y su contexto arqueológico”, *Saguntum (P.L.A.V.)* 35, València, pp. 177-195.
- ASSORATI, G. (2009): “I luoghi della conservazione del cibo negli autori latini”, Ciarallo, A. i Vernia, B. eds., *Conservare il cibo da Columella ad Artusi: i luoghi della conservazione*, Pisa, pp. 47-56.
- AVVISATI, C. (2003): *Pompei. Mestiri e botteghe 2000 anni fa*, Bardi Editore, Roma.
- BAILEY, D. M. (1980): *A catalog of lamps in the British Museum*, British Museum, Londres.
- BAILO, G.; FREZZA, A.; LUPIA, A. i MANCUSI, M. (2005): “Le acque intorno agli dei: rituali e offerte votive nel santuario settentrionale di Pontecagnano”, Bonghi Jovino, M.; Chiesa, F. Bagnasco, G. eds., *Offerte dal regno vegetale e dal regno animale nelle manifestazioni del sacro, Tarquinia*, supplementi 1, “L’Erma” di Brescheneider, Roma, pp. 37-65.
- BANDUCCI, L. (2015): “Fuel, cuisine and food preparation in Etruria and Latium: cooking stands as evidence for change”, Spataro, M. i Villing, A. eds., *Ceramics, cuisine and culture*, Oxbooks, Oxford, pp.157-169
- BARBERÀ, J.; NOLLA, J. i MATA, E. (1993): *La ceràmica grisa emporitana, Cuadernos de Arqueologia*, 6, Barcelona.
- BATIGNE, C. (2012): *Les céramiques communes dans leur contexte regional. Facies de consommation et mode d’approvisionnement*, Travaux de la Maison de l’Orient et de la Méditerranée, núm. 60, Lyon.
- BATIGNE, C. i DESBATS, A. (1996): “Un type particulier de “cruche”: les bouilloires en céramique d’époque romaine (Ier-IIIe siècles)”, SFECAG. *Actes du congrès de Dijon*, Marsella, pp. 381-394.
- BATS, M. (1988): *Vaisselle et alimentation à Olbia de Provence (v. 350 – v. 50 a.C.). Modèles culturels et catégories céramiques*, RAN Supp. 18, Paris.

- BAUDRILLART, s.v. “*Mortarium*”, DAREMBERG, M.; SAGLIO, E. i POTTIER, E., *Dictionnaire des Antiquités grecques et romaines d’après les textes et les monuments*, Volum III (L-M), Librairie Hachette et C, Paris, 1887, col. 2008-2009.
- BAYO, S. (2014): “Identificación del uso del espacio y su momento histórico a partir de los contextos materiales”, Sala, F. i Moratalla, J., coords., *Guerras civiles romanas en Hispania. Una revisión histórica de la Contestania*, Alacant, pp. 99-113.
- BELARTE, C. i DE CHAZELLES, C. M. (2011): “Les manifestations des pratiques rituelles en contexte domestique en Ibérie et en Gaule méditerranéenne”, Roure, R. i Pernet, L. coords., *Des rites et des Hommes. Les pratiques symboliques des Celtes, des Ibères, et des Grecs en Provence, en Languadoc et en Catalogne*, Paris, pp. 165-188.
- BERNABÓ, L. (2001): *Maschere e personaggi del teatro greco nelle terracotte liparesi*, L’Erma di Bretschneider, Roma.
- BERNAL, D. (2001): “La producción de ánforas en la Bética en el s. III y durante el Bajo imperio romano”, *Congreso Internacional Ex Baetica Amphorae*, Vol. I, Écija, pp. 239-372.
- BERNAL, D.; SAEZ, A.; DÍAZ, J. J.; EXPÓSITO, J. A.; LORENZO, L. i GARCÍA, R. (2005): “Gadir y la manufactura de máscaras y terracota. Aportaciones del taller isleño de Villa Maruja (ss. V-IV a.C.)”, *Madridier Mitteilungen* 46, Wiesbaden, pp. 61-86.
- BERNAL, D. i RIBERA, A. (2008): *Cerámicas hispanorromanas. Un estado de la cuestión*, Cádiz.
- BERNAL, D. i RIBERA, A. (2012): *Cerámicas hispanorromanas II. Producciones regionales*, Cádiz.
- BISI, A. M. (1970): *La ceramica púnica. Aspetti e problemi*, Napoli.
- BLANC, N. i NERCESSIAN, A. (1992): *La Cuisine romaine antique*, GlénatFaton, Grenoble Cédex.
- BLANCHET i POTTIER, s.v. “*Sigillum*”, DS, IV, 1303-1307.
- BLASCO, J.; CAMPS, C.; CHULIÀ, R. M.; ESCRIVÀ, V.; RIBERA, A. i RIVAS, L. (1991): “La intervenció arqueològica”, *Palau de l’Almirall*, Generalitat Valenciana, València, pp. 173-193.
- BLÁZQUEZ, J. M. (1984-1985): “*Tintinnabula* de Mérida y de Sasamón (Burgos)”, *Zephyrus* 37-38, Salamanca, pp. 331-335.
- BLOCH, (1978): *Prodigi e divinazione nel mondo antico*, Newton Compton editori, Roma.

- BOIX, V. (1862): *Valencia histórica y topográfica*, Vol. I, València.
- BONAMICI, M. (2005): “Appunti sulle pratiche culturali nel santuario dell’acropoli volterrana”, Bonghi Jovino, M.; Chiesa, F. Bagnasco, G. eds., *Offerte dal regno vegetale e dal regno animale nelle manifestazioni dal sacro*, Tarchnia supplemento 1, L’Erma di Breschesneider, Milano, pp. 1-15.
- BONET, H. (2010): “Ritos y lugares de culto en ámbito doméstico”, Tortosa, T.; Celestino, S. i Cazorla, R. coords., *Debate entorno a la religiosidad protohistórica, Anejo Español de Arqueología LV*, Madrid, pp. 177-202.
- BONET, H. i IZQUIERDO, I. (2001): “Vajilla ibérica y vasos singulares del área valenciana entre los siglos III y I .C.”, *Archivo de Prehistoria Levantina XXIV*, València, pp. 273-313.
- BONGHI JOVINO, M. (2006): “Mini mulvanice – mini turuce. Depositi votivi e sacralità. Dall’analisi del rituale alla lettura interpretativa delle forme di religiosità”, Comella, A. i Mele, S. coords., *Depositi votivi e culturali dell’Italia Antica dall’età arcaica a quella tardo-repubblicana, Bibliotheca Archeologica 16*, Lecce, pp. 31-46.
- BONIFAY, M. (2004): *Etudes sur la céramique romaine tardive d’Afrique*, *BAR International Series 1301*, Oxford.
- BORREDÁ, R. i CEBRIÁN, R. (1993): “Cerámica de cocina local y de importación en Pl. Hospital-Anfiteatro (Cartagena): S.II aC - I dC”, *Saguntum (P.L.A.V.) 26*, València, pp. 205-214.
- BORRIELLO, R. M.; MALNATI, L.; MONTEVECCHI, G. i SAMPAOLO, V. (2010): *Histrionica. Teatri, maschere e spettacoli nel mondo antico*, Skira editore, Milano.
- BOURDIEU, P. (1988): *La distinción: criterios y bases sociales del gusto*, Taurus, Madrid.
- BOURGEOIS, A. i MAYET, F. (1991): *Belo IV, Les sigillées*, Madrid.
- BRECCIAROLI, L. (2005): *Antichi sapori. Produzione e consumo di alimenti in Piemonte tra protostoria romanità e medioevo*, Museo dell’Antichità di Torino, Torino.
- BRUN, J. P. (2004): *Archéologie du vin et de l’huile dans l’Empire romaine*, Ed. Errance, Paris.
- BURRIEL, J.; RIBERA, A. i SERRANO, M. L. (2003): “Un área portuaria fluvial en el norte de Valentia”, *Puertos fluviales antiguos: Ciudad, desarrollo e infraestructuras, Jornadas de Arqueología Subacuática*, València, pp. 127-141.

- BURRIEL, J. i ARNAU, B. (2008): “La intervenció arqueològica a la Pl. de la Reina-C/ Corretgeria. Noves dades sobre l’urbanisme antic de València”, *Quaderns dels Museus Municipals 2, Nous avanços en l’arqueologia valenciana*, València.
- BUSSIÈRE, J. (2000): *Lampes antiques d’Algérie*, Ed. M. Mergoïl, Montagnac, (Monographie Instrumentum 16).
- BUSTAMENTE, M. (2011): *La cerámica romana en Augusta Emerita en la época Altoimperial. Entre el consumo y la exportación*, Serie *Ataecina*, Mérida.
- CALVO, M.; MARÍN, C.; MARTÍNEZ, R. i MATAMOROS, C. (1998): *De Valentia a les Corts*, València.
- CAPASSO, S. (1997): *Gli Osci nella Campania Antica*, Istituto di Studi Atellane, Aversa.
- CASELLA, D. (1950): “La frutta nelle pitture pompeiane”, *Pompeiana. Raccolta di studi per il secondo centenario degli scavi di Pompei*, Napoli.
- CASAS, J.; CASTANYER, P.; NOLLA, J. M. i TREMOLEDA, J. (1990): *Ceràmiques comunes i de producció local d’època romana. I. Materials augustals i alto-imperials a les comarques orientals de Girona*, Museu Arqueològic de Catalunya, Sèrie monogràfica núm. 12, Girona.
- CASAS, J.; CASTANYER, P.; NOLLA, J. M. i TREMOLEDA, J. (1995): “Les ceràmiques comunes locals del N.E. de Catalunya”, Aquilué, X. i Roca, M. coords., *Ceràmica comuna romana d’època Alto-Imperial a la Península Ibèrica. Estat de la qüestió*, Girona, pp. 99-128.
- CASAS, J. i NOLLA, J. M. (1993): “Un conjunt tancat amb ceràmica africana a la vil·la romana de Els Togassos (Viladamat, Alt Empordà)”, *Empúries 48-50*, Barcelona, pp. 202-213.
- CASAS, J. i NOLLA, J. M. (2012): “La ceràmica gris (y oxidada) ampuritana”, Bernal, D. i Ribera, A. coords., *Cerámicas Hispanorromanas II. Producciones Regionales*, Cádiz, pp. 639-654.
- CASAS, J. i SOLER, V. (2004): *Intervenciones arqueológicas en Mas Gusó (Girona). Del asentamiento precolonial a la villa romana*, *BAR Internacional Series 1215*, Archaeopress, Oxford.
- CASAS, J. i SOLER, V. (2006): *Llànties romanes d’Empúries. Materials augustals i alto-imperials*, *Monografies Emporitanes 13*, Museu d’Arqueologia de Catalunya, Empúries, Girona.

- CASTANYER, P. i TREMOLEDA, J. (2007): *Vilalba. Descubrim una vil·la romana*, Girona.
- CARANDINI, A. (1968): “Forme aperte in ceramica comuna. Ad orli anneriti e patina cenerognola”, *Ostia I*, Roma, pp. 86-88.
- CARANDINI, A. (1970): “Ceramica ad orlo annerito. Ceramica a patina cenerognola”, *Ostia II*, Roma, pp. 83-86.
- CARANDINI, A. (1973): “Ceramica a patina cenerognola. Ceramica ad orlo annerito”, *Ostia III*, Roma, pp. 408-420.
- CARANDINI, A. (1981): *Settefinestre. Una villa schiavistica nell'Etruria romana, III. La villa e i suoi reperti*. Modena.
- CARMONA, P. (1990): *La formació de la Plana al·luvial de València. Geomorfologia, hidrografia i geoarqueologia de l'espai litoral del Túria*, Edicions Alfons el Magnànim, València.
- CARMONA, P. (1991): “La llanura aluvial del Turia y la Albufera de Valencia”, *VIII Reunión Nacional sobre el Cuaternario*, València, pp. 101-124.
- CARMONA, P.; RIBERA, A. i LERMA, V. (1985): “Geoarqueología de la Ciudad de Valencia”, *XVII Congreso Nacional de Arqueología*, Zaragoza, pp. 859-873.
- CAVASSA, L. (2009): “La production de céramique commune à Pompei. Un four de potier dans l'insula 5 de la regio I”, Pasqualini, M. ed., *Les céramiques communes d'Italie et de Narbonnaise. Structures de production, typologies et contextes inédits IIe siècle av. J.-C. -IIIe s. ap. J.-C.*, Napoli, pp. 95-104.
- CERCHIAI MANODORI SAGRADO, C. (2004): *Cibi e banchetti nell'antica Roma*, Roma.
- CERULLI, C. (1977): “Officina di lucerne fittili a Pompei”, *Quaderni di cultura materiale*, Roma, pp. 53-72.
- CIAGHI, S. (1993): *Le terracotte figurate da Cales del Museo Nazionale di Napoli, “L'Erma” di Bretschneider*, Roma.
- CIURANA, J. (2011): *Pràctiques i rituals funeraris a Tàrraco i el seu Ager (Segles II a.C-IV d.C)*, ICAC, Universitat Rovira i Virgili, Tarragona.
- COLETTI, C. i PAVOLINI, C. (1996): “Ceramica comune da Ostia”, Bats, M. ed., *Les céramiques communes de Campanie et de Narbonnaise (Ier s. av. J.-C-IIe s. ap. J.-C.). La vaisselle de cuisine et de table*, Napoli, pp. 391-419.

- COLL, J. (2000): “Aspectos de tecnología de producción de la cerámica ibérica”, *Actas del Congreso de Economía Ibérica, Saguntum (P.L.A.V.) Extra 3*, València, pp. 191-207.
- COLL, J. (2003): “Forns romans i producció ceràmica”, *Romans i visigots a les terres valencianes*, Servicio de Investigación Prehistórica, València, pp. 167-174.
- COLL, J. (2005): “Hornos y producción de cerámicas romanas en la Comunidad Valenciana”, Coll, J. coord., *Recientes investigaciones sobre producción de cerámica romana en Hispania*. València, pp. 157-166.
- COMELLA, A. (1981): “Tipologia e diffusione dei complessi votivi in Italia in epoca medio- e tardo-republicana”, *Melanges de l'Ecole Française de Roma* 93, Roma, pp. 717-803.
- CORELL, J. (2009): *Inscripcions romanes del País Valencià, V. València i el seu territori*. Universitat de València, València.
- CORTESE, C. (2005): “Le ceramiche comuni: problemi generali e criteri di classificazione”, Gandolfi, D. ed., *La ceramica e i materiali di età romana. Classi, produzioni, commerci e consumi*, Istituto Internazionale di Studi Liguri, Bordighera, pp. 325-338.
- COUVE, s.v. “*lagena, lagynos*”, DS, III, 907.
- CUEVAS, D. (1948): “Elementos constructivos romanos encontrados en la necrópolis de la Boatella de Valencia”, *Crónica del III Congreso de Arqueología del Sudeste Español*, Murcia-Cartagena, pp. 275-277.
- CUOMO DI CAPRIO, N. (1972): “Proposta di classificazione delle fornaci per ceramica e laterici nell'area italiana. Dalla preistoria a tutta l'epoca romana”, *Sibrium* 11 (1971-1973), pp. 371-461.
- DA SILVA, A. J. (2015): “Culinary clash in northwestern Iberia at the height of the roman empire”, Spataro, M. i Villing, A. eds., *Ceramics, Cuisine and Culture*, Oxford, pp. 222-232.
- D'AMBROSIO, A. i BORRIELLO, R. M. (2001): *Arule e bruciaprofumi fittili da Pompei*, Electa Napoli, Napoli.
- DE CARO, S. (2000): *Il Gabinetto Segreto del Museo Archeologico Nazionale di Napoli*, Electa, Napoli.
- DE CARO, S. (2003): *Il Museo Archeologico Nazionale di Napoli*, Electa Napoli, Napoli.

- DELGADO, A. (2010): “De las cocinas coloniales a tres historias silenciadas: domesticidad, subalternidad e hibridación en las colonias fenicias occidentales”, Mata, C.; Pérez, G. i Vives-Ferrándiz, J. eds., *De la cuina a la Taula. IV Reunió d’Economia en el Primer Mil·lenni aC, Saguntum (P.L.A.V.) Extra 9*, València, pp. 27-42.
- DENEAUVE, J. (1969): *Lampes de Carthage*, CNRS, Paris.
- DE PEDRO, M. J.; DÍES, E. i PORCAR, E. (1989): “Hallazgo de unas termas romanas en Valencia”, *XIX Congreso Nacional de Arqueología*, Zaragoza, pp. 715-723.
- DE RIDDER, s. v. “Lebes”, DS, III, 1000-1002.
- DÍES, E.; ESCRIVÀ, E. i RIBERA, A. (1987): “Ampliació urbana de *Valentia* a partir d’època flàvia”, *I Jornades Internacionals d’Arqueologia Romana*, Granollers, pp. 236-243.
- DIETLER, M. (2010): “Cocina y colonialisme. Encuentros culinarios en la Francia Mediterránea protohistòrica”, Mata, C.; Pérez, G. i Vives-Ferrándiz, J. eds., *De la cuina a la Taula. IV Reunió d’Economia en el Primer Mil·lenni aC, Saguntum (P.L.A.V.) Extra 9*, València, pp. 11-26.
- DI GIOVANNI, V. (1996): “Produzione e consumo di ceramica da cucina nella Campania romana (II a.C.-II d.C.)”, Bats, M. ed., *Les céramiques communes de Campanie et Narbonnaise. La vaisselle de cuisine et de table, Collection du Centre Jean Bérard*, 14, Napoli, pp. 65-103.
- DI GIUSEPPE, H. (1995): “I pesi da telaio”, *Armamento. Archeologia di un centro indigeno, Bollettino di Archeologia*, 35-36, pp. 141-149.
- DI GIUSEPPE, H. i SERLORENZI, M. (2010): *I riti del costruire nelle acque violate*, Atti del congreso internazionale, Roma.
- DOSI, A. i SCHNELL, F. (1986): *Le abitudini alimentari dei romani, Vita e costumi dei romani antichi 1*, Museo della Civiltà Romana, Ed. Quasar, Roma.
- DOSI, A. i SCHNELL, F. (1986b): *Paste e vasellame da tavola, Vita e costumi dei romani antichi 2*, Museo della Civiltà Romana, Ed. Quasar, Roma.
- DOSI, A. i SCHNELL, F. (1986c): *I romani in cucina, Vita e costumi dei romani antichi 3*, Museo della Civiltà Romana, Ed. Quasar, Roma.
- DUBOIS-PELEGRIN, E. (2008): *Le luxe privé à Rome et en Italie au Ier siècle après J.-C.*, Centre Jean Bérard, Napoli.

- DUPRÉ, X.; MASSÓ, M.; PALANQUES, L. i VERDUCHI, P. (1988): *El circ romà de Tarragona I. Les voltes de Sant Ermenegild*, Excavacions arqueològiques a Catalunya, 8, Barcelona.
- EDWARDS, G. R. (1975): *Corinth. Corinthian Hellenistic pottery*, Vol. VII, Part III, The American School of Classical Studies at Athens, Princeton.
- ETIENNE, R. (1992): *La vida cotidiana en Pompeya*, Ediciones Temas de Hoy, Madrid.
- ETTLINGER, E.; HEDINGER, B.; HOFFMANN, B.; KENRICK, P.; PUCCI, G.; ROTH-RUBI, K.; SCHENEIDER, G.; WELLS, C. i ZABEHLICKY-SCHEFFENEGGER, S. (2002): *Conspectus Formarum Terrae Sigillatae Italico Modo Confectae*, Dr. Rudols Habeli GMBH, Bonn.
- EAA (1958-61): *Enciclopedia dell'Arte Antica Classica e Orientale*, Volum I, Istituto della Enciclopedia Italiana, Roma.
- EAA (1970): *Enciclopedia dell'Arte Antica Classica e Orientale, Supplement*, Istituto della Enciclopedia Italiana, Roma.
- EAA (1973): *Enciclopedia dell'Arte Antica Classica e Orientale, Atlante dei complessi figurati o degli ordini architettonici*, Istituto della Enciclopedia Italiana, Roma.
- ENNABLI, A. (2005): *Cartago, un sitio de interés cultural y natural*, Contraste Éditions, Tunís.
- ESCRIVÀ, V. (1989): “Comercialización de la Terra Sigillata Hispánica de Bronchales en la ciudad de Valencia”, *XIX Congreso Nacional de Arqueología 2*, Castelló, pp. 421-430.
- ESCRIVÀ, V. (1989b): *La cerámica romana de Valencia. La Terra Sigillata Hispánica*, Sèrie Arqueològica Municipal, 8, València.
- ESCRIVÀ, V. (1995): “Cerámica común romana en el *Municipium Liria Edetanorum*. Nuevas aportaciones al estudio de la cerámica de época alto imperial en la *Hispania Tarraconensis*”, Aquilué, X. i Roca, M. coords., *Ceràmica comuna romana d'època Alto-Imperial a la Península Ibèrica. Estat de la qüestió*, Girona, pp. 167-186.
- ESCRIVÀ, V.; MARTÍNEZ, C. i VIDAL, X. (2001): “*Edetakai Leiria*. La ciutat romana d'Edeta de l'època romana a l'antiguitat tardana”, *Lauro 9*, Lliria, pp. 11-91.
- ESCRIVÀ, V.; MARTÍNEZ, C. i VIDAL, X. (2014): “Contextos cerámicos, desarrollo urbano y abandono del municipio romano de Edeta (Lliria, Valencia). S. III-IV d.E.”,

- Ramallo, S. i Quevedo, A. coords., *Las ciudades de la Tarraconense oriental entre los s. II-IV d.C. Evolución urbanística y contextos materiales*, Murcia, pp. 245-273.
- ESCRIVÀ, I. (2006): *La decoración Arquitectonica romana en Valencia*, Tesi Doctoral, Universitat de València, València.
- ESCRIVÀ, I.; RIBERA, A.; VIOQUE, J. (2010): *Guia del Centre Arqueològic de l'Almoina*, València.
- ESCRIVÀ, I.; JIMÉNEZ, J. L. i RIBERA, A. (2013): “La curia y la basílica de Valentia”, *Anejos AEspA LXVII*, Madrid, pp. 53-67.
- ESPLUGA, X. i MIRÓ, M. (2003): *Vida religiosa en la Antigua Roma*, Editorial UOC, Barcelona.
- FERNANDES, I. M. (2012): *As Mais antigas colecções de Olaria portuguesa. Norte*, Museo de Olaria, Município de Barcelos, Museo de Arqueologia e Numismática de Vila Real, Vila Real.
- FERNÁNDEZ DÍAZ, A. (1998): “Sobre unas terracotas romanas del Museo de Alcoi”, *Recerques del Museu d'Alcoi 7*, Museu Arqueològic Municipal Camil Visedo Moltó, Alcoi, pp. 181-190.
- FERNÁNDEZ IZQUIERDO, A. (1984): *Las ánforas de Valentia y su entorno marítimo*, València.
- FERNÁNDEZ IZQUIERDO, A. (2006): “Aproximación a la villa romana de Mas d'Aragó (Cervera del Maestrat, Castellón): producciones cerámicas del alfar”, *Quaderns de Prehistòria i Arqueologia de Castelló 25*, Castelló, pp. 271-300.
- FERRANDINI, F. (1986): “Pesi da telaio. Segni e interpretazioni”, *Miscellanea Greca e Romana*, X, Roma, pp. 91-114.
- FULFORD, M. G i PEACOCK, D. P. S. (1984): *The avenue de President Habib Bourghiba, Salammbô. The pottery and other ceramics objects from the site*. Excavations at Carthage: British mission, Sheffield.
- FULFORD, M. G i PEACOCK, D. P. S. (1994): *The Circular Harbour, Nord Side. The pottery*. Excavations at Carthage: British mission, Vol II, Oxford.
- GAMBARO, L. (2002): “Luna”, Jiménez, J. L. i Ribera, A. coords., *Valentia y las primeras ciudades romanas de Hispania*, València, pp. 71-80.
- GAMBERINI, A. (2007): “De Catone a Trimalciones: le abitudine alimentari dei romani”, *A tavola con gli antichi, Quaderni 1*, Centro Studi per l'Archeologia dell'Adriatico, pp. 71-88.

GARCÍA FERNÁNDEZ, F. J. i GARCÍA VARGAS, E. (2010): “Entre gaditanización y romanización: repertorios cerámicos, alimentación e integración cultural en Turdetania (Siglos III-I a.C.)”, Mata, C.; Pérez, G. i Vives-Ferrándiz, J. eds., *De la cuina a la Taula. IV Reunió d’Economia en el Primer Mil·lenni aC, Saguntum (P.L.A.V.) Extra 9*, València, pp. 115-134.

GARCÍA-GELABERT, M. P.(1999): “La villa de Catarroja, Valencia. Planteamiento de su funcionalidad”, *Quaderns de Prehistòria i Arqueologia de Castelló* 20, Castelló, pp. 253-265.

GARCÍA-GELABERT, M. P. (2005): “Fabricación de cerámica en la villa rústica de Catarroja”, *Recientes investigaciones sobre producción de cerámica en Hispania*, València, pp. 41-60.

GARCÍA PRÓSPER, E. (2006): “El entorno funerario de las vías romanas. A propósito de la necrópolis romana de la calle Quart de Valencia”, *Catastros, hàbitats y vía romana, Paisajes Históricos de Europa (Proyecto Interreg 3C Vistoria)*, García Prósper, E.; Guérin, P.; De Madaria, J. L. i Sánchez Pérez, P. eds., València, pp. 177-197.

GARCÍA PRÓSPER , E. (2016): *Ritos funerarios de la necrópolis de la calle Quart de Valencia (siglos II a.C.-III d.C.)*, Tesi Doctoral, Universitat de València, València.

GARCÍA PRÓSPER, E.; POLO, M.; ROMERO, A. i IBORRA, P. (2010): “Rituales alimentarios y economía de subsistencia en las tumbas de cámara de la necrópolis romana de la calle Quart de Valentia (ss. II a.C.-III d.C.)”, Mata, C.; Pérez, G. i Vives-Ferrándiz, J. eds., *De la cuina a la Taula. IV Reunió d’economia en el primer Mil·lenni aC, Saguntum (P.L.A.V.) Extra 9*, València, pp. 233-242.

GASPERETTI, G. (1996): “Produzione e consumo della ceràmica comune da mensa e dispensa nella Campania romana”, Bats, M. ed., *Les céramiques communes de Campanie et Narbonnaise. La vaisselle de cuisine et de table, Collection du Centre Jean Bérard*, 14, Napoli, pp. 19-63.

GIJÓN, M. E. (2004): *Las terracotas figuradas del Museo Nacional de Arte de Mérida*, Mérida.

GLEBA, M: (2009): “Textile tools in ancient italian votive contexts: evidence of dedication or production?”, Gleba, M. i Becker, H. eds., *Votives, places and rituals in Etruscan religion*, Leiden-Boston, pp. 69-84.

- GÓMEZ PALLARÉS, J. (1995): “*Instrumenta coquorum*. Els estris de la cuina en Apici (amb testimonis des de Plaute a Isidor de Sevilla)”, Aquilué, X. i Roca, M. coords., *Ceràmica comuna romana d'època Alto-Imperial a la Península Ibèrica. Estat de la qüestió*, Girona, pp. 25-38.
- GÓMEZ PALLARÉS, J. (1996): “Apunts sobre l'alimentació al món romà”, *Cota Zero* 12, Vic, pp. 98-104.
- GÓMEZ SANTA CRUZ, J. (2007): “La simbología del agua en la cultura romana”, *El agua y las ciudades romanas*, Ediciones 2007, Serie Antigüedad 2, Madrid, pp. 73-97.
- GONZÁLEZ RUIBAL, A. (2006-07): “Galaicos. Poder y comunidad en el noroeste de la Península Ibérica (1200 a.C.-50 d.C.)”, *Brigantium* 18, La Coruña.
- GONZÁLEZ VILLAESCUSA, R. (1993): “Origine et diffusion d'une forme peu courante de céramique africaine. Nouvelle contribution à la connaissance du commerce de Byzacène au III après J.-C.”, *Antiquités Africaines* 29, pp. 151-161.
- GONZÁLEZ VILLAESCUSA, R. (2001): *El mundo funerario en el País Valenciano: monumentos funerarios y sepulturas entre los siglos I a. de C.- VII d. de C.*, Casa de Velázquez, Instituto Alicantino de Cultura “Juan Gil-Albert”, Madrid.
- GONZÁLEZ VILLAESCUSA, R.; QUEVEDO, A.; JÁRREGA, R.; PECCI, A. i CAU ONTIVEROS, M. A. (2015) “La céramique culinaire africaine. Typo-chronologie, fonction et diffusion de la forme Uzita 48.1”, *Mélanges de la Casa de Velázquez* 45 (2), Madrid, pp. 169-194.
- GOODY, J. (1995): *Cocina, cuisine y classe. Estudio de sociología comparada*, Gedisa editorial, Barcelona.
- GOUDINEAU, C. (1970): “Notes sur la céramique à engobe interne rouge-pompeien”, *Mélanges d'Archéologie et d'Histoire* 82, Paris, pp. 159-186.
- GRASSO, L. (2004): *La ceramica miniaturistica da Pompei*, Quaderni di Ostraka 9, Lofferdo Editoriale, Napoli.
- GRAU, I. (2010): “Vajillas mediterráneas y prácticas de comensalidad en el área central de la Contestania ibérica”, Mata, C.; Pérez, G. i Vives-Ferrándiz, J. eds., *De la cuina a la Taula. IV Reunió d'Economia en el Primer Mil·lenni aC, Saguntum (P.L.A.V.) Extra* 9, València, pp. 264-271.
- GUERIN, P.; ALAPONT, L.; ARNAU, B.; BALLESTER, C.; CALVO, M.; GARCÍA, E.; GONZÁLEZ, C.; MONMENEU, S.; PASCUAL, G. i SÁEZ, M. (1998): “Los

primeros pobladores de *Valentia*. Excavaciones en la necrópolis romana de la calle Quart”, *Revista de Arqueología* 204, Madrid, pp. 35-45.

GUERRERO, V. M. (1984): *Asentamiento púnico de Na Guadis*, Excavaciones Arqueológicas en España 133, Madrid.

GUERRERO, V. M. (1995): “La vajilla púnica de usos culinarios”, *Rivista di Studi Fenici* XXIII, 1, Pisa-Roma, pp. 61-99.

HÄHNLE, K. (1912): “Ausgrabungen bei Haltern. Reliefkelche”, *Mitteilungen der Altertumskommission für Westfalen* 6.

HARTLEY, K. F. (1973): “La diffusion des mortaires, tuiles et autres produits en provenance des fabriques italiennes”, *CASubaqu.* II, pp. 49-57.

HAYES, J. W. (1972): *Late Roman Pottery*, British School at Rome, London.

HAYES, J. W. (1983): “The pottery”, *The Villa Dyonisos excavation, Knossos, Annual of the British School at Athens* 78, London, pp. 97-169.

HERAS, F. J. (2015): *Arqueología de la implantación romana en los cursos Tajo-Guadiana*, Tesi Doctoral, Universitat Autònoma de Barcelona, Barcelona.

HERREROS, T. (1995): *Estudio del material anfórico de la Plaza del Negrito*, Beca de catalogació de l’Ajuntament de València, Treball inèdit, dipositat al SIAM, València.

HERREROS, T. i VIÑES, A. (2004-2005): “Las termas alto imperiales de la calle Tapinerías (Valencia): primeros resultados”, *Quaderns de Prehistòria i Arqueologia de Castelló*, 24, Castelló, pp. 271-280.

HUGUET, E. (2004): *La ceràmica fina d’època romana de l’abocador de la Plaça del Negret*, Beca de catalogació de l’Ajuntament de València, Treball inèdit, dipositat al SIAM, València.

HUGUET, E. (2005): “Segells de sigil·lata hispànica de l’abocador de la Plaça del Negret (València)”, *Saguntum (P.L.A.V.)* 37, València, pp.181-198.

HUGUET, E. (2006): “La vaixel·la fina d’època romana de l’abocador de la Plaça del Negret”, *Archivo de Prehistoria Levantina*, València, pp. 349-379.

HUGUET, E. (2006b): *La ceràmica comuna d’època romana de l’abocador de la Plaça del Negret*, València, Treball inèdit, dipositat al SIAM.

HUGUET, E. (2007): “Terra sigil·lata tardo-itàlica en la façana costanera de la *Hispania Tarraconensis*”, *Saguntum (P.L.A.V.)* 39, València, pp. 117-132.

- HUGUET, E. (2007b): “La cerámica común y de uso cotidiano entre el siglo II aC y el 79 dC”, Ribera, A.; Olcina, M. H. i Ballester, C. eds., *Pompeya bajo Pompeya. Las excavaciones de la Casa de Ariadna*, València, pp. 116-120.
- HUGUET, E. (2009): “Material cerámico de la villa romana de la Vallaeta M15.3”, *Arse* 43, Sagunto, pp. 63-159.
- HUGUET, E. (2010): “La aretina del taller de Ateius”, *Paisaje y arqueología en Arriello, Cabrillas, Embalagué y Folch*, Estudios previos del Plan Eólico Valenciano. Zona III, València, pp. 222-223.
- HUGUET, E. (2012): “Cerámica Regional Reductora de cocina Alto-imperial de la fachada mediterránea”, Bernal, D. i Ribera, A. coords., *Cerámicas Hispanorromanas II. Producciones Regionales*, Cádiz, pp. 435-452.
- HUGUET, E. (2013): “El material más usado por los antiguos: la cerámica común y de cocina”, Ribera, A. coord., *Manual de cerámica romana. Del mundo Helenístico al Imperio Romano*, Madrid, pp. 291-330.
- HUGUET, E.; RIBERA, A.; RUIZ, E. i SALABERT, J. V. (2008): “Una zona alfarera del alto imperio al norte de *Valentia*”, *SFECAG. Actes du Congrès de L’Escala-Empúries*, Empúries, pp. 159-167.
- HUGUET, E. i RIBERA, A. (2014): “Contextos ceràmics altimperials de *Valentia*”, *Contextos cerámicos de época imperial en el Mediterráneo Occidental*, Universitat de Barcelona, Barcelona, pp. 150-180.
- HUGUET, E. i RIBERA, A. (2015): “La vajilla usada en las ofrendas rituales en *Valentia*: cerámica específica y general”, *SFECAG. Actes du Congrès du Nyon*, pp. 221-244.
- IBORRA, P.; MATA, C.; MORENO, A.; PÉREZ, G.; QUIXAL, D. i VIVES-FERRÁNDIZ, J. (2010): “Prácticas culinarias y alimentación en asentamientos ibéricos valencianos”, Mata, C.; Pérez, G. i Vives-Ferrándiz, J. eds., *De la cuina a la Taula. IV Reunió d’Economia en el Primer Mil·lenni aC, Saguntum (P.L.A.V.) Extra 9*, València, pp. 99-114.
- JÁRREGA, R. i BUFFAT, L. (2012): “La cerámica común tarraconense (COM.OX.TARR./COM.RED.TARR) y su variante con decoración pintada (CMG)”, Bernal, D. i Ribera, A. coords., *Cerámicas Hispanorromanas II. Producciones Regionales*, Cádiz, pp. 453-468.

- JIMÉNEZ, J. L. (2008): “Tradición y modernidad en la imagen urbana de *Valentia* romana (fases republicana e imperial)”, *Historia de la ciudad V. Tradición y Progreso*, Colegio Territorial de Arquitectos de Valencia, València, pp. 17-28.
- JIMÉNEZ, J. L. (2009): “Una nueva imagen urbana”, *La Ciudad de Valencia. Historia*, Colegio Territorial de Arquitectos de Valencia, València, pp. 92-100.
- JIMÉNEZ, J. L. i RIBERA, A. (2000): “La fundación de la ciudad. Urbanismo y Arquitectura de la Valencia romana y visigoda”, *Historia de la ciudad I. Recorrido histórico por la arquitectura y el urbanismo de la ciudad de Valencia*, Colegio Territorial de Arquitectos de Valencia, València, pp. 9-27.
- JIMÉNEZ, J. L. i RIBERA, A. (2003): “La arquitectura y las transformaciones urbanas del centro de Valencia durante los mil años de la ciudad”, *Historia de la ciudad III. Arquitectura y transformación urbana del centro de Valencia*, Colegio Territorial de Arquitectos de Valencia, València, pp. 17-29.
- JIMÉNEZ, J. L. i RIBERA, A. (2005): “La topografía religiosa de la *Valentia* romana”, *Historia de la Ciudad. IV Memoria urbana*, Ícaro Colegio Territorial de Arquitectos de Valencia, València, pp. 17-34.
- JIMÉNEZ, J. L.; BURRIEL, J. i RUIZ, E. (2007): “La intervención arqueológica en el Palau de Cerveró”, *Palau de Cerveró. Institut d’Història de la Ciència López Piñero*, València, pp. 101-239.
- JIMÉNEZ, J. L.; RIBERA, A. i ROSSELLÓ, M. (2014): “*Valentia* y su territorio desde época romana imperial a la antigüedad tardía: una síntesis”, *Monografías de Arqueología Cordobesa 20*, Córdoba, pp. 265-282.
- JONCHERAY, J. P. (1971): “Contribution à l’étude de l’épave Dramont D, dite “des pelvis””, *CASubaqu. I*, pp. 11-34.
- LATTARA (1993): *DICOCER Dictionnaire des Céramiques Antiques (VIIème s. av. n. è.-VIIème s. de. n. è). Méditerranée nord-occidentale (Provence, Languedoc, Ampurian)*, Lattara VI, Lattes.
- LAMBOGLIA, N. (1950): *Gli scavi di Albintimilium e la cronologia della ceramica romana. Prima parte. Campagne di scavo 1938-1950*, Collezione di Monografie Preistoriche e Archeologiche I i II, Istituto di Studi Liguri, Bordighera.
- LAMBOGLIA, N. (1958): “Nuove osservazioni sulla “Terra Sigillata Chiara” (Tipi A i B)”, *Rivista di Studi Liguri XXIV*, Bordighera, pp. 257-330.

- LANCEL, S. (1987): “La céramique punique d’époque hellénistique”, *Céramiques Hellénistiques et Romaines II*, Annales Littéraires de l’Université du Besançon, Paris, pp. 99-137.
- LAUDAN, R. (2013): *Cuisine and empire. Cooking in world history*, University of California Press, California.
- LE GALL, M. J. (1970): “Les rites du fondation dans les villes romaines”, *Bulletin de la Société Nationale des Antiquaires de France*, Paris, pp. 292-307.
- LÉVÊQUE, P. i MOREL, J.-P. (1980): *Céramiques hellénistiques et romaines, I*, Université de Besançon, Paris.
- LÉVÊQUE, P. i MOREL, J.-P. (1987): *Céramiques hellénistiques et romaines, II*, Université de Besançon, Paris.
- LLORCA, J. (1962): “Hallazgo de una necrópolis romana en el Antiguo Portal de Ruçafa”, *Papeles del Laboratorio de Arqueología de Valencia* 1, València, pp. 111-115.
- LOESCKCHE, S. (1909): “Keramische Funde in Haltern. Ein Beitrag zur Geschichte der Augusteichen Kultur in Deutschland”. *Mitteilungen der Altertums-Kommision für Westfalen* V, pp. 101-271.
- LÓPEZ, I.; MARÍN, C.; MARTÍNEZ, R. i MATAMOROS, C. (1990): *Troballes arqueològiques al Palau de les Corts*, Corts Valencianes, València.
- LÓPEZ MULLOR, A. (1981): “Notas para una clasificación de los tipos más frecuentes de la cerámica romana vidriada en Cataluña”, *Ampurias* 43, Barcelona, pp. 201-215.
- LÓPEZ MULLOR, A.; HUGUET, E. i RIBERA, A. (2013): “Las otras cerámicas finas”, Ribera, A. coord., *Manual de cerámica romana. Del mundo Helenístico al Imperio Romano*, Madrid, pp. 147-213.
- LÓPEZ MULLOR, A. i MARTÍN, A. (2008): “Las ánforas de la Tarraconense”, Bernal, D. i Ribera, A. coords., *Cerámicas Hispanorromanas. Un estado de la cuestión*, Cádiz, pp.689-724.
- LÓPEZ, A. i POCIÑA, A. (2007): *Comedia romana*, Ediciones Akal, Madrid.
- LUGINBÜHL, TH. (2015): “Fonctions, contextes et provenance des céramiques dans les lieux de culte polythéistes”, *SFECAG. Actes du Congrès du Nyon*, pp. 25-50.
- LUEZAS, R. A. (2002): *Cerámica común romana en La Rioja*, Instituto de Estudios Riojanos, Logroño.

- LUEZAS, R. A. (2015): “Producción y consumo de cerámica romana en el *Municipium Calagurris Iulia Nassica* (Calahorra, La Rioja)”, *Ex Officina Hispana, Cuadernos de la SECAH 2*, Madrid, pp. 369-388.
- McCALLUM, M. i PEÑA, T. (2010): “A reassessment of the two potteries at Pompeii: 1.20.2-3 the via superior”, *RCRF 41*, Cádiz, pp. 229-238.
- MACHANCOSES, M. (2015): *Topografía urbana de la Valentia Romana altoimperial: ciudad y suburbio*, Tesi Doctoral, Universitat de València, València.
- MACKENSEN (1993): *Die Spätantiken Sigillata-und lampentöpfereien von el Mahrine (Nordtunesien)*, C. H. Beck'sche verlagsbuchhandlung, München.
- MADRID, M. i BUXEDA, J. (2008): *Estudi de caracterització arqueomètrica de les ceràmiques de cuina altoimperial dels jaciments de les ciutats romanes de Valentia y Saguntum*, Barcelona, Treball inèdit.
- MAIOLI, M. G. (2010): “Suggerimenti teatrali nell'edilizia privata romana”, *Histrionica. Teatri, maschere e spettacoli nel mondo antico*, Skira editore, Milano, pp. 53-58.
- MAIURI, A. (2000): *La casa pompeiana. Struttura, ambienti, storia nella magistrale descrizione d'un grande archeologo*, Generoso Procaccini, Napoli.
- MALFITANA, D. (2007): *La ceramica corinzia decorata a matrice. Tipologia, cronologia ed iconografia di una produzione ceràmica greca di età imperiale*, *RCRF Supplementum 10*, Bonn.
- MALIGNAS, A. (2013): *La céramique et l'évolution de la cuisine en Gaule méridionale à l'époque romaine. L'exemple du Languedoc de la fin du II^e s. av. J.-C. au II^e s. ap. J.-C.*, Université Paul Valéry, Tesi doctoral, Montpellier.
- MARABINI, M. T. (2006): *Cosa. The Italian sigillata*, *Memoirs of the American Academy in Rome*, Supplementary volume 3, Ann Arbor.
- MARIMON, C. (2010): “La capacitat de les olles de cuina ibèriques en el Camp del Túria. Proposta metodològica i primers resultats”, Mata, C.; Pérez, G. i Vives-Ferrándiz, J. eds., *De la cuina a la Taula. IV Reunió d'Economia en el Primer Mil·lenni aC, Saguntum (P.L.A.V.) Extra 9*, València, pp. 271-276.
- MARÍN, C. (1995): “La cerámica de cocina africana: consideraciones entorno a la evidencia valenciana”, Aquilué, X. i Roca, M. coords., *Ceràmica comuna romana d'època Alto-Imperial a la Península Ibèrica. Estat de la qüestió*, Girona, pp. 155-165.

- MARÍN, C. (2002): “La cultura material de la época de la fundación de Valencia”, Jiménez, J. L. i Ribera, A. coords., *Valencia y las primeras ciudades romanas de Hispania*, València, pp. 349-354.
- MARÍN, C.; PIÀ, J. i ROSSELLÓ, M. (1999): *El foro romano de Valentia, Quaderns de Difusió Arqueològica 4*, València.
- MARÍN, C. i RIBERA, A. (2000): “Un caso precoz de edificio termal: los baños republicanos de Valentia”, *Termas romanas en el Occidente del Imperio*, VTP Editorial, Gijón, pp. 151-156.
- MARÍN, C.; RIBERA, A. (2002): “La realidad arqueológica de la fundación de Valencia: magia, basureros y cabañas”, *Valencia y las primeras ciudades romanas de Hispania*, València, pp. 287-298.
- MARÍN, C.; RIBERA, A. (2010): *Las termas de la época romana republicana de l'Almoína (Valencia), Quaderns de Difusió Arqueològica 7*, València.
- MARÍN, C.; RIBERA, A. i SERRANO, M. L. (2002): “Cerámicas de importación itálica y vajilla ibérica en el contexto de Valentia en la época sertoriana. Los hallazgos de la plaza de Cisneros”, Olmos, R. i Rouillard, P. eds., *La vajilla ibérica en época helenística (siglos IV-III al cambio de era)*, Collection Casa de Velázquez 89, Madrid, pp. 113-134.
- MARTÍNEZ SALCEDO, A. (2004): *La cerámica común de época romana en el País Vasco*, Euskal Kultura Ondare Bilduma (Colección de Patrimonio Cultural Vasco), Vitoria-Gasteiz.
- MATA, C. i BONET, H. (1992): “La cerámica ibérica: ensayo de tipología”, *Estudios de Arqueología ibérica y romana, Serie de Trabajos varios 89*, Servicio de Investigación Prehistórica, València, pp. 117-174.
- MATA, C.; PÉREZ, G. i VIVES-FERRANDIS, J. (2010): *IV Reunió d'Economia en el Primer Mil·lenni aC, Saguntum Extra 9*, Universitat de València, València.
- MERRIFIELD, R. (1987): *The archaeology of ritual and magic*, B.T. Batsford, Londres.
- MESQUIDA, M. (2001): *Las olleras de Paterna. Tecnología y producción, Vol. I, Siglos XII y XIII*, Museo Municipal de Cerámica, Paterna.
- MESQUIDA, M. i VILLARROEL, J. J. (2003): *El horno romano de Paterna*, Paterna.

- MEULEMANS, L. (2015): “*Vivaris in dolis: a cultural and social marker of Romanised society?*”, Spataro, M. i Villing, A. eds., *Ceramics, Cuisine and Culture*, Oxford, pp. 170-178.
- MEYLAN-KRAUSE, M. F. (2015): “Gests rituels en milieux profane et privé”, *SFECAG. Actes du Congrès du Nyon*, 109-114.
- MIRAMON, J. i PORCAR, E. (1988): “Partida de la Llovatera. Riba-Roja de Túria“, *Excavacions arqueològiques de salvament a la Comunitat Valenciana 1984-88*, Generalitat Valenciana, València, pp.183-185.
- MONTESINOS, J. (2004): *Terra Sigillata. Antigüedades romanas I*, Real Academia de la Historia, Madrid.
- MOREL, J.-P. (1981): *La céramique campanienne: les formes. Bulletin des l'Écoles Française d'Athènes et Rome* 244, Paris.
- NIETO, X. (1996): “El transport, entre la producció i el consum”, *Cota Zero* 12, Barcelona, pp. 105-111.
- NIVEAU, A. M. (2009): *Ofrendas, banquetes y libaciones. El ritual en la necrópolis púnica de Cádiz*, Spal Monografías 12, Sevilla, 2009.
- NOLLA, J. M. (1977): *La ciudad romana de Gerunda*, Universitat autònoma de Barcelona, Tesi doctoral.
- NOLLA, J. M. (1981): “La ceràmica d'engalba blanca. Una nova aproximació a l'estudi del període Baix-republicà (segles II-I a.C.) al Nord-est del Principat”, *Miscel·lània commemorativa del Desè aniversari del Col·legi Universitari de Girona (1969/70-1979/80)*, Estudi General 1, Girona, pp. 51-62.
- OLCESE, G. (1993): *Le ceramiche comuni di Albintimilium*, Edizione all'insegna di Giglio, Firenze.
- OLCESE, G. (2003): *Ceramiche comuni a Roma e area romana: produzione, circolazione e tecnologia (tarda età repubblicana-prima età imperiale)*, SAP, Mantova.
- OLCINA, M. (2015): “Los viveros romanos de la costa alicantina”, *La Illeta dels Banyets y los viveros de la costa mediterránea española. Cuestión de conservación*, Museu Arqueològic d'Alacant, Alacant, pp. 46-63.
- OLIVER, A. (2014): “Perros en el culto, la economía y el presagio de los iberos”, *Quaderns de Prehistòria i Arqueologia de Castelló* 32, Castelló, pp. 43-61.

- OLMOS, R. (2004): “Banquetes y vajilla en la Hispania republicana. Algunos textos”, Olmos, R. i Rouillard, P. eds., *La vajilla ibérica en época helenística (s. IV-III al cambio de Era)*, Casa Velázquez, Madrid, pp. 1-4.
- OLMOS, R. (2007): “El lenguaje de la diosa de los pebeteros: signo icónico y función narrativa en dos tumbas de la Albufereta (Alicante)”, Marín Ceballos, M. C. i Horn, F. eds., *Imágenes y culto en la Iberia prerromana: los pebeteros en forma de cabeza femenina*, *Spal Monografías IX*, Sevilla, pp. 367-390.
- OXÉ, A. (1968): “Arretinische reliefgefässe vom Rhein”, *Materialien zur römisch-germanischen Keramik 5*, Bonn.
- PASCUAL, I. (1988): *La cerámica de cocina de Sagunto*, Universitat de València, Tesi de llicenciatura, València.
- PASCUAL, G. i RIBERA, A. (2000): “El consumo de productos béticos en *Valentia* y su entorno: la continuidad de una larga tradición”, *Congreso Internacional Ex Baetica*, II, Sevilla, pp. 565-576.
- PAVOLINI, C. (2002): “La publication de la céramique commune d’Ostie: synthèse des résultats”, *Ostia: Port et porte de la Rome antique*, Musée Rath, Genova, pp. 212-220.
- PAZ PERALTA, J. A. (2008): “Las producciones de Terra Sigillata Intermedia y Tardía”, Bernal, D. i Ribera, A. coords., *Cerámicas Hispanorromanas. Un estado de la Cuestión*, Cádiz, pp. 497-539.
- PEACOCK, D. S. P. (1977): *Pottery and early commerce: characterisation and trade in Roman and Later ceramics*, Londres.
- PEINADO, M. V. (2010): *Cerámicas comunes romanas en el Alto Guadalquivir: El alfar de Los Villares de Andújar*, Tesi Doctoral, Universidad de Granada, Granada.
- PEINADO, M. V. (2012): “Las cerámicas de cocina en el Alto Guadalquivir, siglos I-II d.C.”, Bernal, D. i Ribera, A. coords., *Cerámicas Hispanorromanas II. Producciones Regionales*, Cádiz, pp. 395-407.
- PEINADO, M. V. (2015): *Scoppieto V. I materiali. Ceramiche comuni*, Edizioni Quasar, Perugia.
- PELLEGRINO, E. (2009): “Les céramiques communes d’origine orientales dans le Sud de la Gaule au Haut-Empire: le gobelet Marabini LXVIII”, *Les céramiques communes d’Italie et narbonnaise. Structures de production, typologies et contextes inédits. IIe s. av. J.-C.-IIIe s. apr. J.-C.*, Collection Centre Jean Bérard, 30, Napoli, pp. 251-281.

- PENA, M. J. (2002): “Problemas históricos en torno a la fundación de *Valentia*”, Jiménez, J. L. i Ribera, A. coords., *Valencia y las primeras ciudades romanas de Hispania*, Grandes Temas Arqueológicos 3, València, pp. 267-278.
- PEÑIL, J.; LAMALFA, C. i FERNÁNDEZ, C. (1985-86): “Las cerámicas de paredes finas del alfar de Rubielos de Mora (Teruel)”, *Kalathos* 5-6, Teruel, pp.189-197.
- PÉREZ BALLESTER, J. (2003): “El comerç: rutes comercials i ports”, Bonet, H.; Albiach, R. i Gozalbes, M. coords., *Romans i visigots a les terres valencianes*, Servicio de Investigación Prehistórica, València, pp.187-201.
- PÉREZ BALLESTER, J.; BORREDÁ, R. i CEBRIÁN, R. (1995): “La ceràmica de cocina del siglo I d.C. en *Carthago Nova* y sus precedentes republicanos”, Aquilué, X. i Roca, M. coords., *Ceràmica comuna romana d'època Alto-imperial a la Península Ibèrica. Estat de la qüestió, Monografies Emporitanes VIII*, Girona, pp. 187-199.
- PÉREZ BALLESTER, J.; CARMONA, P.; RIBERA, A. i PASCUAL, G. (2008): “Puertos y fondeaderos en la costa valenciana: dinámica costera, tipología de asentamientos e interacciones económicas y culturales”, *Bollettino di Archeologia on line, International Congress of Classical Archaeology Meetings between Cultures in the Ancient Mediterranean*, Roma, pp. 14-35.
- PÉREZ RUIZ, M. (2007-08): “El culto en la casa romana”, *AnMurcia* 23-24, Murcia, pp. 199-229.
- PÉREZ RUIZ, M. (2014): *Al amparo de los Lares. El culto doméstico en las provincias romanas Bética y Tarraconense, Anejos de AEspA* 68, Madrid.
- PÉREZ VILATELA, L. (2014): “Vestigios del culto a Ceres en la *Valentia* romano-republicana”, *Quaderns de Prehistòria i Arqueologia de Castelló* 32, Castelló, pp. 95-115.
- PETIT, J. P. i SANTORO, S. (2007): “En guise d'introduction. La démarche de l'exposition”, *Vivre en Europa romaine. De Pompei a Bliesbruck-Reinheim*, Paris, pp.13-20.
- PEZZELLA, F. (1996): “Le maschere atellane in alcune statue fittili del Museo Provinciale Campano di Capua”, *Atti del convegno “Le scene dell'identità”. Primo incontro di drammaturgia e teatro*, Sant'Arpino, pp. 23-30.
- PEZZELLA, F. (2002): *Atella e gli atellani nella documentazione epigrafica antica e medievale*, Istituto di Studi Atellani, Frattamaggiore, Napoli.

- PICON, M. (1990): “Pour une histoire des céramiques communes et particulièrement culinaires“, *Rivista di Archeologia* XXII, pp. 145-152.
- PICON, M. i OLCESE, G. (1995): “Per una classificazione in laboratorio delle ceramiche comuni“, *Ceramica romana e archeometria*, Firenze, pp. 105-115.
- PONSICH, M. (1969): “Fours de potiers puniques en Mauritanie tingitane“, *Actas del X Congreso de Arqueología*, Zaragoza, pp. 270-279.
- POLO, M. (2016): *Paleobiología humana de la fundación romana de Valencia*, Tesi Doctoral, Universidad de Alicante, Alicante.
- POTTIER, s. v. “*Lanx*“, DS, III, 925.
- POTTIER, s. v. “*Paropsis*“, DS, IV, 337.
- POTTIER, s. v. “*Pelvis*“, DS, IV, 375-376.
- POTTIER, s. v. “*Urceus*“, DS, V, 604.
- PRINCIPAL, J. (1998): *Las importaciones de vajilla fina de barniz negro en la Cataluña Sur y Oriental durante el siglo III a.C. Comercio y dinámica de adquisición en las sociedades indígenas*, BAR International Series 729, Oxford.
- PUCCI, G. (1975): “Cumanae testae“, *La parola del Passato* XXX, pp. 368-371.
- PUERTAS LÓPEZ, C. (1996): *La ceràmica comuna romana a la costa catalana. Assaig estratigràfic-analític a la Laietània litoral*, Tesi Doctoral, Barcelona.
- QUERCIA, A. (2015): “Forms of adoption, adaptation and resistance in the cooking ware repertoire of Lucania, South Italy (8th-3rd centuries BC)“, Spataro, M. i Villing, A. eds., *Ceramics, Cuisine and Culture*, Oxford, pp. 203-212.
- QUERCIA, A.; JHONSTON, A.; BEVAN, A.; CONOLLI, J. i TSARAVOPOULUS, A. (2011): “Roman pottery from an intensive survey of Antikythera, Greece“, *Annual of the British School at Athens*, Athens, pp. 47-98.
- QUEVEDO, A. (2011): “Un rallador cerámico: reflexiones entorno a una pieza romana de cocina de *Carthago Nova* (Cartagena)“, *Saguntum (P.L.A.V.)* 43, València, pp. 155-166.
- QUEVEDO, A. (2013): “La cerámica reductora de cocina de *Carthago Nova* (Cartagena, España). S. I-III d.C.“, Girón, L.; Lazarich, M. i Lopes, M. C. coords., *Actas del I Congreso Internacional de Estudios Cerámicos. Homenaje a Mercedes Vegas*, Cádiz, pp. 1065-1100.

- QUEVEDO, A. (2015): *Contextos cerámicos y de transformaciones urbanas en Carthago Nova (s. II-III d.C.)*, Roman and Late Antique Mediterranean Pottery 7, Oxford.
- QUEVEDO, A. i GARCÍA-ABOAL, M. V. (2008): “Los niveles de abandono de la curia de *Carthago Nova* (s. II d.C.)”, *SFECAG. Actes du Congrès de L'Escala-Empúries*, pp. 627-632.
- QUEVEDO, A. i BERMEJO, J. (2012): “Reinterpretación de un contexto de mediados del siglo III d.C.: la intervención arqueológica de la calle Cuatro Santos nº 40 (Cartagena)”, *Pyrenae* 43, 1, Barcelona, pp. 107-133.
- RAMALLO, S. F.; RUIZ, E.; MURCIA, A. J. i GUILLERMO, M. (en premsa): *Contextos materiales procedentes de las excavaciones del teatro romano de Cartagena. Contextos materiales de los siglos II-I a.C*, Murcia.
- RAMÓN, J. (1997): *FE-13. Un taller alfarero de época púnica en Ses Figueretes (Eivissa)*, *Treballs del Museu Arqueològic d'Eivissa i Formentera* 39, Eivissa.
- RAMÓN, J. (2011): “El sector alfarero de la ciudad púnica de Ibiza”, Costa, B. i Fernández, J. H. eds., *Yôserim: la producción alfarera fenicio-púnica en Occidente*, XXV Jornadas de Arqueología fenicio-púnica, Eivissa, pp. 165-221.
- RAMÓN, A. (2015): *El vidrio antiguo en Valencia*, *Quaderns de Difusió Arqueològica* 12, València.
- REY, J. (1999): “Secuencia cronológica para el castro meridional galaico: los castros de Torroso, Forca y Trega”, *Gallaecia* 19, Santiago de Compostela, pp. 157-178.
- REYNOLDS, (1993): *Settlement and pottery in the Vinalopó Valley (Alicante, Spain) A.D.400- 700*, *BAR International Series* 588, Oxford.
- REVERT, E. (2009): *Valentia entre el 75 a.C. y el cambio de Era*. Beca d'investigació de l'Ajuntament de València, Treball inèdit, dipositat al SIAM, València.
- RIBAS, M. (1965): “Cerámica romana vidriada en Mataró”, *Pyrenae* I, Barcelona, pp. 155-173.
- RIBERA, A. (1983): *La Arqueología romana en la ciudad de Valentia. Informe preliminar*, Publicaciones del Archivo Municipal de Valencia. Arqueología 1, València.
- RIBERA, A. (1987): “Avance del estudio del foro de Valentia”, *Los Foros Romanos de las Provincias Occidentales*, Ministerio de Cultura, Madrid, pp. 113-120.
- RIBERA, A. (1995): “Una peculiar fosa de fundación de Valentia”, *Saguntum (P.L.A.V.)* 29, València, pp. 187-195.

- RIBERA, A. (1996): “La topografía de los cementerios romanos de *Valentia*”, Ribera, A. i Pérez Ballester, J. coords., *Dossier necrópolis valencianes, Saitabi* 46, València, pp. 85-99.
- RIBERA, A. (1998): *La fundació de València. La ciutat a l'època romano-republicana (ss. II-I aC)*, Estudios Universitarios 71, València.
- RIBERA, A. coord. (1998b): *50 Años de Viaje Arqueológico en Valencia*, València.
- RIBERA, A. (2001): “El circo de *Valentia (Hispania Tarraconensis)*”, *El circo en Hispania romana*, Museo Nacional de Arte Romano de Mérida, Mérida, pp. 175-196.
- RIBERA, A. (2002): “El urbanismo de la primera Valencia”, Jiménez, J. L. i Ribera, A. coords., *Valencia y las primeras ciudades romanas de Hispania*, València, pp. 299-303.
- RIBERA, A. (2003): “El papel militar de la fundación de *Valentia* (138 a.C.): historia y arqueología”, Morillo, A.; Cadiou, F. i Hourcade, D. coords., *Defensa y territorio en Hispania de los Escipiones a Augusto. Espacios urbanos y rurales, municipales y provinciales*, Casa Velázquez, Madrid, pp. 365-389.
- RIBERA, A. (2008): “Puertos y arquitectura comercial en la Valencia antigua: los orígenes de una larga tradición ”, *Historia de la Ciudad V. Tradición y progreso*, Colegio Territorial de Arquitectos de Valencia, València, pp. 29-40.
- RIBERA, A. (2009): “La fundación de *Valentia*: un apéndice de Italia y Campania en la Hispania del siglo II a.C.”, *Oebalus. Studi della Campania nell'Antichità* 4, Roma, pp. 41-78.
- RIBERA, A. (2010): “Depósitos rituales de *Valentia* (Hispania). De la primera fundación republicana (138 a.C.) a la segunda augustea”, Di Giuseppe, H. i Serlorenzi, M. coords., *I riti del costruire nelle acque violate*, Atti del Convegno Internazionale, Roma, pp. 269-294.
- RIBERA, A. (2010b): “Los materiales de época augustea de *Valentia*: símbolo de una etapa precaria o muestra del inicio del renacer de la ciudad”, Revilla, V. i Roca, M. eds., *Contextos cerámicos y cultura material de época augustea en el occidente romano*, Barcelona, pp. 262-293.
- RIBERA, A. (2011): “Los horrea de *Valentia*. De la Republica al Imperio”, Arce, J. i Goffaux, B. coords., *Horrea d'Hispanie et la Méditerranée romaine*, Colección de la Casa de Velázquez, 125, Madrid, pp. 201-223.
- RIBERA, A. (2013): *El circo romano de Valentia, Quaderns de Difusió Arqueològica* 10, València.

- RIBERA, A. (2014): “La destrucción de *Valentia* (75 a.C.) y la cultura material de la época de Sertorio (82-75 a.C.)”, Sala, F. i Moratalla, J., coords., *Guerras civiles romanas en Hispania. Una revisión histórica de la Contestania*, Alacant, pp. 65-77.
- RIBERA, A. (2015): “La fundación de *Valentia*: historia, arqueología, ritos, basureros y cabañas”, *Cira Arqueologia 3. Atas Congresso Conquista e romanização do Val Do Tejo*, Vila Franca de Xira, pp. 61-85.
- RIBERA, A. (2015b): “La primera ruptura antrópica del paisaje: la fundación de *Valentia*”, *Historia de la ciudad. VII. El paisaje cultural*, Colegio Territorial de Arquitectos de Valencia, València, pp. 27-40.
- RIBERA, A. i POVEDA, A. (1994): “La comercialización de la Terra Sigillata Sudgálica en el País Valenciano”, *SFECAG. Actes du Congrès de Millau*, Millau, pp. 95-102.
- RIBERA, A. i MARÍN, C. (2003): “Las importaciones itálicas del nivel de fundación (138 a.C.) de la ciudad romana de *Valentia*”, *RCRF. Acta 38*, pp. 287-294.
- RIBERA, A. i MARÍN, C. (2003-2004): “La cerámicas del nivel de destrucción de *Valentia* (75 a.C.) y el final de *Azaila*”, *Kalathos 22-23*, Teruel, pp. 271-300.
- RIBERA, A. i MARÍN, C. (2005): “El contexto histórico de los hornos romanos de *Valentia*”, *Recientes intervenciones sobre producción cerámica en Hispania*, València, pp. 17-40.
- RIBERA, A. i CALVO, M. (1995): “La primera evidencia arqueológica de la destrucción de *Valentia* por Pompeyo”, *Journal of Roman Archaeology 8*, Ann Arbor, pp. 19-40.
- RIBERA, A.; GRAU, E. i MARÍN, C. (2002): “La fundación de Valencia y su impacto en el paisaje”, *Historia de la ciudad. II Territorio, sociedad y patrimonio*, Colegio Territorial de Arquitectos de Valencia, València, pp. 29-55.
- RIBERA, A. i JIMÉNEZ, J. L. (2004): “La arquitectura y las transformaciones urbanas del centro de Valencia durante los primeros mil años de la ciudad”, *Historia de la ciudad. III Arquitectura y transformación urbana de la ciudad de Valencia*, Colegio Territorial de Arquitectos de Valencia, València, pp. 18-30.
- RIBERA, A. i JIMÉNEZ, J. L. (2012): “*Valentia*, ciudad romana: su evidencia arqueológica”, *Hispaniae Urbes*, Sevilla, pp. 77-120.
- RIBERA, A. i JIMÉNEZ, J. L. (2014): “La imagen urbana de *Valencia*”, Olcina, M. H. ed., *Las ciudades valencianas de época romana*, Alacant, pp. 143-166.

- RIBERA, A. i JIMÉNEZ, J. L. i ROSSELLÓ, M. (2014): “*Valentia* y su *territorium* desde época romana imperial a la antigüedad tardía: una síntesis”, *Monografías de Arqueología Cordobesa* 20, Córdoba, pp. 265-282.
- RIBERA, A. i ROMANÍ, N. (2011) : “*Valentia*”, *La gestión de los residuos urbanos en Hispania, Anejos de AEspA LX*, Mérida, pp. 313-342.
- RIBERA, A.; ROSSELLÓ, M. i RUIZ, E. (2010): “Cerámicas de los niveles de ocupación del circo romano de Valencia en época tardoantigua (siglos VI-VII)”, Menchelli, S.; Santoro, S.; Pasquinucci, M. i Giuducci, G. eds., *LCRW 3, BAR International Series* 2185, Oxford, pp. 173-182.
- RIBERA, A. i SALAVERT, J. V. (2005) : “El depósito monetar del siglo III de las excavaciones de la calle Roque Chabàs de Valencia”, Ribera, A. i Ripollès, P. P. eds., *Tesoros monetales de Valencia y su entorno. Grandes Temas Arqueológicos* 4, València, pp. 141-154.
- RICCIOTTI, D. (1977): “Ceramica di cucina africana”, *Ostia IV*, Roma, pp. 100-104.
- RIPOLLÈS, P.P (2002): “La ceca de *Valentia* y las monedas de su época”, Jiménez, J. L. i Ribera, A. coords., *Valencia y las primeras ciudades romanas de Hispania*, València, pp. 335-348.
- RITTERLING, E. (1901): “Die römische Niederlassung bei Haltern, B: Die Fundstücke”, *MAKW II*, pp. 107-174.
- RIVET, L. (2006) : “Le pot trapu à du littoral de la Narbonnaise orientale”, *SFECAG. Actes du Congrès de Pézenas*, 2006, pp. 627-640.
- RIZZO, F.; FORTUNATO, M. T. i PAVOLINI, C. (2013): “Una deposizione rituale nell’area della *domus* ad atrio di Ferento”, www.fastionline.org/docs/FOLDER-it-2013-293.pdf.
- ROBINSON, H. S. (1959): *Pottery of the roman period. Chronology. The Athenian Agora*. Princeton.
- ROCA, M. i PRINCIPAL, J. (2007): *Les imitacions de vaixel·la fina importada a la Hispània Citerior (segles I aC- I dC)*, Documenta 6, Institut Català d’Arqueologia Clàssica, Tarragona.
- RODA, S. (1955): *Aportación al estudio de la Arqueología Valenciana*, València.
- ROGNANT-BETA, I. (2015): “La découverte d’un dépôt de fondation di théâtre du sanctuaire de Mandeure (Franche-Comté)”, *SFECAG. Actes du Congrès du Nyon*, pp. 627-631.

- ROMERO CARNICERO, M. V. (1975): *Terra sigillata aretina decorada de la península ibérica I, Numancia, Studia Archeologica* 35, Valladolid.
- ROMERO CARNICERO, M. V. (1985): *Numancia I. La terra sigillata*. Excavaciones Arqueológicas en España 146, Madrid.
- ROMERO CARNICERO, M. V. i RUIZ MONTES, P. (2005): “Los centros de producción de T.S. H. en la zona septentrional de la Península Ibérica”, Roca, M. i Fernández, I. coords., *Introducción al estudio de la cerámica romana. Una breve guía de referencia*, Monográfico nº 1 CVDAS, Málaga, pp. 183-224.
- ROSSELLÓ, M. i RUIZ, E. (1996): “La Necrópolis Occidental de la Valencia romana”, Ribera, A. i Pérez Ballester, J. coord., *Dossier necrópolis valencianes. Saitabis* 46, València, pp.147-168.
- ROSSER, P. (1990-91): “La necrópolis romana altoimperial del “Parque de la Naciones” (La Albufereta, Alicante): estudio de algunos de sus materiales”, *Lucentum* IX-X, Alacant, pp. 85-101.
- ROTROFF, S. (2006): *Hellenistic pottery: the plaine ware, The Athenian Agora* XXXIII, Princeton.
- ROURE, A.; CASTANYER, P.; NOLLA, J. M; KEAY, S. J. i TARRÚS, J. (1988): *La vil·la romana de Vilauba (Camós). Estudi d'un assentament rural (campanyes 1979-85)*, Sèrie monogràfica 8, Girona.
- ROBIN, B. (2000): *Cataloghe des lampes grecques et romaines. Les Collections du Musée d'Arles antique*, Arles.
- RUIZ, E. (1995): “Los niveles de abandono del siglo II dC en Cartagena: los contextos de la Calle Jara nº 12”, *Actas del XXIII Congreso Nacional de Arqueología* I, Elche, pp. 503-512.
- RUIZ DE ARBULO, J. (2001): “El circo de Tarraco. Un monumento provincial”, *El circo en Hispania romana*, Museo Nacional de Arte Romano de Mérida, Mèrida, pp. 141-154.
- RUIZ DE ARBULO, J.; CEBRIÁN, R. i HORTELANO, I. (2009): *El circo romano de Segobriga (Saelves, Cuenca). Arquitectura, estratigrafía y función*, Consorcio del Parque Arqueológico de Segobriga, Cuenca.
- RUIZ MONTES, P. (2014): *Romanización y producción de cerámicas finas en las áreas periféricas de la provincia Bética. Factores de implantación, comercio y*

desarrollo técnico en el suburbium artesanal de Isturgi Triumphale (Los Villares de Andújar, Jaén)(ss. I-II d.n.e.), BAR International Series 2642, Oxford.

SAGLIO, s. v. “*Catinum, catinus*”, DS, I, 971.

SALIDO, J. i RODRÍGUEZ, M. (2015): “Figurillas de encapuchados hispanorromanos: definición, clasificación e interpretación”, *Archivo Español de Arqueología* 88, Madrid, pp. 105-125.

SÁNCHEZ FERNÁNDEZ, M. J. (1983): “Cerámica común romana en el *Portus Illicitanus*”, *Lucentum* II, Alacant, 285-317.

SÁNCHEZ SÁNCHEZ, M. A. (1992): *La cerámica de cocina romana del Guadalquivir: importaciones itálicas y norteafricanas*. Tesis doctoral inédita, Madrid.

SÁNCHEZ, C. (2010): “Narbonne augustéenne”, Revilla, V. i Roca, M. coords., *Contextos ceràmics i cultura material d'època augustal a l'occident romà*, Barcelona, pp. 8-35.

SÁNCHEZ, M. J.; GUARDIOLA, A. i BLASCO, E. (1989): *Portus Illicitanus, Santa Pola (Alicante)*, Generalitat Valenciana, València.

SANCHIS GUARNER, M. (1981): *La ciutat de València. Síntesi d'Història i de Geografia urbana*, València.

SANMARTÍ, E.; ASENSIO, D.; MIRÓ, M. T. i JORNET, R. (2012): “El Castellet de Banyoles (Tivissa): una ciudad ibérica en el curso bajo del río Ebro”, *Archivo Español de Arqueología* 85, Madrid, pp. 43-63.

SANTORO, S. (2005): “La ceramica comune: ancora alcune riflessioni”, Gandolfi, D. ed., *La ceramica e i materiali di età romana. Classi, produzioni, commerci e consumi*, Istituto Internazionale di Studi Liguri, Bordighera, pp. 349-352.

SCHEFFER, C. (1981): *Aquarossa. II.1 Cooking amb Cooking Stands in Italy. 1400-400 B.C*, Acta Istituti Romani Regni Sueciae, Serie 4, 38:2:2, Estocolm.

SCHEIBLER, I. (2004): *Il vaso in Grecia. Produzione, commercio e usi degli antichi vasi di terracotta*, Editore Longaresi, Biblioteca Archeologica, Milano.

SCHULTZ, C. (2006): *Women's religious activity in the roman republic*, University of Nord Carolina Press.

SERRANO MARCOS, M. L. (2000): “El vaso del ciclo de la vida”, *Revista de Arqueología* 234, Madrid, pp. 22-29.

- SERRANO MARCOS, M. L. (2000b): “Excavaciones arqueológicas en Valencia: el contexto arqueológico del vaso “El ciclo de la vida”, *Archivo Español de Arqueología* 73, Madrid, pp. 78-85.
- SERRANO MARCOS, M. L. (2000c): “Hallazgos arqueológicos de la plaza de Cisneros nº 6 de Valencia”, *L’Arqueologia fa ciutat. Les excavacions de la plaça Cisneros*, València, pp. 9-23.
- SERRANO RAMOS, E. (1995): “Producciones de cerámicas comunes locales de la Bética”, Aquilué, X. i Roca, M. coords., *Ceràmica comuna romana d’època Alto-Imperial a la Península Ibèrica. Estat de la qüestió*, Girona, pp. 228-249.
- SERRANO RAMOS, E. (2000): *Cerámica común romana: siglos II aC al VII dC. Materiales importados y de producción local en el territorio malacitano*, Málaga.
- SERRANO RAMOS, E. (2008): “El mundo de las cerámicas comunes Altoimperiales en Hispania”, Bernal, D. i Ribera, A. coords., *Cerámicas Hispanorromanas. Un estado de la cuestión*, Cádiz, pp. 471-488.
- SORIANO, R. (1989): “La necrópolis de La Boatella: elementos para su cronología”, *Saguntum (P.L.A.V.)* 22, València, pp. 393-411.
- SOTOMAYOR, M. (1982): *Cerámica común producida en Andújar*, Memoria de Licenciatura, inédita, Barcelona.
- STEFANI, G. i BORGONGINO, M. (2005): “*Cibus*. L’alimentazione degli antichi romani. Le testimonianze dell’area vesuviana”, Stefani, G. coord., *Cibi et Saporì a Pompei e dintorni*, SAP, Ed. Flavius, Pompei, pp. 65-94.
- STEFANI, G. i SODO, A. (2007): “El banquete y el placer en la mesa pompeyana”, Poveda, A. i Navarro F. J. coords., *Ocio y placer en Pompeya*, Museo Arqueológico de Murcia, Murcia, pp. 175-268.
- TCHERNIA, A. (1986): *Le vin de l’Itale romaine*, École Française de Rome, Roma
- TORTORELLA (1981): “Ceramica africana da cucina”, *Atlante delle forme ceramiche I. Enciclopedia dell’arte antica*, Roma, pp. 208-227.
- TRUFFEAU-LIBRE, M. (1995): *Céramiques communes gallo-romaines*, Musée Carnavalet, Paris.
- TRUFFEAU-LIBRE, M. (2012): “Céramique dans les rites funéraires et religieux de l’époque romaine. L’exemple de Porta Nocera à Pompéi (Campanie, Italie)”, Denti, M. i Truffeau-Libre, M. coords., *La céramique dans les contextes rituels. Fouiller et comprendre les gestes des anciens*, Presses Universitaires de Rennes, Rennes.

- UROZ, H. i UROZ, J. (2014): “La Libisosa iberorromana: un conjunto cerrado de -y por- las Guerras Sertorianas”, Sala, F. i Moratalla, J., coords., *Guerras civiles romanas en Hispania. Una revisión histórica de la Contestania*, Alacant, pp. 199-215.
- VAN ANDRIGA, W. (2009): *Quotidien des dieux et des hommes. La vie religieuse dans les cités du Vésuve a l'époque romaine*, École Française de Rome, Rome.
- VAN ANDRIGA, W.; ALAPONT, L. i MARTÍNEZ, R. (2007): “La necrópolis de Porta Nocera de Pompeya y otros ritos funerarios de *Valentia*”, Ribera, A.; Olcina, M. H. i Ballester, C. eds., *Pompeya bajo Pompeya. Las excavaciones de la Casa de Ariadna*, València, pp. 160-178.
- VERDÚ, E. (2015): *La necrópolis ibèrica de l'Albufereta (Alacant). Ritos y usos funerarios en un contexto de interacción cultural*, Museu Arqueològic d'Alacant, Alacant.
- VEGAS, M. (1973): *La cerámica común romana del Mediterráneo Occidental*, Instituto de Arqueología y Prehistoria, Universidad de Barcelona, Barcelona.
- VILLING, A. i SPATARO, M. (2015): “Investigating ceramics, cuisine and culture-past, present and future”, Spataro, M. i Villing, A. eds., *Ceramics, Cuisine and Culture*, Oxford, pp. 1-16.
- ZABEHLICKY-SCHEFFENEGGER, S. i SCHEFFENEGGER, G. (1992): “Zum Atellanenkelch aus Bregenz”, *Schriften des vorarlberger Landemuseums, Archäologie in gebirgen*, Bregenz.

11.3 Informes consultats

ALBIACH, R. (1990): *Memoria de excavación de la Plaza del Negrito con calle Calatrava*, València, inèdita, dipositada al SIAM.

ALBIACH, R. (1995): *Informe d'intervenció arqueològica: excavacions en el solar situat entre els carrers Carabasses, Itàlica, i Popul i la Plaça de la Mercé (ciutat de València). Fase I (1 ITACAL)*, València, inèdit, dipositat al SIAM.

ALBIACH, R. (1996): *Informe d'intervenció arqueològica: excavació en el solar situat entre els carrers Carabasses, Itàlica i Popul i la plaça de la Mercé (Ciutat Vella de València). Fase II (2 ITACAL)*, València, inèdit, dipositat al SIAM.

ALBIACH, R.; BADÍA, A. i MARÍN, C. (1997): *Memòria de l'excavació arqueològica al solar de l'Almoïna (València)*, València, dipositada al SIAM.

ALBIACH, R.; RIBERA, A. i ROSSELLÓ, M. (1999): *Memòria de les excavacions de la campanya de consolidació, protecció i reconstrucció d'elements arqueològics. L'Almoïna (València)*, València, dipositada al SIAM.

ALGARRA, V. (2001): *Memoria final de los resultados de la intervención arqueológica de la calle Orihuela 3 y 5 de Valencia*, València, inèdida, dipositat al SIAM.

ÁLVAREZ, N. i RIBERA, A. (2002): *Informe arqueológico de la excavación de l'Almoïna (Valencia). 11 Campaña*, València, dipositada al SIAM.

ARNAU, B. i GUÉRIN, P. (1996): *2ª campaña en calle Cañete el nº 4 (Informe de excavaciones)*, València, inèdit, dipositat al SIAM.

CHULIÀ, R. M. (1987): *Informe de excavación "Baños del Almirante" (Campaña 1985-86)*, València, inèdit, dipositat al SIAM.

ESCRIVÀ, E. (1991): *Excavación en la Calle Sant Vicente nº 54 (campañas 1990-91). Informe preliminar*, València, inèdit, dipositat al SIAM.

ESCRIVÀ, V.; PASCUAL, J. i RIBERA, A. (1991): *Memoria de la quinta campaña de excavacions en el solar de l'Almoïna*, València, dipositada al SIAM.

GARCÍA PRÓSPER, E. i GUÉRIN, P. (1999): *Informe preliminar de la intervención arqueológica realizada en la calle Quart 48/50 de Valencia*, Vol 1 i 2, València, inèdit, dipositat al SIAM.

GARCÍA PRÓSPER, E. i GUÉRIN, P. (2000): *3ª campaña en calle Cañete el nº 4 (Informe de excavaciones)*, València, inèdit, dipositat al SIAM.

- GUÉRIN, P. (1997): *Primera campaña de excavaciones en el nº 4 de la calle Cañete de Valencia (febrero-abril de 1996). Informe de excavaciones*, inèdit, dipositat al SIAM.
- HERREROS, A. (2008): *Informe preliminar intervención arqueològica “UE 11-12-13 PAI del Mercat” de Valencia*, València, inèdit, dipositat al SIAM.
- LÓPEZ, I. i SANCHIS, E. (2001): *Informe de la intervención arqueològica entre las calles Calabazas, Itálica, Popul y la Plaza de la Merced de la ciudad de Valencia. Fase III (3 ITACAL)*, València, inèdit, dipositat al SIAM.
- MÁÑEZ, J. (2002): *Informe final del seguimiento arqueológico de la red de colectores del barrio de Morvedre de Valencia*, València, inèdit, dipositat al SIAM.
- MAÑEZ, J. i BUESO, V. (2008): *Informe preliminar de la excavación arqueológica (3ª fase) del hotel Palacio Marqués de Caro. Calle Almirante nº 14 de Valencia*, inèdit, dipositat al SIAM.
- MARÍN, C. (1995): *La intervención arqueológica en la esquina de las Calles Grabador Selma- Sant Vicente de Valencia*, València, inèdit, dipositat al SIAM.
- ORTEGA, D. (2011): *Memoria arqueológica C/ Carrarquer 2-4*, Toms 1 i 2, València, inèdita, dipositada al SIAM.
- PASCUAL, J. (1988): *Informe previo de los resultados obtenidos en la excavación de urgencia realizada en el solar nº 19 de la calle del Mar (Valencia)*, València, inèdit, dipositat al SIAM.
- PASCUAL, J. i RIBERA, A. (1990): *Excavaciones arqueológicas de l’Almoina. IV Campaña*, València, dipositada al SIAM.
- PASCUAL, G. (2012): *Memoria científica. Excavaciones arqueológicas en la C/ Palomar nº 12 de Valencia*, València, inèdita, dipositada al SIAM.
- ROSSELLÓ, M. (1993): *Informe de la intervención arqueológica en la C/ Virgen de la Misericordia, 4 (Valencia)*, València, inèdit, dipositat al SIAM.
- RUIZ, E. i BLASCO, J. (1996): *Informe de la intervención arqueológica en la Plaza Nápoles y Sicilia, 10 (Valencia)*, inèdit, dipositat al SIAM.
- RUIZ, E. i SALAVERT, J. V. (2012): *Memoria científica final: Avenida de la Constitución núm. 58 (Valencia)*, Valencia, inèdita, dipositada al SIAM.
- SALAZAR, J. (2006): *Memoria arqueológica C/ Murillo 38. Barrio de Velluters*, València, inèdita, dipositada al SIAM.

SERRANO MARCOS, M. L. (1998): *Memoria preliminar de las excavaciones arqueológicas realizadas en el solar recayente a la plaza Cisneros nº 6 y Calle Zapateros nº 9 de Valencia*, València, inèdita, dipositada al SIAM.

SERRANO MARCOS, M. L. i LÓPEZ, S. (2005): *Memoria de la excavación arqueológica realizada en el solar de la calle Pepita nº 27 de Valencia*, València, inèdita, dipositada al SIAM.

SERRANO MARCOS, M. L. i LÓPEZ, S. (2008): *Memoria de la excavación arqueológica realizada en el solar de la calle Pepita nº 29 de Valencia*, València, inèdita, dipositada al SIAM.

SERRANO MARCOS, M. L. (2012): *Memoria de los trabajos arqueológicos realizados entre las calles Sagunto-Ruaya-Bilbao-Filólogo Sanelo (2007-2011)*, València.

SORIANO, R.; RUIZ, E.; MARTÍNEZ, R. i LÓPEZ, I. (1993): *Informe de la III campaña de excavaciones arqueológicas en el nº 2 de la calle historiador Chabás (Valencia)*, València, inèdit, dipositat al SIAM.

SORIANO, R.; RUIZ, E. i LÓPEZ, I. (1995): *Informe de la IV campaña de excavaciones arqueológicas en el solar de Roque Chabás (Valencia)*, València, inèdit, dipositat al SIAM.

VIÑES, A. (1997): *Informe arqueológico de la intervención realizada en la calle Cavalleros nº 26 de Valencia*, 1997, València, inèdit, dipositat al SIAM.



12. CATÀLEG

Campanya 2 Av. Cont. 58

UE 2069

Nº Inv 2

Producció C. comuna oxidant

Tipologia Gr. I.1 *Urceus*

Forma gerra

Pasta Ocre, beix, taronja, molt esponjosa, tova, poc compacta amb ab. desgr. fins, calcaris blancs, grisos i brillants. Rebujos de coccio.

Superf. Llises i molt blanetes, que es desfan solament tocant-les.

Dimen. Dm superior a 12 cm.

- Vora motllurada al exterior, cos oval i ansa en forma de cinta. *Nastera*.

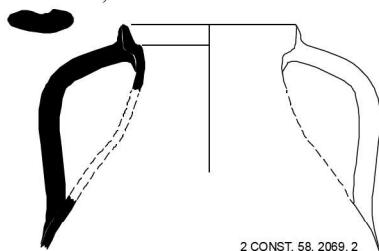

Tècnica decorativa

Esquema decoratiu

Motius decoratius

Cronol. Imperial-severs

Cronol. 2

Cronol. UE Imperial-severs

Argument llànties i àmfora

Escrivà, 1995

Campanya 2 Av. Cont. 58

UE 2069

Nº Inv 3

Producció C. comuna oxidant

Tipologia Gr. I.2 *Urceus*

Forma gerra

Pasta Ocre, beix, taronja, molt esponjosa, tova, poc compacta amb ab. desgr. fins, calcaris blancs, grisos i brillants. Rebujos de coccio.

Superf. Llises i molt blanetes, que es desfan solament tocant-les.

Dimen. Dm 12/11 cm.

- Vora amb graó internal exterior i ansa en forma de cinta.



2 CONST. 58. 2069. 3

Tècnica decorativa

Esquema decoratiu

Motius decoratius

Cronol. Imperial-severs

Cronol. 2

Cronol. UE Imperial-severs

Argument llànties i àmfora

Escrivà, 1995

Campanya 2 Av. Cont. 58

UE 2069

Nº Inv 4

Producció C. comuna oxidant

Tipologia Gr. I.2 *Urceus*

Forma gerra

Pasta Ocre, beix, taronja, molt esponjosa, tova, poc compacta amb ab. desgr. fins, calcaris blancs, grisos i brillants. Rebujos de coccio.

Superf. Llises i molt blanetes, que es desfan solament tocant-les.

Dimen. Dm inferior a 10 cm.

- Vora amb graó internal exterior i ansa en forma de cinta.

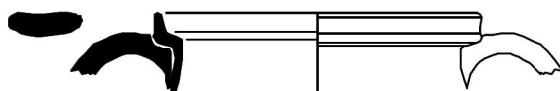

2 CONST. 58. 2069. 4



Tècnica decorativa

Esquema decoratiu

Motius decoratius

Cronol. Imperial-severs

Cronol. 2

Cronol. UE Imperial-severs

Argument llànties i àmfora

Escrivà, 1995

Campanya 2 Av. Cont. 58

UE 2069

Nº Inv 5

Producció C. comuna oxidant

Tipologia Gr. II.3 *Lagoena*

Forma ampolla

Pasta Ocre, beix, taronja, molt esponjosa, tova, poc compacta amb ab. desgr. fins, calcaris blancs, grisos i brillants. Rebujos de coccio.

Superf. Llises i molt blanetes, que es desfan solament tocant-les.

Dimen. Dm alrededor de 3 cm.

- Vora de secció triangular i graó intern per a tapadora, coll estret i alt. Anses en forma de cinta.

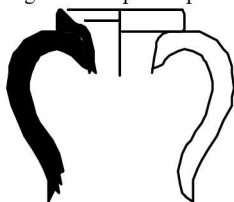

2 CONST. 58. 2069. 5



Tècnica decorativa

Esquema decoratiu

Motius decoratius

Cronol. Imperial-severs

Cronol. 2

Cronol. UE Imperial-severs

Argument llànties i àmfora

Escrivà, 1995

Campanya 2 Av. Cont. 58

UE 2069

Nº Inv 6

Producció C. comuna oxidant

Tipologia Gr. II.2 *Lagoena*

Forma ampolla

Pasta Ocre, beix, taronja, molt esponjosa, tova, poc compacta amb ab. desgr. fins, calcaris blancs, grisos i brillants. Rebujos de coccio.

Superf. Llises i molt blanetes, que es desfan solament tocant-les.

Dimen. Dm alrededor de 5'5 cm.

- Coll diferenciat i estret que s'exvada pujant en vertical. El fragment conservat no mostra arrancament d'anses



2 CONST. 58. 2069. 6



Tècnica decorativa

Esquema decoratiu

Motius decoratius

Cronol. Imperial-severs

Cronol. 2

Cronol. UE Imperial-severs

Argument llànties i àmfora

Escrivà, 1995

Campanya 2 Av. Cont. 58

UE 2069

Nº Inv 7

Producció C. comuna oxidant

Tipologia Gr. VII *Pelvis/lebes*

Forma ampolla

Pasta Ocre, beix, taronja, molt esponjosa, tova, poc compacta amb ab. desgr. fins, calcaris blancs, grisos i brillants. Rebujos de coccio.

Superf. Llises i molt blanetes, que es desfan solament tocant-les.

Dimen. Dm. 33 cm

- Gran recipient amb cos probablement globular, coll marcat i vora exvasada en forma de cap d'ànec. De tradició indígena.

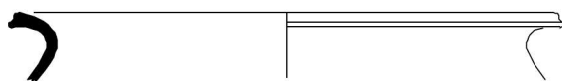

2 CONST. 58. 2069. 7



Tècnica decorativa

Esquema decoratiu

Motius decoratius

Cronol. Imperial-severs

Cronol. 2

Cronol. UE Imperial-severs

Argument llànties i àmfora

Escrivà, 1995

Campanya 2 Av. Cont. 58

UE 2069

Nº Inv 8

Producció C. comuna oxidant

Tipologia Gr. III *Calix*

Forma copa

Pasta Ocre, beix, taronja, molt esponjosa, tova, poc compacta amb ab. desgr. fins, calcaris blancs, grisos i brillants. Rebujos de coccio.

Superf. Llises i molt blanetes, que es desfan solament tocant-les.

Dimen. Dm 9 cm.

- Coll lleugerament exvasat i vora arrodonida i exvasada. Parets molt primes.

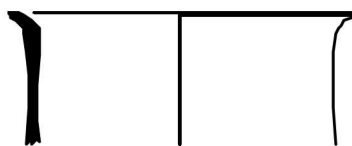

2 CONST. 58. 2069. 8



Tècnica decorativa

Esquema decoratiu

Motius decoratius

Cronol. Imperial-severs

Cronol. 2

Cronol. UE Imperial-severs

Argument llànties i àmfora

Escrivà, 1995

Campanya 2 Av. Cont. 58

UE 2069

Nº Inv 9

Producció C. comuna oxidant

Tipologia Gr. VI *Lebes*

Forma lebes

Pasta Ocre, beix, taronja, molt esponjosa, tova, poc compacta amb ab. desgr. fins, calcaris blancs, grisos i brillants. Rebujos de coccio.

Superf. Llises i molt blanetes, que es desfan solament tocant-les.

Dimen. Dm 30 cm.

- Gran recipient obert amb cos globular i vora exvasada lleugerament pendent.

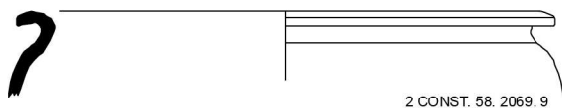

2 CONST. 58. 2069. 9



Tècnica decorativa

Esquema decoratiu

Motius decoratius

Cronol. Imperial-severs

Cronol. 2

Cronol. UE Imperial-severs

Argument llànties i àmfora

Escrivà, 1995

Campanya 2 Av. Cont. 58

UE 2069

Nº Inv 10

Producció C. comuna oxidant

Tipologia Gr. IV.2 *Lanx*

Forma plat

Pasta Ocre, beix, taronja, molt esponjosa, tova, poc compacta amb ab. desgr. fins, calcaris blancs, grisos i brillants. Rebujos de coccio.

Superf. Llises i molt blanetes, que es desfan solament tocant-les.

Dimen. No es possible saber Dm.

- Forma oberta amb paret còncaua baixa i vora engrossida l'exterior.

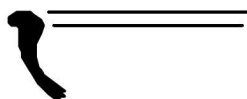

2 CONST. 58. 2069. 10



Tècnica decorativa

Esquema decoratiu

Motius decoratius

Cronol. Imperial-severs

Cronol. 2

Cronol. UE Imperial-severs

Argument llànties i àmfora

Escrivà, 1995

Campanya 2 Av. Cont. 58

UE 2069

Nº Inv 11

Producció C. comuna oxidant

Tipologia Gr. IV.3 *Catinus/llus*

Forma copa

Pasta Ocre, beix, taronja, molt esponjosa, tova, poc compacta amb ab. desgr. fins, calcaris blancs, grisos i brillants. Rebujos de coccio. **Superf.** Llises i molt blanetes, que es desfan solament tocant-les. **Dimen.** Dm 15'5 cm.

- Copeta amb carena baixa o motllura amb paret una mica de perfil en "S" i vora arrodonida.

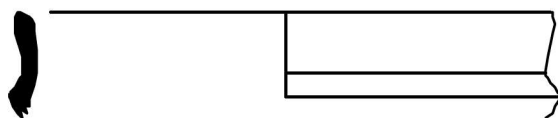

2 CONST. 58. 2069. 11



Tècnica decorativa

Esquema decoratiu

Motius decoratius

Cronol. Imperial-severs

Cronol. 2

Cronol. UE Imperial-severs

Argument llànties i àmfora

Escrivà, 1995

Campanya 2 Av. Cont. 58

UE 2069

Nº Inv 12

Producció C. comuna oxidant

Tipologia Indeterminat copa?

Forma copa

Pasta Ocre, beix, taronja, molt esponjosa, tova, poc compacta amb ab. desgr. fins, calcaris blancs, grisos i brillants. Rebujos de coccio. **Superf.** Llises i molt blanetes, que es desfan solament tocant-les. **Dimen.**

- Possible imitació de parets fines. Decoració de fulles de pinya o pedúncles (VII-5), habitual en les formes de parets fines com la May XLII. Cos arrodonit i decorat, part superior llisa i de parets verticals.

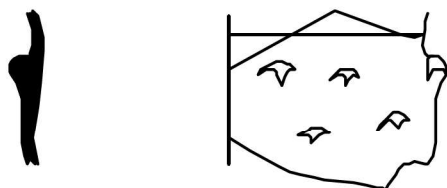

2 CONST. 58. 2069. 12



Tècnica decorativa Barbotina

Esquema decoratiu Línies de fulles de pinya o pedúncles (VII-5)

Motius decoratius Fulles de pinya o pedúncles (VII-5)

Cronol. Imperial-severs

Cronol. 2

Cronol. UE Imperial-severs

Argument llànties i àmfora

Escrivà, 1995

Campanya 2 Av. Cont. 58

UE 2069

Nº Inv 13

Producció C. comuna oxidant

Tipologia *Lararium*

Forma larari

Pasta Ocre, beix o taronja, molt esponjosa, tova i poc compacta amb abundants desgr. fins, majoritàriament calcaris blancs, grisos i brillants. Rebuig de coccio. **Superf.** Llises i molt blanetes, que es desfan solament tocant-les. **Dimen.**

- No es un recipient. Podria ser un *lararium* o *arula* d'ús domèstic. Fris central amb decoració de serp, part superior amb merlets i, probablement, la inferior presentava un podí. Paral·lels en l'excavació de l'abocador del Negret i la necròpolis de SELVIC.

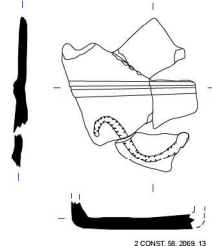

2 CONST. 58. 2069. 13



Tècnica decorativa A motlle o aplicada

Esquema decoratiu Decoració central

Motius decoratius Possiblement decoració vegetal o d'una serp amb caràcter apotropaic

Cronol. Imperial-severs

Cronol. 2

Cronol. UE Imperial-severs

Argument llànties i àmfora

Escrivà, 1995

Campanya 2 Av. Cont. 58

UE 2043

Nº Inv 1

Producció C. africana de cuina

Tipologia Ostia III, 267

Forma cassola

Pasta Africana

Superf. Africana

Dimen. Dm petit

- Cassola amb base còncava estriada carena baixa i parets estriades a l'interior, vora ametllada.

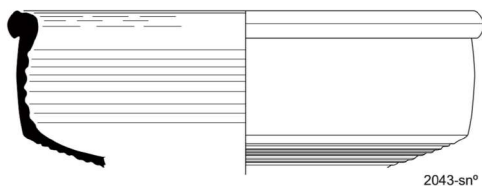

2043-snº

Tècnica decorativa

Esquema decoratiu

Motius decoratius

Cronol. Imperial-severs

Cronol. 2 Mediadós del siglo II- mediados del V dC

Cronol. UE Imperial-severs

Argument llànties i O.III, 267

Atlante,1981

Campanya 2 Av. Cont. 58

UE 2043

Nº Inv 4

Producció Llàntia imperial

Tipologia Màscara teatral

Forma màscara

Pasta Ocre, beix o taroja,tova i poc compacta amb abundanes desgreixants fins, majoritàriament calcaris blancs, però també grisos i brillants. Rebuig de coccio.

Superf. Llises i molt blanetes, que es desfan solament tocant-les.

Dimen.

- Màscara humana amb trets grotescs o negroides d'antigues tradicions de les zones púniques. Nas gros, grans ulls, boca torta amb grans orelles. Te una corona vegetal al front. Presenta dos orificis a les orelles, no sabem si per penjar o a col·locar-se-la durant les representacions.

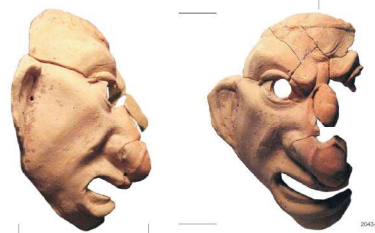
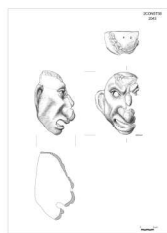

Tècnica decorativa

Esquema decoratiu

Motius decoratius

Cronol. Segunda mitad del s. I- II dC

Cronol. 2

Cronol. UE Imperial-severs

Argument llànties i O.III, 267

Huguet i altes, 2008

Campanya 1 NAP 010

UE 1361

Nº Inv 16

Producció C. comuna oriental

Tipologia Àgora G188 o M101

Forma gerra

Pasta Roja amb desgreixants grocs i blancs.

Superf. Superfícies grises

Dimen. Dm 6 cm

- Fragment de vora. Probablement del segle I per l'amplada del coll, ja que al segle II el coll s'estilitza i el cos es fa esbelt. S'ha identificat com a bollidors. Probable d'origen egeu.

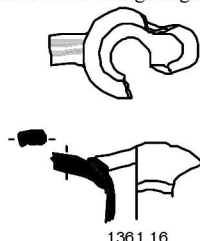

1361.16



Tècnica decorativa

Esquema decoratiu

Motius decoratius

Cronol. Imperial- 1ª meitat del segle II

Cronol. 2 Tardo-flavis/ tardo-antonins

Cronol. UE Imperial- 1ª meitat del segle II

Argument TSH, TSA A, CAF, CCoR, CCR, LIM Robinson 1959; Coletti i Pavolini 1996

La ceràmica comuna i de cuina en *Valentia*

Campanya 1 NAP 010

UE 1361

Nº Inv 16 bis

Producció C. comuna oriental

Tipologia Àgora G188 o M101

Forma gerra

Pasta Roja amb desgreixants grocs i blancs.

Superf. Superfícies grises

Dimen. Dm 8,1 cm

- Fragment de base. Podria pertànyer a la gerra oriental per la pasta però la base és plana i aquestes gerres presenten bases concavo-convexes amb òmfal.



1361.16 bis



Tècnica decorativa

Esquema decoratiu

Motius decoratius

Cronol. Imperial- 1ª meitat del segle II
Cronol. 2 Tardo-flavis/ tardo-antonins
Cronol. UE Imperial- 1ª meitat del segle II
Argument TSH, TSA A, CAF, CCO_r, CCR, LIM
 Robinson 1959; Coletti i Pavolini 1996

Campanya 1 NAP 010

UE 1361

Nº Inv 17

Producció Roig pompeià

Tipologia R-pomp. 28

Forma font

Pasta Campana

Superf.

Dimen. Dm 19 cm

- Fragment de vora de cassola d'engalba roja pompeiana.



1361.17



Tècnica decorativa

Esquema decoratiu

Motius decoratius

Cronol. Imperial- 1ª meitat del segle II
Cronol. 2 40/ 60
Cronol. UE Imperial- 1ª meitat del segle II
Argument TSH, TSA A, CAF, CCO_r, CCR, LIM
 Lattara, 1993

Campanya 1 NAP 010

UE 1361

Nº Inv 18

Producció Roig pompeià

Tipologia R-pomp. 33

Forma font

Pasta Campana

Superf.

Dimen. Dm 34 cm

- Fragment de vora i començament de la base de cassola d'engalba roja pompeiana.



1361.18



Tècnica decorativa

Esquema decoratiu

Motius decoratius

Cronol. Imperial- 1ª meitat del segle II
Cronol. 2 75/ 125
Cronol. UE Imperial- 1ª meitat del segle II
Argument TSH, TSA A, CAF, CCO_r, CCR, LIM
 Lattara, 1993

Campanya 1 NAP 010

UE 1361

Nº Inv 19

Producció C. itàlica de cuina

Tipologia Com-it. 7c

Forma tapadora

Pasta Campaniana

Superf.

Dimen.Dm 28 cm

- Fragment de vora arrodonida i cos estriat en la part exterior.

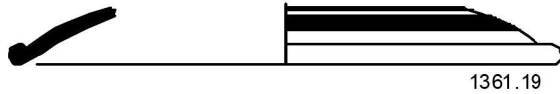

1361.19



Tècnica decorativa

Esquema decoratiu

Motius decoratius

Cronol. Imperial- 1ª meitat del segle II
Cronol. 2 1/100
Cronol. UE Imperial- 1ª meitat del segle II
Argument TSH, TSA A, CAF, CCO_r, CCR, LIM Lattara, 1993; Di giovanni 1996

Campanya 1 NAP 010

UE 1361

Nº Inv 20

Producció C. africana de cuina

Tipologia Hayes 23A

Forma cassola

Pasta Tunísia

Superf.

Dimen.Dm 15 cm

- Fragment de vora de cassola africana de cuina amb parets baixes i sense graó interior.



1361.20



Tècnica decorativa

Esquema decoratiu

Motius decoratius

Cronol. Imperial- 1ª meitat del segle II
Cronol. 2
Cronol. UE Imperial- 1ª meitat del segle II
Argument TSH, TSA A, CAF, CCO_r, CCR, LIM Hayes, 1972

Campanya 1 NAP 010

UE 1361

Nº Inv 21

Producció C. africana de cuina

Tipologia Hayes 23B

Forma cassola

Pasta Tunísia

Superf.

Dimen.Dm 19,5 cm

- Cassola africana de cuina de parets baixes amb graó interior.

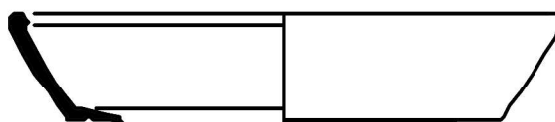

1361.21



Tècnica decorativa

Esquema decoratiu

Motius decoratius

Cronol. Imperial- 1ª meitat del segle II
Cronol. 2 100-150/ III-IV
Cronol. UE Imperial- 1ª meitat del segle II
Argument TSH, TSA A, CAF, CCO_r, CCR, LIM Hayes, 1972

Campanya 1 NAP 010

UE 1361

Nº Inv 22

Producció C. africana de cuina

Tipologia Ostia III, 267

Forma cassola

Pasta Tunísia

Superf.

Dimen.Dm 27 cm

- Cassola amb base còncava estriada carena baixa i parets estriades a l'interior, vora ametllada.

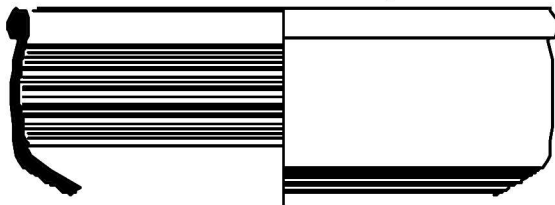

1361.22



Tècnica decorativa

Esquema decoratiu

Motius decoratius

Cronol. Imperial- 1ª meitat del segle II

Cronol. 2 100-150/ III-IV

Cronol. UE Imperial- 1ª meitat del segle II

Argument TSH, TSA A, CAF, CCO_r, CCR, LIM Hayes, 1972

Campanya 1 NAP 010

UE 1361

Nº Inv 23

Producció C. africana de cuina

Tipologia Hayes 199

Forma cassola

Pasta Tunísia

Superf.

Dimen.Dm 20 cm

- Fragment de vora de cassola africana de cuina amb parets còncaves i graó intern, vora arrodonida amb graó per a recolzar la tapadora.

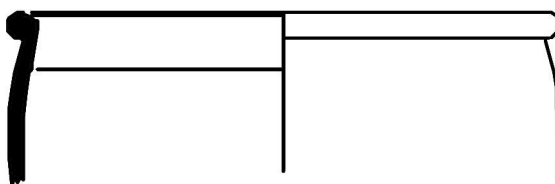

1361.23



Tècnica decorativa

Esquema decoratiu

Motius decoratius

Cronol. Imperial- 1ª meitat del segle II

Cronol. 2 Flavis/ principi del segle II

Cronol. UE Imperial- 1ª meitat del segle II

Argument TSH, TSA A, CAF, CCO_r, CCR, LIM Hayes, 1972

Campanya 1 NAP 010

UE 1361

Nº Inv 24

Producció C. africana de cuina

Tipologia Ostia III, 331

Forma cassola

Pasta Tunísia

Superf.

Dimen.Dm 11 cm

- Fragment xicotet de vora arrodonida amb coll marcat.



1361.24



Tècnica decorativa

Esquema decoratiu

Motius decoratius

Cronol. Imperial- 1ª meitat del segle II

Cronol. 2 I/ III

Cronol. UE Imperial- 1ª meitat del segle II

Argument TSH, TSA A, CAF, CCO_r, CCR, LIM Atlante, 1981

Campanya 1 NAP 010

UE 1361

Nº Inv 25

Producció C. africana de cuina

Tipologia *Similis Ostia I*, 269

Forma cassola

Pasta Tunísia

Superf.

Dimen.Dm 19 cm

- Fragment xicotot de parets còncaues, amb coll marcat, vora exvasada i arrodonida a l'exterior i graó intern per a tapadora.



1361.25



Tècnica decorativa

Esquema decoratiu

Motius decoratius

Cronol. Imperial- 1ª meitat del segle II
Cronol. 2 Primera meitat del segle III
Cronol. UE Imperial- 1ª meitat del segle II
Argument TSH, TSA A, CAF, CCO_r, CCR, LIM Atlante,1981

Campanya 1 NAP 010

UE 1361

Nº Inv 26

Producció C. africana de cuina

Tipologia Ostia III, 332

Forma tapadora

Pasta Tunísia

Superf.

Dimen.Dm 20 cm

- Fragment de vora de tapadora amb interior estriat.



1361.26



Tècnica decorativa

Esquema decoratiu

Motius decoratius

Cronol. Imperial- 1ª meitat del segle II
Cronol. 2 Segle II
Cronol. UE Imperial- 1ª meitat del segle II
Argument TSH, TSA A, CAF, CCO_r, CCR, LIM Atlante,1981

Campanya 1 NAP 010

UE 1361

Nº Inv 27

Producció C. africana de cuina

Tipologia Ostia I, 261

Forma tapadora

Pasta Tunísia

Superf.

Dimen.Dm 36,2 cm

- Fragment de vora de tapadora de cos acampanat i vora desenvolupada



1361.27



Tècnica decorativa

Esquema decoratiu

Motius decoratius

Cronol. Imperial- 1ª meitat del segle II
Cronol. 2 Primera meitat del segle II/ IV
Cronol. UE Imperial- 1ª meitat del segle II
Argument TSH, TSA A, CAF, CCO_r, CCR, LIM Atlante,1981

Campanya 1 NAP 010

UE 1361

Nº Inv 28

Producció C. africana de cuina

Tipologia Indeterminada

Forma tapadora

Pasta Tunísia

Superf.

Dimen.Dm 23,4 cm

- Presenta una petita ala. Recorda a la Ostia I, 264 (segle III) pero de dimensions molt més reduïdes.



Tècnica decorativa

Esquema decoratiu

Motius decoratius

Cronol. Imperial- 1ª meitat del segle II

Cronol. 2

Cronol. UE Imperial- 1ª meitat del segle II

Argument TSH, TSA A, CAF, CCoR, CCR, LIM

Campanya 1 NAP 010

UE 1361

Nº Inv 29

Producció C. reductora de cuina

Tipologia ERW 1.2

Forma olla

Pasta Gris clar, compacta, dura i porosa amb fractura granular i desgreixants de quars, limonita i policristalls de quars(Reynolds, 1993; Huguet, 2009)

Superf. Grises o negres, poroses i grolleres.

Dimen.Dm 17 cm

- Olla de cos globular amb carena en el terç superior i vora de secció quadrada engrossida a l'exterior.

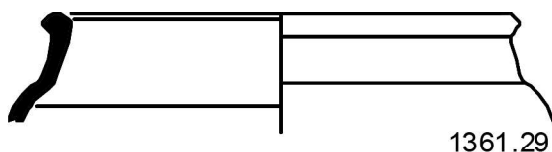

Tècnica decorativa

Esquema decoratiu

Motius decoratius

Cronol. Imperial- 1ª meitat del segle II

Cronol. 2 I-III dE

Cronol. UE Imperial- 1ª meitat del segle II

Argument TSH, TSA A, CAF, CCoR, CCR, LIM Reynolds, 1993

Campanya 1 NAP 010

UE 1361

Nº Inv 30

Producció C. reductora de cuina

Tipologia ERW 1.3C

Forma olla

Pasta Gris clar, compacta, dura i porosa amb fractura granular i desgreixants de quars, limonita i policristalls de quars(Reynolds, 1993; Huguet, 2009)

Superf. Grises o negres, poroses i grolleres.

Dimen.Dm 16,5 cm

- Olla de cos globular que pot presentar al cos les mateixes estries esmentades per a la forma anterior. Presenta el coll curt diferenciat i la vora és exvasada i peduncular amb graó intern per a tapadora.

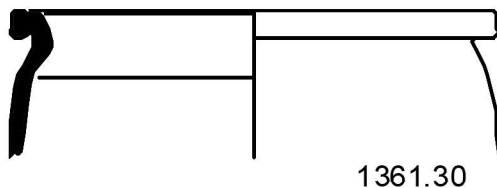

Tècnica decorativa

Esquema decoratiu

Motius decoratius

Cronol. Imperial- 1ª meitat del segle II

Cronol. 2 I-III dC

Cronol. UE Imperial- 1ª meitat del segle II

Argument TSH, TSA A, CAF, CCoR, CCR, LIM Reynolds, 1993

Campanya 1 NAP 010

UE 1361

Nº Inv 31

Producció C. reductora de cuina

Tipologia Indeterminada

Forma olla

Pasta Gris clar, compacta, dura i porosa amb fractura granular i desgreixants de quars, limonita i policristalls de quars(Reynolds, 1993; Huguët, 2009)

Superf. Grises o negres, poroses i grolleres.

Dimen.Dm base 7 cm

- Base d'olla de cos globular amb estries interiors i exteriors.

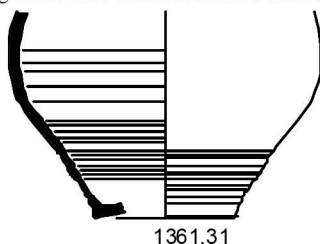

Tècnica decorativa

Esquema decoratiu

Motius decoratius

Cronol. Imperial- 1ª meitat del segle II

Cronol. 2

Cronol. UE Imperial- 1ª meitat del segle II

Argument TSH, TSA A, CAF, CCO_r, CCR, LIM Reynolds, 1993

Campanya 1 NAP 010

UE 1361

Nº Inv 32

Producció C. reductora de cuina

Tipologia ERW 1.4

Forma olleta

Pasta Gris clar, compacta, dura i porosa amb fractura granular i desgreixants de quars, limonita i policristalls de quars(Reynolds, 1993; Huguët, 2009)

Superf. Grises o negres, poroses i grolleres.

Dimen.Dm 10 cm

- Petita olleta de cos circular i perfil en "S" amb vora. Presenta unes bandes brillants al cos per haver estat brunyit i és l'única forma que ha estat allisada, encara que exclusivament a la part exterior. Aquest recipients són molt més menuts que els anteriors i possiblement si s'utilitzaven com a recipients bols o contenidors. No presenta signes d'exposició al foc.

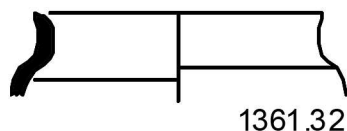

Tècnica decorativa

Esquema decoratiu

Motius decoratius

Cronol. Imperial- 1ª meitat del segle II

Cronol. 2 Flavis-III dC

Cronol. UE Imperial- 1ª meitat del segle II

Argument TSH, TSA A, CAF, CCO_r, CCR, LIM Reynolds, 1993

Campanya 1 NAP 010

UE 1361

Nº Inv 33

Producció C. reductora de cuina

Tipologia ERW 1.7

Forma tapadora

Pasta Gris clar, compacta, dura i porosa amb fractura granular i desgreixants de quars, limonita i policristalls de quars(Reynolds, 1993; Huguët, 2009)

Superf. Grises o negres, poroses i grolleres.

Dimen.Dm 21 cm

- Senzilla tapadora amb llavi arrodonit.



Tècnica decorativa

Esquema decoratiu

Motius decoratius

Cronol. Imperial- 1ª meitat del segle II

Cronol. 2 I-III

Cronol. UE Imperial- 1ª meitat del segle II

Argument TSH, TSA A, CAF, CCO_r, CCR, LIM Reynolds, 1993

Campanya 1 NAP 010

UE 1361

Nº Inv 34

Producció C. reductora de cuina

Tipologia ERW 1.7

Forma tapadora

Pasta Gris clar, compacta, dura i porosa amb fractura granular i desgreixants de quars, limonita i policristalls de quars(Reynolds, 1993; Hugué, 2009)

Superf. Grises o negres, poroses i grolleres.

Dimen.Dm 3,7 cm

- Senzilla tapadora amb base per a agafar-la amb pom anellat.



1361.34



Tècnica decorativa

Esquema decoratiu

Motius decoratius

Cronol. Imperial- 1ª meitat del segle II
Cronol. 2 I-III
Cronol. UE Imperial- 1ª meitat del segle II
Argument TSH, TSA A, CAF, CCO_r, CCR, LIM Reynolds, 1993

Campanya 1 NAP 010

UE 1361

Nº Inv 35

Producció C. comuna oxidant

Tipologia Gr. I.2 *Urceus*

Forma gerra

Pasta Beix o rogenca amb desgreixants fins blancs i brillants

Superf.

Dimen.Dm 12 cm

- Ollas amb ranura en la vora per al recolzament de la tapadora. De gran diàmetre i probablement amb dues anses. Vora senzilla.

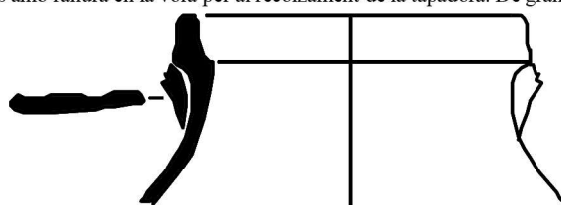

1361.35



Tècnica decorativa

Esquema decoratiu

Motius decoratius

Cronol. Imperial- 1ª meitat del segle II
Cronol. 2 I-III
Cronol. UE Imperial- 1ª meitat del segle II
Argument TSH, TSA A, CAF, CCO_r, CCR, LIM Escrivà, 1995

Campanya 1 NAP 010

UE 1361

Nº Inv 36

Producció C. comuna oxidant

Tipologia Gr. I.2 *Urceolus*

Forma gerra

Pasta Beix/rosada, dura i compacta amb desgreixants blancs i brillants molt fins

Superf.

Dimen.Dm 13 cm

- Vegas 1 olles amb ranura en la vora per al recolzament de la tapadora. De gran diàmetre i probablement amb dues anses. Vora amb motllura exterior .

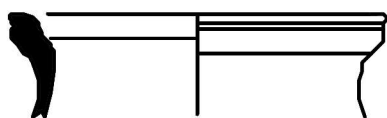

1361.36



Tècnica decorativa

Esquema decoratiu

Motius decoratius

Cronol. Imperial- 1ª meitat del segle II
Cronol. 2 I-III
Cronol. UE Imperial- 1ª meitat del segle II
Argument TSH, TSA A, CAF, CCO_r, CCR, LIM Escrivà, 1995

Campanya 1 NAP 010

UE 1361

Nº Inv 37

Producció C. comuna oxidant

Tipologia Gr. I.2 *Urceolus*

Forma gerra

Pasta Beix/rosada, dura i compacta amb Superf. desgreixants blancs i brillants molt fins

Dimen. Dm 9,5 cm

- Vegas 1 olles amb ranura en la vora per al recolzament de la tapadora. De diàmetre mitjà i vora senzilla.

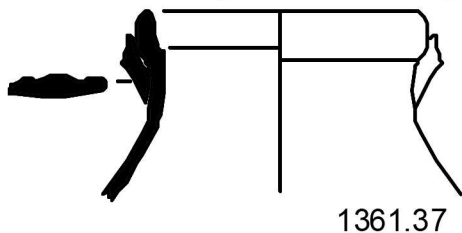

Tècnica decorativa

Esquema decoratiu

Motius decoratius

Cronol. Imperial- 1ª meitat del segle II

Cronol. 2

Cronol. UE Imperial- 1ª meitat del segle II

Argument TSH, TSA A, CAF, CCO_r, CCR, LIM
Escrivà, 1995

Campanya 1 NAP 010

UE 1361

Nº Inv 38

Producció C. comuna oxidant

Tipologia Gr. I.2 *Urceolus*

Forma gerra

Pasta Beix/rosada, dura i compacta amb Superf. desgreixants blancs i brillants molt fins

Dimen. Dm 12 cm

- Alfàbies amb coll curt i vora motllurada

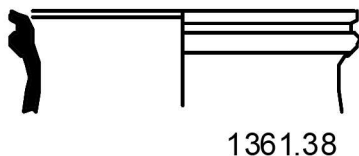

Tècnica decorativa

Esquema decoratiu

Motius decoratius

Cronol. Imperial- 1ª meitat del segle II

Cronol. 2

Cronol. UE Imperial- 1ª meitat del segle II

Argument TSH, TSA A, CAF, CCO_r, CCR, LIM
Escrivà, 1995

Campanya 1 NAP 010

UE 1361

Nº Inv 39

Producció C. comuna oxidant

Tipologia Gr. I.3 *Urceolus*

Forma gerra

Pasta Beix/rosada, dura i compacta amb Superf. desgreixants blancs i brillants molt fins

Dimen. Dm 14 cm

- Vora exvasada amb coll marcat i cos globular alt.

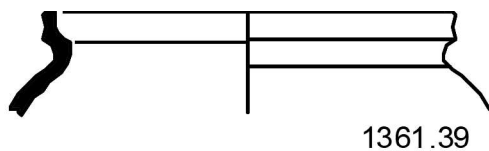

Tècnica decorativa

Esquema decoratiu

Motius decoratius

Cronol. Imperial- 1ª meitat del segle II

Cronol. 2

Cronol. UE Imperial- 1ª meitat del segle II

Argument TSH, TSA A, CAF, CCO_r, CCR, LIM
Escrivà, 1995

Campanya 1 NAP 010

UE 1361

Nº Inv 40

Producció C. comuna oxidant

Tipologia Gr. II.2 *Lagoena*

Forma ampolla

Pasta Beix/rosada, dura i compacta amb desgreixants blancs i brillants molt fins

Superf.

Dimen.Dm 8 cm

- Vora amb inflexió al coll estret i llarg, amb llavi arrodonit.

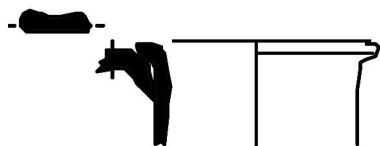

1361.40



Tècnica decorativa

Esquema decoratiu

Motius decoratius

Cronol. Imperial- 1ª meitat del segle II

Cronol. 2

Cronol. UE Imperial- 1ª meitat del segle II

Argument TSH, TSA A, CAF, CCO_r, CCR, LIM
Escrivà, 1995

Campanya 1 NAP 010

UE 1361

Nº Inv 41

Producció C. comuna oxidant

Tipologia Gr. II.2 *Lagoena*

Forma ampolla

Pasta Beix/rosada, dura i compacta amb desgreixants blancs i brillants molt fins

Superf.

Dimen.Dm 6 cm

- Coll estret amb motllura i ansa.

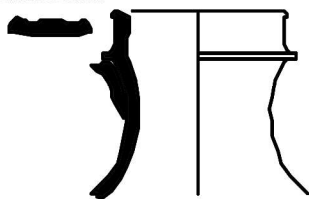

1361.41



Tècnica decorativa

Esquema decoratiu

Motius decoratius

Cronol. Imperial- 1ª meitat del segle II

Cronol. 2

Cronol. UE Imperial- 1ª meitat del segle II

Argument TSH, TSA A, CAF, CCO_r, CCR, LIM
Escrivà, 1995

Campanya 1 NAP 010

UE 1361

Nº Inv 42

Producció C. comuna oxidant

Tipologia Gr. IV.1 *Paropsis*

Forma plat

Pasta Rogenca amb desgreixants blancs

Superf. Beix

Dimen.Dm 22,8 cm

- Paropsis o grans recipients oberts tipus fruiter de perfil en "S" amb vora arrodonida exvasada i ansa horitzontal de secció acintada.

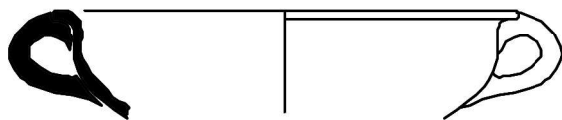

1361.42



Tècnica decorativa

Esquema decoratiu

Motius decoratius

Cronol. Imperial- 1ª meitat del segle II

Cronol. 2

Cronol. UE Imperial- 1ª meitat del segle II

Argument TSH, TSA A, CAF, CCO_r, CCR, LIM
Escrivà, 1995

Campanya 1 NAP 010

UE 1361

Nº Inv 43

Producció C. comuna oxidant

Tipologia Gr. IV.1 *Paropsis*

Forma plat

Pasta Beix/rosada, dura i compacta amb desgreixants blancs i brillants molt fins

Superf. Beix

Dimen. Dm 30 cm

- Paropsis o grans recipients oberts tipus fruiter amb vora engrossida i plana amb incisions decoratives.

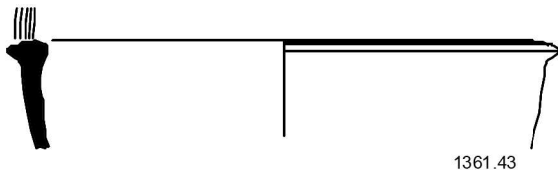

Tècnica decorativa Incisa

Esquema decoratiu

Motius decoratius Línies horitzontals a la vora

Cronol. Imperial- 1ª meitat del segle II

Cronol. 2

Cronol. UE Imperial- 1ª meitat del segle II

Argument TSH, TSA A, CAF, CCO_r, CCR, LIM
Escrivà, 1995

Campanya 1 NAP 010

UE 1361

Nº Inv 44

Producció C. comuna oxidant

Tipologia Gr. IV.2 *Lanx*

Forma plat

Pasta Rogenca i grisenca amb desgreixants fins blancs, negres i orgànics

Superf. Superfícies rugoses que tenien una engalba.

Dimen. Dm 16,5 cm

- Plat obert i profund amb carena alta i vora arrodonida.

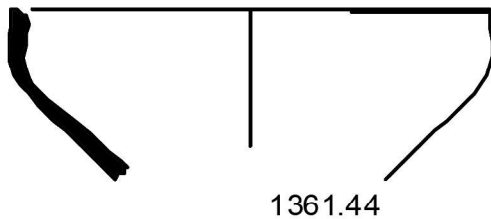

Tècnica decorativa

Esquema decoratiu

Motius decoratius

Cronol. Imperial- 1ª meitat del segle II

Cronol. 2

Cronol. UE Imperial- 1ª meitat del segle II

Argument TSH, TSA A, CAF, CCO_r, CCR, LIM
Escrivà, 1995

Campanya 1 NAP 010

UE 1361

Nº Inv 45

Producció C. comuna oxidant

Tipologia Gr. IV.3 *Catinus/lus*

Forma plat

Pasta Beix/rosada, dura i compacta amb desgreixants blancs i brillants molt fins

Superf.

Dimen. Dm 14 cm

- Plat xicotet molt obert i de parets baixes, amb vora arrodonida cap a l'exterior i poca ala.

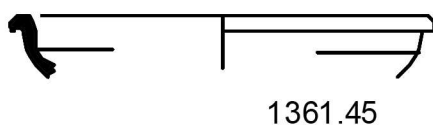

Tècnica decorativa

Esquema decoratiu

Motius decoratius

Cronol. Imperial- 1ª meitat del segle II

Cronol. 2

Cronol. UE Imperial- 1ª meitat del segle II

Argument TSH, TSA A, CAF, CCO_r, CCR, LIM
Escrivà, 1995

Campanya 1 NAP 010

UE 1361

Nº Inv 46

Producció C. comuna oxidant

Tipologia Gr. IV.3 *Catinus/lus*

Forma plat

Pasta Beix/rosada, dura i compacta amb desgreixants blancs i brillants molt fins Superf.

Dimen. Dm 16 cm

- Bol profund amb paret exvasada i carena a mitja altura.

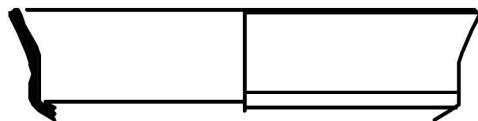

1361.46



Tècnica decorativa

Esquema decoratiu

Motius decoratius

Cronol. Imperial- 1ª meitat del segle II

Cronol. 2

Cronol. UE Imperial- 1ª meitat del segle II

Argument TSH, TSA A, CAF, CCO_r, CCR, LIM
Escrivà, 1995

Campanya 1 NAP 010

UE 1361

Nº Inv 47

Producció C. comuna oxidant

Tipologia Gr. V *Mortarium*

Forma morter

Pasta Roja, depurada amb desgreixants fins blancs i brillants Superf.

Dimen. Dm 23 cm
Dm base 9,4 cm
Altura 8 cm

- Petit morter amb vora en ala pendent i base plana. Possible inici de bec a la vora. Pedres abrasives calcàries de quars blanc i gris.

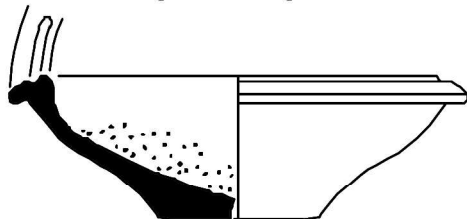

1361.47



Tècnica decorativa

Esquema decoratiu

Motius decoratius

Cronol. Imperial- 1ª meitat del segle II

Cronol. 2

Cronol. UE Imperial- 1ª meitat del segle II

Argument TSH, TSA A, CAF, CCO_r, CCR, LIM
Escrivà, 1995

Campanya 1 NAP 010

UE 1361

Nº Inv 48

Producció C. comuna oxidant

Tipologia Gr. V *Mortarium*

Forma morter

Pasta Groguenca, porosa amb desgreixants fins foscos Superf.

Dimen. Dm 18,5 cm

- Petit morter amb vora en ala pendent.



1361.48



Tècnica decorativa

Esquema decoratiu

Motius decoratius

Cronol. Imperial- 1ª meitat del segle II

Cronol. 2

Cronol. UE Imperial- 1ª meitat del segle II

Argument TSH, TSA A, CAF, CCO_r, CCR, LIM
Escrivà, 1995

Campanya 1 NAP 010

UE 1361

Nº Inv 49

Producció C. comuna oxidant

Tipologia Gr. XI *Operculum*

Forma tapadora

Pasta Beix/rosada, dura i compacta amb Superf. desgreixants blancs i brillants molt fins

Dimen. Dm 12 cm

- Senzilla tapadora, de dimensions reduïdes, amb agafador de forma anellada.



1361.49



Tècnica decorativa

Esquema decoratiu

Motius decoratius

Cronol. Imperial- 1ª meitat del segle II

Cronol. 2

Cronol. UE Imperial- 1ª meitat del segle II

Argument TSH, TSA A, CAF, CCO_r, CCR, LIM
Escrivà, 1995

Campanya 1 NAP 010

UE 1361

Nº Inv 50

Producció C. comuna oxidant

Tipologia Indeterminada

Forma alfàbia (orza)

Pasta Beix/rosada, dura i compacta amb Superf. desgreixants blancs i brillants molt fins

Dimen. Dm 16 cm

- Gran recipient

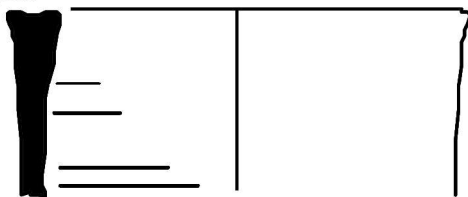

1361.50



Tècnica decorativa

Esquema decoratiu

Motius decoratius

Cronol. Imperial- 1ª meitat del segle II

Cronol. 2

Cronol. UE Imperial- 1ª meitat del segle II

Argument TSH, TSA A, CAF, CCO_r, CCR, LIM
Escrivà, 1995

Campanya 1 NAP 010

UE 1361

Nº Inv 51

Producció Miniatura

Tipologia Indeterminada

Forma alfàbia (orza)

Pasta Beix/rosada, dura i compacta amb Superf. desgreixants blancs i brillants molt fins

Dimen. Dm 3,3 cm

- Petit recipient tancat, probablement una alfàbia de cos globular, coll tancat i vora senzilla amb llavi pla.



1361.51



Tècnica decorativa

Esquema decoratiu

Motius decoratius

Cronol. Imperial- 1ª meitat del segle II

Cronol. 2

Cronol. UE Imperial- 1ª meitat del segle II

Argument TSH, TSA A, CAF, CCO_r, CCR, LIM
Escrivà, 1995

Campanya 1 NAP 010

UE 1361

Nº Inv 52

Producció C. comuna oxidant

Tipologia Gr. XI *Operculum*

Forma tapadora

Pasta Groguenca, poc depurada, amb abundants desgreixants **Superf.**

Dimen.Dm 12 cm

- Cobertura d'àmfora, tapadora, de dimensions reduïdes. Podrien ser púnics.

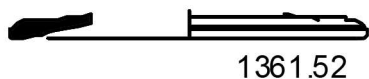

1361.52



Tècnica decorativa

Esquema decoratiu

Motius decoratius

Cronol. Imperial- 1ª meitat del segle II

Cronol. 2

Cronol. UE Imperial- 1ª meitat del segle II

Argument TSH, TSA A, CAF, CCO_r, CCR, LIM
Escrivà, 1995

Campanya 1 NAP 010

UE 1361

Nº Inv 53

Producció C. comuna oxidant

Tipologia Gr. XI *Operculum*

Forma tapadora

Pasta Groguenca, poc depurada amb abundants desgreixants **Superf.**

Dimen.Dm 13,5 cm

- Possible tapadora d'àmfora feta amb la reutilització d'un fragment de tegula.

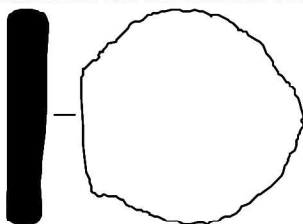

1361.53



Tècnica decorativa

Esquema decoratiu

Motius decoratius

Cronol. Imperial- 1ª meitat del segle II

Cronol. 2

Cronol. UE Imperial- 1ª meitat del segle II

Argument TSH, TSA A, CAF, CCO_r, CCR, LIM
Escrivà, 1995

Campanya 1 NAP 010

UE 1330

Nº Inv 6

Producció C. africana de cuina

Tipologia Hayes 23B

Forma cassola

Pasta Tunísia

Superf.

Dimen.Dm 21 cm

- Cassola africana de cuina de parets baixes amb graó interior.

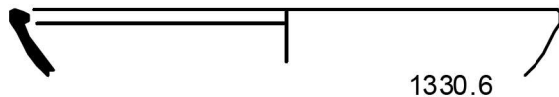

1330.6



Tècnica decorativa

Esquema decoratiu

Motius decoratius

Cronol. Imperial- 1ª meitat del segle II

Cronol. 2 100-150/ III-IV

Cronol. UE Imperial- 1ª meitat del segle II

Argument TSH, TSA A, CAF

Hayes, 1972

Campanya 1 NAP 010

UE 1330

Nº Inv 7

Producció C. africana de cuina

Tipologia Ostia III, 267

Forma cassola

Pasta Tunísia

Superf.

Dimen.Dm 22,8 cm

- Cassola amb base còncava estriada carena baixa i parets estriades a l'interior, vora ametllada.

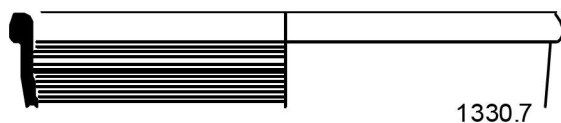

Tècnica decorativa

Esquema decoratiu

Motius decoratius

Cronol. Imperial- 1ª meitat del segle II

Cronol. 2 100-150/ III-IV

Cronol. UE Imperial- 1ª meitat del segle II

Argument TSH, TSA A, CAF

Atlante,1981

Campanya 1 NAP 010

UE 1330

Nº Inv 8

Producció C. africana de cuina

Tipologia Hayes 199

Forma cassola

Pasta Tunísia

Superf.

Dimen.Dm 32 cm

- Fragment de vora de cassola africana de cuina amb parets còncaves i graó intern, vora arrodonida amb graó per a recolzar la tapadora.

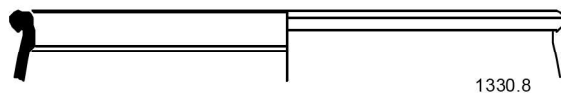

Tècnica decorativa

Esquema decoratiu

Motius decoratius

Cronol. Imperial- 1ª meitat del segle II

Cronol. 2 Flavis/ principi del segle II

Cronol. UE Imperial- 1ª meitat del segle II

Argument TSH, TSA A, CAF

Hayes, 1972

Campanya 1 NAP 010

UE 1330

Nº Inv 9

Producció C. africana de cuina

Tipologia Ostia I, 261

Forma tapadora

Pasta Tunísia

Superf.

Dimen.Dm 32 cm

- Fragment de vora de tapadora de cos acampanat i vora desenvolupada amb estries interiors

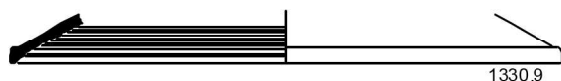

Tècnica decorativa

Esquema decoratiu

Motius decoratius

Cronol. Imperial- 1ª meitat del segle II

Cronol. 2 Primera meitat del segle II/ IV

Cronol. UE Imperial- 1ª meitat del segle II

Argument TSH, TSA A, CAF

Atlante,1981

Campanya 1 NAP 010

UE 1330

Nº Inv 10

Producció C. oxidant de cuina

Tipologia Indeterminada

Forma cassola

Pasta Nucli gris, grans desgr. visibles en superfície ataronjades
(ataronjades). Podria ser púnico-ebusitana

Dimen. Dm 15 cm

- Vora en forma de ganxo, típica del repertori púnic i italià del II aE. No presenta restes evidents d'exposició al foc però la forma i la pasta fan pensar en una cassola. Podria ser una *lopas* púnica i per tant residual en aquest context

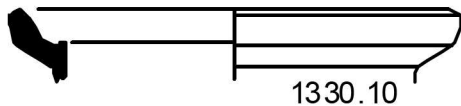

Tècnica decorativa

Esquema decoratiu

Motius decoratius

Cronol. Imperial- 1ª meitat del segle II

Cronol. 2

Cronol. UE Imperial- 1ª meitat del segle II

Argument TSH, TSA A, CAF

Atlante, 1981

Campanya 1 NAP 010

UE 1330

Nº Inv 11

Producció C. comuna oxidant

Tipologia Mà de morter?

Forma

Pasta Beix/rosada, dura i compacta amb Superf. Beig, potser cremada a la part superior
desgreixants blancs i brillants molt fins

Dimen.

- Allisat per els seus costats. En un dels extrems presenta traces negres con si haguera estat en contacte amb el foc o similar. Sembla una eina per fregar o allisar.

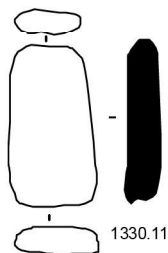

Tècnica decorativa

Esquema decoratiu

Motius decoratius

Cronol. Imperial- 1ª meitat del segle II

Cronol. 2

Cronol. UE Imperial- 1ª meitat del segle II

Argument TSH, TSA A, CAF

Atlante, 1981

Campanya 1 NAP 010

UE 1330

Nº Inv 12

Producció C. comuna oxidant

Tipologia Gr. I.1 *Urceus*

Forma gerra

Pasta Beix/rosada, dura i compacta amb Superf.
desgreixants blancs i brillants molt fins

Dimen. Dm 16 cm

- Gerres amb gran diàmetre i graó intern a la vora. *Nastera*.

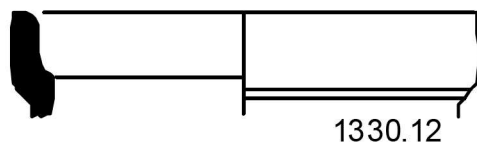

Tècnica decorativa

Esquema decoratiu

Motius decoratius

Cronol. Imperial- 1ª meitat del segle II

Cronol. 2

Cronol. UE Imperial- 1ª meitat del segle II

Argument TSH, TSA A, CAF

Atlante, 1981

Campanya 1 NAP 010

UE 1330

Nº Inv 13

Producció C. comuna oxidant

Tipologia Gr. IV.1 *Paropsis*

Forma plat

Pasta Beix/rosada, dura i compacta amb Superf. desgreixants blancs i brillants molt fins

Dimen. Dm 30 cm

- Paropsis o gran recipient obert tipus fruiter de perfil en "S" amb vora arrodonida exvasada i ansa horizontal de secció acintada. Amb dues boletes decoratives a l'ansa i a la vora.

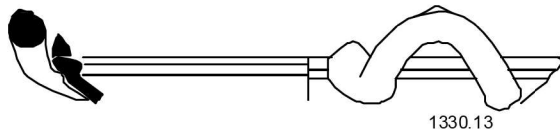

Tècnica decorativa Barbotina

Esquema decoratiu

Motius decoratius Boleta de fang enganxada a l'ansa i a la vora com dibuixant un cercle.

Cronol. Imperial- 1ª meitat del segle II

Cronol. 2

Cronol. UE Imperial- 1ª meitat del segle II

Argument TSH, TSA A, CAF

Atlante, 1981

Campanya 1 NAP 010

UE 1330

Nº Inv 14

Producció C. comuna oxidant

Tipologia Gr. IV.2 *Lanx*

Forma plat

Pasta Beix/rosada, dura i compacta amb Superf. desgreixants blancs i brillants molt fins

Dimen. Dm 11 cm

- Plat baix amb motllura interior. Potser imitació de Hayes 23 B

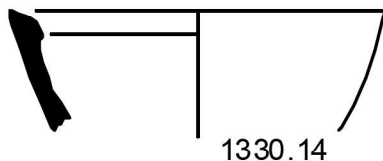

Tècnica decorativa

Esquema decoratiu

Motius decoratius

Cronol. Imperial- 1ª meitat del segle II

Cronol. 2

Cronol. UE Imperial- 1ª meitat del segle II

Argument TSH, TSA A, CAF

Atlante, 1981

Campanya 1 NAP 010

UE 1330-1384

Nº Inv 3

Producció C. itàlica de cuina

Tipologia Com-it. 7c

Forma tapadora

Pasta Campaniana

Superf.

Dimen. Dm 21 cm

- Fragment de tapadora itàlica amb vora arrodonida.

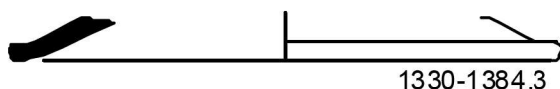

Tècnica decorativa

Esquema decoratiu

Motius decoratius

Cronol. Imperial- 1ª meitat del segle II

Cronol. 2

Cronol. UE Imperial- 1ª meitat del segle II

Argument Lattara, 1993

Campanya 1 NAP 010

UE 1384

Nº Inv 6

Producció C. itàlica de cuina

Tipologia Com-it. 7c

Forma tapadora

Pasta Campaniana

Superf.

Dimen.Dm 22 cm

- Fragment de tapadora itàlica amb vora arrodonida.

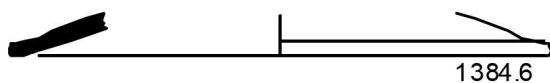

Tècnica decorativa

Esquema decoratiu

Motius decoratius

Cronol. Imperial- 1ª meitat del segle II

Cronol. 2

Cronol. UE Imperial- 1ª meitat del segle II

Argument Lattara, 1993

Campanya 1 NAP 010

UE 1384

Nº Inv 7

Producció C. reductora de cuina

Tipologia ERW 1.2

Forma olla

Pasta Gris clar, compacta, dura i porosa amb fractura granular i desgredants de quars, limonita i policristalls de quars(Reynolds, 1993; Huguet, 2009)

Superf. Grises o negres, poroses i grolleres.

Dimen.Dm 20 cm

- Olla de cos globular amb carena en el terç superior i vora de secció quadrada engrossida a l'exterior.

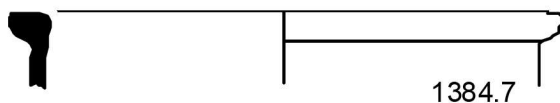

Tècnica decorativa

Esquema decoratiu

Motius decoratius

Cronol. Imperial- 1ª meitat del segle II

Cronol. 2 I-III dE

Cronol. UE Imperial- 1ª meitat del segle II

Argument Reynolds, 1993

Campanya 1 NAP 010

UE 1384

Nº Inv 8

Producció C. comuna oxidant

Tipologia Gr. IV.1 *Paropsis*

Forma paròpsis

Pasta Roja, rosa, marró amb ab. desgr. blancs

Superf.

Dimen.Dm 24 cm

- Paropsis o gran recipient obert tipus fruiter de perfil en "S" amb vora arrodonida exvasada i ansa horitzontal de secció acintada. Línies incises en la vora.

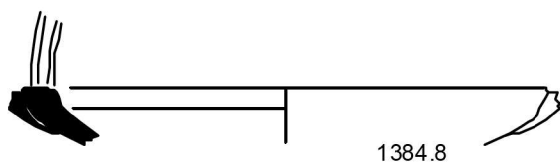

Tècnica decorativa Incisa

Esquema decoratiu

Motius decoratius Línies horitzontals a la vora

Cronol. Imperial- 1ª meitat del segle II

Cronol. 2

Cronol. UE Imperial- 1ª meitat del segle II

Argument Reynolds, 1993

La ceràmica comuna i de cuina en *Valentia*

Campanya I NAP 010

UE 1384

Nº Inv 9

Producció C. comuna oxidant

Tipologia Gr. VIII *Aula/olla*

Forma olla

Pasta Roja, rosa, marró amb ab. desgr. blancs

Superf.

Dimen.Dm 12,4 cm

- Olles de provisions o alfàbies que no van al foc.

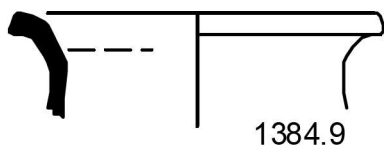

Tècnica decorativa

Esquema decoratiu

Motius decoratius

Cronol. Imperial- 1ª meitat del segle II

Cronol. 2

Cronol. UE Imperial- 1ª meitat del segle II

Argument Reynolds, 1993

Campanya I NAP 010

UE 1384

Nº Inv 10

Producció C. comuna oxidant

Tipologia Gr. XI *Operculum*

Forma tapadora

Pasta Groga porosa i dura. Potser púnica

Superf.

Dimen.Dm 8,2 cm

- Cobertura d'àmfora, tapadora, de dimensions reduïdes.

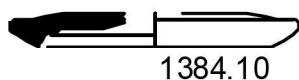

Tècnica decorativa

Esquema decoratiu

Motius decoratius

Cronol. Imperial- 1ª meitat del segle II

Cronol. 2

Cronol. UE Imperial- 1ª meitat del segle II

Argument Reynolds, 1993

Campanya Calvo Sotelo 1962

UE Tomba 8 o Ñ4

Nº Inv 1

Producció C. comuna oxidant

Tipologia Gr. III *Calix*

Forma copa /urnetes

Pasta Beix no massa depurada amb desgr. blancs i brillants

Superf. Allisades amb desgreixants visibles en superfície

Dimen.Dm 9'3 cm
Dm base 3'9 cm
Altura 10 cm

- Petita urneta o copeta globular amb peu, coll i vora exvasada amb llavi arrodonit. Acompanyada per una llàntia probablement una Dr. 20 en la tomba nº 8 o Ñ de l'excavació. Tombes orientades O-E, excepte la tomba col·lectiva. Està reconstruïda en la part superior però el perfil és bo. 0/063

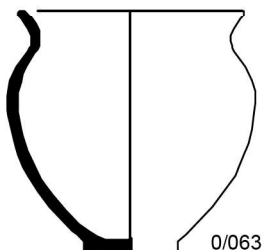

Tècnica decorativa

Esquema decoratiu

Motius decoratius

Cronol. Imperial

Cronol. 2 Segle III dE

Cronol. UE Imperial

Argument Dr. 20

La ceràmica comuna i de cuina en *Valentia*

Campanya Calvo Sotelo 1962

UE Tomba 8 o Ñ

Nº Inv 2

Producció C. comuna oxidant

Tipologia Gr. III *Calix*

Forma copa /urnetes

Pasta Pasta bicolor per l'apil·lament durant el procés d'enfornament: inferior ataronjada i superior groga/beix amb petits desgreixants blancs, marrons.

Superf. Allisades amb desgr. visibles en superfície. Línies de torn en la part interior.

Dimen. Dm 8'8 cm
Dm base 4'2 cm
Altura 9'5 cm

- Petita urneta o copeta globular amb peu, coll i vora exvasada amb llavi arrodonit. Acompanyada per una llàntia probablement una Dr. 20 en la tomba nº 8 o Ñ de l'excavació. Tombes orientades O-E, excepte la tomba col·lectiva. Està restaurada i sencera. La peça és molt irregular. 0/064

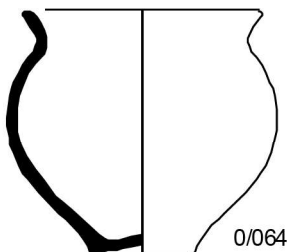

Tècnica decorativa

Esquema decoratiu

Motius decoratius

Cronol. Imperial

Cronol. 2 Segle III dE

Cronol. UE Imperial

Argument Dr. 20

Campanya 1 NEGCAL 10

UE 1235

Nº Inv 33

Producció C. africana de cuina

Tipologia Hayes 23A

Forma cassola

Pasta Tunísia

Superf.

Dimen. Dm 20 cm

- Fragment de vora de cassola africana de cuina amb parets baixes i sense graó interior.

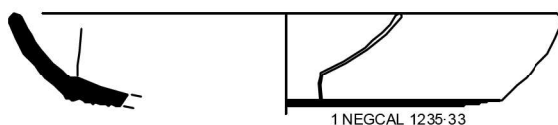

Tècnica decorativa

Esquema decoratiu

Motius decoratius

Cronol. Imperial- 1ª meitat del segle II

Cronol. 2

Cronol. UE Imperial-severs

Argument TSA A, CAF, TSH, Absència de TSA A/D i C

Campanya 1 NEGCAL 10

UE 1235

Nº Inv 34

Producció C. africana de cuina

Tipologia Hayes 23A

Forma cassola

Pasta Tunísia

Superf.

Dimen. Dm 23 cm

- Fragment de vora de cassola africana de cuina amb parets baixes i sense graó interior. Traces ennegrides a l'exterior.



Tècnica decorativa

Esquema decoratiu

Motius decoratius

Cronol. Imperial- 1ª meitat del segle II

Cronol. 2

Cronol. UE Imperial-severs

Argument TSA A, CAF, TSH, Absència de TSA A/D i C

Campanya 1 NEGCAL 10

UE 1235

Nº Inv 35

Producció C. africana de cuina

Tipologia Hayes 23B

Forma cassola

Pasta Tunísia

Superf.

Dimen.Dm 26 cm

- Cassola africana de cuina de parets baixes amb graó interior. Traces ennegrides a l'exterior.

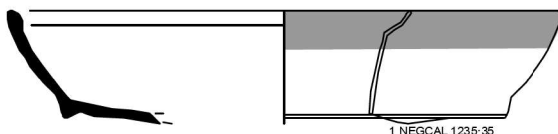

Tècnica decorativa

Esquema decoratiu

Motius decoratius

Cronol. Imperial-antonins

Cronol. 2 100-150/ III-IV

Cronol. UE Imperial-severs

Argument TSA A, CAF, TSH, Absència de TSA A/D i C

Campanya 1 NEGCAL 10

UE 1235

Nº Inv 36

Producció C. africana de cuina

Tipologia Hayes 23B

Forma cassola

Pasta Tunísia

Superf.

Dimen.Dm 20 cm

- Cassola africana de cuina de parets baixes amb graó interior.

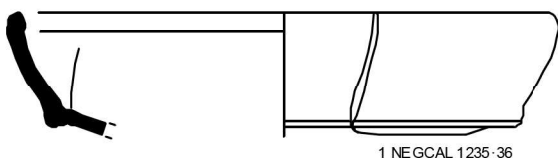

Tècnica decorativa

Esquema decoratiu

Motius decoratius

Cronol. Imperial-antonins

Cronol. 2 100-150/ III-IV

Cronol. UE Imperial-severs

Argument TSA A, CAF, TSH, Absència de TSA A/D i C

Campanya 1 NEGCAL 10

UE 1235

Nº Inv 37

Producció C. africana de cuina

Tipologia Ostia III, 267

Forma cassola

Pasta Tunísia

Superf.

Dimen.Dm 37 cm

- Cassola amb base còncava estriada carena baixa i parets estriades a l'interior, vora ametllada.

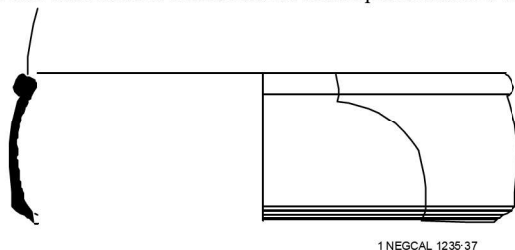

Tècnica decorativa

Esquema decoratiu

Motius decoratius

Cronol. Imperial-antonins

Cronol. 2

Cronol. UE Imperial-severs

Argument TSA A, CAF, TSH, Absència de TSA A/D i C

Campanya 1 NEGCAL 10

UE 1235

Nº Inv 38

Producció C. africana de cuina

Tipologia Ostia III, 267

Forma cassola

Pasta Tunísia

Superf.

Dimen.Dm 17 cm

- Cassola amb base còncava estriada carena baixa i parets estriades a l'interior, vora ametllada.

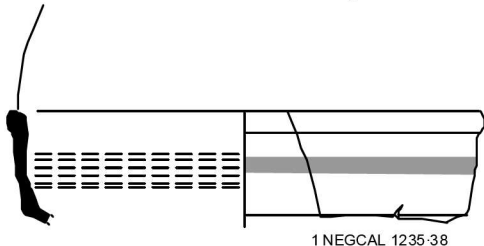

Tècnica decorativa

Esquema decoratiu

Motius decoratius

Cronol. Imperial-antonins

Cronol. 2

Cronol. UE Imperial-severs

Argument TSA A, CAF, TSH, Absència de TSA A/D i C

Campanya 1 NEGCAL 10

UE 1235

Nº Inv 39

Producció C. africana de cuina

Tipologia Ostia III, 267

Forma cassola

Pasta Tunísia

Superf.

Dimen.Dm 26 cm

- Cassola amb base còncava estriada carena baixa i parets estriades a l'interior, vora ametllada.

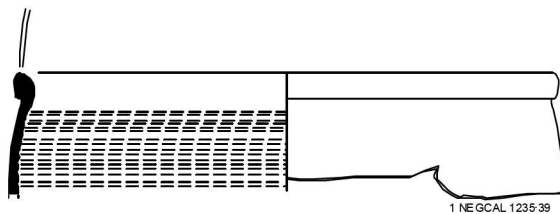

Tècnica decorativa

Esquema decoratiu

Motius decoratius

Cronol. Imperial-antonins

Cronol. 2

Cronol. UE Imperial-severs

Argument TSA A, CAF, TSH, Absència de TSA A/D i C

Campanya 1 NEGCAL 10

UE 1235

Nº Inv 40

Producció C. africana de cuina

Tipologia Ostia III, 332

Forma tapadora

Pasta Tunísia

Superf.

Dimen.Dm 16 cm

- Fragment de tapadora amb vora senzilla d'africana de cuina i vora amb traces ennegrides.

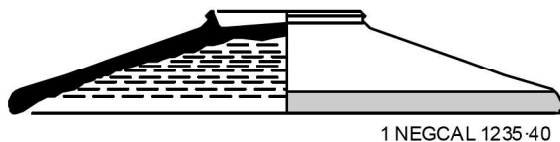

Tècnica decorativa

Esquema decoratiu

Motius decoratius

Cronol. Imperial- 1ª meitat del segle II

Cronol. 2 Adrià

Cronol. UE Imperial-severs

Argument TSA A, CAF, TSH, Absència de TSA A/D i C

Campanya 1 NEGCAL 10

UE 1235

Nº Inv 41

Producció C. africana de cuina

Tipologia Ostia III, 332

Forma tapadora

Pasta Tunísia

Superf.

Dimen.Dm 30 cm

- Fragment de tapadora amb vora senzillai cos acampanat d'africana de cuina



Tècnica decorativa

Esquema decoratiu

Motius decoratius

Cronol. Imperial- 1ª meitat del segle II

Cronol. 2 Flavis- III dC

Cronol. UE Imperial-severs

Argument TSA A, CAF, TSH, Absència de TSA A/D i C

Campanya 1 NEGCAL 10

UE 1235

Nº Inv 42

Producció C. africana de cuina

Tipologia Ostia I, 261

Forma tapadora

Pasta Tunísia

Superf.

Dimen.Dm 17 cm

- Fragment de tapadora amb vora ametllada d'africana de cuina i pàtina "cententola".

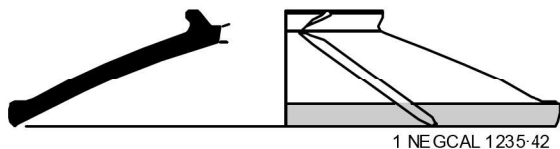

Tècnica decorativa

Esquema decoratiu

Motius decoratius

Cronol. Imperial-antonins

Cronol. 2 Severs

Cronol. UE Imperial-severs

Argument TSA A, CAF, TSH, Absència de TSA A/D i C

Campanya 1 NEGCAL 10

UE 1235

Nº Inv 43

Producció C. africana de cuina

Tipologia Ostia I, 264

Forma tapadora

Pasta Tunísia

Superf.

Dimen.Dm 28 cm

- Fragment de tapadora amb vora ametllada d'africana de cuina i pàtina "cententola".



Tècnica decorativa

Esquema decoratiu

Motius decoratius

Cronol. Imperial-severs

Cronol. 2

Cronol. UE Imperial-severs

Argument TSA A, CAF, TSH, Absència de TSA A/D i C

Campanya 1 NEGCAL 10

UE 1235

Nº Inv 44

Producció C. africana de cuina

Tipologia Hayes 200

Forma olla

Pasta Tunísia

Superf.

Dimen.Dm 14 cm

- Perolet o olla de parets còncaues, coll estret marcat per una canaleta i vores exvasades.

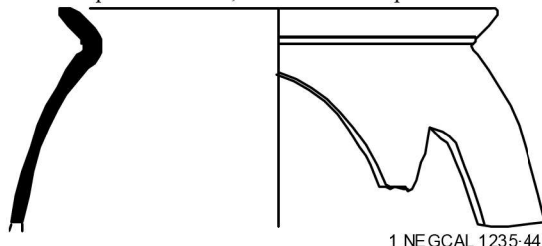

Tècnica decorativa

Esquema decoratiu

Motius decoratius

Cronol. Imperial-severs

Cronol. 2 Severs-III dC

Cronol. UE Imperial-severs

Argument TSA A, CAF, TSH, Absència de TSA A/D i C

Campanya 1 NEGCAL 10

UE 1235

Nº Inv 45

Producció C. africana de cuina

Tipologia Ostia II, 312

Forma cassola

Pasta Tunísia

Superf.

Dimen.Dm 22 cm

- Cassola de parets còncaues amb graó intern marcat i vora arrodonida a l'exterior amb graó per a tapadora.

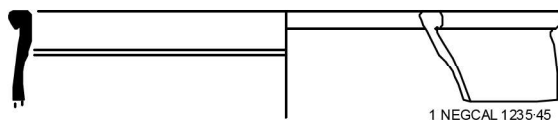

Tècnica decorativa

Esquema decoratiu

Motius decoratius

Cronol. Imperial-flavia

Cronol. 2 Flavis-1ª meitat del II dC

Cronol. UE Imperial-severs

Argument TSA A, CAF, TSH, Absència de TSA A/D i C

Campanya 1 NEGCAL 10

UE 1235

Nº Inv 46

Producció C. africana de cuina

Tipologia Ostia I, 269

Forma cassola

Pasta Tunísia

Superf.

Dimen.Dm 19 cm

- Cassola de parets còncaues amb vora atrellada bifida.

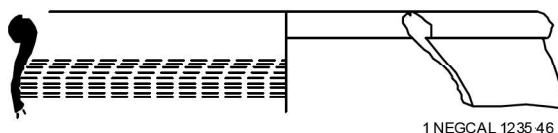

Tècnica decorativa

Esquema decoratiu

Motius decoratius

Cronol. Imperial-severs

Cronol. 2 Severs-III dC

Cronol. UE Imperial-severs

Argument TSA A, CAF, TSH, Absència de TSA A/D i C

Campanya 1 NEGCAL 10

UE 1235

Nº Inv 47

Producció C. africana de cuina

Tipologia Òstia I, 15

Forma font

Pasta Tunísia: costa oriental

Superf. Politure a strice

Dimen.Dm 21 cm

- Font de perfil senzill amb canaleta en la part interior.

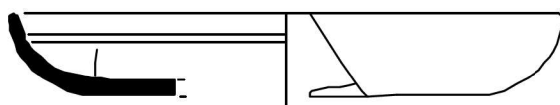

1 NEGCAL 1235-47

Tècnica decorativa

Esquema decoratiu

Motius decoratius

Cronol.

Cronol. 2

Cronol. UE Imperial-severs

Argument TSA A, CAF, TSH, Absència de TSA A/D i C

Campanya 1 NEGCAL 10

UE 1235

Nº Inv 48

Producció Roig pompeïà

Tipologia R-pomp. 28

Forma font

Pasta Campanya

Superf. Roig pompeïà

Dimen.Dm 28 cm

- Font de base plana amb parets còncaues i vora arrodonida cap a l'interior. Començament de la base plana amb dues canaletes internes.

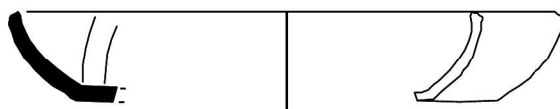

Tècnica decorativa

Esquema decoratiu

Motius decoratius

Cronol. Imperial-flavia

Cronol. 2 Mitjans del segle I dE

Cronol. UE Imperial-severs

Argument TSA A, CAF, TSH, Absència de TSA A/D i C

Campanya 1 NEGCAL 10

UE 1235

Nº Inv 51

Producció C. reductora de cuina

Tipologia ERW 1.1 A

Forma plat

Pasta Gris clar, compacta, dura i porosa amb fractura granular i desgreixants de quars, limonita i policristalls de quars(Reynolds, 1993; Huguet, 2009)

Superf. Grises o negres, poroses i grolleres.

Dimen.Dm 16'8 cm

- Plat/cassola de fons pla amb parets còncaues i vora amb graó cap a l'interior. S'assembla a la les cassoles africanes Hayes 23 B tot i que en les ceràmiques reductores el fons és pla, mai és estriat, encara que presenta restes de foc.

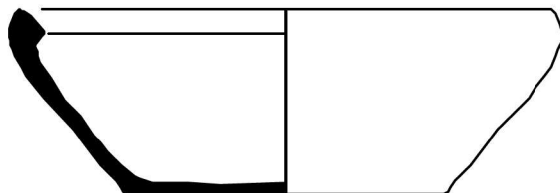

1 NEGCAL 1235-51

Tècnica decorativa

Esquema decoratiu

Motius decoratius

Cronol. Imperial

Cronol. 2 Flavis-III dC

Cronol. UE Imperial-severs

Argument TSA A, CAF, TSH, Absència de TSA A/D i C

Campanya 1 NEGCAL 10

UE 1235

Nº Inv 52

Producció C. reductora de cuina

Tipologia ERW 1.8

Forma ampolla

Pasta Gris clar, compacta, dura i porosa amb fractura granular i desgredants de quars, limonita i policristalls de quars(Reynolds, 1993; Huguet, 2009)

Superf. Grises o negres, poroses i grolleres.

Dimen.Dm 4'2 cm

- Gerra de cos globular i coll cilíndric què presenta el llavi arrodonit i lleugerament inclinat cap a l'interior. Presenta una característica ansa de secció quadrangular i línies de torn en a la part exterior del coll.

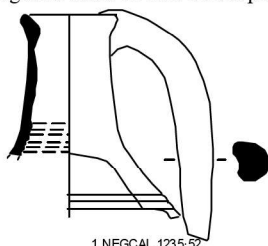

Tècnica decorativa

Esquema decoratiu

Motius decoratius

Cronol. Imperial-antonins

Cronol. 2 2ª meitat II- 1ª meitat III dC

Cronol. UE Imperial-severs

Argument TSA A, CAF, TSH, Absència de TSA A/D i C

Campanya 1 NEGCAL 10

UE 1235

Nº Inv 53

Producció C. reductora de cuina

Tipologia ERW 1.8

Forma ampolla

Pasta Gris clar, compacta, dura i porosa amb fractura granular i desgredants de quars, limonita i policristalls de quars(Reynolds, 1993; Huguet, 2009)

Superf. Grises o negres, poroses i grolleres.

Dimen.Dm 6 cm de base i de cos 19 cm

- Gerra de cos globular i base concavo-convexa. Línies de torn en a la part interior del cos i la base.

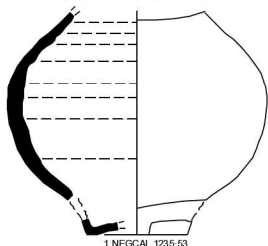

Tècnica decorativa

Esquema decoratiu

Motius decoratius

Cronol. Imperial-antonins

Cronol. 2 2ª meitat II- 1ª meitat III dC

Cronol. UE Imperial-severs

Argument TSA A, CAF, TSH, Absència de TSA A/D i C

Campanya 1 NEGCAL 10

UE 1235

Nº Inv 54

Producció C. reductora de cuina

Tipologia ERW 1.4

Forma olleta

Pasta Gris clar, compacta, dura i porosa amb fractura granular i desgredants de quars, limonita i policristalls de quars(Reynolds, 1993; Huguet, 2009)

Superf. Grises o negres, poroses i grolleres.

Dimen.Dm 10 cm i de base 4'8 cm

- Petita olleta de cos circular i perfil en "S" amb vora. Presenta unes bandes brillants al cos per haver estat brunyit i és l'única forma que ha estat allisada, encara que exclusivament a la part exterior. Aquest recipients són molt més menuts que els anteriors i possiblement si s'utilitzaven com a recipients bols o contenidors. No presenta signes d'exposició al foc.

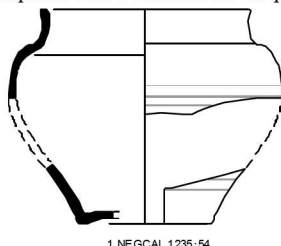

Tècnica decorativa

Esquema decoratiu

Motius decoratius

Cronol. Imperial-antonins

Cronol. 2 Segle II- 1ª meitat del III dC

Cronol. UE Imperial-severs

Argument TSA A, CAF, TSH, Absència de TSA A/D i C

Campanya 1 NEGCAL 10

UE 1235

Nº Inv 55

Producció C. reductora de cuina

Tipologia ERW 1.4

Forma olleta

Pasta Gris clar, compacta, dura i porosa amb fractura granular i desgreixants de quars, limonita i policristalls de quars(Reynolds, 1993; Huguet, 2009)

Superf. Grises o negres, poroses i grolleres. **Dimen.**Dm 11'4 cm

- Petita olleta de cos circular i perfil en "S" amb vora. Presenta unes bandes brillants al cos per haver estat brunyit i és l'única forma que ha estat allisada, encara que exclusivament a la part exterior. Aquest recipients són molt més menuts que els anteriors i possiblement s'utilitzaven com a recipients bols o contenidors. No presenta signes d'exposició al foc.

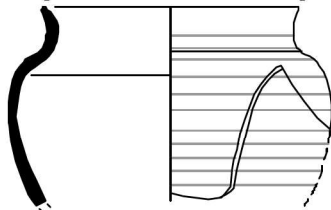

1 NEGCAL 1235-55

Tècnica decorativa

Esquema decoratiu

Motius decoratius

Cronol. Imperial-antonins

Cronol. 2 Segle II- 1 meitat del III dC

Cronol. UE Imperial-severs

Argument TSA A, CAF, TSH, Absència de TSA A/D i C

Campanya 1 NEGCAL 10

UE 1235

Nº Inv 56

Producció C. reductora de cuina

Tipologia ERW 1.13

Forma olla

Pasta Gris clar, compacta, dura i porosa amb fractura granular i desgreixants de quars, limonita i policristalls de quars(Reynolds, 1993; Huguet, 2009)

Superf. Grises o negres, poroses i grolleres. **Dimen.**Dm 13 cm

- Olla de cos globular amb paret obliqua que s'estreta al coll i vora exvasada arrodonida i marcada a l'interior.

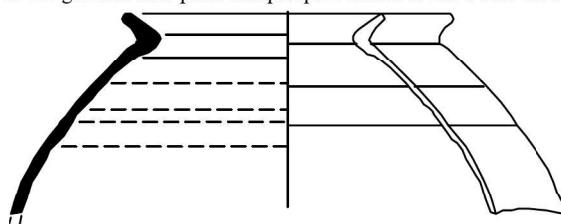

1 NEGCAL 1235-56

Tècnica decorativa

Esquema decoratiu

Motius decoratius

Cronol. Imperial-antonins

Cronol. 2 Flavis-Severs

Cronol. UE Imperial-severs

Argument TSA A, CAF, TSH, Absència de TSA A/D i C

Campanya 1 NEGCAL 10

UE 1235

Nº Inv 57

Producció C. reductora de cuina

Tipologia ERW 1.7

Forma tapadora

Pasta Gris clar, compacta, dura i porosa amb fractura granular i desgreixants de quars, limonita i policristalls de quars(Reynolds, 1993; Huguet, 2009)

Superf. Grises o negres, poroses i grolleres. **Dimen.**Dm 15 cm

- Senzilla tapadora amb llavi arrodonit i base per a agafar-la amb pom anellat.

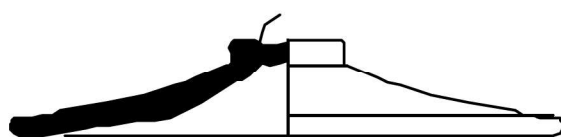

1 NEGCAL 1235-57

Tècnica decorativa

Esquema decoratiu

Motius decoratius

Cronol. Imperial-antonins

Cronol. 2 Flavis-Severs

Cronol. UE Imperial-severs

Argument TSA A, CAF, TSH, Absència de TSA A/D i C

Campanya 1 NEGCAL 10

UE 1235

Nº Inv 58

Producció C. reductora de cuina

Tipologia ERW 1.12

Forma cassola

Pasta Gris clar, compacta, dura i porosa amb fractura granular i desgreixants de quars, limonita i policristalls de quars(Reynolds, 1993; Huguet, 2009)

Superf. Grises o negres, poroses i grolleres. **Dimen.**Dm 17 cm

- Olla o cassola de paret vertical amb canaletes marcant el coll, llavi pla i vora de secció triangular i engrossida a l'exterior i assenyalada per una incisió.

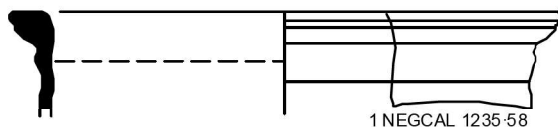

Tècnica decorativa

Esquema decoratiu

Motius decoratius

Cronol. Imperial-antonins

Cronol. 2 Flavis-Severs

Cronol. UE Imperial-severs

Argument TSA A, CAF, TSH, Absència de TSA A/D i C

Campanya 1 NEGCAL 10

UE 1235

Nº Inv 59

Producció C. reductora de cuina

Tipologia ERW 1.10

Forma olla

Pasta Gris clar, compacta, dura i porosa amb fractura granular i desgreixants de quars, limonita i policristalls de quars(Reynolds, 1993; Huguet, 2009)

Superf. Grises o negres, poroses i grolleres. **Dimen.**Dm 18 cm

- Olla de cos globular amb petit muscle i coll marcat per canaletes que s'estreta fins al llavi arrodonit i engrossit a l'exterior. Secció gruixuda. Caracteritzat arqueomètricament com a Grup C, probablement fabricat a la mateixa ciutat de *Valentia* o voltants (Madrid i Buxeda, 2008).

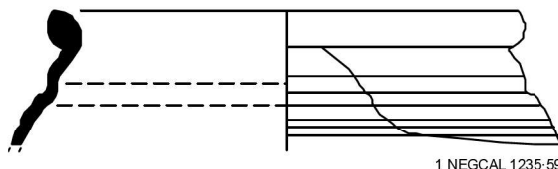

Tècnica decorativa

Esquema decoratiu

Motius decoratius

Cronol. Imperial-antonins

Cronol. 2 Flavis-Severs

Cronol. UE Imperial-severs

Argument TSA A, CAF, TSH, Absència de TSA A/D i C

Campanya 1 NEGCAL 10

UE 1235

Nº Inv 60

Producció C. reductora de cuina

Tipologia ERW 1.11

Forma olla

Pasta Gris clar, compacta, dura i porosa amb fractura granular i desgreixants de quars, limonita i policristalls de quars(Reynolds, 1993; Huguet, 2009)

Superf. Grises o negres, poroses i grolleres. **Dimen.**Dm 26 cm

- Olla de cos globular i paret obliqua amb coll que s'estreta fins al llavi arrodonit, voltejat i pendent a l'exterior. Presenta una secció gruixuda i és una d'aquelles grans marmites que recorden les formes de pasta gris reductora de l'època d'August (Albiach *et alii*, 1998).



Tècnica decorativa

Esquema decoratiu

Motius decoratius

Cronol. Imperial-flavia

Cronol. 2 Flavis

Cronol. UE Imperial-severs

Argument TSA A, CAF, TSH, Absència de TSA A/D i C

Albiach *et alii*, 1998

Campanya 1 NEGCAL 10

UE 1235

Nº Inv 61

Producció C. reductora de cuina

Tipologia ERW 1.3 A

Forma olla

Pasta Gris clar, compacta, dura i porosa amb fractura granular i desgreixants de quars, limonita i policristalls de quars(Reynolds, 1993; Huguet, 2009)

Superf. Grises o negres, poroses i grolleres. **Dimen.**Dm 24 cm

- Olla de cos globular que pot presentar al cos les mateixes estries esmentades per a la forma anterior. Presenta el coll curt diferenciat i la vora és exvasada i arrodonida.

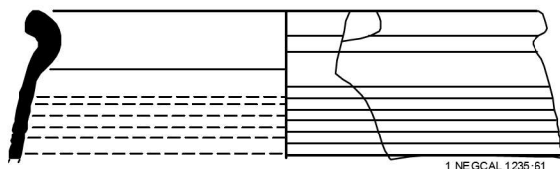

Tècnica decorativa

Esquema decoratiu

Motius decoratius

Cronol. Imperial-flavia

Cronol. 2 Flavis-Severs

Cronol. UE Imperial-severs

Argument TSA A, CAF, TSH, Absència de TSA A/D i C

Reynolds, 1993

Campanya 1 NEGCAL 10

UE 1235

Nº Inv 62

Producció C. reductora de cuina

Tipologia ERW 1.3 B

Forma olla

Pasta Gris clar, compacta, dura i porosa amb fractura granular i desgreixants de quars, limonita i policristalls de quars(Reynolds, 1993; Huguet, 2009)

Superf. Grises o negres, poroses i grolleres.

Dimen.Dm 16 cm

- Olla de cos globular que pot presentar al cos les mateixes estries esmentades per a la forma anterior. Presenta el coll curt diferenciat i la vora és exvasada i triangular i peduncular amb graó intern per a tapadora.

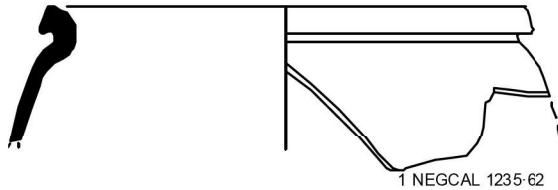

Tècnica decorativa

Esquema decoratiu

Motius decoratius

Cronol. Imperial-flavia

Cronol. 2 Flavis-Severs

Cronol. UE Imperial-severs

Argument TSA A, CAF, TSH, Absència de TSA A/D i C
Reynolds, 1993

Campanya 1 NEGCAL 10

UE 1235

Nº Inv 63

Producció C. reductora de cuina

Tipologia ERW 1.2

Forma olla

Pasta Gris clar, compacta, dura i porosa amb fractura granular i desgreixants de quars, limonita i policristalls de quars(Reynolds, 1993; Huguet, 2009)

Superf. Grises o negres, poroses i grolleres.

Dimen.Dm 18 cm

- Olla de cos globular amb carena en el terç superior i vora de secció quadrada engrossida a l'exterior. Pared estriada.

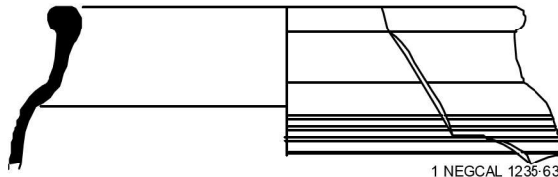

Tècnica decorativa

Esquema decoratiu

Motius decoratius

Cronol. Imperial-flavia

Cronol. 2 Tiberi-III dE

Cronol. UE Imperial-severs

Argument TSA A, CAF, TSH, Absència de TSA A/D i C
Reynolds, 1993

Campanya 1 NEGCAL 10

UE 1235

Nº Inv 64

Producció C. reductora de cuina

Tipologia ERW 1.3 C

Forma olla

Pasta Gris clar, compacta, dura i porosa amb fractura granular i desgreixants de quars, limonita i policristalls de quars(Reynolds, 1993; Huguet, 2009)

Superf. Grises o negres, poroses i grolleres.

Dimen. Dm 16 cm

- Olla de cos globular que pot presentar al cos les mateixes estries esmentades per a la forma anterior. Presenta el coll curt diferenciat i la vora és exvasada.

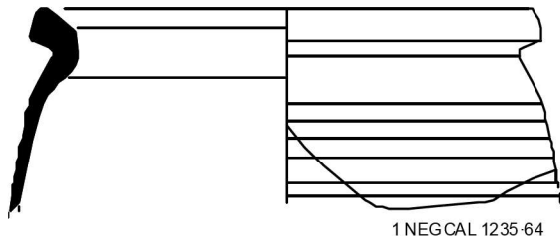

Tècnica decorativa

Esquema decoratiu

Motius decoratius

Cronol. Imperial-flavia

Cronol. 2 Flavis-Severs

Cronol. UE Imperial-severs

Argument TSA A, CAF, TSH, Absència de TSA A/D i C
Reynolds, 1993

Campanya 1 NEGCAL 10

UE 1235

Nº Inv 65

Producció C. comuna oxidant

Tipologia Gr. VII *Pelvis*

Forma pelvis

Pasta Beix/rosada, dura i compacta amb desgreixants blancs i brillants molt xicotets

Superf.

Dimen. Dm ovalat, 27 cm de cos per la part estreta

- Forma és troncocònica amb una base plana i el·líptica i una vora en ala horitzontal o lleugerament inclinada cap a dalt.

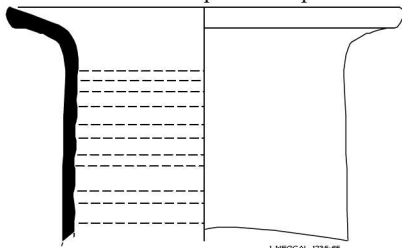

Tècnica decorativa

Esquema decoratiu

Motius decoratius

Cronol. Imperial

Cronol. 2

Cronol. UE Imperial-severs

Argument TSA A, CAF, TSH, Absència de TSA A/D i C

Campanya 1 NEGCAL 10

UE 1235

Nº Inv 66

Producció C. comuna oxidant

Tipologia Gr. IV.2 *Lanx*

Forma plat

Pasta Beix/rosada, dura i compacta amb desgreixants blancs i brillants molt xicotets.

Superf.

Dimen. Dm 28 cm

- Plat amb carena a la part inferior, una paret còncaua quasi vertical i vora arrodonida. Línies incises a l'exterior.

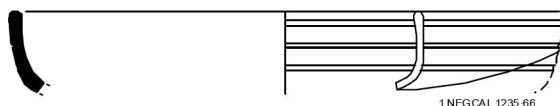

Tècnica decorativa Incisa

Esquema decoratiu Línies paral·leles al cos

Motius decoratius Línies incises

Cronol. Imperial

Cronol. 2

Cronol. UE Imperial-severs

Argument TSA A, CAF, TSH, Absència de TSA A/D i C

Campanya 1 NEGCAL 10

UE 1235

Nº Inv 67

Producció C. comuna oxidant

Tipologia Gr. IV.2 *Lanx*

Forma plat

Pasta Beix/rosada, dura i compacta amb **Superf.** desgreixants blancs i brillants molt xicotets

Dimen.Dm 22 cm

- Plat amb carena a la part inferior, una paret amb perfil en "S" quasi vertical i vora exvasada i arrodonida.

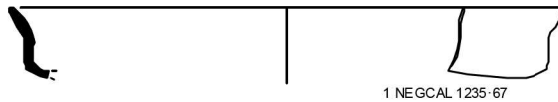

Tècnica decorativa

Esquema decoratiu

Motius decoratius

Cronol. Imperial

Cronol. 2

Cronol. UE Imperial-severs

Argument TSA A, CAF, TSH, Absència de TSA A/D i C

Campanya 1 NEGCAL 10

UE 1235

Nº Inv 68

Producció C. comuna oxidant

Tipologia Gr. IV.3.1.1 *Catinus/lus*

Forma plat

Pasta Beix/rosada, dura i compacta amb **Superf.** desgreixants blancs i brillants molt xicotets

Dimen.Dm 15 cm

- Plat xicotet molt obert i de parets baixes, amb vora arrodonida cap a l'exterior i poca ala. Base anellada amb motllura hispànica.

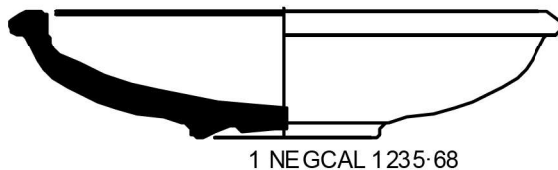

Tècnica decorativa

Esquema decoratiu

Motius decoratius

Cronol. Imperial

Cronol. 2

Cronol. UE Imperial-severs

Argument TSA A, CAF, TSH, Absència de TSA A/D i C

Campanya 1 NEGCAL 10

UE 1235

Nº Inv 69

Producció C. comuna oxidant

Tipologia Gr. IV.2 *Lanx*

Forma cassola

Pasta Beix/rosada, dura i compacta amb **Superf.** desgreixants blancs i brillants molt xicotets

Dimen.Dm 30 cm

- Recorda a les Hayes 23 b de africana de cuina. Podrien ser imitacions locals. Podria ser també un plat fons.

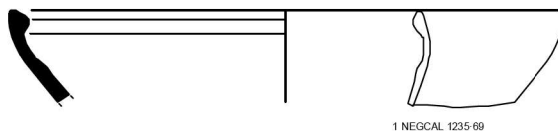

Tècnica decorativa

Esquema decoratiu

Motius decoratius

Cronol. Imperial

Cronol. 2 Segle II dC

Cronol. UE Imperial-severs

Argument TSA A, CAF, TSH, Absència de TSA A/D i C

Campanya 1 NEGCAL 10

UE 1235

Nº Inv 70

Producció C. comuna oxidant

Tipologia Gr. IV.2 *Lanx*

Forma plat

Pasta Beix/rosada, dura i compacta amb **Superf.** desgreixants blancs i brillants molt xicotets

Dimen.Dm 20 cm

- Plat fons de carena baixa i vora arrodonida

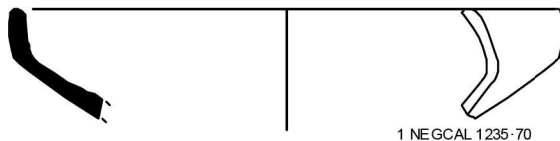

Tècnica decorativa

Esquema decoratiu

Motius decoratius

Cronol. Imperial

Cronol. 2

Cronol. UE Imperial-severs

Argument TSA A, CAF, TSH, Absència de TSA A/D i C

Campanya 1 NEGCAL 10

UE 1235

Nº Inv 71

Producció C. comuna oxidant

Tipologia Gr. III *Copulum*

Forma alfàbia (orza)

Pasta Beix/rosada, dura i compacta amb **Superf.** desgreixants blancs i brillants molt xicotets

Dimen.Dm 16 cm

- Cos cilíndric amb carena alta que tanca el recipient a l'altura del coll decorat amb incisions. Vora arrodonida.

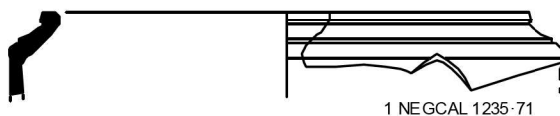

Tècnica decorativa

Esquema decoratiu

Motius decoratius

Cronol. Imperial

Cronol. 2 Flavia?

Cronol. UE Imperial-severs

Argument TSA A, CAF, TSH, Absència de TSA A/D i C

Campanya 1 NEGCAL 10

UE 1235

Nº Inv 72

Producció C. itàlica de cuina

Tipologia *Similis* Com-it. 3c, 3d, 3e

Forma cassola

Pasta Campaniana

Superf.

Dimen.Dm 24 cm

- Forma 2210 "pentola a tesa" (Di Giovanni, 1996). Pareds verticals amb graó intern i vora en ala horitzontal.

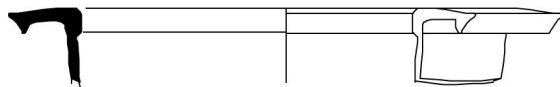

Tècnica decorativa

Esquema decoratiu

Motius decoratius

Cronol. Imperial-flavia

Cronol. 2

Cronol. UE Imperial-severs

Argument TSA A, CAF, TSH, Absència de TSA A/D i C

Campanya 1 NEGCAL 10

UE 1235

Nº Inv 73

Producció C. comuna oxidant

Tipologia Tenalla

Forma tenalla

Pasta Beix/rosada, dura i compacta amb desgreixants blancs i brillants molt xicotets

Superf.

Dimen. Dm 51 cm

- Tenalla o olla de provisions amb coll i vora arrodonida



Tècnica decorativa

Esquema decoratiu

Motius decoratius

Cronol. Imperial

Cronol. 2

Cronol. UE Imperial-severs

Argument TSA A, CAF, TSH, Absència de TSA A/D i C

Campanya 1 NEGCAL 10

UE 1235

Nº Inv 74

Producció C. comuna oxidant

Tipologia Indeterminada

Forma indeterminada

Pasta Beix/rosada, dura i compacta amb desgreixants blancs i brillants molt xicotets

Superf.

Dimen.

- Epigrafià N

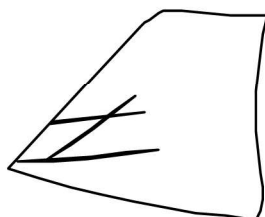

1 NEGCAL 1235-74



Tècnica decorativa

Esquema decoratiu

Motius decoratius

Cronol. Imperial

Cronol. 2

Cronol. UE Imperial-severs

Argument TSA A, CAF, TSH, Absència de TSA A/D i C

Campanya 1 NEGCAL 10

UE 1235

Nº Inv 75

Producció C. comuna oxidant

Tipologia Indeterminada

Forma indeterminada

Pasta Beix/rosada, dura i compacta amb desgreixants blancs i brillants molt xicotets

Superf.

Dimen.

- Epigrafià: [-] ANI [-]



1 NEGCAL 1235-75



Tècnica decorativa

Esquema decoratiu

Motius decoratius

Cronol. Imperial

Cronol. 2

Cronol. UE Imperial-severs

Argument TSA A, CAF, TSH, Absència de TSA A/D i C

Campanya 1 NEGCAL 10

UE 1235

Nº Inv 76

Producció C. comuna oxidant

Tipologia Indeterminada

Forma indeterminada

Pasta Beix/rosada, dura i compacta amb desgreixants blancs i brillants molt xicotets

Superf.

Dimen.

- Epigrafia

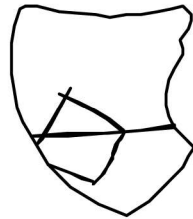

1 NEGCAL 1235-76



Tècnica decorativa

Esquema decoratiu

Motius decoratius

Cronol. Imperial

Cronol. 2

Cronol. UE Imperial-severs

Argument TSA A, CAF, TSH, Absència de TSA A/D i C

Campanya 1 NEGCAL 10

UE 1235

Nº Inv 77

Producció Miniatura

Tipologia Ampolla

Forma ampolla

Pasta Beix/rosada, dura i compacta amb desgreixants blancs i brillants molt xicotets

Superf.

Dimen.Dm 2'7 cm

- Amb anses

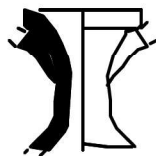

1 NEGCAL 1235-77

Tècnica decorativa

Esquema decoratiu

Motius decoratius

Cronol. Imperial

Cronol. 2

Cronol. UE Imperial-severs

Argument TSA A, CAF, TSH, Absència de TSA A/D i C

Campanya 1 NEGCAL 10

UE 1235

Nº Inv 78

Producció C. comuna oxidant

Tipologia Tenalla

Forma tenalla

Pasta Beix/rosada, dura i compacta amb desgreixants blancs i brillants molt xicotets

Superf.

Dimen.Dm 21 cm

- recipient de cos globular i coll diferenciat que s'estreta fins la vora arrodonida. Tenia una ansa de secció circular potser decorativa.

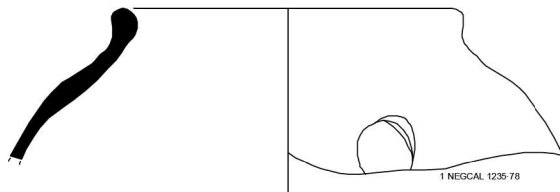

1 NEGCAL 1235-78

Tècnica decorativa

Esquema decoratiu

Motius decoratius

Cronol. Imperial

Cronol. 2

Cronol. UE Imperial-severs

Argument TSA A, CAF, TSH, Absència de TSA A/D i C

La ceràmica comuna i de cuina en *Valentia*

Campanya 1 NEGCAL 10

UE 1235

Nº Inv 79

Producció C. comuna oxidant

Tipologia Gr. XI.1 *Operculum*

Forma tapadora

Pasta Grogua, tova i porosa

Superf.

Dimen.Dm 9 cm

- Cobertura d'àmfora, tapadora, de dimensions reduïdes, amb pom massís.



1 NEGCAL 1235-79

Tècnica decorativa

Esquema decoratiu

Motius decoratius

Cronol. Imperial

Cronol. 2

Cronol. UE Imperial-severs

Argument TSA A, CAF, TSH, Absència de TSA A/D i C

Campanya 1 NEGCAL 10

UE 1235

Nº Inv 80

Producció C. comuna oxidant

Tipologia Gr. XI.1 *Operculum*

Forma tapadora

Pasta Marró i tova

Superf.

Dimen.Dm 11 cm

- Cobertura d'àmfora, tapadora, de dimensions reduïdes, amb pom massís.



1 NEGCAL 1235-80

Tècnica decorativa

Esquema decoratiu

Motius decoratius

Cronol. Imperial

Cronol. 2

Cronol. UE Imperial-severs

Argument TSA A, CAF, TSH, Absència de TSA A/D i C

Campanya 1 NEGCAL 10

UE 1235

Nº Inv 81

Producció C. comuna oxidant

Tipologia Gr. XI.1 *Operculum*

Forma tapadora

Pasta Marró, compacta i porosa

Superf.

Dimen.Dm 16 cm

- Cobertura d'àmfora, tapadora, de dimensions reduïdes, amb pom massís.



1 NEGCAL 1235-81

Tècnica decorativa

Esquema decoratiu

Motius decoratius

Cronol. Imperial

Cronol. 2

Cronol. UE Imperial-severs

Argument TSA A, CAF, TSH, Absència de TSA A/D i C

Campanya 1 NEGCAL 10

UE 1257/1263

Nº Inv 10

Producció C. comuna oxidant

Tipologia Gr. XI.3 *Operculum*

Forma tapadora

Pasta Grogua, tova i sabonosa

Superf.

Dimen.Dm 10 cm

- Cobertura d'àmfora de cos globular que podia servir per a provar el vi (Escrivà, 1995, 184). Entre l'aixovar funerari de El Castellón de Antequera i en el Alto Alentejo s'han interpretat com a ungüentaris (Serrano, 1995, 244) però probablement són gots de libació relacionats amb l'ús del vi als rituals funeraris.

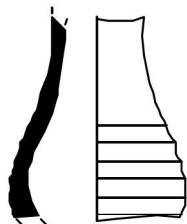

1 NEGCAL 1257/1263-10

Tècnica decorativa

Esquema decoratiu

Motius decoratius

Cronol. Imperial

Cronol. 2

Cronol. UE Imperial-severs

Argument TSA A, CAF, TSH, Absència de TSA A/D i C

Campanya 1 NEGCAL 10

UE 1235

Nº Inv 82

Producció C. comuna oxidant

Tipologia Gr. II.2 *Lagoena*

Forma ampolla

Pasta Beix/rosada, dura i compacta amb desgreixants blancs i brillants molt xicotets

Superf.

Dimen.Dm 2'8 cm

- Cos globular, coll estret, vora triangular i ansa

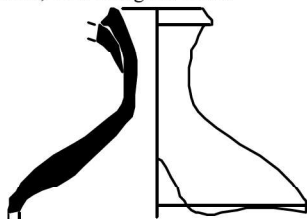

1 NEGCAL 1235-82

Tècnica decorativa

Esquema decoratiu

Motius decoratius

Cronol. Imperial

Cronol. 2

Cronol. UE Imperial-severs

Argument TSA A, CAF, TSH, Absència de TSA A/D i C

Campanya 1 NEGCAL 10

UE 1235

Nº Inv 83

Producció C. comuna oxidant

Tipologia Gr. II.1 *Lagoena*

Forma ampolla

Pasta Beix/rosada, dura i compacta amb desgreixants blancs i brillants molt xicotets

Superf.

Dimen.Dm 3'8 cm

- Coll estret, vora triangular i ansa.



1 NEGCAL 1235-83

Tècnica decorativa

Esquema decoratiu

Motius decoratius

Cronol. Imperial

Cronol. 2

Cronol. UE Imperial-severs

Argument TSA A, CAF, TSH, Absència de TSA A/D i C

Campanya 1 NEGCAL 10

UE 1235

Nº Inv 84

Producció C. comuna oxidant

Tipologia Gr. II.2 *Lagoena*

Forma ampolla

Pasta Groga, tova i sabonosa

Superf.

Dimen.Dm 6'5 cm

- Coll estret i alt, boca amb carena i vertical i vora arrodonida sense ansa.

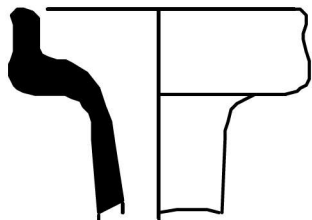

1 NEGCAL 1235-84

Tècnica decorativa

Esquema decoratiu

Motius decoratius

Cronol. Imperial

Cronol. 2

Cronol. UE Imperial-severs

Argument TSA A, CAF, TSH, Absència de TSA A/D i C

Campanya 1 NEGCAL 10

UE 1235

Nº Inv 85

Producció C. comuna oxidant

Tipologia Gr. I.3 *Urceus*

Forma gerra

Pasta Beix/rosada, dura i compacta amb desgreixants blancs i brillants molt xicotets

Superf.

Dimen.Dm 9 cm

- Dimensions mitjanes, cos globular, sense coll, vora ampla amb graó intern per a tapadora i anses

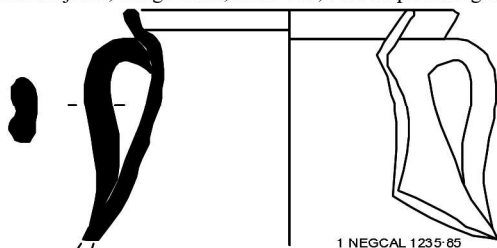

1 NEGCAL 1235-85

Tècnica decorativa

Esquema decoratiu

Motius decoratius

Cronol. Imperial

Cronol. 2

Cronol. UE Imperial-severs

Argument TSA A, CAF, TSII, Absència de TSA A/D i C

Campanya 1 NEGCAL 10

UE 1235

Nº Inv 86

Producció C. comuna oxidant

Tipologia Gr. I.2 *Urceus*

Forma gerra

Pasta Beix/rosada, dura i compacta amb desgreixants blancs i brillants molt xicotets

Superf.

Dimen.Dm 13 cm

- Dimensions mitjanes, cos globular, amb coll alt, vora motllurada a l'exterior i anses. Decoració espatulada o brunyida rogenca de línies obliqües paral·leles. A líria hi ha documentats urcei amb decoració amb pintura blanca en l'època dels Severs.

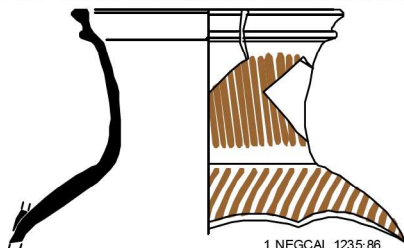

1 NEGCAL 1235-86



Tècnica decorativa Espatulada o brunyida

Esquema decoratiu línies obliqües al cos, al coll paral·leles

Motius decoratius Traços paral·lels

Cronol. Imperial

Cronol. 2

Cronol. UE Imperial-severs

Argument TSA A, CAF, TSH, Absència de TSA A/D i C

Campanya 1 NEGCAL 10

UE 1235

Nº Inv 87

Producció C. comuna oxidant

Tipologia Gr. I.2 *Urceus*

Forma gerra

Pasta Beix/rosada, dura i compacta amb **Superf.** desgreixants blancs i brillants molt xicotets

Dimen.Dm 11'2 cm

- Dimensions mitjanes, cos globular, amb coll alt, vora sortint a l'exteriori anses.

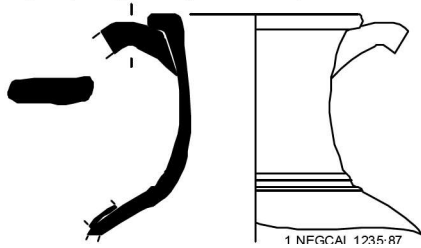

1 NEGCAL 1235.87

Tècnica decorativa

Cronol. Imperial

Esquema decoratiu

Cronol. 2

Cronol. UE Imperial-severs

Motius decoratius

Argument TSA A, CAF, TSH, Absència de TSA A/D i C

Campanya 1 NEGCAL 10

UE 1235

Nº Inv 94

Producció C. comuna oxidant

Tipologia Gr. I.2 *Urceus*

Forma gerra

Pasta Beix/rosada, dura i compacta amb **Superf.** desgreixants blancs i brillants molt xicotets

Dimen.Dm 8 cm

- Dimensions reduïdes, cos globular, amb coll alt, vora motllurada a l'exterior.

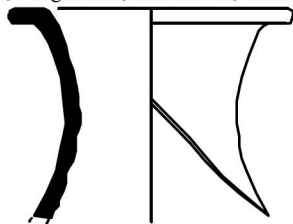

1 NEGCAL 1235.94

Tècnica decorativa

Cronol. Imperial

Esquema decoratiu

Cronol. 2

Cronol. UE Imperial-severs

Motius decoratius

Argument TSA A, CAF, TSH, Absència de TSA A/D i C

Campanya 1 NEGCAL 10

UE 1235

Nº Inv 91

Producció C. comuna oxidant

Tipologia Tapadora

Forma tapadora

Pasta Beix/rosada, dura i compacta amb **Superf.** desgreixants blancs i brillants molt xicotets

Dimen.Dm 8 cm

- Tapadora probablement d'àmfora feta amb pasta comuna oxidant

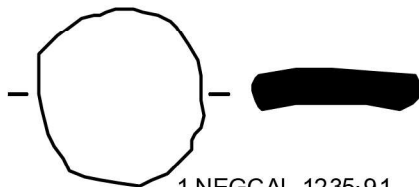

1 NEGCAL 1235.91

Tècnica decorativa

Cronol. Imperial

Esquema decoratiu

Cronol. 2

Cronol. UE Imperial-severs

Motius decoratius

Argument TSA A, CAF, TSH, Absència de TSA A/D i C

Campanya 1 NEGCAL 10

UE 1235

Nº Inv 92

Producció C. comuna oxidant

Tipologia Element circular

Forma indeterminada

Pasta Beix/rosada, dura i compacta amb desgreixants blancs i brillants molt xicotets

Superf.

Dimen.Dm 8 cm

- Element circular de secció acintada de funció desconejada

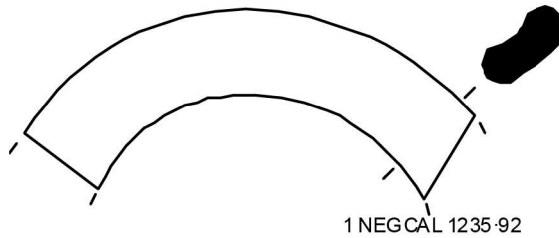

Tècnica decorativa

Esquema decoratiu

Motius decoratius

Cronol. Imperial

Cronol. 2

Cronol. UE Imperial-severs

Argument TSA A, CAF, TSH, Absència de TSA A/D i C

Campanya 1 NEGCAL 10

UE 1128

Nº Inv 2

Producció C. reductora de cuina

Tipologia ERW 1.7

Forma tapadora

Pasta Gris clar, compacta, dura i porosa amb fractura granular i desgreixants de quars, limonita i policristalls de quars(Reynolds, 1993; Huguët, 2009)

Superf. Grises o negres, poroses i grolleres.

Dimen.Dm 20 cm

- Senzilla tapadora amb llavi arrodonit i base per a agafar-la amb pom anellat.

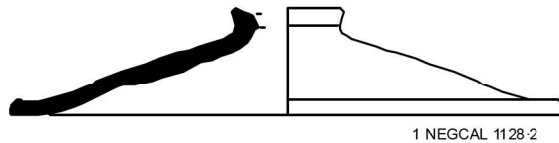

Tècnica decorativa

Esquema decoratiu

Motius decoratius

Cronol. Imperial

Cronol. 2 Flavis-III dC

Cronol. UE Imperial-severs

Argument TSA A, CAF, TSH, Absència de TSA A/D i C

Campanya 1 NEGCAL 10

UE 1128

Nº Inv 3

Producció C. reductora de cuina

Tipologia ERW 1.2

Forma olla

Pasta Gris clar, compacta, dura i porosa amb fractura granular i desgreixants de quars, limonita i policristalls de quars(Reynolds, 1993; Huguët, 2009)

Superf. Grises o negres, poroses i grolleres.

Dimen.Dm 29 cm

- Olla de cos globular amb carena en el terç superior i vora de secció quadrada engrossida a l'exterior.

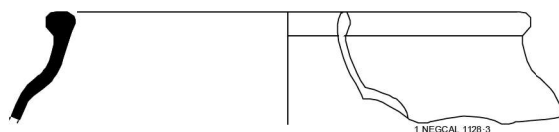

Tècnica decorativa

Esquema decoratiu

Motius decoratius

Cronol. Imperial

Cronol. 2 Flavis-III dE

Cronol. UE Imperial-severs

Argument TSA A, CAF, TSH, Absència de TSA A/D i C

Campanya 1 NEGCAL 10

UE 1128

Nº Inv 4

Producció C. comuna oxidant

Tipologia Gr. IV.1 *Paropsis*

Forma paròpsis

Pasta Groga, tova i mal depurada

Superf.

Dimen.Dm 36 cm

- Gran recipient obert. Ansa horitzontal de secció acintada decorada, vora engrossida a l'exterior i l'interior també decorada amb incisions

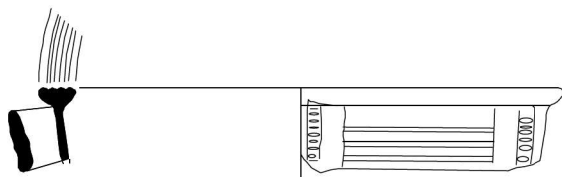

Tècnica decorativa Incisa

Esquema decoratiu A la vora línies horitzontals paral·leles i a l'ansa línies horitzontals paral·leles i digitacions als extrems

Motius decoratius Línies horitzontals i digitacions

Cronol. Imperial

Cronol. 2

Cronol. UE Imperial-severs

Argument TSA A, CAF, TSH, Absència de TSA A/D i C

Campanya 1 NEGCAL 10

UE 1128

Nº Inv 6

Producció C. comuna oxidant

Tipologia Tenalla

Forma tenalla

Pasta Beix/rosada, dura i compacta amb desgreixants blancs i brillants molt xicotets

Superf.

Dimen.Dm 33 cm

- Podria ser un Dolium

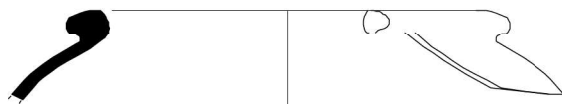

Tècnica decorativa

Esquema decoratiu

Motius decoratius

Cronol. Imperial

Cronol. 2

Cronol. UE Imperial-severs

Argument TSA A, CAF, TSII, Absència de TSA A/D i C

Campanya 1 NEGCAL 10

UE 1128

Nº Inv 7

Producció C. comuna oxidant

Tipologia Gr. I.1 *Urceus*

Forma gerra

Pasta Beix/rosada, dura i compacta amb desgreixants blancs i brillants molt xicotets

Superf.

Dimen.Dm 15 cm

- Dimensions mitjanes amb coll ample i vora arrodonida i exvasada. Línia incisa en el coll. *Nastera*.

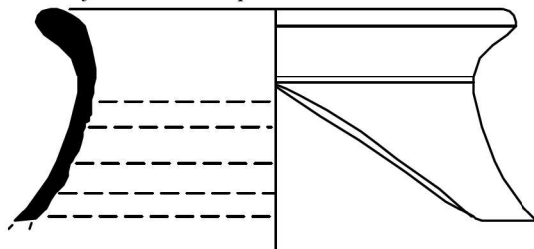

Tècnica decorativa

Esquema decoratiu

Motius decoratius

Cronol. Imperial

Cronol. 2

Cronol. UE Imperial-severs

Argument TSA A, CAF, TSH, Absència de TSA A/D i C

Campanya 1 NEGCAL 10

UE 1128

Nº Inv 8

Producció C. comuna oxidant

Tipologia Indeterminada

Forma indeterminada

Pasta Beix/rosada, dura i compacta amb desgreixants blancs i brillants molt xicotets **Superf.**

Dimen.

- Epigrafia: decoració espigada o similar

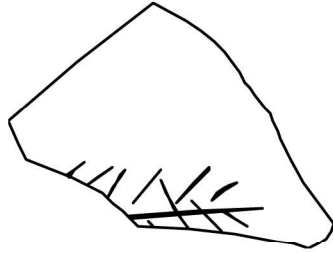

Tècnica decorativa

Esquema decoratiu

Motius decoratius

Cronol. Imperial

Cronol. 2

Cronol. UE Imperial-severs

Argument TSA A, CAF, TSH, Absència de TSA A/D i C

Campanya 1 NEGCAL 10

UE 1128

Nº Inv 9

Producció C. comuna oxidant pintada

Tipologia Gr. I *Urceus*

Forma gerra

Pasta Beix/rosada, dura i compacta amb desgreixants blancs i brillants molt xicotets **Superf.**

Dimen.Dm 5 cm

- Coll vertical i estret, amb vora arrodonida a l'interior i exterior i ansa.

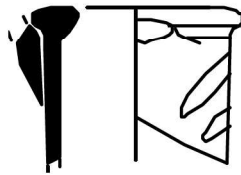

Tècnica decorativa Pintada

Esquema decoratiu

Motius decoratius Traços transversals paral·lels en roig

Cronol. Imperial

Cronol. 2

Cronol. UE Imperial-severs

Argument TSA A, CAF, TSH, Absència de TSA A/D i C

Campanya 1 NEGCAL 10

UE 1128

Nº Inv 10

Producció C. comuna oxidant

Tipologia Gr. I.3 *Urceus*

Forma gerra

Pasta Beix/rosada, dura i compacta amb desgreixants blancs i brillants molt xicotets **Superf.**

Dimen.Dm 14 cm

- Dimensions mitjanes, cos globular, amb coll ample i molt curt, vora motllurada a l'exterior i anses.

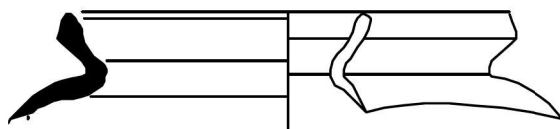

Tècnica decorativa

Esquema decoratiu

Motius decoratius

Cronol. Imperial

Cronol. 2

Cronol. UE Imperial-severs

Argument TSA A, CAF, TSH, Absència de TSA A/D i C

Campanya 1 NEGCAL 10

UE 1128

Nº Inv 11

Producció C. comuna oxidant

Tipologia Gr. II.1 *Lagoena*

Forma ampolla

Pasta Beix/rosada, dura i compacta amb **Superf.** desgreixants blancs i brillants molt xicotets

Dimen.Dm 6 cm

- Coll estret, vora triangular i probablement cos globular.

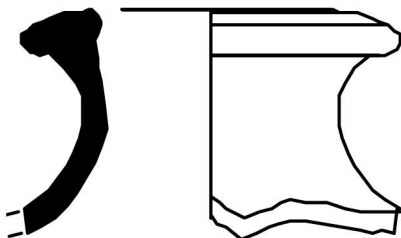

Tècnica decorativa

Esquema decoratiu

Motius decoratius

Cronol. Imperial

Cronol. 2

Cronol. UE Imperial-severs

Argument TSA A, CAF, TSH, Absència de TSA A/D i C

Campanya 1 NEGCAL 10

UE 1128

Nº Inv 12

Producció C. comuna oxidant

Tipologia Gr. II.2 *Lagoena*

Forma ampolla

Pasta Beix/rosada, dura i compacta amb **Superf.** desgreixants blancs i brillants molt xicotets

Dimen.Dm 6 cm

- Ampolla de cos ovoide amb un coll estret ben diferenciat del cos, vora motllurada tant a l'interior com a l'exterior i un ansa.

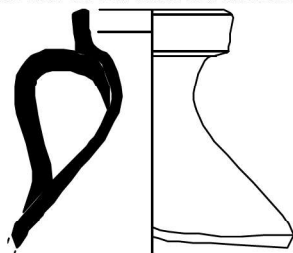

Tècnica decorativa

Esquema decoratiu

Motius decoratius

Cronol. Imperial

Cronol. 2

Cronol. UE Imperial-severs

Argument TSA A, CAF, TSH, Absència de TSA A/D i C

Campanya 1 NEGCAL 10

UE 1128

Nº Inv 13

Producció C. comuna oxidant

Tipologia Gr. II.1 *Lagoena*

Forma ampolla

Pasta Beix/rosada, dura i compacta amb **Superf.** desgreixants blancs i brillants molt xicotets

Dimen.Dm 6'5 cm

- Ampolla amb un coll estret ben diferenciat del cos, vora arrodonida i plana i un ansa.

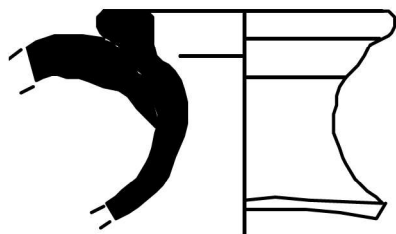

Tècnica decorativa

Esquema decoratiu

Motius decoratius

Cronol. Imperial

Cronol. 2

Cronol. UE Imperial-severs

Argument TSA A, CAF, TSH, Absència de TSA A/D i C

Campanya 1 NEGCAL 10

UE 1257

Nº Inv 7

Producció C. comuna reductora

Tipologia Gr. I *Urceus*

Forma gerra

Pasta Grisa i beix, compacta, molt fina i dura

Superf.

Dimen. Dm 8'9 cm

- Vora trilobulada, motllurada amb canaletes i amb graó intern per a tapadora. Presenta una línia al coll i tenia ansa.

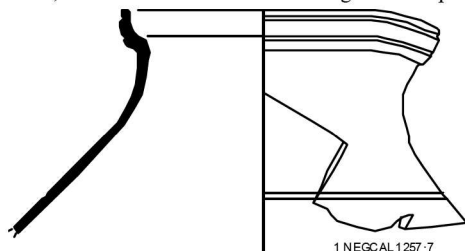

Tècnica decorativa

Esquema decoratiu

Motius decoratius

Cronol. Imperial

Cronol. 2 Segle II dC

Cronol. UE Imperial-severs

Argument TSA A, CAF, TSH, Absència de TSA A/D i C

Campanya 1 NEGCAL 10

UE 1257

Nº Inv 8

Producció C. comuna oxidant

Tipologia Gr. IV.1 *Paropsis*

Forma paròpsis

Pasta Beix/rosada, dura i compacta amb desgreixants blancs i brillants molt xicotets

Superf.

Dimen. Dm 32 cm

- Paropsis o gran recipient obert tipus fruiter de perfil en "S" amb vora arrodonida exvasada i ansa horitzontal de secció acintada.

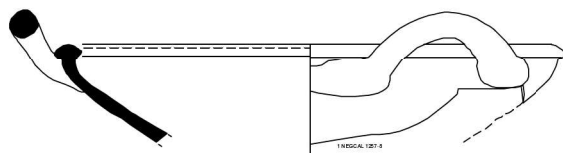

Tècnica decorativa

Esquema decoratiu

Motius decoratius

Cronol. Imperial

Cronol. 2

Cronol. UE Imperial-severs

Argument TSA A, CAF, TSII, Absència de TSA A/D i C

Campanya 1 NEGCAL 10

UE 1257

Nº Inv 9

Producció C. comuna oxidant

Tipologia Gr. I *Urceus*

Forma olla de provisions

Pasta Beix/rosada, dura i compacta amb desgreixants blancs i brillants molt xicotets

Superf.

Dimen. Dm 25 cm

- Sense restes d'haver anat al foc. Cos globular coll marcat i curt amb vora arrodonida i exvasada. Abans estava com a Aula/olla. Sense restes d'haver anat al foc.

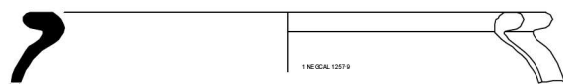

Tècnica decorativa

Esquema decoratiu

Motius decoratius

Cronol. Imperial

Cronol. 2

Cronol. UE Imperial-severs

Argument TSA A, CAF, TSH, Absència de TSA A/D i C

Campanya 1 NEGCAL 10

UE 1257

Nº Inv 10

Producció C. comuna oxidant

Tipologia Gr. IV.1 *Paropsis*

Forma paròpsis

Pasta Beix/rosada, dura i compacta amb desgreixants blancs i brillants molt xicotets **Superf.**

Dimen.Dm 31 cm

- Recipient fons obert amb vora en forma de cap d'"ànade" i graó intern per a tapadora. Abans estava com a Aula/olla. Sense reste: d'haver anat al foc.

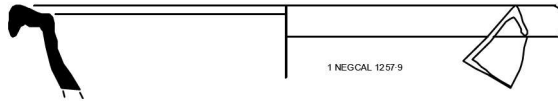

Tècnica decorativa

Esquema decoratiu

Motius decoratius

Cronol. Imperial

Cronol. 2

Cronol. UE Imperial-severs

Argument TSA A, CAF, TSH, Absència de TSA A/D i C

Campanya 1 NEGCAL 10

UE 1257

Nº Inv 11

Producció C. comuna reductora

Tipologia Gr. IV.2 *Lanx*

Forma plat

Pasta Grisa amb molts desgreixants blancs i negres **Superf.**

Dimen.Dm 22 cm

- Recorda a la ceràmica ibèrica però no ho és. Presenta bandes negres horitzontals i paral·leles a l'exterior. Plat obert i baix amb vora arrodonida.



Tècnica decorativa

Esquema decoratiu

Motius decoratius

Cronol. Imperial

Cronol. 2

Cronol. UE Imperial-severs

Argument TSA A, CAF, TSH, Absència de TSA A/D i C

Campanya 1 NEGCAL 10

UE 1263

Nº Inv 1

Producció C. africana de cuina

Tipologia Hayes 181

Forma font

Pasta Tunísia

Superf.

Dimen.Dm 28 cm

- Font de parets còncaues i línies senzilles sense truncaments, amb patina "centerentola".

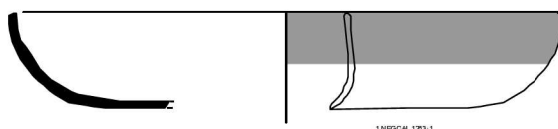

Tècnica decorativa

Esquema decoratiu

Motius decoratius

Cronol. Imperial-antonins

Cronol. 2 Finals del Segle II-III dC

Cronol. UE Imperial-severs

Argument TSA A, CAF, TSH, Absència de TSA A/D i C

Campanya 1 NEGCAL 10

UE 1263

Nº Inv 2

Producció C. reductora de cuina

Tipologia ERW 1.14

Forma cassola

Pasta Gris clar, compacta, dura i porosa amb fractura granular i desgreixants de quars, limonita i policristalls de quars(Reynolds, 1993; Huguet, 2009)

Superf. Grises o negres, poroses i grolleres.

Dimen.Dm 24 cm

- Olla o recipient de paret quasi vertical, vora voltejada cap a l'exterior i llavi pendent amb secció triangular i corba còncaua. Presenta una secció molt gruixuda.

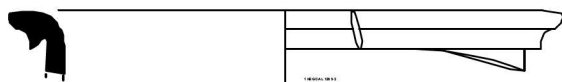

Tècnica decorativa

Esquema decoratiu

Motius decoratius

Cronol. Imperial-flavia

Cronol. 2 Flavis-III dC

Cronol. UE Imperial-severs

Argument TSA A, CAF, TSH, Absència de TSA A/D i C

Campanya 1 NEGCAL 10

UE 1263

Nº Inv 3

Producció C. comuna oxidant

Tipologia Gr. V *Mortarium*

Forma morter

Pasta Dura, compacta i de fractura neta, beix/roig amb desgreixants fins, blancs i platejats no molt abundants que en ocasions es veuen en superfície.

Superf.

Dimen.Dm 23 cm, de base 9'8 cm

- Peu marcat i les parets còncaues i exvasades. La seua vora presenta un ala en forma de visera sota el llavi arrodonit i reentrant. Presenta un bec vessador marcat en la visera. Tenen pedretes incrustades que poden ser de quars (blanc i rosat).

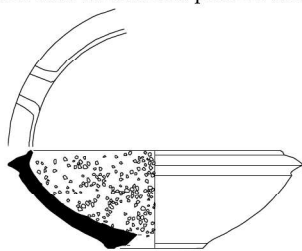

Tècnica decorativa

Esquema decoratiu

Motius decoratius

Cronol. Imperial-flavia

Cronol. 2

Cronol. UE Imperial-severs

Argument TSA A, CAF, TSH, Absència de TSA A/D i C

Campanya 1 NEGCAL 10

UE 1263

Nº Inv 4

Producció C. comuna oxidant

Tipologia Gr. IV.2 *Lanx*

Forma plat

Pasta Beix/rosada, dura i compacta amb desgreixants blancs i brillants molt xicotets

Superf.

Dimen.Dm 17 cm

- Plat obert i profund amb vora molt oberta i arrodonida.

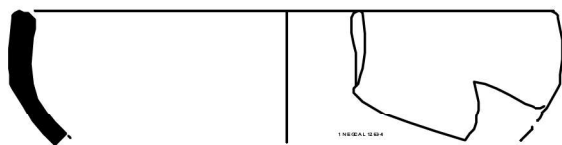

Tècnica decorativa

Esquema decoratiu

Motius decoratius

Cronol. Imperial-flavia

Cronol. 2

Cronol. UE Imperial-severs

Argument TSA A, CAF, TSH, Absència de TSA A/D i C

Campanya 1 NEGCAL 10

UE 1263

Nº Inv 5

Producció C. comuna oxidant

Tipologia Gr. I *Urceus/copulum*

Forma plat

Pasta Beix/rosada, dura i compacta amb **Superf.** desgreixants blancs i brillants molt xicotets

Dimen.Dm 14 cm

- Copa carenada en la part inferior del cos amb una boca oberta i una vora arrodonida i exvasada.

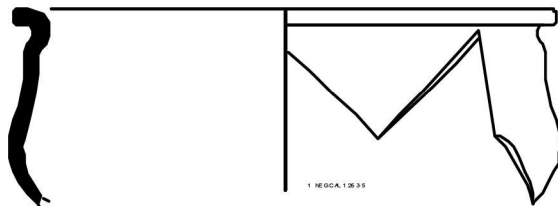

Tècnica decorativa

Esquema decoratiu

Motius decoratius

Cronol. Imperial-flavia

Cronol. 2

Cronol. UE Imperial-severs

Argument TSA A, CAF, TSH, Absència de TSA A/D i C

Campanya 1 NEGCAL 10

UE 1263

Nº Inv 6

Producció C. comuna oxidant

Tipologia Gr. IV.1 *Paropsis*

Forma paròpsis

Pasta Beix/rosada, dura i compacta amb **Superf.** desgreixants blancs i brillants molt xicotets

Dimen.Dm 23 cm

- Paròpsis o gran recipient obert tipus fruiter de perfil en "S" amb vora arrodonida exvasada i ansa horitzontal de secció acintada. Al treball de 2006 està com a caccabus.

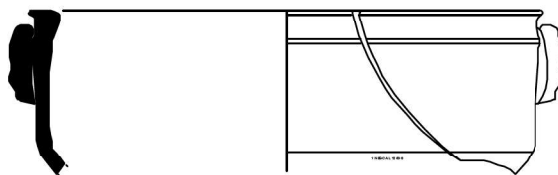

Tècnica decorativa

Esquema decoratiu

Motius decoratius

Cronol. Imperial-flavia

Cronol. 2

Cronol. UE Imperial-severs

Argument TSA A, CAF, TSH, Absència de TSA A/D i C

Campanya 1 NEGCAL 10

UE 1263

Nº Inv 7

Producció C. comuna oxidant

Tipologia Gr. I.1 *Urceus*

Forma gerra

Pasta Beix/rosada, dura i compacta amb **Superf.** desgreixants blancs i brillants molt xicotets

Dimen.Dm 16 cm

- Gerra de cos ovoide amb dues anses en forma de cinta, la vora és arrodonida i motlurada a l'exterior i presenta un graó intern per a la tapadora. Línia incisa en la part superior del cos. *Nastera*.

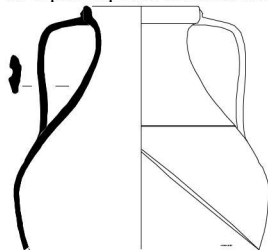

Tècnica decorativa

Esquema decoratiu

Motius decoratius

Cronol. Imperial-flavia

Cronol. 2

Cronol. UE Imperial-severs

Argument TSA A, CAF, TSH, Absència de TSA A/D i C

Campanya 1 NEGCAL 10

UE 1263

Nº Inv 8

Producció C. comuna oxidant

Tipologia Gr. II.2 *Lagoena*

Forma ampolla

Pasta Beix/rosada, dura i compacta amb desgreixants blancs i brillants molt xicotets

Superf.

Dimen.Dm 5 cm

- Ampolla amb un coll estret, alt i ben diferenciat del cos, vora motllurada tant a l'interior com a l'exterior i un ansa.



Tècnica decorativa

Esquema decoratiu

Motius decoratius

Cronol. Imperial-flavia

Cronol. 2

Cronol. UE Imperial-severs

Argument TSA A, CAF, TSH, Absència de TSA A/D i C

Campanya 1 NEGCAL 10

UE 1263

Nº Inv 9

Producció C. comuna oxidant

Tipologia Gr. IV.3 *Catinus/lus*

Forma plat

Pasta Beix/rosada, dura i compacta amb desgreixants blancs i brillants molt xicotets

Superf.

Dimen.Dm 15 cm

- Bol profund amb paret exvasada i carena a mitja altura.

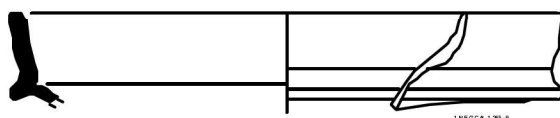

Tècnica decorativa

Esquema decoratiu

Motius decoratius

Cronol. Imperial-flavia

Cronol. 2

Cronol. UE Imperial-severs

Argument TSA A, CAF, TSH, Absència de TSA A/D i C

Campanya 1 NEGCAL 10

UE 1257/1263

Nº Inv 1

Producció C. reductora de cuina

Tipologia ERW 1.16

Forma cassola

Pasta Gris clar, compacta, dura i porosa amb fractura granular i desgreixants de quars, limonita i policristalls de quars(Reynolds, 1993; Huguet, 2009)

Superf. Grises o negres, poroses i grolleres.

Dimen.Dm 20 cm

- olla una mica més menuda i de línies més suaus que les formes 2 i 3. Cos estriat amb carena en la part baixa, coll lleugerament diferenciat i curt amb la vora exvasada i de secció fina. Presenta una lleugera semblança amb la cassola Hayes 183/ culinaire type 15 (Bonifay, 2004).

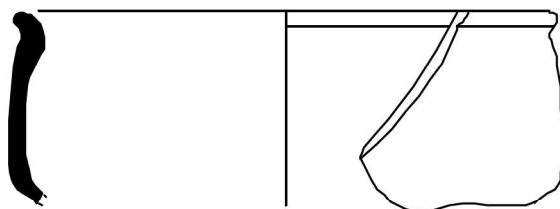

Tècnica decorativa

Esquema decoratiu

Motius decoratius

Cronol. Imperial-severs

Cronol. 2

Cronol. UE Imperial-severs

Argument TSA A, CAF, TSH, Absència de TSA A/D i C

Campanya 1 NEGCAL 10

UE 1257/1263

Nº Inv 2

Producció C. reductora de cuina

Tipologia ERW 1.15

Forma cassola

Pasta Gris clar, compacta, dura i porosa amb fractura granular i desgriexants de quars, limonita i policristalls de quars(Reynolds, 1993; Huguet, 2009)

Superf. Grises o negres, poroses i grolleres.

Dimen. Dm 21 cm

- Olla o recipient de parets molt verticals que s'estreta lleugerament al coll, poc diferenciat, amb vora exvasada i arrodonida.

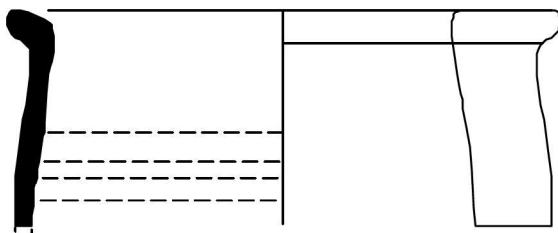

Tècnica decorativa

Esquema decoratiu

Motius decoratius

Cronol. Imperial

Cronol. 2 Segle II dC

Cronol. UE Imperial-severs

Argument TSA A, CAF, TSH, Absència de TSA A/D i C

Campanya 1 NEGCAL 10

UE 1257/1263

Nº Inv 5

Producció Miniatura

Tipologia Plateret

Forma plat

Pasta Grisa, fina i depurada

Superf. Grisa, fina i depurada

Dimen. Dm 13'2 cm, dm base 4'8 cm, altura 6 cm

- Petit platet en miniatura de base plana, parets exvasades i vora amb petita ala sortint decorada per dues canaletes.

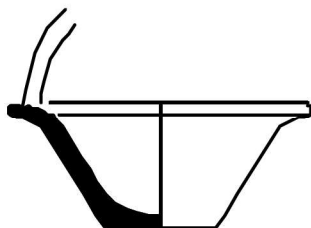

Tècnica decorativa Incisa

Esquema decoratiu

Motius decoratius Línies incises a la vora.

Cronol. Imperial

Cronol. 2

Cronol. UE Imperial-severs

Argument TSA A, CAF, TSH, Absència de TSA A/D i C

Campanya 1 NEGCAL 10

UE 1257/1263

Nº Inv 6

Producció C. comuna oxidant

Tipologia Gr. V *Mortarium*

Forma morter

Pasta Beix/groga, menys dura que l'anterior i fractura menys neta, amb desgriexants quasi imperceptibles fins i escassos blancs, brillants i algun rogenic.

Superf.

Dimen. Dm 24 cm

- Morter amb ala voltada i pedra pómez o silicat en la part interior (grisa i porosa). Presenta dos orificis per a penjar-lo.

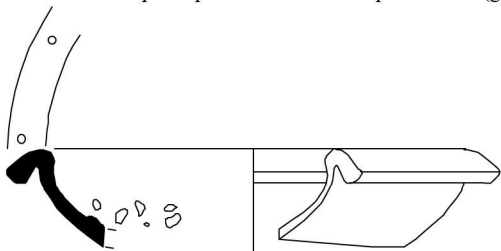

Tècnica decorativa

Esquema decoratiu

Motius decoratius

Cronol. Imperial

Cronol. 2

Cronol. UE Imperial-severs

Argument TSA A, CAF, TSH, Absència de TSA A/D i C

La ceràmica comuna i de cuina en *Valentia*

Campanya 1 NEGCAL 10

UE 1257/1263

Nº Inv 7

Producció C. comuna oxidant

Tipologia Gr. VII *Pelvis*

Forma pelvis

Pasta Groga, tova i de textura sabonosa.

Superf.

Dimen.Dm 24 cm

- Forma és troncocònica amb una base plana i el·líptica i una vora en ala horitzontal o lleugerament inclinada cap a dalt.

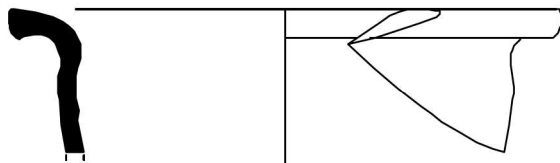

Tècnica decorativa

Esquema decoratiu

Motius decoratius

Cronol. Imperial

Cronol. 2

Cronol. UE Imperial-severs

Argument TSA A, CAF, TSH, Absència de TSA A/D i C

Campanya 1 NEGCAL 10

UE 1257/1263

Nº Inv 8

Producció C. comuna oxidant

Tipologia Gr. IV.1 *Paropsis*

Forma paròpsis

Pasta Beix/rosada, dura i compacta amb desgreixants blancs i brillants molt xicotets

Superf.

Dimen.Dm 21 cm

- Paròpsis o gran recipient obert tipus fruiter de perfil en "S" amb vora arrodonida exvasada i Bec vessador rodó.



Tècnica decorativa

Esquema decoratiu

Motius decoratius

Cronol. Imperial

Cronol. 2

Cronol. UE Imperial-severs

Argument TSA A, CAF, TSII, Absència de TSA A/D i C

Campanya 1 NEGCAL 10

UE 1257/1263

Nº Inv 9

Producció C. comuna oxidant

Tipologia Gr. I.2 *Urceus*

Forma gerra

Pasta Beix/rosada, dura i compacta amb desgreixants blancs i brillants molt xicotets

Superf.

Dimen.Dm 8'4 cm

- Dimensions petites amb coll ample i vora arrodonida i exvasada.

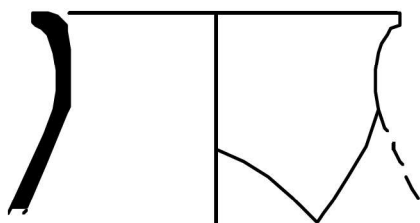

Tècnica decorativa

Esquema decoratiu

Motius decoratius

Cronol. Imperial

Cronol. 2

Cronol. UE Imperial-severs

Argument TSA A, CAF, TSH, Absència de TSA A/D i C

Campanya 3 ROC 000

UE 1612

Nº Inv 72

Producció C. reductora de cuina

Tipologia Braser o forn portàtil

Forma Forn portàtil o braser

Pasta Rogenca compacta grollera

Superf. Negres

Dimen.

- Fragment de vora corbada amb mameló o revora per a recolzar els recipients. Probablement d'un foguer portàtil o braser

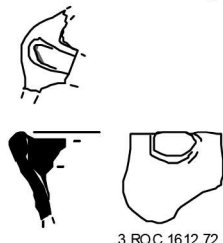

Tècnica decorativa

Esquema decoratiu

Motius decoratius

Cronol.

Cronol. 2

Cronol. UE Republicana-sertoriana

Argument Camp A L.6, 27c, 36, Cales L.1,5, 27, Lajos, C.Ibèrica, Mayet I i III, AAD, AIT

Campanya 3 ROC 000

UE 1612

Nº Inv 47

Producció C. púnica de cuina

Tipologia Forma II.1 *Lopas*

Forma cassola

Pasta Rogenca compacta molt semblant a les africanes posteriors. De tunísia

Superf. Negres al exterior i rogenca a l'interior

Dimen. Dm 16 cm

- Fragment de vora corbada amb mameló o revora per a recolzar els recipients. Probablement d'un foguer portàtil.

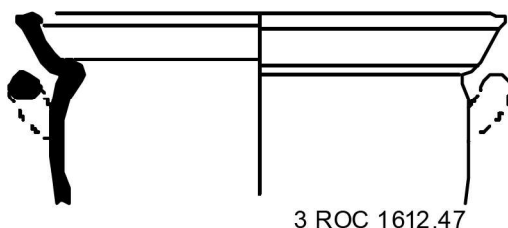

Tècnica decorativa

Esquema decoratiu

Motius decoratius

Cronol. Republicana

Cronol. 2 Segle III- 146 aC a Cartago

Cronol. UE Republicana-sertoriana

Argument Camp A L.6, 27c, 36, Cales L.1,5, 27, Lajos, C.Ibèrica, Mayet I i III, AAD, AIT Guerrero, 1995

Campanya 3 ROC 000

UE 1612

Nº Inv 48

Producció C. itàlica de cuina

Tipologia Com-it. 6 c/ F. 2130

Forma cassola

Pasta Campaniana

Superf.

Dimen. Dm 32'4 cm
Altura 7'5 cm

- Fragment de vora bífida, parets molt verticals i fons pla.

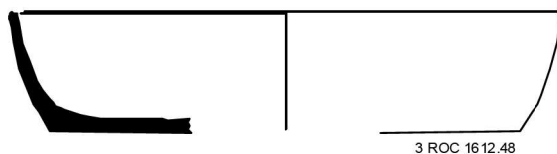

Tècnica decorativa

Esquema decoratiu

Motius decoratius

Cronol. Republicana

Cronol. 2 -100/50

Cronol. UE Republicana-sertoriana

Argument Camp A L.6, 27c, 36, Cales L.1,5, 27, Lajos, C.Ibèrica, Mayet I i III, AAD, AIT

Campanya 3 ROC 000

UE 1612

Nº Inv 49

Producció C. púnica de cuina

Tipologia Forma III.3 *Lopas*

Forma cassola

Pasta Marró, porosa amb abund. desgr. bl., gr i br

Superf. Marrons amb possible pàtina interior

Dimen.Dm 22 cm
Altura 5 cm

- Vora arrodonida sencilla. Restes d'exposició al foc a la base i la paret exterior.

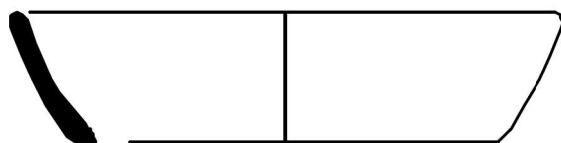

3 ROC 1612.49



Tècnica decorativa

Esquema decoratiu

Motius decoratius

Cronol. Republicana

Cronol. 2

Cronol. UE Republicana-sertoriana

Argument Camp A L.6, 27c, 36, Cales L.1,5, 27, Laginos, C.Ibèrica, Mayet I i III, AAD, AIT Guerrero, 1995

Campanya 3 ROC 000

UE 1612

Nº Inv 50

Producció C. itàlica de cuina

Tipologia Com.it. 8 f

Forma morter

Pasta Campaniana

Superf.

Dimen.Dm 276 cm

- Morter de vora triangular amb llavi pla i cordó amb digitacions.

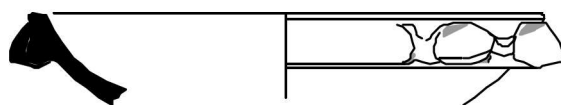

3 ROC 1612.50



Tècnica decorativa Impressa

Esquema decoratiu Cordó aplicat amb digitacions

Motius decoratius

Cronol. Republicana

Cronol. 2 -200/-50

Cronol. UE Republicana-sertoriana

Argument Camp A L.6, 27c, 36, Cales L.1,5, 27, Laginos, C.Ibèrica, Mayet I i III, AAD, AIT

Campanya 3 ROC 000

UE 1612

Nº Inv 51

Producció C. itàlica de cuina

Tipologia Com.it. 8 f

Forma morter

Pasta Campaniana

Superf.

Dimen.Dm 27 cm

- Morter de vora triangular amb llavi pla i, probablement, cordó amb digitacions.

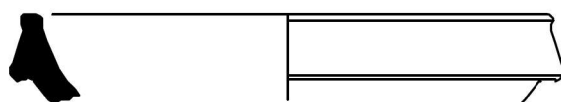

3 ROC 1612.51



Tècnica decorativa

Esquema decoratiu

Motius decoratius

Cronol. Republicana

Cronol. 2 -125/-25

Cronol. UE Republicana-sertoriana

Argument Camp A L.6, 27c, 36, Cales L.1,5, 27, Laginos, C.Ibèrica, Mayet I i III, AAD, AIT

Campanya 3 ROC 000

UE 1612

Nº Inv 56

Producció C. itàlica de cuina

Tipologia Com.it.7 b/ F. 2420

Forma tapadora

Pasta Campaniana

Superf.

Dimen.Dm de base 8'6 cm

- Fragment d'agafador de tapadora amb agafador anellat.

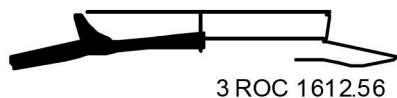

Tècnica decorativa

Esquema decoratiu

Motius decoratius

Cronol. Republicana

Cronol. 2

Cronol. UE Republicana-sertoriana

Argument Camp A L.6, 27c, 36, Cales L.1,5, 27, Laginos, C.Ibèrica, Mayet I i III, AAD, AIT

Campanya 3 ROC 000

UE 1612

Nº Inv 52

Producció C. itàlica de cuina

Tipologia Com.it. 7 b/ F. 2420

Forma tapadora

Pasta Campaniana

Superf.

Dimen.Dm 33 cm

- Fragment de vora senzilla de tapadora de perfil senzill, vora arrodonida i cos baix.



Tècnica decorativa

Esquema decoratiu

Motius decoratius

Cronol. Republicana

Cronol. 2 -200/50

Cronol. UE Republicana-sertoriana

Argument Camp A L.6, 27c, 36, Cales L.1,5, 27, Laginos, C.Ibèrica, Mayet I i III, AAD, AIT

Campanya 3 ROC 000

UE 1612

Nº Inv 53

Producció C. itàlica de cuina

Tipologia Com.it. 7 b/ F. 2420

Forma tapadora

Pasta Campaniana

Superf.

Dimen.Dm 40 cm

- Fragment de vora senzilla de tapadora de perfil senzill, vora arrodonida i cos baix.

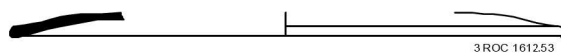

Tècnica decorativa

Esquema decoratiu

Motius decoratius

Cronol. Republicana

Cronol. 2 -200/50

Cronol. UE Republicana-sertoriana

Argument Camp A L.6, 27c, 36, Cales L.1,5, 27, Laginos, C.Ibèrica, Mayet I i III, AAD, AIT

Campanya 3 ROC 000

UE 1612

Nº Inv 54

Producció C. itàlica de cuina

Tipologia Com.it. 7 b/ F. 2420

Forma tapadora

Pasta Campaniana

Superf.

Dimen.Dm 32 cm

- Fragment de vora senzilla de tapadora de perfil senzill, vora arrodonida i cos baix.



Tècnica decorativa

Esquema decoratiu

Motius decoratius

Cronol. Republicana

Cronol. 2 -200/50

Cronol. UE Republicana-sertoriana

Argument Camp A L.6, 27c, 36, Cales L.1,5, 27, Laginos, C.Ibèrica, Mayet I i III, AAD, AIT

Campanya 3 ROC 000

UE 1612

Nº Inv 55

Producció C. itàlica de cuina

Tipologia Com.it. 7 b/ F. 2420

Forma tapadora

Pasta Campaniana

Superf.

Dimen.Dm 56 cm

- Fragment de vora senzilla de tapadora de perfil senzill, vora arrodonida i cos baix.

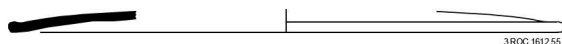

Tècnica decorativa

Esquema decoratiu

Motius decoratius

Cronol. Republicana

Cronol. 2 -200/50

Cronol. UE Republicana-sertoriana

Argument Camp A L.6, 27c, 36, Cales L.1,5, 27, Laginos, C.Ibèrica, Mayet I i III, AAD, AIT

Campanya 3 ROC 000

UE 1612

Nº Inv 58

Producció C. itàlica de cuina

Tipologia Com.it. 6 g/ F. 2170

Forma cassola

Pasta Campaniana

Superf.

Dimen.Dm 56 cm

- Fragment de cassola amb agafador lateral aplicat i parets obliqües.



Tècnica decorativa

Esquema decoratiu

Motius decoratius

Cronol. Republicana

Cronol. 2 -200/-50

Cronol. UE Republicana-sertoriana

Argument Camp A L.6, 27c, 36, Cales L.1,5, 27, Laginos, C.Ibèrica, Mayet I i III, AAD, AIT

La ceràmica comuna i de cuina en *Valentia*

Campanya 3 ROC 000

UE 1612

Nº Inv 59

Producció C. itàlica de cuina

Tipologia Com.it. 6 g/F. 2170

Forma cassola

Pasta Campaniana

Superf.

Dimen.Dm 66 cm

- Fragment de cassola amb agafador lateral aplicat i parets obliqües.



Tècnica decorativa

Esquema decoratiu

Motius decoratius

Cronol. Republicana

Cronol. 2

Cronol. UE Republicana-sertoriana

Argument Camp A L.6, 27c, 36, Cales L.1,5, 27, Laginos, C.Ibèrica, Mayet I i III, AAD, AIT

Campanya 3 ROC 000

UE 1612

Nº Inv 60

Producció C. itàlica de cuina

Tipologia Forma 2210

Forma cassola

Pasta Campaniana

Superf.

Dimen.Dm 42 cm

- Fragment de cassola amb llavi horitzontal. Aquestes cassoles solen presentar anses laterals del tipu nº 79 (semblant a Com-it.3 o Forma 2213)



Tècnica decorativa

Esquema decoratiu

Motius decoratius

Cronol. Republicana

Cronol. 2

Cronol. UE Republicana-sertoriana

Argument Camp A L.6, 27c, 36, Cales L.1,5, 27, Laginos, C.Ibèrica, Mayet I i III, AAD, AIT

Campanya 3 ROC 000

UE 1612

Nº Inv 61

Producció C. comuna importada

Tipologia Copa

Forma copa

Pasta Podria ser campana. Negra

Superf. Marró

Dimen.

- Part inferior amb una canaleta sobre la que hi ha pintada una espiga en beige. La part inferior està pintada de beige



Tècnica decorativa Pintada

Esquema decoratiu Pintura beige en forma d'espiga

Motius decoratius Espiga

Cronol. Republicana

Cronol. 2

Cronol. UE Republicana-sertoriana

Argument Camp A L.6, 27c, 36, Cales L.1,5, 27, Laginos, C.Ibèrica, Mayet I i III, AAD, AIT

Campanya 3 ROC 000

UE 1612

Nº Inv 62

Producció C. comuna oxidant

Tipologia Gr. I *Urceus*

Forma gerra

Pasta Beix/rosada, dura i compacta amb desgreixants blancs i brillants molt xicotets

Superf.

Dimen.Dm 10 cm

- Arrancament d'ansa i vora amb graó intern.

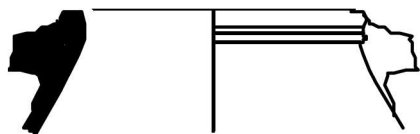

3 ROC 1612.62



Tècnica decorativa

Esquema decoratiu

Motius decoratius

Cronol. Republicana

Cronol. 2

Cronol. UE Republicana-sertoriana

Argument Camp A L.6, 27c, 36, Cales L.1,5, 27, Laginos, C.Ibèrica, Mayet I i III, AAD, AIT

Campanya 3 ROC 000

UE 1612

Nº Inv 63

Producció C. comuna oxidant

Tipologia Gr. I *Urceus*

Forma gerra

Pasta Groga, compacta i fina

Superf.

Dimen.Dm 12 cm

- Arrancament d'ansa i vora amb graó intern.

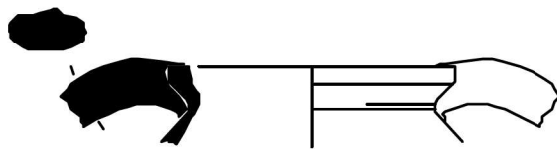

3 ROC 1612.63



Tècnica decorativa

Esquema decoratiu

Motius decoratius

Cronol. Republicana

Cronol. 2

Cronol. UE Republicana-sertoriana

Argument Camp A L.6, 27c, 36, Cales L.1,5, 27, Laginos, C.Ibèrica, Mayet I i III, AAD, AIT

Campanya 3 ROC 000

UE 1612

Nº Inv 64

Producció C. comuna oxidant

Tipologia Gr. I *Urceus*

Forma gerra

Pasta Groga, compacta i fina

Superf.

Dimen.Dm 12 cm

- Vora arrodonida amb línia incisa al coll.

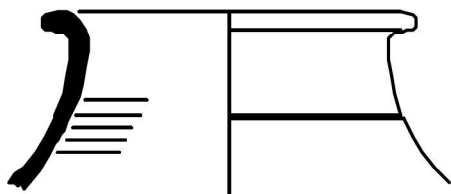

3 ROC 1612.64



Tècnica decorativa

Esquema decoratiu

Motius decoratius

Cronol. Republicana

Cronol. 2

Cronol. UE Republicana-sertoriana

Argument Camp A L.6, 27c, 36, Cales L.1,5, 27, Laginos, C.Ibèrica, Mayet I i III, AAD, AIT

La ceràmica comuna i de cuina en *Valentia*

Campanya 3 ROC 000

UE 1612

Nº Inv 65

Producció C. comuna oxidant

Tipologia Suport o pedestal

Forma suport

Pasta Compacta, depurada i beix

Superf.

Dimen.Dm 23 cm

- Paret motllurada en la part alta i de secció fina. En la part inferior la secció és molt groixuda i horitzontal amb decoració de línies paral·leles. Amb traços de pintura roja en la part motllurada.

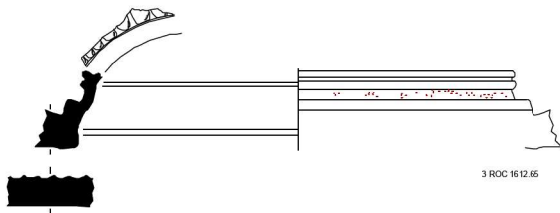

Tècnica decorativa

Esquema decoratiu

Motius decoratius

Cronol. Republicana

Cronol. 2

Cronol. UE Republicana-sertoriana

Argument Camp A L.6, 27c, 36, Cales L.1,5, 27, Leginos, C.Ibèrica, Mayet I i III, AAD, AIT

Campanya 3 ROC 000

UE 1612

Nº Inv 66 i 67

Producció C. comuna oxidant

Tipologia Columna

Forma Columna

Pasta Groga, depurada

Superf.

Dimen.

- Part inferior d'una columna plàstica. Interior no treballat exterior amb basament i cos estriat. Falta la part superior.

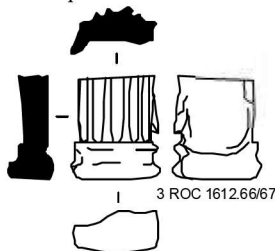

Tècnica decorativa

Esquema decoratiu

Motius decoratius

Cronol. Republicana

Cronol. 2

Cronol. UE Republicana-sertoriana

Argument Camp A L.6, 27c, 36, Cales L.1,5, 27, Leginos, C.Ibèrica, Mayet I i III, AAD, AIT

Campanya 3 ROC 000

UE 1612

Nº Inv 69

Producció C. reductora de cuina

Tipologia Olla

Forma olla

Pasta Negra sorrenca. Podria ser del grup C procedent de Valentia.

Superf.

Dimen.Dm 26 cm

- Fragment de vora similar a la forma 10 de ceràmica reductora de cuina alt-imperial.

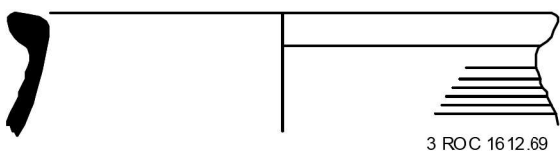

Tècnica decorativa

Esquema decoratiu

Motius decoratius

Cronol. Republicana

Cronol. 2

Cronol. UE Republicana-sertoriana

Argument Camp A L.6, 27c, 36, Cales L.1,5, 27, Leginos, C.Ibèrica, Mayet I i III, AAD, AIT

Campanya 3 ROC 000

UE 1612

Nº Inv 70

Producció C. reductora de cuina

Tipologia Olla

Forma olla

Pasta Negra amb ab. desgr. blancs

Superf.

Dimen.Dm 14'4 cm

- Cos globular, coll marcat i vora exvasada. Dues línies paral·leles a la part superior del cos. De factura ibèrica.

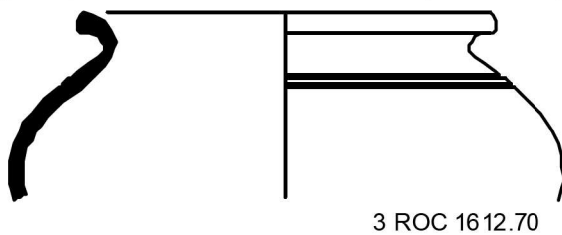

Tècnica decorativa

Esquema decoratiu

Motius decoratius

Cronol. Republicana

Cronol. 2

Cronol. UE Republicana-sertoriana

Argument Camp A L.6, 27c, 36, Cales L.1,5, 27, Laginos, C.Ibèrica, Mayet I i III, AAD, AIT

Campanya 3 ROC 000

UE 1612

Nº Inv 71

Producció C. itàlica de cuina

Tipologia Com.it. 7

Forma tapadora

Pasta Campaniana

Superf.

Dimen.Dm 34 cm

- Està totalment cremada. Vora senzilla i arrodonida.



Tècnica decorativa

Esquema decoratiu

Motius decoratius

Cronol. Republicana

Cronol. 2

Cronol. UE Republicana-sertoriana

Argument Camp A L.6, 27c, 36, Cales L.1,5, 27, Laginos, C.Ibèrica, Mayet I i III, AAD, AIT

Campanya 3 ROC 000

UE 1612

Nº Inv 73

Producció C. itàlica de cuina

Tipologia Com.it. 8 f

Forma morter

Pasta Campaniana

Superf.

Dimen.Dm 29 cm

- Morter de vora triangular amb llavi pla i cordó amb digitacions

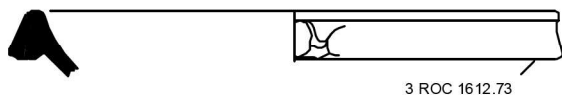

Tècnica decorativa Impressa

Esquema decoratiu Cordó aplicat amb digitacions

Motius decoratius

Cronol. Republicana

Cronol. 2 -200/-50

Cronol. UE Republicana-sertoriana

Argument Camp A L.6, 27c, 36, Cales L.1,5, 27, Laginos, C.Ibèrica, Mayet I i III, AAD, AIT

Campanya 3 ROC 000

UE 1612

Nº Inv 74

Producció C. comuna oxidant

Tipologia Gr. V *Mortarium*

Forma morter

Pasta No Campana. Groga o rosa, porosa i tova desgr. bl, i br **Superf.**

Dimen.Dm 26 cm

- Vora de morter amb bec. El bec està trencat però s'observa el seu inici. Potser no és itàlica

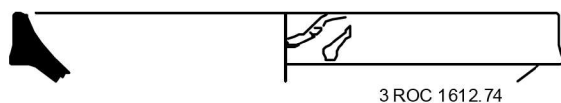

3 ROC 1612.74



Tècnica decorativa

Esquema decoratiu

Motius decoratius

Cronol. Republicana

Cronol. 2

Cronol. UE Republicana-sertoriana

Argument Camp A L.6, 27c, 36, Cales L.1,5, 27, Laginos, C.Ibèrica, Mayet I i III, AAD, AIT

Campanya 3 ROC 000

UE 1612

Nº Inv 75

Producció C. púnica de cuina

Tipologia Forma III.3 *Lopas*

Forma cassola

Pasta Marró, porosa amb abund. desgr. bl., gr i br **Superf.** Marrons amb possible patina interior **Dimen.**Dm 24 cm

- Vora arrodonida sencilla. Restes d'exposició al foc a la base i la paret exterior.

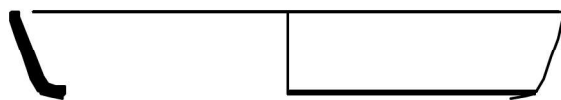

3 ROC 1612.75



Tècnica decorativa

Esquema decoratiu

Motius decoratius

Cronol. Republicana

Cronol. 2 Segle III- 146 aC a Cartago

Cronol. UE Republicana-sertoriana

Argument Camp A L.6, 27c, 36, Cales L.1,5, 27, Laginos, C.Ibèrica, Mayet I i III, AAD, AIT Guerrero, 1995

Campanya 3 ROC 000

UE 1612

Nº Inv 78

Producció C. comuna oxidant

Tipologia Gr. I *Urceus*

Forma gerra

Pasta Beix/rosada, dura i compacta amb desgreixants blancs i brillants molt xicotets **Superf.**

Dimen.Dm 10'5 cm

- Vora arrodonida lleugerament exvasada amb paret molt vertical.

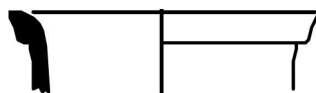

3 ROC 1612.78



Tècnica decorativa

Esquema decoratiu

Motius decoratius

Cronol. Republicana

Cronol. 2

Cronol. UE Republicana-sertoriana

Argument Camp A L.6, 27c, 36, Cales L.1,5, 27, Laginos, C.Ibèrica, Mayet I i III, AAD, AIT

La ceràmica comuna i de cuina en *Valentia*

Campanya 3 ROC 000

UE 1612

Nº Inv 80

Producció C. comuna importada

Tipologia Forma 1120

Forma bací

Pasta Campana

Superf.

Dimen.Dm 41 cm

- Boca ampla, amb coll lleugerament marcat i vora de tendència triangular. Probablement recipient obert tipus bací o pelvis. No va al foc.



Tècnica decorativa

Esquema decoratiu

Motius decoratius

Cronol. Republicana

Cronol. 2

Cronol. UE Republicana-sertoriana

Argument Camp A L.6, 27c, 36, Cales L.1,5, 27, Laginos, C.Ibèrica, Mayet I i III, AAD, AIT

Campanya 3 ROC 000

UE 1612

Nº Inv 82

Producció C. reductora de cuina

Tipologia Olla

Forma olla

Pasta Negra

Superf. Negra/gris

Dimen.Dm 25 cm

- Vora quadrangular i coll marcat. Similar a Alm. 60328.51

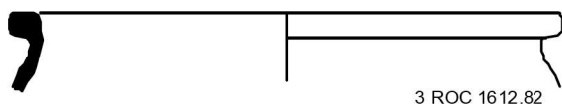

Tècnica decorativa

Esquema decoratiu

Motius decoratius

Cronol. Republicana

Cronol. 2

Cronol. UE Republicana-sertoriana

Argument Camp A L.6, 27c, 36, Cales L.1,5, 27, Laginos, C.Ibèrica, Mayet I i III, AAD, AIT

Campanya 3 ROC 000

UE 1612

Nº Inv 83

Producció C. reductora de cuina

Tipologia Olla

Forma olla

Pasta Negra

Superf. Negra/gris

Dimen.Dm 16 cm

- Vora quadrangular i coll marcat. Similar a Alm. 60328.58

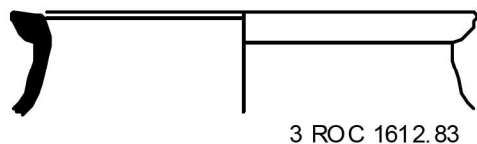

Tècnica decorativa

Esquema decoratiu

Motius decoratius

Cronol. Republicana

Cronol. 2

Cronol. UE Republicana-sertoriana

Argument Camp A L.6, 27c, 36, Cales L.1,5, 27, Laginos, C.Ibèrica, Mayet I i III, AAD, AIT

Campanya 3 ROC 000

UE 1612

Nº Inv 84

Producció C. reductora de cuina

Tipologia Olla

Forma olla

Pasta Negra

Superf. Negra/gris

Dimen.Dm 18 cm

- Similar a Alm. 60328.58

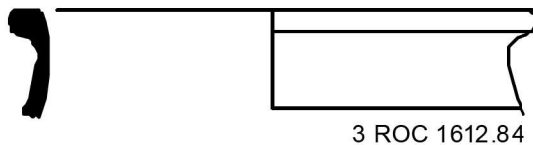

Tècnica decorativa

Esquema decoratiu

Motius decoratius

Cronol. Republicana

Cronol. 2

Cronol. UE Republicana-sertoriana

Argument Camp A L.6, 27c, 36, Cales L.1,5, 27, Laginos, C.Ibèrica, Mayet I i III, AAD, AIT

Campanya 3 ROC 000

UE 1612

Nº Inv 85

Producció C. comuna oxidant

Tipologia Gr. I *Urceus*

Forma gerra

Pasta Rogenqueta

Superf.

Dimen.Dm 10 cm

- Vora motllurada amb graó intern per a tapadora i coll marcat

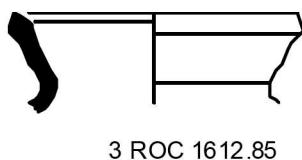

Tècnica decorativa

Esquema decoratiu

Motius decoratius

Cronol. Republicana

Cronol. 2

Cronol. UE Republicana-sertoriana

Argument Camp A L.6, 27c, 36, Cales L.1,5, 27, Laginos, C.Ibèrica, Mayet I i III, AAD, AIT

Campanya 3 ROC 000

UE 1612

Nº Inv 86

Producció Pondus

Tipologia *Pondus*

Forma

Pasta

Superf.

Dimen.

- Pondus amb incisió a la part superior en forma de X

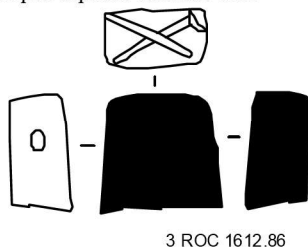

Tècnica decorativa

Esquema decoratiu

Motius decoratius

Cronol. Republicana

Cronol. 2

Cronol. UE Republicana-sertoriana

Argument Camp A L.6, 27c, 36, Cales L.1,5, 27, Laginos, C.Ibèrica, Mayet I i III, AAD, AIT

Campanya 3 ROC 000

UE 1642

Nº Inv 6

Producció C. itàlica de cuina

Tipologia Com.it. 6 d

Forma cassola

Pasta Campaniana

Superf.

Dimen.Dm 26 cm

- Vora de patina amb ala exvasada a l'interior.

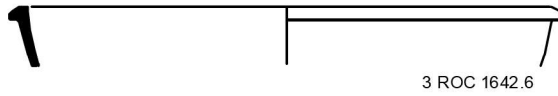

Tècnica decorativa

Esquema decoratiu

Motius decoratius

Cronol. Republicana
Cronol. 2 -200/-50
Cronol. UE Republicana-sertoriana
Argument Camp A, Cales, VN C, C.Ibèrica, Ricci E, AAD, AIT

Campanya 3 ROC 000

UE 1642

Nº Inv 7

Producció C. itàlica de cuina

Tipologia Com.it. 7 a/ f: 2420

Forma tapadora

Pasta Campaniana

Superf.

Dimen.Dm 38 cm

- Fragment de vora de tapadora senzilla i arrodonida.

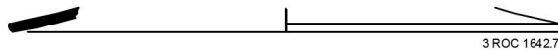

Tècnica decorativa

Esquema decoratiu

Motius decoratius

Cronol. Republicana
Cronol. 2 -200/-50
Cronol. UE Republicana-sertoriana
Argument Camp A, Cales, VN C, C.Ibèrica, Ricci E, AAD, AIT

Campanya 3 ROC 000

UE 1642

Nº Inv 12

Producció C. comuna oxidant

Tipologia Gr. V *Mortarium*

Forma morter

Pasta

Superf.

Dimen.Dm 24 cm

- Vora triangular amb decoració aplicada amb digitacions.

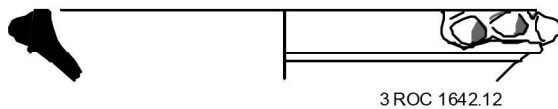

Tècnica decorativa

Esquema decoratiu

Motius decoratius

Cronol. Republicana
Cronol. 2
Cronol. UE Republicana-sertoriana
Argument Camp A, Cales, VN C, C.Ibèrica, Ricci E, AAD, AIT

Campanya 3 ROC 000

UE 1642

Nº Inv 13

Producció C. comuna oxidant

Tipologia Gr. I *Urceus*

Forma gerra

Pasta

Superf.

Dimen.Dm 16 cm

- Vora motllurada, coll ample, amb ansa en forma de cinta.

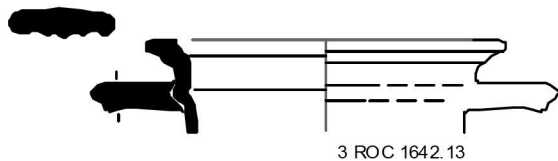

Tècnica decorativa

Esquema decoratiu

Motius decoratius

Cronol. Republicana

Cronol. 2

Cronol. UE Republicana-sertoriana

Argument Camp A, Cales, VN C, C.Ibèrica, Ricci E, AAD, AIT

Campanya 3 ROC 000

UE 1642

Nº Inv 14

Producció C. reductora de cuina

Tipologia Cassola

Forma cassola

Pasta Grisa

Superf. Grisa

Dimen.Dm 23 cm

- Paret obliqués i vora arrodonida a l'exterior. Pot ser similar a la de La Carència (Torís)

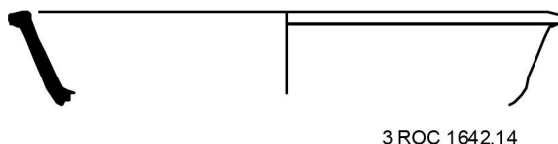

Tècnica decorativa

Esquema decoratiu

Motius decoratius

Cronol. Republicana

Cronol. 2

Cronol. UE Republicana-sertoriana

Argument Camp A, Cales, VN C, C.Ibèrica, Ricci E, AAD, AIT

Campanya 3 ROC 000

UE 1642

Nº Inv 15

Producció C. oxidant de cuina

Tipologia Classes 1.2

Forma olla de provisions

Pasta Beix/rosada, dura i compacta amb **Superf.** Grisa desgreixants blancs i brillants

Dimen.Dm 18 cm

- Vora de perfil en S. Factura molt grollera però sense traces d'exposició al foc.

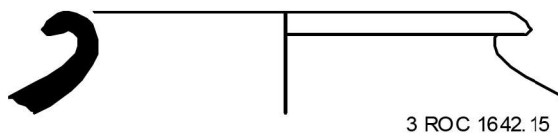

Tècnica decorativa

Esquema decoratiu

Motius decoratius

Cronol. Republicana

Cronol. 2

Cronol. UE Republicana-sertoriana

Argument Camp A, Cales, VN C, C.Ibèrica, Ricci E, AAD, AIT

La ceràmica comuna i de cuina en *Valentia*

Campanya 3 ROC 000

UE 1642

Nº Inv 16

Producció Pondus

Tipologia *Pondus*

Forma

Pasta Beix, depurada

Superf.

Dimen.

- Meitat inferior



Tècnica decorativa

Cronol. Republicana

Esquema decoratiu

Cronol. 2

Motius decoratius

Cronol. UE Republicana-sertoriana
Argument Camp A, Cales, VN C, C.Ibèrica, Ricci E, AAD, AIT

Campanya 3 ROC 000

UE 1642

Nº Inv 17

Producció Pondus

Tipologia *Pondus*

Forma

Pasta Beix, depurada

Superf.

Dimen.

- Meitat inferior



Tècnica decorativa

Cronol. Republicana

Esquema decoratiu

Cronol. 2

Motius decoratius

Cronol. UE Republicana-sertoriana
Argument Camp A, Cales, VN C, C.Ibèrica, Ricci E, AAD, AIT

Campanya 3 ROC 000

UE 1642

Nº Inv 18

Producció C. púnica de cuina

Tipologia Forma II

Forma cassola

Pasta Marró gris amb desgr. marrons i micacis

Superf. Marró rogenc

Dimen. Dm 24 cm

- Vora horitzontal en ala amb graó intern per a tapadora.



3 ROC 1642.18



Tècnica decorativa

Cronol. Republicana

Esquema decoratiu

Cronol. 2 Segle II- 146 aC a Cartago

Motius decoratius

Cronol. UE Republicana-sertoriana
Argument Camp A, Cales, VN C, C.Ibèrica, Ricci E, AAD, AIT

Campanya 3 ROC 000

UE 1642

Nº Inv 19

Producció C. itàlica de cuina

Tipologia Com-it. 6 c

Forma cassola

Pasta Campaniana

Superf.

Dimen.Dm 24 cm

- Fragment de vora triangular de patina.



3 ROC 1642.19



Tècnica decorativa

Esquema decoratiu

Motius decoratius

Cronol. Republicana
Cronol. 2 -200/-50
Cronol. UE Republicana-sertoriana
Argument Camp A, Cales, VN C, C.Ibèrica, Ricci E, AAD, AIT

Campanya 3 ROC 000

UE 1616

Nº Inv 2

Producció C. itàlica de cuina

Tipologia Com-it. 7 a

Forma tapadora

Pasta Campaniana

Superf.

Dimen.Dm 32 cm

- El material presenta clars indicis d'haver estat en l'aigua: desgast i concreccions. Fragment de vora de tapadora senzilla i arrodonida.

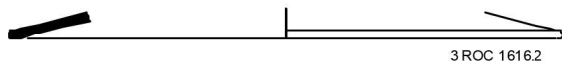

3 ROC 1616.2

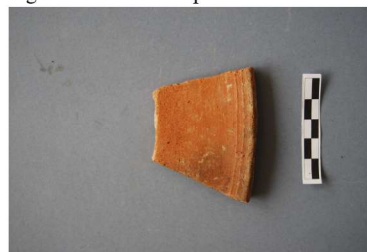

Tècnica decorativa

Esquema decoratiu

Motius decoratius

Cronol. Republicana
Cronol. 2
Cronol. UE Republicana-sertoriana
Argument VN Cales, C. Ibèrica

Campanya 3 ROC 000

UE 1616

Nº Inv 3

Producció C. comuna oxidant

Tipologia Gr. II.2 *Lagoena*

Forma ampolla

Pasta Beix, dura i depaurada amb desgreixants blancs i brillants

Superf.

Dimen.Dm 4'9 cm

- El material presenta clars indicis d'haver estat en l'aigua: desgast i concreccions.

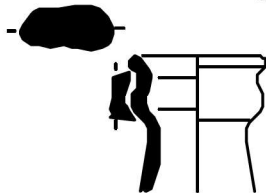

3 ROC 1616.3



Tècnica decorativa

Esquema decoratiu

Motius decoratius

Cronol. Republicana
Cronol. 2
Cronol. UE Republicana-sertoriana
Argument VN Cales, C. Ibèrica

La ceràmica comuna i de cuina en *Valentia*

Campanya 3 ROC 000

UE 1560

Nº Inv 2

Producció C. oxidant de cuina

Tipologia Olla

Forma olla

Pasta Recorda a Reynolds (1993, 95)

Superf.

Dimen.Dm 16 cm

- Vora que recorda a les ibèriques



3 ROC 1560.2



Tècnica decorativa

Esquema decoratiu

Motius decoratius

Cronol. Republicana

Cronol. 2

Cronol. UE Republicana-sertoriana

Argument Dr. 1 A

Campanya 3 ROC 000

UE 1580

Nº Inv 10

Producció Roig pompeïà

Tipologia R-pomp. 1

Forma cassola

Pasta

Superf.

Dimen.Dm 38 cm

- Fragment de vora ametllada de font de ceràmica d'engalba roja pompeïana.

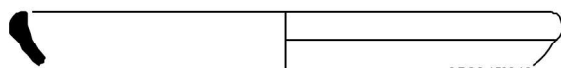

3 ROC 1580.10



Tècnica decorativa

Esquema decoratiu

Motius decoratius

Cronol. Republicana

Cronol. 2 -100/-50

Cronol. UE Republicana-sertoriana

Argument Dr. 1A, 1B, Palazzo I, C. Ibèrica

Campanya 3 ROC 000

UE 1580

Nº Inv 11

Producció Roig pompeïà

Tipologia R-pomp. 1

Forma cassola

Pasta

Superf.

Dimen.Dm 35 cm

- Fragment de vora ametllada de font de ceràmica d'engalba roja pompeïana.



3 ROC 1580.11



Tècnica decorativa

Esquema decoratiu

Motius decoratius

Cronol. Republicana

Cronol. 2

Cronol. UE Republicana-sertoriana

Argument Dr. 1A, 1B, Palazzo I, C. Ibèrica

Campanya 3 ROC 000

UE 1580

Nº Inv 12

Producció Dolium

Tipologia *Dolium*

Forma

Pasta

Superf.

Dimen. Dm 45 cm

- *Dolium* de vora arrodonida amb segell CVRIATI. No s'ha trobat informació sobre el segell.

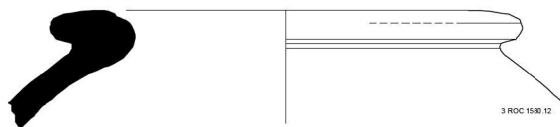

Tècnica decorativa

Esquema decoratiu

Motius decoratius

Cronol. Republicana

Cronol. 2

Cronol. UE Republicana-sertoriana

Argument Dr. 1A, 1B, Palazzo I, C. Ibèrica

Campanya 2 SABCIS

UE 2849

Nº Inv 138

Producció C. púnica de cuina

Tipologia Forma VI

Forma tapadora

Pasta

Superf.

Dimen. Dm 12 cm

- Cinc vores de tapadora amb possible engalba fosca interior.



Tècnica decorativa

Esquema decoratiu

Motius decoratius

Cronol. Republicana

Cronol. 2

Cronol. UE Republicana-post-fundació

Argument

Campanya 2 SABCIS

UE 2849

Nº Inv 139

Producció C. púnica de cuina

Tipologia Forma II. 1

Forma cassola

Pasta Marró amb abundants desgr. blancs

Superf. Superfícies ennegrides per l'ús

Dimen. Dm 22 cm

- Cassola de llavi motllurat i parets còncaues.

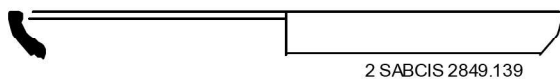

Tècnica decorativa

Esquema decoratiu

Motius decoratius

Cronol. Republicana-fundació

Cronol. 2 Segle II aC

Cronol. UE Republicana-post-fundació

Argument Guerrero, 1995

La ceràmica comuna i de cuina en *Valentia*

Campanya 2 SABCIS

UE 2849

Nº Inv 140

Producció C. púnica de cuina

Tipologia Olla

Forma olla

Pasta Roja intens amb desgr. brillants i blancs

Superf. Superfícies ennegrides per l'ús sols en la vora

Dimen. Dm 11 cm

- Olla de perfil en "S"



2 SABCIS 2849.140



Tècnica decorativa

Esquema decoratiu

Motius decoratius

Cronol. Republicana

Cronol. 2

Cronol. UE Republicana-post-fundació

Argument

Campanya 2 SABCIS

UE 2849

Nº Inv 141

Producció C. púnica de cuina

Tipologia Olla

Forma olla

Pasta Roja intens amb desgr. brillants i blancs

Superf. Superfícies ennegrides per l'ús sols en la vora

Dimen. Dm 11,8 cm

- Olla de perfil en "S"

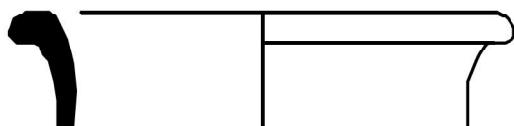

2 SABCIS 2849.141



Tècnica decorativa

Esquema decoratiu

Motius decoratius

Cronol. Republicana

Cronol. 2

Cronol. UE Republicana-post-fundació

Argument

Campanya 2 SABCIS

UE 2849

Nº Inv 142

Producció C. púnica de cuina

Tipologia Forma III baking pan

Forma cassola

Pasta Roja intens amb desgreixants brillants i blancs

Superf. Superfícies ennegrides per l'ús

Dimen. Dm 14,5 cm

- Vora amb ala de plat baix amb parets còncaues.

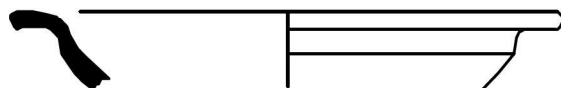

2 SABCIS 2849.142



Tècnica decorativa

Esquema decoratiu

Motius decoratius

Cronol. Republicana

Cronol. 2 Segle II aC

Cronol. UE Republicana-post-fundació

Argument Guerrero, 1995

Campanya 2 SABCIS

UE 2849

Nº Inv 105

Producció C. itàlica de cuina

Tipologia Com-it. 6c

Forma cassola

Pasta Campaniana

Superf.

Dimen.Dm 28 cm
Altura 5,6 cm

- Amb vora bifida molt poc visible, parets lleugerament cònques i base plana. Amb grafit a la part exterior SO.

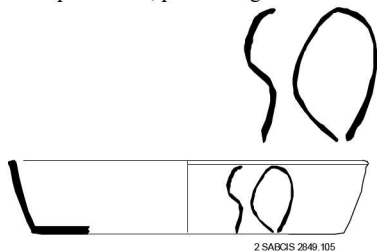

Tècnica decorativa

Esquema decoratiu

Motius decoratius

Cronol. Republicana
Cronol. 2 -125/50
Cronol. UE Republicana-post-fundació
Argument Lattara, 1993

Campanya 2 SABCIS

UE 2849

Nº Inv 106

Producció C. itàlica de cuina

Tipologia Com-it. 6c

Forma cassola

Pasta Campaniana

Superf.

Dimen.Dm 27 cm
Altura 5 cm

- Amb vora bifida molt poc visible, parets lleugerament cònques i base plana.

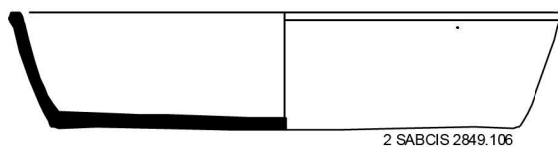

Tècnica decorativa

Esquema decoratiu

Motius decoratius

Cronol. Republicana
Cronol. 2 -125/50
Cronol. UE Republicana-post-fundació
Argument Lattara, 1993

Campanya 2 SABCIS

UE 2849

Nº Inv 107

Producció C. itàlica de cuina

Tipologia Com-it.7a

Forma tapadora

Pasta Campaniana

Superf.

Dimen.Dm 27 cm

- Tapadora de perfil senzill de vora arrodonida amb grafit a la part exterior, probablement un numeral IV.

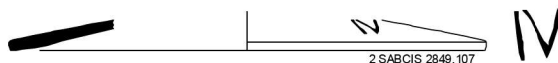

Tècnica decorativa

Esquema decoratiu

Motius decoratius

Cronol. Republicana
Cronol. 2 -200/50
Cronol. UE Republicana-post-fundació
Argument Lattara, 1993

Campanya 2 SABCIS

UE 2849

Nº Inv 108

Producció C. púnica de cuina

Tipologia Forma VI

Forma tapadora

Pasta Africana roja

Superf. Negres

Dimen. Dm 15,2 cm
Altura 6,7 cm

- Base amb pom i tapadora en forma de campana, perfil complet. Pasta i superfícies molt semblant a les de l'època imperial.

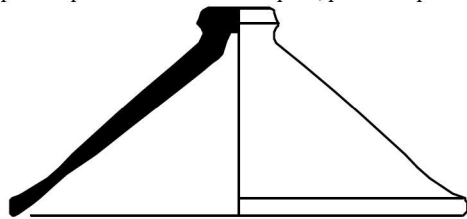

2 SABCIS 2849.108



Tècnica decorativa

Esquema decoratiu

Motius decoratius

Cronol. Republicana

Cronol. 2

Cronol. UE Republicana-post-fundació

Argument

Campanya 2 SABCIS

UE 2849

Nº Inv 109

Producció C. comuna oxidant

Tipologia Gr. V *Mortarium*

Forma morter

Pasta Ataronjada i gris amb desgr. blancs

Superf. Línies exteriors grises

Dimen. Dm 23 cm
Altura 5,1 cm

- Una vora i un perfil complet de morter baix amb vora triangular.

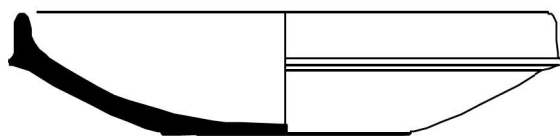

2 SABCIS 2849.109



Tècnica decorativa

Esquema decoratiu

Motius decoratius

Cronol. Republicana

Cronol. 2

Cronol. UE Republicana-post-fundació

Argument

Campanya 2 SABCIS

UE 2849

Nº Inv 110

Producció C. pasta clara

Tipologia Cl. Rec. 15

Forma tapadora

Pasta Blanca-groga depurada, sabonosa amb desgr. orgànics

Superf. Blanca-groga

Dimen. Dm 14 cm

- Perfil complet de tapadora de perfil senzill amb pom.

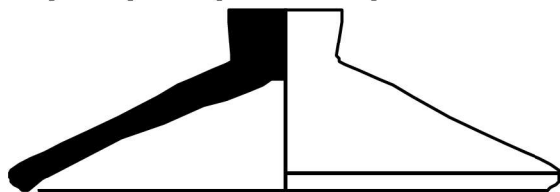

2 SABCIS 2849.110

Tècnica decorativa

Esquema decoratiu

Motius decoratius

Cronol. Republicana

Cronol. 2

Cronol. UE Republicana-post-fundació

Argument Lattara, 1993

Campanya 2 SABCIS

UE 2849

Nº Inv 143

Producció C. pasta clara

Tipologia Cl. Rec. 3m

Forma gerra

Pasta Blanca-groga depurada, sabonosa amb desgr. orgànics

Superf. Blanca-groga

Dimen. Dm 11 cm
Dm base 8,5 cm

- Vora rectangular amb graó intern per a tapadora i base plana de la mateixa peça.

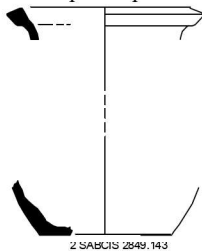

Tècnica decorativa

Esquema decoratiu

Motius decoratius

Cronol. Republicana
Cronol. 2 -125/200
Cronol. UE Republicana-post-fundació
Argument Lattara, 1993

Campanya 2 SABCIS

UE 2849

Nº Inv 144

Producció C. pasta clara

Tipologia Cl. Rec. 1

Forma gerra

Pasta Blanca-groga depurada, sabonosa amb desgr. orgànics

Superf. Blanca-groga

Dimen. Dm 9 cm
Dm base 10 cm

- Vora triangular exvasat amb coll ample, ansa acintada i base plana.

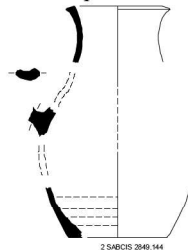

Tècnica decorativa

Esquema decoratiu

Motius decoratius

Cronol. Republicana
Cronol. 2
Cronol. UE Republicana-post-fundació
Argument Lattara, 1993

Campanya 2 SABCIS

UE 2849

Nº Inv 145

Producció C. pasta clara

Tipologia Cl. Rec. 17

Forma morter

Pasta Blanca-groga sabonosa amb desgr. rojos

Superf. Blanca-groga desgr. visibles en superfície

Dimen. Dm 27,5 cm
Dm base 12,5 cm
Altura 7,1 cm

- Vora triangular de morter baix sense pedres abrasives.

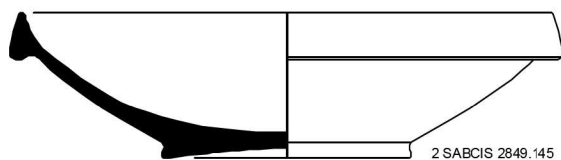

Tècnica decorativa

Esquema decoratiu

Motius decoratius

Cronol. Republicana
Cronol. 2
Cronol. UE Republicana-post-fundació
Argument Lattara, 1993

Campanya 2 SABCIS

UE 2849

Nº Inv 145 bis

Producció C. pasta clara

Tipologia Cl. Rec. 17

Forma morter

Pasta Blanca-groga sabonosa amb desgr. foscos

Superf. Blanca-groga desgr. visibles en superfície

Dimen. Dm 29/32 cm

- Vora triangular amb resalt de morter baix sense pedres abrasives. Començament de bec.

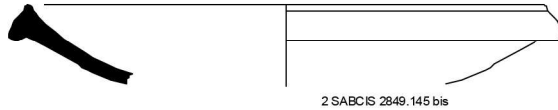

2 SABCIS 2849.145 bis

Tècnica decorativa

Esquema decoratiu

Motius decoratius

Cronol. Republicana

Cronol. 2

Cronol. UE Republicana-post-fundació

Argument Lattara, 1993

Campanya 2 SABCIS

UE 2849

Nº Inv 146

Producció C. comuna oxidant

Tipologia Gr. I *Urceus*

Forma gerra

Pasta Beix/rosada, dura i compacta amb desgreixants blancs i brillants molt xicotets

Superf.

Dimen. Dm 9 cm

- Un fragment de vora triangular.

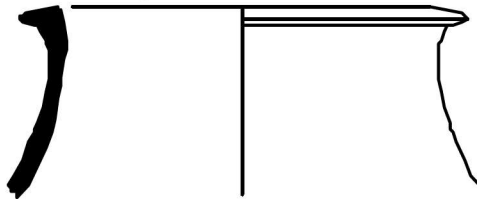

2 SABCIS 2849.146



Tècnica decorativa

Esquema decoratiu

Motius decoratius

Cronol. Republicana

Cronol. 2

Cronol. UE Republicana-post-fundació

Argument Escrivà, 1995

Campanya 2 SABCIS

UE 2849

Nº Inv 147

Producció C. comuna oxidant

Tipologia Gr. I *Urceus*

Forma gerra

Pasta Beix/rosada, dura i compacta amb desgreixants blancs i brillants molt xicotets

Superf.

Dimen. Dm 10 cm

- Un fragment de vora exvasada i coll marcat.

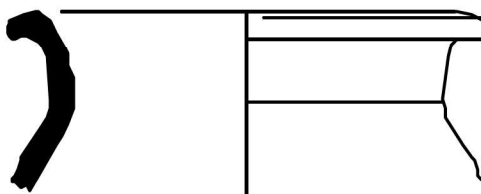

2 SABCIS 2849.147



Tècnica decorativa

Esquema decoratiu

Motius decoratius

Cronol. Republicana

Cronol. 2

Cronol. UE Republicana-post-fundació

Argument Escrivà, 1995

Campanya 2 SABCIS

UE 2849

Nº Inv 153

Producció C. comuna oxidant

Tipologia Gr. I *Urceus*

Forma gerra

Pasta Beix/rosada, dura i compacta amb desgreixants blancs i brillants molt xicotets Superf.

Dimen.

- Tres fragment de vora amb arrancament d'ansa



2 SABCIS 2849.153



Tècnica decorativa

Esquema decoratiu

Motius decoratius

Cronol. Republicana

Cronol. 2

Cronol. UE Republicana-post-fundació

Argument Escrivà, 1995

Campanya 2 SABCIS

UE 2849

Nº Inv 148

Producció C. comuna oxidant

Tipologia Gr. IV.3 *Catinus/lus*

Forma plat

Pasta Beix/rosada, dura i compacta amb desgreixants blancs i brillants molt xicotets Superf.

Dimen. Dm 8,5 cm
Dm base 4 cm
Altura 3,2 cm

- Vora de plat amb carena baixa, peu anellat, parets obliques i vora arrodonida.

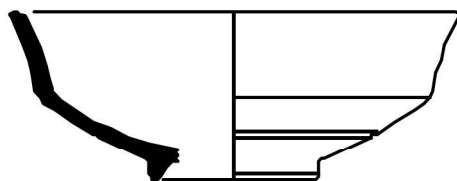

2 SABCIS 2849.148



Tècnica decorativa

Esquema decoratiu

Motius decoratius

Cronol. Republicana

Cronol. 2

Cronol. UE Republicana-post-fundació

Argument Escrivà, 1995

Campanya 2 SABCIS

UE 2849

Nº Inv 149

Producció C. comuna oxidant

Tipologia Gr. XI *Operculum*

Forma tapadora

Pasta Adriàtic

Superf.

Dimen. Dm 9,5 cm

- Una vora de tapadora adriàtica de factura irregular.

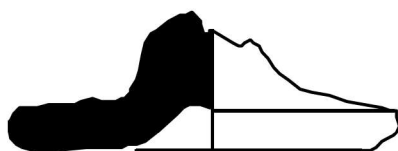

2 SABCIS 2849.149



Tècnica decorativa

Esquema decoratiu

Motius decoratius

Cronol. Republicana

Cronol. 2

Cronol. UE Republicana-post-fundació

Argument Escrivà, 1995

Campanya 2 SABCIS

UE 2849

Nº Inv 150

Producció C. comuna oxidant

Tipologia Gr. XI *Operculum*

Forma tapadora

Pasta Adriàtic

Superf.

Dimen.Dm 10,7 cm

- Una vora de tapadora adriàtica de factura irregular.

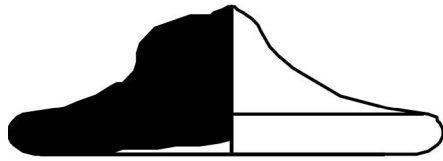

2 SABCIS 2849.150



Tècnica decorativa

Esquema decoratiu

Motius decoratius

Cronol. Republicana

Cronol. 2

Cronol. UE Republicana-post-fundació

Argument Escrivà, 1995

Campanya 2 SABCIS

UE 2849

Nº Inv 151

Producció C. comuna oxidant

Tipologia Gr. XI *Operculum*

Forma tapadora

Pasta Púnic

Superf.

Dimen.Dm 10 cm

- Una vora de tapadora púnica de factura irregular.

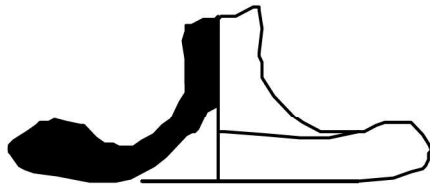

2 SABCIS 2849.151



Tècnica decorativa

Esquema decoratiu

Motius decoratius

Cronol. Republicana

Cronol. 2

Cronol. UE Republicana-post-fundació

Argument Escrivà, 1995

Campanya 2 SABCIS

UE 2849

Nº Inv 152

Producció C. comuna oxidant

Tipologia Gr. XI *Operculum*

Forma tapadora

Pasta Rosada i depurada

Superf.

Dimen.Dm 12,5 cm

- Vora arrodonida i base en pom. Amb restes d'exposició al foc a la vora i a l'interior.

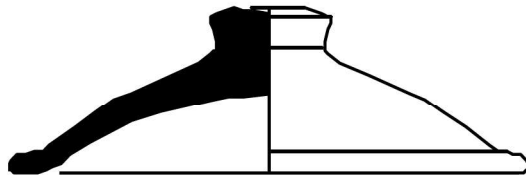

2 SABCIS 2849.152



Tècnica decorativa

Esquema decoratiu

Motius decoratius

Cronol. Republicana

Cronol. 2

Cronol. UE Republicana-post-fundació

Argument Escrivà, 1995

Campanya 2 SABCIS

UE 2849

Nº Inv 155

Producció C. reductora de cuina

Tipologia Olla

Forma olla

Pasta Grisa. De tradició ibèrica

Superf. Grisa

Dimen.Dm 22,5 cm

- Vora amb llavi motllurat en forma de cap d'ànec i línies paral·leles al cos.

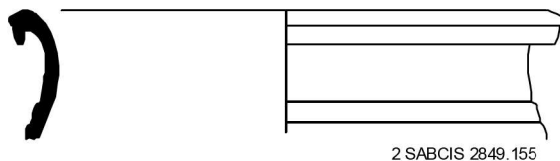

Tècnica decorativa

Esquema decoratiu

Motius decoratius

Cronol. Republicana

Cronol. 2

Cronol. UE Republicana-post-fundació

Argument

Campanya 2 SABCIS

UE 2849

Nº Inv 156

Producció C. reductora de cuina

Tipologia Olla

Forma olla

Pasta Grisa

Superf. Grisa

Dimen.Dm 17 cm

- Vora arrodonida i exvasada i coll curt. De gran mesura.

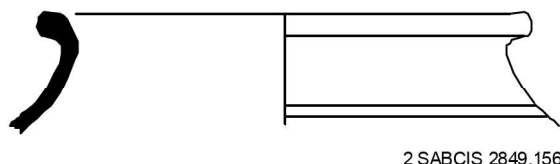

Tècnica decorativa

Esquema decoratiu

Motius decoratius

Cronol. Republicana

Cronol. 2

Cronol. UE Republicana-post-fundació

Argument

Campanya 2 SABCIS

UE 2849

Nº Inv 157

Producció C. reductora de cuina

Tipologia Olla

Forma olla

Pasta Grisa

Superf. Grisa

Dimen.Dm 15 cm

- Vora arrodonida i exvasada i coll curt. De gran mesura.

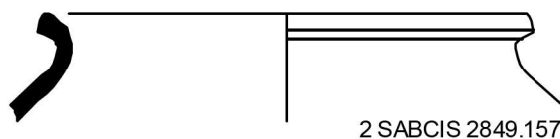

Tècnica decorativa

Esquema decoratiu

Motius decoratius

Cronol. Republicana

Cronol. 2

Cronol. UE Republicana-post-fundació

Argument

Campanya 2 SABCIS

UE 2849

Nº Inv 158

Producció C. reductora de cuina

Tipologia Olla

Forma olla

Pasta Grisa. De tradició ibèrica

Superf. Grisa

Dimen.Dm 12 cm

- Perfil en S vora arrodonida i exvasada amb coll curt i línies incises al coll. De mesura mitjana

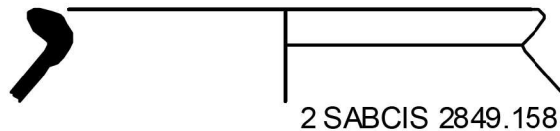

Tècnica decorativa

Esquema decoratiu

Motius decoratius

Cronol. Republicana

Cronol. 2

Cronol. UE Republicana-post-fundació

Argument

Campanya 2 SABCIS

UE 2849

Nº Inv 159

Producció C. reductora de cuina

Tipologia Olla

Forma olla

Pasta Grisa. De tradició ibèrica

Superf. Grisa

Dimen.Dm 17,5 cm

- Vora quadrangular i exvasada amb coll curt. Similar a Alm 60328.51

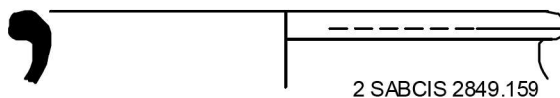

Tècnica decorativa

Esquema decoratiu

Motius decoratius

Cronol. Republicana

Cronol. 2

Cronol. UE Republicana-post-fundació

Argument

Campanya 2 SABCIS

UE 2849

Nº Inv 161

Producció C. reductora de cuina

Tipologia Olla

Forma olla

Pasta Ibèrica

Superf. Grisa

Dimen.Dm 14 cm

- Perfil en S amb línies incises al coll

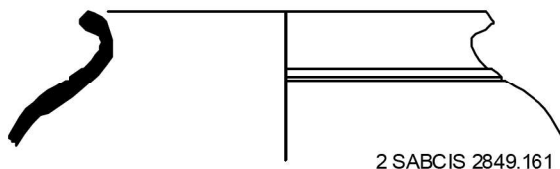

Tècnica decorativa

Esquema decoratiu

Motius decoratius

Cronol. Republicana

Cronol. 2

Cronol. UE Republicana-post-fundació

Argument

Campanya 2 SABCIS

UE 2849

Nº Inv 160

Producció C. púnica de cuina

Tipologia Forma III baking pan

Forma cassola

Pasta Podria ser púnica. Grisa

Superf. Grisa

Dimen.Dm 17 cm

- Vora triangular i coll curt amb graó intern per a tapadora.

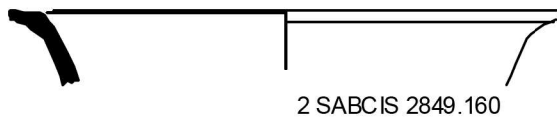

Tècnica decorativa

Esquema decoratiu

Motius decoratius

Cronol. Republicana
Cronol. 2 Segle II aC
Cronol. UE Republicana-post-fundació
Argument Guerrero, 1995

Campanya 2 SABCIS

UE 2849

Nº Inv 162

Producció C. reductora de cuina

Tipologia Tapadora

Forma tapadora

Pasta Grisa

Superf. Grisa

Dimen.Dm 20 cm

- Tapadora de perfil senzill, perets rectes i vora arrodonida.

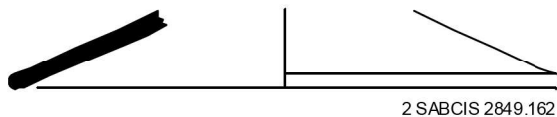

Tècnica decorativa

Esquema decoratiu

Motius decoratius

Cronol. Republicana
Cronol. 2
Cronol. UE Republicana-post-fundació
Argument

Campanya 2 SABCIS

UE 1422

Nº Inv 2

Producció C. reductora de cuina

Tipologia Olla

Forma olla

Pasta Gris/ negra amb desgr. grossos bl. No és ibèrica, ni Reynolds, 1993

Superf. Grises o negres, poroses i grolleres.

Dimen.

- Olla de cos globular i base concavo-convexa amb canaletes al coll. Cobria un kalathos que feia de foguer. Presenta les mateixes característiques que SABCIS 2495.5. Nº museable 0/719.

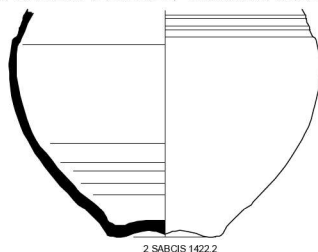

Tècnica decorativa

Esquema decoratiu

Motius decoratius

Cronol.
Cronol. 2
Cronol. UE
Argument

Campanya 2 SABCIS

UE 2572

Nº Inv 4

Producció C. oxidant de cuina

Tipologia Olla

Forma olla

Pasta Pasta itàlica, rogenca amb ab. desgr.blancs i mica daurada

Superf. Exterior cremada pel foc, interior roja

Dimen. Dm 11'5 cm
Dm base 7 cm
Altura 14'5 cm

- Olla de vora exvasada, cos ovoide i base plana. Perfil en "S".

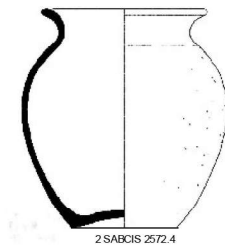

Tècnica decorativa

Esquema decoratiu

Motius decoratius

Cronol. Republicana-sertoriana

Cronol. 2

Cronol. UE Destrucció sertoriana

Argument

Campanya 2 SABCIS

UE 2572

Nº Inv 16

Producció C. comuna oxidant

Tipologia Gr. I *Urceus*/ Vegas 43.1

Forma gerra

Pasta Beix, dura amb desgreixants blancs i brillants **Superf.**

Dimen.

- Dues vores de gerra amb coll i vora arrodonida exvasada.

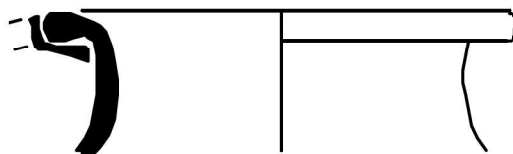

Tècnica decorativa

Esquema decoratiu

Motius decoratius

Cronol. Republicana-sertoriana

Cronol. 2

Cronol. UE Destrucció sertoriana

Argument

Campanya 2 SABCIS

UE 2572

Nº Inv 17

Producció C. comuna oxidant

Tipologia Gr. I *Urceus*/ Vegas 44

Forma gerra

Pasta Beix, dura amb desgreixants blancs i brillants **Superf.**

Dimen.

- Coll marcat amb vor engrossida i ansa. Diàmetre ample.

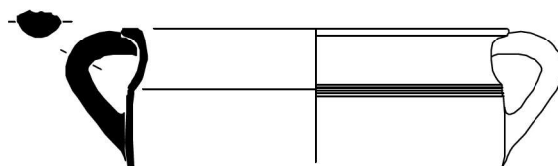

Tècnica decorativa

Esquema decoratiu

Motius decoratius

Cronol. Republicana-sertoriana

Cronol. 2

Cronol. UE Destrucció sertoriana

Argument

Campanya 2 SABCIS

UE 2572

Nº Inv 18

Producció C. comuna oxidant

Tipologia Gr. VII *Pelvis*

Forma pelvis

Pasta Beix, dura amb desgreixants blancs i brillants **Superf.**

Dimen.

- Parets verticals lleugerament exvasades i vora en ala pendent.

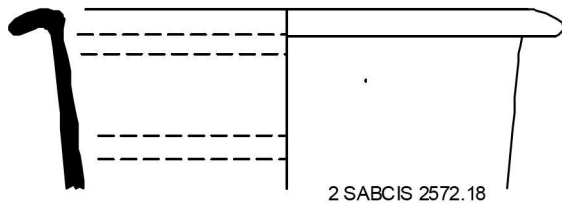

Tècnica decorativa

Esquema decoratiu

Motius decoratius

Cronol. Republicana-sertoriana

Cronol. 2

Cronol. UE Destrucció sertoriana

Argument

Campanya 2 SABCIS

UE 2572

Nº Inv 5

Producció C. oxidant de cuina

Tipologia Olla

Forma olla

Pasta Laminada de color roig amb ab. cristalls de quars, mica platejada molt xicoteta **Superf.** Interior negre, exterior rogenca

Dimen. Dm 18 cm

- La pasta sembla itàlica encara que no tirrenica ni campana per l'absència d'elements volcànics. Olla de cos globular u ovoide amb llavi engrossit exvasat. Amb restes negres a la vora per l'acció del foc.

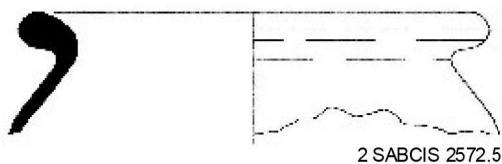

Tècnica decorativa

Esquema decoratiu

Motius decoratius

Cronol. Republicana-sertoriana

Cronol. 2 -100/100

Cronol. UE Destrucció sertoriana

Argument

Campanya 2 SABCIS

UE 2572

Nº Inv 13

Producció C. reductora de cuina

Tipologia *Similis Vegas 1*

Forma olla

Pasta Grisa. Pasta no ibèrica

Superf. Grisa

Dimen.

- Dues vores de coll ample, llavi pla en forma de triangle invertit



Tècnica decorativa

Esquema decoratiu

Motius decoratius

Cronol. Republicana-sertoriana

Cronol. 2

Cronol. UE Destrucció sertoriana

Argument

Campanya 2 SABCIS

UE 2572

Nº Inv 14

Producció C. reductora de cuina

Tipologia *Similis Vegas 1.5*

Forma olla

Pasta Grisa. Pasta no ibèrica

Superf. Grisa

Dimen.

- Dues vores de perfil en S

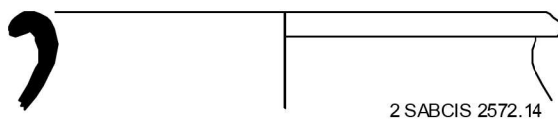

Tècnica decorativa

Esquema decoratiu

Motius decoratius

Cronol. Republicana-sertoriana

Cronol. 2

Cronol. UE Destrucció sertoriana

Argument

Campanya 2 SABCIS

UE 2572

Nº Inv 15

Producció C. reductora de cuina

Tipologia *Similis Vegas 1.7/ ERW 1.2*

Forma olla

Pasta Grisa. Pasta no ibèrica

Superf. Grisa

Dimen.

- Tres vores amb coll marcat i vora de secció quadrangular exvasada a l'exterior.

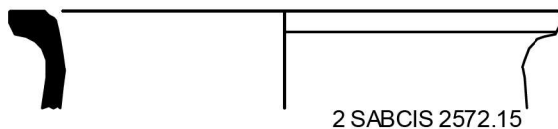

Tècnica decorativa

Esquema decoratiu

Motius decoratius

Cronol. Republicana-sertoriana

Cronol. 2

Cronol. UE Destrucció sertoriana

Argument

Campanya 2 SABCIS

UE 2572

Nº Inv 10

Producció Fusaiola

Tipologia

Forma

Pasta Grisa

Superf. Grisa

Dimen.

- Perfil complet de fusaiola troncocònica

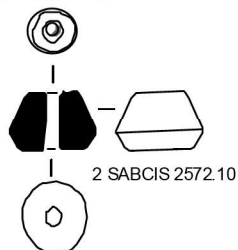

Tècnica decorativa

Esquema decoratiu

Motius decoratius

Cronol. Republicana-sertoriana

Cronol. 2

Cronol. UE Destrucció sertoriana

Argument

Campanya 2 SABCIS

UE 2572

Nº Inv 11

Producció Fusaiola

Tipologia

Forma

Pasta Grisa

Superf. Grisa

Dimen.

- Perfil complet de fusaiola troncopiramidal

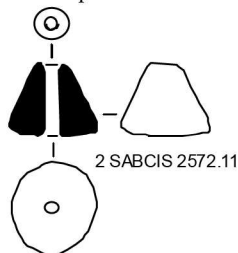

Tècnica decorativa

Cronol. Republicana-sertoriana

Esquema decoratiu

Cronol. 2

Motius decoratius

Cronol. UE Destrucció sertoriana

Argument

Campanya 2 SABCIS

UE 2572

Nº Inv 12

Producció Fusaiola

Tipologia

Forma

Pasta Grisa

Superf. Grisa

Dimen.

- Perfil complet de fusaiola amb cos motllurat

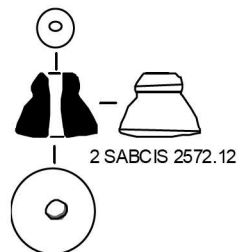

Tècnica decorativa

Cronol. Republicana-sertoriana

Esquema decoratiu

Cronol. 2

Motius decoratius

Cronol. UE Destrucció sertoriana

Argument

Campanya 2 SABCIS

UE 2581

Nº Inv 3

Producció C. comuna oxidant

Tipologia Gr. XI *Operculum*

Forma tapadora

Pasta Beix

Superf.

Dimen.

- Cos pla amb pom i possibles traces en la part superior. Podria estar fet a motlle.

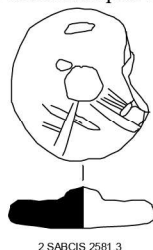

Tècnica decorativa

Cronol. Republicana-sertoriana

Esquema decoratiu

Cronol. 2

Motius decoratius

Cronol. UE Destrucció sertoriana

Argument

Campanya 2 SABCIS

UE 2581

Nº Inv 2

Producció C. comuna oxidant

Tipologia Element plàstic?

Forma indeterminada

Pasta

Superf.

Dimen.

- Peça estranya: probablement de forma quadrangular amb una perforació central. S'assembla a un petit pedestal i anteriorment s'havia descrit com una fusiola.

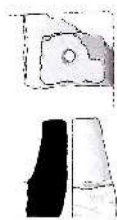

2 SABCIS 2581.2



Tècnica decorativa

Esquema decoratiu

Motius decoratius

Cronol. Republicana-sertoriana

Cronol. 2

Cronol. UE Destrucció sertoriana

Argument

Campanya 2 SABCIS

UE 2945

Nº Inv 3

Producció C. comuna oxidant

Tipologia Gr. XI.1 *Operculum*

Forma tapadora

Pasta Grogà

Superf.

Dimen.

- Circular de botó central.



2 SABCIS 2945.3



Tècnica decorativa

Esquema decoratiu

Motius decoratius

Cronol. Republicana-sertoriana

Cronol. 2

Cronol. UE Republicana-sertoriana

Argument

Campanya 2 SABCIS

UE 2945

Nº Inv 16

Producció C. comuna oxidant

Tipologia Gr. XI.1 *Operculum*

Forma tapadora

Pasta Beix

Superf.

Dimen.

- Circular de botó central.



2 SABCIS 2945.16



Tècnica decorativa

Esquema decoratiu

Motius decoratius

Cronol. Republicana-sertoriana

Cronol. 2

Cronol. UE Republicana-sertoriana

Argument

Campanya 2 SABCIS

UE 2945

Nº Inv 4

Producció C. comuna oxidant

Tipologia Gr. XI.1 *Operculum*

Forma tapadora

Pasta Groga

Superf.

Dimen.

- Circular de pessic amb forat al mig.



2 SABCIS 2945.4



Tècnica decorativa

Esquema decoratiu

Motius decoratius

Cronol. Republicana-sertoriana

Cronol. 2

Cronol. UE Republicana-sertoriana

Argument

Campanya 2 SABCIS

UE 2945

Nº Inv 17

Producció C. comuna oxidant

Tipologia Gr. XI.1 *Operculum*

Forma tapadora

Pasta Groga

Superf.

Dimen.

- Circular de pessic amb forat al mig.

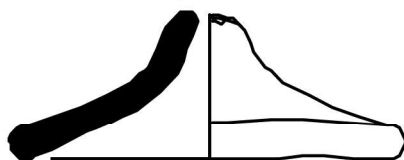

2 SABCIS 2945.17



Tècnica decorativa

Esquema decoratiu

Motius decoratius

Cronol. Republicana-sertoriana

Cronol. 2

Cronol. UE Republicana-sertoriana

Argument

Campanya 2 SABCIS

UE 2945

Nº Inv 13

Producció C. itàlica de cuina

Tipologia Com-it. 6c

Forma cassola

Pasta Campaniana

Superf.

Dimen.

- Font amb vora bifida, parets lleugerament còncaues i base plana.



2 SABCIS 2945.13



Tècnica decorativa

Esquema decoratiu

Motius decoratius

Cronol. Republicana-sertoriana

Cronol. 2

Cronol. UE Republicana-sertoriana

Argument

Campanya 2 SABCIS

UE 2945

Nº Inv 8

Producció C. comuna oxidant

Tipologia Imitació de Lamb. 2

Forma copa

Pasta Beix

Superf. Beix

Dimen.

- 0/677 Possible imitació d'una copa de vaixel·la fina.



2 SABCIS 2945.8



Tècnica decorativa

Esquema decoratiu

Motius decoratius

Cronol. Republicana-sertoriana

Cronol. 2

Cronol. UE Republicana-sertoriana

Argument

Campanya 2 SABCIS

UE 2945

Nº Inv 1

Producció Pondus

Tipologia *Pondus*

Forma

Pasta Beix

Superf. Beix

Dimen.

- Perfil complet de *pondus*

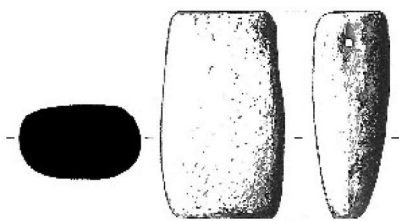

Tècnica decorativa

Esquema decoratiu

Motius decoratius

Cronol. Republicana-sertoriana

Cronol. 2

Cronol. UE Republicana-sertoriana

Argument

Campanya 2 SABCIS

UE 2945

Nº Inv 2

Producció Pondus

Tipologia *Pondus*

Forma

Pasta Grisa

Superf. Grisa

Dimen.

- Perfil complet de *pondus* amb tres cercles impressos a la part superior.

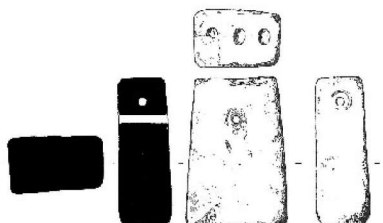

Tècnica decorativa

Esquema decoratiu

Motius decoratius

Cronol. Republicana-sertoriana

Cronol. 2

Cronol. UE Republicana-sertoriana

Argument

La ceràmica comuna i de cuina en *Valentia*

Campanya 2 SABCIS

UE 2945

Nº Inv 5

Producció C. reductora de cuina

Tipologia Olla ERW 1.2

Forma olla

Pasta Grisa

Superf. Grisa

Dimen.

- Olla de cos globular, coll llarg i vora de secció quadrada exvasada amb base còncavo-convexa.

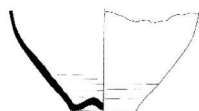

Tècnica decorativa

Esquema decoratiu

Motius decoratius

Cronol. Republicana-sertoriana

Cronol. 2

Cronol. UE Republicana-sertoriana

Argument

Campanya MAR 85

UE 1164

Nº Inv 1

Producció C. comuna oxidant

Tipologia Gr. VII *Pelvis*

Forma pelvis

Pasta Beix amb desgreixants blancs i brillants

Superf.

Dimen.

- Vora amb ala plana molt xicotet.



Tècnica decorativa

Esquema decoratiu

Motius decoratius

Cronol. Imperial-mitjan del segle III

Cronol. 2

Cronol. UE Imperial-mitjan del segle III dE

Argument TSA C

Escrivà, 1995

Campanya MAR 85

UE 1164

Nº Inv 2

Producció C. comuna oxidant

Tipologia Gr. V *Mortarium*

Forma morter

Pasta Beix amb desgreixants blancs i brillants

Superf.

Dimen. Dm 26 cm

- De vora triangular i amb pedres abrassives molt fines a l'interior.

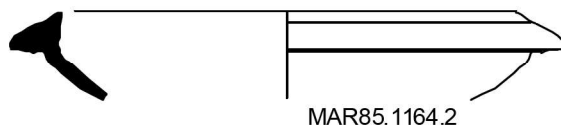

Tècnica decorativa

Esquema decoratiu

Motius decoratius

Cronol. Imperial-mitjan del segle III

Cronol. 2

Cronol. UE Imperial-mitjan del segle III

Argument TSA C

Escrivà, 1995

Campanya MAR 85

UE 1164

Nº Inv 3

Producció C. comuna oxidant

Tipologia Gr. V *Mortarium*

Forma morter

Pasta Beix amb desgrexants blancs i brillants

Superf.

Dimen.Dm 32 cm

- De vora triangular i amb pedres abrassives molt fines a l'interior.

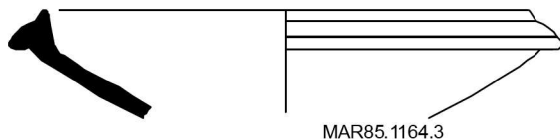

Tècnica decorativa

Esquema decoratiu

Motius decoratius

Cronol. Imperial-mitjan del segle III

Cronol. 2

Cronol. UE Imperial-mitjan del segle III

Argument TSA C

Escrivà, 1995

Campanya MAR 85

UE 1164

Nº Inv 4

Producció C. reductora de cuina

Tipologia ERW 1.7

Forma tapadora

Pasta Gris clar, compacta, dura i porosa amb fractura granular i desgrexants de quars, limonita i policristalls de quars(Reynolds, 1993; Huguet, 2009)

Superf. Grises o negres, poroses i grolleres.

Dimen.

- Vora de tapadora senzilla



MAR85.1164.4



Tècnica decorativa

Esquema decoratiu

Motius decoratius

Cronol. Imperial-mitjan del segle III

Cronol. 2 Tiberi-III dC

Cronol. UE Imperial-mitjan del segle III

Argument TSA C

Huguet, 2012

Campanya MAR 85

UE 1164

Nº Inv 5

Producció C. reductora de cuina

Tipologia Cassola

Forma cassola

Pasta Marró amb desgrexants brillants

Superf. Exterior negre

Dimen.Dm 22 cm

- No és de les descrites per Reynolds, 1993, potser púnica. És molt semblant a les olles itàliques.



MAR85.1164.5



Tècnica decorativa

Esquema decoratiu

Motius decoratius

Cronol. Imperial-mitjan del segle III

Cronol. 2

Cronol. UE Imperial-mitjan del segle III

Argument TSA C

Huguet, 2012

Campanya MAR 85

UE 1164

Nº Inv 6

Producció C. reductora de cuina

Tipologia ERW 1.1

Forma cassola

Pasta Gris clar, compacta, dura i porosa amb fractura granular i desgreixants de quars, limonita i policristalls de quars(Reynolds, 1993; Huguet, 2009)

Superf. Grises o negres, poroses i grolleres.

Dimen.Dm 19'5 cm

- Plat/cassola de parets còncaues i vora amb graó a l'interior.

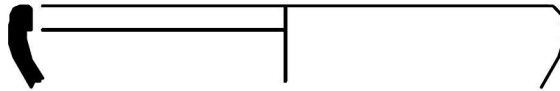

MAR85.1164.6



Tècnica decorativa

Esquema decoratiu

Motius decoratius

Cronol. Imperial-mitjan del segle III

Cronol. 2

Cronol. UE Imperial-mitjan del segle III dE

Argument TSA C

Huguet, 2012

Campanya MAR 85

UE 1164

Nº Inv 7

Producció C. comuna oxidant

Tipologia Gr. V *Mortarium*

Forma morter

Pasta Tosca

Superf.

Dimen.Dm 12 cm o menys

- Diàmetre molt menut (inferior a 12 cm). Vora triangular.



MAR85.1164.7



Tècnica decorativa

Esquema decoratiu

Motius decoratius

Cronol. Imperial-mitjan del segle III

Cronol. 2

Cronol. UE Imperial-mitjan del segle III

Argument TSA C

Escrivà, 1995

Campanya MAR 85

UE 1164

Nº Inv 8

Producció C. reductora de cuina

Tipologia ERW 1.3

Forma olla

Pasta Gris clar, compacta, dura i porosa amb fractura granular i desgreixants de quars, limonita i policristalls de quars(Reynolds, 1993; Huguet, 2009)

Superf. Grises o negres, poroses i grolleres.

Dimen.Dm 28 cm

- Olla de cos globular, coll curt i vora amb graó per a tapadora.

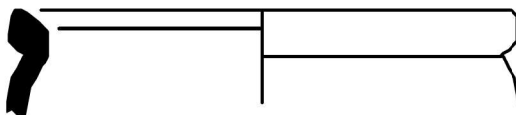

MAR85.1164.8



Tècnica decorativa

Esquema decoratiu

Motius decoratius

Cronol. Imperial-mitjan del segle III

Cronol. 2 Tiberi-III dC

Cronol. UE Imperial-mitjan del segle III

Argument TSA C

Huguet, 2012

Campanya MAR 85

UE 1164

Nº Inv 9

Producció C. reductora de cuina

Tipologia ERW 1.3

Forma olla

Pasta Gris clar, compacta, dura i porosa amb fractura granular i desgreixants de quars, limonita i policristalls de quars(Reynolds, 1993; Huguet, 2009)

Superf. Grises o negres, poroses i grolleres.

Dimen.Dm 17 cm

- Olla de cos globular, coll curt i vora amb graó per a tapadora.

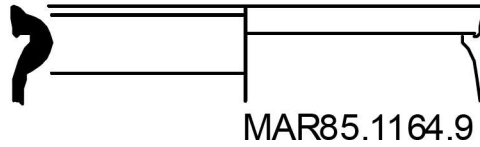

Tècnica decorativa

Esquema decoratiu

Motius decoratius

Cronol. Imperial-mitjan del segle III

Cronol. 2 Tiberi-III dC

Cronol. UE Imperial-mitjan del segle III

Argument TSA C

Huguet, 2012

Campanya MAR 85

UE 1164

Nº Inv 10

Producció C. comuna oxidant

Tipologia Gr. III *Calix*

Forma copa

Pasta Beix depurada amb desgreixants blancs i brillants

Superf.

Dimen.

- Vora arrodonida i paret exterior amb canaletes molt lleugeres.

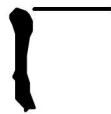

Tècnica decorativa

Esquema decoratiu

Motius decoratius

Cronol. Imperial-mitjan del segle III

Cronol. 2

Cronol. UE Imperial-mitjan del segle III

Argument TSA C

Escrivà, 1995

Campanya MAR 85

UE 1164

Nº Inv 11

Producció C. comuna oxidant

Tipologia Gr. I.2 *Urceus*

Forma gerra

Pasta Beix depurada amb desgreixants blancs i brillants

Superf.

Dimen.Dm 7 cm

- Amb vora arrodonida i sense graó intern.



Tècnica decorativa

Esquema decoratiu

Motius decoratius

Cronol. Imperial-mitjan del segle III

Cronol. 2

Cronol. UE Imperial-mitjan del segle III

Argument TSA C

Escrivà, 1995

Campanya MAR 85

UE 1164

Nº Inv 13

Producció C. comuna oxidant

Tipologia Gr. I.2 *Urceus*

Forma gerra

Pasta Beix depurada amb desgreixants blancs i brillants

Superf.

Dimen.Dm 12 cm

- Amb motllura i sense graó intern per a tapadora.



MAR85.1164.13

Tècnica decorativa

Esquema decoratiu

Motius decoratius

Cronol. Imperial-mitjan del segle III

Cronol. 2

Cronol. UE Imperial-mitjan del segle III

Argument TSA C

Escrivà, 1995

Campanya MAR 85

UE 1164

Nº Inv 14

Producció C. reductora de cuina

Tipologia ERW 1.2

Forma olla

Pasta Gris clar, compacta, dura i porosa amb fractura granular i desgreixants de quars, limonita i policristalls de quars(Reynolds, 1993; Huguet, 2009)

Superf. Grises o negres, poroses i grolleres.

Dimen.Dm 21 cm

- Olla de vora de secció quadrada engrossida a l'exterior.



MAR85.1164.14



Tècnica decorativa

Esquema decoratiu

Motius decoratius

Cronol. Imperial-mitjan del segle III

Cronol. 2

Cronol. UE Imperial-mitjan del segle III dE

Argument TSA C

Huguet, 2012

Campanya MAR 85

UE 1164

Nº Inv 16

Producció C. reductora de cuina

Tipologia ERW 1.2

Forma olla

Pasta Gris clar, compacta, dura i porosa amb fractura granular i desgreixants de quars, limonita i policristalls de quars(Reynolds, 1993; Huguet, 2009)

Superf. Grises o negres, poroses i grolleres.

Dimen.Dm 20 cm

- Olla vora de secció triangular engrossida a l'exterior.



MAR85.1164.16



Tècnica decorativa

Esquema decoratiu

Motius decoratius

Cronol. Imperial-mitjan del segle III

Cronol. 2

Cronol. UE Imperial-mitjan del segle III dE

Argument TSA C

Huguet, 2012

Campanya MAR 85

UE 1164

Nº Inv 15

Producció C. reductora de cuina

Tipologia ERW 1.4

Forma olla

Pasta Gris clar, compacta, dura i porosa amb fractura granular i desgreixants de quars, limonita i policristalls de quars(Reynolds, 1993; Huguet, 2009)

Superf. Grises o negres, poroses i grolleres.

Dimen.

- Petita olleta de cos circular i perfil en "S" amb vora. Presenta unes bandes brillants al cos per haver estat brunyit i és l'única forma que ha estat allisada, encara que exclusivament a la part exterior



MAR85.1164.15



Tècnica decorativa

Esquema decoratiu

Motius decoratius

Cronol. Imperial-mitjan del segle III
Cronol. 2 Segle II dC
Cronol. UE Imperial-mitjan del segle III
Argument TSA C
 Huguet, 2012

Campanya MAR 85

UE 1164

Nº Inv 26 bis

Producció C. africana de cuina

Tipologia Atlante CVIII, 7

Forma cassola

Pasta Tunísia

Superf.

Dimen.

- Paret vertical i vora bífida arrodonida a l'exterior.



MAR85.1164.26 bis



Tècnica decorativa

Esquema decoratiu

Motius decoratius

Cronol. Imperial-mitjan del segle III
Cronol. 2 Primera meitat del III dC
Cronol. UE Imperial-mitjan del segle III
Argument TSA C
 Atlante,1981

Campanya MAR 85

UE 1164

Nº Inv 27

Producció C. africana de cuina

Tipologia Hayes 23B

Forma cassola

Pasta Tunísia

Superf.

Dimen.Dm 36 cm

- Cassola de parets baixes i vora atmellada a l'interior, ja molt evolucionada.

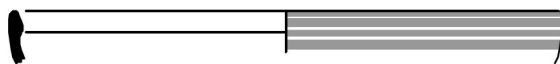

MAR85.1164.27



Tècnica decorativa

Esquema decoratiu

Motius decoratius

Cronol. Imperial-mitjan del segle III
Cronol. 2 Segle III - V dC
Cronol. UE Imperial-mitjan del segle III
Argument TSA C
 Hayes, 1972

Campanya MAR 85

UE 1164

Nº Inv 29

Producció C. africana de cuina

Tipologia Hayes 23B

Forma cassola

Pasta Tunísia

Superf.

Dimen.Dm 24 cm

- Cassola de parets baixes i vora atmellada a l'interior, ja molt evolucionada.

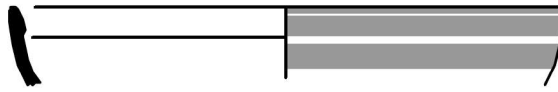

MAR85.1164.29



Tècnica decorativa

Esquema decoratiu

Motius decoratius

Cronol. Imperial-mitjan del segle III

Cronol. 2 Segle III - V dC

Cronol. UE Imperial-mitjan del segle III

Argument TSA C

Hayes, 1972

Campanya MAR 85

UE 1164

Nº Inv 30

Producció C. africana de cuina

Tipologia Hayes 181

Forma font

Pasta Tunísia

Superf.

Dimen.Dm 36 cm

- Font de parets còncaues i línies senzilles sense truncaments.



MAR85.1164.30



Tècnica decorativa

Esquema decoratiu

Motius decoratius

Cronol. Imperial-mitjan del segle III

Cronol. 2 Segle II - V dC

Cronol. UE Imperial-mitjan del segle III

Argument TSA C

Hayes, 1972

Campanya MAR 85

UE 1164

Nº Inv 32

Producció C. africana de cuina

Tipologia Ostia III, 267

Forma cassola

Pasta Tunísia

Superf.

Dimen.Dm 36 cm

- Cassola amb base còncaua estriada carena baixa i parets estriades a l'interior, vora ametllada.

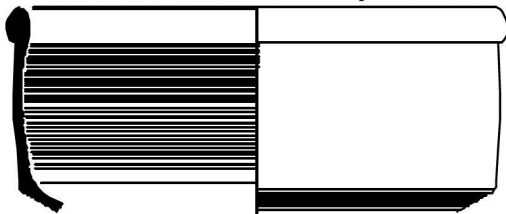

MAR85.1164.32



Tècnica decorativa

Esquema decoratiu

Motius decoratius

Cronol. Imperial-mitjan del segle III

Cronol. 2 2ª 1/2 Segle II - V dC

Cronol. UE Imperial-mitjan del segle III

Argument TSA C

Hayes, 1972

Campanya MAR 85

UE 1164

Nº Inv 25

Producció C. africana de cuina

Tipologia Ostia III, 332

Forma tapadora

Pasta Tunísia

Superf.

Dimen.

- Fragment de vora engrossida poc evolucionada.

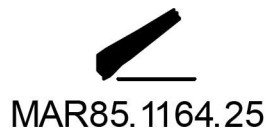

Tècnica decorativa

Esquema decoratiu

Motius decoratius

Cronol. Imperial-mitjan del segle III

Cronol. 2 Flavis- III dC

Cronol. UE Imperial-mitjan del segle III

Argument TSA C

Atlante,1981

Campanya MAR 85

UE 1164

Nº Inv 36

Producció C. africana de cuina

Tipologia Ostia III, 332

Forma tapadora

Pasta Tunísia

Superf.

Dimen.Dm 24 cm

- Fragment de vora engrossida poc evolucionada.

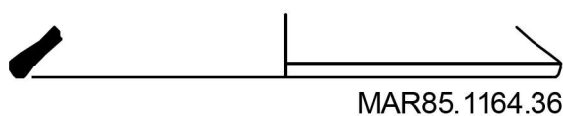

Tècnica decorativa

Esquema decoratiu

Motius decoratius

Cronol. Imperial-mitjan del segle III

Cronol. 2 Flavis- III dC

Cronol. UE Imperial-mitjan del segle III

Argument TSA C

Atlante,1981

Campanya MAR 85

UE 1164

Nº Inv 37

Producció C. africana de cuina

Tipologia Ostia I, 261

Forma tapadora

Pasta Tunísia

Superf.

Dimen.Dm 25 cm

- Fragment de vora engrossida evolucionada.

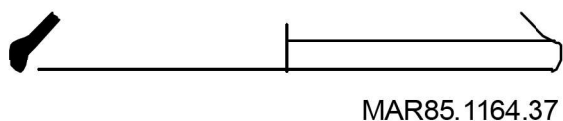

Tècnica decorativa

Esquema decoratiu

Motius decoratius

Cronol. Imperial-mitjan del segle III

Cronol. 2 2ª 1/2 Segle II - V dC

Cronol. UE Imperial-mitjan del segle III

Argument TSA C

Atlante,1981

Campanya MAR 85

UE 1165

Nº Inv 1

Producció C. africana de cuina

Tipologia Hayes 23B

Forma cassola

Pasta Tunísia

Superf.

Dimen.Dm 23 cm

- Cassola de parets baixes i vora atrellada a l'interior, ja molt evolucionada.

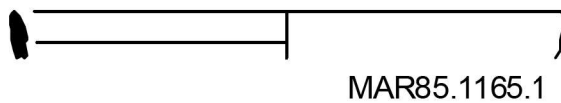

Tècnica decorativa

Esquema decoratiu

Motius decoratius

Cronol. Imperial-mitjan del segle III
Cronol. 2 Segle III - V dC
Cronol. UE Imperial-mitjan del segle III
Argument TSA C
 Hayes, 1972

Campanya MAR 85

UE 1165

Nº Inv 5

Producció C. comuna oxidant

Tipologia Gr. I.2 *Urceus*

Forma gerra

Pasta Beix amb desgreixants blancs i brillants

Superf.

Dimen.Dm 11 cm

- Amb motllura i graó intern per a tapadora. Anses de forma cintada.

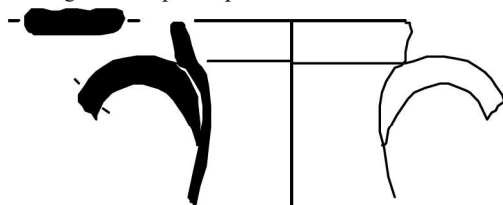

Tècnica decorativa

Esquema decoratiu

Motius decoratius

Cronol. Imperial-mitjan del segle III
Cronol. 2
Cronol. UE Imperial-mitjan del segle III
Argument TSA C
 Escrivà, 1995

Campanya MAR 85

UE 1166

Nº Inv 4

Producció C. comuna oxidant

Tipologia Gr. I.2 *Urceus*

Forma gerra

Pasta Beix amb desgreixants blancs i brillants

Superf.

Dimen.Dm 10 cm

- Amb vora arrodonida i graó intern per a tapadora.

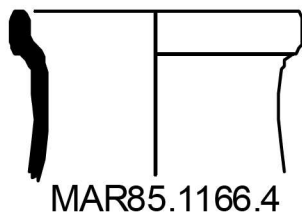

Tècnica decorativa

Esquema decoratiu

Motius decoratius

Cronol. Imperial-mitjan del segle III
Cronol. 2
Cronol. UE Imperial-mitjan del segle III
Argument TSA C
 Escrivà, 1995

La ceràmica comuna i de cuina en *Valentia*

Campanya MAR 85

UE 1166

Nº Inv 5

Producció C. comuna oxidant

Tipologia Gr. I.2 *Urceus*

Forma gerra

Pasta Beix amb desgreixants blancs i brillants

Superf.

Dimen.Dm 10 cm

- Amb vora arrodonida i parets verticals.

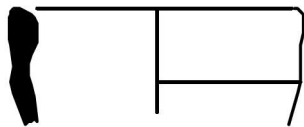

MAR85.1166.5



Tècnica decorativa

Esquema decoratiu

Motius decoratius

Cronol. Imperial-mitjan del segle III

Cronol. 2

Cronol. UE Imperial-mitjan del segle III

Argument TSA C

Escrivà, 1995

Campanya MAR 85

UE 1166

Nº Inv 6

Producció C. comuna oxidant

Tipologia Gr. I.2 *Urceus*

Forma gerra

Pasta Beix amb desgreixants blancs i brillants

Superf.

Dimen.Dm 12 cm

- Amb vora arrodonida i graó intern per a tapadora.

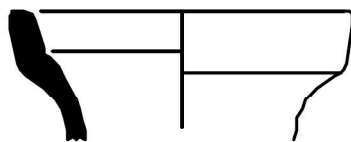

MAR85.1166.6



Tècnica decorativa

Esquema decoratiu

Motius decoratius

Cronol. Imperial-mitjan del segle III

Cronol. 2

Cronol. UE Imperial-mitjan del segle III

Argument TSA C

Escrivà, 1995

Campanya MAR 85

UE 1166

Nº Inv 9

Producció C. comuna oxidant

Tipologia Gr. I.2 *Urceus*

Forma gerra

Pasta Beix amb desgreixants blancs i brillants

Superf.

Dimen.Dm 7 cm

- Amb vora arrodonida, sense graó intern i amb arrancament d'ansa.

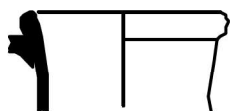

MAR85.1166.9



Tècnica decorativa

Esquema decoratiu

Motius decoratius

Cronol. Imperial-mitjan del segle III

Cronol. 2

Cronol. UE Imperial-mitjan del segle III

Argument TSA C

Escrivà, 1995

La ceràmica comuna i de cuina en *Valentia*

Campanya MAR 85

UE 1166

Nº Inv 1

Producció C. comuna oxidant

Tipologia Gr. IV.1 *Paropsis*

Forma paròpsis

Pasta Beix amb desgreixants blancs i brillants

Superf.

Dimen. Dm 28 cm

- Cos arrodonit amb cap a l'exterior.

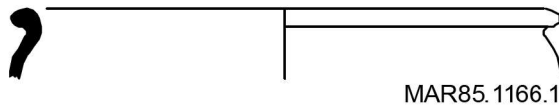

Tècnica decorativa

Esquema decoratiu

Motius decoratius

Cronol. Imperial-mitjan del segle III

Cronol. 2

Cronol. UE Imperial-mitjan del segle III

Argument TSA C

Escrivà, 1995

Campanya MAR 85

UE 1166

Nº Inv 7

Producció C. comuna oxidant

Tipologia Gr. VIII *Aula/olla*

Forma olla

Pasta Beix amb desgreixants blancs i brillants

Superf.

Dimen.

- Podria ser també una olleta. Cos arrodonit amb coll marcat i parets exvasades amb vora arrodonida.

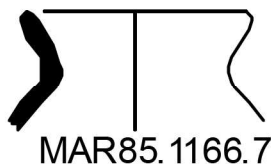

Tècnica decorativa

Esquema decoratiu

Motius decoratius

Cronol. Imperial-mitjan del segle III

Cronol. 2

Cronol. UE Imperial-mitjan del segle III

Argument TSA C

Escrivà, 1995

Campanya MAR 85

UE 1166

Nº Inv 10

Producció C. comuna reductora

Tipologia Gr. I *Urceus*

Forma gerra

Pasta Depurada grisa i fina amb desgr. brillants

Superf.

Dimen.

- Vora trilobulada. No està dibuixat



Tècnica decorativa

Esquema decoratiu

Motius decoratius

Cronol. Imperial-mitjan del segle III

Cronol. 2

Cronol. UE Imperial-mitjan del segle III

Argument TSA C

Escrivà, 1995

Campanya MAR 85

UE 1166

Nº Inv 11

Producció C. comuna oxidant

Tipologia Gr. IV.1 *Paropsis*

Forma paròpsis

Pasta Beix ataronjada amb desgr. blancs, brillants i grisos **Superf.** Desgr. visibles en superfícies allisades **Dimen.** Dm 15'6 cm
Altura 11'4 cm

- 0/157 Base quasi plana, ansa horizontal de secció acintada i bec vessador amb nº 7

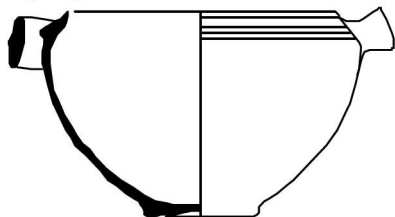

MAR85.1166.11



Tècnica decorativa

Esquema decoratiu

Motius decoratius

Cronol. Imperial-mitjan del segle III

Cronol. 2

Cronol. UE Imperial-mitjan del segle III

Argument TSA C

Escrivà, 1995

Campanya MAR 85

UE 1166

Nº Inv 12

Producció C. africana de cuina

Tipologia Ostia III, 267

Forma cassola

Pasta Tunísia

Superf.

Dimen. Dm 32 cm

- Cassola profunda de parets còncaua estriada a l'interior i vora ametllada i bifida



MAR85.1166.12

Tècnica decorativa

Esquema decoratiu

Motius decoratius

Cronol. Imperial-mitjan del segle III

Cronol. 2 2ª 1/2 Segle II - V dC

Cronol. UE Imperial-mitjan del segle III

Argument TSA C

Hayes, 1972

Campanya MAR 85

UE 1166

Nº Inv 15

Producció C. africana de cuina

Tipologia Ostia III, 267

Forma cassola

Pasta Tunísia

Superf.

Dimen. Dm 16 cm

- Cassola de parets còncaua estriada a l'interior i vora ametllada i bifida. Diàmetre molt menut

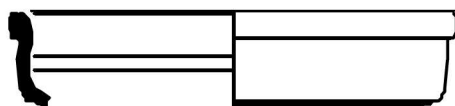

MAR85.1166.15

Tècnica decorativa

Esquema decoratiu

Motius decoratius

Cronol. Imperial-mitjan del segle III

Cronol. 2 2ª 1/2 Segle II - V dC

Cronol. UE Imperial-mitjan del segle III

Argument TSA C

Hayes, 1972

Campanya MAR 85

UE 1166

Nº Inv 14

Producció C. africana de cuina

Tipologia Hayes 131

Forma copa

Pasta Tunísia

Superf.

Dimen.Dm 15 cm

- Tupí amb vora exvasada i arrodonida, coll marcat i secció fina.



MAR85.1166.14

Tècnica decorativa

Esquema decoratiu

Motius decoratius

Cronol. Imperial-mitjan del segle III

Cronol. 2 2ª meitat del II- principi III

Cronol. UE Imperial-mitjan del segle III

Argument TSA C

Hayes, 1972

Campanya MAR 85

UE 1166

Nº Inv 19

Producció C. africana de cuina

Tipologia Hayes 23B

Forma cassola

Pasta Tunísia

Superf.

Dimen.

- Fragment xicotet de vora amb graó intern. No s'ha dibuixar

Tècnica decorativa

Esquema decoratiu

Motius decoratius

Cronol. Imperial-mitjan del segle III

Cronol. 2 Segle III - V dC

Cronol. UE Imperial-mitjan del segle III

Argument TSA C

Hayes, 1972

Campanya MAR 85

UE 1166

Nº Inv 23

Producció C. africana de cuina

Tipologia Hayes 23B

Forma cassola

Pasta Tunísia

Superf.

Dimen.

- Cassola africana de cuina de parets baixes amb graó interior.



MAR85.1166.23

Tècnica decorativa

Esquema decoratiu

Motius decoratius

Cronol. Imperial-mitjan del segle III

Cronol. 2 Segle II - V dC

Cronol. UE Imperial-mitjan del segle III

Argument TSA C

Hayes, 1972

Campanya MAR 85

UE 1166

Nº Inv 21

Producció C. africana de cuina

Tipologia Ostia III, 332

Forma tapadora

Pasta Tunísia

Superf.

Dimen.Dm 23'5 cm

- Tapadora de perfil senzill i vora desenvolupada.

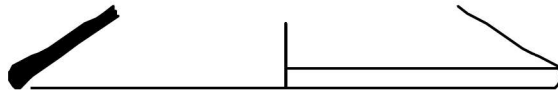

MAR85.1166.21

Tècnica decorativa

Esquema decoratiu

Motius decoratius

Cronol. Imperial-mitjan del segle III

Cronol. 2 Flavis- III dC

Cronol. UE Imperial-mitjan del segle III

Argument TSA C

Hayes, 1972

Campanya MAR 85

UE 1166

Nº Inv 13

Producció C. africana de cuina

Tipologia Ostia III, 332

Forma tapadora

Pasta Tunísia

Superf.

Dimen.Dm 32 cm

- Tapadora de perfil senzill i vora desenvolupada.



MAR85.1166.13

Tècnica decorativa

Esquema decoratiu

Motius decoratius

Cronol. Imperial-mitjan del segle III

Cronol. 2 Flavis- III dC

Cronol. UE Imperial-mitjan del segle III

Argument TSA C

Hayes, 1972

Campanya MAR 85

UE 1146

Nº Inv 1

Producció C. comuna oxidant

Tipologia Gr. VII *Pelvis*

Forma pelvis

Pasta Beix depurada amb desgreixants blancs i brillants

Superf.

Dimen.Dm 31 cm

- Vora en ala arrodonida o lleugerament penjant,

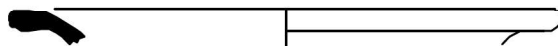

MAR85.1146.1



Tècnica decorativa

Esquema decoratiu

Motius decoratius

Cronol. Imperial-mitjan del segle III

Cronol. 2

Cronol. UE Imperial-mitjan del segle III

Argument TSA C

Escrivà, 1995

Campanya MAR 85

UE 1146

Nº Inv 23

Producció C. comuna oxidant

Tipologia Gr. VII *Pelvis*

Forma pelvis

Pasta Beix depurada amb desgreixants blancs i brillants

Superf.

Dimen.Dm 27 cm

- Vora en ala arrodonida o lleugerament penjant,

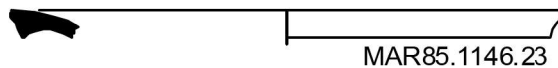

MAR85.1146.23

Tècnica decorativa

Esquema decoratiu

Motius decoratius

Cronol. Imperial-mitjan del segle III

Cronol. 2

Cronol. UE Imperial-mitjan del segle III

Argument TSA C

Escrivà, 1995

Campanya MAR 85

UE 1146

Nº Inv 19

Producció C. comuna oxidant

Tipologia Gr. VII *Pelvis*

Forma pelvis

Pasta Beix depurada amb desgreixants blancs i brillants

Superf.

Dimen.Dm 34 cm

- Vora en ala arrodonida o lleugerament penjant,



MAR85.1146.19

Tècnica decorativa

Esquema decoratiu

Motius decoratius

Cronol. Imperial-mitjan del segle III

Cronol. 2

Cronol. UE Imperial-mitjan del segle III

Argument TSA C

Escrivà, 1995

Campanya MAR 85

UE 1146

Nº Inv 2

Producció C. comuna africana

Tipologia Comun tipo 21 A

Forma gibrell

Pasta Tunísia: groga i porosa

Superf.

Dimen.Dm 44 cm

- Bassin Utiza 2 A. Bací profund de vora exvasada, obliqua i recta amb parets rectes, lleugerament còncaues.

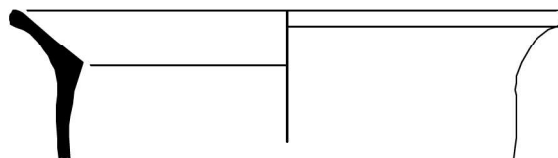

MAR85.1146.2



Tècnica decorativa

Esquema decoratiu

Motius decoratius

Cronol. Imperial-mitjan del segle III

Cronol. 2 Segle II- 1ª 1/2 III dC

Cronol. UE Imperial-mitjan del segle III

Argument TSA C

Bonifay, 2004

Campanya MAR 85

UE 1146

Nº Inv 5

Producció C. comuna oxidant

Tipologia Gr. I.2 *Urceus*

Forma gerra

Pasta Sandwix beix, gris, beix

Superf. Beix

Dimen.Dm 13 cm

- Amb graó intern per a tapadora i llavi amb motllura.

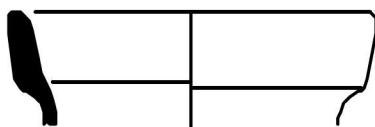

MAR85.1146.5



Tècnica decorativa

Esquema decoratiu

Motius decoratius

Cronol. Imperial-mitjan del segle III

Cronol. 2

Cronol. UE Imperial-mitjan del segle III

Argument TSA C

Escrivà, 1995

Campanya MAR 85

UE 1146

Nº Inv 9

Producció C. comuna oxidant

Tipologia Gr. I.2 *Urceus*

Forma gerra

Pasta Beix depurada amb desgreixants blancs i brillants

Superf.

Dimen.Dm 9'5 cm

- Llavi arrodonit sense graó intern per a tapadora i amb ansa acintada. També n° 4, 13, 14, 16, 23, 27, 28 i 30.

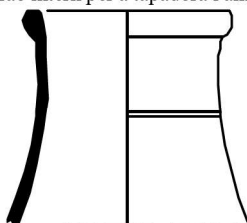

MAR85.1146.9



Tècnica decorativa

Esquema decoratiu

Motius decoratius

Cronol. Imperial-mitjan del segle III

Cronol. 2

Cronol. UE Imperial-mitjan del segle III

Argument TSA C

Escrivà, 1995

Campanya MAR 85

UE 1146

Nº Inv 28

Producció C. comuna oxidant

Tipologia Gr. I.2 *Urceus*

Forma gerra

Pasta Beix depurada amb desgreixants blancs i brillants

Superf.

Dimen.Dm 7 cm

- Llavi arrodonit sense graó intern per a tapadora i amb ansa en forma de cinta. També n° 4, 13, 14, 16, 23, 27, 28 i 30.

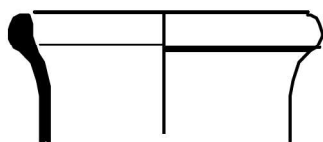

MAR85.1146.28



Tècnica decorativa

Esquema decoratiu

Motius decoratius

Cronol. Imperial-mitjan del segle III

Cronol. 2

Cronol. UE Imperial-mitjan del segle III

Argument TSA C

Escrivà, 1995

Campanya MAR 85

UE 1146

Nº Inv 12

Producció C. comuna oxidant

Tipologia Gr. I.2 *Urceus*

Forma gerra

Pasta Beix depurada amb desgreixants blancs i Superf. brillants

Dimen. Dm 8 cm

- Llavi arrodonit sense graó intern per a tapadora i amb ansa en forma de cinta. També nº 4, 13, 14, 16, 23, 27, 28 i 30.

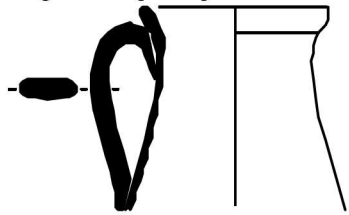

MAR85.1146.12



Tècnica decorativa

Esquema decoratiu

Motius decoratius

Cronol. Imperial-mitjan del segle III

Cronol. 2

Cronol. UE Imperial-mitjan del segle III

Argument TSA C

Escrivà, 1995

Campanya MAR 85

UE 1146

Nº Inv 10

Producció C. comuna oxidant

Tipologia Gr. IV.1 *Paropsis*

Forma paròpsis

Pasta Beix depurada amb desgreixants blancs i Superf. brillants

Dimen. Dm 24 cm

- Vora de perfil en S amb ansa horitzontal de secció acintada.

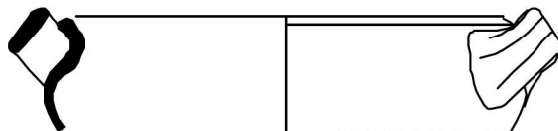

MAR85.1146.10



Tècnica decorativa

Esquema decoratiu

Motius decoratius

Cronol. Imperial-mitjan del segle III

Cronol. 2

Cronol. UE Imperial-mitjan del segle III

Argument TSA C

Escrivà, 1995

Campanya MAR 85

UE 1146

Nº Inv 31

Producció C. comuna oxidant

Tipologia Gr. IV.1 *Paropsis*

Forma paròpsis

Pasta Beix depurada amb desgreixants blancs i Superf. brillants

Dimen. Dm 22'5 cm

- Vora de perfil en S.

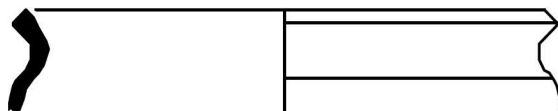

MAR85.1146.31



Tècnica decorativa

Esquema decoratiu

Motius decoratius

Cronol. Imperial-mitjan del segle III

Cronol. 2

Cronol. UE Imperial-mitjan del segle III

Argument TSA C

Escrivà, 1995

Campanya MAR 85

UE 1146

Nº Inv 11

Producció C. comuna oxidant

Tipologia Gr. IV.1 *Paropsis*

Forma paròpsis

Pasta Beix depurada amb desgreixants blancs i brillants **Superf.**

Dimen.Dm 21 cm

- Vora arrodonida, amb revora exterior lleugerament triangular amb canaletes horitzontals.

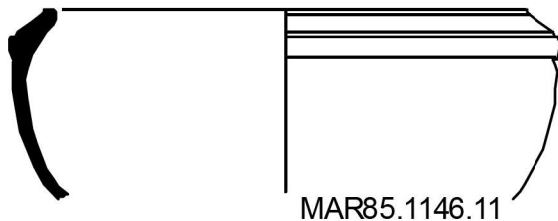

MAR85.1146.11



Tècnica decorativa

Esquema decoratiu

Motius decoratius

Cronol. Imperial-mitjan del segle III

Cronol. 2

Cronol. UE Imperial-mitjan del segle III

Argument TSA C

Escrivà, 1995

Campanya MAR 85

UE 1146

Nº Inv 18

Producció C. comuna oxidant

Tipologia Gr. IV.1 *Paropsis*

Forma paròpsis

Pasta Beix depurada amb desgreixants blancs i brillants **Superf.**

Dimen.Dm 21 cm

- Vora arrodonida, amb revora exterior lleugerament triangular amb canaletes horitzontals.

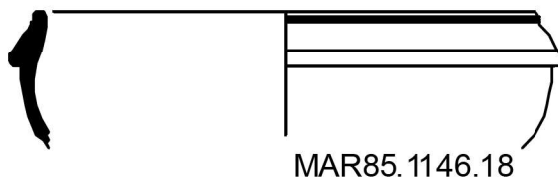

MAR85.1146.18



Tècnica decorativa

Esquema decoratiu

Motius decoratius

Cronol. Imperial-mitjan del segle III

Cronol. 2

Cronol. UE Imperial-mitjan del segle III

Argument TSA C

Escrivà, 1995

Campanya MAR 85

UE 1146

Nº Inv 15

Producció C. comuna oxidant

Tipologia Gr. IV.1 *Paropsis*

Forma paròpsis

Pasta Beix depurada amb desgreixants blancs i brillants **Superf.**

Dimen.Dm 30 cm

- Vora reentrant amb ansa horitzontal de secció acintada.

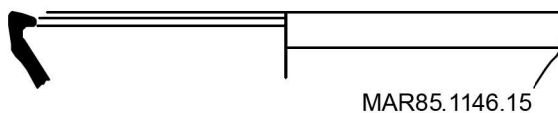

MAR85.1146.15



Tècnica decorativa

Esquema decoratiu

Motius decoratius

Cronol. Imperial-mitjan del segle III

Cronol. 2

Cronol. UE Imperial-mitjan del segle III

Argument TSA C

Escrivà, 1995

Campanya MAR 85

UE 1146

Nº Inv 22

Producció C. comuna oxidant

Tipologia Gr. V *Mortarium*

Forma morter

Pasta Beix depurada amb desgreixants blancs i Superf. brillants

Dimen. Dm 21 cm

- Vora triangular. Fragment molt menut.



Tècnica decorativa

Esquema decoratiu

Motius decoratius

Cronol. Imperial-mitjan del segle III

Cronol. 2

Cronol. UE Imperial-mitjan del segle III

Argument TSA C

Escrivà, 1995

Campanya MAR 85

UE 1146

Nº Inv 21

Producció C. comuna oxidant

Tipologia Gr. I.2 *Urceus*

Forma gerra

Pasta Beix depurada amb desgreixants blancs i Superf. brillants

Dimen. Dm 11 cm

- Amb graó intern per a tapadora i llavi amb dos motlures.



Tècnica decorativa

Esquema decoratiu

Motius decoratius

Cronol. Imperial-mitjan del segle III

Cronol. 2

Cronol. UE Imperial-mitjan del segle III

Argument TSA C

Escrivà, 1995

Campanya MAR 85

UE 1146

Nº Inv 7

Producció C. comuna oxidant

Tipologia Gr. I.2 *Urceus*

Forma gerra

Pasta Beix depurada amb desgreixants blancs i Superf. brillants

Dimen. Dm 11 cm

- Amb graó intern per a tapadora i llavi amb dos motlures.



Tècnica decorativa

Esquema decoratiu

Motius decoratius

Cronol. Imperial-mitjan del segle III

Cronol. 2

Cronol. UE Imperial-mitjan del segle III

Argument TSA C

Escrivà, 1995

Campanya MAR 85

UE 1146

Nº Inv 26

Producció C. comuna oxidant

Tipologia Gr. IV.1 *Paropsis*

Forma paròpsis

Pasta Beix depurada amb desgreixants blancs i brillants **Superf.**

Dimen.Dm 26 cm

- Vora de perfil en S amb ansa horizontal de secció acintada.

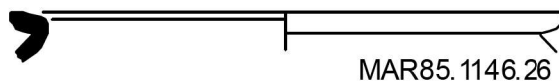

Tècnica decorativa

Esquema decoratiu

Motius decoratius

Cronol. Imperial-mitjan del segle III

Cronol. 2

Cronol. UE Imperial-mitjan del segle III

Argument TSA C

Escrivà, 1995

Campanya MAR 85

UE 1146

Nº Inv 32

Producció C. comuna oxidant

Tipologia Gr. IV.1 *Paropsis*

Forma paròpsis

Pasta Beix depurada amb desgreixants blancs i brillants **Superf.**

Dimen.Dm 26 cm

- Vora bífida amb ansa horizontal de secció acintada. Nº 32 i 6 peguen.

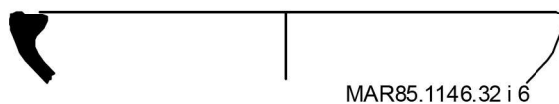

Tècnica decorativa

Esquema decoratiu

Motius decoratius

Cronol. Imperial-mitjan del segle III

Cronol. 2

Cronol. UE Imperial-mitjan del segle III

Argument TSA C

Escrivà, 1995

Campanya MAR 85

UE 1146

Nº Inv 34

Producció C. comuna oxidant

Tipologia Gr. I.2 *Urceus*

Forma gerra

Pasta Beix depurada amb desgreixants blancs i brillants **Superf.**

Dimen.Dm 12 cm

- Amb graó intern per a tapadora i llavi motllurat.

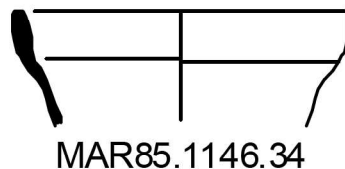

Tècnica decorativa

Esquema decoratiu

Motius decoratius

Cronol. Imperial-mitjan del segle III

Cronol. 2

Cronol. UE Imperial-mitjan del segle III

Argument TSA C

Escrivà, 1995

Campanya MAR 85

UE 1146

Nº Inv 36

Producció C. comuna oxidant

Tipologia Gr. IV.1 *Paropsis*

Forma paròpsis

Pasta Beix depurada amb desgreixants blancs i brillants

Superf.

Dimen. Dm 23 cm

- Vora de perfil en S amb ansa horitzontal de secció acintada. Nº 36 i 3 peguen. Podria se un *lebes*.



MAR85.1146.36 i 3



Tècnica decorativa

Esquema decoratiu

Motius decoratius

Cronol. Imperial-mitjan del segle III

Cronol. 2

Cronol. UE Imperial-mitjan del segle III

Argument TSA C

Escrivà, 1995

Campanya MAR 85

UE 1146

Nº Inv 52

Producció Roig pompeïà

Tipologia R-pomp. 28 o 33

Forma font

Pasta Campanià

Superf.

Dimen.

- Vora molt xicoteta



MAR85.1146.52



Tècnica decorativa

Esquema decoratiu

Motius decoratius

Cronol. Imperial-mitjan del segle III

Cronol. 2 40-60 o 75-125 dE

Cronol. UE Imperial-mitjan del segle III

Argument TSA C

Lattara, 1993

Campanya MAR 85

UE 1146

Nº Inv 37

Producció C. africana de cuina

Tipologia Hayes 194/ Ostia II, 303

Forma cassola

Pasta Tunísia

Superf.

Dimen. Dm 13 cm

- Fragment de vora de cassola amb graó intern molt marcat.

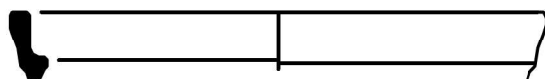

MAR85.1146.37



Tècnica decorativa

Esquema decoratiu

Motius decoratius

Cronol. Imperial-mitjan del segle III

Cronol. 2 Tiberi- 1ª meitat del II dE

Cronol. UE Imperial-mitjan del segle III

Argument TSA C

Atlante, 1981

Campanya MAR 85

UE 1146

Nº Inv 54

Producció C. africana de cuina

Tipologia Hayes 181

Forma font

Pasta Tunísia

Superf.

Dimen.Dm 13 cm

- Font de parets còncaues i línies senzilles sense truncaments. També nº 153 però no es dibuixa cap.



Tècnica decorativa

Esquema decoratiu

Motius decoratius

Cronol. Imperial-mitjan del segle III

Cronol. 2 Finals II- V dC

Cronol. UE Imperial-mitjan del segle III

Argument TSA C

Hayes, 1972

Campanya MAR 85

UE 1146

Nº Inv 58

Producció C. africana de cuina

Tipologia Hayes 23B

Forma font

Pasta Tunísia

Superf.

Dimen.Dm 28 cm

- Cassola africana de cuina de parets baixes amb graó interior.

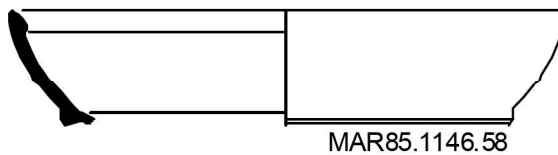

Tècnica decorativa

Esquema decoratiu

Motius decoratius

Cronol. Imperial-mitjan del segle III

Cronol. 2 Segle II - V dC

Cronol. UE Imperial-mitjan del segle III

Argument TSA C

Hayes, 1972

Campanya MAR 85

UE 1146

Nº Inv 71

Producció C. africana de cuina

Tipologia Hayes 23B

Forma font

Pasta Tunísia

Superf.

Dimen.Dm 24 cm

- Cassola africana de cuina de parets baixes amb graó interior.

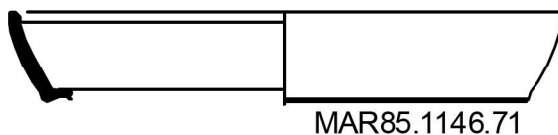

Tècnica decorativa

Esquema decoratiu

Motius decoratius

Cronol. Imperial-mitjan del segle III

Cronol. 2 Segle II - V dC

Cronol. UE Imperial-mitjan del segle III

Argument TSA C

Hayes, 1972

Campanya MAR 85

UE 1146

Nº Inv 59

Producció C. africana de cuina

Tipologia Ostia I, 262

Forma tapadora

Pasta Tunísia

Superf.

Dimen.Dm 40 cm

- Fragment de vora de tapadora de cos acampanat i vora desenvolupada en ala.

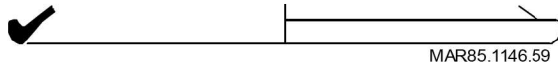

Tècnica decorativa

Esquema decoratiu

Motius decoratius

Cronol. Imperial-mitjan del segle III

Cronol. 2 Severs- V dC

Cronol. UE Imperial-mitjan del segle III

Argument TSA C

Atlante,1981

Campanya MAR 85

UE 1146

Nº Inv 74

Producció C. africana de cuina

Tipologia Ostia I, 262

Forma tapadora

Pasta Tunísia

Superf.

Dimen.Dm 15 cm

- Fragment de vora de tapadora de cos acampanat i vora desenvolupada en ala.



Tècnica decorativa

Esquema decoratiu

Motius decoratius

Cronol. Imperial-mitjan del segle III

Cronol. 2 Severs- V dC

Cronol. UE Imperial-mitjan del segle III

Argument TSA C

Atlante,1981

Campanya MAR 85

UE 1146

Nº Inv 61

Producció C. africana de cuina

Tipologia Ostia III, 267

Forma cassola

Pasta Tunísia

Superf.

Dimen.Dm 26 cm

- Cassola amb base còncava estriada carena baixa i parets estriades a l'interior, vora ametllada. Vora ja evolucionada.

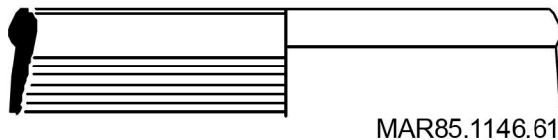

Tècnica decorativa

Esquema decoratiu

Motius decoratius

Cronol. Imperial-mitjan del segle III

Cronol. 2 2ª 1/2 Segle II - V dC

Cronol. UE Imperial-mitjan del segle III

Argument TSA C

Atlante,1981

Campanya MAR 85

UE 1146

Nº Inv 72

Producció C. africana de cuina

Tipologia Ostia III, 267

Forma cassola

Pasta Tunísia

Superf.

Dimen.Dm 22'8 cm

- Cassola amb base còncava estriada carena baixa i parets estriades a l'interior, vora ametllada.

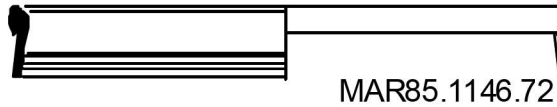

Tècnica decorativa

Esquema decoratiu

Motius decoratius

Cronol. Imperial-mitjan del segle III

Cronol. 2 2ª 1/2 Segle II - V dC

Cronol. UE Imperial-mitjan del segle III

Argument TSA C

Atlante,1981

Campanya MAR 85

UE 1146

Nº Inv 62

Producció C. africana de cuina

Tipologia Ostia III, 332

Forma tapadora

Pasta Tunísia

Superf.

Dimen.Dm 24 cm

- Tapadora de perfil senzill i vora desenvolupada.



Tècnica decorativa

Esquema decoratiu

Motius decoratius

Cronol. Imperial-mitjan del segle III

Cronol. 2 Flavis- III dC

Cronol. UE Imperial-mitjan del segle III

Argument TSA C

Atlante,1981

Campanya MAR 85

UE 1146

Nº Inv 64

Producció C. africana de cuina

Tipologia Ostia I, 261

Forma tapadora

Pasta Tunísia

Superf.

Dimen.Dm 25 cm

- Fragment de vora de tapadora de cos acampanat i vora desenvolupada

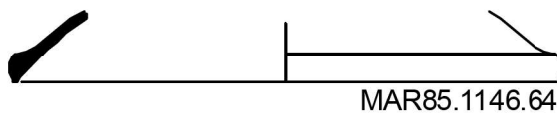

Tècnica decorativa

Esquema decoratiu

Motius decoratius

Cronol. Imperial-mitjan del segle III

Cronol. 2 2ª 1/2 Segle II - V dC

Cronol. UE Imperial-mitjan del segle III

Argument TSA C

Atlante,1981

Campanya MAR 85

UE 1146

Nº Inv 65

Producció C. africana de cuina

Tipologia Ostia I, 273

Forma cassola

Pasta Tunísia

Superf.

Dimen.Dm 18 cm

- Cassola de perfil senzill amb parets còncaues.



Tècnica decorativa

Esquema decoratiu

Motius decoratius

Cronol. Imperial-mitjan del segle III

Cronol. 2 1ª meitat del III dC

Cronol. UE Imperial-mitjan del segle III

Argument TSA C

Atlante,1981

Campanya MAR 85

UE 1146

Nº Inv 76

Producció C. africana de cuina

Tipologia Ostia I, 269

Forma cassola

Pasta Tunísia

Superf.

Dimen.Dm 18 cm

- Fragment de vora de cassola de parets còncavo-convexes i vora bifida ametllada.

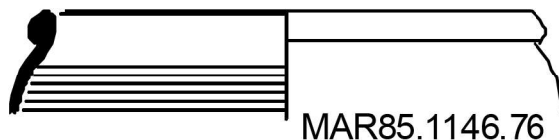

Tècnica decorativa

Esquema decoratiu

Motius decoratius

Cronol. Imperial-mitjan del segle III

Cronol. 2 1ª meitat del III dC

Cronol. UE Imperial-mitjan del segle III

Argument TSA C

Atlante,1981

Campanya MAR 85

UE 1146

Nº Inv 83

Producció C. reductora de cuina

Tipologia ERW 1.7

Forma tapadora

Pasta Gris clar, compacta, dura i porosa amb fractura granular i desgreixants de quars, limonita i policristalls de quars(Reynolds, 1993; Huguet, 2009)

Superf. Grises o negres, poroses i grolleres.

Dimen.

- No està dibuixada. Vora de tapadora senzilla

Tècnica decorativa

Esquema decoratiu

Motius decoratius

Cronol. Imperial-mitjan del segle III

Cronol. 2

Cronol. UE Imperial-mitjan del segle III

Argument TSA C

Reynolds, 1993

La ceràmica comuna i de cuina en *Valentia*

Campanya MAR 85

UE 1146

Nº Inv 86

Producció C. reductora de cuina

Tipologia ERW 1.1

Forma cassola

Pasta No Reynolds 1993, més marró

Superf.

Dimen.Dm 165 cm

- Plat/cassola de parets còncaues i vora ametllada amb graó a l'interior.

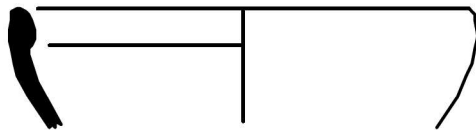

MAR85.1146.86



Tècnica decorativa

Esquema decoratiu

Motius decoratius

Cronol. Imperial-mitjan del segle III

Cronol. 2

Cronol. UE Imperial-mitjan del segle III dE

Argument TSA C, A/D
Reynolds, 1993

Campanya MAR 85

UE 1146

Nº Inv 90

Producció C. africana de cuina

Tipologia Ostia I, 261

Forma tapadora

Pasta Tunísia

Superf.

Dimen.

- Nº 90 no es dibuixa. Fragment de vora de tapadora de cos acampanat i vora desenvolupada

Tècnica decorativa

Esquema decoratiu

Motius decoratius

Cronol. Imperial-mitjan del segle III

Cronol. 2

Cronol. UE Imperial-mitjan del segle III

Argument TSA C
Atlante,1981

Campanya MAR 85

UE 1146

Nº Inv 91

Producció C. reductora de cuina

Tipologia ERW 1.2

Forma olla

Pasta Reynolds 1993

Superf.

Dimen.Dm 18 cm

- Olla de cos globular amb carena en el terç superior i vora de secció quadrada engrossida a l'exterior.

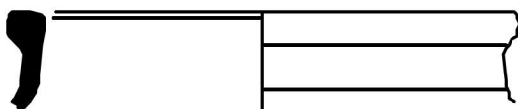

MAR85.1146.91

Tècnica decorativa

Esquema decoratiu

Motius decoratius

Cronol. Imperial-mitjan del segle III

Cronol. 2

Cronol. UE Imperial-mitjan del segle III dE

Argument TSA C, A/D
Reynolds, 1993

Campanya MAR 85

UE 1146

Nº Inv 88

Producció C. reductora de cuina

Tipologia ERW 1.2

Forma olla

Pasta Reynolds 1993

Superf.

Dimen.Dm 18 cm

- Olla de cos globular amb carena en el terç superior i vora de secció quadrada engrossida a l'exterior.

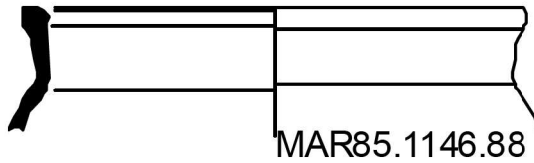

Tècnica decorativa

Esquema decoratiu

Motius decoratius

Cronol. Imperial-mitjan del segle III

Cronol. 2

Cronol. UE Imperial-mitjan del segle III dE

Argument TSA C, A/D
Reynolds, 1993

Campanya MAR 85

UE 1146

Nº Inv 100

Producció C. reductora de cuina

Tipologia ERW 1.4

Forma olleta

Pasta Reynolds 1993

Superf.

Dimen.Dm 14 cm

- Nº 100 pega amb 102. Petita olleta de cos circular i perfil en "S" amb vora. Presenta unes bandes brillants al cos per haver estat brunyit i és l'única forma que ha estat allisada, encara que exclusivament a la part exterior

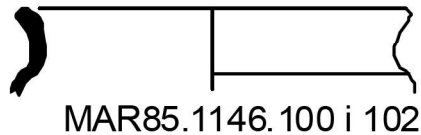

Tècnica decorativa

Esquema decoratiu

Motius decoratius

Cronol. Imperial-mitjan del segle III

Cronol. 2

Cronol. UE Imperial-mitjan del segle III

Argument TSA C
Reynolds, 1993

Campanya MAR 85

UE 1146

Nº Inv 103

Producció C. reductora de cuina

Tipologia ERW 1.3

Forma olla

Pasta Reynolds 1993

Superf.

Dimen.Dm 17 cm

- Olla de cos globular, coll curt i vora amb graó per a tapadora.

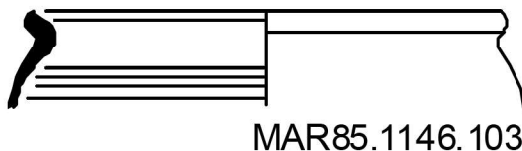

Tècnica decorativa

Esquema decoratiu

Motius decoratius

Cronol. Imperial-mitjan del segle III

Cronol. 2

Cronol. UE Imperial-mitjan del segle III

Argument TSA C
Reynolds, 1993

Campanya MAR 85

UE 1146

Nº Inv 106

Producció C. reductora de cuina

Tipologia ERW 1.3

Forma olla

Pasta Reynolds 1993

Superf.

Dimen.Dm 19 cm

- Olla de cos globular, coll curt i vora amb graó per a tapadora.

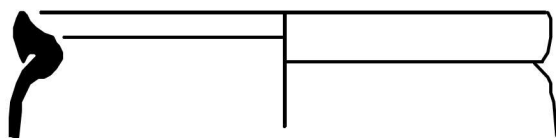

MAR85.1146.106



Tècnica decorativa

Esquema decoratiu

Motius decoratius

Cronol. Imperial-mitjan del segle III

Cronol. 2

Cronol. UE Imperial-mitjan del segle III

Argument TSA C

Reynolds, 1993

Campanya MAR 85

UE 1146

Nº Inv 105

Producció C. reductora de cuina

Tipologia ERW 1.8

Forma gerra

Pasta Reynolds 1993

Superf.

Dimen.Dm 3'7 cm

Altura conservada 14'4 cm

- Probablement gerra ERW 1.8 amb decoració sobre l'ansa de secció quadrangular. Se li ha afegit una ansa salomònica sobre l'ansa de secció quadrangular. Es conserva part del coll i del cos però no la base



MAR85.1146.105



Tècnica decorativa

Esquema decoratiu

Motius decoratius Ansa salomònica sobre l'ansa

Cronol. Imperial-mitjan del segle III

Cronol. 2

Cronol. UE Imperial-mitjan del segle III

Argument TSA C

Reynolds, 1993

Campanya MAR 85

UE 1146

Nº Inv 85

Producció C. comuna oxidant

Tipologia Gr. II.2 *Lagoena*

Forma ampolla

Pasta Beix depurada amb desgreixants blancs i brillants

Superf.

Dimen.Dm 4'5 cm

Altura 25'5 cm

- 0/155 Vegas 28. Amb base en anella cos arrodonit coll llarg amb ansa de secció en forma de cinta i vora motllurada horitzontal amb graó intern.

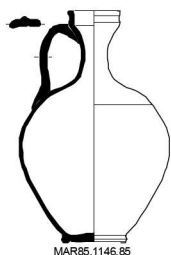

MAR85.1146.85



Tècnica decorativa

Esquema decoratiu

Motius decoratius

Cronol. Imperial-mitjan del segle III

Cronol. 2

Cronol. UE Imperial-mitjan del segle III

Argument TSA C

Escrivà, 1995

La ceràmica comuna i de cuina en *Valentia*

Campanya MAR 85

UE 1146

Nº Inv 0/156

Producció C. comuna oxidant

Tipologia Gr. I.2 *Urceus*

Forma gerra

Pasta Beix/ataronjada depurada amb desgr. blancs i brillants

Superf. Beix allisada amb desgr. visibles

Dimen. Dm 7'8 cm
Altura 17'4 cm

- Llavi arrodonit sense graó intern per a tapadora i amb ansa en forma de cinta. Vora trilobulada i petit bec vessador. Base quasi plana 0/156.

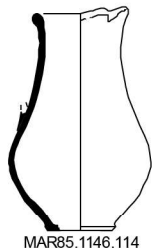

MAR85.1146.114



Tècnica decorativa

Esquema decoratiu

Motius decoratius

Cronol. Imperial-mitjan del segle III

Cronol. 2

Cronol. UE Imperial-mitjan del segle III

Argument TSA C

Escrivà, 1995

Campanya MAR 85

UE 1146

Nº Inv 107

Producció C. comuna oxidant

Tipologia Gr. II.2 *Lagoena*

Forma ampolla

Pasta Beix depurada amb desgreixants blancs i brillants

Superf. Amb línies d'allisat a l'exterior

Dimen. Dm 4'5 cm
Altura 22'8 cm

- 0/154 Vegas 38 o 39. Està al MHV. Amb base en anella cos arrodonit coll llarg amb ansa de secció acintada i vora motllurada reentrant amb graó intern.

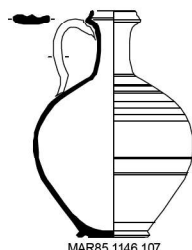

MAR85.1146.107

Tècnica decorativa

Esquema decoratiu

Motius decoratius

Cronol. Imperial-mitjan del segle III

Cronol. 2

Cronol. UE Imperial-mitjan del segle III

Argument TSA C

Escrivà, 1995

Campanya 11 ALM 2002

UE 7706

Nº Inv 2

Producció C. reductora de cuina

Tipologia Olla

Forma olla

Pasta Grisa

Superf. Grisa

Dimen.

- Vora arrodonida a l'exterior lleugerament penjant. Similar a la forma ERW. 1. 11



7706-2

Tècnica decorativa

Esquema decoratiu

Motius decoratius

Cronol. Republicana-fundació

Cronol. 2

Cronol. UE Republicana-fundació

Argument Fosa votiva fundacional

Álvarez et alli, 1998

Campanya 11 ALM 2002

UE 7706

Nº Inv 3

Producció C. reductora de cuina

Tipologia Olla

Forma olla

Pasta Grisa

Superf. Grisa

Dimen.

- Vora triangular exvasada.

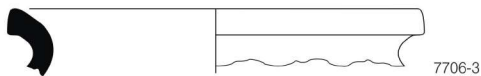

Tècnica decorativa

Esquema decoratiu

Motius decoratius

Cronol. Republicana-fundació

Cronol. 2

Cronol. UE Republicana-fundació

Argument Fosa votiva fundacional
Álvarez et alli, 1998

Campanya 10 ALM 1999

UE 60690

Nº Inv 31

Producció C. comuna oxidant

Tipologia Gr. XI *Operculum*

Forma tapadora

Pasta Tipus bahia de Cadiz

Superf.

Dimen.

- Perfil complet d'opercle d'àmfora

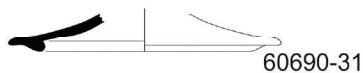

Tècnica decorativa

Esquema decoratiu

Motius decoratius

Cronol. Republicana-fundació

Cronol. 2

Cronol. UE Republicana-fundació

Argument Pou votiu fundacional
Álvarez et alli, 1998

Campanya 10 ALM 1999

UE 60690

Nº Inv 32

Producció C. comuna oxidant

Tipologia Gr. XI *Operculum*

Forma tapadora

Pasta Tripolitana

Superf.

Dimen.

- Perfil complet d'opercle d'àmfora

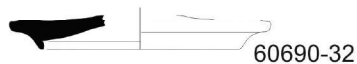

Tècnica decorativa

Esquema decoratiu

Motius decoratius

Cronol. Republicana-fundació

Cronol. 2

Cronol. UE Republicana-fundació

Argument Pou votiu fundacional
Álvarez et alli, 1998

La ceràmica comuna i de cuina en *Valentia*

Campanya 10 ALM 1999

UE 60690

Nº Inv 43

Producció C. itàlica de cuina

Tipologia Com-it. 5

Forma cassola

Pasta Campaniana

Superf.

Dimen.

- Dibuijat com a sartago

Tècnica decorativa

Esquema decoratiu

Motius decoratius

Cronol. Republicana-fundació

Cronol. 2

Cronol. UE Republicana-fundació

Argument Pou votiu fundacional
Álvarez et alli, 1998

Campanya 10 ALM 1999

UE 60690

Nº Inv 15

Producció C. itàlica de cuina

Tipologia Com-it. 4a

Forma cassola

Pasta Campaniana

Superf.

Dimen.

- Patella . Forma Aguarod 2: vora bífida i llavi en ala



Tècnica decorativa

Esquema decoratiu

Motius decoratius

Cronol. Republicana-fundació

Cronol. 2

Cronol. UE Republicana-fundació

Argument Pou votiu fundacional
Álvarez et alli, 1998

Campanya 10 ALM 1999

UE 60690

Nº Inv 14

Producció C. itàlica de cuina

Tipologia Com-it. 6c

Forma cassola

Pasta

Superf.

Dimen.

- Pátina



Tècnica decorativa

Esquema decoratiu

Motius decoratius

Cronol. Republicana-fundació

Cronol. 2

Cronol. UE Republicana-fundació

Argument Pou votiu fundacional
Álvarez et alli, 1998

Campanya 10 ALM 1999

UE 60690

Nº Inv 12

Producció C. itàlica de cuina

Tipologia Com-it. 6d

Forma cassola

Pasta Campaniana

Superf.

Dimen.

- Perfil complet de pàtina

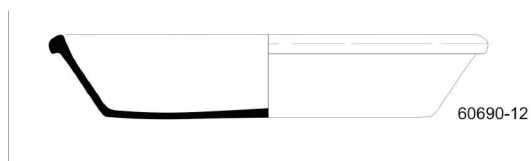

Tècnica decorativa

Esquema decoratiu

Motius decoratius

Cronol. Republicana-fundació

Cronol. 2

Cronol. UE Republicana-fundació

Argument Pou votiu fundacional
Álvarez et alli, 1998

Campanya 10 ALM 1999

UE 60690

Nº Inv 13

Producció C. itàlica de cuina

Tipologia Com-it. 6g

Forma cassola

Pasta Campaniana

Superf.

Dimen.

- Perfil complet de pàtina amb elements de subjecció tipus anses horitzontals. Amb un esgrafiats exterior, probablement dues lletres invertida o A i R



Tècnica decorativa

Esquema decoratiu

Motius decoratius

Cronol. Republicana-fundació

Cronol. 2

Cronol. UE Republicana-fundació

Argument Pou votiu fundacional
Álvarez et alli, 1998

Campanya 10 ALM 1999

UE 60690

Nº Inv 18

Producció C. itàlica de cuina

Tipologia Com-it. 7a

Forma tapadora

Pasta

Superf.

Dimen.

- Perfil complet de tapadora

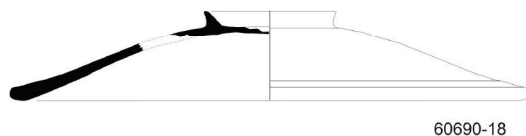

Tècnica decorativa

Esquema decoratiu

Motius decoratius

Cronol. Republicana-fundació

Cronol. 2

Cronol. UE Republicana-fundació

Argument Pou votiu fundacional
Álvarez et alli, 1998

Campanya 10 ALM 1999

UE 60690

Nº Inv 17

Producció C. comuna importada

Tipologia Com-it. 7a

Forma tapadora

Pasta Rosa ataronjada amb textura sorrenca, cal mica platejada i punts rojos possiblement xamotes o hematites. No volcànica, potser tripolitana antiga

Superf.

Dimen.

- Perfil complet de tapadora. Podria ser púnica

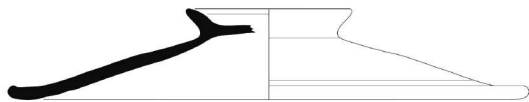

60690-17

Tècnica decorativa

Esquema decoratiu

Motius decoratius

Cronol. Republicana-fundació

Cronol. 2

Cronol. UE Republicana-fundació

Argument Pou votiu fundacional

Álvarez et alli, 1998

Campanya 10 ALM 1999

UE 60690

Nº Inv 16

Producció C. comuna importada

Tipologia Com-it. 7a

Forma cassola

Pasta Rosa ataronjada amb textura sorrenca, cal mica platejada i punts rojos possiblement xamotes o hematites. No volcànica, potser tripolitana antiga

Superf.

Dimen.

- Perfil complet de pàtina . Podria ser púnica i formaria conjunt amb nº 17

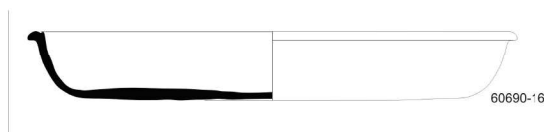

60690-16

Tècnica decorativa

Esquema decoratiu

Motius decoratius

Cronol. Republicana-fundació

Cronol. 2

Cronol. UE Republicana-fundació

Argument Pou votiu fundacional

Álvarez et alli, 1998

Campanya 10 ALM 1999

UE 60690

Nº Inv 27

Producció C. comuna importada

Tipologia Morter

Forma morter

Pasta Blanquinosa

Superf.

Dimen.

- Vora de morter amb pedres incrustades de color fosc.

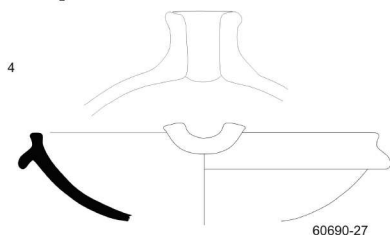

60690-27

Tècnica decorativa

Esquema decoratiu

Motius decoratius

Cronol. Republicana-fundació

Cronol. 2

Cronol. UE Republicana-fundació

Argument Pou votiu fundacional

Álvarez et alli, 1998

La ceràmica comuna i de cuina en *Valentia*

Campanya 10 ALM 1999

UE 60690

Nº Inv 45

Producció C. comuna importada

Tipologia Mà de morter

Forma morter

Pasta Blanquinosa amb molt de quars gris, cal, hematites i esquistes

Superf.

Dimen.

- Base de morter.

Tècnica decorativa

Esquema decoratiu

Motius decoratius

Cronol. Republicana-fundació

Cronol. 2

Cronol. UE Republicana-fundació

Argument Pou votiu fundacional
Álvarez et alli, 1998

Campanya 10 ALM 1999

UE 60690

Nº Inv 42

Producció C. comuna oxidant

Tipologia Gr. I *Urceus*

Forma gerra

Pasta Blanquinosa amb molt de quars gris, cal, hematites i esquistes

Superf.

Dimen.

- Es pot confondre en 42bis que és una imitació de vernís negre i que al dibuix apareix com a 42.

Tècnica decorativa

Esquema decoratiu

Motius decoratius

Cronol. Republicana-fundació

Cronol. 2

Cronol. UE Republicana-fundació

Argument Pou votiu fundacional
Álvarez et alli, 1998

Campanya 10 ALM 1999

UE 60690

Nº Inv 19

Producció C. reductora de cuina

Tipologia Olla

Forma olla

Pasta Grisa amb quars i mica platejada

Superf.

Dimen.

- Perfil d'olla en S, coll curt acanalat, vora subtriangular i base concava

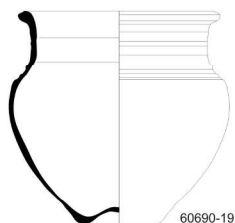

Tècnica decorativa

Esquema decoratiu

Motius decoratius

Cronol. Republicana-fundació

Cronol. 2

Cronol. UE Republicana-fundació

Argument Pou votiu fundacional
Álvarez et alli, 1998

Campanya 10 ALM 1999

UE 60690

Nº Inv 20

Producció C. reductora de cuina

Tipologia olla

Forma olla

Pasta Grisa amb quars i mica platejada

Superf. Grisa

Dimen.

- Perfil d'olla similar a Alm 60328.55 (Albiach *et alii*, 1998)

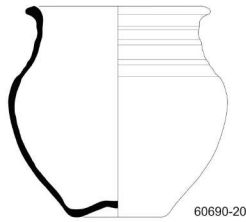

Tècnica decorativa

Esquema decoratiu

Motius decoratius

Cronol. Republicana-fundació

Cronol. 2

Cronol. UE Republicana-fundació

Argument Pou votiu fundacional
Álvarez *et alii*, 1998

Campanya 10 ALM 1999

UE 60690

Nº Inv 21

Producció C. reductora de cuina

Tipologia Olla

Forma olla

Pasta Grisa amb quars i mica platejada

Superf. Grisa

Dimen.

- Perfil d'olla similar a Alm 60328.55 (Albiach *et alii*, 1998)

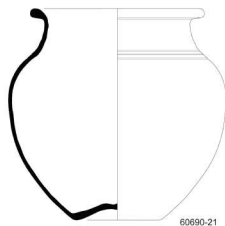

Tècnica decorativa

Esquema decoratiu

Motius decoratius

Cronol. Republicana-fundació

Cronol. 2

Cronol. UE Republicana-fundació

Argument Pou votiu fundacional
Álvarez *et alii*, 1998

Campanya 10 ALM 1999

UE 60690

Nº Inv 22

Producció C. reductora de cuina

Tipologia Olla

Forma olla

Pasta Mica platejada, quars i cal

Superf. Raspada

Dimen.

- Perfil d'olla amb vora triangular, muscle marcat i base còncava

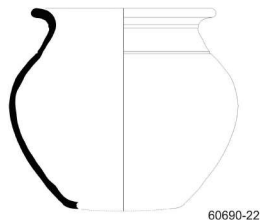

Tècnica decorativa

Esquema decoratiu

Motius decoratius

Cronol. Republicana-fundació

Cronol. 2

Cronol. UE Republicana-fundació

Argument Pou votiu fundacional
Álvarez *et alii*, 1998

Campanya 10 ALM 1999

UE 60690

Nº Inv 24

Producció C. reductora de cuina

Tipologia Olla

Forma olla

Pasta Descgreixants mitjans de cal, mica daurada i quars

Superf.

Dimen.

- Vora d'olla

Tècnica decorativa

Esquema decoratiu

Motius decoratius

Cronol. Republicana-fundació

Cronol. 2

Cronol. UE Republicana-fundació

Argument Pou votiu fundacional
Álvarez et alli, 1998

Campanya 10 ALM 1999

UE 60690

Nº Inv 38bis

Producció C. reductora de cuina

Tipologia Olla

Forma olla

Pasta Mica platejada, quars i cal

Superf.

Dimen.

- Vora d'olla amb muscle marcat amb motllura, vora exvasada i engrossida i base còncava

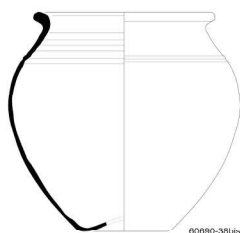

Tècnica decorativa

Esquema decoratiu

Motius decoratius

Cronol. Republicana-fundació

Cronol. 2

Cronol. UE Republicana-fundació

Argument Pou votiu fundacional
Álvarez et alli, 1998

Campanya 10 ALM 1999

UE 60690

Nº Inv 25, 26

Producció C. reductora de cuina

Tipologia Tapadora

Forma tapadora

Pasta Mica platejada, quars molt fi

Superf.

Dimen.

- Vora i base de tapadores reductores

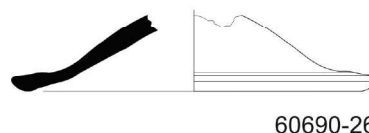
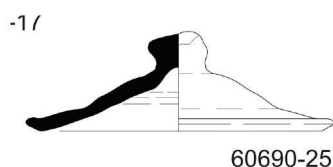

Tècnica decorativa

Esquema decoratiu

Motius decoratius

Cronol. Republicana-fundació

Cronol. 2

Cronol. UE Republicana-fundació

Argument Pou votiu fundacional
Álvarez et alli, 1998

Campanya 10 ALM 1999

UE 60690

Nº Inv 23

Producció C. reductora de cuina

Tipologia Olla

Forma olla

Pasta Abundants punts de cal, quars de gran mesura, vacuoles i laminacions

Superf.

Dimen.

- Podia ser una base d'olla classe B d'ibèrica feta a torn lent/torneta

Tècnica decorativa

Esquema decoratiu

Motius decoratius

Cronol. Republicana-fundació

Cronol. 2

Cronol. UE Republicana-fundació

Argument Pou votiu fundacional
Álvarez et alli, 1998

Campanya 11 ALM 2002

UE 7467

Nº Inv 4

Producció Roig pompeïà

Tipologia R-pomp. 13

Forma font

Pasta Campana

Superf.

Dimen.

- 1 Perfil



Tècnica decorativa

Esquema decoratiu

Motius decoratius

Cronol. Imperial-juliclaudia

Cronol. 2 Tardorepublicà-segle I dE

Cronol. UE Imperial-juliclaudia

Argument Ofrenda al decumanus de l'època de Tiberi
Álvarez et alli, 1998

Campanya 11 ALM 2002

UE 7467

Nº Inv 22

Producció C. africana de cuina

Tipologia Tapadora

Forma tapadora

Pasta

Superf.

Dimen.

- Podria ser una Ostia I, 302 de cronologia augustea i el segle I dE



7467-22

Tècnica decorativa

Esquema decoratiu

Motius decoratius

Cronol. Imperial-juliclaudia

Cronol. 2 August- Segle I dC

Cronol. UE Imperial-juliclaudia

Argument Ofrenda al decumanus de l'època de Tiberi
Álvarez et alli, 1998

Campanya 11 ALM 2002

UE 7467

Nº Inv 23

Producció C. africana de cuina

Tipologia Ostia II, 306

Forma cassola

Pasta

Superf.

Dimen.

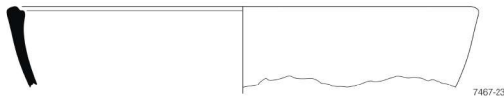

Tècnica decorativa

Esquema decoratiu

Motius decoratius

Cronol. Imperial-juliclaudia

Cronol. 2 Tiberi-1ª meitat del segle II

Cronol. UE Imperial-juliclaudia

Argument Ofrenda al decumanus de l'època de Tiberi Álvarez et alli, 1998

Campanya 11 ALM 2002

UE 7467

Nº Inv 2

Producció C. comuna importada

Tipologia *Lagynos*

Forma ampolla

Pasta Grega?

Superf.

Dimen.

- Perfil completo monoansat de cos esfèric, coll llarg cilíndric i estret, vora exvasada amb secció arrodonida amb motllura e la part alta del coll. Ansa acintada amb acanaletes i base amb peu anular.



Tècnica decorativa

Esquema decoratiu

Motius decoratius

Cronol. Imperial-juliclaudia

Cronol. 2

Cronol. UE Imperial-juliclaudia

Argument Ofrenda al decumanus de l'època de Tiberi Álvarez et alli, 1998

Campanya 11 ALM 2002

UE 7467

Nº Inv 25

Producció C. reductora de cuina

Tipologia Erw 1.2

Forma olla

Pasta

Superf.

Dimen.

- Olla amb vora de secció quadrada i coll marcat. Similar a 7467.16

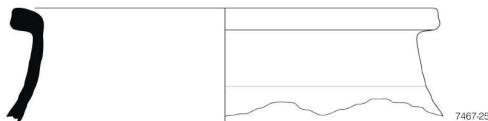

Tècnica decorativa

Esquema decoratiu

Motius decoratius

Cronol. Imperial-juliclaudia

Cronol. 2

Cronol. UE Imperial-juliclaudia

Argument Ofrenda al decumanus de l'època de Tiberi Álvarez et alli, 1998

Campanya 11 ALM 2002

UE 7467

Nº Inv 15

Producció Pondus

Tipologia *Pondus*

Forma

Pasta

Superf.

Dimen.

- *Pondus* troncopiramidal amb marca V i punt a la part superior

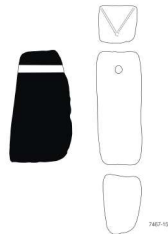

Tècnica decorativa

Esquema decoratiu

Motius decoratius

Cronol. Imperial-julià

Cronol. 2

Cronol. UE Imperial-julià

Argument Ofrenda al decumanus de l'època de Tiberi Álvarez et alli, 1998

Campanya 11 ALM 2002

UE 7467

Nº Inv 29

Producció C. comuna oxidant

Tipologia Cràtera

Forma

Pasta

Superf.

Dimen.

- Ansa acintada amb voluta en la part superior. Probablement d'una forma similar a una cràtera

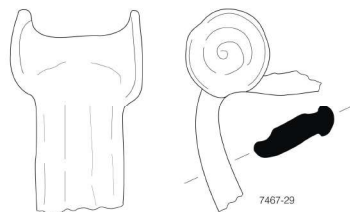

Tècnica decorativa

Esquema decoratiu

Motius decoratius

Cronol. Imperial-julià

Cronol. 2

Cronol. UE Imperial-julià

Argument Ofrenda al decumanus de l'època de Tiberi Álvarez et alli, 1998

Campanya 11 ALM 2002

UE 7467

Nº Inv 17

Producció C. comuna oxidant

Tipologia Gr. I.1 *Urceus* / Vegas 43

Forma gerra

Pasta

Superf.

Dimen.

- Vora de gerra triangular amb coll poc marcat i dues anses ovals. *Nastera*.

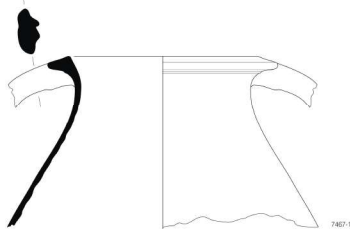

Tècnica decorativa

Esquema decoratiu

Motius decoratius

Cronol. Imperial-julià

Cronol. 2

Cronol. UE Imperial-julià

Argument Ofrenda al decumanus de l'època de Tiberi Álvarez et alli, 1998

Campanya 11 ALM 2002

UE 7467

Nº Inv 24

Producció C. comuna oxidant

Tipologia Gr. I.2 *Urceolus*

Forma gerra

Pasta

Superf.

Dimen.

- Gerreta amb perfil complet de vora triangular amb graó intern per a tapadora, coll marcat, base plana i una ansa acintada amb canaletes 0/1290

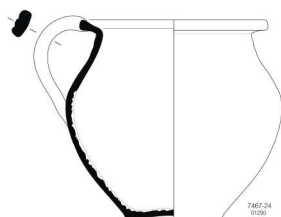

Tècnica decorativa

Esquema decoratiu

Motius decoratius

Cronol. Imperial-juliclaudia

Cronol. 2

Cronol. UE Imperial-juliclaudia

Argument Ofrenda al decumanus de l'època de Tiberi Álvarez et alli, 1998

Campanya 11 ALM 2002

UE 7467

Nº Inv 18

Producció C. comuna oxidant

Tipologia Gr. I.1 *Urceus* / Vegas 44

Forma gerra

Pasta

Superf.

Dimen.

- Gerra amb vora arrodonida a l'exterior amb graó intern per a tapadora, coll marca. *Nastera*.

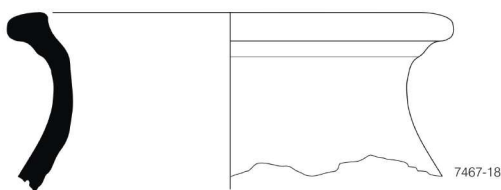

Tècnica decorativa

Esquema decoratiu

Motius decoratius

Cronol. Imperial-juliclaudia

Cronol. 2

Cronol. UE Imperial-juliclaudia

Argument Ofrenda al decumanus de l'època de Tiberi Álvarez et alli, 1998

Campanya 11 ALM 2002

UE 7467

Nº Inv 20

Producció C. comuna oxidant

Tipologia Gr. I.2 *Urceus*

Forma gerra

Pasta Oxidant

Superf.

Dimen.

- Gerra amb vora motllurada a l'exterior amb graó intern per a tapadora i dues anses en forma de cinta.



Tècnica decorativa

Esquema decoratiu

Motius decoratius

Cronol. Imperial-juliclaudia

Cronol. 2

Cronol. UE Imperial-juliclaudia

Argument Ofrenda al decumanus de l'època de Tiberi Álvarez et alli, 1998

Campanya 11 ALM 2002

UE 7467

Nº Inv 19

Producció C. comuna oxidant

Tipologia Gr. I.2 *Urceus*

Forma gerra

Pasta Oxidant

Superf.

Dimen.

- No hi ha dibuix.

Tècnica decorativa

Esquema decoratiu

Motius decoratius

Cronol. Imperial-juliclaudia

Cronol. 2

Cronol. UE Imperial-juliclaudia

Argument Ofrenda al decumanus de l'època de Tiberi Álvarez et alli, 1998

Campanya 11 ALM 2002

UE 7467

Nº Inv 10

Producció C. comuna oxidant

Tipologia Gr. IV.1 *Paropsis*

Forma lebes

Pasta Oxidant

Superf.

Dimen.

- Recipient obert de llavi motllurat tipus "cap d'ànec" amb base plana. Recorda als exemplars ibèrics per la forma però amb característiques pròpies de la ceràmica romana (base plana i tècnica romana)

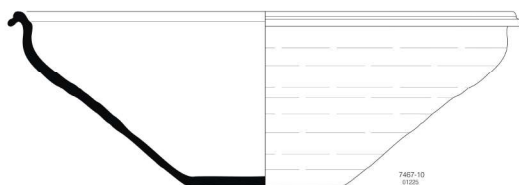

Tècnica decorativa

Esquema decoratiu

Motius decoratius

Cronol. Imperial-juliclaudia

Cronol. 2

Cronol. UE Imperial-juliclaudia

Argument Ofrenda al decumanus de l'època de Tiberi Álvarez et alli, 1998

Campanya 11 ALM 2002

UE 7467

Nº Inv 21

Producció C. comuna oxidant

Tipologia Gr. IV.3 *Catinus/lus*

Forma plat

Pasta Oxidant

Superf.

Dimen.

- Recipient obert, copa o bol amb llavi pendent i peu anular que sembla imitar una Consp. 14

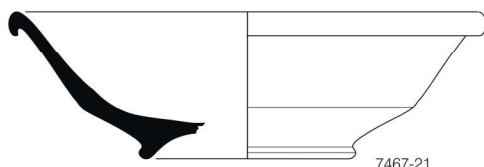

Tècnica decorativa

Esquema decoratiu

Motius decoratius

Cronol. Imperial-juliclaudia

Cronol. 2

Cronol. UE Imperial-juliclaudia

Argument Ofrenda al decumanus de l'època de Tiberi Álvarez et alli, 1998

Campanya 11 ALM 2002

UE 7467

Nº Inv 16

Producció C. comuna oxidant

Tipologia Gr. VIII *Aula/olla*

Forma olla

Pasta Oxidant

Superf.

Dimen.

- Olla amb vora exvasada amb llistó en el terç superior. No presenta restes de foc així que s'associa amb una olla de provisions

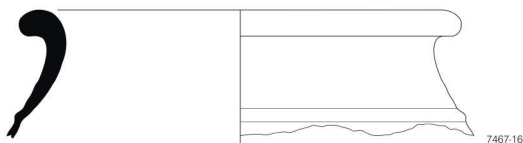

Tècnica decorativa

Esquema decoratiu

Motius decoratius

Cronol. Imperial-julioclaudia

Cronol. 2

Cronol. UE Imperial-julioclaudia

Argument Ofrenda al decumanus de l'època de Tiberi Álvarez et alli, 1998

Campanya 4 ALM 1990

UE 3135

Nº Inv

Producció C. comuna oxidant

Tipologia Gr. I.2 *Urceus*

Forma gerra

Pasta beix/ataronjada amb desgreixants fins blancs i brillants

Superf. Traces horitzontals a la part superior de la panxa

Dimen.

- Gerra que està completa és de cos globular amb coll poc marcat i vora exvasada arrodonida, presenta una ansa en forma de cinta i un base convexa amb peu xicotet. Una altra gerra trencada a l'altura de la panxa la cobria. Dipòsit ritual de la habitació 2, anomenada de les tenalles de la *scholae*.

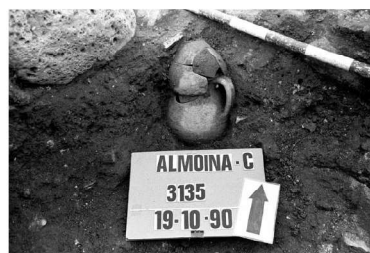
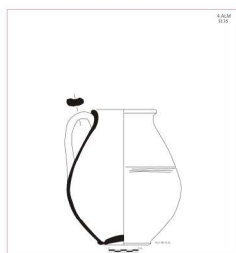

Tècnica decorativa

Esquema decoratiu

Motius decoratius

Cronol. Imperial

Cronol. 2

Cronol. UE Imperial

Argument Sota els murs 3225 i 3226

Ribera, 2008

Campanya 11 ALM 2002

UE 7706

Nº Inv 2

Producció C. reductora de cuina

Tipologia Olla

Forma olla

Pasta Reductora

Superf. Reductora

Dimen.

- Olla de perfil en "S"



Tècnica decorativa

Esquema decoratiu

Motius decoratius

Cronol. Republicana-fundació

Cronol. 2

Cronol. UE Republicana

Argument Fossa votiva entre cardo i decumanus Álvarez et alii, 2003

Campanya 11 ALM 2002

UE 7706

Nº Inv 3

Producció C. reductora de cuina

Tipologia Olla

Forma olla

Pasta Reductora

Superf. Reductora

Dimen.

- Olla de perfil en "S"

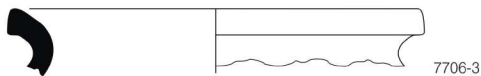

Tècnica decorativa

Esquema decoratiu

Motius decoratius

Cronol. Republicana-fundació

Cronol. 2

Cronol. UE Republicana

Argument Fossa votiva entre cardo i decumanus
Álvarez et alii, 2003

Campanya 11 ALM 2002

UE 7706

Nº Inv 4

Producció C. reductora de cuina

Tipologia Tapadora

Forma tapadora

Pasta Reductora

Superf. Reductora

Dimen.

- Perfil complet de tapadora acampanada amb pom

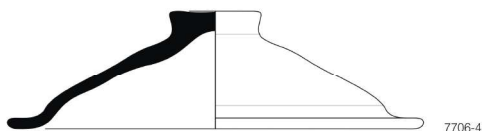

Tècnica decorativa

Esquema decoratiu

Motius decoratius

Cronol. Republicana-fundació

Cronol. 2

Cronol. UE Republicana

Argument Fossa votiva entre cardo i decumanus
Álvarez et alii, 2003

Campanya 5 ALM 1991

UE 20023

Nº Inv 1

Producció C. reductora de cuina

Tipologia Olla Vegas 1

Forma olla

Pasta Reductora

Superf. Reductora

Dimen. Dm 16'5 cm

- Olla de perfil en "S" cos globular amb coll marcat i llavi exvasat amb canaletes a la part baixa del cos.

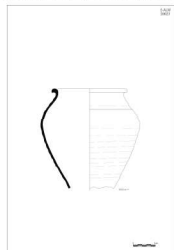

Tècnica decorativa

Esquema decoratiu

Motius decoratius

Cronol. Republicana-fundació

Cronol. 2

Cronol. UE Republicana

Argument Sota els paviments de la primera
construcció
Ribera, 2010

Campanya 5 ALM 1991

UE 20026

Nº Inv 91

Producció C. reductora de cuina

Tipologia Olla Com-it. 1a /Vegas 2

Forma olla

Pasta Reductora

Superf. Reductora

Dimen.Dm 19 cm

- Olla de perfil en "S" cos globular amb coll marcat i llavi exvasat amb canaletes a la part baixa del cos.



Tècnica decorativa

Esquema decoratiu

Motius decoratius

Cronol. Republicana-fundació

Cronol. 2

Cronol. UE Republicana

Argument Sota els paviments de la primera construcció Ribera, 2010

Campanya 8 ALM 1997

UE 60358

Nº Inv 33

Producció C. itàlica de cuina

Tipologia Com-it. 7c

Forma tapadora

Pasta Campaniana

Superf. Marró

Dimen.Dm 28'4 cm
Dm base 7 cm
Altura 3'6 cm

- Perfil complet de tapadora senzilla amb vora arrodonida i agafador anellat. Hi ha altres del mateix conjunt 60328.65, 67 i 60455.27



Tècnica decorativa

Esquema decoratiu

Motius decoratius

Cronol. Imperial-augustea

Cronol. 2

Cronol. UE Imperial-augustea

Argument Pou augusteu de l'Asklepeion Albiach *et alii*, 1998

Campanya 8 ALM 1997

UE 60328

Nº Inv 63

Producció Roig pompeïà

Tipologia R-pomp. 15

Forma font

Pasta Campana

Superf. Marró

Dimen.Dm 25 cm
Dm base 21 cm
Altura 6 cm

- Perfil complet de font de roig pompeïà amb esgrafiat TEM precocció

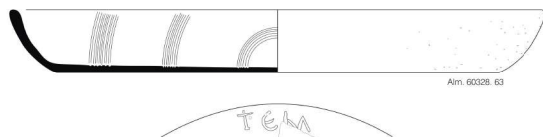

Tècnica decorativa

Esquema decoratiu

Motius decoratius

Cronol. Imperial-augustea

Cronol. 2 -25/25

Cronol. UE Imperial-augustea

Argument Pou augusteu de l'Asklepeion Albiach i altres, 1998

La ceràmica comuna i de cuina en *Valentia*

Campanya 8 ALM 1997

UE 60358

Nº Inv 4

Producció C. itàlica de cuina

Tipologia Com-it. 6c

Forma cassola

Pasta Campaniana

Superf. Marró

Dimen.

- Perfil complet de cassola de vora bífida, parets còncaues i fons pla.



Tècnica decorativa

Esquema decoratiu

Motius decoratius

Cronol. Imperial-augustea

Cronol. 2

Cronol. UE Imperial-augustea

Argument Pou augusteu de l'Asklepeion Albiach i altres, 1998

Campanya 8 ALM 1997

UE 60455

Nº Inv 28

Producció Roig pompeïà

Tipologia R-pomp. 17

Forma font

Pasta

Superf.

Dimen.

- Perfil complet de font de roig pompeïà de parets baixes i perfil senzill



Tècnica decorativa

Esquema decoratiu

Motius decoratius

Cronol. Imperial-augustea

Cronol. 2 -75/25

Cronol. UE Imperial-augustea

Argument Pou augusteu de l'Asklepeion Albiach i altres, 1998

Campanya 8 ALM 1997

UE 60455

Nº Inv 69

Producció C. africana de cuina

Tipologia Ostia II, 302

Forma tapadora

Pasta Africana

Superf.

Dimen. Dm 28'7 cm

- Perfil complet de tapadora africana amb peu anellat. Primers exemplars d'africanes de cuina a Valentia. En Ostia es documenta en estrats de finals del I a.C. Atl pag. 218, CIV, 1 peu anular

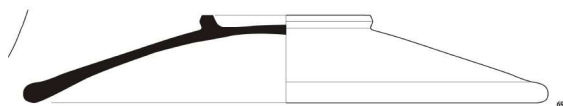

Tècnica decorativa

Esquema decoratiu

Motius decoratius

Cronol. Imperial-augustea

Cronol. 2

Cronol. UE Imperial-augustea

Argument Pou augusteu de l'Asklepeion Albiach i altres, 1998

La ceràmica comuna i de cuina en *Valentia*

Campanya 8 ALM 1997

UE 60455

Nº Inv 9

Producció C. africana de cuina

Tipologia Ostia II, 306

Forma cassola

Pasta Africana

Superf.

Dimen.Dm 26'6 cm

- Primers exemplars d'africanes de cuina a Valentia. Vora bifida



Tècnica decorativa

Esquema decoratiu

Motius decoratius

Cronol. Imperial-augustea

Cronol. 2

Cronol. UE Imperial-augustea

Argument Pou augusteu de l'Asklepeion Albiach i altres, 1998

Campanya 8 ALM 1997

UE 60455

Nº Inv 26

Producció C. africana de cuina

Tipologia Ostia II, 314

Forma cassola

Pasta Africana

Superf.

Dimen.Dm 22'5 cm

- Primers exemplars d'africanes de cuina a Valentia. Vora amb graó intern per a tapadora. Atl pag. 218, CIV, 1

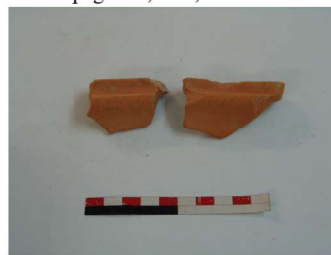
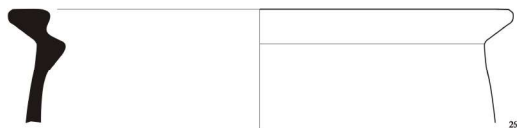

Tècnica decorativa

Esquema decoratiu

Motius decoratius

Cronol. Imperial-augustea

Cronol. 2

Cronol. UE Imperial-augustea

Argument Pou augusteu de l'Asklepeion Albiach i altres, 1998

Campanya 8 ALM 1997

UE 60328

Nº Inv 131

Producció C. comuna africana

Tipologia Bol

Forma bol

Pasta Africana

Superf. Engalba crema-blanquinosa

Dimen.Dm 14'3 cm
Dm base 5 cm
Altura 6'9 cm

- Perfil complet de bol amb peu anular parets rectes exvasades amb carena a la part alta per finalitzar amb parets verticals amb canaletes a l'exterior i vora rrodonida. Presenta una bicromia per l'apilament durant la cocció amb beig a la part inferior i groc a la part alta i la vora

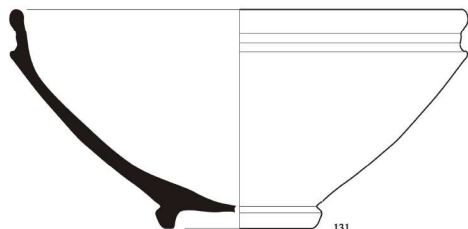

Tècnica decorativa

Esquema decoratiu

Motius decoratius

Cronol. Imperial-augustea

Cronol. 2

Cronol. UE Imperial-augustea

Argument Pou augusteu de l'Asklepeion Albiach i altres, 1998

Campanya 8 ALM 1997

UE 60328

Nº Inv 129

Producció C. comuna africana

Tipologia Bol

Forma bol

Pasta Africana

Superf. Engalba crema-blanquinosa

Dimen.Dm 24'5 cm

- Vora de bol gran o fruiter amb parets còncaues exvasades i convexes a la vora subtriangular

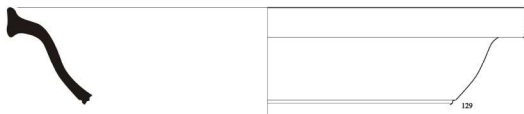

Tècnica decorativa

Esquema decoratiu

Motius decoratius

Cronol. Imperial-augustea

Cronol. 2

Cronol. UE Imperial-augustea

Argument Pou augusteu de l'Asklepeion
Albiach i altres, 1998

Campanya 8 ALM 1997

UE 60455

Nº Inv 31

Producció C. comuna africana

Tipologia Bol

Forma bol

Pasta Africana

Superf. Engalba crema-blanquinosa

Dimen.Dm 26'5 cm
Dm base 10'8 cm
Altura 9'7 cm

- Vora de bol gran o fruiter amb parets còncaues exvasades amb canaletes a l'exterior i vora arrodonida i engrossida a l'exterior

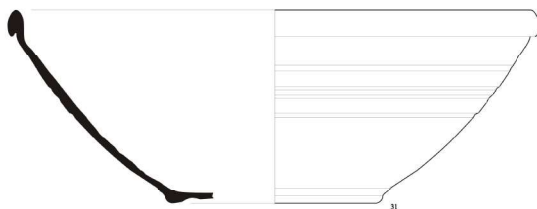

Tècnica decorativa

Esquema decoratiu

Motius decoratius

Cronol. Imperial-augustea

Cronol. 2

Cronol. UE Imperial-augustea

Argument Pou augusteu de l'Asklepeion
Albiach i altres, 1998

Campanya 8 ALM 1997

UE 60328

Nº Inv 130

Producció C. comuna africana

Tipologia Bol

Forma bol

Pasta Africana

Superf. Engalba crema-blanquinosa

Dimen.Dm 23'9 cm

- Vora de bol gran o fruiter amb parets còncaues exvasades amb canaletes a l'exterior i vora arrodonida i engrossida a l'exterior



Tècnica decorativa

Esquema decoratiu

Motius decoratius

Cronol. Imperial-augustea

Cronol. 2

Cronol. UE Imperial-augustea

Argument Pou augusteu de l'Asklepeion
Albiach i altres, 1998

Campanya 8 ALM 1997

UE 60328

Nº Inv 132

Producció C. comuna africana

Tipologia Gerra

Forma gerra

Pasta Africana

Superf. Engalba crema-blanquinosa

Dimen.Dm 7'6 cm
Dm base 10 cm
Altura 19'7 cm

- Perfil complet de gerra de cos globular més ample que alt amb coll cilíndric i dues anses acintades que descansen sobre el cos. Hi ha una forma molt semblant en comuna local 60328.154. Podria associar-se a la gerreta d'una ansa 60328.128 amb qui podrien actuar com a servei.



Tècnica decorativa

Esquema decoratiu

Motius decoratius

Cronol. Imperial-augustea
Cronol. 2
Cronol. UE Imperial-augustea
Argument Pou augusteu de l'Asklepeion Albiach i altres, 1998

Campanya 8 ALM 1997

UE 60328

Nº Inv 126

Producció C. comuna africana

Tipologia Gerreta

Forma gerreta

Pasta Africana

Superf. Engalba crema-blanquinosa

Dimen.Dm 3'2 cm
Dm base 7'1 cm
Altura 16'3 cm

- Perfil complet de gerreta de cos globular ample amb coll cilíndric alt i ansa acintada que descansen sobre el cos. Hi ha una forma molt semblant en comuna local 60328.155. Podria associar-se a la gerra de dos anses 60328.132 amb qui podrien actuar com a servei.



Tècnica decorativa

Esquema decoratiu

Motius decoratius

Cronol. Imperial-augustea
Cronol. 2
Cronol. UE Imperial-augustea
Argument Pou augusteu de l'Asklepeion Albiach i altres, 1998

Campanya 8 ALM 1997

UE 60328

Nº Inv 127

Producció C. comuna africana

Tipologia Gerreta

Forma gerreta

Pasta Africana

Superf. Engalba crema-blanquinosa

Dimen.Dm 4'3 cm

- Vora de gerreta d'una ansa acintada amb coll curt i estret i vora subtriangular preparada per a tapadora.

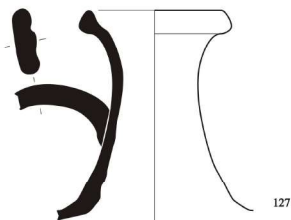

Tècnica decorativa

Esquema decoratiu

Motius decoratius

Cronol. Imperial-augustea
Cronol. 2
Cronol. UE Imperial-augustea
Argument Pou augusteu de l'Asklepeion Albiach i altres, 1998

La ceràmica comuna i de cuina en *Valentia*

Campanya 8 ALM 1997

UE 60328

Nº Inv

Producció C. comuna africana

Tipologia Gerra

Forma gerra

Pasta Africana

Superf. Engalba crema-blanquinosa

Dimen.Dm 7'6 cm

- Vora de gerra d'una ansa amb coll curt i mitjà i vora preparada per a tapadora.

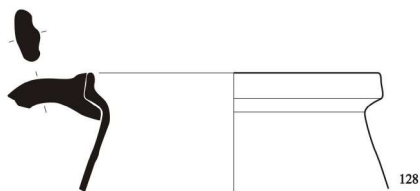

Tècnica decorativa

Esquema decoratiu

Motius decoratius

Cronol. Imperial-augustea

Cronol. 2

Cronol. UE Imperial-augustea

Argument Pou augusteu de l'Asklepeion Albiach i altres, 1998

Campanya 8 ALM 1997

UE 60328

Nº Inv 68

Producció C. itàlica de cuina

Tipologia Celsa 79.28

Forma olla

Pasta Abundants quars transparent, punts rojos fèrrocs i mica

Superf. Marró gris

Dimen.Dm 25 cm

- Vora d'olla amb ala horitzontal, cremada per l'acció del foc. Similar a com-it. 3e. Aguarod 1991



Tècnica decorativa

Esquema decoratiu

Motius decoratius

Cronol. Imperial-augustea

Cronol. 2

Cronol. UE Imperial-augustea

Argument Pou augusteu de l'Asklepeion Albiach i altres, 1998

Campanya 8 ALM 1997

UE 60328

Nº Inv 13

Producció C. itàlica de cuina

Tipologia Olla

Forma olla

Pasta Abundants quars transparent, punts rojos fèrrocs i mica

Superf. Marró

Dimen.

- Vora d'olla amb ala. Va ser identificat con un morter Dramont D4 a però pense que és una olla



Tècnica decorativa

Esquema decoratiu

Motius decoratius

Cronol. Imperial-augustea

Cronol. 2

Cronol. UE Imperial-augustea

Argument Pou augusteu de l'Asklepeion Albiach i altres, 1998

Campanya 8 ALM 1997

UE 60328

Nº Inv 136

Producció C. itàlica de cuina

Tipologia Dramont D1

Forma morter

Pasta Beix rosada, depurada punts de cal, mica, quars, malaco

Superf. engalba blanquinosa

Dimen. Dm 29 cm

Dm base 14 cm

- Morter lacial que presenta vora amb perforació i base probablement de la mateixa peça sense que peguen. 60328.135 i 136



Tècnica decorativa

Esquema decoratiu

Motius decoratius

Cronol. Imperial-augustea

Cronol. 2

Cronol. UE Imperial-augustea

Argument Pou augusteu de l'Asklepeion Albiach i altres, 1998

Campanya 8 ALM 1997

UE 60328

Nº Inv 137

Producció C. itàlica de cuina

Tipologia Dramont D1

Forma morter

Pasta Beix rosada, depurada punts de cal, mica, quars, malaco

Superf. engalba blanquinosa

Dimen.

- Morter lacial, base dibuixada a la UE

Tècnica decorativa

Esquema decoratiu

Motius decoratius

Cronol. Imperial-augustea

Cronol. 2

Cronol. UE Imperial-augustea

Argument Pou augusteu de l'Asklepeion Albiach i altres, 1998

Campanya 8 ALM 1997

UE 60455

Nº Inv 29

Producció C. itàlica de cuina

Tipologia Dramont D1

Forma morter

Pasta Beix rosada, depurada punts de cal, mica, quars, malaco

Superf. engalba blanquinosa

Dimen. Dm 24 cm

- Morter lacial que presenta fragment de vora amb forats de subjecció



Tècnica decorativa

Esquema decoratiu

Motius decoratius

Cronol. Imperial-augustea

Cronol. 2

Cronol. UE Imperial-augustea

Argument Pou augusteu de l'Asklepeion Albiach i altres, 1998

Campanya 8 ALM 1997

UE 60328

Nº Inv 30

Producció C. comuna oriental

Tipologia Ampolla

Forma ampolla

Pasta Fullada marró clar amb molta mica

Superf.

Dimen.

- Gerreta o ampolla oriental amb coll molt alt i dues anses. Similar a les àmfores monoansates i biansates tipus Keay 54 bis



Tècnica decorativa

Esquema decoratiu

Motius decoratius

Cronol. Imperial-augustea

Cronol. 2

Cronol. UE Imperial-augustea

Argument Pou augusteu de l'Asklepeion Albiach i altres, 1998

Campanya 8 ALM 1997

UE 60328

Nº Inv 143

Producció C. comuna oxidant

Tipologia Gr. IV.3 *Catinus/lus*

Forma bol

Pasta Tonalitats del beix al ataronjat amb punts de blancs i brillants

Superf.

Dimen.Dm 12'3 cm

- Vora de perfil senzill amb parets exvasades profundes i vora arrodonida.



Tècnica decorativa

Esquema decoratiu

Motius decoratius

Cronol. Imperial-augustea

Cronol. 2

Cronol. UE Imperial-augustea

Argument Pou augusteu de l'Asklepeion Albiach i altres, 1998

Campanya 8 ALM 1997

UE 60328

Nº Inv 144

Producció C. comuna oxidant

Tipologia Gr. IV.3 *Catinus/lus*

Forma bol

Pasta Tonalitats del beix al ataronjat amb punts de blancs i brillants

Superf.

Dimen.Dm 14'5 cm
Dm peu 5 cm
Altura 7'1 cm

- Perfil complet amb parets exvasades profundes i vora vertical convexa. S'assembla a una copa de sigillata.

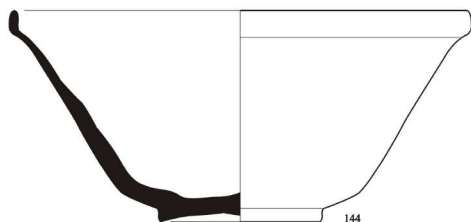

Tècnica decorativa

Esquema decoratiu

Motius decoratius

Cronol. Imperial-augustea

Cronol. 2

Cronol. UE Imperial-augustea

Argument Pou augusteu de l'Asklepeion Albiach i altres, 1998

Campanya 8 ALM 1997

UE 60328

Nº Inv 134

Producció C. comuna oxidant

Tipologia Gr. IV.1 *Paropsis*

Forma paròpsis

Pasta Tonalitats del beix al ataronjat amb punts de blancs i brillants

Superf.

Dimen. Dm 25 cm
Dm peu 9 cm
Altura 11 cm

- Perfil complet fruiter o bol amb parets exvasades profundes, base lleugerament còncava i vora motllurada.

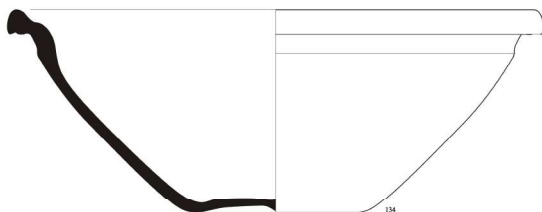

Tècnica decorativa

Esquema decoratiu

Motius decoratius

Cronol. Imperial-augustea

Cronol. 2

Cronol. UE Imperial-augustea

Argument Pou augusteu de l'Asklepeion
Albiach i altres, 1998

Campanya 8 ALM 1997

UE 60328

Nº Inv 141

Producció C. comuna oxidant

Tipologia Gr. IV.1 *Paropsis*

Forma paròpsis

Pasta Tonalitats del beix al ataronjat amb punts de blancs i brillants

Superf.

Dimen.

- Vora de fruiter o bol amb parets exvasades profundes i vora motllurada. Dibuixat a la UE

Tècnica decorativa

Esquema decoratiu

Motius decoratius

Cronol. Imperial-augustea

Cronol. 2

Cronol. UE Imperial-augustea

Argument Pou augusteu de l'Asklepeion
Albiach i altres, 1998

Campanya 8 ALM 1997

UE 60328

Nº Inv 154

Producció C. comuna oxidant

Tipologia Gr. I *Urceus*

Forma gerra

Pasta Tonalitats del beix al ataronjat amb punts de blancs i brillants

Superf.

Dimen. Dm 8'6 cm
Dm base 9'2 cm
Altura 20'5 cm

- Gerra de cos globular més alpe que alt, coll cilíndric i dues anses, similar a Vegas 37. La mateixa forma està en comuna africana 60328.132. Podria formar servei amb la gerreta 60328.155.

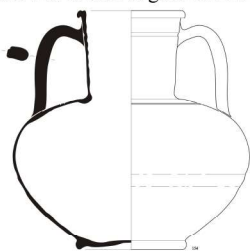

Tècnica decorativa

Esquema decoratiu

Motius decoratius

Cronol. Imperial-augustea

Cronol. 2

Cronol. UE Imperial-augustea

Argument Pou augusteu de l'Asklepeion
Albiach i altres, 1998

Campanya 8 ALM 1997

UE 60328

Nº Inv 155

Producció C. comuna oxidant

Tipologia Gr. II.2 *Lagoena*

Forma gerreta

Pasta Tonalitats del beix al ataronjat amb punts de blancs i brillants

Superf.

Dimen.Dm 2'8 cm
Dm base 5'7 cm
Altura 12'6 cm

- Forma molt similar a la africana recuperada al pou. Cos globular coll estret i cilíndric i una sola ansa. Al seu interior es trobava dos clau de ferro (60328.207 i 208). Potser aniria associat al recipient 60328.154

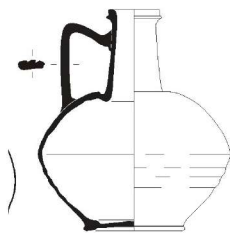

Tècnica decorativa

Esquema decoratiu

Motius decoratius

Cronol. Imperial-augustea

Cronol. 2

Cronol. UE Imperial-augustea

Argument Pou augusteu de l'Asklepeion Albiach i altres, 1998

Campanya 8 ALM 1997

UE 60455

Nº Inv 51

Producció C. comuna oxidant

Tipologia Gr. I.3 *Urceus*

Forma gerra

Pasta Tonalitats del beix al ataronjat amb punts de blancs i brillants

Superf.

Dimen.Dm 10 cm
Dm base 7'6 cm
Altura 17'6 cm

- Gerra de boca mitjana amb dues anses

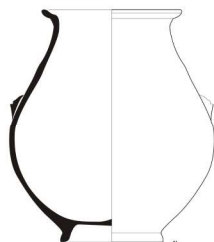

Tècnica decorativa

Esquema decoratiu

Motius decoratius

Cronol. Imperial-augustea

Cronol. 2

Cronol. UE Imperial-augustea

Argument Pou augusteu de l'Asklepeion Albiach i altres, 1998

Campanya 8 ALM 1997

UE 60455

Nº Inv 44

Producció C. comuna oxidant

Tipologia Gr. I.2 *Urceolus*

Forma gerra

Pasta Tonalitats del beix al ataronjat amb punts de blancs i brillants

Superf.

Dimen.Dm 8'4 cm
Dm base 7'6 cm
Altura 10 cm

- Gerra de boca mitjana amb una ansa ovalada



Tècnica decorativa

Esquema decoratiu

Motius decoratius

Cronol. Imperial-augustea

Cronol. 2

Cronol. UE Imperial-augustea

Argument Pou augusteu de l'Asklepeion Albiach i altres, 1998

Campanya 8 ALM 1997

UE 60328

Nº Inv 158

Producció C. comuna oxidant

Tipologia Gr. I.2 *Urceolus*

Forma gerra

Pasta Tonalitats del beix al ataronjat amb punts de blancs i brillants

Superf.

Dimen.Dm 8'6 cm
Dm base 7'6 cm
Altura 10 cm

- Gerra de perfil en "S", boca mitjana amb una ansa ovalada i mesura reduïda, potser gerreta o fins i tot gotet

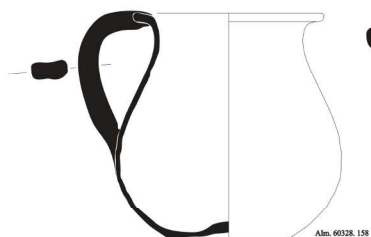

Tècnica decorativa

Esquema decoratiu

Motius decoratius

Cronol. Imperial-augustea

Cronol. 2

Cronol. UE Imperial-augustea

Argument Pou augusteu de l'Asklepeion
Albiach i altres, 1998

Campanya 8 ALM 1997

UE 60328

Nº Inv 159

Producció C. comuna oxidant

Tipologia Gr. I.2 *Urceolus*

Forma gerra

Pasta Tonalitats del beix al ataronjat amb punts de blancs i brillants

Superf.

Dimen.Dm 10'2 cm
Dm base 7'6 cm
Altura 10'7 cm

- Gerra de perfil en "S", boca mitjana amb una ansa ovalada i mesura reduïda, potser gerreta o fins i tot gotet

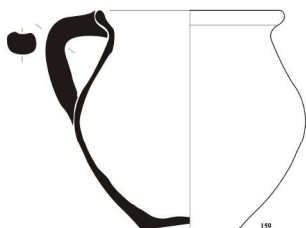

Tècnica decorativa

Esquema decoratiu

Motius decoratius

Cronol. Imperial-augustea

Cronol. 2

Cronol. UE Imperial-augustea

Argument Pou augusteu de l'Asklepeion
Albiach i altres, 1998

Campanya 8 ALM 1997

UE 60328

Nº Inv 160

Producció C. comuna oxidant

Tipologia Gr. I.2 *Urceolus*

Forma gerra

Pasta Tonalitats del beix al ataronjat amb punts de blancs i brillants

Superf.

Dimen.Dm 12'3 cm
Dm base 5'2 cm
Altura 12'1 cm

- Gerra de boca mitjana, vora exvasada i mesura reduïda, potser gerreta o fins i tot gotet

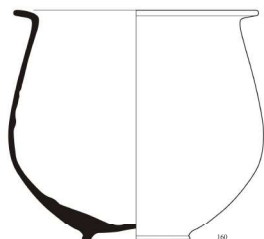

Tècnica decorativa

Esquema decoratiu

Motius decoratius

Cronol. Imperial-augustea

Cronol. 2

Cronol. UE Imperial-augustea

Argument Pou augusteu de l'Asklepeion
Albiach i altres, 1998

Campanya 8 ALM 1997

UE 60328

Nº Inv 138

Producció C. comuna oxidant

Tipologia Gr. V *Mortarium*

Forma morter

Pasta Tonalitats del beix al ataronjat amb punts de blancs i brillants
Superf.

Dimen. Dm 26 cm
Dm base 14'2 cm
Altura 6'4 cm

- Morter amb decoració de digitacions a la vora.

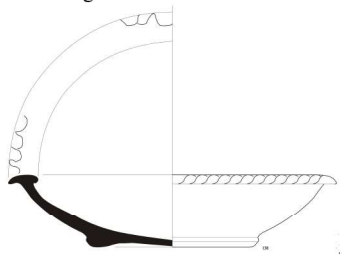

Tècnica decorativa

Esquema decoratiu

Motius decoratius

Cronol. Imperial-augustea

Cronol. 2

Cronol. UE Imperial-augustea

Argument Pou augusteu de l'Asklepeion
Albiach i altres, 1998

Campanya 8 ALM 1997

UE 60328

Nº Inv 145

Producció C. comuna oxidant

Tipologia Gr. VIII *Aula/olla*

Forma olla

Pasta Tonalitats del beix al ataronjat amb punts de blancs i brillants
Superf.

Dimen. Dm 35'7 cm

- Vora exvasada i bífida amb decoracions incises d'ones

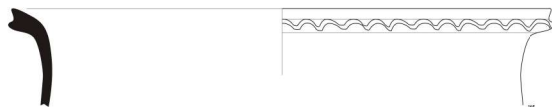

Tècnica decorativa

Esquema decoratiu

Motius decoratius

Cronol. Imperial-augustea

Cronol. 2

Cronol. UE Imperial-augustea

Argument Pou augusteu de l'Asklepeion
Albiach i altres, 1998

Campanya 8 ALM 1997

UE 60328

Nº Inv 139

Producció C. comuna oxidant

Tipologia Gr. IV *Catimus/lus*

Forma plat

Pasta Tonalitats del beix al ataronjat amb punts de blancs i brillants
Superf.

Dimen. Dm 14'5 cm
Dm base 5'2 cm
Altura 3'5 cm

- Peu baix parets obertes i baixes i vora cap a l'interior.



Tècnica decorativa

Esquema decoratiu

Motius decoratius

Cronol. Imperial-augustea

Cronol. 2

Cronol. UE Imperial-augustea

Argument Pou augusteu de l'Asklepeion
Albiach i altres, 1998

Campanya 8 ALM 1997

UE 60455

Nº Inv 33

Producció C. comuna oxidant

Tipologia Gr. IV *Catinus/lus*

Forma plat

Pasta Tonalitats del beix al ataronjat amb punts de blancs i brillants

Superf.

Dimen.Dm 13'5 cm

● 60328.27

Peu baix parets obertes i baixes i vora marcada a l'exterior.

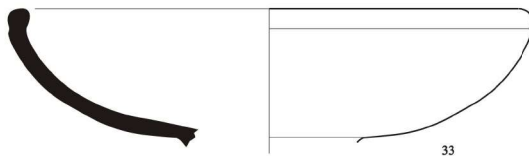

Tècnica decorativa

Esquema decoratiu

Motius decoratius

Cronol. Imperial-augustea

Cronol. 2

Cronol. UE Imperial-augustea

Argument Pou augusteu de l'Asklepeion Albiach i altres, 1998

Campanya 8 ALM 1997

UE 60328

Nº Inv 142

Producció C. comuna oxidant

Tipologia Gr. IV *Catinus/lus*

Forma plat

Pasta Tonalitats del beix al ataronjat amb punts de blancs i brillants

Superf.

Dimen.Dm 16'6 cm
Dm base 11'9 cm
Altura 4 cm

● Base lleugerament concava amb parets verticals i llavi bifid.

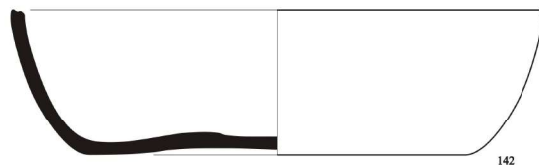

Tècnica decorativa

Esquema decoratiu

Motius decoratius

Cronol. Imperial-augustea

Cronol. 2

Cronol. UE Imperial-augustea

Argument Pou augusteu de l'Asklepeion Albiach i altres, 1998

Campanya 8 ALM 1997

UE 60328

Nº Inv 146

Producció C. comuna oxidant

Tipologia Gr. XI *Operculum*

Forma tapadora

Pasta Tonalitats del beix al ataronjat amb punts de blancs i brillants

Superf.

Dimen.Dm 17'3 cm
Dm pom 5'2 cm
Altura 3'3 cm

● Vora fumada sense diferenciar de tapadora de perfil complet

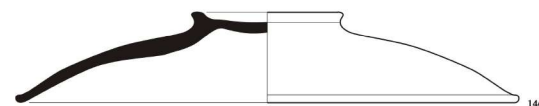

Tècnica decorativa

Esquema decoratiu

Motius decoratius

Cronol. Imperial-augustea

Cronol. 2

Cronol. UE Imperial-augustea

Argument Pou augusteu de l'Asklepeion Albiach i altres, 1998

Campanya 8 ALM 1997

UE 60328

Nº Inv 148

Producció C. comuna oxidant

Tipologia Gr. XI *Operculum*

Forma tapadora

Pasta Tonalitats del beix al ataronjat amb punts de blancs i brillants
Superf.

Dimen.Dm 10 cm
Dm pom 2'6 cm
Altura 2'8 cm

- Vora diferenciada i pom de mesura petita

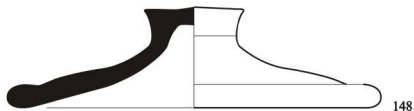

Tècnica decorativa

Esquema decoratiu

Motius decoratius

Cronol. Imperial-augustea

Cronol. 2

Cronol. UE Imperial-augustea

Argument Pou augusteu de l'Asklepeion
Albiach i altres, 1998

Campanya 8 ALM 1997

UE 60328

Nº Inv 46

Producció C. comuna oxidant

Tipologia Gr. I.2 *Urceus*

Forma gerra

Pasta Tonalitats del beix al ataronjat amb punts de blancs i brillants
Superf.

Dimen.Dm 11'3 cm

- Gerra de gran mesura amb cuna ansa en forma de cinta i vora arrodonida preparada per a tapadora.

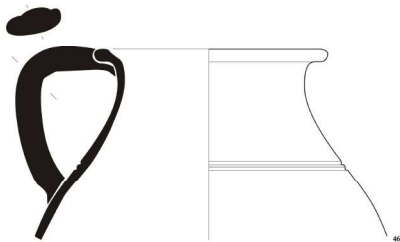

Tècnica decorativa

Esquema decoratiu

Motius decoratius

Cronol. Imperial-augustea

Cronol. 2

Cronol. UE Imperial-augustea

Argument Pou augusteu de l'Asklepeion
Albiach i altres, 1998

Campanya 8 ALM 1997

UE 60328

Nº Inv 47

Producció C. reductora de cuina

Tipologia Alm. 60328.47

Forma gerra

Pasta Gris oscur amb abundants desgr.
IA

Superf. espatulat a l'exterior

Dimen.Dm 10'2 cm
Dm base 7'3 cm
Altura 26'4 cm

- Perfil complet de gerra trilobulada amb ansa amb cos globular i base cóncava. Estries en la part inferior del cos i al coll. Veure Reynolds, 1993: ERW 1.9. Veure CIA 12, Girona 1990: 168-171



Tècnica decorativa

Esquema decoratiu

Motius decoratius

Cronol. Imperial-augustea

Cronol. 2

Cronol. UE Imperial-augustea

Argument Pou augusteu de l'Asklepeion
Albiach i altres, 1998

Campanya 8 ALM 1997

UE 60328

Nº Inv 57

Producció C. reductora de cuina

Tipologia Alm. 60328.57

Forma olleta

Pasta Gris oscur amb abundants desgr.
IIB

Superf.

Dimen.Dm 14'7 cm
Dm base 7'6 cm
Altura 14 cm

- Perfil complet d'olleta de perfil en "S".

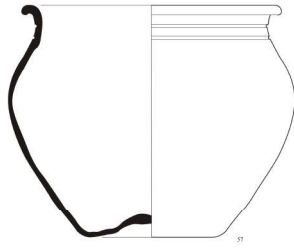

Tècnica decorativa

Esquema decoratiu

Motius decoratius

Cronol. Imperial-augustea

Cronol. 2

Cronol. UE Imperial-augustea

Argument Pou augusteu de l'Asklepeion
Albiach i altres, 1998

Campanya 8 ALM 1997

UE 60328

Nº Inv 58

Producció C. reductora de cuina

Tipologia Alm. 60328.51/ ERW 1.2

Forma olleta

Pasta Gris oscur amb abundants desgr.
IA

Superf.

Dimen.Dm 11'4 cm

- Olleta de perfil en "S". Forma xicoteta del tipus 60328.51

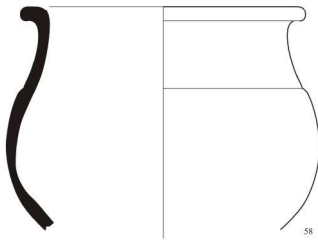

Tècnica decorativa

Esquema decoratiu

Motius decoratius

Cronol. Imperial-augustea

Cronol. 2

Cronol. UE Imperial-augustea

Argument Pou augusteu de l'Asklepeion
Albiach i altres, 1998

Campanya 8 ALM 1997

UE 60328

Nº Inv 51

Producció C. reductora de cuina

Tipologia Alm. 60328.51/ ERW.12

Forma olla

Pasta Gris oscur amb abundants desgr.
IB

Superf. Exterior espatulat gris o negre

Dimen.Dm 19'7 cm
Dm base 6'1cm
Altura 19'4 cm

- 60455.11, 15
Vora exvasada de secció quadrangular, base còncava

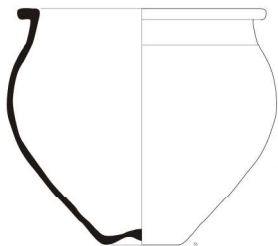

Tècnica decorativa

Esquema decoratiu

Motius decoratius

Cronol. Imperial-augustea

Cronol. 2

Cronol. UE Imperial-augustea

Argument Pou augusteu de l'Asklepeion
Albiach i altres, 1998

Campanya 8 ALM 1997

UE 60328

Nº Inv 54

Producció C. reductora de cuina

Tipologia Alm. 60328.54

Forma olla

Pasta Gris oscur amb abundants desgr.
IB

Superf. Exterior espatulat gris o negre

Dimen.Dm 20'5 cm

● 60358.3

Vora exvasada de secció quadrangular i graó intern per a tapadora marcat a l'interior, cos globular



Tècnica decorativa

Esquema decoratiu

Motius decoratius

Cronol. Imperial-augustea

Cronol. 2

Cronol. UE Imperial-augustea

Argument Pou augusteu de l'Asklepeion
Albiach i altres, 1998

Campanya 8 ALM 1997

UE 60328

Nº Inv 62

Producció C. reductora de cuina

Tipologia Cassola

Forma cassola

Pasta Gris oscur amb abundants desgr.
IB

Superf. Exterior espatulat gris o negre

Dimen.Dm 20'2 cm
Dm base 8'5 cm
Altura 3'8 cm

● Pàtina de parets baixes i fons pla destinada al foc

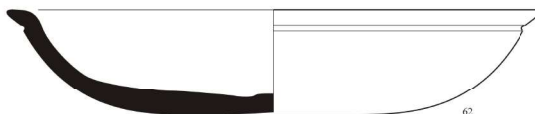

Tècnica decorativa

Esquema decoratiu

Motius decoratius

Cronol. Imperial-augustea

Cronol. 2

Cronol. UE Imperial-augustea

Argument Pou augusteu de l'Asklepeion
Albiach i altres, 1998

Campanya 8 ALM 1997

UE 60358

Nº Inv 11

Producció C. reductora de cuina

Tipologia Olla

Forma olla

Pasta Gris oscur amb abundants desgr.
IB

Superf. Exterior espatulat gris o negre

Dimen.Dm 13'2 cm

● Vora exvasada de secció triangular i graó intern per a tapadora marcat a l'interior, canletes al coll

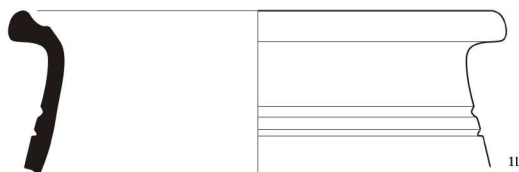

Tècnica decorativa

Esquema decoratiu

Motius decoratius

Cronol. Imperial-augustea

Cronol. 2

Cronol. UE Imperial-augustea

Argument Pou augusteu de l'Asklepeion
Albiach i altres, 1998

La ceràmica comuna i de cuina en *Valentia*

Campanya 8 ALM 1997

UE 60328

Nº Inv 56

Producció C. reductora de cuina

Tipologia Alm. 60328.54

Forma olla

Pasta Gris oscur amb abundants desgr.
IB

Superf. Exterior espatulat gris o negre

Dimen.Dm 32'3 cm
Dm base 5'5 cm
Altura 26'1 cm

- Vora exvasada de secció quadrangular i graó intern per a tapadora marcat a l'interior, cos globular

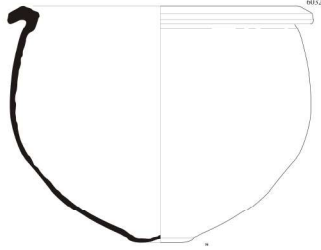

Tècnica decorativa

Esquema decoratiu

Motius decoratius

Cronol. Imperial-augustea

Cronol. 2

Cronol. UE Imperial-augustea

Argument Pou augusteu de l'Asklepeion
Albiach i altres, 1998

Campanya 8 ALM 1997

UE 60455

Nº Inv 16

Producció C. reductora de cuina

Tipologia Tapadora

Forma tapadora

Pasta

Superf.

Dimen.Dm base 4'7 cm

- Pom de tapadora. 60328.168, 60358.8

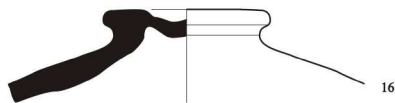

Tècnica decorativa

Esquema decoratiu

Motius decoratius

Cronol. Imperial-augustea

Cronol. 2

Cronol. UE Imperial-augustea

Argument Pou augusteu de l'Asklepeion
Albiach i altres, 1998

Campanya 8 ALM 1997

UE 60455

Nº Inv 53

Producció C. reductora de cuina

Tipologia Tapadora

Forma tapadora

Pasta

Superf.

Dimen.Dm 21'1 cm

- Pom de tapadora. 60328.168, 60358.8



Tècnica decorativa

Esquema decoratiu

Motius decoratius

Cronol. Imperial-augustea

Cronol. 2

Cronol. UE Imperial-augustea

Argument Pou augusteu de l'Asklepeion
Albiach i altres, 1998

Campanya 8 ALM 1997

UE 60328

Nº Inv 165

Producció C. comuna reductora

Tipologia Gr. I *Urceus*/ III *Calix*

Forma copa

Pasta Grisa, depurada i fina

Superf. Brunyida

Dimen. Dm 9'2 cm

- Podria ser una copa o una gerreta amb vora preparada per a tapadora molt similar a les gerres de comuna coccio oxidant

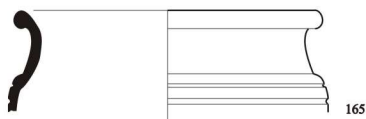

Tècnica decorativa

Esquema decoratiu

Motius decoratius

Cronol. Imperial-augustea

Cronol. 2

Cronol. UE Imperial-augustea

Argument Pou augusteu de l'Asklepeion Albiach i altres, 1998

Campanya 8 ALM 1997

UE 60328

Nº Inv 166

Producció C. comuna reductora

Tipologia Gr. I *Urceus*

Forma gerra

Pasta Grisa, depurada i fina

Superf. Brunyida

Dimen. Dm 9'2 cm

- Podria ser una copa o una gerreta amb vora preparada per a tapadora molt similar a les gerres de comuna coccio oxidant

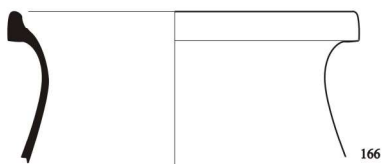

Tècnica decorativa

Esquema decoratiu

Motius decoratius

Cronol. Imperial-augustea

Cronol. 2

Cronol. UE Imperial-augustea

Argument Pou augusteu de l'Asklepeion Albiach i altres, 1998

Campanya 8 ALM 1997

UE 60328

Nº Inv 167

Producció C. comuna reductora

Tipologia *Guttus*

Forma guttus

Pasta Grisa, depurada i fina

Superf. Engalba perduda?

Dimen. Dm 9'2 cm

- Decoració burilada, ansa i bec vessador a més filtre a la part superior. Podria ser d'orige català

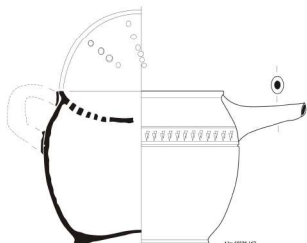

Tècnica decorativa

Esquema decoratiu

Motius decoratius

Cronol. Imperial-augustea

Cronol. 2

Cronol. UE Imperial-augustea

Argument Pou augusteu de l'Asklepeion Albiach i altres, 1998

Campanya 8 ALM 1997

UE 60358

Nº Inv 28/29

Producció C. comuna reductora

Tipologia Gr. IV *Catinus/lus*

Forma plat

Pasta Grisa, depurada i fina

Superf.

Dimen.Dm 15'1 cm
Dm base 5'1 cm
Altura 5'8 cm

- Base i vora d'un plat o paterata amb peu alt, perfil senzill.

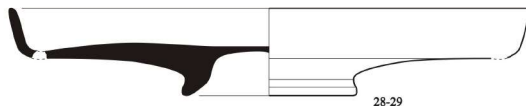

Tècnica decorativa

Esquema decoratiu

Motius decoratius

Cronol. Imperial-augustea

Cronol. 2

Cronol. UE Imperial-augustea

Argument Pou augusteu de l'Asklepeion
Albiach i altres, 1998

Campanya 8 ALM 1997

UE 60455

Nº Inv 17

Producció C. comuna reductora

Tipologia Gr. IV *Catinus/lus*

Forma plat

Pasta Grisa, depurada i fina

Superf.

Dimen.Dm 18'8 cm
Dm base 5'8 cm
Altura 3'8 cm

- Perfil complet de plat. Estava inventariat com a tapadora.

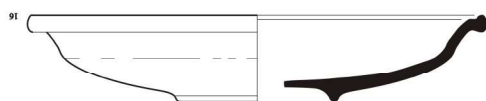

Tècnica decorativa

Esquema decoratiu

Motius decoratius

Cronol. Imperial-augustea

Cronol. 2

Cronol. UE Imperial-augustea

Argument Pou augusteu de l'Asklepeion
Albiach i altres, 1998

Campanya 8 ALM 1997

UE 60328

Nº Inv 125

Producció C. reductora de cuina

Tipologia Olleta

Forma olleta

Pasta Gris oscur amb abundants desgr.
IB

Superf. Estriat a l'exterior

Dimen.

- Olleta de perfil en "S". Forma xicoteta del tipus 60328.51

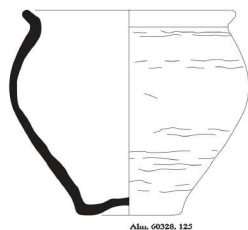

Tècnica decorativa

Esquema decoratiu

Motius decoratius

Cronol. Imperial-augustea

Cronol. 2

Cronol. UE Imperial-augustea

Argument Pou augusteu de l'Asklepeion
Albiach i altres, 1998

La ceràmica comuna i de cuina en *Valentia*

Campanya 8 ALM 1997

UE 60328

Nº Inv 48

Producció C. reductora de cuina

Tipologia Tapadora

Forma tapadora

Pasta Gris oscur amb abundants desgr. IB

Superf.

Dimen.

- Vora de tapadora

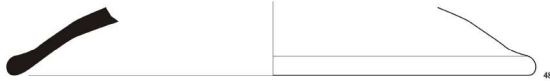

Tècnica decorativa

Esquema decoratiu

Motius decoratius

Cronol. Imperial-augustea

Cronol. 2

Cronol. UE Imperial-augustea

Argument Pou augusteu de l'Asklepeion Albiach i altres, 1998

Campanya 8 ALM 1997

UE 60328

Nº Inv 66

Producció C. itàlica de cuina

Tipologia Com. it 7c

Forma tapadora

Pasta

Superf.

Dimen.

- Vora de tapadora

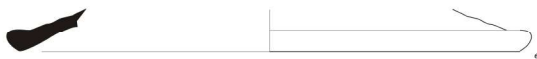

Tècnica decorativa

Esquema decoratiu

Motius decoratius

Cronol. Imperial-augustea

Cronol. 2

Cronol. UE Imperial-augustea

Argument Pou augusteu de l'Asklepeion Albiach i altres, 1998

Campanya 1 BAL 000

UE 1362

Nº Inv 9

Producció C. africana de cuina

Tipologia Hayes 23A

Forma cassola

Pasta Tunísia

Superf.

Dimen. Dm 20 cm

- Fragment de vora de cassola africana de cuina amb parets baixes i sense graó interior.

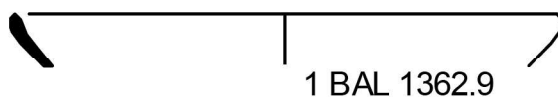

Tècnica decorativa

Esquema decoratiu

Motius decoratius

Cronol. Imperial- 1ª meitat del segle II

Cronol. 2 Flavis- II dC

Cronol. UE Imperial-flavia

Argument UA I (80-110 dC)

Escrivà, 1995

Campanya 1 BAL 000

UE 1362

Nº Inv 17

Producció C. africana de cuina

Tipologia Ostia III, 332

Forma tapadora

Pasta Tunísia

Superf.

Dimen.Dm 30 cm

- Tapadora de perfil senzill i vora poc desenvolupada.

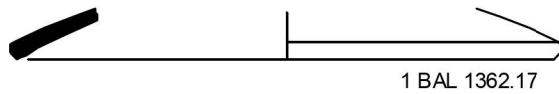

Tècnica decorativa

Esquema decoratiu

Motius decoratius

Cronol.

Cronol. 2 Flavis- III dC

Cronol. UE Imperial-flavia

Argument UA I (80-110 dC)

Escrivà, 1995

Campanya 1 BAL 000

UE 1362

Nº Inv 10

Producció C. reductora de cuina

Tipologia ERW 1.2

Forma olla

Pasta Gris clar, compacta, dura i porosa amb fractura granular i desgreixants de quars, limonita i policristalls de quars(Reynolds, 1993; Huguet, 2009)

Superf. Grises o negres, poroses i grolleres.

Dimen.Dm 16 cm

- Olla de cos globular amb carena en el terç superior i vora de secció quadrada engrossida a l'exterior.

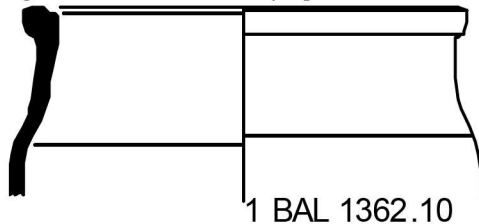

Tècnica decorativa

Esquema decoratiu

Motius decoratius

Cronol. Imperial

Cronol. 2

Cronol. UE Imperial-flavia

Argument UA I (80-110 dC)

Reynolds, 1993

Campanya 1 BAL 000

UE 1362

Nº Inv 11

Producció C. reductora de cuina

Tipologia ERW 1.3

Forma olla

Pasta Gris clar, compacta, dura i porosa amb fractura granular i desgreixants de quars, limonita i policristalls de quars(Reynolds, 1993; Huguet, 2009)

Superf. Grises o negres, poroses i grolleres.

Dimen.Dm 20 cm

- Olla de cos globular, coll curt i vora amb graó per a tapadora.

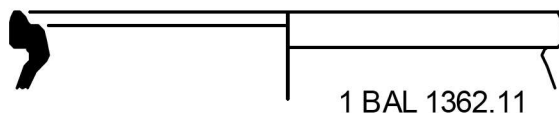

Tècnica decorativa

Esquema decoratiu

Motius decoratius

Cronol. Imperial

Cronol. 2

Cronol. UE Imperial-flavia

Argument UA I (80-110 dC)

Reynolds, 1993

Campanya 1 BAL 000

UE 1362

Nº Inv 16

Producció C. reductora de cuina

Tipologia ERW 1.1 ?

Forma cassola

Pasta Similar Reynolds, 1993 però més sorrenca

Superf. Grises o negres, poroses i grolleres.

Dimen. Dm 22 cm

- Plat/cassola de parets còncaues i vora marcada a l'interior sense graó.

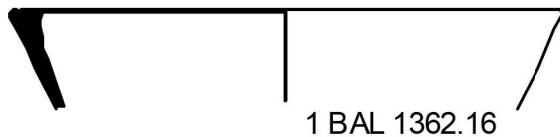

Tècnica decorativa

Esquema decoratiu

Motius decoratius

Cronol.

Cronol. 2

Cronol. UE Imperial-flavia

Argument UA I (80-110 dC)

Reynolds, 1993

Campanya 1 BAL 000

UE 1362

Nº Inv 12

Producció C. comuna oxidant

Tipologia Gr. IV.1 *Paropsis*

Forma paròpsis

Pasta Beix, ataronjada, depurada amb desgreixants calcaris, fins, blancs i brillants

Superf.

Dimen. Dm 30 cm

- Vora de recipient profund amb coll marcat i vora exvasada, arrodonida a l'exterior i lleugerament pendent.



Tècnica decorativa

Esquema decoratiu

Motius decoratius

Cronol. Imperial

Cronol. 2

Cronol. UE Imperial-flavia

Argument UA I (80-110 dC)

Escrivà, 1995

Campanya 1 BAL 000

UE 1362

Nº Inv 13

Producció C. comuna oxidant

Tipologia Gr. I.2 *Urceus*

Forma gerra

Pasta Beix, ataronjada, depurada amb desgreixants calcaris, fins, blancs i brillants

Superf.

Dimen. Dm 9 cm

- Vora motllurada amb graó intern.



Tècnica decorativa

Esquema decoratiu

Motius decoratius

Cronol. Imperial

Cronol. 2

Cronol. UE Imperial-flavia

Argument UA I (80-110 dC)

Escrivà, 1995

Campanya 1 BAL 000

UE 1362

Nº Inv 14

Producció C. comuna oxidant

Tipologia Element plàstic

Forma

Pasta Beix, ataronjada, depurada amb desgreixants calcaris, fins, blancs i brillants

Superf.

Dimen.

- Vora plana poc treballada en la part trasera i amb decoració reticulada al davant. Podria ser un arula votiva, un pedestal o algun altre element iconogràfic.



1 BAL 1362.14



Tècnica decorativa Incisa

Esquema decoratiu Reticulat fet amb línies obliqües paral·leles creuades entre si

Motius decoratius Reticulat

Cronol. Imperial

Cronol. 2

Cronol. UE Imperial-flàvia

Argument UA I (80-110 dC)

Campanya 1 BAL 000

UE 1372

Nº Inv 9

Producció C. comuna oxidant

Tipologia Gr. IV.3 *Catinus/lus*

Forma plat

Pasta Beix, ataronjada, depurada amb desgreixants calcaris, fins, blancs i brillants

Superf.

Dimen. Dm 9 cm

- Plat xicotot molt obert i de parets baixes, amb vora arrodonida cap a l'exterior, poca ala i canaleta en la vora interna.



1 BAL 1372.9



Tècnica decorativa

Esquema decoratiu

Motius decoratius

Cronol. Imperial

Cronol. 2

Cronol. UE Imperial-flàvia

Argument UA I (80-110 dC)
Escrivà, 1995

Campanya 1 BAL 000

UE 1372

Nº Inv 16

Producció C. comuna oxidant

Tipologia Gr. IV.1 *Paropsis*

Forma paròpsis

Pasta Beix, ataronjada, depurada amb desgreixants calcaris, fins, blancs i brillants

Superf.

Dimen. Dm 25 cm

- Vora amb ala voltejada i marcada a l'interior.



1 BAL 1372.16



Tècnica decorativa

Esquema decoratiu

Motius decoratius

Cronol. Imperial

Cronol. 2

Cronol. UE Imperial-flàvia

Argument UA I (80-110 dC)
Escrivà, 1995

Campanya 1 BAL 000

UE 1372

Nº Inv 17

Producció C. comuna oxidant

Tipologia Gr. IV.1 *Paropsis*

Forma paròpsis

Pasta Beix, ataronjada, depurada amb desgreixants calcaris, fins, blancs i brillants

Superf.

Dimen.Dm 14 cm

- Vora quadrangular amb parets rectes exvasades. Podria ser tipus gibrell.

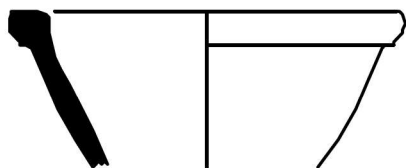

1 BAL 1372.17



Tècnica decorativa

Esquema decoratiu

Motius decoratius

Cronol. Imperial

Cronol. 2

Cronol. UE Imperial-flavia

Argument UA I (80-110 dC)

Campanya 1 BAL 000

UE 1372

Nº Inv 20

Producció C. comuna reductora

Tipologia Gr. XI *Operculum*

Forma tapadora

Pasta Gris-negra amb desgreixants fins i depurada

Superf.

Dimen.Dm 9 cm

- Vora de tapadora acampanada amb ala a mitja altura. També podria utilitzar-se com a bol.



1 BAL 1372.20



Tècnica decorativa

Esquema decoratiu

Motius decoratius

Cronol. Imperial

Cronol. 2

Cronol. UE Imperial-flavia

Argument UA I (80-110 dC)

Campanya 1 BAL 000

UE 1372

Nº Inv 15

Producció C. reductora de cuina

Tipologia ERW 1.4

Forma olleta

Pasta Gris clar, compacta, dura i porosa amb fractura granular i desgreixants de quars, limonita i policristalls de quars (Reynolds, 1993; Huguet, 2009)

Superf. Grises o negres, poroses i grolleres.

Dimen.Dm 11 cm

- Vora d'olleta de ceràmica reductora de cuina. Està entre les formes ERW 1.2 i 1.4

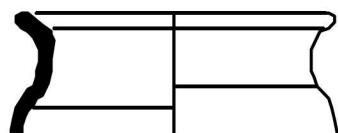

1 BAL 1372.15



Tècnica decorativa

Esquema decoratiu

Motius decoratius

Cronol. Imperial

Cronol. 2

Cronol. UE Imperial-flavia

Argument UA I (80-110 dC)

Reynolds, 1993

Campanya 1 BAL 000

UE 1375

Nº Inv 15

Producció Roig pompejà

Tipologia R-pomp. 28

Forma font

Pasta Campana

Superf.

Dimen.Dm 30 cm

- Vora molt petita de roig pompejà. Residual al context

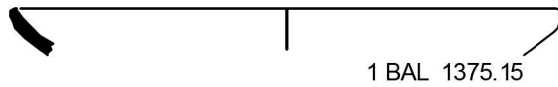

Tècnica decorativa

Esquema decoratiu

Motius decoratius

Cronol. Imperial-flavia

Cronol. 2 40-60

Cronol. UE Imperial-flavia

Argument UA I (80-110 dC)

Lattara, 1993

Campanya 1 BAL 000

UE 1375

Nº Inv 27

Producció C. africana de cuina

Tipologia Tapadora

Forma tapadora

Pasta Campana

Superf.

Dimen.Dm 34 cm

- Vora de tapadora amb ala.

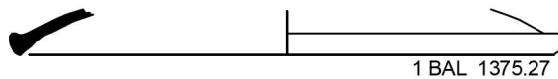

Tècnica decorativa

Esquema decoratiu

Motius decoratius

Cronol. Imperial-flavia

Cronol. 2

Cronol. UE Imperial-flavia

Argument UA I (80-110 dC)

Atlante, 1981

Campanya 1 BAL 000

UE 1375

Nº Inv 29

Producció C. comuna oxidant

Tipologia Gr. I.2 *Urceus*

Forma gerra

Pasta Beix, ataronjada, depurada amb desgreixants calcaris, fins, blancs i brillants

Superf.

Dimen.Dm 10 cm

- Vora de gerra amb graó intern per a tapadora.

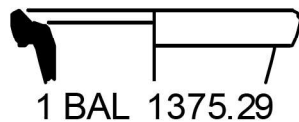

Tècnica decorativa

Esquema decoratiu

Motius decoratius

Cronol. Imperial-flavia

Cronol. 2

Cronol. UE Imperial-flavia

Argument UA I (80-110 dC)

Escrivà, 1995

La ceràmica comuna i de cuina en *Valentia*

Campanya 1 BAL 000

UE 1375

Nº Inv 23

Producció C. comuna oxidant

Tipologia Gr. II.2 *Lagoena*

Forma ampolla

Pasta Beix, ataronjada, depurada amb desgreixants calcaris, fins, blancs i brillants

Superf.

Dimen.Dm 7 cm

- Vora d'ampolla amb graó intern per a tapadora



Tècnica decorativa

Esquema decoratiu

Motius decoratius

Cronol. Imperial-flavia

Cronol. 2

Cronol. UE Imperial-flavia

Argument UA I (80-110 dC)

Escrivà, 1995

Campanya 1 BAL 000

UE 1375

Nº Inv 24

Producció C. comuna oxidant

Tipologia Gr. II.2 *Lagoena*

Forma ampolla

Pasta Beix, ataronjada, depurada amb desgreixants calcaris, fins, blancs i brillants

Superf.

Dimen.Dm 6 cm

- Vora d'ampolla amb graó intern per a tapadora



Tècnica decorativa

Esquema decoratiu

Motius decoratius

Cronol. Imperial-flavia

Cronol. 2

Cronol. UE Imperial-flavia

Argument UA I (80-110 dC)

Escrivà, 1995

Campanya 1 BAL 000

UE 1375

Nº Inv 26

Producció C. comuna oxidant

Tipologia Gr. IV.1 *Paropsis*

Forma paròpsis

Pasta Beix, ataronjada, depurada amb desgreixants calcaris, fins, blancs i brillants

Superf.

Dimen.Dm 21 cm

- Vora voltejada al'exterior i anses allunades horitzontals de secció circular enganxades a la vora

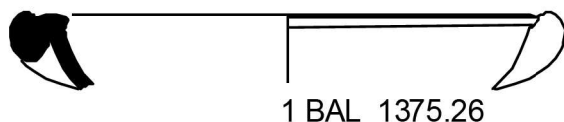

Tècnica decorativa

Esquema decoratiu

Motius decoratius

Cronol. Imperial-flavia

Cronol. 2

Cronol. UE Imperial-flavia

Argument UA I (80-110 dC)

Escrivà, 1995

Campanya 1 BAL 000

UE 1375

Nº Inv 7

Producció C. comuna oxidant

Tipologia Gr. IV.2 *Lanx*

Forma plat

Pasta Beix, ataronjada, depurada amb desgreixants calcaris, fins, blancs i brillants

Superf.

Dimen.Dm 14 cm

- Vora de plat profund amb carena baixa.



Tècnica decorativa

Esquema decoratiu

Motius decoratius

Cronol. Imperial-flavia

Cronol. 2

Cronol. UE Imperial-flavia

Argument UA I (80-110 dC)

Escrivà, 1995

Campanya 1 BAL 000

UE 1375

Nº Inv 9

Producció C. comuna oxidant

Tipologia Gr. IV.3 *Catinus/lus*

Forma plat

Pasta Beix, ataronjada, depurada amb desgreixants calcaris, fins, blancs i brillants

Superf.

Dimen.Dm 12 cm

- Plat xicotet molt obert i de parets baixes, amb vora arrodonida cap a l'exterior i poca ala.



Tècnica decorativa

Esquema decoratiu

Motius decoratius

Cronol. Imperial-flavia

Cronol. 2

Cronol. UE Imperial-flavia

Argument UA I (80-110 dC)

Escrivà, 1995

Campanya 1 BAL 000

UE 1375

Nº Inv 18

Producció C. reductora de cuina

Tipologia ERW 1.2

Forma olla

Pasta Gris clar, compacta, dura i porosa amb fractura granular i desgreixants de quars, limonita i policristalls de quars (Reynolds, 1993; Huguet, 2009)

Superf. Grises o negres, poroses i grolleres.

Dimen.Dm 21 cm

- Olla de cos globular amb carena en el terç superior i vora de secció quadrada engrossida a l'exterior.

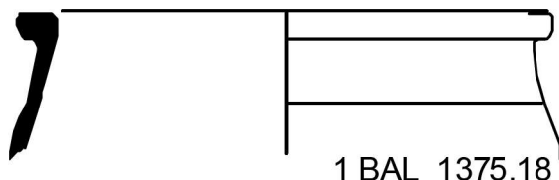

Tècnica decorativa

Esquema decoratiu

Motius decoratius

Cronol. Imperial-flavia

Cronol. 2

Cronol. UE Imperial-flavia

Argument UA I (80-110 dC)

Reynolds, 1993

Campanya 1 BAL 000

UE 1375

Nº Inv 19

Producció C. reductora de cuina

Tipologia ERW 1.5

Forma lebes

Pasta Gris clar, compacta, dura i porosa amb fractura granular i desgreixants de quars, limonita i policristalls de quars(Reynolds, 1993; Huguet, 2009)

Superf. Grises o negres, poroses i grolleres.

Dimen. Dm 19 cm

- Lebes de dimensions reduïdes amb cos globular, coll marcat i vora de secció quadrada amb graó interior.

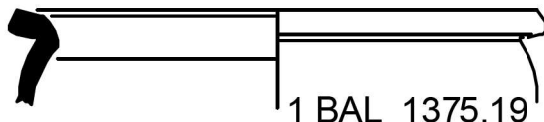

Tècnica decorativa

Esquema decoratiu

Motius decoratius

Cronol. Imperial-flavia

Cronol. 2

Cronol. UE Imperial-flavia

Argument UA I (80-110 dC)

Reynolds, 1993

Campanya 1 BAL 000

UE 1375

Nº Inv 20

Producció C. reductora de cuina

Tipologia ERW 1.7

Forma tapadora

Pasta Gris clar, compacta, dura i porosa amb fractura granular i desgreixants de quars, limonita i policristalls de quars(Reynolds, 1993; Huguet, 2009)

Superf. Grises o negres, poroses i grolleres.

Dimen. Dm 22 cm

- Vora de tapadora senzilla amb lavi arrodonit

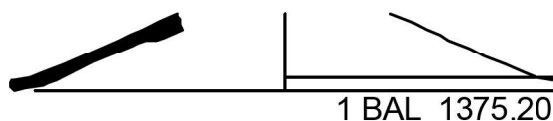

Tècnica decorativa

Esquema decoratiu

Motius decoratius

Cronol. Imperial-flavia

Cronol. 2

Cronol. UE Imperial-flavia

Argument UA I (80-110 dC)

Reynolds, 1993

Campanya 1 BAL 000

UE 1375

Nº Inv 22

Producció C. reductora de cuina

Tipologia ERW 1.9

Forma gerra

Pasta Gris clar, compacta, dura i porosa amb fractura granular i desgreixants de quars, limonita i policristalls de quars(Reynolds, 1993; Huguet, 2009)

Superf. Grises o negres, poroses i grolleres.

Dimen.

- Vora de gerra amb vora recta de parets verticals amb carena a l'exterior i graó intern. Coll estret i boca una mica més ampla. No és un de les formes més abundants.



Tècnica decorativa

Esquema decoratiu

Motius decoratius

Cronol. Imperial-flavia

Cronol. 2

Cronol. UE Imperial-flavia

Argument UA I (80-110 dC)

Reynolds, 1993

Campanya 1 BAL 000

UE 1375

Nº Inv 16

Producció C. africana de cuina

Tipologia Hayes 19

Forma cassola

Pasta Tunísia

Superf.

Dimen.Dm 18 cm

- Vora de cassola

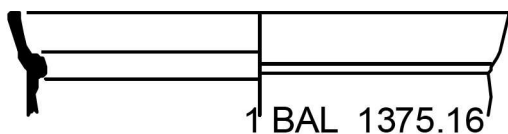

Tècnica decorativa

Esquema decoratiu

Motius decoratius

Cronol. Imperial-flavia

Cronol. 2

Cronol. UE Imperial-flavia

Argument UA I (80-110 dC)

Atlante, 1981

Campanya 1 BAL 000

UE 1386

Nº Inv 2

Producció C. africana de cuina

Tipologia Hayes 23A

Forma cassola

Pasta Tunísia

Superf.

Dimen.Dm 17 cm

- Fragment de vora de cassola africana de cuina amb parets baixes i sense graó interior.

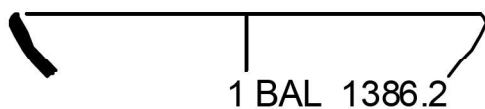

Tècnica decorativa

Esquema decoratiu

Motius decoratius

Cronol. Imperial-flavia

Cronol. 2

Cronol. UE Imperial-flavia

Argument UA I (80-110 dC)

Atlante, 1981

Campanya 1 BAL 000

UE 1386

Nº Inv 8

Producció C. itàlica de cuina

Tipologia Dramont D2

Forma morter

Pasta Lacial

Superf.

Dimen.Sense dm

- Ala de morter

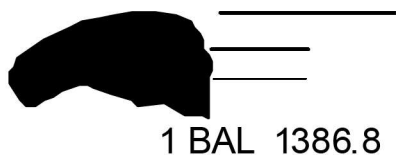

Tècnica decorativa

Esquema decoratiu

Motius decoratius

Cronol. Imperial-juliclaudia

Cronol. 2

Cronol. UE Imperial-flavia

Argument UA I (80-110 dC)

Aguarod, 1991

Campanya 1 BAL 000

UE 1386

Nº Inv 3

Producció C. reductora de cuina

Tipologia ERW 1.3

Forma olla

Pasta Gris clar, compacta, dura i porosa amb fractura granular i desgreixants de quars, limonita i policristalls de quars (Reynolds, 1993; Huguet, 2009)

Superf. Grises o negres, poroses i grolleres.

Dimen. Dm 12 cm

- De dimensions reduïdes per al que és comú en aquesta forma. Olla de cos globular, coll curt i vora amb graó per a tapadora.

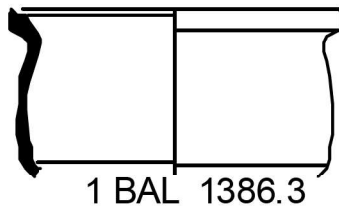

Tècnica decorativa

Esquema decoratiu

Motius decoratius

Cronol. Imperial-flavia

Cronol. 2

Cronol. UE Imperial-flavia

Argument UA I (80-110 dC)

Reynolds, 1993

Campanya 1 BAL 000

UE 1386

Nº Inv 4

Producció C. comuna oxidant

Tipologia Gr. XI *Operculum*

Forma tapadora

Pasta Beix, ataronjada, depurada amb desgreixants calcaris, fins, blancs i brillants

Superf.

Dimen. Dm 12 cm

- Perfil complet de tapadora amb botó i marques de la confecció de la base en el botó.

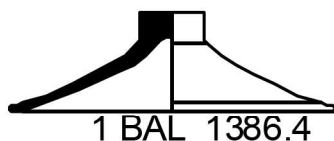

Tècnica decorativa

Esquema decoratiu

Motius decoratius

Cronol. Imperial

Cronol. 2

Cronol. UE Imperial-flavia

Argument UA I (80-110 dC)

Escrivà, 1995

Campanya 1 BAL 000

UE 1386

Nº Inv 5

Producció C. comuna oxidant

Tipologia Gr. XI *Operculum*

Forma tapadora

Pasta Beix, ataronjada, depurada amb desgreixants calcaris, fins, blancs i brillants

Superf.

Dimen. Dm 14 cm

- Vora de tapadora arrodonida a l'exterior amb parets còncaues.



Tècnica decorativa

Esquema decoratiu

Motius decoratius

Cronol. Imperial

Cronol. 2

Cronol. UE Imperial-flavia

Argument UA I (80-110 dC)

Escrivà, 1995

Campanya 1 BAL 000

UE 1429

Nº Inv 15

Producció C. africana de cuina

Tipologia Hayes 23A

Forma cassola

Pasta Tunísia

Superf.

Dimen.

- Fragment de vora de cassola africana de cuina amb parets baixes i sense graó interior. No es dibuixa



Tècnica decorativa

Esquema decoratiu

Motius decoratius

Cronol. Imperial
Cronol. 2 Flavis- III
Cronol. UE Imperial-flavia
Argument UA I (80-110 dC)
 Atlante, 1981

Campanya 1 BAL 000

UE 1429

Nº Inv 2

Producció C. africana de cuina

Tipologia Ostia II, 312

Forma cassola

Pasta Tunísia

Superf.

Dimen. Dm 19 cm

- Cassola de parets còncaues amb graó intern marcat i vora arrodonida a l'exterior amb graó per a tapadora.

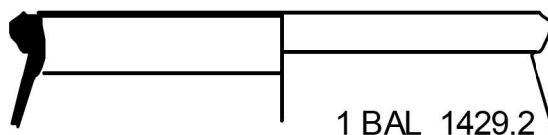

Tècnica decorativa

Esquema decoratiu

Motius decoratius

Cronol. Imperial-julioclaudia
Cronol. 2 Tiberi-p.s. II
Cronol. UE Imperial-flavia
Argument UA I (80-110 dC)
 Atlante, 1981

Campanya 1 BAL 000

UE 1429

Nº Inv 4

Producció C. africana de cuina

Tipologia Hayes 131

Forma tupí

Pasta Tunísia

Superf.

Dimen. Dm 8 cm

- Tupí amb vora exvasada i arrodonida, coll marcat i secció fina.



Tècnica decorativa

Esquema decoratiu

Motius decoratius

Cronol. Imperial-flavia
Cronol. 2
Cronol. UE Imperial-flavia
Argument UA I (80-110 dC)
 Atlante, 1981

Campanya 1 BAL 000

UE 1429

Nº Inv 5, 6

Producció C. reductora de cuina

Tipologia ERW 1.2

Forma olla

Pasta Gris clar, compacta, dura i porosa amb fractura granular i desgreixants de quars, limonita i policristalls de quars(Reynolds, 1993; Huguet, 2009)

Superf. Grises o negres, poroses i grolleres.

Dimen.

- No es dibuixen. Olla de cos globular amb carena en el terç superior i vora de secció quadrada engrossida a l'exterior.



Tècnica decorativa

Esquema decoratiu

Motius decoratius

Cronol. Imperial-flavia

Cronol. 2

Cronol. UE Imperial-flavia

Argument UA I (80-110 dC)

Reynolds, 1993

Campanya 1 BAL 000

UE 1429

Nº Inv 7

Producció C. reductora de cuina

Tipologia ERW 1.3

Forma olla

Pasta Gris clar, compacta, dura i porosa amb fractura granular i desgreixants de quars, limonita i policristalls de quars(Reynolds, 1993; Huguet, 2009)

Superf. Grises o negres, poroses i grolleres.

Dimen.Dm 17 cm

- Olla de cos globular, coll curt i vora amb graó per a tapadora.

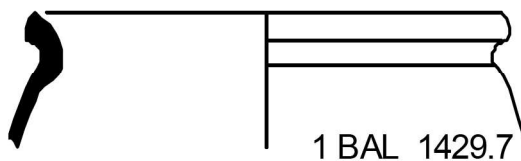

Tècnica decorativa

Esquema decoratiu

Motius decoratius

Cronol. Imperial-flavia

Cronol. 2

Cronol. UE Imperial-flavia

Argument UA I (80-110 dC)

Reynolds, 1993

Campanya 1 BAL 000

UE 1429

Nº Inv 8

Producció C. comuna oxidant

Tipologia Gr. IV.2 *Lanx*

Forma plat

Pasta Beix, ataronjada, depurada amb desgreixants calcaris, fins, blancs i brillants

Superf.

Dimen.Dm 17 cm

- Vora de plat profund amb carena baixa.

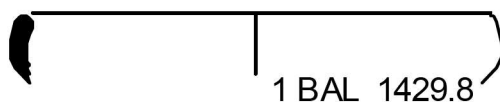

Tècnica decorativa

Esquema decoratiu

Motius decoratius

Cronol. Imperial-flavia

Cronol. 2

Cronol. UE Imperial-flavia

Argument UA I (80-110 dC)

Escrivà, 1995

Campanya 1 BAL 000

UE 1429

Nº Inv 9

Producció C. comuna oxidant

Tipologia Gr. III *Calix*

Forma bol

Pasta Beix, ataronjada, depurada amb desgreixants calcaris, fins, blancs i brillants

Superf.

Dimen.Dm 14 cm

- Podria ser ua imitació de Hayes 193 o simplement un bol o plat profund de perfil senzill.

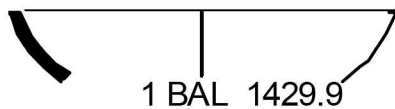

Tècnica decorativa

Esquema decoratiu

Motius decoratius

Cronol. Imperial-flavia

Cronol. 2

Cronol. UE Imperial-flavia

Argument UA I (80-110 dC)

Escrivà, 1995

Campanya 1 BAL 000

UE 1429

Nº Inv 10

Producció C. comuna oxidant

Tipologia Gr. VII *Pelvis*

Forma pelvis

Pasta Beix, ataronjada, depurada amb desgreixants calcaris, fins, blancs i brillants

Superf.

Dimen.

- Ala de pelvis horitzontal. No està dibuixada.



Tècnica decorativa

Esquema decoratiu

Motius decoratius

Cronol. Imperial-flavia

Cronol. 2

Cronol. UE Imperial-flavia

Argument UA I (80-110 dC)

Escrivà, 1995

Campanya 1 BAL 000

UE 1400

Nº Inv 13

Producció Roig pompeïà

Tipologia R-pomp. 28

Forma font

Pasta Campana

Superf.

Dimen.Dm 30 cm

-

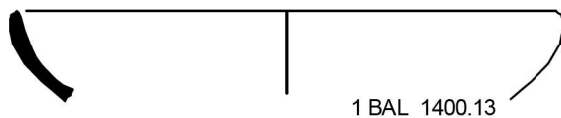

Tècnica decorativa

Esquema decoratiu

Motius decoratius

Cronol. Imperial-juliclaudia

Cronol. 2 40/60 dC

Cronol. UE Imperial-flavia

Argument UA I (80-110 dC)

Lattara, 1993

Campanya 1 BAL 000

UE 1400

Nº Inv 12

Producció C. africana de cuina

Tipologia Hayes 23A

Forma cassola

Pasta Tunísia

Superf.

Dimen.Dm 20 cm
Altura 4 cm

- Fragment de vora de cassola africana de cuina amb parets baixes i sense graó interior.

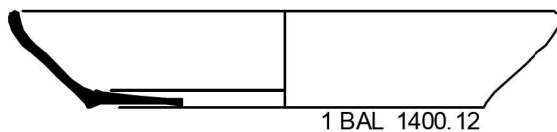

Tècnica decorativa

Esquema decoratiu

Motius decoratius

Cronol. Imperial-flàvia
Cronol. 2 Flavis-1ª meitat del II dC
Cronol. UE Imperial-flàvia
Argument UA I (80-110 dC)
Atlante,1981

Campanya 1 BAL 000

UE 1400

Nº Inv 14

Producció C. africana de cuina

Tipologia Hayes 181 antiga

Forma cassola

Pasta Tunísia

Superf.

Dimen.Dm 32 cm

- Probablement una forma entre la Hayes 181 i la Hayes 23 A, Hayes 181 antiga

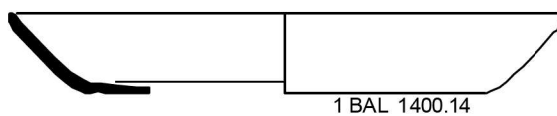

Tècnica decorativa

Esquema decoratiu

Motius decoratius

Cronol. Imperial-flàvia
Cronol. 2 Flavis-1ª meitat del II dC
Cronol. UE Imperial-flàvia
Argument UA I (80-110 dC)
Atlante,1981

Campanya 1 BAL 000

UE 1400

Nº Inv 17

Producció C. africana de cuina

Tipologia Ostia II, 312

Forma cassola

Pasta Tunísia

Superf.

Dimen.Dm 34 cm

- Cassola de parets còncaues amb graó intern marcat i vora arrodonida a l'exterior amb graó per a tapadora.

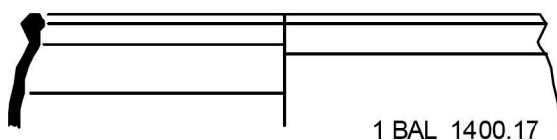

Tècnica decorativa

Esquema decoratiu

Motius decoratius

Cronol. Imperial-flàvia
Cronol. 2 Flavis-1ª meitat del II dC
Cronol. UE Imperial-flàvia
Argument UA I (80-110 dC)
Atlante,1981

La ceràmica comuna i de cuina en *Valentia*

Campanya 1 BAL 000

UE 1400

Nº Inv 9

Producció C. africana de cuina

Tipologia Hayes 131

Forma tupí

Pasta Tunísia

Superf.

Dimen.Dm 10 cm

- Got o tupí amb coll marcat i vora motllurada exvasada, amb arranc d'ansa



Tècnica decorativa

Esquema decoratiu

Motius decoratius

Cronol. Imperial-flavia

Cronol. 2

Cronol. UE Imperial-flavia

Argument UA I (80-110 dC)

Atlante, 1981

Campanya 1 BAL 000

UE 1400

Nº Inv 25

Producció C. comuna oxidant

Tipologia Gr. I.3 *Urceus*

Forma gerra

Pasta Beix, ataronjada, depurada amb desgreixants calcaris, fins, blancs i brillants

Superf.

Dimen.Dm 14 cm

- Coll mitjà, vora motllurada amb graó intern, cos probablement globular

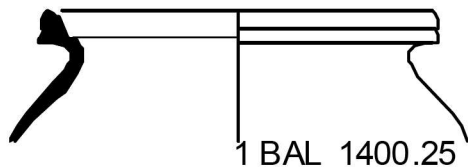

Tècnica decorativa

Esquema decoratiu

Motius decoratius

Cronol. Imperial-flavia

Cronol. 2

Cronol. UE Imperial-flavia

Argument UA I (80-110 dC)

Escrivà, 1995

Campanya 1 BAL 000

UE 1400

Nº Inv 18

Producció C. comuna oxidant

Tipologia Gr. IV.1 *Paropsis*

Forma paròpsis

Pasta Beix, ataronjada, depurada amb desgreixants calcaris, fins, blancs i brillants

Superf.

Dimen.Dm 34 cm

- Vora marcada a l'exterior pero reentrant, amb anses horitzontals de secció circular que s'eleven per damunt de la vora

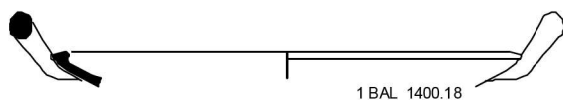

Tècnica decorativa

Esquema decoratiu

Motius decoratius

Cronol. Imperial-flavia

Cronol. 2

Cronol. UE Imperial-flavia

Argument UA I (80-110 dC)

Escrivà, 1995

Campanya 1 BAL 000

UE 1400

Nº Inv 19

Producció C. comuna oxidant

Tipologia Gr. IV.1 *Paropsis*

Forma paròpsis

Pasta Beix, ataronjada, depurada amb desgreixants calcaris, fins, blancs i brillants

Superf.

Dimen.Dm 36 cm

- Vora marcada a l'exterior pero reentrant, amb anses horitzontals de secció circular trencades a la vora

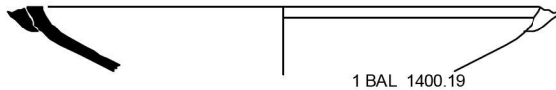

Tècnica decorativa

Esquema decoratiu

Motius decoratius

Cronol. Imperial-flavia

Cronol. 2

Cronol. UE Imperial-flavia

Argument UA I (80-110 dC)

Escrivà, 1995

Campanya 1 BAL 000

UE 1400

Nº Inv 20

Producció C. comuna oxidant

Tipologia Gr. IV.3 *Catinus/lus*

Forma plat

Pasta Beix, ataronjada, depurada amb desgreixants calcaris, fins, blancs i brillants

Superf.

Dimen.Dm 8'3 cm

- Plat xicotot molt obert i de parets baixes, amb vora arrodonida cap a l'exterior i poca ala.

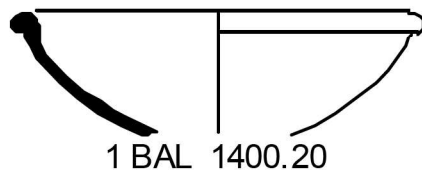

Tècnica decorativa

Esquema decoratiu

Motius decoratius

Cronol. Imperial-flavia

Cronol. 2

Cronol. UE Imperial-flavia

Argument UA I (80-110 dC)

Escrivà, 1995

Campanya 1 BAL 000

UE 1400

Nº Inv 21

Producció C. comuna oxidant

Tipologia Gr. IV.1 *Paropsis*

Forma lebes

Pasta Beix, ataronjada, depurada amb desgreixants calcaris, fins, blancs i brillants

Superf.

Dimen.Dm 30 cm

- Cos globular i vora en ala arrodonida a l'exterior.

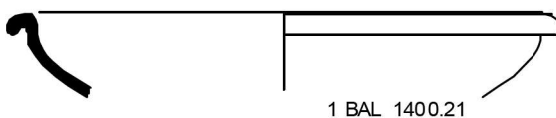

Tècnica decorativa

Esquema decoratiu

Motius decoratius

Cronol. Imperial-flavia

Cronol. 2

Cronol. UE Imperial-flavia

Argument UA I (80-110 dC)

Escrivà, 1995

Campanya 1 BAL 000

UE 1400

Nº Inv 22

Producció C. comuna oxidant

Tipologia Gr. IV.1 *Paropsis*

Forma lebes

Pasta Beix, ataronjada, depurada amb desgreixants calcaris, fins, blancs i brillants

Superf.

Dimen.Dm 28 cm

- Cos globular i vora en ala penjant a l'exterior.

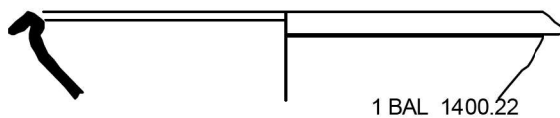

Tècnica decorativa

Esquema decoratiu

Motius decoratius

Cronol. Imperial-flavia

Cronol. 2

Cronol. UE Imperial-flavia

Argument UA I (80-110 dC)

Escrivà, 1995

Campanya 1 BAL 000

UE 1400

Nº Inv 23

Producció C. comuna oxidant

Tipologia Gr. VIII *Aula/olla*

Forma olla

Pasta Beix, ataronjada, depurada amb desgreixants calcaris, fins, blancs i brillants

Superf.

Dimen.Dm 14 cm

- Olla de conserva que no va al foc amb ala penjant

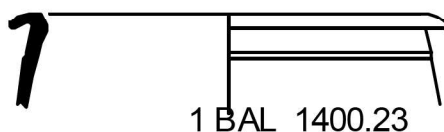

Tècnica decorativa

Esquema decoratiu

Motius decoratius

Cronol. Imperial-flavia

Cronol. 2

Cronol. UE Imperial-flavia

Argument UA I (80-110 dC)

Escrivà, 1995

Campanya 1 BAL 000

UE 1400

Nº Inv 24

Producció C. comuna oxidant

Tipologia Gr. VIII *Aula/olla*

Forma olla

Pasta Beix, ataronjada, depurada amb desgreixants calcaris, fins, blancs i brillants

Superf.

Dimen.Dm 16 cm

- Olla de conserva que no va al foc amb vora arrodonida



Tècnica decorativa

Esquema decoratiu

Motius decoratius

Cronol. Imperial-flavia

Cronol. 2

Cronol. UE Imperial-flavia

Argument UA I (80-110 dC)

Escrivà, 1995

Campanya 1 BAL 000

UE 1400

Nº Inv 16

Producció C. reductora de cuina

Tipologia ERW 1.3

Forma olla

Pasta Gris clar, compacta, dura i porosa amb fractura granular i desgreixants de quars, limonita i policristalls de quars(Reynolds, 1993; Huguet, 2009)

Superf. Grises o negres, poroses i grolleres.

Dimen.Dm 16 cm

- Olla de cos globular, coll curt i vora amb graó per a tapadora.

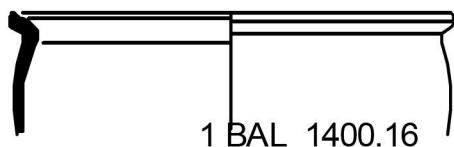

1 BAL 1400.16



Tècnica decorativa

Esquema decoratiu

Motius decoratius

Cronol. Imperial-flavia

Cronol. 2

Cronol. UE Imperial-flavia

Argument UA I (80-110 dC)

Reynolds, 1993

Campanya 1 BAL 000

UE 1400

Nº Inv 15

Producció C. reductora de cuina

Tipologia ERW 1.3

Forma olla

Pasta Gris clar, compacta, dura i porosa amb fractura granular i desgreixants de quars, limonita i policristalls de quars(Reynolds, 1993; Huguet, 2009)

Superf. Grises o negres, poroses i grolleres.

Dimen.Dm 18 cm

- Olla de cos globular, coll curt i vora amb graó per a tapadora.

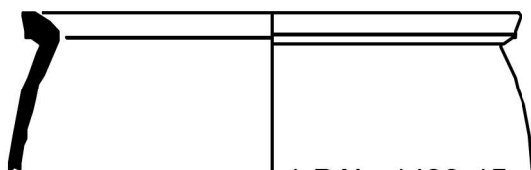

1 BAL 1400.15



Tècnica decorativa

Esquema decoratiu

Motius decoratius

Cronol. Imperial-flavia

Cronol. 2

Cronol. UE Imperial-flavia

Argument UA I (80-110 dC)

Reynolds, 1993

Campanya 1 BAL 000

UE 1400

Nº Inv 26

Producció C. reductora de cuina

Tipologia ERW 1.7

Forma tapadora

Pasta Gris clar, compacta, dura i porosa amb fractura granular i desgreixants de quars, limonita i policristalls de quars(Reynolds, 1993; Huguet, 2009)

Superf. Grises o negres, poroses i grolleres.

Dimen.Dm 22 cm

- Perfil complet de tapadora amb cora arrodonida i botó

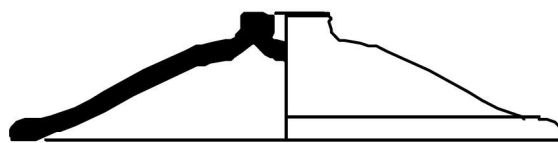

1 BAL 1400.26



Tècnica decorativa

Esquema decoratiu

Motius decoratius

Cronol. Imperial-flavia

Cronol. 2

Cronol. UE Imperial-flavia

Argument UA I (80-110 dC)

Reynolds, 1993

Campanya 1 BAL 000

UE 1400

Nº Inv 27

Producció C. reductora de cuina

Tipologia ERW 1.7

Forma tapadora

Pasta Gris clar, compacta, dura i porosa amb fractura granular i desgreixants de quars, limonita i policristalls de quars (Reynolds, 1993; Huguet, 2009)

Superf. Grises o negres, poroses i grolleres.

Dimen. Dm 15 cm

- Perfil complet de tapadora amb cora arrodonida i botó

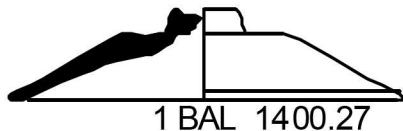

1 BAL 1400.27



Tècnica decorativa

Esquema decoratiu

Motius decoratius

Cronol. Imperial-flavia

Cronol. 2

Cronol. UE Imperial-flavia

Argument UA I (80-110 dC)

Reynolds, 1993

Campanya 1 BAL 000

UE 1408

Nº Inv 10

Producció C. itàlica de cuina

Tipologia Com-it. 7a

Forma tapadora

Pasta Campaniana

Superf.

Dimen. Dm 24 cm

- Fragment de tapadora amb vora en ala.

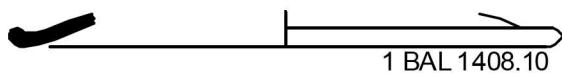

1 BAL 1408.10



Tècnica decorativa

Esquema decoratiu

Motius decoratius

Cronol. Imperial-flavia

Cronol. 2

Cronol. UE Imperial-flavia

Argument UA I (80-110 dC)

Lattara, 1993

Campanya 1 BAL 000

UE 1408

Nº Inv 6

Producció C. africana de cuina

Tipologia Hayes 23A

Forma cassola

Pasta Tunísia

Superf.

Dimen. Sense dm

- Fragment de vora de cassola africana de cuina amb parets baixes i sense graó interior.



1 BAL 1408.6



Tècnica decorativa

Esquema decoratiu

Motius decoratius

Cronol. Imperial-flavia

Cronol. 2

Cronol. UE Imperial-flavia

Argument UA I (80-110 dC)

Atlante, 1981

Campanya 1 BAL 000

UE 1408

Nº Inv 11

Producció C. comuna oxidant

Tipologia Gr. I *Urceus*

Forma alfàbia (orza)

Pasta Beix, ataronjada, depurada amb desgreixants calcaris, fins, blancs i brillants

Superf.

Dimen.Dm 7 cm

- Coll mitjà amb parets rectes exvasades i vora en ala recta lleugerament penjant



Tècnica decorativa

Esquema decoratiu

Motius decoratius

Cronol. Imperial-flavia

Cronol. 2

Cronol. UE Imperial-flavia

Argument UA I (80-110 dC)

Escrivà, 1995

Campanya 1 BAL 000

UE 1434

Nº Inv 9

Producció C. africana de cuina

Tipologia Ostia II, 312

Forma cassola

Pasta Tunísia

Superf.

Dimen.Dm 23 cm

- Cassola de parets còncaues amb graó intern marcat i vora arrodonida a l'exterior amb graó per a tapadora.



Tècnica decorativa

Esquema decoratiu

Motius decoratius

Cronol. Imperial-flavia

Cronol. 2 Flavi-150 dC

Cronol. UE Imperial-flavia

Argument UA I (80-110 dC)

Atlante, 1981

Campanya 1 BAL 000

UE 1434

Nº Inv 4

Producció C. comuna oxidant

Tipologia Gr. I.2 *Urceus*

Forma gerra

Pasta Beix, ataronjada, depurada amb desgreixants calcaris, fins, blancs i brillants

Superf.

Dimen.Dm 10 cm

- Vora de gerra amb graó intern per a tapadora.



Tècnica decorativa

Esquema decoratiu

Motius decoratius

Cronol. Imperial-flavia

Cronol. 2

Cronol. UE Imperial-flavia

Argument UA I (80-110 dC)

Escrivà, 1995

Campanya 1 BAL 000

UE 1434

Nº Inv 5

Producció C. comuna oxidant

Tipologia Gr. IV.2 *Lanx*

Forma plat

Pasta Beix, ataronjada, depurada amb desgreixants calcaris, fins, blancs i brillants

Superf.

Dimen.Dm 30 cm

- Plat fons amb vora arrodonida tant a l'interior com a l'exterior. Podria ser una paròpsis.

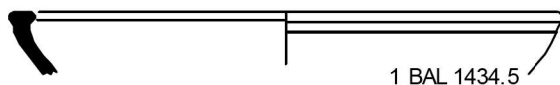

Tècnica decorativa

Esquema decoratiu

Motius decoratius

Cronol. Imperial-flavia

Cronol. 2

Cronol. UE Imperial-flavia

Argument UA I (80-110 dC)

Escrivà, 1995

Campanya 1 BAL 000

UE 1434

Nº Inv 6

Producció C. comuna oxidant

Tipologia Gr. IV.2 *Lanx*

Forma plat

Pasta Beix, ataronjada, depurada amb desgreixants calcaris, fins, blancs i brillants

Superf.

Dimen.Dm 23 cm

- Plat profund amb carena alta i cos motllurat a la part alta.

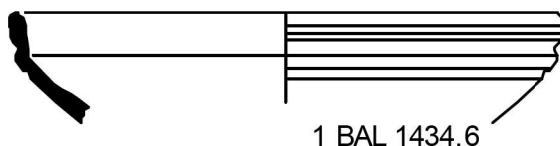

Tècnica decorativa

Esquema decoratiu

Motius decoratius

Cronol. Imperial-flavia

Cronol. 2

Cronol. UE Imperial-flavia

Argument UA I (80-110 dC)

Escrivà, 1995

Campanya 1 BAL 000

UE 1296

Nº Inv 12

Producció C. reductora de cuina

Tipologia ERW 1.1

Forma cassola

Pasta Gris clar, compacta, dura i porosa amb fractura granular i desgreixants de quars, limonita i policristalls de quars (Reynolds, 1993; Huguet, 2009)

Superf. Grises o negres, poroses i grolleres.

Dimen.Dm 16 cm

- Plat/cassola de parets cònques, molt profundes i graó a l'interior del llavi

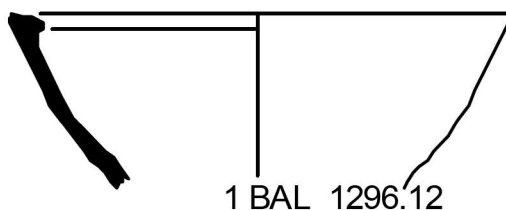

Tècnica decorativa

Esquema decoratiu

Motius decoratius

Cronol. Imperial-antonins

Cronol. 2

Cronol. UE Imperial-antonins

Argument UA II (140-160 dC)

Reynolds, 1993

Campanya 1 BAL 000

UE 1296

Nº Inv 13

Producció C. reductora de cuina

Tipologia ERW 1.4

Forma olla

Pasta Gris clar, compacta, dura i porosa amb fractura granular i desgrexants de quars, limonita i policristalls de quars(Reynolds, 1993; Huguët, 2009)

Superf. Grises o negres, poroses i grolleres.

Dimen. Dm 11 cm

- Petita olleta de cos circular i perfil en "S" amb vora. Presenta unes bandes brillants al cos per haver estat brunyit i és l'única forma que ha estat allisada, encara que exclusivament a la part exterior

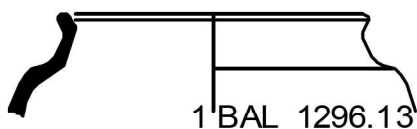

Tècnica decorativa

Esquema decoratiu

Motius decoratius

Cronol. Imperial-antonins

Cronol. 2

Cronol. UE Imperial-antonins

Argument UA II (140-160 dC)

Reynolds, 1993

Campanya 1 BAL 000

UE 1296

Nº Inv 10

Producció C. reductora de cuina

Tipologia ERW 1.8

Forma gerra

Pasta Gris clar, compacta, dura i porosa amb fractura granular i desgrexants de quars, limonita i policristalls de quars(Reynolds, 1993; Huguët, 2009)

Superf. Grises o negres, poroses i grolleres.

Dimen.

- Part d'un cos globular amb concrecions calcàries a la part interior



Tècnica decorativa

Esquema decoratiu

Motius decoratius

Cronol. Imperial-antonins

Cronol. 2

Cronol. UE Imperial-antonins

Argument UA II (140-160 dC)

Reynolds, 1993

Campanya 1 BAL 000

UE 1296

Nº Inv 9

Producció C. reductora de cuina

Tipologia ERW 1.8

Forma gerra

Pasta Gris clar, compacta, dura i porosa amb fractura granular i desgrexants de quars, limonita i policristalls de quars(Reynolds, 1993; Huguët, 2009)

Superf. Grises o negres, poroses i grolleres.

Dimen. Dm 5'5 cm

- Gerra sense bec vessador de coll ample i amb arrancament d'ansa

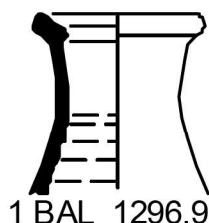

Tècnica decorativa

Esquema decoratiu

Motius decoratius

Cronol. Imperial-antonins

Cronol. 2

Cronol. UE Imperial-antonins

Argument UA II (140-160 dC)

Reynolds, 1993

Campanya 1 BAL 000

UE 1296

Nº Inv 14

Producció C. comuna oriental

Tipologia Àgora G188 o M101

Forma gerra

Pasta Oriental

Superf.

Dimen.Dm 7 cm

- Fragment xicotet de vora de gerra amb bec vessador i arrancament d'ansa



Tècnica decorativa

Esquema decoratiu

Motius decoratius

Cronol. Imperial-antonins
Cronol. 2 Tardo-flavis/ tardo-antonins
Cronol. UE Imperial-antonins
Argument UA II (140-160 dC)
 Robinson 1959; Coletti i Pavolini 1996

Campanya 1 BAL 000

UE 1296

Nº Inv 8

Producció C. africana de cuina

Tipologia Ostia II, 312

Forma cassola

Pasta Tunísia

Superf.

Dimen.Dm 16'5 cm

- Cassola de parets còncaues amb graó intern marcat i vora arrodonida a l'exterior amb graó per a tapadora.

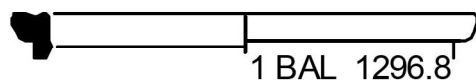

Tècnica decorativa

Esquema decoratiu

Motius decoratius

Cronol. Imperial-antonins
Cronol. 2 Flavis-1ª meitat del II dC
Cronol. UE Imperial-antonins
Argument UA II (140-160 dC)
 Atlante,1981

Campanya 1 BAL 000

UE 1296

Nº Inv 15

Producció C. comuna oxidant

Tipologia Gr. II.2 *Lagoena*

Forma ampolla

Pasta Beix, ataronjada, depurada amb desgreixants calcaris, fins, blancs i brillants

Superf.

Dimen.Dm 6 cm

- Amb motllura, graó intern per a tapadora i dues anses



Tècnica decorativa

Esquema decoratiu

Motius decoratius

Cronol. Imperial-antonins
Cronol. 2
Cronol. UE Imperial-antonins
Argument UA II (140-160 dC)
 Escrivà, 1995

La ceràmica comuna i de cuina en *Valentia*

Campanya 1 BAL 000

UE 1296

Nº Inv 16

Producció C. comuna oxidant

Tipologia *clave coctile*

Forma

Pasta Beix, ataronjada, depurada amb desgreixants calcaris, fins, blancs i brillants

Superf.

Dimen.Dm 5'5 cm

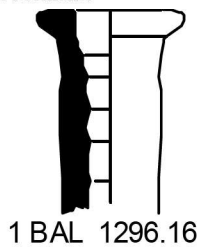

1 BAL 1296.16



Tècnica decorativa

Esquema decoratiu

Motius decoratius

Cronol. Imperial-antonins

Cronol. 2

Cronol. UE Imperial-antonins

Argument UA II (140-160 dC)

Campanya 1 BAL 000

UE 1296

Nº Inv 11

Producció C. comuna oxidant

Tipologia Gr. IV.1 *Paropsis*

Forma plat

Pasta Beix, ataronjada, depurada amb desgreixants calcaris, fins, blancs i brillants

Superf.

Dimen.Dm 26 cm

- Plat amb ala voltejada a l'exterior. Podria ser un dels plats més menuts.



1 BAL 1296.11



Tècnica decorativa

Esquema decoratiu

Motius decoratius

Cronol. Imperial-antonins

Cronol. 2

Cronol. UE Imperial-antonins

Argument UA II (140-160 dC)

Escrivà, 1995

Campanya 1 BAL 000

UE 1327

Nº Inv 13

Producció C. africana de cuina

Tipologia Ostia II, 312

Forma cassola

Pasta Tunísia

Superf.

Dimen.

- Cassola de parets còncaues amb graó intern marcat i vora arrodonida a l'exterior amb graó per a tapadora. No es dibuixa.



Tècnica decorativa

Esquema decoratiu

Motius decoratius

Cronol. Imperial-antonins

Cronol. 2 Flavis-1ª meitat del II dC

Cronol. UE Imperial-antonins

Argument UA II (140-160 dC)

Atlante, 1981

Campanya 1 BAL 000

UE 1327

Nº Inv 14

Producció C. africana de cuina

Tipologia Ostia II, 312

Forma cassola

Pasta Tunísia

Superf.

Dimen.Dm 28 cm

- Cassola de parets còncaues amb graó intern marcat i vora arrodonida a l'exterior amb graó per a tapadora.

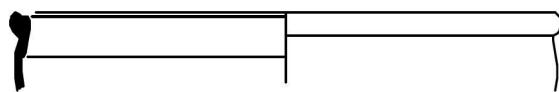

1 BAL 1327.14



Tècnica decorativa

Esquema decoratiu

Motius decoratius

Cronol. Imperial-antonins
Cronol. 2 Flavis-1ª meitat del II dC
Cronol. UE Imperial-antonins
Argument UA II (140-160 dC)
 Atlante,1981

Campanya 1 BAL 000

UE 1327

Nº Inv 15

Producció C. africana de cuina

Tipologia Ostia III, 332

Forma tapadora

Pasta Tunísia

Superf.

Dimen.Dm 20 cm

- Tapadora de perfil senzill i vora desenvolupada.

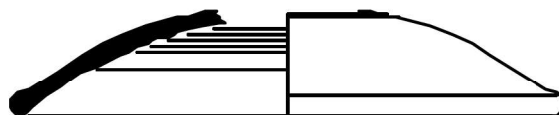

1 BAL 1327.15



Tècnica decorativa

Esquema decoratiu

Motius decoratius

Cronol. Imperial-antonins
Cronol. 2 Flavis- III dC
Cronol. UE Imperial-antonins
Argument UA II (140-160 dC)
 Atlante,1981

Campanya 1 BAL 000

UE 1327

Nº Inv 17

Producció C. comuna oxidant

Tipologia Gr. III *Calix*

Forma copa

Pasta Beix, ataronjada, depurada amb desgreixants calcaris, fins, blancs i brillants

Superf.

Dimen.Dm 12 cm

- Fragment molt xicotet de vora lleugerament exvasada i arrodonida



1 BAL 1327.17



Tècnica decorativa

Esquema decoratiu

Motius decoratius

Cronol. Imperial-antonins
Cronol. 2
Cronol. UE Imperial-antonins
Argument UA II (140-160 dC)
 Escrivà, 1995

La ceràmica comuna i de cuina en *Valentia*

Campanya 1 BAL 000

UE 1327

Nº Inv 16

Producció C. comuna oxidant

Tipologia Gr. IV.3 *Catinus/lus*

Forma plat

Pasta Beix, ataronjada, depurada amb desgreixants calcaris, fins, blancs i brillants

Superf.

Dimen.Dm 12 cm

- Plat xicotet molt obert i de parets baixes, amb vora arrodonida cap a l'exterior i poca ala.



Tècnica decorativa

Esquema decoratiu

Motius decoratius

Cronol. Imperial-antonins

Cronol. 2

Cronol. UE Imperial-antonins

Argument UA II (140-160 dC)

Escrivà, 1995

Campanya 1 BAL 000

UE 1327

Nº Inv 18

Producció C. reductora de cuina

Tipologia Gr. VII *Pelvis ?*

Forma pelvis

Pasta Grisa i beix amb desgr. Té una ressemblança amb la de Reynolds

Superf. Però tant la pasta com la superfície és més grollera

Dimen.Dm 16 cm

- Forma no documentada fins al moment. Vora en ala horitzontal.



Tècnica decorativa

Esquema decoratiu

Motius decoratius

Cronol. Imperial-antonins

Cronol. 2

Cronol. UE Imperial-antonins

Argument UA II (140-160 dC)

Campanya 1 BAL 000

UE 1343

Nº Inv 31

Producció Roig pompeïà

Tipologia R-pomp. 28 o 33

Forma font

Pasta Campana

Superf.

Dimen.

-



Tècnica decorativa

Esquema decoratiu

Motius decoratius

Cronol. Imperial-antonins

Cronol. 2

Cronol. UE Imperial-antonins

Argument UA II (140-160 dC)

Lattara, 1993

La ceràmica comuna i de cuina en *Valentia*

Campanya 1 BAL 000

UE 1343

Nº Inv 38

Producció C. comuna oxidant

Tipologia Gr. IV.3 *Catinus/lus*

Forma plat

Pasta Beix, ataronjada, depurada amb desgreixants calcaris, fins, blancs i brillants

Superf.

Dimen.

- Vora de platet amb ala voltejada a l'exterior i canaleta al llavi.



Tècnica decorativa

Esquema decoratiu

Motius decoratius

Cronol. Imperial-antonins

Cronol. 2

Cronol. UE Imperial-antonins

Argument UA II (140-160 dC)

Escrivà, 1995

Campanya 1 BAL 000

UE 1343

Nº Inv 36

Producció C. comuna oxidant

Tipologia Gr. I.2 *Urceus*

Forma gerra

Pasta Beix, ataronjada, depurada amb desgreixants calcaris, fins, blancs i brillants

Superf.

Dimen.

- Fragment de vora de gerra amb graó interior.



Tècnica decorativa

Esquema decoratiu

Motius decoratius

Cronol. Imperial-antonins

Cronol. 2

Cronol. UE Imperial-antonins

Argument UA II (140-160 dC)

Escrivà, 1995

Campanya 1 BAL 000

UE 1343

Nº Inv 37

Producció C. comuna oxidant

Tipologia Gr. IV.2 *Lanx*

Forma plat

Pasta Beix, ataronjada, depurada amb desgreixants calcaris, fins, blancs i brillants

Superf.

Dimen.

- Fragment de vora de plat baix.



Tècnica decorativa

Esquema decoratiu

Motius decoratius

Cronol. Imperial-antonins

Cronol. 2

Cronol. UE Imperial-antonins

Argument UA II (140-160 dC)

Escrivà, 1995

La ceràmica comuna i de cuina en *Valentia*

Campanya 1 BAL 000

UE 1343

Nº Inv 40

Producció C. comuna oxidant

Tipologia Gr. IV.2 *Lanx*

Forma plat

Pasta Beix, ataronjada, depurada amb desgreixants calcaris, fins, blancs i brillants

Superf.

Dimen.

- Gran recipient amb decoració de línies paral·leles d'incisions transversals.



Tècnica decorativa

Esquema decoratiu

Motius decoratius

Cronol. Imperial-antonins

Cronol. 2

Cronol. UE Imperial-antonins

Argument UA II (140-160 dC)

Escrivà, 1995

Campanya 1 BAL 000

UE 1345

Nº Inv 8

Producció C. africana de cuina

Tipologia Ostia II, 312

Forma cassola

Pasta Tunísia

Superf.

Dimen.

- Cassola de parets còncaues amb graó intern marcat i vora arrodonida a l'exterior amb graó per a tapadora.



Tècnica decorativa

Esquema decoratiu

Motius decoratius

Cronol. Imperial-antonins

Cronol. 2 Flavis-1ª meitat del II dC

Cronol. UE Imperial-antonins

Argument UA II (140-160 dC)

Campanya 1 BAL 000

UE 1345

Nº Inv 9

Producció C. comuna oxidant

Tipologia Gr. I *Urceus*

Forma alfàbia (orza)

Pasta

Superf.

Dimen.

-



Tècnica decorativa

Esquema decoratiu

Motius decoratius

Cronol. Imperial-antonins

Cronol. 2

Cronol. UE Imperial-antonins

Argument UA II (140-160 dC)

Campanya 1 BAL 000

UE 1345

Nº Inv 10

Producció C. comuna oxidant

Tipologia *Clave coc tile*

Forma

Pasta

Superf.

Dimen.



Tècnica decorativa

Esquema decoratiu

Motius decoratius

Cronol. Imperial-antonins

Cronol. 2

Cronol. UE Imperial-antonins

Argument UA II (140-160 dC)

Campanya 1 BAL 000

UE 1452

Nº Inv 5

Producció C. africana de cuina

Tipologia Ostia III, 332

Forma tapadora

Pasta Tunísia

Superf.

Dimen. Dm 26 cm

- Tapadora de perfil senzill i vora desenvolupada.

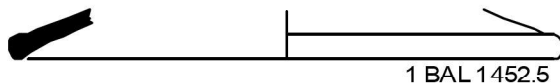

Tècnica decorativa

Esquema decoratiu

Motius decoratius

Cronol. Imperial-antonins

Cronol. 2 Flavis- III dC

Cronol. UE Imperial-antonins

Argument UA II (140-160 dC)

Atlante, 1981

Campanya 1 BAL 000

UE 1452

Nº Inv 6

Producció C. comuna oxidant

Tipologia Gr. V *Mortarium*

Forma morter

Pasta

Superf.

Dimen.

- Vora xicoteta. No es dibuixa.



Tècnica decorativa

Esquema decoratiu

Motius decoratius

Cronol. Imperial-antonins

Cronol. 2

Cronol. UE Imperial-antonins

Argument UA II (140-160 dC)

Escrivà, 1995

Campanya 1 BAL 000

UE 1482

Nº Inv 7

Producció Roig pompeïà

Tipologia R.pomp. 33

Forma font

Pasta Campana

Superf.

Dimen.Dm 30 cm

- Fragment de vora. Probablement residual pel context

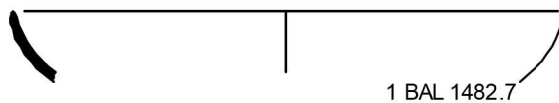

Tècnica decorativa

Esquema decoratiu

Motius decoratius

Cronol. Imperial-antonins

Cronol. 2

Cronol. UE Imperial-antonins

Argument UA II (140-160 dC)
Lattara, 1993

Campanya 1 BAL 000

UE 1482

Nº Inv 8

Producció C. comuna oxidant

Tipologia Gr. IV.1 Paropsis

Forma plat

Pasta Beix, ataronjada, depurada amb desgreixants calcaris, fins, blancs i brillants

Superf.

Dimen.Dm 22 cm

- Vora marcada a l'exterior pero reentrant de plat profund.

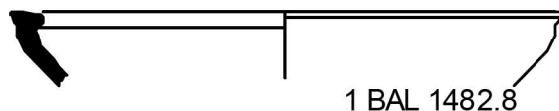

Tècnica decorativa

Esquema decoratiu

Motius decoratius

Cronol. Imperial-antonins

Cronol. 2

Cronol. UE Imperial-antonins

Argument UA II (140-160 dC)
Escrivà, 1995

Campanya 1 BAL 000

UE 1482

Nº Inv 9

Producció C. comuna oxidant

Tipologia Gr. IV.2 Lanx

Forma plat

Pasta Beix, ataronjada, depurada amb desgreixants calcaris, fins, blancs i brillants

Superf.

Dimen.Dm 29 cm

- Vora en ala de plat baix i parets còncaues.



Tècnica decorativa

Esquema decoratiu

Motius decoratius

Cronol. Imperial-antonins

Cronol. 2

Cronol. UE Imperial-antonins

Argument UA II (140-160 dC)
Escrivà, 1995

Campanya 1 BAL 000

UE 1317

Nº Inv 2

Producció C. africana de cuina

Tipologia Ostia III, 332

Forma tapadora

Pasta Tunísia

Superf.

Dimen.Dm 14 cm

- Tapadora de perfil senzill i vora desenvolupada. Estries interiors

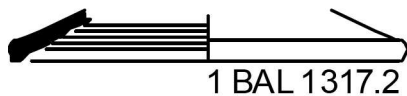

Tècnica decorativa

Esquema decoratiu

Motius decoratius

Cronol. Imperial-severs
Cronol. 2 Flavis- III dC
Cronol. UE Imperial-severs
Argument UA III (200-230 dC)
 Atlante,1981

Campanya 1 BAL 000

UE 1317

Nº Inv 3

Producció C. reductora de cuina

Tipologia ERW 1.1

Forma cassola

Pasta Reynolds. 1993

Superf.

Dimen.Dm 24 cm

- Plat/cassola de parets còncaues i vora amb graó a l'interior.

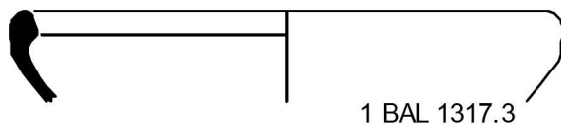

Tècnica decorativa

Esquema decoratiu

Motius decoratius

Cronol. Imperial-severs
Cronol. 2
Cronol. UE Imperial-severs
Argument UA III (200-230 dC)
 Reynolds, 1993

Campanya 1 BAL 000

UE 1326

Nº Inv 8

Producció C. africana de cuina

Tipologia Hayes 131

Forma tupí

Pasta Tunísia

Superf.

Dimen.Dm 8 cm

- Tupí amb vora exvasada i arrodonida, coll marcat i secció fina.



Tècnica decorativa

Esquema decoratiu

Motius decoratius

Cronol. Imperial-severs
Cronol. 2
Cronol. UE Imperial-severs
Argument UA III (200-230 dC)
 Hayes, 1972

Campanya 1 BAL 000

UE 1326

Nº Inv 24

Producció C. africana de cuina

Tipologia Ostia III, 267

Forma cassola

Pasta Tunísia

Superf.

Dimen.Dm 28 cm

- Perfil quasi complet de cassola amb base còncava estriada carena baixa i parets estriades a l'interior, vora ametllada.

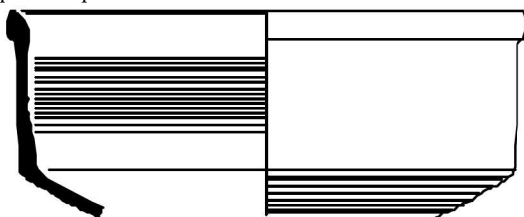

1 BAL 1326.9



Tècnica decorativa

Esquema decoratiu

Motius decoratius

Cronol. Imperial-severs
Cronol. 2 2ª 1/2 Segle II - V dC
Cronol. UE Imperial-severs
Argument UA III (200-230 dC)
 Atlante,1981

Campanya 1 BAL 000

UE 1326

Nº Inv 10

Producció C. africana de cuina

Tipologia Ostia III, 267

Forma cassola

Pasta Tunísia

Superf.

Dimen.Dm 16 cm

- Perfil quasi complet de cassola amb base còncava estriada carena baixa i parets estriades a l'interior, vora ametllada.

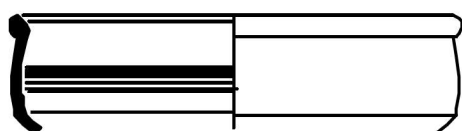

1 BAL 1326.10



Tècnica decorativa

Esquema decoratiu

Motius decoratius

Cronol. Imperial-severs
Cronol. 2 2ª 1/2 Segle II - V dC
Cronol. UE Imperial-severs
Argument UA III (200-230 dC)
 Atlante,1981

Campanya 1 BAL 000

UE 1326

Nº Inv 11

Producció C. africana de cuina

Tipologia Hayes 23B

Forma cassola

Pasta Tunísia

Superf.

Dimen.Dm 23 cm

- Cassola africana de cuina de parets baixes amb graó interior.

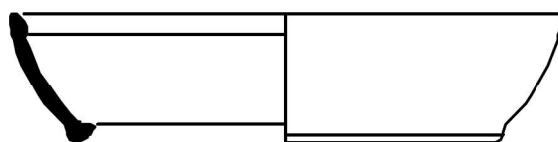

1 BAL 1326.11



Tècnica decorativa

Esquema decoratiu

Motius decoratius

Cronol. Imperial-severs
Cronol. 2 100-150/ III-IV
Cronol. UE Imperial-severs
Argument UA III (200-230 dC)
 Atlante,1981

Campanya 1 BAL 000

UE 1326

Nº Inv 14

Producció C. comuna oxidant

Tipologia Gr. I.2 *Urceus*

Forma gerra

Pasta Beix, ataronjada, depurada amb desgreixants calcaris, fins, blancs i brillants Superf.

Dimen. Dm 9'5 cm

- Vora motllurada amb graó intern per a tapadora, coll mitjà.

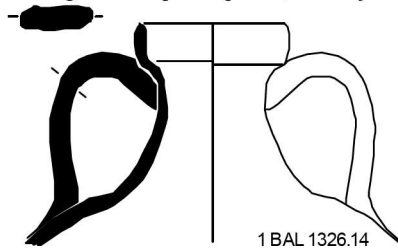

Tècnica decorativa

Esquema decoratiu

Motius decoratius

Cronol. Imperial-severs

Cronol. 2

Cronol. UE Imperial-severs

Argument UA III (200-230 dC)

Argument Escrivà, 1995

Campanya 1 BAL 000

UE 1326

Nº Inv 16

Producció C. comuna oxidant

Tipologia Gr. I.2 *Urceus*

Forma gerra

Pasta Beix, ataronjada, depurada amb desgreixants calcaris, fins, blancs i brillants Superf.

Dimen. Dm 7 cm

- Vora arrodonida cap a l'exterior.



Tècnica decorativa

Esquema decoratiu

Motius decoratius

Cronol. Imperial-severs

Cronol. 2

Cronol. UE Imperial-severs

Argument UA III (200-230 dC)

Argument Escrivà, 1995

Campanya 1 BAL 000

UE 1326

Nº Inv 15

Producció C. comuna oxidant

Tipologia Gr. II.1 *Lagoena*

Forma ampolla

Pasta Beix, ataronjada, depurada amb desgreixants calcaris, fins, blancs i brillants Superf.

Dimen. Dm 5'5 cm

- Vora arrodonida cap a l'exterior, coll curt i estret i sense anses

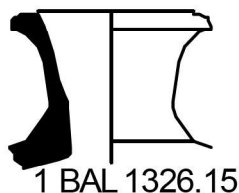

Tècnica decorativa

Esquema decoratiu

Motius decoratius

Cronol. Imperial-severs

Cronol. 2

Cronol. UE Imperial-severs

Argument UA III (200-230 dC)

Argument Escrivà, 1995

Campanya 1 BAL 000

UE 1326

Nº Inv 12

Producció C. comuna reductora

Tipologia Gr. II *Lagoena*

Forma ampolla

Pasta Grisà

Superf.

Dimen.Dm 4'5 cm

- Vora arrodonida cap a l'exterior, coll llarg i estret i dues anses

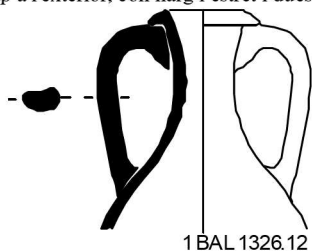

Tècnica decorativa

Esquema decoratiu

Motius decoratius

Cronol. Imperial-severs

Cronol. 2

Cronol. UE Imperial-severs

Argument UA III (200-230 dC)

Escrivà, 1995

Campanya 1 BAL 000

UE 1326

Nº Inv 17

Producció C. reductora de cuina

Tipologia ERW 1.2

Forma olla

Pasta Beix, ataronjada, depurada amb desgreixants calcaris, fins, blancs i brillants

Superf.

Dimen.Dm 17 cm

- Olla de cos globular amb carena en el terç superior i vora de secció quadrada engrossida a l'exterior.

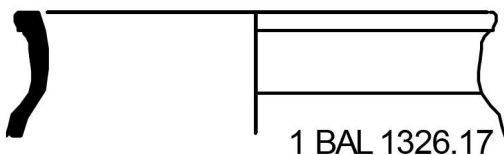

Tècnica decorativa

Esquema decoratiu

Motius decoratius

Cronol. Imperial-severs

Cronol. 2

Cronol. UE Imperial-severs

Argument UA III (200-230 dC)

Reynolds, 1993

Campanya 1 BAL 000

UE 1368

Nº Inv 1

Producció C. africana de cuina

Tipologia Ostia III, 332

Forma tapadora

Pasta Tunísia

Superf.

Dimen.Dm 18 cm

- Tapadora de perfil senzill i vora poc desenvolupada.



Tècnica decorativa

Esquema decoratiu

Motius decoratius

Cronol. Imperial-severs

Cronol. 2 Flavis- III dC

Cronol. UE Imperial-severs

Argument UA III (200-230 dC)

Atlante, 1981

Campanya 1 BAL 000

UE 1368

Nº Inv 2

Producció C. reductora de cuina

Tipologia ERW 1.3

Forma olla

Pasta Gris clar, compacta, dura i porosa amb fractura granular i desgreixants de quars, limonita i policristalls de quars(Reynolds, 1993; Huguet, 2009)

Superf. Grises o negres, poroses i grolleres.

Dimen. Dm 23 cm

- Olla de cos globular, coll curt i vora amb graó per a tapadora.

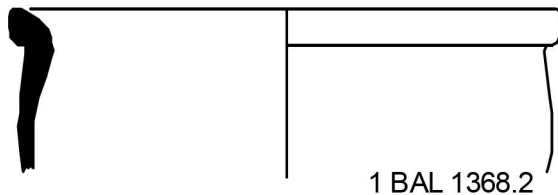

Tècnica decorativa

Esquema decoratiu

Motius decoratius

Cronol. Imperial-severs

Cronol. 2

Cronol. UE Imperial-severs

Argument UA III (200-230 dC)

Reynolds, 1993

Campanya 1 BAL 000

UE 1383

Nº Inv 7

Producció C. africana de cuina

Tipologia Hayes 23B

Forma cassola

Pasta Tunísia

Superf.

Dimen.

- Cassola africana de cuina de parets baixes amb graó interior. No es dibuixa



Tècnica decorativa

Esquema decoratiu

Motius decoratius

Cronol. Imperial-severs

Cronol. 2 100-150/ III-IV

Cronol. UE Imperial-severs

Argument UA III (200-230 dC)

Atlante, 1981

Campanya 1 BAL 000

UE 1383

Nº Inv 8

Producció C. africana de cuina

Tipologia Ostia III, 267

Forma cassola

Pasta Tunísia

Superf.

Dimen.

- Cassola amb base còncava estriada carena baixa i parets estriades a l'interior, vora ametllada. No es dibuixa



Tècnica decorativa

Esquema decoratiu

Motius decoratius

Cronol. Imperial-severs

Cronol. 2

Cronol. UE Imperial-severs

Argument UA III (200-230 dC)

Atlante, 1981

Campanya 1 BAL 000

UE 1383

Nº Inv 9

Producció C. africana de cuina

Tipologia Ostia II, 312

Forma cassola

Pasta Tunísia

Superf.

Dimen.

- Cassola de parets còncaues amb graó intern marcat i vora arrodonida a l'exterior amb graó per a tapadora. No es dibuixa.



Tècnica decorativa

Esquema decoratiu

Motius decoratius

Cronol. Imperial-severs
Cronol. 2 Flavis-1ª meitat del II dC
Cronol. UE Imperial-severs
Argument UA III (200-230 dC)
 Atlante, 1981

Campanya 1 BAL 000

UE 1383

Nº Inv 10

Producció C. africana de cuina

Tipologia Hayes 23B

Forma cassola

Pasta Tunísia

Superf.

Dimen.

- Cassola africana de cuina de parets baixes amb graó interior. No es dibuixa



Tècnica decorativa

Esquema decoratiu

Motius decoratius

Cronol. Imperial-severs
Cronol. 2 100-150/ III-IV
Cronol. UE Imperial-severs
Argument UA III (200-230 dC)
 Atlante, 1981

Campanya 1 BAL 000

UE 1383

Nº Inv 11

Producció C. comuna oxidant

Tipologia Gr. IV *Catinus/lus*

Forma bol

Pasta Tunísia

Superf.

Dimen.

- No es dibuixa. Bol probablement amb ala (potser copa) presenta decoració burilada al cos exterior.



Tècnica decorativa

Esquema decoratiu

Motius decoratius

Cronol. Imperial-severs
Cronol. 2
Cronol. UE Imperial-severs
Argument UA III (200-230 dC)
 Escrivà, 1995

Campanya 1 BAL 000

UE 1392

Nº Inv 9

Producció C. africana de cuina

Tipologia Ostia II, 312

Forma cassola

Pasta Tunísia

Superf.

Dimen.Dm 25 cm

- Cassola de parets cònques amb graó intern marcat i vora arrodonida a l'exterior amb graó per a tapadora.

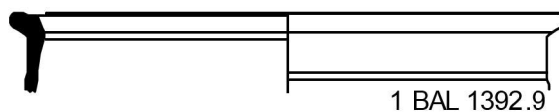

Tècnica decorativa

Esquema decoratiu

Motius decoratius

Cronol. Imperial-severs
Cronol. 2 Flavis-1ª meitat del II dC
Cronol. UE Imperial-severs
Argument UA III (200-230 dC)
 Atlante,1981

Campanya 1 BAL 000

UE 1392

Nº Inv 12

Producció C. africana de cuina

Tipologia Hayes 200

Forma copa

Pasta Tunísia

Superf.

Dimen.Dm 11 cm

- Perolet o olla de parets cònques, coll estret marcat per una canaleta i vores exvasades.

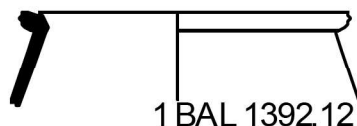

Tècnica decorativa

Esquema decoratiu

Motius decoratius

Cronol. Imperial-severs
Cronol. 2
Cronol. UE Imperial-severs
Argument UA III (200-230 dC)
 Atlante,1981

Campanya 1 BAL 000

UE 1403

Nº Inv 13

Producció C. itàlica de cuina

Tipologia Com-it. 7a

Forma tapadora

Pasta Campaniana

Superf.

Dimen.Dm 23 cm

- Perfil quasi complet, de vora arrodonida i coa acampanat, probablement residual.

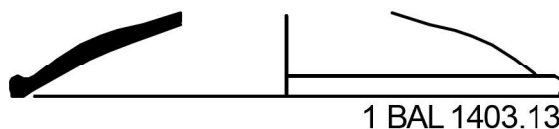

Tècnica decorativa

Esquema decoratiu

Motius decoratius

Cronol. Imperial-severs
Cronol. 2 II aC- I dC
Cronol. UE Imperial-severs
Argument UA III (200-230 dC)
 Lattara, 1993

Campanya 1 BAL 000

UE 1403

Nº Inv 27

Producció C. africana de cuina

Tipologia Ostia I, 261

Forma tapadora

Pasta Tunísia

Superf.

Dimen. Dm 32 cm

- Fragment de vora de tapadora de cos acampanat i vora desenvolupada

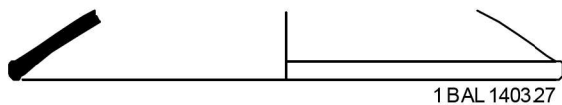

Tècnica decorativa

Esquema decoratiu

Motius decoratius

Cronol. Imperial-severs
 Cronol. 2 2ª 1/2 Segle II - V dC
 Cronol. UE Imperial-severs
 Argument UA III (200-230 dC)
 Atlante, 1981

Campanya 1 BAL 000

UE 1403

Nº Inv 9

Producció C. africana de cuina

Tipologia Hayes 23A

Forma cassola

Pasta Tunísia

Superf.

Dimen.

- Fragment de vora de cassola africana de cuina amb parets baixes i sense graó interior.



Tècnica decorativa

Esquema decoratiu

Motius decoratius

Cronol. Imperial-severs
 Cronol. 2
 Cronol. UE Imperial-severs
 Argument UA III (200-230 dC)
 Atlante, 1981

Campanya 1 BAL 000

UE 1403

Nº Inv 10

Producció C. africana de cuina

Tipologia Hayes 23B

Forma cassola

Pasta Tunísia

Superf.

Dimen. Dm 24 cm

- Cassola africana de cuina de parets baixes amb graó interior.

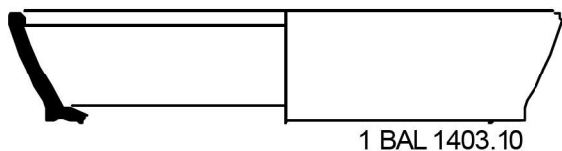

Tècnica decorativa

Esquema decoratiu

Motius decoratius

Cronol. Imperial-severs
 Cronol. 2 100-150/ III-IV
 Cronol. UE Imperial-severs
 Argument UA III (200-230 dC)
 Atlante, 1981

Campanya 1 BAL 000

UE 1403

Nº Inv 11

Producció C. africana de cuina

Tipologia Ostia II, 312

Forma cassola

Pasta Tunísia

Superf.

Dimen.Dm 20 cm

- Cassola de parets cònques amb graó intern marcat i vora arrodonida a l'exterior amb graó per a tapadora.

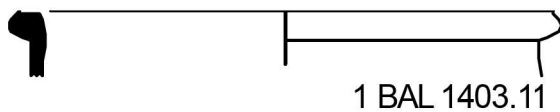

Tècnica decorativa

Esquema decoratiu

Motius decoratius

Cronol. Imperial-severs
Cronol. 2 Flavis-1ª meitat del II dC
Cronol. UE Imperial-severs
Argument UA III (200-230 dC)
 Atlante,1981

Campanya 1 BAL 000

UE 1403

Nº Inv 12

Producció C. africana de cuina

Tipologia Hayes 199

Forma cassola

Pasta Tunísia

Superf.

Dimen.Dm 32 cm

- Fragment de vora de cassola africana de cuina amb parets cònques i graó intern, vora arrodonida amb graó per a recolzar la tapadora.

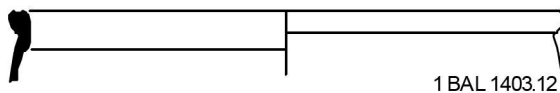

Tècnica decorativa

Esquema decoratiu

Motius decoratius

Cronol. Imperial-severs
Cronol. 2 Flavis/ principi del segle II
Cronol. UE Imperial-severs
Argument UA III (200-230 dE)
 Atlante,1981

Campanya 1 BAL 000

UE 1403

Nº Inv 14

Producció C. africana de cuina

Tipologia Ostia I, 269

Forma cassola

Pasta Tunísia

Superf.

Dimen.Dm 14 cm

- Vora

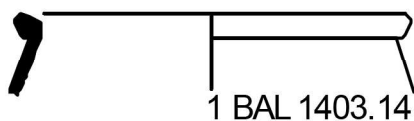

Tècnica decorativa

Esquema decoratiu

Motius decoratius

Cronol. Imperial-severs
Cronol. 2 1ª meitat del III dC
Cronol. UE Imperial-severs
Argument UA III (200-230 dC)
 Atlante,1981

Campanya 1 BAL 000

UE 1403

Nº Inv 17

Producció C. comuna oxidant

Tipologia Gr. I.2 *Urceus*

Forma gerra

Pasta Beix, ataronjada, depurada amb desgreixants calcaris, fins, blancs i brillants

Superf.

Dimen.Dm 14 cm

- Vora de gerra amb graó intern per a tapadora.

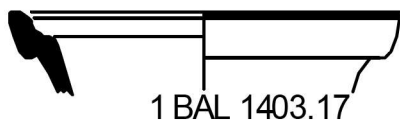

Tècnica decorativa

Esquema decoratiu

Motius decoratius

Cronol. Imperial-severs

Cronol. 2

Cronol. UE Imperial-severs

Argument UA III (200-230 dC)

Escrivà, 1995

Campanya 1 BAL 000

UE 1403

Nº Inv 18

Producció C. comuna oxidant

Tipologia Gr. IV.1 *Paropsis*

Forma paròpsis

Pasta Beix, ataronjada, depurada amb desgreixants calcaris, fins, blancs i brillants

Superf.

Dimen.Dm 30 cm

- Vora marcada a l'exterior pero reentrant, amb anses horitzontals de secció circular que s'eleven per damunt de la vora

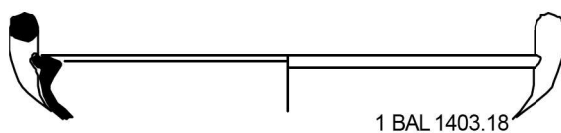

Tècnica decorativa

Esquema decoratiu

Motius decoratius

Cronol. Imperial-severs

Cronol. 2

Cronol. UE Imperial-severs

Argument UA III (200-230 dC)

Escrivà, 1995

Campanya 1 BAL 000

UE 1403

Nº Inv 19

Producció C. comuna oxidant

Tipologia Gr. IV.2 *Lanx*

Forma plat

Pasta Beix, ataronjada, depurada amb desgreixants calcaris, fins, blancs i brillants

Superf.

Dimen.Dm 23 cm

- Carena alta, recipient profund que podria ser una paròpsis

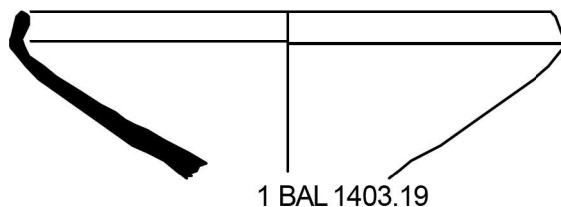

Tècnica decorativa

Esquema decoratiu

Motius decoratius

Cronol. Imperial-severs

Cronol. 2

Cronol. UE Imperial-severs

Argument UA III (200-230 dC)

Escrivà, 1995

Campanya 1 BAL 000

UE 1403

Nº Inv 23

Producció Roig pompeïà

Tipologia R-pomp. 33

Forma font

Pasta Campana

Superf.

Dimen. Dm 14'5 cm
Dm base 10'2 cm
Altura 4'5 cm

- Perfil complet de fond de roig pompeïà. Potser residual en el context



1 BAL 1403.23



Tècnica decorativa

Esquema decoratiu

Motius decoratius

Cronol. Imperial-severs
Cronol. 2 40/60
Cronol. UE Imperial-severs
Argument UA III (200-230 dC)
Lattara, 1993

Campanya 1 BAL 000

UE 1403

Nº Inv 15

Producció C. reductora de cuina

Tipologia ERW 1.3

Forma olla

Pasta Gris clar, compacta, dura i porosa amb fractura granular i desgredants de quars, limonita i policristalls de quars (Reynolds, 1993; Huguët, 2009)

Superf. Grises o negres, poroses i grolleres.

Dimen. Dm 18 cm

- Olla de cos globular, coll curt i vora amb graó per a tapadora.

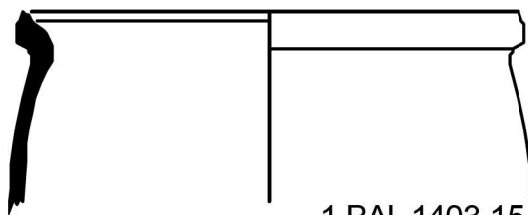

1 BAL 1403.15



Tècnica decorativa

Esquema decoratiu

Motius decoratius

Cronol. Imperial-severs
Cronol. 2
Cronol. UE Imperial-severs
Argument UA III (200-230 dC)
Reynolds, 1993

Campanya 1 BAL 000

UE 1403

Nº Inv 16

Producció C. reductora de cuina

Tipologia ERW 1.4

Forma olleta

Pasta Gris clar, compacta, dura i porosa amb fractura granular i desgredants de quars, limonita i policristalls de quars (Reynolds, 1993; Huguët, 2009)

Superf. Grises o negres, poroses i grolleres.

Dimen. Dm 10 cm

- Petita olleta de cos circular i perfil en "S" amb vora. Presenta unes bandes brillants al cos per haver estat brunyit i és l'única forma que ha estat allisada, encara que exclusivament a la part exterior

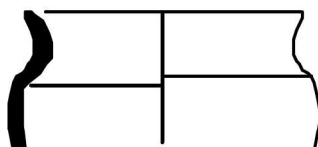

1 BAL 1403.16



Tècnica decorativa

Esquema decoratiu

Motius decoratius

Cronol. Imperial-severs
Cronol. 2
Cronol. UE Imperial-severs
Argument UA III (200-230 dC)
Reynolds, 1993

La ceràmica comuna i de cuina en *Valentia*

Campanya 1 BAL 000

UE 1392

Nº Inv 10

Producció C. comuna oxidant

Tipologia Gr. IV.3 *Catinus/lus*

Forma plat

Pasta Beix, ataronjada, depurada amb desgreixants calcaris, fins, blancs i brillants

Superf.

Dimen.Dm 12 cm

- Plat xicotet molt obert i de parets baixes, amb vora arrodonida cap a l'exterior i poca ala.



Tècnica decorativa

Esquema decoratiu

Motius decoratius

Cronol. Imperial-severs

Cronol. 2

Cronol. UE Imperial-severs

Argument UA III (200-230 dC)

Escrivà, 1995

Campanya 4 ROC 000

UE 2479

Nº Inv 18

Producció C. itàlica de cuina

Tipologia Com-it. 1a

Forma olla

Pasta

Superf.

Dimen.Dm 25'6 cm
Dm base 11'3 cm
Altura 34'3 cm

- Perfil complet d'olla de cos globular, coll marcat, vora exvasada de perfil triangular. Presenta grafit incís en la paret del cos, il·legible

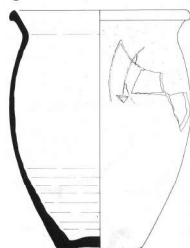

Tècnica decorativa

Esquema decoratiu

Motius decoratius

Cronol. Republicana-fundació

Cronol. 2 Fundacional

Cronol. UE Republicana-fundació

Argument Fossa ritual

Ribera, 1995

Campanya 4 ROC 000

UE 2479

Nº Inv 9

Producció C. itàlica de cuina

Tipologia Com-it. 6 d

Forma cassola

Pasta Campaniana

Superf.

Dimen.Dm 25'8 cm
Dm base 20'6 cm
Altura 5'4 cm

- Perfil complet de cassola amb vora bifida en ala, parets còncaues i fons pla.

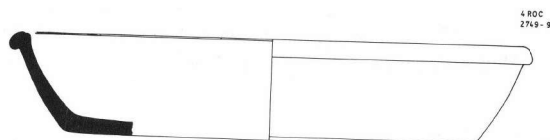

Tècnica decorativa

Esquema decoratiu

Motius decoratius

Cronol. Republicana-fundació

Cronol. 2 Fundacional

Cronol. UE Republicana-fundació

Argument Fossa ritual

Ribera, 1995

Campanya 4 ROC 000

UE 2479

Nº Inv 10

Producció C. itàlica de cuina

Tipologia Com-it. 6 d

Forma cassola

Pasta Campaniana

Superf.

Dimen.Dm 26'7 cm
Dm base 21'7 cm
Altura 5'8 cm

- Perfil complet de cassola amb vora bifida en ala, parets còncaues i fons còncau.

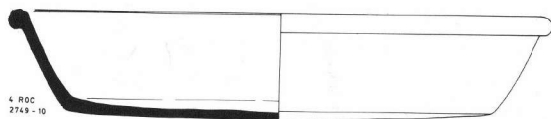

Tècnica decorativa

Esquema decoratiu

Motius decoratius

Cronol. Republicana-fundació

Cronol. 2 Fundacional

Cronol. UE Republicana-fundació

Argument Fossa ritual

Ribera, 1995

Campanya 4 ROC 000

UE 2479

Nº Inv 11

Producció C. itàlica de cuina

Tipologia Com-it. 6 e

Forma cassola

Pasta Campaniana

Superf.

Dimen.Dm 21'3 cm
Dm base 19 cm
Altura 4'1 cm

- Perfil complet de cassola amb fons convexe, parets exvasades i rectes i vora simple

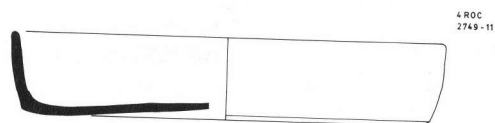

Tècnica decorativa

Esquema decoratiu

Motius decoratius

Cronol. Republicana-fundació

Cronol. 2 Fundacional

Cronol. UE Republicana-fundació

Argument Fossa ritual

Ribera, 1995

Campanya 4 ROC 000

UE 2479

Nº Inv 12

Producció C. itàlica de cuina

Tipologia Com-it. 6 e

Forma cassola

Pasta Campaniana

Superf.

Dimen.Dm 21'7 cm
Dm 19 cm
Altura 4'7 cm

- Perfil complet de cassola amb fons còncau, parets exvasades i rectes i vora simple

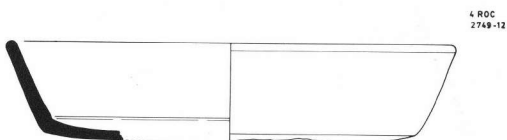

Tècnica decorativa

Esquema decoratiu

Motius decoratius

Cronol. Republicana-fundació

Cronol. 2 Fundacional

Cronol. UE Republicana-fundació

Argument Fossa ritual

Ribera, 1995

La ceràmica comuna i de cuina en *Valentia*

Campanya 4 ROC 000

UE 2479

Nº Inv 13

Producció C. itàlica de cuina

Tipologia Com-it. 6 e

Forma cassola

Pasta Campaniana

Superf.

Dimen.Dm 21 cm
Dm base 18'2 cm
Altura 3'6 cm

- Perfil complet de cassola amb fons pla, parets exvasades i rectes i vora simple

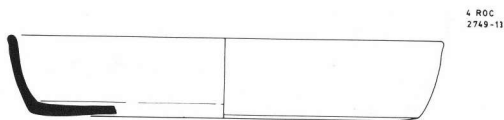

Tècnica decorativa

Esquema decoratiu

Motius decoratius

Cronol. Republicana-fundació

Cronol. 2 Fundacional

Cronol. UE Republicana-fundació

Argument Fossa ritual

Ribera, 1995

Campanya 4 ROC 000

UE 2479

Nº Inv 14

Producció C. itàlica de cuina

Tipologia Com-it. 6 d

Forma cassola

Pasta Campaniana

Superf.

Dimen.Dm cm

- Cassola amb vora plana. No està dibuixada

Tècnica decorativa

Esquema decoratiu

Motius decoratius

Cronol. Republicana-fundació

Cronol. 2 Fundacional

Cronol. UE Republicana-fundació

Argument Fossa ritual

Ribera, 1995

Campanya 4 ROC 000

UE 2479

Nº Inv 15

Producció C. itàlica de cuina

Tipologia Com-it. 7

Forma cassola

Pasta Campaniana

Superf.

Dimen.Dm cm

- Agafador de tapadora. No es dibuixa.

Tècnica decorativa

Esquema decoratiu

Motius decoratius

Cronol. Republicana-fundació

Cronol. 2 Fundacional

Cronol. UE Republicana-fundació

Argument Fossa ritual

Ribera, 1995

Campanya 4 ROC 000

UE 2479

Nº Inv 21

Producció C. púnica de cuina

Tipologia Lancel 273

Forma cassola

Pasta Púnica: porosa i rugosa de color gris amb el nucli taronja **Superf.** Engalba beix a l'interior i gris a l'exterior **Dimen.** Dm cm

- Perfil quasi complet de patinae de fons còncau, parets baixes, rectes i lleugerament exvasades amb una vora simple

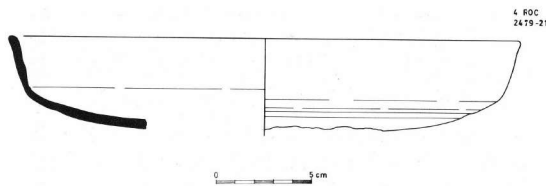

Tècnica decorativa

Esquema decoratiu

Motius decoratius

Cronol. Republicana-fundació

Cronol. 2 II i I a.C.

Cronol. UE Republicana-fundació

Argument Fossa ritual

Ribera, 1995

Campanya 4 ROC 000

UE 2479

Nº Inv 8

Producció C. pasta clara

Tipologia Cl-rec 3

Forma gerra

Pasta Clara, groguenca depurada i fina

Superf. Groguenca sabonosa i fina

Dimen. Dm 17'1 cm
Dm base 10'2 cm
Altura 32'1 cm

- Perfil complet de gerra de base plana, cos fusiforme que s'estreta al coll i vora de diàmetre mitjà de secció quadrangular i una sola ansa



Tècnica decorativa

Esquema decoratiu

Motius decoratius

Cronol. Republicana-fundació

Cronol. 2 II i I a.C.

Cronol. UE Republicana-fundació

Argument Fossa ritual

Ribera, 1995

Campanya PEPI 29

UE 1129

Nº Inv 3

Producció C. africana de cuina

Tipologia Ostia III, 267

Forma cassola

Pasta Tunísia

Superf.

Dimen. Dm 15'2 cm
Altura 4'5 cm

- 0/1631. Cassola amb base còncaua estriada carena baixa i parets estriades a l'interior, vora ametllada.

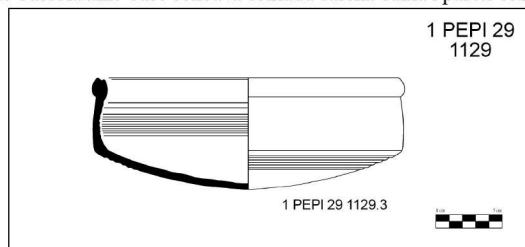

Tècnica decorativa

Esquema decoratiu

Motius decoratius

Cronol. Imperial-antonins

Cronol. 2

Cronol. UE Imperial-antonins

Argument Aixovar funerari

Campanya PEPI 29

UE 1129

Nº Inv 4

Producció C. reductora de cuina

Tipologia ERW 1.3

Forma olla

Pasta Gris clar, compacta, dura i porosa amb fractura granular i desgreixants de quars, limonita i policristalls de quars (Reynolds, 1993; Huguet, 2009)

Superf. Grises o negres, poroses i grolleres.

Dimen. Dm 11'5 cm
Dm base 3'3 cm
Altura 9'7 cm

- Olla de cos globular, carena baixa i base còncavo-convexa amb coll curt



1 PEPI 29 1129.4



Tècnica decorativa

Esquema decoratiu

Motius decoratius

Cronol. Imperial-antonins

Cronol. 2

Cronol. UE Imperial-antonins

Argument Aixovar funerari

Campanya PEPI 27

UE 1175

Nº Inv 2

Producció C. comuna oxidant

Tipologia Gr. IV.3 *Catinus/lus*

Forma plat

Pasta Beix, ataronjada, depurada amb desgreixants calcaris, fins, blancs i brillants

Superf.

Dimen. Dm 16 cm
Dm base 5'5 cm
Altura 5 cm

- Perfil complet de platet amb ala.

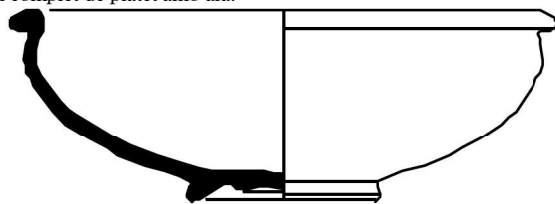

1 PEPI 27 1175.2



Tècnica decorativa

Esquema decoratiu

Motius decoratius

Cronol. Imperial-juliclaudia

Cronol. 2

Cronol. UE Imperial-juliclaudia

Argument Tercer quart del segle I dC

Campanya PEPI 27

UE 1071

Nº Inv 1

Producció C. itàlica de cuina

Tipologia Com-it. 6c

Forma cassola

Pasta Vesubiana

Superf.

Dimen. Dm 30 cm

- Vora bífida de cassola itàlica

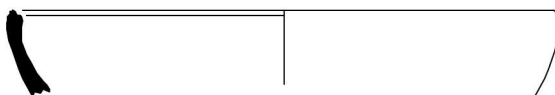

1 PEPI 27 1071.1



Tècnica decorativa

Esquema decoratiu

Motius decoratius

Cronol. Imperial-juliclaudia

Cronol. 2 100 aC-50 dC

Cronol. UE Imperial-juliclaudia

Argument

Campanya PEPI 27

UE 1071

Nº Inv 3

Producció C. reductora de cuina

Tipologia *Similis* ERW 1.3

Forma olla

Pasta Reynolds

Superf.

Dimen. Dm 18 cm

- Vora quadrangular amb graó intern per a tapadora, cos globular sense coll ni canaletes

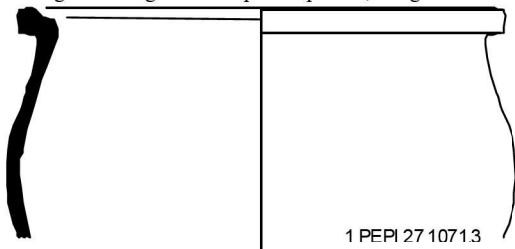

Tècnica decorativa

Esquema decoratiu

Motius decoratius

Cronol. Imperial-julià
Cronol. 2 Mitjans del segle I dC
Cronol. UE Imperial-julià
Argument

Campanya PEPI 27

UE 1071

Nº Inv 4

Producció C. reductora de cuina

Tipologia *Similis* ERW 1.3

Forma olla

Pasta Reynolds

Superf.

Dimen. Dm 19 cm

- Vora quadrangular, arrodonida a l'interior i de secció quadrada a l'exterior

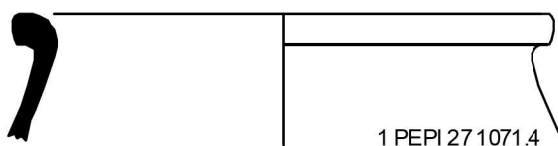

Tècnica decorativa

Esquema decoratiu

Motius decoratius

Cronol. Imperial-julià
Cronol. 2
Cronol. UE Imperial-julià
Argument

Campanya PEPI 27

UE 1071

Nº Inv 5

Producció C. reductora de cuina

Tipologia *Similis* ERW 1.3

Forma tapadora

Pasta

Superf.

Dimen. Dm 18 cm

- Vora quadrangular o triangular amb graó intern per a tapadora

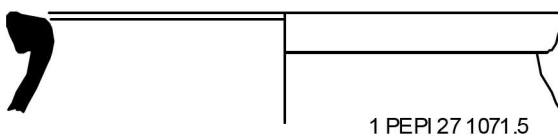

Tècnica decorativa

Esquema decoratiu

Motius decoratius

Cronol. Imperial-julià
Cronol. 2
Cronol. UE Imperial-julià
Argument

Campanya PEPI 27

UE 1071

Nº Inv 6

Producció C. reductora de cuina

Tipologia ERW 1.7

Forma olla

Pasta Reynolds

Superf.

Dimen. Dm 3'5 cm

- Pom anellat de tapadora

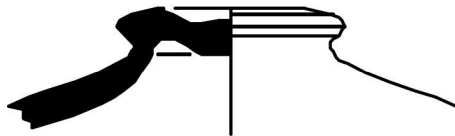

1 PEPI 27 1071.6



Tècnica decorativa

Esquema decoratiu

Motius decoratius

Cronol. Imperial-juliclaudia

Cronol. 2

Cronol. UE Imperial-juliclaudia

Argument

Campanya PEPI 27

UE 1071

Nº Inv 7

Producció C. comuna oxidant

Tipologia Gr. II *Lagoena*

Forma ampolla

Pasta Beix, ataronjada, depurada amb desgreixants calcaris, fins, blancs i brillants

Superf. Molt trencada en clapes i es desfà a llesques a l'exterior

Dimen.

- De la mateixa peça. Probablement una ampolleta de cos globular, coll estret i curt i vora arrodonida engrossida a l'exterior. No en quedés de la forma original, únicament la vora i el peu anellat. Potser un defecte de coccio.



Tècnica decorativa

Esquema decoratiu

Motius decoratius

Cronol. Imperial-juliclaudia

Cronol. 2

Cronol. UE Imperial-juliclaudia

Argument

Campanya PEPI 27

UE 1071

Nº Inv 11

Producció C. comuna oxidant

Tipologia Gr. II.3 *Lagoena*

Forma ampolla

Pasta Beix, ataronjada, depurada amb desgreixants calcaris, fins, blancs i brillants

Superf.

Dimen.

- Gran ampolla de coll estret, vertical i llarg amb ansa acintada amb canaletes.

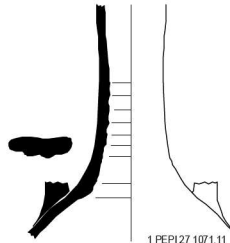

1 PEPI 27 1071.11



Tècnica decorativa

Esquema decoratiu

Motius decoratius

Cronol. Imperial-juliclaudia

Cronol. 2

Cronol. UE Imperial-juliclaudia

Argument

Campanya PEPI 27

UE 1071

Nº Inv 8

Producció C. comuna oxidant

Tipologia Gr. VI *Lebes*

Forma paròpsis

Pasta Beix, ataronjada, depurada amb desgreixants calcaris, fins, blancs i brillants

Superf.

Dimen.Dm 24 cm

- Amb vora motllurada en forma de cap d'ànec, de tradició ibèrica, cos còncav.

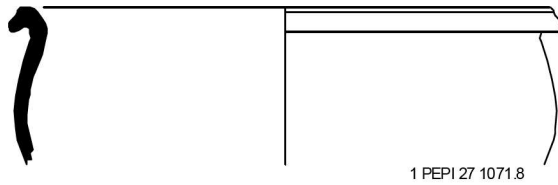

1 PEPI 27 1071.8



Tècnica decorativa

Esquema decoratiu

Motius decoratius

Cronol. Imperial-juliclaudia

Cronol. 2

Cronol. UE Imperial-juliclaudia

Argument

Campanya PEPI 27

UE 1071

Nº Inv 9

Producció C. comuna oxidant

Tipologia Gr. IV.1 *Paropsis*

Forma paròpsis

Pasta Beix, ataronjada, depurada amb desgreixants calcaris, fins, blancs i brillants

Superf.

Dimen.Dm 30 cm

- Amb vora en ala arrodonida a l'exterior

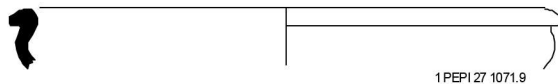

1 PEPI 27 1071.9



Tècnica decorativa

Esquema decoratiu

Motius decoratius

Cronol. Imperial-juliclaudia

Cronol. 2

Cronol. UE Imperial-juliclaudia

Argument

Campanya PEPI 27

UE 1071

Nº Inv 10

Producció C. comuna oxidant

Tipologia Gr. IV.1 *Paropsis*

Forma paròpsis

Pasta Beix, ataronjada, depurada amb desgreixants calcaris, fins, blancs i brillants

Superf.

Dimen.Dm 30 cm

- Amb vora engrossida i plana respectivament

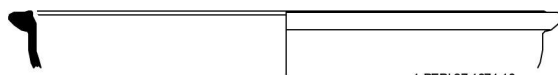

1 PEPI 27 1071.10



Tècnica decorativa

Esquema decoratiu

Motius decoratius

Cronol. Imperial-juliclaudia

Cronol. 2

Cronol. UE Imperial-juliclaudia

Argument

Campanya PEPI 27

UE 1071

Nº Inv 12

Producció C. comuna oxidant

Tipologia Gr. IV.3 *Catinus/lus*

Forma plat

Pasta Beix, ataronjada, depurada amb desgreixants calcaris, fins, blancs i brillants

Superf.

Dimen.Dm 12 cm
Dm base 4 cm
Altura 3 cm

- Platet de perfil complet de base àpoda vora en ala a l'exterior.

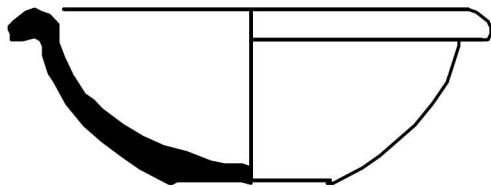

1 PEPI 27 1071.12



Tècnica decorativa

Esquema decoratiu

Motius decoratius

Cronol. Imperial-juliclaudia

Cronol. 2

Cronol. UE Imperial-juliclaudia

Argument

Campanya PEPI 27

UE 1071

Nº Inv 13

Producció C. comuna oxidant

Tipologia Gr. V *Mortarium*

Forma morter

Pasta Beix, ataronjada, depurada amb desgreixants calcaris, fins, blancs i brillants

Superf.

Dimen.Dm 24 cm

- De secció fina amb pedres incrustades molt xicotetes: quars blanc i gris.

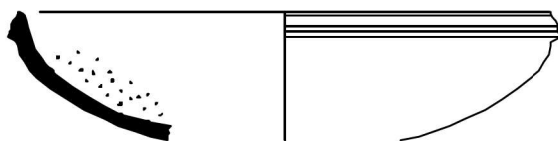

1 PEPI 27 1071.13



Tècnica decorativa

Esquema decoratiu

Motius decoratius

Cronol. Imperial-juliclaudia

Cronol. 2

Cronol. UE Imperial-juliclaudia

Argument

Campanya PEPI 27

UE 1071

Nº Inv 14

Producció C. comuna oxidant

Tipologia Gr. V *Mortarium*

Forma morter

Pasta Beix, ataronjada, depurada amb desgreixants calcaris, fins, blancs i brillants

Superf.

Dimen.Dm 29 cm

- De secció gruixuda amb vora engrossida i aleró.

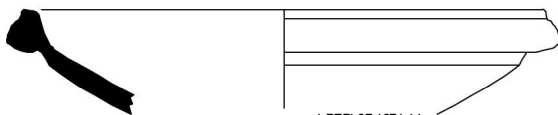

1 PEPI 27 1071.14



Tècnica decorativa

Esquema decoratiu

Motius decoratius

Cronol. Imperial-juliclaudia

Cronol. 2

Cronol. UE Imperial-juliclaudia

Argument

Campanya PEPI 27

UE 1071

Nº Inv 15

Producció C. comuna oxidant

Tipologia Gr. VIII *Aula/olla*

Forma olla de provisions

Pasta Beix, ataronjada, depurada amb desgreixants calcaris, fins, blancs i brillants

Superf.

Dimen.Dm 16'8 cm

- Parets verticals i llavi horitzontal

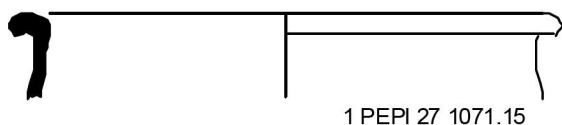

Tècnica decorativa

Esquema decoratiu

Motius decoratius

Cronol. Imperial-juliclaudia

Cronol. 2

Cronol. UE Imperial-juliclaudia

Argument

Campanya PEPI 27

UE 1071

Nº Inv 16

Producció C. comuna oxidant

Tipologia Gr. VIII *Aula/olla*

Forma olla de provisions

Pasta Beix, ataronjada, depurada amb desgreixants calcaris, fins, blancs i brillants

Superf.

Dimen.Dm 18 cm

- Coll lleugerament tancat i llavi horitzontal

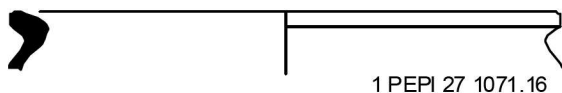

Tècnica decorativa

Esquema decoratiu

Motius decoratius

Cronol. Imperial-juliclaudia

Cronol. 2

Cronol. UE Imperial-juliclaudia

Argument

Campanya PEPI 27

UE 1071

Nº Inv 17

Producció C. comuna oxidant

Tipologia Colador/ filtre

Forma indeterminada

Pasta Beix, ataronjada, depurada amb desgreixants calcaris, fins, blancs i brillants

Superf.

Dimen.

- Frag. amb perforacions precocció



Tècnica decorativa

Esquema decoratiu

Motius decoratius

Cronol. Imperial-juliclaudia

Cronol. 2

Cronol. UE Imperial-juliclaudia

Argument

Campanya PEPI 27

UE 1071

Nº Inv 18

Producció C. comuna oxidant

Tipologia Indeterminada

Forma indeterminada

Pasta Rogenca depurada amb desgr. calcàris

Superf.

Dimen.

- Molt blaneta i s'escama a l'exterior. Podria ser fruit d'una coccio a baixa T°. Podria ser part d'un element plàstic o arula, larari o similar



Tècnica decorativa

Esquema decoratiu

Motius decoratius

Cronol. Imperial-juliclaudia

Cronol. 2

Cronol. UE Imperial-juliclaudia

Argument

Campanya PEPI 27

UE 1071

Nº Inv 20

Producció C. comuna oxidant

Tipologia Bací

Forma indeterminada

Pasta Groguenca, porosa, compacta

Superf. Grogues

Dimen.

- Del mateix individu. Base amb peu macís i parets verticals. Vora en ala que no enganxa amb els fragments del cos



Tècnica decorativa

Esquema decoratiu

Motius decoratius

Cronol. Imperial-juliclaudia

Cronol. 2

Cronol. UE Imperial-juliclaudia

Argument

Campanya 2 CAÑ 004

UE 1256

Nº Inv 0598

Producció C. reductora de cuina

Tipologia Classe B 4.2

Forma olla

Pasta Negra dura amb abundantíssims desgr. blancs

Superf. Negra

Dimen. Dm 10'5 cm
Dm base 5'8 cm
Altura 11 cm

- NEF 104 Incineració. De tradició ibèrica pel que fa a la forma i la pasta és ben semblant però més dura i compacta.

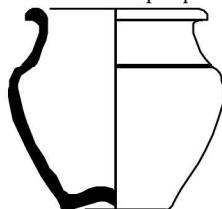

2 CAÑ.1256.0/597



Tècnica decorativa

Esquema decoratiu

Motius decoratius

Cronol. Republicana-presertoriana

Cronol. 2 100-75 aE

Cronol. UE Republicana-presertoriana

Argument Incineració de la Necròpoli Occidental

Campanya 3 CAÑ 004

UE 1385

Nº Inv 0613

Producció C. reductora de cuina

Tipologia Classe B 1.2

Forma olla

Pasta Dura, compacta, grisa i rosada amb ab. desgr. rojos, grisos i brillants

Superf. Negres i allisades, millor treballat per fora que per dins

Dimen. Dm 9 cm
Dm base 5 cm
Altura 14'5 cm

- NEF 22 Hipogeu. Pasta ben treballada compacta i dura cuita a alta temperatura. Olla cos piriforme amb coll marcat amb llistell i vora de secció triangular engrossida a l'exterior, base concavo-convexa. Recorda a la forma ibèrica de les gerres de Classe B 4.2 però sense ansa, amb una altra pasta i amb una vora millor acabada.

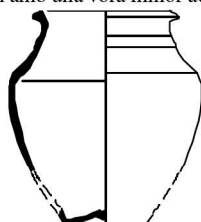

3 CAÑ.1385.0/613



Tècnica decorativa

Esquema decoratiu

Motius decoratius

Cronol. Republicana-fundació

Cronol. 2 140-100 aE

Cronol. UE Republicana-fundació

Argument Lamb. 8 palmetes, gerreta gris emporitana, Mayet II

Campanya 3 CAÑ 004

UE 1385

Nº Inv 0592

Producció Grisa emporitana

Tipologia Cot-cat Gb1/ DIII

Forma gobellet

Pasta Gris fosc, depurada i compacta amb desgreixants fins blancs i brillants

Superf. Negra amb ab. desgr. brillants visibles en superfície

Dimen. Dm 5'2 cm
Dm base 3 cm
Altura 7 cm

- NEF 22 Hipogeu. Got bicònic amb una sola ansa de ceràmica grisa de la costa catalana. Vora de gerreta o vas amb vora exvasada arrodonida, coll curt i marcat, carena en la part baixa del cos, base plana i una sola ansa. Podria ser una imitació de les gerretes griese emporitanes

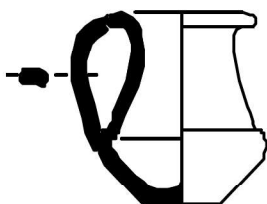

3 CAÑ.1385.0/592



Tècnica decorativa

Esquema decoratiu

Motius decoratius

Cronol. Republicana-fundació

Cronol. 2 140-100 aE

Cronol. UE Republicana-fundació

Argument Lamb. 8 palmetes, gerreta gris emporitana, Mayet II

Campanya 2 CAÑ 004

UE 1256

Nº Inv 0597

Producció C. comuna reductora

Tipologia Lamboglia 8/2

Forma plat

Pasta Gris, depurada i extremadament fina

Superf. Gris claret i fosc

Dimen. Dm 15 cm
Dm base 5 cm
Altura 4 cm

- NEF 104. Possible imitació ibèrica de plat de la forma Lamb. 8 o 2.

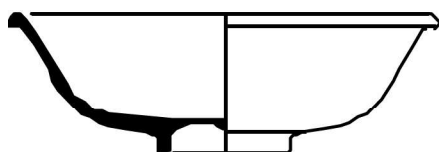

2 CAÑ.1256.0/598



Tècnica decorativa

Esquema decoratiu

Motius decoratius

Cronol. Republicana-presertoriana

Cronol. 2 100-75 aE

Cronol. UE Republicana-presertoriana

Argument Incineració de la Necròpoli Occidental

Campanya 4 CAÑ 004

UE 1435

Nº Inv 0608

Producció C. reductora de cuina

Tipologia Classe B 4.2

Forma olla

Pasta Dura, compacta, grisa i rosada amb ab. desgr. rojos, grisos i brillants

Superf. Negres, allisades i amb desgreixants visibles en superfície

Dimen. Dm 10'8 cm

Dm base 5'6 cm

Altura aprox 14'5 cm

- NEF 23. Pasta ben treballada compacta i dura cuita a alta temperatura. Olla cos piriforme amb coll marcat amb llistell i vora de secció triangular engrossida a l'exterior, base concavo-convexa. Recorda a la forma ibèrica de les gerres de Classe B 4.2 però sense ansa, amb una altra pasta i amb una vora millor acabada.

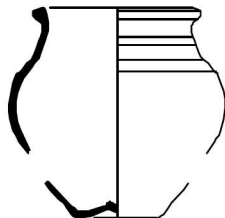

3 CAÑ. 1435.0/608



Tècnica decorativa

Esquema decoratiu

Motius decoratius

Cronol. Republicana-sertoriana

Cronol. 2 100-75 aE

Cronol. UE Republicana-sertoriana

Argument Clara recent

Campanya 4 CAÑ 004

UE 1435

Nº Inv 0611

Producció C. pasta clara

Tipologia Cl-rec. 2a

Forma gerra

Pasta Blanca-groga depurada, sabonosa amb desgr. orgànics

Superf. Blanca-groga

Dimen. Dm 13'5 cm

Dm base 10'5 cm

Altura aprox 35 cm

- NEF 23. Cos ovoide amb muscle marcat i coll ample amb vora de secció triangular amb una única ansa. Presenta lletres esgrafiades en la zona del coll SA-E i base plana. Cronologia de la forma 100-1 aE

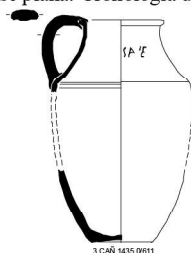

3 CAÑ. 1435.0611



Tècnica decorativa

Esquema decoratiu

Motius decoratius

Cronol. Republicana-sertoriana

Cronol. 2 100-75 aC

Cronol. UE Republicana-sertoriana

Argument Clara recent

Lattara, 1993

Campanya 4 CAÑ 004

UE 2470

Nº Inv 0902

Producció C. comuna oxidant

Tipologia Urna cinerària

Forma urna

Pasta Segons García Prósper: "sandwich sin desgrasante ni inclusiones aparentes"

Superf. Bei. Segons García Prósper: "color crema sin tratamiento aparente"

Dimen. Dm 10, Dm màx. 20,4 cm
Dm base 7,6 cm
Altura 14,1 cm

- NEF 198. No hem pogut tindre accés ja que està il·localitzable, però suposem que al seu interior es trobarien les restes humane incinerades. A la foto es veu un cos ample i globular amb muscle alt i una ansa acintada. No hi ha paral·leles a *Valentia*. Segons García prosper: "Urna bitroncocónica carenada de borde recto y almadrado, cuello indicado y base de solera incipiente. Dos asas acintada: verticales arrancan de la carena"

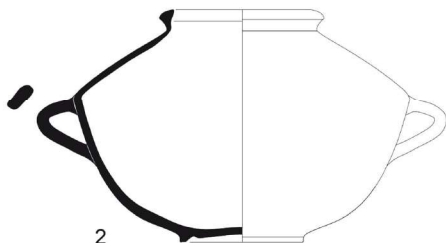

Tècnica decorativa

Esquema decoratiu

Motius decoratius

Cronol. Imperial-juliclaudia

Cronol. 2 40-80 dE

Cronol. UE Imperial-juliclaudia

Argument TSS

Campanya 4 CAÑ 004

UE 2470

Nº Inv 0901

Producció C. comuna oxidant

Tipologia Gr. XI *Operculum*

Forma tapadora

Pasta Beix

Superf. Beix

Dimen.

- NEF 198. No hem pogut tindre accés ja que està il·localitzable.



Tècnica decorativa

Esquema decoratiu

Motius decoratius

Cronol. Imperial-juliclaudia

Cronol. 2 40-80 dE

Cronol. UE Imperial-juliclaudia

Argument TSS

Campanya 4 CAÑ 004

UE 2470

Nº Inv 0664

Producció C. comuna oxidant

Tipologia Gr. XI *Operculum*/ Vegas 21

Forma tapadora

Pasta Beix/groga, tova i molt farinosa amb pocs desgr. fins i brillants

Superf. Beix/groga

Dimen. Dm 12'6 cm
Dm base 2 cm
Altura 5'1 cm

- NEF 198. Bol que actuava de tapadora de l'urna funerària. Presenta perfil senzill, vora arrodonida i base molt petita. Des de la seua confecció podria estar concebut com a tapadora.

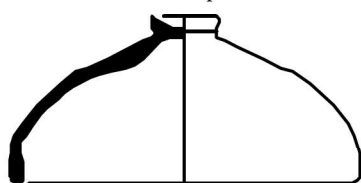

4 CAÑ.2471.0/664



Tècnica decorativa

Esquema decoratiu

Motius decoratius

Cronol. Imperial-juliclaudia

Cronol. 2 40-80 dE

Cronol. UE Imperial-juliclaudia

Argument TSS

La ceràmica comuna i de cuina en *Valentia*

Campanya 4 CAÑ 004

UE 2470

Nº Inv 0977

Producció C. reductora de cuina

Tipologia *Similis ERW 1.3*

Forma olla

Pasta Gris, dura, compacta amb ab. desgr. grisos i marrons

Superf. Exterior negra, interior grisa

Dimen. Dm 19'8 cm
Dm base 6'5 cm
Altura 16'5 cm

- NEF 198. Cos ovoide amb coll poc marcat i vora de secció quadrada i exvasada. Probablement és un estadi intermedi entre les olles ibèriques i les reductores de cuina regional alt-imerials.

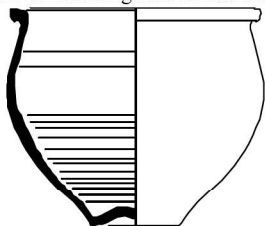

4 CAÑ.2470.0/977



Tècnica decorativa

Esquema decoratiu

Motius decoratius

Cronol. Imperial-julià

Cronol. 2 40-80 dE

Cronol. UE Imperial-julià

Argument TSS

Campanya 4 CAÑ 004

UE 2154

Nº Inv 0614

Producció C. comuna oxidant

Tipologia Gr. I.2 *Urceus*

Forma gerra

Pasta Nucli gris, ab. desgr. xicotets i mitjans blancs, grisos i brillants

Superf. Allisades presenten color beix traces horitzontals grises, desgr. visibles

Dimen. Dm 6'2 cm
Dm base 5'5 cm
Altura 19 cm

- NEF 153. Vora arrodonida, coll relativament estret, cos globular amb panxa baixa, base quasi plana i una sola ansa de secció acintada.

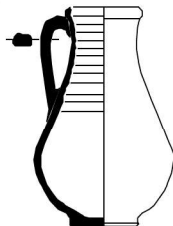

4 CAÑ.2154.0/614



Tècnica decorativa

Esquema decoratiu

Motius decoratius

Cronol. Imperial

Cronol. 2 Segle II dE

Cronol. UE Imperial

Argument Estratigrafia

Campanya 4 CAÑ 004

UE 2154

Nº Inv 0915

Producció C. comuna oxidant

Tipologia *Trulla*

Forma cassó

Pasta Ben depurada, beix amb desgr. fins, blanc i brillants

Superf. Allisades presenten color beix traces horitzontals grises, desgr. visibles

Dimen. Dm 10'8 cm
Dm base 6 cm
Altura 7 cm

- NEF 153. Cassó amb base quasi plana, cos profund de parets verticals llavi arrodonit i ansa horitzontal.

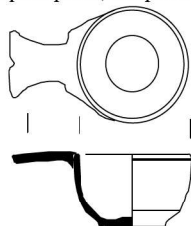

4 CAÑ.2154.0/615



Tècnica decorativa

Esquema decoratiu

Motius decoratius

Cronol. Imperial

Cronol. 2 Segle II dE

Cronol. UE Imperial

Argument Estratigrafia

Campanya 4 CAÑ 004

UE 2154

Nº Inv 0646

Producció C. africana de cuina

Tipologia Ostia III, 332

Forma tapadora

Pasta Tunísia

Superf.

Dimen. Dm 24 cm
Altura 4'5 cm

- NEF 209. Tapadora de bona factura vora lleugerament arrodonida i base àpoda. Sense restes d'haver estat exposat al foc, ni pàtina "cenerentola".

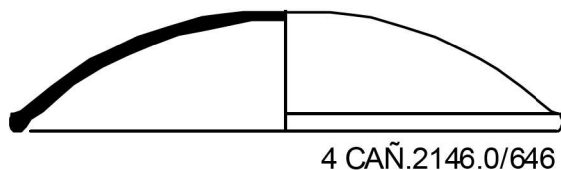

Tècnica decorativa

Esquema decoratiu

Motius decoratius

Cronol. Imperial
Cronol. 2 120-190 dE
Cronol. UE Imperial
Argument TSH F. 8, PF Rubielos 2.1

Campanya 4 CAÑ 004

UE 2181

Nº Inv 0628

Producció C. comuna oxidant

Tipologia Gr. III *Calix*

Forma bol

Pasta Beix ataronjada i groga depurada, amb ab. desgreixants blancs

Superf. Ataronjada o groga que canvia pel la marcar d'apil·lament de coccio

Dimen. Dm 11 cm
Dm base 4 cm
Altura 6'3 cm

- NEF 240. Bols de perfil senzill i vora arrodonida. Marca d'apil·lament amb diferent tonalitat a la zona interior sota el llavi i exterior a mitja altura del cos. A l'interior hi ha una petxina.

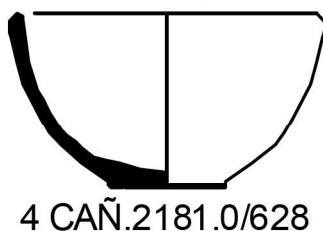

Tècnica decorativa

Esquema decoratiu

Motius decoratius

Cronol. Imperial-severs
Cronol. 2 150-250 dE
Cronol. UE Imperial-severs
Argument

Campanya 4 CAÑ 004

UE 2181 i 0/629,

Nº Inv 0629

Producció C. comuna oxidant

Tipologia Gr. III *Calix*

Forma bol

Pasta Beix ataronjada i groga depurada, amb ab. desgreixants blancs

Superf. Ataronjada o groga que canvia pel la marcar d'apil·lament de coccio

Dimen. Dm 11'2 cm
Dm base 5 cm
Altura 6'2 cm

- NEF 240. Bols de perfil senzill i vora arrodonida. Marca d'apil·lament amb diferent tonalitat a la zona interior sota el llavi i exterior a mitja altura del cos. Al seu interior hi havia una petxina.

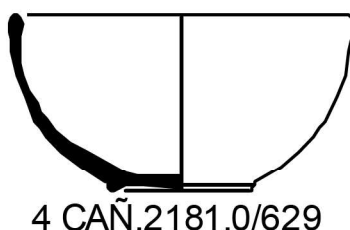

Tècnica decorativa

Esquema decoratiu

Motius decoratius

Cronol. Imperial-severs
Cronol. 2 150-250 dE
Cronol. UE Imperial-severs
Argument

Campanya 4 CAÑ 004

UE 2181

Nº Inv 616

Producció C. comuna oxidant

Tipologia Gr. I.2 *Urceus*

Forma gerra

Pasta Beix

Superf. Beix

Dimen.

- NEF 240. No s'ha pogut accedir a la peça.



Tècnica decorativa

Esquema decoratiu

Motius decoratius

Cronol. Imperial-severs

Cronol. 2 150-250 dE

Cronol. UE Imperial-severs

Argument

Campanya 4 CAÑ 004

UE 2421

Nº Inv 0631

Producció C. comuna africana

Tipologia Bonifay 50/ Tolegassos 489

Forma gerra

Pasta Groga, tova, porosa amb ab.desgr.calcaris blancs i orgànics

Superf. Groga porosa amb desgriexants visibles en superfície

Dimen. Dm 8'2 cm
Dm base 5'7 cm
Altura 19'8 cm

- NEF 166. Cos globular, base plana, estriat en la zona de la panxa. La vora alta i vertical, amb un llavi arrodonit, ansa acintada. Cronològicament finals del segle II i principis del segle III dE a Tolegassos (Casas *et alii*, 1990).

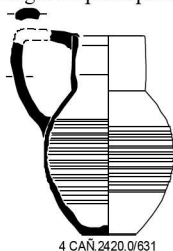

Tècnica decorativa

Esquema decoratiu

Motius decoratius

Cronol. Imperial-severs

Cronol. 2 190-250 dE

Cronol. UE Imperial-severs

Argument Tolegassos 489, Hayes 181 C
Casas *et alii*, 1990

Campanya 4 CAÑ 004

UE 2421

Nº Inv 0632

Producció C. africana de cuina

Tipologia Hayes 181 C

Forma font

Pasta Tunísia

Superf.

Dimen. Dm 28'4 cm
Dm base 24 cm
Altura 4'4 cm

- NEF 166. Font de parets còncaves i línies senzilles sense truncaments. Cronologia: entre finals del segle II i el III dE (Bonifay, 2004, 214).



Tècnica decorativa

Esquema decoratiu

Motius decoratius

Cronol. Imperial-severs

Cronol. 2 190-250 dE

Cronol. UE Imperial-severs

Argument Tolegassos 489, Hayes 181 C
Bonifay, 2004, 214

La ceràmica comuna i de cuina en *Valentia*

Campanya Calvo Sotelo 1962

UE Tomba 3

Nº Inv 0066

Producció C. comuna oxidant

Tipologia Gr. III *Calix*

Forma bol

Pasta Pasta bicolor per l'apil·lament durant el procés d'enfornament: inferior ataronjada i superior groga/beix amb petits desgr. blancs, marrons.

Superf. Allisades

Dimen. Dm 11'4 cm
Dm base 4'2 cm
Altura 6'6 cm

- Bol de perfil senzill amb canvi de color en el moment d'enfornament per l'apil·lament. Tomba 1 o N-O nº3 de l'excavació. Tomba orientada N-O, excepte la tomba col·lectiva. 0/066.

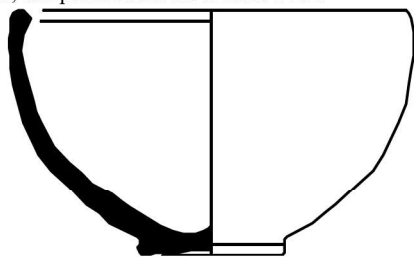

Tècnica decorativa

Esquema decoratiu

Motius decoratius

Cronol. Imperial

Cronol. 2 Segle III dE

Cronol. UE Imperial

Argument

Campanya 1 MIS 004

UE 1414

Nº Inv 1

Producció C. comuna oxidant

Tipologia Gr. I.2 *Urceolus*

Forma gerra

Pasta Beix

Superf. Beix

Dimen.

- 0/422 Tomba 59 en fossa. Fa conjunt amb un arabalos de pasta gris 0/421

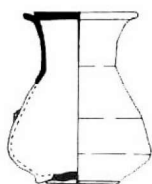

Tècnica decorativa

Esquema decoratiu

Motius decoratius

Cronol. Imperial-augustea

Cronol. 2

Cronol. UE Imperial-augustea

Argument Estratigrafia

Campanya 1 MIS 004

UE 1414

Nº Inv 2

Producció C. comuna reductora

Tipologia *Arabalos*

Forma gerra

Pasta Grisa, depurada i fina

Superf. Grisa

Dimen.

- 0/421 Tomba 59 en fossa. Fa conjunt amb una gerra de pasta oxidant 0/422

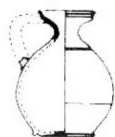

Tècnica decorativa

Esquema decoratiu

Motius decoratius

Cronol. Imperial-augustea

Cronol. 2

Cronol. UE Imperial-augustea

Argument Estratigrafia

Campanya 1 MIS 004

UE 1079

Nº Inv 5

Producció C. comuna oxidant

Tipologia Gr. I.2 *Urceus*

Forma gerra

Pasta Beix

Superf. Beix

Dimen.

- 0/423 Tomba 10 en fossa. Aixovar de l'època flàvia: tres plats de TSS de la forma Drag, 18, una copa de ceràmica de parets fines bètica una llàntia de volutes i dos ungüentaris (un de vidre).

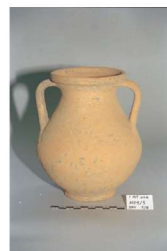

Tècnica decorativa

Esquema decoratiu

Motius decoratius

Cronol. Imperial-flàvia

Cronol. 2

Cronol. UE Imperial-flàvia

Argument Aixovar

Campanya 1 PALO 12

UE 1331

Nº Inv 1

Producció C. comuna oxidant

Tipologia *Tintinnabulum o sigilla*

Forma *tintinnabulum o sigilla*

Pasta Depurada, beix, ataronjat amb fins desgreixants blancs i brillants

Superf. Beix i allisada

Dimen. Cama sencera 4'1 x 2'3 x 1'1 cm

- Fragment de tintinnabulum: cama esquemàtica completa amb orifici per a enganxar-se amb la resta del cos. Va amb el cos de la U 1332

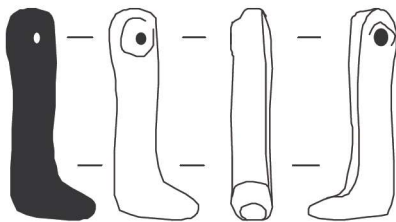

1 PALO 12.1331.1



Tècnica decorativa

Esquema decoratiu

Motius decoratius

Cronol. Imperial-flàvia

Cronol. 2

Cronol. UE Imperial-flàvia

Argument Aixovar

Campanya 1 PALO 12

UE 1332

Nº Inv 1

Producció C. comuna oxidant

Tipologia *Tintinnabulum o sigilla*

Forma *tintinnabulum o sigilla*

Pasta Depurada, beix, ataronjat amb fins desgreixants blancs i brillants

Superf. Beix i allisada

Dimen. Conservat 7'4 x 4'5 x 2'8 cm

- Fragment de tintinnabulum: cos esquemàtic amb orificis laterals per a enganxar les cames. Va amb la cama de la UE 1331. Present una capa oberta que deixa veure la túnica o vestit amb traços oblics. S'intueixen els dos braços flexionats sota la capa.

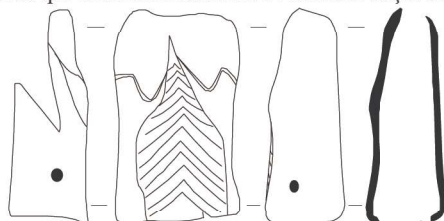

1 PALO 12.1332.1



Tècnica decorativa Incisa

Esquema decoratiu

Motius decoratius Possibles línies de la túnica

Cronol. Imperial-flàvia

Cronol. 2

Cronol. UE Imperial-flàvia

Argument Aixovar

Campanya 1 SELVIC

UE 1073

Nº Inv 6

Producció C. africana de cuina

Tipologia Hayes 23A

Forma cassola

Pasta Tunísia

Superf.

Dimen.Dm 14'6 cm

- Fragment de vora de cassola africana de cuina amb parets baixes i sense graó interior.



1 SELVIC 1073.6



Tècnica decorativa

Esquema decoratiu

Motius decoratius

Cronol. Imperial-antonins

Cronol. 2

Cronol. UE Imperial-antonins

Argument Rebliment ustrinum de l'època antonina

Campanya 1 SELVIC

UE 1073

Nº Inv 7

Producció C. comuna oxidant

Tipologia Gr. I.2 *Urceus*

Forma gerra

Pasta Beix, ataronjada, depurada amb desgreixants calcaris, fins, blancs i brillants

Superf.

Dimen.Dm 11 cm

- Vora de gerra amb graó intern per a tapadora i doble motllura exterior.

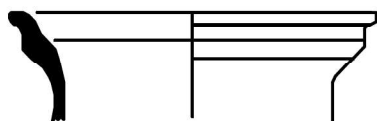

1 SELVIC 1073.7



Tècnica decorativa

Esquema decoratiu

Motius decoratius

Cronol. Imperial-antonins

Cronol. 2

Cronol. UE Imperial-antonins

Argument Rebliment ustrinum de l'època antonina

Campanya 1 SELVIC

UE 1073

Nº Inv 8

Producció C. comuna oxidant

Tipologia Gr. VII *Pelvis*

Forma pelvis

Pasta Beix, ataronjada, depurada amb desgreixants calcaris, fins, blancs i brillants

Superf.

Dimen.Dm interior 12 cm

- Coll reentrant i ala plana, cos una mica cònic no massa habitual en aquesta forma.

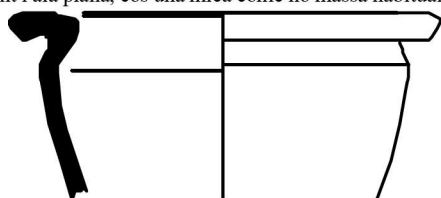

1 SELVIC 1073.8



Tècnica decorativa

Esquema decoratiu

Motius decoratius

Cronol. Imperial-antonins

Cronol. 2

Cronol. UE Imperial-antonins

Argument Rebliment ustrinum de l'època antonina

Campanya 1 SELVIC

UE 1073

Nº Inv 9

Producció C. comuna oxidant

Tipologia *Lararium* o *arula*

Forma larari

Pasta Beix, ataronjada, depurada amb desgreixants calcaris, fins, blancs i brillants

Superf.

Dimen.

- Merlet superior dret amb dos baquetons horitzontals per a delimitar la decoració. Presenta restes d'exposició al foc. Probablement produït a motlle



1 SELVIC 1073.9



Tècnica decorativa A motlle

Esquema decoratiu Línies paral·leles

Motius decoratius

Cronol. Imperial-antonins

Cronol. 2

Cronol. UE Imperial-antonins

Argument Rebliment ustrinum de l'època antonina

Campanya 1 SELVIC

UE 1064/1071

Nº Inv 2

Producció C. africana de cuina

Tipologia Hayes 199

Forma cassola

Pasta Tunísia

Superf.

Dimen. Dm 19 cm

- Fragment de vora de cassola africana de cuina amb parets còncaues i graó intern, vora arrodonida amb graó per a recolzar la tapadora.

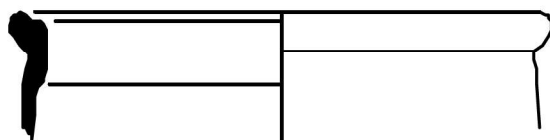

1 SELVIC 1064-1071.2



Tècnica decorativa

Esquema decoratiu

Motius decoratius

Cronol. Imperial-antonins

Cronol. 2

Cronol. UE Imperial-antonins

Argument Rebliment ustrinum de l'època antonina

Campanya 1 SELVIC

UE 1064/1071

Nº Inv 1

Producció C. reductora de cuina

Tipologia ERW 1.2

Forma olla

Pasta Gris clar, compacta, dura i porosa amb fractura granular i desgreixants de quars, limonita i policristalls de quars (Reynolds, 1993; Huguët, 2009)

Superf. Grises o negres, poroses i grolleres.

Dimen. Dm 17 cm

- Olla de cos globular amb carena en el terç superior i vora de secció quadrada engrossida a l'exterior. Estries exteriors

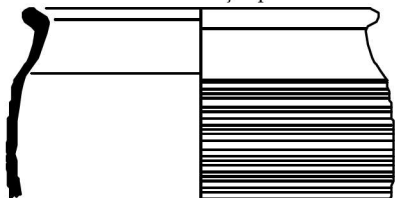

1 SELVIC 1064-1071.1



Tècnica decorativa

Esquema decoratiu

Motius decoratius

Cronol. Imperial-antonins

Cronol. 2

Cronol. UE Imperial-antonins

Argument Rebliment ustrinum de l'època antonina

Campanya 1 SELVIC

UE 1064/1071

Nº Inv 4

Producció C. comuna oxidant

Tipologia Gerra

Forma gerra

Pasta Beix, ataronjada, depurada amb desgreixants calcaris, fins, blancs i brillants

Superf.

Dimen.

- Un fragment d'ansa acintada sobre la que s'ha enganxat una ansa de salomònica



Tècnica decorativa Aplic

Cronol. Imperial-antonins

Esquema decoratiu

Cronol. 2

Motius decoratius Ansa salomònica sobre l'ansa funcional

Cronol. UE Imperial-antonins

Argument Rebliment ustrinum de l'època antonina

Campanya 1 SELVIC

UE 1071

Nº Inv 4

Producció C. reductora de cuina

Tipologia ERW 1.1

Forma plat

Pasta Gris clar, compacta, dura i porosa amb fractura granular i desgreixants de quars, limonita i policristalls de quars(Reynolds, 1993; Huguet, 2009)

Superf. Grises o negres, poroses i grolleres.

Dimen. Dm 19 cm

- Etiqueta: Tall Est. Plat/cassola de parets còncaues i vora amb graó a l'interior.

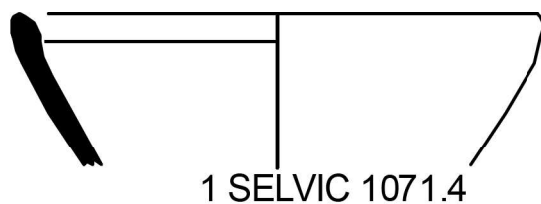

Tècnica decorativa

Cronol. Imperial-antonins

Esquema decoratiu

Cronol. 2

Motius decoratius

Cronol. UE Imperial-antonins

Argument Rebliment ustrinum de l'època antonina

Campanya 1 SELVIC

UE 1071

Nº Inv 5

Producció C. comuna oxidant

Tipologia Gr. IV.1 *Paropsis*

Forma paròpsis

Pasta Beix, ataronjada, depurada amb desgreixants calcaris, fins, blancs i brillants

Superf.

Dimen. Dm 25 cm

- Etiqueta: Tall Est. Vora marcada a l'exterior pero reentrant de plat profund.

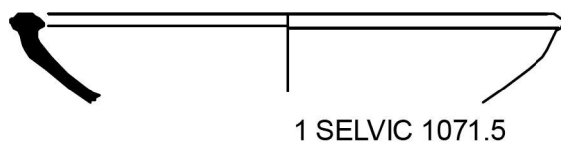

Tècnica decorativa

Cronol. Imperial-antonins

Esquema decoratiu

Cronol. 2

Motius decoratius

Cronol. UE Imperial-antonins

Argument Rebliment ustrinum de l'època antonina

Campanya 3 ITACAL

UE 1664

Nº Inv

Producció C. africana de cuina

Tipologia Hayes 131

Forma tupí

Pasta Tunísia

Superf.

Dimen.

- Perfil complet de gobellet o tupí presumiblement Hayes 131. Únicament el coneixem per la fotografia de l'excavació. No hem pogut veure la peça ja que no s'ha trobat als magatzems del SIAM.



Tècnica decorativa

Esquema decoratiu

Motius decoratius

Cronol. Imperial-antonins

Cronol. 2

Cronol. UE Imperial-antonins

Argument As de *Lucius Verus* datat en el 164-165 dE

Campanya 3 ITACAL

UE 1664

Nº Inv

Producció C. africana de cuina

Tipologia Hayes 197

Forma cassola

Pasta

Superf.

Dimen.

- No hem pogut veure la peça ja que no s'ha trobat als magatzems del SIAM. Únicament ha pogut ser estudiat per la foto i personalment no puc afirmar que siga una Òstia III, 267, hem sembla més una copa de ceràmica de parets fines de la forma Rubielos 2.1. Es descarta per a l'estudi



Tècnica decorativa

Esquema decoratiu

Motius decoratius

Cronol. Imperial-antonins

Cronol. 2

Cronol. UE Imperial-antonins

Argument As de *Lucius Verus* datat en el 164-165 dE

Campanya Botella antic

UE

Nº Inv 0/17

Producció C. comuna oxidant

Tipologia Gr. I.2 *Urceus*

Forma gerra

Pasta Depurada, ataronjat abundants desgr. blancs i brillants

Superf. Allisada

Dimen. Dm 5 cm

Dm base 4'5 cm

Altura 15'8 cm

- Perfil complet de gerra de cos globular amb panxa baixa, coll ample i vora arrodonida ambdues amb una sola ansa acintada amb canaleta.

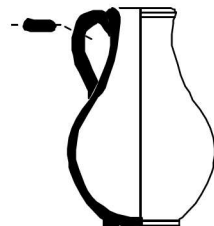

Soriano, 1989, 402, 2



Tècnica decorativa

Esquema decoratiu

Motius decoratius

Cronol. Imperial-mitjan del segle III

Cronol. 2 Segle III dE

Cronol. UE

Argument

Campanya Boatella antic

UE

Nº Inv

Producció C. comuna oxidant

Tipologia Gr. I.2 *Urceus*

Forma gerra

Pasta Depurada, ataronjat abundants desgr. blancs i brillants

Superf. Allisada

Dimen.Dm 5'2 cm
Dm base 5'9 cm
Altura 17'2 cm

- Perfil complet de gerra de cos globular amb panxa baixa, coll ample i vora arrodonida ambdues amb una sola ansa. En Gil 1962 Triple tumba.

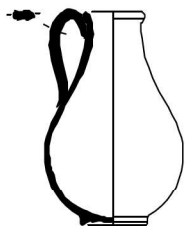

Soriano, 1989, 402, 1

Tècnica decorativa

Esquema decoratiu

Motius decoratius

Cronol. Imperial-mitjan del segle III

Cronol. 2 Segle III dE

Cronol. UE

Argument

Campanya Boatella antic

UE

Nº Inv

Producció C. comuna oxidant

Tipologia Gr. II.2 *Lagoena*

Forma ampolla

Pasta Tova, beix amb abundants desgreixants blancs i brillants

Superf. Allisada

Dimen.Dm

- Ampolla de base anellada, cos baix i ample amb muscle marcat, el coll és curt i estret i per acabar obrint-se en una vora exvasada i marcada a l'exterior amb una ansa curta de secció acintada que naix a la vora i acaba en la zona anterior al muscle.

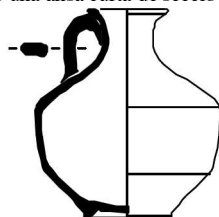

Roda, 1955, lám. VI

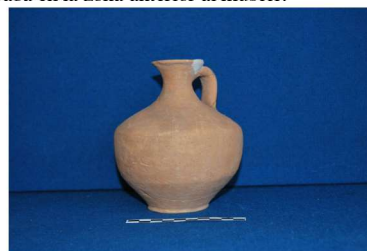

Tècnica decorativa

Esquema decoratiu

Motius decoratius

Cronol. Imperial-mitjan del segle III

Cronol. 2 Segle III dE

Cronol. UE

Argument Roda, 1955, lám. IV

Campanya Boatella antic

UE

Nº Inv 0/18

Producció C. comuna oxidant

Tipologia Gr. I.2 *Urceus*

Forma gerra

Pasta Depurada, ataronjat abundants desgr. blancs i brillants

Superf. Allisada

Dimen.Dm 6'5 cm
Dm base 4'5 cm
Altura 18 cm

- Perfil complet de gerra de cos globular amb panxa baixa, coll ample i vora arrodonida ambdues amb una sola ansa en forma de cint amb canaleta. Amb línies horitzontals de torn a la zona de l'arracament de l'ansa.

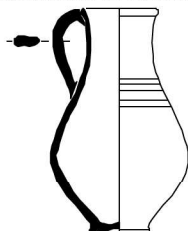

Boatella 0/18



Tècnica decorativa

Esquema decoratiu

Motius decoratius

Cronol. Imperial-mitjan del segle III

Cronol. 2

Cronol. UE

Argument

Campanya Boatella antic

UE

Nº Inv 0/19

Producció C. comuna oxidant

Tipologia Gr. I.2 *Urceus*

Forma gerra

Pasta Depurada, ataronjat abundants desgr. blancs i brillants

Superf. Allisada

Dimen.Dm 5'2 cm
Dm base 4'7 cm
Altura 14'2 cm

- Perfil complet de gerra de cos globular amb panxa baixa, coll ample i vora arrodonida ambdues amb una sola ansa en forma de cint amb canaleta.

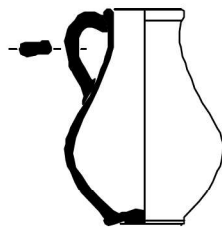

Boatella 0/19



Tècnica decorativa

Esquema decoratiu

Motius decoratius

Cronol.

Cronol. 2

Cronol. UE

Argument

Imperial-mitjan del segle III

Campanya Boatella antic

UE

Nº Inv 0/20

Producció C. comuna oxidant

Tipologia Gr. I.2 *Urceus*

Forma gerra

Pasta Depurada, ataronjat abundants desgr. blancs i brillants

Superf. Allisada

Dimen.Dm 4'5 cm
Dm base 4 cm
Altura 7'5 cm

- Perfil complet de gerra de cos globular amb panxa baixa, coll ample i vora arrodonida ambdues amb dues anses de secció en forma de cinta.

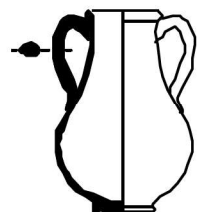

Boatella 0/20



Tècnica decorativa

Esquema decoratiu

Motius decoratius

Cronol.

Cronol. 2

Cronol. UE

Argument

Imperial-mitjan del segle III

Campanya Boatella antic

UE

Nº Inv 0/21

Producció C. comuna oxidant

Tipologia Gr. I.2 *Urceus*

Forma gerra

Pasta Depurada, ataronjat abundants desgr. blancs i brillants

Superf. Allisada

Dimen.Dm 5'5 cm
Dm base 5 cm
Altura 15'2 cm

- Perfil complet de gerra de cos globular amb panxa baixa, coll ample i vora arrodonida ambdues amb una sola ansa en forma de cint amb canaleta.

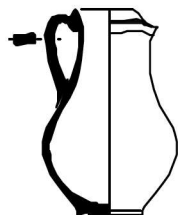

Boatella 0/21



Tècnica decorativa

Esquema decoratiu

Motius decoratius

Cronol.

Cronol. 2

Cronol. UE

Argument

Imperial-mitjan del segle III

Campanya Boatella antic

UE

Nº Inv 0/47

Producció C. comuna oxidant

Tipologia Gr. I.2 *Urceus*

Forma gerra

Pasta Depurada, ataronjat abundants desgr. blancs i brillants

Superf. Allisada

Dimen. Dm 4'5 cm
Dm base 4 cm
Altura 12'9 cm

- Perfil complet de gerra de cos globular amb panxa baixa, coll ample i vora arrodonida ambdues amb una sola ansa en forma de cint amb canaleta.

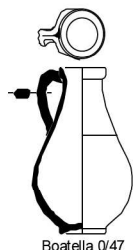

Boatella 0/47



Tècnica decorativa

Esquema decoratiu

Motius decoratius

Cronol. Imperial-mitjan del segle III

Cronol. 2

Cronol. UE

Argument

Campanya Boatella antic

UE

Nº Inv 0/48

Producció C. itàlica de cuina

Tipologia Dramont D2

Forma morter

Pasta Beix clar, molt poc depurada amb gran desgr. de quars blanc, possibles pedres d'origen volcànic grises, altres roges i desgr. més fins i brillants negres.

Superf. Molt rugosa però sense pedres abrassives

Dimen. Dm cm
Dm base cm
Altura cm

- Perfil complet de morter amb ala pendent i bec vessador, sense pedres abrassives

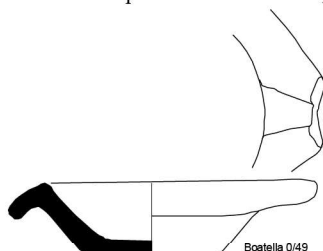

Boatella 0/49



Tècnica decorativa

Esquema decoratiu

Motius decoratius

Cronol. Imperial-severs

Cronol. 2

Cronol. UE

Argument Roda, 1955, lám. II

Campanya Boatella antic

UE

Nº Inv 0/16

Producció C. comuna oxidant

Tipologia Gr. I.2 *Urceus*

Forma gerra

Pasta Beix/rosada/ataronjada amb desgr. blancs i brillants.

Superf. Beix/ rosada i allisada

Dimen. Dm 10'3 cm
Dm base 6'5 cm
Altura 24 cm

- Perfil complet de gerra de cos globular amb coll ample i vora motllurada i graó intern per a tapadora i ansa en forma de cinta. El co presenta unes estries importants en vertical probablement produïdes en durant el procés d'excavació. Actualment al MHV.

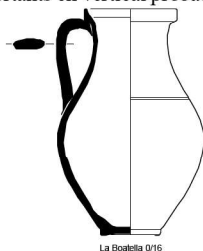

La Boatella 0/16



Tècnica decorativa

Esquema decoratiu

Motius decoratius

Cronol. Imperial-severs

Cronol. 2

Cronol. UE

Argument Roda, 1955, lám. II

Campanya Boatella antic

UE

Nº Inv Soriano 1989, 404

Producció C. comuna oxidant

Tipologia Gr. II.3 *Lagoena*

Forma ampolla

Pasta Roja, molt compacta amb desgreixants mitjans blancs i brillants molt xicotets

Superf. Exterior és de color beix i allisada, lleugerament brunyida probablement per a disposar còmodament la pintura

Dimen. Dm 2'2 cm
Altura conservada 15'8 cm

- Cos globular amb dues anses, coll troncocònic amb motllura exterior, probablement imitació de la forma Salomonson X en TSA C (200 -280 dE). En Gil 1962 Triple tumba.

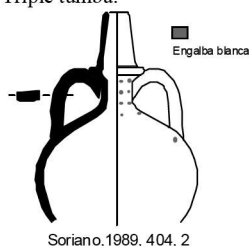

Soriano, 1989, 404, 2

Tècnica decorativa Pintada

Cronol. Imperial-mitjan del segle III

Esquema decoratiu Engalba blanca al coll en punts i línia horitzontal sobre la motllura del coll

Cronol. 2

Cronol. UE Imperial-mitjan del segle III

Motius decoratius Punts i línies horitzontals en engalba blanca

Argument TSA C

Soriano, 1989, 404, 2

Campanya Boatella antic

UE

Nº Inv 0/15

Producció C. comuna oxidant

Tipologia Gr. II.3 *Lagoena*

Forma ampolla

Pasta Roja, molt compacta amb desgreixants mitjans blancs i brillants molt xicotets

Superf. Exterior és de color beix i allisada, lleugerament brunyida probablement per a disposar còmodament la pintura

Dimen. Dm base 5'8 cm
Altura conservada 21'6 cm

- Cos globular amb dues anses, coll troncocònic amb motllura exterior, probablement imitació de la forma Salomonson X en TSA C (200 -280 dE). Actualment al MHV. Vora reconstruïda.

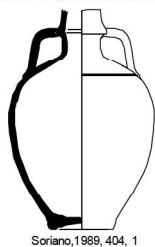

Soriano, 1989, 404, 1



Tècnica decorativa

Cronol. Imperial-mitjan del segle III

Esquema decoratiu

Cronol. 2

Cronol. UE Imperial-mitjan del segle III

Motius decoratius

Argument TSA C

Soriano, 1989, 404, 2

Campanya Boatella antic

UE

Nº Inv

Producció C. comuna oxidant

Tipologia Gr. III *Calix*

Forma bol

Pasta Beix, compacta amb desgreixants mitjans blancs i rojos i xicotets brillants i grisos.

Superf. Beix i allisada, diferent tonalitat per les marques d'apilament

Dimen. Dm base 5'8 cm
Altura conservada 21'6 cm

- Bol de perfil senzill. En Gil 1962 Triple tumba.

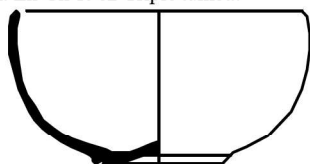

Boatella sense núm.

Tècnica decorativa

Cronol. Imperial-mitjan del segle III

Esquema decoratiu

Cronol. 2

Cronol. UE Imperial-mitjan del segle III

Motius decoratius

Argument TSA C

Campanya MAR 85

UE 1146

Nº Inv 0/154

Producció C. comuna oxidant

Tipologia Gr. II.2 *Lagoena*

Forma ampolla

Pasta Beix/ataronjada depurada amb desgr. blancs, grisos i grocs

Superf. Beix allisada amb desgr. visibles

Dimen. Dm 4'4 cm
Dm base 7'1 cm
Altura 22'1 cm

- Llavi de secció triangular, amb coll estret i curt, cos globular amb ansa acintada de secció des del coll fins al cos i base quasi plana. L'ansa està posada de manera poc acurada únicament enganxada fent pressió als extrems. 0/154

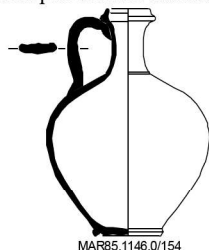

MAR85.1146.0/154



Tècnica decorativa

Esquema decoratiu

Motius decoratius

Cronol. Imperial-mitjan del segle III

Cronol. 2

Cronol. UE Imperial-mitjan del segle III

Argument TSA C

Escrivà, 1995

Campanya Boatella antic

UE

Nº Inv 0/48

Producció C. comuna oxidant

Tipologia Gr. I.2 *Urceus*

Forma gerra

Pasta Beix/ataronjada amb desgr. negres i brillants, i en menor mesura blancs.

Superf. Beix i allisada. La part del cos podria estar brunyida però potser és una engalba feta a base de babotins amb tons taronja i grisos

Dimen. Dm 10'5 cm
Dm base 7 cm
Altura 22'1 cm

- Perfil complet de gerra de cos globular amb coll ample i vora motllurada i graó intern per a tapadora i dues anses en forma de cinta. Anses enganxades de manera poc acurada únicament amb una mica de pressió als extrems. Actualment al MHV.

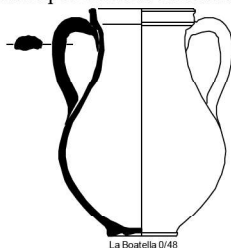

La Boatella 0/48



Tècnica decorativa

Esquema decoratiu

Motius decoratius

Cronol. Imperial-severs

Cronol. 2

Cronol. UE

Argument

Campanya Boatella antic

UE

Nº Inv 0/13

Producció C. comuna oxidant

Tipologia Gr. I *Lagoena*

Forma ampolla

Pasta Beix clar amb desgr. fins grisos i brillants visibles en superfície

Superf. Beix clar i allisada amb línies horitzontals de torn al coll.

Dimen. Dm 3'4 cm
Dm base 5,5 cm
Altura 16'6 cm

- Perfil complet d'ampolla de cos globular amb coll estret i vora de secció triangular i ansa acintada. Actualment al MHV.

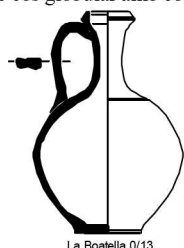

La Boatella 0/13



Tècnica decorativa

Esquema decoratiu

Motius decoratius

Cronol. Imperial-mitjan del segle III

Cronol. 2

Cronol. UE

Argument

Campanya Boatella antic

UE

Nº Inv 0/14

Producció C. comuna oxidant

Tipologia Gr. I.2 *Urceus*

Forma gerra

Pasta Beix clar amb desgr. fins blancs, grisos i pocs brillants visibles en superfície

Superf. Beix clar i allisada

Dimen. Dm 6 cm
Dm base 4,7 cm
Altura 16'6 cm

- Perfil complet de gerra de cos globular amb panxa baixa, coll ample i vora arrodonida ambdues amb una sola ansa en forma de cinta Actualment al MHV.

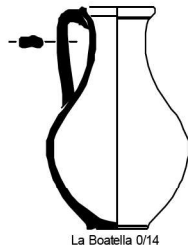

La Boatella 0/14



Tècnica decorativa

Esquema decoratiu

Motius decoratius

Cronol. Imperial-mitjan del segle III

Cronol. 2

Cronol. UE

Argument

Campanya 4 ROC 000

UE 2479

Nº Inv 6

Producció Grisa emporitana

Tipologia D-III

Forma copa

Pasta

Superf.

Dimen.

- Vora de gerreta o vas amb vora exvasada i arrodonida, coll curt i marcat i parets amb motlures



Tècnica decorativa

Esquema decoratiu

Motius decoratius

Cronol. Republicana-fundació

Cronol. 2

Cronol. UE Republicana-fundació

Argument Fossa ritual

Ribera, 1995

Campanya 2 SABCIS

UE 2849

Nº Inv 171

Producció Grisa emporitana

Tipologia D-III

Forma copa

Pasta Gris clar, depurada i compacta amb desgreixants fins brillants

Superf. Grises i allisades

Dimen.

- Part inferior del cos amb carena, base amb motllura

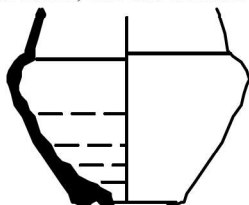

2 SABCIS 2849.171



Tècnica decorativa

Esquema decoratiu

Motius decoratius

Cronol. Republicana-fundació

Cronol. 2

Cronol. UE Republicana-fundació

Argument Gran fossa post-fundacional

Campanya 2 SABCIS

UE 2849

Nº Inv 170

Producció Grisa emporitana

Tipologia Forma 7

Forma botija

Pasta Gris clar, depurada i compacta amb desgreixants fins brillants

Superf. Grises i allisades

Dimen.

- Vora trilobulada de botija amb petit bec vessador



Tècnica decorativa

Esquema decoratiu

Motius decoratius

Cronol. Republicana-fundació

Cronol. 2

Cronol. UE Republicana-fundació

Argument Gran fossa post-fundacional

Campanya 2 SABCIS

UE 2849

Nº Inv 172

Producció Grisa emporitana

Tipologia B

Forma plat

Pasta Gris clar, depurada i compacta amb desgreixants fins brillants

Superf. Grises i allisades

Dimen.

- Platet de dimensions reduïdes amb parets còncaues i vora reentrant que li confereix un perfil arrodonit

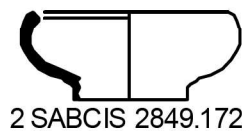

Tècnica decorativa

Esquema decoratiu

Motius decoratius

Cronol. Republicana-fundació

Cronol. 2

Cronol. UE Republicana-fundació

Argument Gran fossa post-fundacional

Campanya 2 SABCIS

UE 2849

Nº Inv 173

Producció Grisa emporitana

Tipologia A-I

Forma plat

Pasta Gris clar, depurada i compacta amb desgreixants fins brillants

Superf. Grises i allisades

Dimen.

- Plat profund amb parets altes i vora reentrant

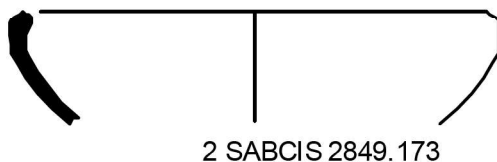

Tècnica decorativa

Esquema decoratiu

Motius decoratius

Cronol. Republicana-fundació

Cronol. 2

Cronol. UE Republicana-fundació

Argument Gran fossa post-fundacional

Campanya 2 SABCIS

UE 2849

Nº Inv 174

Producció Grisa emporitana

Tipologia C-IV

Forma plat

Pasta Gris clar, depurada i compacta amb **Superf.** Grises i allisades desgreixants fins brillants

Dimen.

- Plat de parets baixes i vora en ala desenvolupada que imita els plats de la forma Lamb. 36 de ceràmica de vernís negre



2 SABCIS 2849.174



Tècnica decorativa

Esquema decoratiu

Motius decoratius

Cronol. Republicana-fundació

Cronol. 2

Cronol. UE Republicana-fundació

Argument Gran fossa post-fundacional

Campanya 8 ALM 1997

UE 60328

Nº Inv 94

Producció Pondus

Tipologia *Pondus*

Forma

Pasta

Superf.

Dimen.

- Perfil complet amb perforació i línies de punts en la part superior

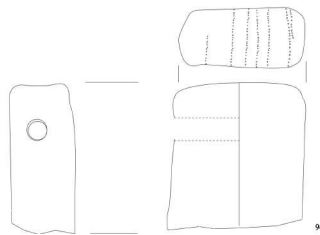

Tècnica decorativa

Esquema decoratiu

Motius decoratius

Cronol. Imperial-augustea

Cronol. 2

Cronol. UE Imperial-augustea

Argument Pou augusteu de l'Asklepeion Albiach i altres, 1998

Campanya 8 ALM 1997

UE 60328

Nº Inv 95

Producció Pondus

Tipologia *Pondus*

Forma

Pasta

Superf.

Dimen.

- Perfil complet amb perforació

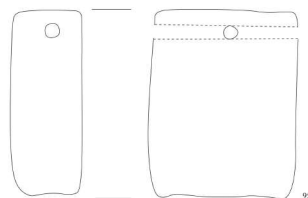

Tècnica decorativa

Esquema decoratiu

Motius decoratius

Cronol. Imperial-augustea

Cronol. 2

Cronol. UE Imperial-augustea

Argument Pou augusteu de l'Asklepeion Albiach i altres, 1998

Campanya 8 ALM 1997

UE 60328

Nº Inv 96

Producció Pondus

Tipologia *Pondus*

Forma

Pasta

Superf.

Dimen.

- Perfil complet troncopiramidal amb perforació



Tècnica decorativa

Esquema decoratiu

Motius decoratius

Cronol. Imperial-augustea

Cronol. 2

Cronol. UE Imperial-augustea

Argument Pou augusteu de l'Asklepeion Albiach i altres, 1998

Campanya 8 ALM 1997

UE 60328

Nº Inv 97

Producció Pondus

Tipologia *Pondus*

Forma

Pasta

Superf.

Dimen.

- Perfil complet amb perforació i X en la part superior

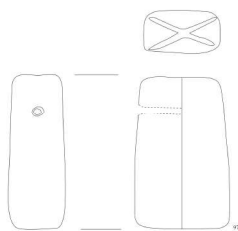

Tècnica decorativa

Esquema decoratiu

Motius decoratius

Cronol. Imperial-augustea

Cronol. 2

Cronol. UE Imperial-augustea

Argument Pou augusteu de l'Asklepeion Albiach i altres, 1998

Campanya 8 ALM 1997

UE 60328

Nº Inv 98

Producció Pondus

Tipologia *Pondus*

Forma

Pasta

Superf.

Dimen.

- Perfil complet amb perforació

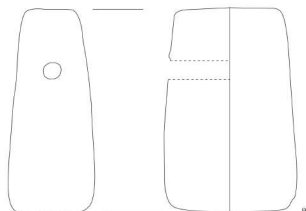

Tècnica decorativa

Esquema decoratiu

Motius decoratius

Cronol. Imperial-augustea

Cronol. 2

Cronol. UE Imperial-augustea

Argument Pou augusteu de l'Asklepeion Albiach i altres, 1998

Campanya 8 ALM 1997

UE 60328

Nº Inv 99

Producció Pondus

Tipologia *Pondus*

Forma

Pasta

Superf.

Dimen.

- Perfil complet amb perforació i línies incises en la part superior

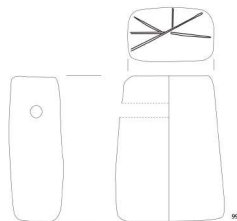

Tècnica decorativa

Esquema decoratiu

Motius decoratius

Cronol. Imperial-augustea

Cronol. 2

Cronol. UE Imperial-augustea

Argument Pou augusteu de l'Asklepeion Albiach i altres, 1998

Campanya 8 ALM 1997

UE 60328

Nº Inv 100

Producció Pondus

Tipologia *Pondus*

Forma

Pasta

Superf.

Dimen.

- Perfil complet amb perforació i dos punts impressos a la part superior

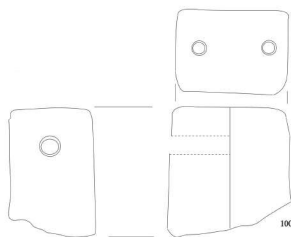

Tècnica decorativa

Esquema decoratiu

Motius decoratius

Cronol. Imperial-augustea

Cronol. 2

Cronol. UE Imperial-augustea

Argument Pou augusteu de l'Asklepeion Albiach i altres, 1998

Campanya 8 ALM 1997

UE 60358

Nº Inv 19

Producció Pondus

Tipologia *Pondus*

Forma

Pasta

Superf.

Dimen.

- Perfil complet amb perforació

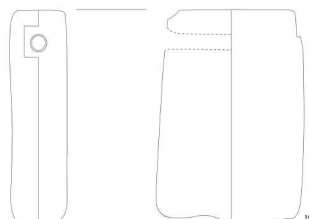

Tècnica decorativa

Esquema decoratiu

Motius decoratius

Cronol. Imperial-augustea

Cronol. 2

Cronol. UE Imperial-augustea

Argument Pou augusteu de l'Asklepeion Albiach i altres, 1998

La ceràmica comuna i de cuina en *Valentia*

Campanya 8 ALM 1997

UE 60358

Nº Inv 20

Producció Pondus

Tipologia *Pondus*

Forma

Pasta

Superf.

Dimen.

- Perfil complet amb perforació i incisions en aspa a la part superior

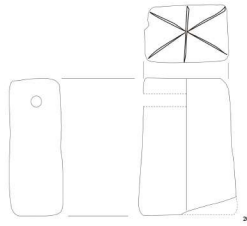

Tècnica decorativa

Esquema decoratiu

Motius decoratius

Cronol. Imperial-augustea

Cronol. 2

Cronol. UE Imperial-augustea

Argument Pou augusteu de l'Asklepeion Albiach i altres, 1998

Campanya 1 NEGCAL 10

UE 1235

Nº Inv 90

Producció C. comuna oxidant

Tipologia Gr. III *Copulum*

Forma alfàbia (orza)

Pasta

Superf.

Dimen.

- Vora lleugerament reentrant amb petita ala decorativa al coll.

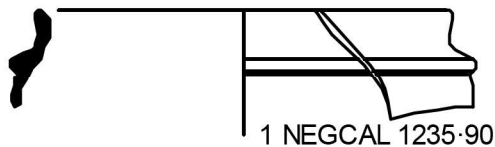

Tècnica decorativa

Esquema decoratiu

Motius decoratius

Cronol.

Cronol. 2

Cronol. UE

Argument

Campanya 1 MIS 004

UE 1626

Nº Inv 0/865

Producció C. comuna importada

Tipologia Biberó

Forma gerra

Pasta Verdosa i groga amb abundants desgreixants blancs i brillants

Superf. Verdosa i groga

Dimen. Dm 5 cm
Dm base 7 cm
Altura 14 cm

- Perfil complet de recipient tancat amb cos baix i ample peu anellat amb ansa acintada curta en lateral i bec per a vesar a 45 graus de l gerra. Vora exvasada en forma de trompeta. Tomba 85 en fossa. Fa conjunt amb un vas de pasta reductora de cuina regional 0/846 i un platet de ceràmica ibèrica llisa 0/849

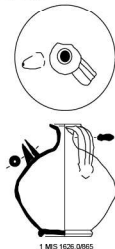

Tècnica decorativa

Esquema decoratiu

Motius decoratius

Cronol. Republicana

Cronol. 2

Cronol. UE Republicana

Argument Estratigrafia i aixovar ceràmic semblant al repertori ibèric

La ceràmica comuna i de cuina en *Valentia*

Campanya 1 MIS 004

UE 1626

Nº Inv 0/846

Producció C. reductora de cuina

Tipologia Classe B 1.2

Forma olleta

Pasta Negra o gris fosc amb abundants desgreixants blancs

Superf. Exterior brunyit

Dimen. Dm 11 cm
Dm base 4 cm
Altura 10,7 cm

- Perfil complet de vas o olleta de ceràmica reductora de cuina regional amb base concavo-convexa, cos globular, coll marcat i llarg vora exvasada de secció quadrangular. Com característica especial presenta una brunyit a la paret exterior. Tomba 85 en fossa. Fa conjunt amb un platet de ceràmica ibèrica llisa 0/849 i un biberó de ceràmica comuna importada 0/865

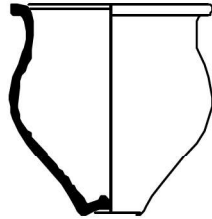

1 MIS 1626.0/846



Tècnica decorativa

Esquema decoratiu

Motius decoratius

Cronol. Republicana

Cronol. 2

Cronol. UE Republicana

Argument Estratigrafia i aixovar ceràmic semblant al repertori ibèric

Campanya 1 MIS 004

UE 1626

Nº Inv 0/849

Producció C. comuna oxidant

Tipologia Gr. IV.3 *Catinus/llus*

Forma plat

Pasta Depurada beix, fina i dura de tradició ibèrica

Superf.

Dimen. Dm 15,4 cm
Dm base 6 cm
Altura 2,1 cm

- Perfil complet de plat de reduïdes dimensions amb parets molt baixes, rectes i exvasades, potser en imitació dels plats de ceràmica de vernís negre. Tomba 85 en fossa. Fa conjunt amb un vas de pasta reductora de cuina regional 0/846 i un biberó de ceràmica comuna importada 0/865.



1 MIS 1626.0/849

Tècnica decorativa

Esquema decoratiu

Motius decoratius

Cronol. Republicana

Cronol. 2

Cronol. UE Republicana

Argument Estratigrafia i aixovar ceràmic semblant al repertori ibèric

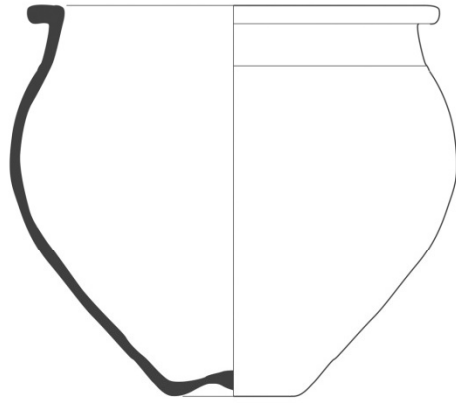

13. ANNEXOS



UNIVERSITAT DE BARCELONA



M. Madrid i Fernández i J. Buxeda i Garrigós

**ESTUDI DE CHARACTERITZACIÓ ARQUEOMÈTRICA DE
LES CERÀMIQUES DE CUINA ALTOIMPERIALS DELS
JACIMENTS DE LES CIUTATS ROMANES DE VALENTIA I
SAGUNTUM**

Conveni FBG 304419

Maig 2008



CULTURA MATERIAL I ARQUEOMETRIA
UNIVERSITAT DE BARCELONA

ARQUB, Dept. de Prehistòria, Història Antiga i Arqueologia, Universitat de Barcelona,
C/ de Montalegre, 6, 08001 Barcelona (Catalonia, Spain), mmadrid@ub.edu, jbuxeda@ub.edu

Durant l'any 2007, l'equip de recerca Cultura Material i Arqueometria (ARQ|UB), de la Universitat de Barcelona, ha realitzat, d'acord amb el Servei d'Investigació Arqueològica Municipal de València (SIAM), l'estudi de caracterització arqueomètrica de 14 ceràmiques comunes aparegudes en les excavacions de les ciutats romanes de *Valentia* i *Saguntum*.

La finalitat d'aquest treball era conèixer la composició química i mineralògica dels individus per saber si es tractava d'una mateixa producció; contrastar els resultats químics amb els de ceràmiques similars procedents de València, per saber si podria tractar-se de materials fabricats a l'àrea valenciana; i, finalment, aproximar-nos a la tecnologia utilitzada per a la seva fabricació.

Els resultats han permès identificar quatre agrupacions que reflecteixen una mostra poligenètica, és a dir que ens trobem davant quatre produccions diferenciades, de les quals dues serien compatibles amb una provinença localitzada en l'àrea valenciana de València. Una seria clarament no compatible amb aquesta zona i per l'última agrupació, amb les dades actuals, no es pot fer cap proposta sobre la seva provinença.

Mostreig i rutina analítica

Per a la realització d'aquest estudi s'han caracteritzat 14 individus, 10 procedents de *Valentia* i 4 de *Saguntum*. En el cas de *Valentia*, les mostres analitzades procedeixen de les excavacions d'un gran abocador i en el cas de *Saguntum* de diversos nivells estratigràfics sense intrusions corresponents a l'amortització d'un paviment d'un possible pati, a l'amortització de diversos murs, al reblliment d'una claveguera i a l'enderroc de teules sobre un paviment. En tots els casos, les UEs es poden datar a finals del segle II-inicis del segle III d.e. Per al seu estudi, les mostres han estat caracteritzades mitjançant les tècniques de Fluorescència de Raigs X i Difracció de Raigs X.

Per a la seva caracterització arqueomètrica, s'ha després els individus de les capes superficials, essent posteriorment polvoritzats i homogeneïtzats mitjançant un molí de boles *Spex Mixer* mod. 8000 amb cel·la de carbur de tungstè. La composició química del material s'ha determinat per Fluorescència de Raigs X (FRX) a partir de la pols prèviament assecada en una estufa a 105°C durant 12 h. Per a la determinació dels elements majors i menors, s'han fet preparacions de duplicats de perles de 30 mm de diàmetre, emprant 0.3 g d'espècimen en fusió alcalina amb 5.7 g de tetraborat de liti (dilució 1/20) en un forn d'inducció d'alta freqüència *Phillips* Perl'X-3 a una temperatura màxima de 1125°C. Per a la determinació dels elements traça i el sodi, s'han fet preparacions de pastilles a partir de l'espècimen anteriorment preparat, sec i de mida de gra <80 µm, barrejat amb 2 ml d'una solució de reïna sintètica *n-butylmetacrilat* (Elvacite 2044, en 20% d'acetona). Aquesta barreja, homogeneïtzada manualment amb un morter d'àngata fins a sequedat, i disposada sobre una base d'àcid bòric en un recipient d'alumini de 40 mm de diàmetre, ha estat sotmesa a una pressió de 400 kN durant 60 s en una premsa Herzog. La intensitat de la FRX ha estat mesurada amb un espectrofotòmetre Philips PW 2400, fent servir com a font d'excitació un tub de raigs X amb ànode de Rh. La quantificació s'ha realitzat en funció de la seva concordança a la recta de calibratge configurada amb 60 patrons (Estàndards Geològics Internacionals). Així, s'han determinat els elements: Fe₂O₃ (com Fe total), Al₂O₃, MnO, P₂O₅, TiO₂, MgO, CaO, Na₂O, K₂O, SiO₂, Ba, Rb, Mo, Th, Nb, Pb, Zr, Y, Sr, Sn, Ce, Co, Ga, V, Zn, W, Cu, Ni i Cr. Igualment s'ha calculat la pèrdua al foc (PAF) a partir de calcinacions de 0.3 g d'espècimen sec a 950°C durant 3 h. Les calcinacions s'han efectuat en una mufla *Heraeus* mod. M-110, fent servir una rampa d'escalfament de 3,4°C/min i refredament lliure.

La composició mineralògica dels individus ha estat estudiada mitjançant la Difracció de Raigs X (DRX) emprant 1 g de mostra seca, prèviament molturada i homogeneïtzada. La mostra en pols és dipositada en un portamostres estàndard cilíndric de 16 mm de diàmetre i 2.5 mm d'alçada (PW1811/16), en què es procedeix a una compactació manual de la mostra mitjançant una placa de vidre fins a obtenir una superfície plana. Per a les mesures s'ha utilitzat un difractòmetre Siemens D-500 treballant amb la radiació K α del Cu ($\lambda=1.5406$ Å), amb un monocromador de grafit en el feix difractat i una potència de treball d'1.2 kW (40 kV, 30 mA). Les mesures han estat realitzades entre 4 i 70°2 θ amb una mida de pas de 0.05°2 θ i un temps de comptatge de 3 s per pas. Les fases cristal·lines presents en cada mostra analitzada han estat identificades i avaluades amb el paquet de programes DIFFRAC/AT de *Siemens* que inclou el banc de dades del *International Centre for Diffraction Data-Joint Committee of Powder Diffraction Standards*, 2006 (ICDD-JCPDS).

Resultats de la caracterització química

En l'estudi de la composició química hi ha certs elements que, tot i ser determinats, no s'han tingut en compte en el treball estadístic posterior. D'una banda, l'Sn i el Mo degut a les seves baixes concentracions elementals per sota del límit de regressió; d'altra, el W i el Co degut a que l'ús del molí de carbur de tungstè que s'utilitza per a triturar i homogeneïtzat els individus comporta el perill de contaminacions d'aquests elements.

Tampoc no ha estat considerat el valor de la Pèrdua al Foc (PAF). Aquest valor engloba el total d'aigua (H₂O), grups hidròxils ((OH)⁻), matèria orgànica i compostos volàtils continguts en la mostra analitzada. Tots aquests elements es perden a mesura que augmenta la temperatura de cocció. Donat que els diversos individus, encara que pertanyin a una mateixa producció, poden estar cuits a diferents temperatures, això implica que poden existir diferències en el valor de la PAF. Com tots els resultats acaben sumant 100%, la disminució de la PAF a mesura que augmenta la temperatura de cocció, implica un augment en la mateixa proporció de tots els altres components, produint diferències en la composició química que només són degudes a diferències, en part, tecnològiques.

El problema que suposa la variació de la composició química induïda per la PAF passa igualment quan una ceràmica presenta una contaminació o una alteració en algun element químic. En el primer cas, l'enriquiment en un o més elements químics comportarà la disminució proporcional de la resta d'elements químics. En el cas de l'alteració, la pèrdua en un o més elements químics comportarà l'augment proporcional dels altres. Aquests canvis venen induïts pel fet que les dades químiques sempre sumen 100%. Aquest fet rep el nom de restricció de suma a la unitat (o 100%).

Per evitar les dificultats imposades en les dades composicionals per la restricció de suma la unitat (o 100%), els resultats de l'anàlisi química per FRX han estat tractats mitjançant tècniques estadístiques seguint les consideracions d'Aitchison sobre dades composicionals (Aitchison 1986, 1992; Buxeda 1999a, 1999b), emprant la transformació en logaritmes de raons segons

$$\mathbf{x} \in S^d \rightarrow \mathbf{y} = \log\left(\frac{\mathbf{x}_{-D}}{x_D}\right) \in R^d,$$

on S^d és el simplex d-dimensional ($d=D-1$) i $\mathbf{x}_{-D}=(x_1, \dots, x_d)$. És a dir, per a cada individu es divideixen els valors dels diversos element químics que el componen pel valor d'un element determinat i de cada resultat es pren el seu logaritme. Aquesta transformació permet corregir les variacions induïdes per la temperatura de cocció, les contaminacions i les alteracions i permet obtenir resultats directament comparables entre els diversos individus analitzats.

El tractament estadístic de les mostres que segueix a continuació s'ha realitzat conjuntament amb els 14 individus del País Valencià (Taula 1) i 26 mostres de ceràmica comuna, de característiques similars, procedents de l'abocador del carrer Unió de València de segona meitat del segle V (Cau 2003). Així, s'ha calculat la matriu de variació composicional (MVC) sobre el conjunt format per 40 individus, els 14 en estudi més els 26 del grup de contrast. La matriu de variació composicional (MVC) (Taula 2) permet quantificar la variació total (vt) present a la matriu de dades, així com investigar l'origen d'aquesta variabilitat, és a dir quins components són els principals responsables de les diferències existents. En el cas que ens ocupa, la vt es pot considerar alta (vt = 5.031806). Aquest valor està clarament relacionat amb el caràcter poligenètic de la mostra en estudi (Buxeda i Kilikoglou 2003), és a dir amb el fet que la mostra conté individus pertanyents a

diferents produccions. En aquests casos, partint del pressupost, establert pel postulat de provenença (Weigand *et al.* 1977), que els individus d'una mateixa producció són més semblants entre ells que respecte als d'altres produccions, cal pensar que l'existència de més d'una producció en un mateix conjunt de dades comporta una major variabilitat en les composicions químiques del conjunt. L'origen de la variació composicional es pot identificar a partir dels valors $\tau_{i,j}$, és a dir la suma dels valors de cada columna. Aquests valors són majors contra major és la variació associada a l'element que encapçala la columna. A més a més, aquests valors es poden donar en relació al valor de la variació total ($vt/\tau_{i,j}$), contra menor sigui aquest valors, major serà la variació imposada per l'element en qüestió (figura 1). En el cas que estem estudiant, es pot observar que la major part de la variabilitat química està associada als components CaO, MnO, Ba, K₂O, Na₂O, Rb, Zr, Cu i MgO ($vt/\tau_{i,j} < 0.5$, és a dir <50%). Finalment, la matriu de variació composicional permet igualment identificar quin dels elements determinats imposa una menor variació relativa. Aquest element és el que es considera idoni per a ser utilitzat com a divisor en la transformació dels valors químics en els logaritmes de raons sobre els quals es realitzarà el tractament estadístic. Com es pot observar, en aquest conjunt de dades el component que presenta una menor variabilitat relativa és el SiO₂ ($vt/\tau_{i,j} > 0.89$, és a dir que imposa una variabilitat relativa inferior a l'11%).

Realitzem una primera anàlisi a partir de l'observació de l'estimació de densitat per Kernel dels sis components transformats que presentaven uns valors més alts en les seves traces quan eren utilitzats com a divisors, i que són els responsables de la major part de la variabilitat inclosa en la matriu de covariàncies de logaritmes de raons: CaO, MnO, Ba, K₂O, Na₂O i Rb. Com es pot observar a la figura 2, el gràfic de l'estimació de densitat per Kernel del CaO (dalt) ens proporciona un gràfic amb una distribució bimodal clara, amb una moda principal i una secundària amb pocs individus amb valors més alts que la resta i que són, en gran part, els responsables de la variació que presenta aquest component. Una distribució similar la trobem en els histogrames del Ba i del Na₂O, tot i que en aquests casos, els individus formen una moda menor a l'esquerra de la distribució central (figura 2, centre i baix). En el cas del K₂O la distribució és unimodal amb una gran dispersió d'individus en l'assimetria que es troba a l'esquerra de la distribució central, sense que es configuri una moda menor clara (figura 2 continuació, dalt). Finalment, els gràfics de l'estimació de densitat per Kernel del Rb i del MnO presenten una distribució clarament bimodal (figura 2 continuació, centre i baix); en el cas d'aquesta última, els individus s'uneixen formant diversos grups d'acord amb les seves similituds en els valors d'aquest component.

Si centrem ara la nostra atenció en els diagrames bivariants de la figura 3 dalt, en el gràfic dels valors $\ln(K_2O/SiO_2) - \ln(Rb/SiO_2)$, s'observa una clara correlació positiva entre aquests dos components, és a dir que a mida que augmenta el valor d'un dels components augmenta també el valor de l'altre. A més, s'observa una tendència de les mostres a agrupar-se d'acord amb les seves semblances en els valors d'aquests dos components, suggerint certa estructura en les dades. Així, marcat en verd podem veure com diverses mostres de València, VAL0001, VAL0003, VAL0007, VAL0008, VAL0009, i una mostra de Sagunt, VAL0012, tenen tendència a agrupar-se amb dues mostres del grup de contrast, U00017 i U00018. D'altra banda, marcat en vermell trobem un petit grup format per una mostra de València, VAL0010, una de Sagunt, VAL0013, i tres del grup de contrast, U00009, U00019 i U00020. A més, les mostres VAL0002 i VAL0004 de València s'agrupen amb la mostra U00012 del grup de contrast situant-se a l'extrem dret superior del diagrama en color rosa. Finalment, destacat en lila s'observa un gran grup format únicament per mostres del grup de contrast. La resta de mostres de València i Sagunt semblen, de moment, no quedar agrupades. Aquesta tendència es manté en el gràfic següent (figura 3,

baix), el dels valors $\ln(\text{CaO}/\text{SiO}_2)$ - $\ln(\text{Na}_2\text{O}/\text{SiO}_2)$, on s'observa com els grups es mantenen formats, majoritàriament, per les mateixes mostres que en el diagrama anterior amb algunes variacions; així, el gran grup format abans únicament per mostres procedents del grup de contrast, en color lila, incorpora ara les mostres de València VAL0006, VAL0007 i VAL0010; mentre que el grup en verd, que englobava la major part de les mostres en estudi, queda ara compost per les mostres de València VAL0001, VAL0005, VAL0009, i Sagunt, VAL0011, VAL0012 i VAL0014, amb la mostra U00017, quedant ara fora la VAL0003 i la U00018. La mostra VAL0002 de València s'ajunta de nou amb la mostra U00012 del grup de contrast (en rosa), quedant ara no agrupades les mostres VAL0004 de València i la mostra VAL0013 de Sagunt. Aquestes diferències són normals si tenim en compte que estem treballant únicament amb dues variables. Tot i així, els diagrames bivariants ens han permès realitzar una primera aproximació a l'estructura que es troba en les nostres dades quan els components es prenen dos a dos. Altres diagrames que posen de manifest una estructura similar, i que no inclouem ja que no aporten res de nou, són els formats pels valors dels $\ln(\text{CaO}/\text{SiO}_2)$ - $\ln(\text{Ba}/\text{SiO}_2)$, $\ln(\text{K}_2\text{O}/\text{SiO}_2)$ - $\ln(\text{Zr}/\text{SiO}_2)$, $\ln(\text{Zr}/\text{SiO}_2)$ - $\ln(\text{Rb}/\text{SiO}_2)$, $\ln(\text{Ba}/\text{SiO}_2)$ - $\ln(\text{Rb}/\text{SiO}_2)$ i $\ln(\text{Ba}/\text{SiO}_2)$ - $\ln(\text{Zr}/\text{SiO}_2)$, és a dir sempre aquells que contribueixen amb una major variabilitat a les dades.

L'ús ara de tècniques multivariants ens permetrà el tractament estadístic amb més components cosa que ens portarà a perfilar els grups definits, identificar més grups, en cas que n'hi hagi, i observar si les mostres que ara no s'ajunten amb cap grup mantenen la seva posició o queden integrades en alguna agrupació. Així, l'estructura de les dades i la relació que els grups guarden amb els diversos components transformats la podem observar ara en l'Anàlisi de Components Principals (ACP). Aquesta tècnica permet trobar les combinacions lineals dels components inicials que maximitzen la variabilitat en un nombre petit de components. Així, s'aconsegueix passar d'un nombre elevat de dimensions a un petit nombre de valors calculats com a combinacions d'aquestes concentracions inicials transformades. D'aquesta manera es poden realitzar gràfics com els biplots de la figura 4. Aquests gràfics sempre representen una variància major que qualsevol gràfic bivariant realitzat sobre les concentracions inicials. D'aquesta manera, en un únic gràfic es resumeix molta més informació, permetent observar millor l'estructura de grups existents en el conjunt d'individus que s'estudia. A més, és possible incloure en els mateixos gràfics la situació dels components inicials, és a dir dels elements químics. D'aquesta manera, és possible veure què és el que caracteritza les diferències i les similituds entre els distints individus i grups.

En el nostre cas, l'Anàlisi de Components Principals mostra que els valors dels coeficients per a la primera component principal (C1), que explica el 56.23% de la variància, presenten atracció vers -C1 dels $\ln(\text{MnO}/\text{SiO}_2)$, $\ln(\text{Ba}/\text{SiO}_2)$, $\ln(\text{K}_2\text{O}/\text{SiO}_2)$ i $\ln(\text{CaO}/\text{SiO}_2)$ principalment, enfront dels $\ln(\text{Zr}/\text{SiO}_2)$, $\ln(\text{Th}/\text{SiO}_2)$ i $\ln(\text{TiO}_2/\text{SiO}_2)$ atrets per +C1. Els coeficients de la segona component principal (C2), que explica el 15.02% de la variància, presenten atracció vers +C2 del $\ln(\text{CaO}/\text{SiO}_2)$ principalment i en menor mesura del $\ln(\text{MnO}/\text{SiO}_2)$, enfront dels $\ln(\text{Rb}/\text{SiO}_2)$, $\ln(\text{Ba}/\text{SiO}_2)$, $\ln(\text{K}_2\text{O}/\text{SiO}_2)$ i $\ln(\text{Ce}/\text{SiO}_2)$ atrets per -C2. Finalment, els coeficients de la tercera component principal (C3), que explica el 7.95% de la variància, presenten atracció vers +C3 principalment del $\ln(\text{CaO}/\text{SiO}_2)$ i en menor mesura dels $\ln(\text{Ce}/\text{SiO}_2)$ i $\ln(\text{Th}/\text{SiO}_2)$ i vers -C3 principalment del $\ln(\text{MnO}/\text{SiO}_2)$. Així, a la figura 4 es poden observar els dos biplots resultants de l'anàlisi de components principals (ACP) realitzada amb el programa S-Plus 2000 (MathSoft 1999), sobre la matriu de variàncies-covariàncies, sense rotació, de la subcomposició Fe_2O_3 (com Fe total), Al_2O_3 , MnO, TiO_2 , MgO, CaO, Na_2O , K_2O , Ba, Rb, Th, Nb, Zr, Y, Sr, Ce, Ga, V, Zn, Ni i Cr transformats en logaritmes de raons utilitzant el SiO_2 , com a divisor. El primer gràfic (figura 4, dalt) mostra la primera component principal (C1), en absisses, i la segona (C2), en

ordenades, explicant el 71.25% de la variància, és a dir de la variabilitat química existent en les dades en estudi. En aquest gràfic s'observa clarament com la primera component principal és la responsable de la situació de la major part de les mostres de València, VAL0001, VAL0003, VAL0005, VAL0006, VAL0007, VAL0008, VAL0009, i Sagunt, VAL0011 i VAL0012, a la dreta atretes per +C1, degut en part als valors relatius més baixos que presenten en MnO, Ba, K₂O i Rb, i més alts en TiO₂, Th i Zr. Aquest grup emmarcat en color verd, que ja es perfilava en els diagrames de la figura 3, engloba a més els individus U00017 i U00018 del grup de contrast que també s'ajuntaven anteriorment. La mostra VAL0014 queda ara aïllada a la dreta del gràfic ja que es tracta de l'individu amb valors més baixos en K₂O, Ba i Rb i més alts en Th i Zr de la mostra estudiada. En el mateix gràfic podem veure com la segona component principal seria la responsable de la dispersió dintre del propi grup (marcat en verd) que mostren els individus de València i Sagunt degut, principalment, a les petites diferències que mostren en CaO. La segona component seria també la responsable de la situació de les mostres VAL004 de València i la mostra VAL013 de Sagunt, emmarcades en color rosa, degut a valors més alts que les anteriors en K₂O, Ba i Rb. A la zona centre inferior del gràfic, lleugerament aïllada, se situa la mostra VAL0002, molt similar a les VAL004 i VAL0013 però amb una menor riquesa en CaO i Rb respecte a aquelles. D'altra banda, a l'esquerra del gràfic, emmarcat en color lila, en contraposició amb les mostres de València i Sagunt, i fortament atretes per -C1, se situa el gran grup que engloba la major part de les mostres del grup de contrast i que inclou la mostra VAL0010 de València; es tracta d'individus que presenten principalment una major riquesa en MnO, Ba, K₂O i Rb. Ara, però, a diferència de la figura 3, les mostres VAL0006 i VAL0007, de València, queden englobades en el grup verd de la dreta. Centrant-nos ara en el gràfic següent (figura 3, baix), on en els eixos definits per la C1 i la C3 expliquen el 64.18% de la variància, s'observa com l'estructura dels grups definits es manté i com la influència de la tercera component principal permet una millor definició d'aquests englobant les mostres en núvols més compactes i permetent una millor discriminació del grup que se situa en el centre del gràfic, marcat en color rosa, especialment per la riquesa que presenten en Ce, i que inclou les mostres VAL0002 i VAL0004 de València i VAL0013 de Sagunt així com les U0006 i U0012 del grup de contrast. La disposició de la mostra VAL0014 de Sagunt queda confirmada, quedant aïllada a la dreta del gràfic, sense acabar d'integrar-se de manera clara en cap grup.

Aquests resultats es poden contrastar finalment amb l'anàlisi d'agrupament (AA) realitzada amb el programa S-Plus 2000 (MathSoft 1999) utilitzant la distància euclidiana al quadrat i el procés aglomeratiu del centroid sobre la subcomposició Fe₂O₃ (com Fe total), Al₂O₃, MnO, TiO₂, MgO, CaO, Na₂O, K₂O, Ba, Rb, Th, Nb, Zr, Y, Sr, Ce, Ga, V, Zn, Ni i Cr transformats en logaritmes de raons utilitzant el SiO₂, com a divisor. En aquest gràfic, a partir de tots els individus inicials que es troben a la seva base, s'estableix, en un procés jeràrquic d'aglomeració, la unió, en cada etapa, d'un individu amb un altre o amb un altre grup, o bé d'un grup amb un altre, fins a l'obtenció, en l'estat final, d'un grup únic format per tots els individus analitzats. Contra més allunyada de la base es produeix l'aglomeració o unió, més dissimilars en composició química són els individus que s'uneixen. En el nostre cas, l'estudi del dendrograma resultant de l'AA de la figura 5 permet confirmar les diferències químiques ja observades entre els individus de la mostra estudiada i la seva possible provenença de la zona valenciana a partir de la seva contrastació amb mostres del grup de contrast. Així, si observem el gràfic començant per l'esquerra, trobem la mostra VAL0014 que mostra clares diferències amb totes les agrupacions definides com ja es perfilava parcialment en l'anàlisi bivariant de la figura 3 i en l'ACP que acabem de veure. Aquesta mostra s'ajunta a una distància molt elevada amb el grup que té a la seva dreta, mantenint, per tant, el seu aïllament i indicant que es tractaria d'un individu que pertanyeria a una producció de la qual, en aquest estudi, n'és l'únic representant. L'hem assenyalat doncs amb la lletra "D" i donat que no sembla tenir cap relació amb cap mostra del grup de

contrast, no podem proposar la seva compatibilitat o no amb la zona valenciana a partir de la seva anàlisi química. A continuació trobem un gran grup, marcat amb la lletra "A" que és el que engloba un nombre de mostres de València i Sagunt més gran. Així, com ja es perfilava en el tractament estadístic fet fins ara, els individus VAL0001, VAL0003, VAL0005, VAL0006, VAL0007, VAL0008, VAL0009 de València, i els individus VAL0011 i VAL0012 de Sagunt s'associarien amb els individus U00017 i U00018 del grup de contrast, els quals no serien geològicament compatibles amb l'àrea de València (Cau 2003). El següent grup que engloba individus de la mostra estudiada és el marcat amb la lletra "B", grup que també es perfilava en el tractament estadístic vist fins ara. Així, els individus VAL0002 i VAL0004 de València, juntament amb l'individu VAL0013 de Sagunt s'associarien indicant que podrien formar part d'una única producció compatible amb aquella de la qual n'és representant l'individu U00012 del grup de contrast, sense que es pugui dir res sobre la seva provinença. Finalment, i com ja també semblava clar en l'ACP de la figura 4, l'individu VAL0010 de València queda englobat en el grup "C" amb un gran nombre de mostres del grup de contrast que no són incompatibles amb l'àrea de València, però que no presenten una mineralogia distintiva i que, per tant, la seva provinença podria ser de moltes altres àrees (Cau 2003).

Arribats a aquest punt, es pot dir que l'anàlisi química i l'estudi dels seus resultats a partir de tècniques estadístiques univariants, bivariants i multivariants, ha permès definir, per als 14 individus analitzats, 4 agrupacions que reflecteixen una mostra poligenètica. Dos d'aquests conjunts, A i B agrupen conjuntament mostres de València i Sagunt, indicant que podrien pertànyer a una única producció relacionada en el primer cas amb una provinença situada fora de l'àrea de València i en el segon de provinença desconeguda. Pel que fa als grups C i D, el primer engloba una sola mostra procedent de València, i que podria ser compatible amb un origen situat en aquest emplaçament, mentre que per l'últim grup, format per un únic individu procedent de Sagunt, no es pot proposar de moment una zona de provinença concreta.

Resultats de la caracterització mineralògica

Els resultats de la caracterització química han mostrat que tots els individus analitzats corresponen a ceràmiques definides tecnològicament com a ceràmiques poc calcàries ($\text{CaO} < 5-6\%$). La situació dels individus caracteritzats en aquest estudi, així com les mostres del grup de contrast amb què s'ha fet el contrast, es pot observar en el sistema $\text{SiO}_2\text{-Al}_2\text{O}_3\text{-CaO+MgO+Fe}_2\text{O}_3$ (figura 6). En aquest diagrama triangular, també anomenat triangle ceràmic, s'observa com tots els individus se situen en el triangle d'equilibri termodinàmic quars-anortita-mullita. Això vol dir que partint d'un magma amb la composició d'aquests individus, el seu refredament portaria a la cristal·lització d'aquests tres minerals. En l'estudi de les ceràmiques no es parteix, evidentment, d'un magma, sinó d'una pasta ceràmica composta per minerals, que es troben tant en la fase argilosa com formant les partícules no plàstiques o desgreixadors. Malgrat tot, a mida que la temperatura augmenta suficientment, les fases primàries que es troben en la pasta inicial amb la qual s'ha modelat la ceràmica, se sotmeten a un procés de descomposició. El resultat és la formació, d'una banda, d'una fase líquida que al refredar-se pot permetre la formació d'una fase vítria, i, d'una altra banda, la cristal·lització de fases d'alta temperatura. D'aquesta manera, quant més alta sigui la temperatura de cocció, pot interpretar-se, com a primera aproximació, que les fases que cristal·litzen durant la cocció seran les que formen el seu triangle d'equilibri termodinàmic (Maggetti 1981, Heimann 1989).

Així doncs, l'estudi dels difractogrames de DRX per al grup A ha permès diferenciar quatre fàbriques d'acord amb les fases minerals identificades. La primera fàbrica està

formada pels individus VAL0006, VAL0007 i VAL0008 de València. Els seus difractogrames (figura 7, dalt) mostren el quars com a fase principal. S'observen els tres pics més destacats dels fil·losilicats d'illita-muscovita en el cas de la VAL0008 i de dos d'ells en el cas de la VAL0006 i VAL0007. Aquest fet ens indicaria en tots tres casos que la temperatura de cocció equivalent (TCE) es trobaria per sota dels 950-1000°C. S'observa un pic de probable anatasa, òxid de titani, un pic clar de calcita i també la presència de feldspat potàssic poc destacat. Finalment, s'observa la presència de maghemita i d'una probable espinel·la poc magnèsica, possible fase de cocció que hauria cristal·litzat a l'entorn dels 900-950°C. Així doncs, cal estimar una TCE en el rang 900-950/950-1000°C. La presència de maghemita, que ha de ser una fase secundària, correspon, molt probablement, amb l'oxidació d'una magnetita, fase cristal·lina formada en coccions en atmosfera reductora. Ara bé, si entenem que la cocció es divideix en dues fases, cocció pròpiament dita i post-cocció o refredament, la cristal·lització de la magnetita tant pot deure's a una cocció i una post-cocció reductores, el que s'anomena mode de cocció B (Picon 1973), com a una cocció oxidant, o reductora-oxidant, però amb una fase de refredament en atmosfera totalment reductora, en la qual la possible hematites de la cocció s'hauria transformat, en la primera etapa del refredament, en magnetita. En qualsevol cas, sembla clar que la tecnologia de fabricació implicaria un refredament reductor, tancant el forn per tal de conservar el fum de la darrera càrrega de combustible, sense deixar que el tiratge natural del forn permeti l'entrada d'oxigen. La fàbrica 2 està formada per quatre individus, VAL0001, VAL0005 i VAL0009 de València, i l'individu VAL0011 de Sagunt. Respecte a la fàbrica anterior (figura 7, baix), s'observa la desaparició dels fil·losilicats d'illita-muscovita, cosa que ens indicaria una TCE situada ja per sobre dels 950-1000°C. També ha desaparegut el pic de calcita. Es manté la presència d'anatasa, dels feldspats alcalins, així com de la maghemita i la possible espinel·la poc magnèsica. La TCE que es pot estimar se situaria per sobre dels 950-1000°C, i probablement per sota dels 1050-1150°C, en els quals es desenvoluparia una sobrecció severa que portaria a la deformació i col·lapse del vas. Com en el cas anterior, la presència de maghemita implicaria una post-cocció reductora. La fàbrica 3 està formada per un sol individu de València, VAL0003. Aquesta fàbrica, respecte a l'anterior (figura 8, dalt), no presenta pics relacionats amb la possible espinel·la poc magnèsica i torna a observar-se un pic de calcita poc destacat que correspondria a calcita clarament secundària. Finalment, l'última fàbrica d'aquest grup estaria formada també per un sol individu de Sagunt, VAL0012. Respecte a l'anterior (figura 8, baix), ha desaparegut el pic d'anatasa, es manté la calcita i torna a observar-se en aquesta mostra la presència de la possible espinel·la poc magnèsica. Per aquestes dues fàbriques també es pot estimar una TCE en el rang 950-1000/1050-1150°C, així com una post-cocció reductora. Així doncs, malgrat la identificació de quatre fàbriques diferents d'acord amb les fases minerals, aquestes fàbriques es corresponen amb dues diferents temperatures de cocció. Per a la fàbrica 1 i degut a la presència dels fil·losilicats d'illita-muscovita, la TCE s'ha de situar en el rang 900-950/950-1000°C, mentre que les altres 3 fàbriques es trobarien clarament per sobre, en el rang 950-1000/1050-1150°C. En tots els casos, sembla clara la utilització d'una tecnologia pastes poc calcàries i post-coccions reductores.

Per la seva banda, l'estudi dels difractogrames del grup B ha permès identificar tres fàbriques d'acord amb les fases minerals que es correspondrien amb dues temperatures de cocció equivalents diferents. A la figura 9, dalt, es pot veure el difractograma de l'individu VAL0002 de València que es correspondria amb la fàbrica 1 i que presenta el quars com a fase principal. S'observa també la presència de pics de fil·losilicats d'illita-muscovita, que ens indicarien que ens trobem a una TCE per sota dels 950-1000°C, feldspats alcalins amb pics clars i destacats, així com fases que s'ha pogut identificar com a maghemita i possible espinel·la poc magnèsica. La TCE s'ha de situar així en el rang 900-950/950-1000°C, mentre que la presència de maghemita torna a indicar una post-cocció reductora.

Pel que fa a la fàbrica 2, el difractograma de l'únic individu que la forma, VAL0004 de València (figura 9, centre), mostra, respecte a l'anterior, la desaparició dels pics de fil·losilicats d'illita-muscovita, cosa que ens indicaria que ens trobem ja per sobre dels 950-1000°C. Tampoc s'observa la presència de maghemita i sí la de calcita, que es trobaria clarament com a fase secundària. Es manté la fase identificada com a espinel·la poc magnèsica. La TCE estimada se situaria en el rang 950-1000/1050-1150°C. Finalment, el difractograma de l'individu VAL0013 de Sagunt (figura 9, baix), corresponent a la fàbrica 3 mostra, respecte a l'anterior, la presència de mullita, fase mineral no calcària característica d'alta temperatura que indica una TCE clarament per sobre dels 1000°C. Com en els casos anteriors, cal pensar que la TCE no va superar mai els 1050-1150°C, ja que la peça no presenta signes de sobrecocció severa. En aquestes dues fàbriques, la no identificació de maghemita, o d'altres fases de cocció d'atmosferes reductores, juntament amb una clara absència d'hematites, es podria deure a un problema de baixa cristal·linitat, però sembla la tecnologia continua sent, per totes les fàbriques d'aquest grup, de post-coccions reductores, amb pastes poc calcàries.

L'estudi del difractograma de l'individu VAL010 de València corresponent al grup C (figura 10, dalt) mostra el quars com a fase principal. S'observa la presència clara dels tres pics més importants de fil·losilicats d'illita-muscovita, el que ens indica que ens trobem per sota dels 950-1000°C. Els feldspats alcalins són clars i també s'ha identificat un pic de calcita. També són presents les fases minerals de la maghemita i de la possible espinel·la poc magnèsica. Un altre cop podem estimar una TCE en el rang 900-950/950-1000°C, amb una post-cocció reductora, emprant pastes poc calcàries.

Finalment, l'estudi del difractograma del l'individu VAL0014 de Sagunt corresponent al grup D (figura 10, baix) mostra el quars com a fase principal, un pic que podria tractar-se d'anatasa, un petit de feldspats potàssic, un altre també petit de calcita, segurament secundària, i alguns pics assenyalats amb un interrogant corresponents a una o diverses fases minerals que no s'han pogut identificar, probablement de baixa cristal·linitat. L'absència de pics relacionats amb fil·losilicats d'illita-muscovita permeten situar la TCE per aquesta mostra per sobre dels 950-1000°C. Com en casos anteriors, caldria suposar que la TCE mai no va superar els 1050-1150°C, ja que, tampoc en aquest cas, s'observen símptomes de sobrecocció severa. Malgrat l'absència de fases cristal·lines identificables, l'aspecte de la peça permet inferir que la tecnologia seria també en aquest cas de post-cocció reductora, emprant pastes poc calcàries.

Observacions per lupa binocular

D'acord amb les produccions definides a partir de la caracterització arqueomètrica, s'han portat a terme observacions amb una lupa binocular sobre un individu de cada producció o de diversos individus, en aquells casos que s'hagin identificat diferents fàbriques dins de cada producció. La finalitat d'aquest estudi és fixar les característiques macroscòpiques de cada producció per a poder realitzar, a partir d'aquestes, una associació de peces de provenença desconeguda amb els seus possibles centres o àrees de provenença. Òbviament, aquest sistema no pot substituir la caracterització arqueomètrica a l'hora d'establir la provenença d'un individu determinat amb un alt grau de probabilitat, però sí hauria de ser el mètode substitutori a la clàssica classificació a ull nu per a realitzar una primera aproximació a la producció a què pot pertànyer la peça.

Amb aquest objectiu, l'estudi dels individus es va realitzar a partir de l'observació de fractures fresques emprant una lupa binocular Zeiss, StemiDV4. La lupa binocular està

equipada amb un zoom continuat que permet fer observacions de 8X a 32X. Les observacions s'han estandarditzat a 25X.

Així, l'observació per lupa binocular dels individus que formen el grup A no mostra diferències importants entre les diverses fàbriques identificades per DRX. Com es pot observar en la figura 11, a) i b), els individus mostren una matriu d'aspecte rugós, de color gris blanquinós o tendint cap al marró, poc porosa i amb força inclusions de mides i formes diferents. En general, les més petites es troben distribuïdes per tota la matriu d'una manera bastant uniforme, són arrodonides i de colors negre, marró, grisós o blanc. Les de mida mitjana i gran es troben distribuïdes per tota la matriu, tot i que hi ha zones on s'observen acumulacions; el seu aspecte és també arrodonit, però també n'hi ha d'aspecte més angulós. Són també negres, blanquinoses, gris translúcides i marró transparents.

Pel que fa al grup B, tampoc no s'observen diferències entre els individus de les diverses fàbriques identificades per difracció. Així, com es pot observar en la figura 11, c) i d), la matriu es presenta lleugerament més llisa i compacta, més porosa, amb pors molt petit arrodonits i alguns d'allargats. El color de la matriu és gris, més o menys intens. S'observa una presència important d'inclusions de mida petita distribuïdes de manera uniforme per tota la matriu. El seu aspecte varia des de les que són bastant arrodonides a d'altres que són absolutament anguloses. En general són grises transparents o blanquinoses. També n'hi ha algunes de mida mitjana però són escasses presentant un color blanc o gris clar transparent.

Pel que fa al grup C, la seva observació per lupa binocular ens mostra una matriu grisa tendint al marró amb una gran abundància d'inclusions de mida petita, molt juntes, d'aspecte arrodonit, de colors clars, blanquinoses i grises.

Per acabar, el grup D mostra una matriu rugosa, poc porosa amb força inclusions de mida petita i també de mida mitjana, distribuïdes per tota la matriu, amb alguna gran de manera aïllada. Pel que fa a les formes i colors, les de mida més petita són arrodonides i generalment de colors clars, blanquinoses i grises translúcides. N'hi ha poques fosques, negres. Les de mida mitjana també tenen tendència a ser arrodonides i la majoria són grises translúcides, marró clar translúcides i blanques, amb alguna de color més fosc. Les de mida més gran són majoritàriament de color marró translúcid.

Conclusions

L'estudi arqueomètric de les 14 ceràmiques comunes aparegudes en les excavacions de les ciutats romanes de *Valentia* i *Saguntum* i el seu contrast amb ceràmiques de característiques similars procedents de València, de cronologia més tardana, situada en el segle V d.e., ha permès definir 4 agrupacions que reflecteixen una mostra poligenètica.

És interessant destacar que dues d'elles, grups A i B, inclouen, conjuntament, individus de València i Sagunt, cosa que indicaria que aquests individus podrien tenir un mateix origen i pertànyer a una única producció. En el grup A es troben integrats 9 dels 14 individus estudiats, juntament amb 2 individus del grup de contrast que serien geològicament incompatibles amb València. En principi, aquests resultats semblen indicar que el grup A tindria, molt probablement, un origen situat fora de l'àrea de València. Pel que fa al grup B, que inclou 3 dels individus estudiats i 1 del grup de contrast, les dades actuals no permeten indicar la seva possible àrea de provinença, que roman així desconeguda. Per la seva banda, el grup C inclou un únic individu dels estudiats,

procedent de València, així com una gran majoria dels individus del grup de contrast. Aquests darrers semblen compatibles amb un origen situat a València, per tant, podríem pensar en una provinença en aquest emplaçament. Per acabar, l'últim grup, el D, està format per un únic individu procedent de Sagunt i, amb les dades actuals, no es pot proposar de moment una zona de provinença concreta.

Malgrat les diferències de provinença, que indiquen una complexitat en els centres productors, però també en la circulació dels materials, les diverses produccions identificades semblen compartir una tecnologia comuna basada en la utilització de pastes poc calcàries i coccions amb post-coccions, com a mínim, reductores intencionades, emprant temperatures de cocció elevades, majoritàriament al voltant dels 950-1000°C, per aquest tipus de terres cuites. Tot i no haver-se realitzat les mesures necessàries (Kilikoglou *et al.*, 1995, Kilikoglou *et al.*, 1998, Vekinis i Kilikoglou, 1998, Madrid i Buxeda, en premsa, Vila *et al.*, en premsa) aquesta tecnologia és idònia per a produir ceràmiques de pastes denses, compactes i poc poroses, amb una alta resistència mecànica, tot i el gruix relativament petit de les seves parets. Aquestes característiques podrien permetre la contenció de líquids i suportar temperatures relativament elevades.

En tot cas, els resultats obtinguts fins ara indiquen clarament l'existència d'una complexa producció i circulació d'aquests materials que caldrà continuar estudiant per a obtenir resultats més definitius. Malgrat tot, pel que fa a l'adequació funcional de la tecnologia identificada, les indicacions suara exposades, només es poden considerar exploratòries, ja que la complexitat d'aquesta problemàtica fa imprescindible la realització d'estudis sobre les seves propietats mecàniques. Amb tot, més enllà de la millor o pitjor adequació funcional d'aquests vasos com a ceràmiques de cuina, sí que s'evidencia una idea culturalment compartida entre diversos centres productors sobre com fabricar aquest tipus de ceràmiques de tipologies i aspectes similars.

Bibliografia

- Aitchison, J., 1986, *The Statistical Analysis of Compositional Data*, Chapman and Hall, London.
- Aitchison, J., 1992, On Criteria for Measures of Compositional Difference, *Mathematical Geology*, 24, 365-379.
- Buxeda i Garrigós, J., 1999a, Alteration and Contamination of Archaeological Ceramics: The Perturbation Problem, *Journal of Archaeological Sciences*, 26, 295-313.
- Buxeda i Garrigós, J., 1999b, Problemas en torno a la variación composicional, en J. Capel Martínez (ed.), *Arqueometría y arqueología*, pp. 305-322, Monográfica de Arte y Arqueología, 47, Universidad de Granada, Granada.
- Buxeda i Garrigós, J., Kilikoglou, V., 2003, Total variation as a measure of variability in chemical data sets, en L. van Zelst (ed.), *Patterns and Process. A Festschrift in honor of Dr. Edward V. Sayre*, pp. 185-198, Smithsonian Center for Materials Research and Education, Suitland, Maryland.
- Cau Ontiveros, M.A., 2003, Cerámica tardorromana de cocina de las Islas Baleares. Estudio arqueométrico, BAR International Series, 1182, Archaeopress, Oxford.
- Heimann, R.B., 1989, Assessing the Technology of Ancient Pottery: The Use of Ceramic Phase Diagrams, *Archaeomaterials*, 3, 123-148.
- Kilikoglou, V., Vekinis, G. i Maniatis, Y., 1995, Toughening of Ceramic Earthenwares by Quartz Inclusions: An Ancient Art Revisited, *Acta Metallurgica et materialia*, 2959-2965.
- Kilikoglou, V., Vekinis, G., Maniatis, Y. i Day, P. M., 1998, Mechanical performance of quartz-tempered ceramics: Part I, strength and toughness, *Archaeometry*, 40, 261-279.
- Maggetti, M., 1981, Composition of Roman Pottery from Lousonna (Switzerland), a M.J. Hughes (ed.), *Scientific Studies in Ancient Ceramics*, pp. 33-49, British Museum, Occasional Paper, 19, London.
- Madrid i Fernández, M. i Buxeda i Garrigós, J., en premsa, Qualitat i consum ceràmic de la *sigillata* augustal. noves vies d'estudi i interpretació a partir de l'arqueometria
- MathSoft, 1999, *S-PLUS 2000. User's Guide*, Data Analysis Products Division, MathSoft, Seattle.
- Vekinis, G. i Kilikoglou, V., 1998, Mechanical performance of quartz-tempered ceramics: Part II, Hertzian strength, wear resistance and applications to ancient ceramics, *Archaeometry*, 40, 281-292.
- Vila Socias, Ll., Hein, A., VKilikoglou, V. i Buxeda i Garrigós, J., en premsa, disseny amforal i canvi tecnològic al voltant del canvi d'era: l'aportació de l'anàlisi d'elements finits
- Weigand, P.C., Harbottle, G., Sayre, E.V., 1977, Turquoise sources and source analysis: Mesoamerica and the Southwestern U.S.A., en T.K. Earle y J.E. Ericson (eds.), *Exchange systems in prehistory*, pp.15.34, Academic Press Inc., New York & London.

| Individu | Núm. d'inventari | Descripció | Tipologia |
|-----------------|---------------------------------|---|------------------|
| VAL001 | NEGCAL90/1235/A1 | Vora i paret de cassola de ceràmica de cuina | <i>ERW 1.1</i> |
| VAL002 | NEGCAL90/1235/A2 | Vora i paret de ceràmica de cuina | <i>ERW 1.1</i> |
| VAL003 | NEGCAL90/1235/A3 | Vora i paret d'olla de ceràmica de cuina | <i>ERW 1.3A</i> |
| VAL004 | NEGCAL90/1235/A4 | Vora i paret d'olla de ceràmica de cuina | <i>ERW 1.3A</i> |
| VAL005 | NEGCAL90/1257/A5 | Vora i paret d'olla de ceràmica de cuina | <i>ERW 1.2</i> |
| VAL006 | NEGCAL90/1257/A6 | Vora i paret d'olla de ceràmica de cuina | <i>ERW 1.4</i> |
| VAL007 | NEGCAL90/1257/A7 | Vora i paret d'olla de ceràmica de cuina | <i>ERW 1.4</i> |
| VAL008 | NEGCAL90/1257/A8 | Vora i paret de tapadora de ceràmica de cuina | <i>ERW 1.7</i> |
| VAL009 | NEGCAL90/1257/A9 | Vora, coll i arrencament de nansa de gerra de ceràmica de cuina | <i>ERW 1.8</i> |
| VAL010 | NEGCAL90/1257/A10 | Vora i paret d'olla de ceràmica de cuina | <i>ERW 1.10</i> |
| VAL011 | Av.Pais Valencià 1010/2/A11 | Vora i paret d'olla de ceràmica de cuina | <i>ERW 1.3</i> |
| VAL012 | Av.Pais Valencià 4024/7/A12 | Vora i paret d'olla de ceràmica de cuina | <i>ERW 1.3</i> |
| VAL013 | Av.Pais Valencià 7002/8/A13 | Vora i paret d'olla de ceràmica de cuina | <i>ERW 1.2</i> |
| VAL014 | Av.Pais Valencià 12030/2/A14 | Vora i paret d'olla de ceràmica de cuina | <i>ERW 1.4</i> |

Taula 1. Inventari d'individus estudiats

| | | | | | | | | | | | | | |
|----------|----------|----------|-----------|----------|----------|-----------|-----------|-----------|-----------|-----------|-----------|-----------|----------|
| València | Fe2O3 | Al2O3 | MnO | P2O5 | TiO2 | MgO | CaO | Na2O | K2O | SiO2 | Ba | Rb | Th |
| Fe2O3 | 0.000000 | 0.052371 | 0.846951 | 0.213658 | 0.078316 | 0.378581 | 0.978750 | 0.560065 | 0.634656 | 0.086892 | 0.777027 | 0.461312 | 0.123010 |
| Al2O3 | 0.052371 | 0.000000 | 0.846089 | 0.165800 | 0.053410 | 0.350441 | 0.853914 | 0.439065 | 0.553957 | 0.038619 | 0.739894 | 0.383308 | 0.082865 |
| MnO | 0.846951 | 0.846089 | 0.000000 | 0.867534 | 1.156136 | 0.298660 | 0.642403 | 0.393900 | 0.415049 | 0.631467 | 0.409111 | 0.523969 | 1.282263 |
| P2O5 | 0.213658 | 0.165800 | 0.867534 | 0.000000 | 0.259144 | 0.513478 | 0.890842 | 0.357495 | 0.684632 | 0.208491 | 0.816580 | 0.556729 | 0.299953 |
| TiO2 | 0.078316 | 0.053410 | 1.156136 | 0.259144 | 0.000000 | 0.598721 | 1.098963 | 0.716590 | 0.878602 | 0.106620 | 1.075262 | 0.649204 | 0.035671 |
| MgO | 0.378581 | 0.350441 | 0.298660 | 0.513478 | 0.598721 | 0.000000 | 0.519818 | 0.364328 | 0.122335 | 0.253682 | 0.287140 | 0.133445 | 0.649170 |
| CaO | 0.978750 | 0.853914 | 0.642403 | 0.890842 | 1.098963 | 0.519818 | 0.000000 | 0.733034 | 0.729362 | 0.718933 | 0.908666 | 0.822737 | 1.174904 |
| Na2O | 0.560065 | 0.439065 | 0.393900 | 0.357495 | 0.716590 | 0.364328 | 0.733034 | 0.000000 | 0.420343 | 0.390201 | 0.470564 | 0.394191 | 0.801629 |
| K2O | 0.634656 | 0.553957 | 0.415049 | 0.684632 | 0.878602 | 0.122335 | 0.729362 | 0.420343 | 0.000000 | 0.452414 | 0.171794 | 0.052673 | 0.902717 |
| SiO2 | 0.086892 | 0.038619 | 0.631467 | 0.208491 | 0.106620 | 0.253682 | 0.718933 | 0.390201 | 0.452414 | 0.000000 | 0.629087 | 0.328568 | 0.155135 |
| Ba | 0.777027 | 0.739894 | 0.409111 | 0.816580 | 1.075262 | 0.287140 | 0.908666 | 0.470564 | 0.171794 | 0.629087 | 0.000000 | 0.268827 | 1.134777 |
| Rb | 0.461312 | 0.383308 | 0.523969 | 0.556729 | 0.649204 | 0.133445 | 0.492847 | 0.394191 | 0.052673 | 0.328568 | 0.268827 | 0.000000 | 0.658180 |
| Th | 0.123010 | 0.082865 | 1.282263 | 0.299953 | 0.035671 | 0.649170 | 1.174904 | 0.801629 | 0.902717 | 0.155135 | 1.134777 | 0.658180 | 0.000000 |
| Nb | 0.082929 | 0.034833 | 1.081573 | 0.221704 | 0.012860 | 0.530447 | 1.037245 | 0.617036 | 0.784610 | 0.078483 | 0.984570 | 0.558309 | 0.038732 |
| Pb | 0.158452 | 0.103023 | 0.910578 | 0.148967 | 0.151148 | 0.508639 | 0.948340 | 0.500840 | 0.711558 | 0.146834 | 0.796563 | 0.561681 | 0.193975 |
| Zr | 0.167703 | 0.149551 | 1.342733 | 0.370003 | 0.044793 | 0.788516 | 1.314071 | 0.932213 | 1.093405 | 0.183811 | 1.307970 | 0.841237 | 0.044600 |
| Y | 0.107237 | 0.073404 | 1.157459 | 0.277117 | 0.059323 | 0.576522 | 1.145299 | 0.696988 | 0.755194 | 0.141009 | 0.957122 | 0.529968 | 0.034776 |
| Sr | 0.266888 | 0.192936 | 0.449595 | 0.208698 | 0.363684 | 0.211923 | 0.410420 | 0.225224 | 0.415347 | 0.146432 | 0.496716 | 0.373737 | 0.434253 |
| Ce | 0.168827 | 0.108543 | 1.078394 | 0.347241 | 0.139120 | 0.492847 | 1.131296 | 0.675658 | 0.634118 | 0.167310 | 0.822415 | 0.427154 | 0.118579 |
| Ga | 0.053627 | 0.002072 | 0.832717 | 0.176582 | 0.057828 | 0.341968 | 0.861296 | 0.427909 | 0.543474 | 0.033989 | 0.731348 | 0.368204 | 0.088851 |
| V | 0.057543 | 0.047648 | 0.963261 | 0.193610 | 0.035775 | 0.493415 | 0.946230 | 0.586822 | 0.783377 | 0.081870 | 0.936735 | 0.594875 | 0.091727 |
| Zn | 0.208597 | 0.191244 | 0.946657 | 0.243794 | 0.379792 | 0.178954 | 0.799169 | 0.240774 | 0.233472 | 0.176896 | 0.359307 | 0.154761 | 0.444822 |
| Cu | 0.221144 | 0.246995 | 1.064704 | 0.244932 | 0.216423 | 0.715283 | 1.205963 | 0.687137 | 1.045436 | 0.291736 | 1.104262 | 0.866438 | 0.295237 |
| Ni | 0.096454 | 0.166809 | 0.686048 | 0.295475 | 0.221676 | 0.314415 | 0.915547 | 0.558688 | 0.525301 | 0.153641 | 0.664710 | 0.389872 | 0.322213 |
| Cr | 0.067900 | 0.051691 | 0.888636 | 0.230435 | 0.048754 | 0.443927 | 0.932737 | 0.571274 | 0.730854 | 0.053966 | 0.887261 | 0.548670 | 0.121121 |
| vt | 6.848890 | 5.928480 | 19.263889 | 8.792893 | 8.437814 | 10.066654 | 21.719938 | 12.761969 | 14.274678 | 5.656085 | 17.737705 | 11.448049 | 9.529160 |
| vt/i | 0.734689 | 0.848751 | 0.261204 | 0.572258 | 0.596360 | 0.499849 | 0.231668 | 0.394281 | 0.352499 | 0.889627 | 0.283679 | 0.439534 | 0.528043 |
| r.v.t | 0.949514 | 0.957172 | -0.303273 | 0.940380 | 0.889228 | -0.038638 | -0.116758 | 0.137075 | -0.136234 | 0.979540 | -0.163524 | 0.153139 | 0.886219 |
| València | Nb | Pb | Zr | Y | Sr | Ce | Ga | V | Zn | Cu | Ni | Cr | |
| Fe2O3 | 0.082929 | 0.158452 | 0.167703 | 0.107237 | 0.266888 | 0.168827 | 0.053627 | 0.057543 | 0.208597 | 0.221144 | 0.096454 | 0.067900 | |
| Al2O3 | 0.034833 | 0.103023 | 0.149551 | 0.073404 | 0.192936 | 0.108543 | 0.002072 | 0.047648 | 0.191244 | 0.246995 | 0.166809 | 0.051691 | |
| MnO | 1.081573 | 0.910578 | 1.342733 | 1.157459 | 0.449595 | 1.078394 | 0.832717 | 0.963261 | 0.494657 | 1.064704 | 0.686048 | 0.888636 | |
| P2O5 | 0.221704 | 0.148967 | 0.370003 | 0.277117 | 0.208698 | 0.347241 | 0.176582 | 0.193610 | 0.243794 | 0.244932 | 0.295475 | 0.230435 | |
| TiO2 | 0.012860 | 0.151148 | 0.044793 | 0.059323 | 0.363684 | 0.139120 | 0.057828 | 0.035775 | 0.379792 | 0.216423 | 0.221676 | 0.048754 | |
| MgO | 0.530447 | 0.508639 | 0.788516 | 0.576522 | 0.211923 | 0.492847 | 0.341968 | 0.493415 | 0.178954 | 0.715283 | 0.314415 | 0.443927 | |
| CaO | 1.037245 | 0.948340 | 1.314071 | 1.145299 | 0.410420 | 1.131296 | 0.861296 | 0.946230 | 0.799169 | 1.205963 | 0.915547 | 0.932737 | |
| Na2O | 0.617036 | 0.500840 | 0.932213 | 0.696988 | 0.225224 | 0.675658 | 0.427909 | 0.586822 | 0.240774 | 0.687137 | 0.558688 | 0.571274 | |
| K2O | 0.784610 | 0.711558 | 1.093405 | 0.755194 | 0.415347 | 0.634118 | 0.543474 | 0.783377 | 0.233472 | 1.045436 | 0.525301 | 0.730854 | |
| SiO2 | 0.078483 | 0.146834 | 0.183811 | 0.141009 | 0.146432 | 0.167310 | 0.033989 | 0.081870 | 0.176896 | 0.291736 | 0.153641 | 0.053966 | |
| Ba | 0.984570 | 0.796563 | 1.307970 | 0.957122 | 0.496716 | 0.822415 | 0.731348 | 0.936735 | 0.359307 | 1.104262 | 0.664710 | 0.887261 | |
| Rb | 0.558309 | 0.561681 | 0.841237 | 0.529968 | 0.373737 | 0.427154 | 0.368204 | 0.594875 | 0.154761 | 0.866438 | 0.389872 | 0.548670 | |
| Th | 0.038732 | 0.193975 | 0.044600 | 0.034776 | 0.434253 | 0.118579 | 0.088851 | 0.091727 | 0.444822 | 0.295237 | 0.322213 | 0.121121 | |
| Nb | 0.000000 | 0.133761 | 0.063546 | 0.056846 | 0.304770 | 0.122456 | 0.035045 | 0.037053 | 0.324078 | 0.222404 | 0.217495 | 0.041105 | |
| Pb | 0.133761 | 0.000000 | 0.231341 | 0.182658 | 0.254483 | 0.210529 | 0.112790 | 0.093745 | 0.289780 | 0.173256 | 0.244785 | 0.132391 | |
| Zr | 0.063546 | 0.231341 | 0.000000 | 0.094009 | 0.527544 | 0.199206 | 0.153870 | 0.106450 | 0.572061 | 0.292069 | 0.365634 | 0.116828 | |
| Y | 0.056846 | 0.182658 | 0.094009 | 0.000000 | 0.418159 | 0.067180 | 0.077134 | 0.121790 | 0.347911 | 0.339705 | 0.273692 | 0.146413 | |
| Sr | 0.304770 | 0.254483 | 0.527544 | 0.418159 | 0.000000 | 0.412152 | 0.193037 | 0.245359 | 0.187752 | 0.391770 | 0.279539 | 0.235831 | |
| Ce | 0.122456 | 0.210529 | 0.199206 | 0.067180 | 0.412152 | 0.000000 | 0.107968 | 0.204136 | 0.337085 | 0.415367 | 0.330056 | 0.215014 | |
| Ga | 0.035045 | 0.112790 | 0.153870 | 0.077134 | 0.193037 | 0.107968 | 0.000000 | 0.051882 | 0.180675 | 0.258451 | 0.165486 | 0.050288 | |
| V | 0.037053 | 0.093745 | 0.106450 | 0.121790 | 0.245359 | 0.204136 | 0.051882 | 0.000000 | 0.293841 | 0.145757 | 0.147336 | 0.020270 | |
| Zn | 0.324078 | 0.289780 | 0.572061 | 0.347911 | 0.187752 | 0.337085 | 0.180675 | 0.293841 | 0.000000 | 0.432698 | 0.152934 | 0.282518 | |
| Cu | 0.222404 | 0.173256 | 0.292069 | 0.339705 | 0.391770 | 0.415367 | 0.258451 | 0.145757 | 0.432698 | 0.000000 | 0.270051 | 0.193051 | |
| Ni | 0.217495 | 0.244785 | 0.365634 | 0.273692 | 0.279539 | 0.330056 | 0.165486 | 0.147336 | 0.152934 | 0.270051 | 0.000000 | 0.139736 | |
| Cr | 0.041105 | 0.132391 | 0.116828 | 0.146413 | 0.235831 | 0.215014 | 0.050288 | 0.020270 | 0.282518 | 0.193051 | 0.139736 | 0.000000 | |
| vt | 7.621889 | 7.900119 | 11.303161 | 8.636915 | 7.646250 | 8.932649 | 5.906488 | 7.280505 | 7.507573 | 11.340268 | 7.897594 | 7.150670 | |
| vt/i | 0.660178 | 0.636928 | 0.445168 | 0.582593 | 0.658075 | 0.563305 | 0.851912 | 0.691134 | 0.670231 | 0.443711 | 0.637132 | 0.703683 | |
| r.v.t | 0.904800 | 0.927800 | 0.882244 | 0.903635 | 0.640136 | 0.922870 | 0.962007 | 0.905659 | 0.668130 | 0.904751 | 0.968118 | 0.922103 | |
| vt | 5.031806 | | | | | | | | | | | | |

Taula 2. Matriu de variació composicional que inclou els 14 individus de València i els 26 del grup de contrast



Figura 1. Diagrama bivariant amb els components retinguts per a l'anàlisi ordenats per rang descendent, en abscisses, i el valor vt/t.i, en ordenades, que presenten en la matriu de variació composicional



Figura2. Estimacions de densitat per Kernel dels $\ln(\text{CaO}/\text{SiO}_2)$, dalt; $\ln(\text{Ba}/\text{SiO}_2)$, centre; i $\ln(\text{Na}_2\text{O}/\text{SiO}_2)$, baix

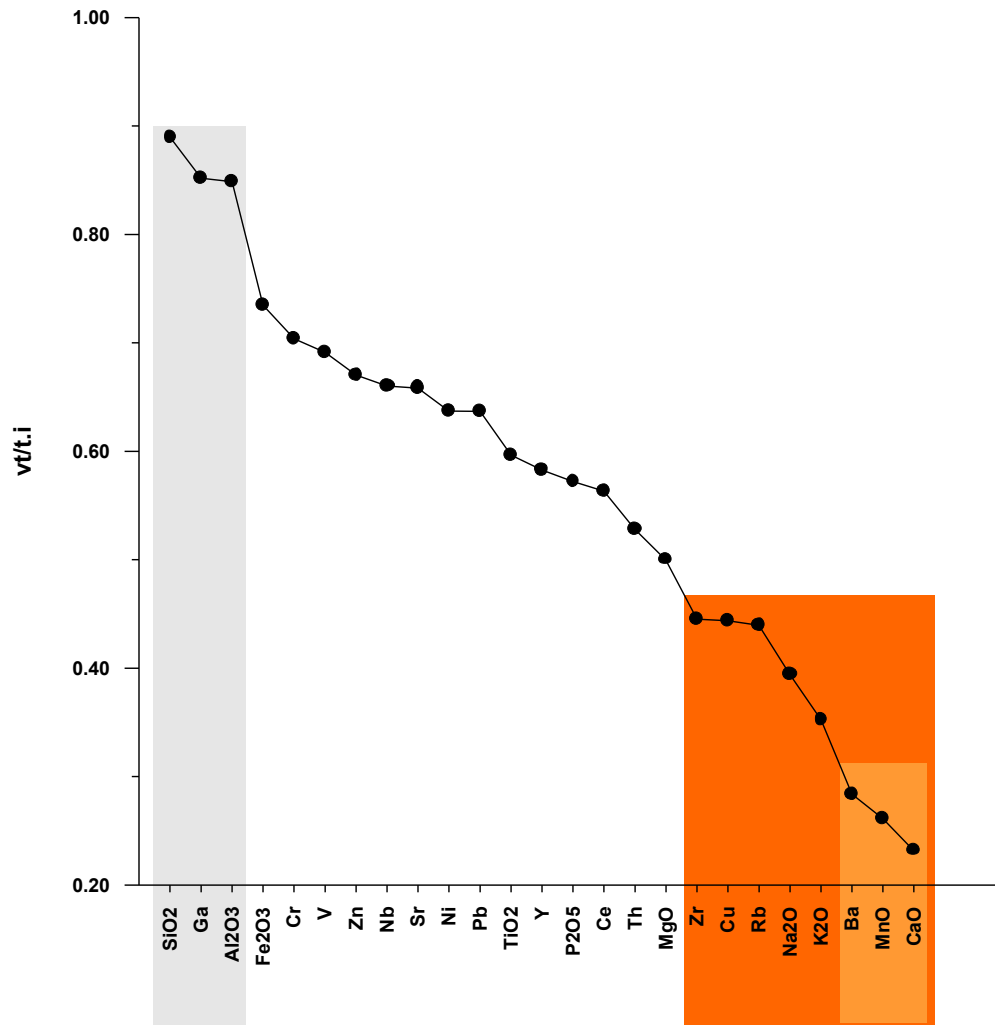

Figura 2 (Continuació). Estimacions de densitat per Kernel dels $\ln(K_2O/SiO_2)$, dalt; $\ln(Rb/SiO_2)$, centre; i $\ln(MnO/SiO_2)$, baix

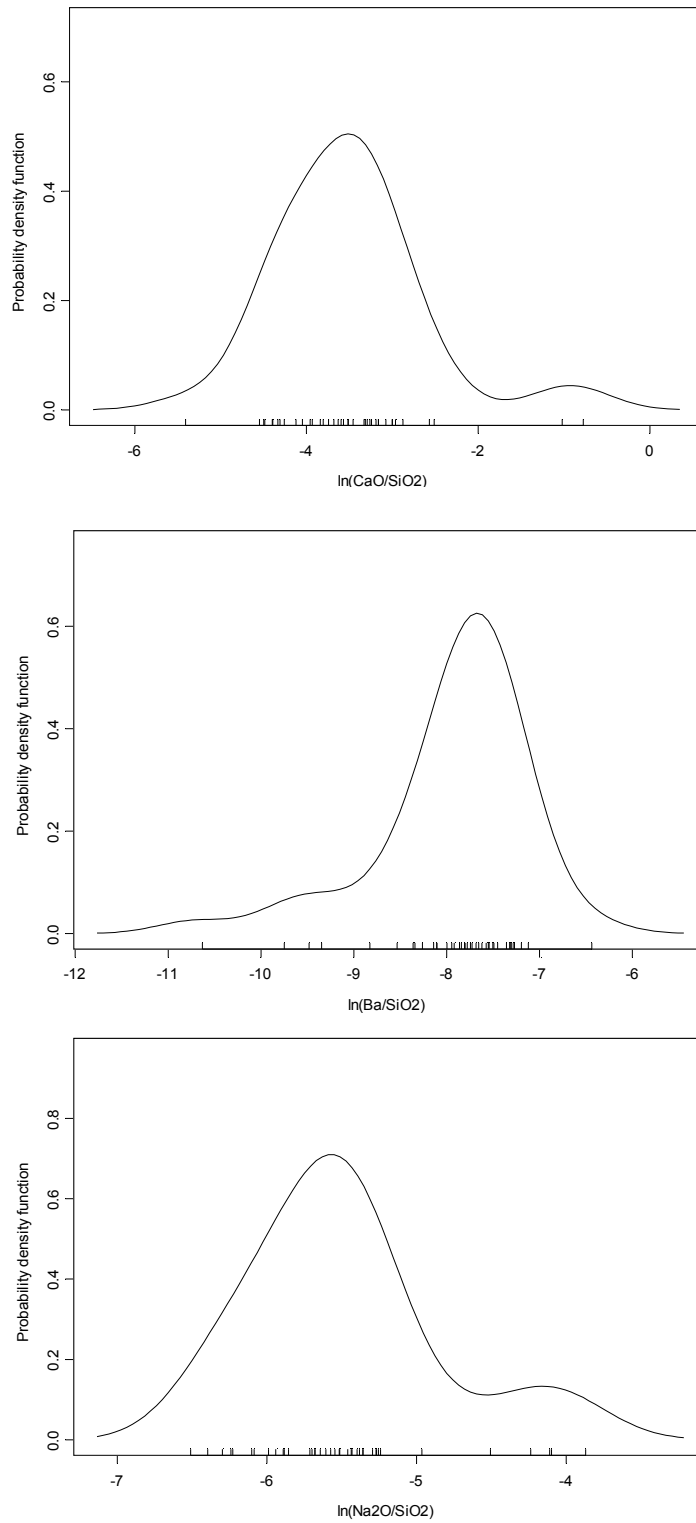

Figura3. Diagrames bivariants. Dalt: $\ln(\text{K}_2\text{O}/\text{SiO}_2)$ - $\ln(\text{Rb}/\text{SiO}_2)$. Baix: $\ln(\text{CaO}/\text{SiO}_2)$ - $\ln(\text{Na}_2\text{O}/\text{SiO}_2)$

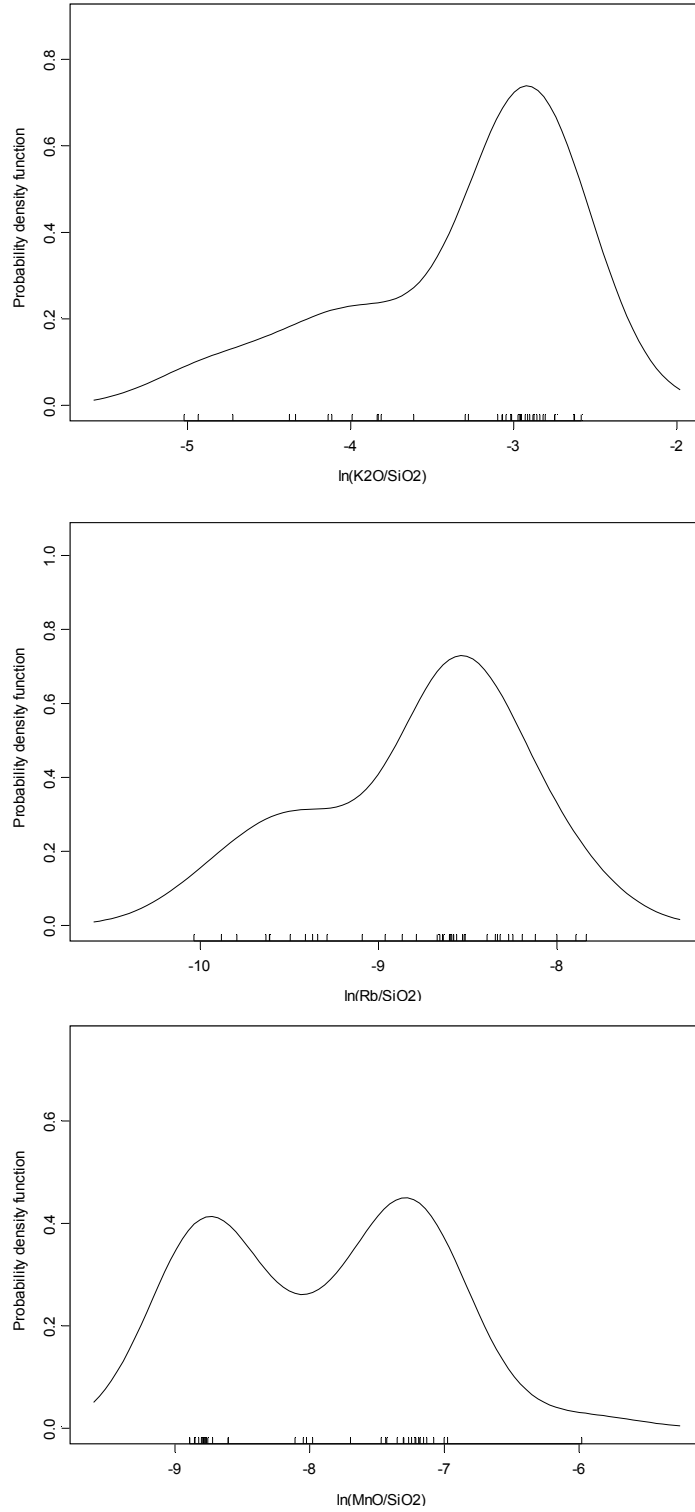

Figura 4. Dalt: Biplot amb la primera component principal (Comp. 1), en abscesses, i la segona (Comp. 2), en ordenades, que representen el 71.25% de la variància explicada. Baix: Biplot amb la primera component principal (Comp. 1), en abscesses, i de la tercera (Comp. 3), en ordenades, que representen el 64.18% de la variància explicada. Las etiquetes dels components corresponen als components transformats en logaritmes de raons emprant el SiO₂ com a divisor

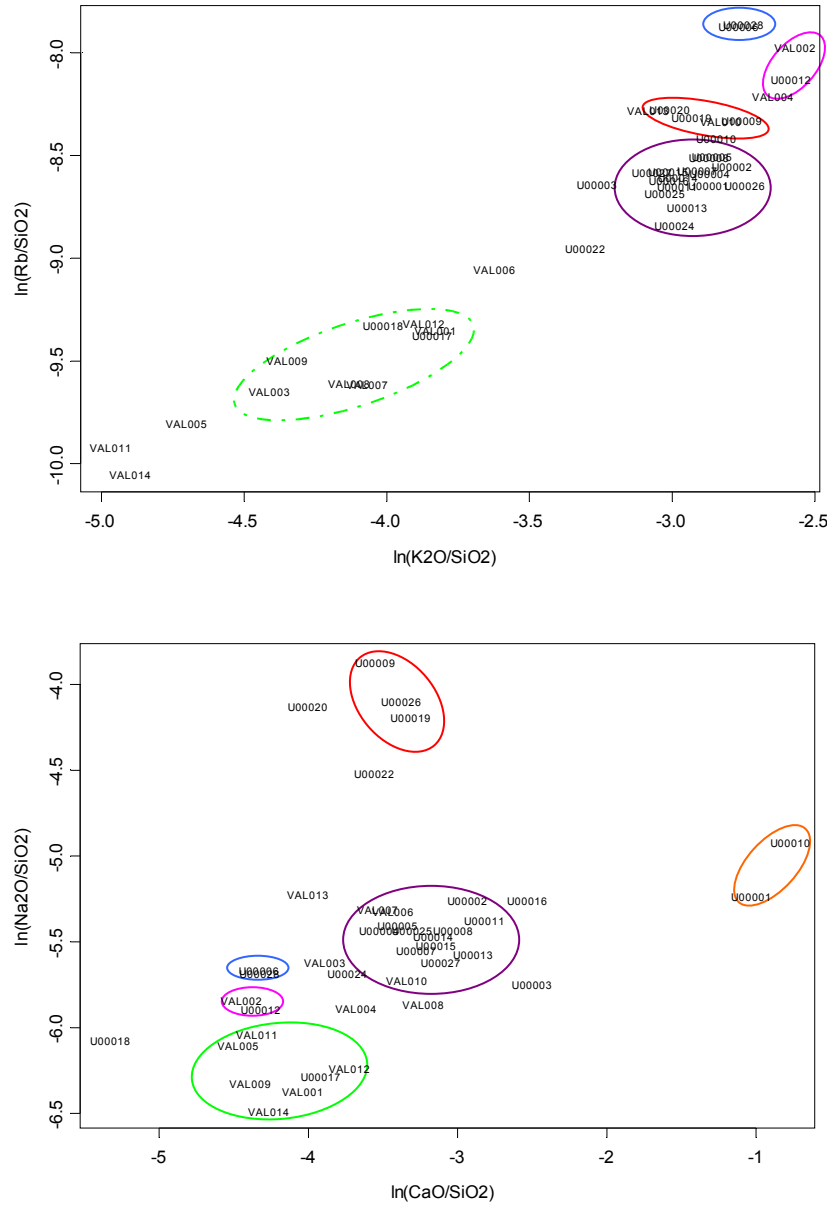

Figura 5. Dendrograma resultant de l'anàlisi d'agrupament utilitzant la distància euclidiana al quadrat i el procés aglomeratiu del centroide per la subcomposició Fe_2O_3 (com Fe total), Al_2O_3 , MnO, TiO_2 , MgO, CaO, Na_2O , K_2O , Ba, Rb, Th, Nb, Zr, Y, Sr, Ce, Ga, V, Zn, Ni i Cr transformats en logaritmes de raons utilitzant el SiO_2 , com a divisor. Destacats en requadres de colors verd i groc, els grups on es troben les mostres de València analitzades. Amb la sigla UXXXXX els individus del grup de contrast. En requadres rosa, grups formats només per individus del grup de contrast

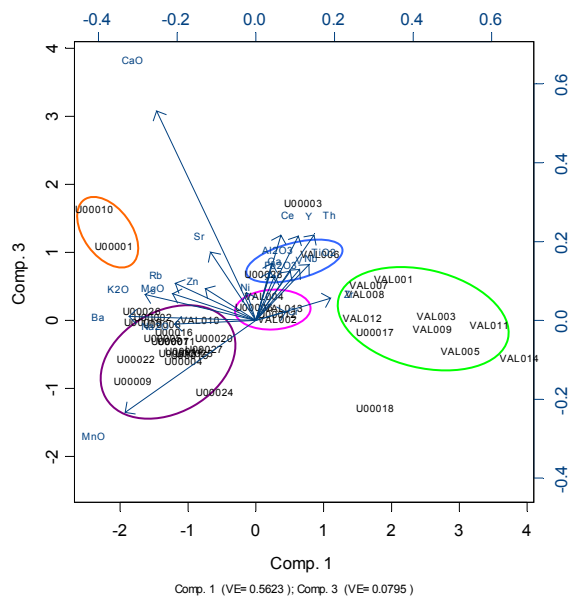
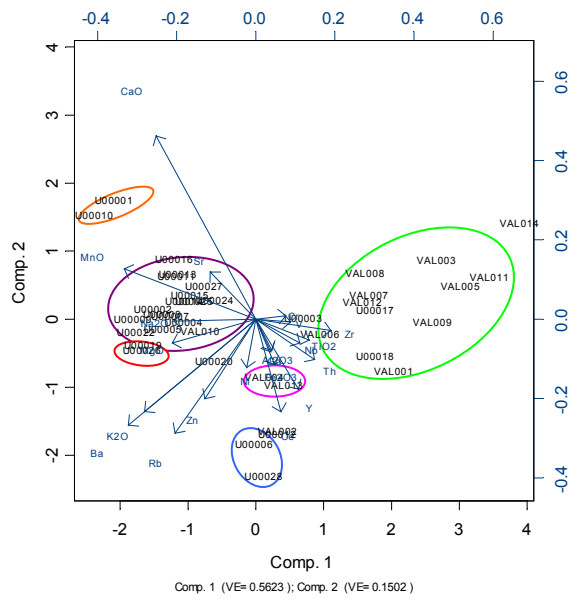

iO₂-Al₂O₂-CaO+MgO+Fe₂O₃ (triangle ceràmic) amb la situació dels individus analitzats. qtz: quars; wo: wollastonita; an: anortita; mu: mullita; gh: gehlenita

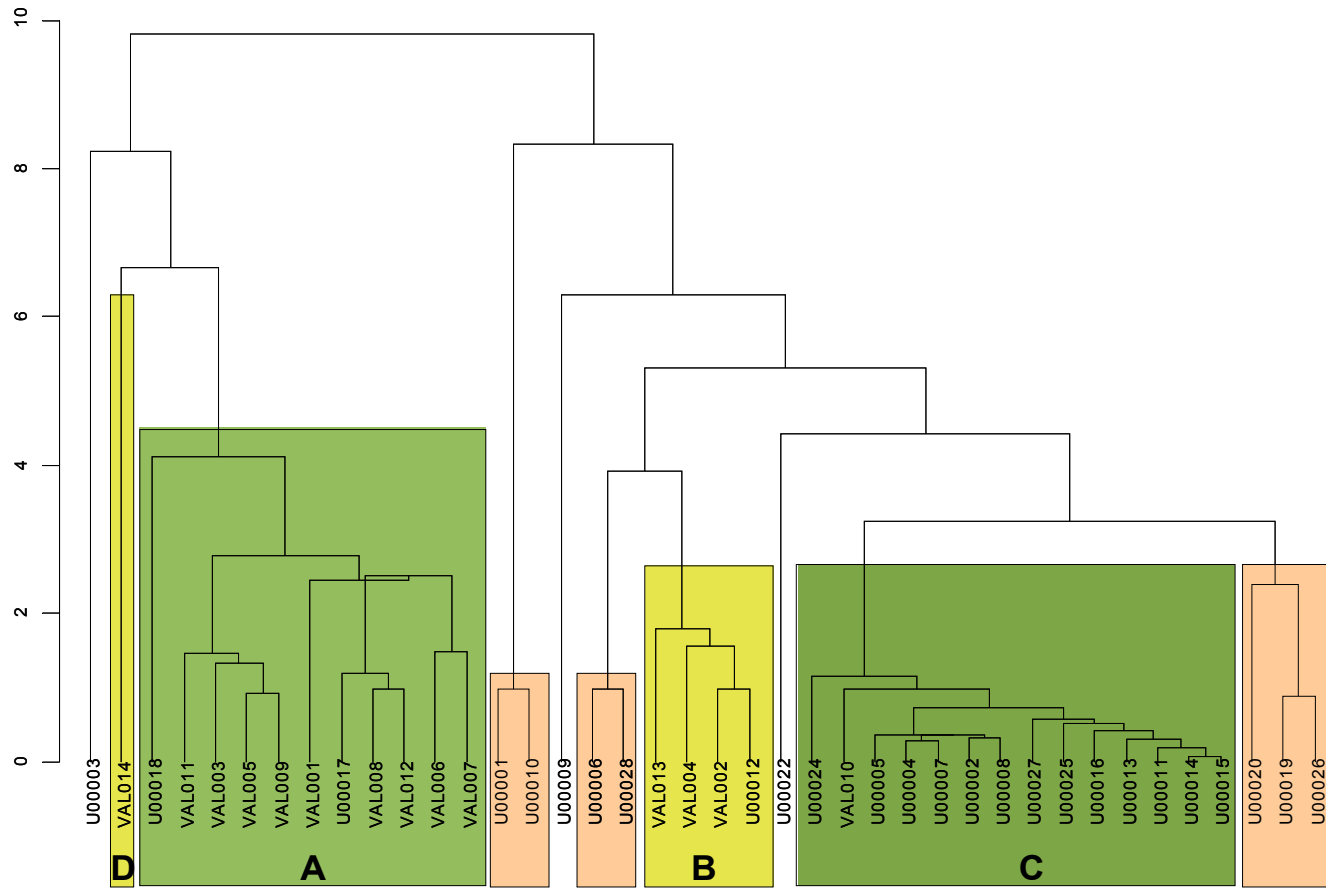
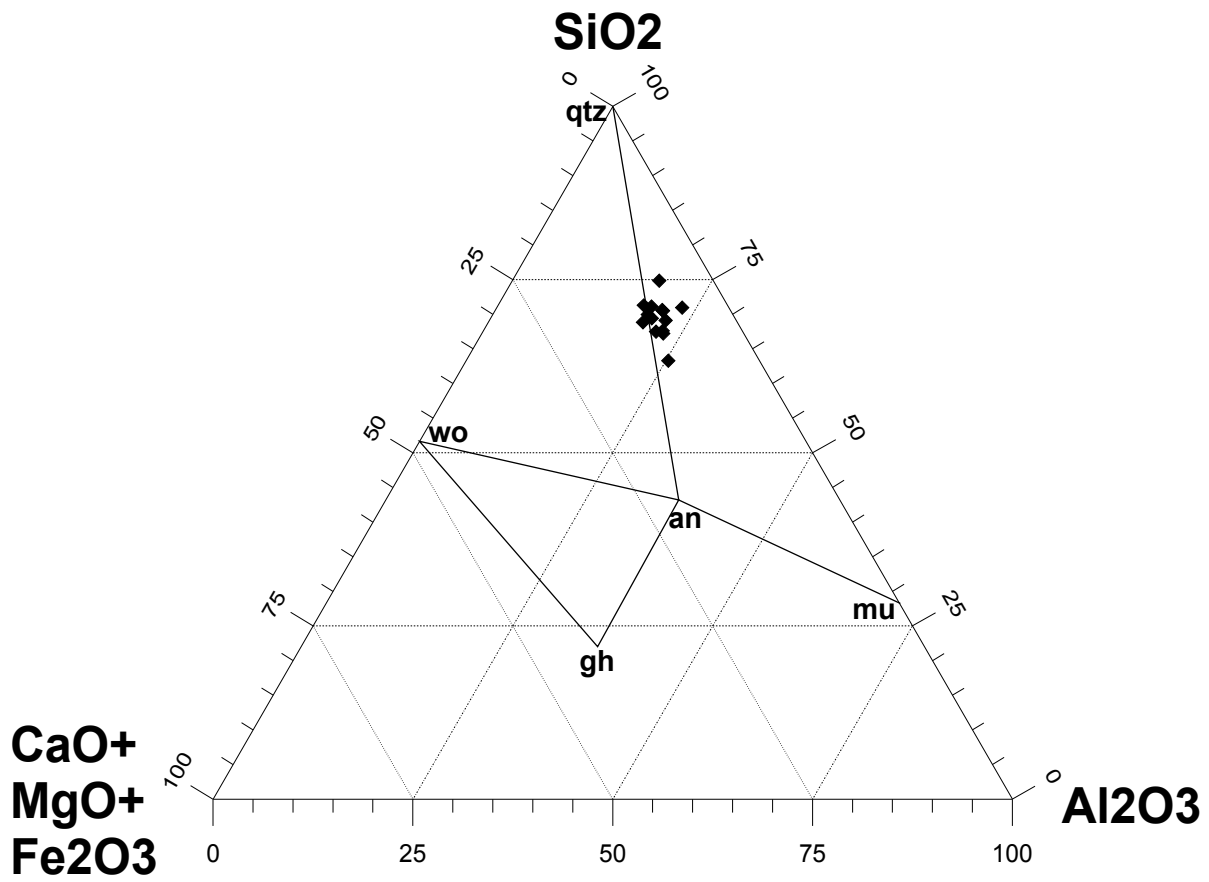

Figura 7. Grup A. Difractograma del individu VAL0008 (dalt) representant la fàbrica 1 i VAL0001 (inferior) representant la fàbrica 2:ill: illita-muscovita, qtz:quars, Ant: anatasa, kfs: feldspats alcalins, cal: calcita, Mgh: maghemita, Sp: espinel·la



Figura 8. Grup A. Difractograma del individu VAL0003 (dalt) representant la fàbrica 3 i VAL0012 (inferior) representant la fàbrica 4: qtz:quars, Ant: anatasa, kfs: feldspats alcalins, cal: calcita, Mgh: maghemita, Sp: espinel·la

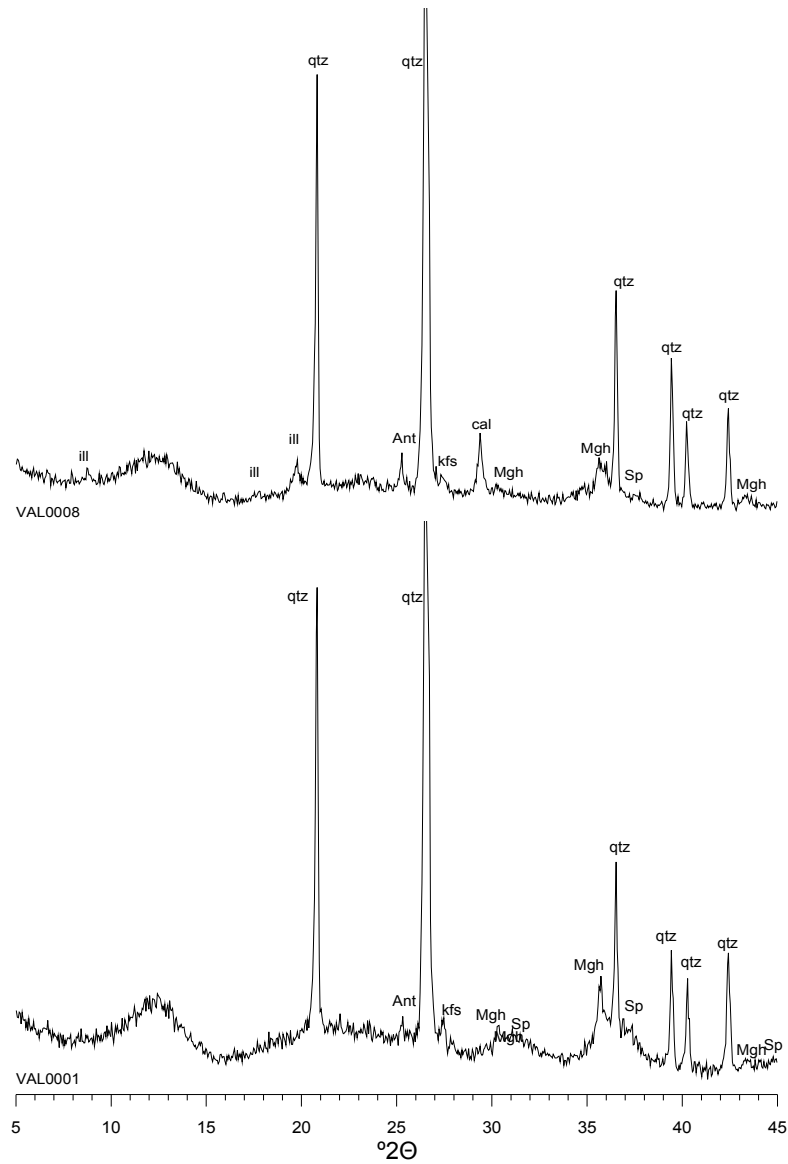

Figura 9. Grup B. Diffractograma del individu VAL0002 (dalt) representant la fàbrica 1, VAL0004 (centre) representant la fàbrica 2 i VAL0013 (baix) representant la fàbrica 3: ill: illita-muscovita, qtz:quars, kfs: feldspats alcalins, cal: calcita, Mgh: maghemita, Sp: espinel·la, Mu: mullita

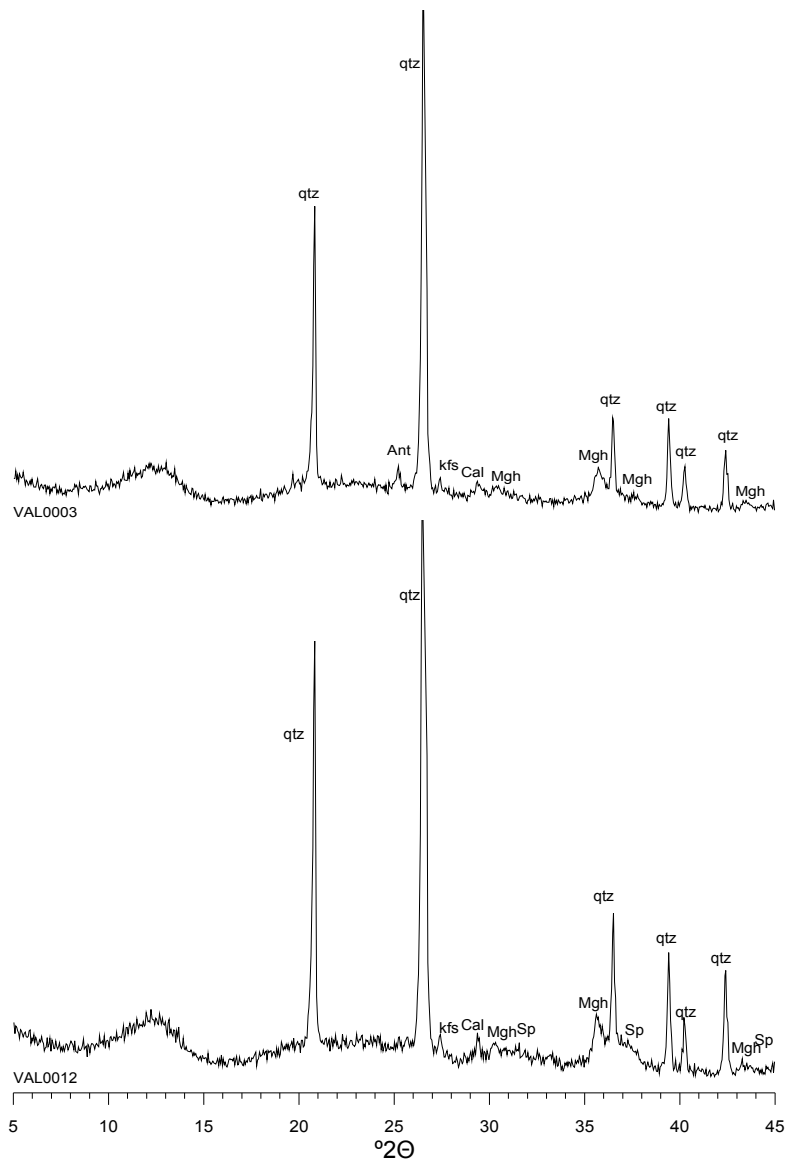

Figura 10. Difractograma del individu VAL0010 (dalt) representant el grup C i VAL0014 (inferior) representant el grup D :ill: illita-muscovita, qtz:quars, Ant: anatasa, kfs: feldspats alcalins, cal: calcita, Mgh: maghemita, Sp: espinel·la

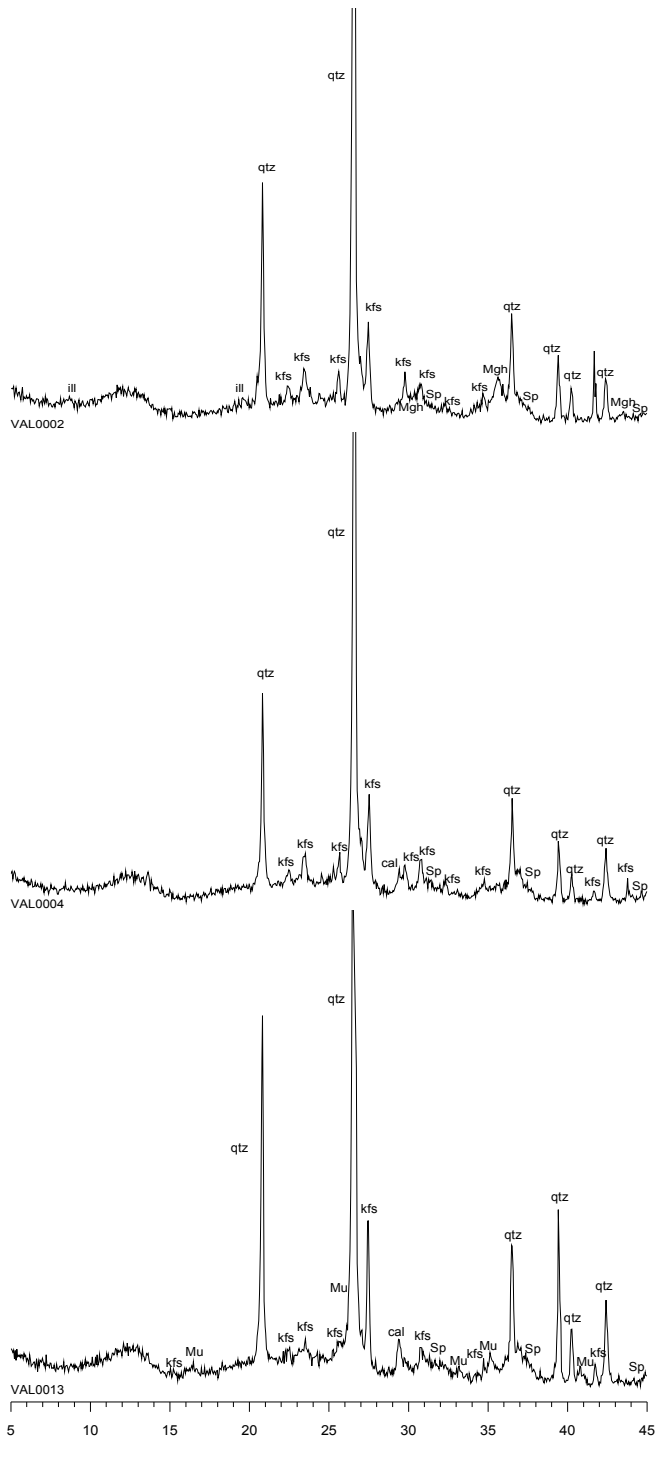

a) VAL0008 (Grup A, Fàbrica 1)

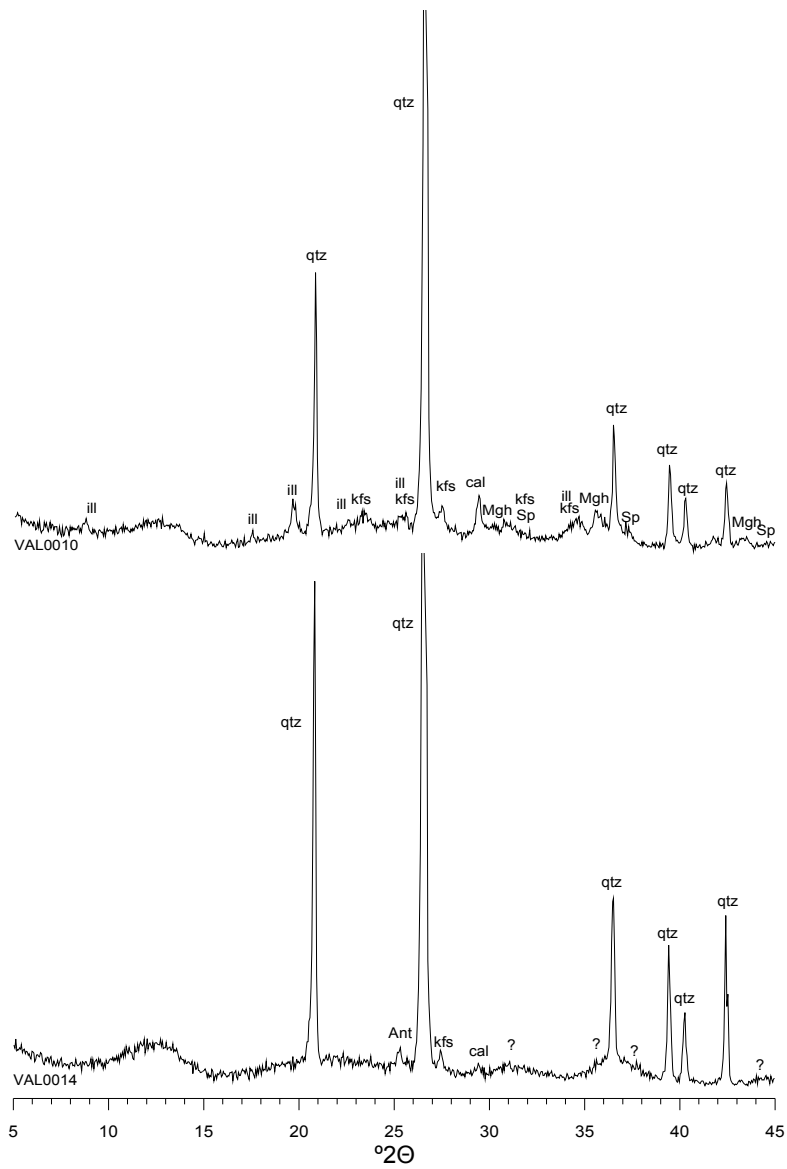
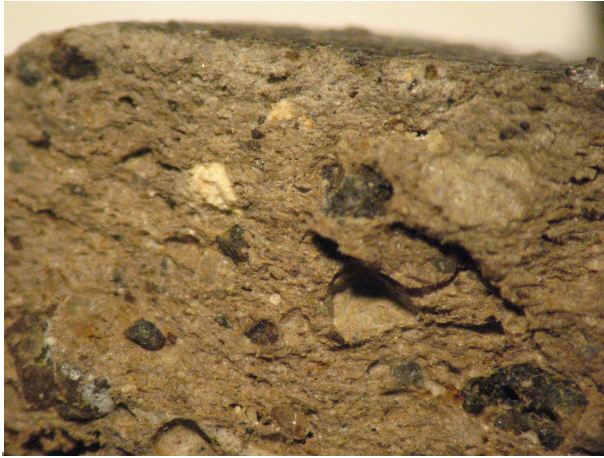

b) VAL0009 (Grup A, Fàbrica 2)



c) VAL0002 (Grup B, Fàbrica 1)



d) VAL0004 (Grup B, Fàbrica 2)



e) VAL0010 (Grup C)

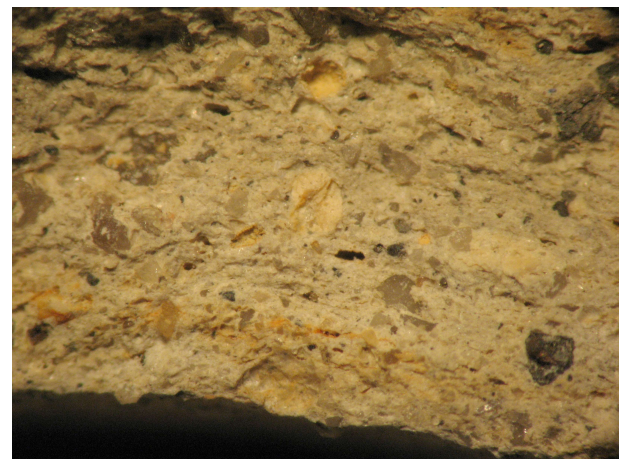

f) VAL0014 (Grup D)

Figura 11. Microfotografies per lupa binocular a 25X dels individus estudiats.

| Campanya | UE | Nº Inv | Producció | Tipologia | Forma | PC | V | P | A | C | Pasta | Superf. | Observacions | Cronol. |
|----------|-------|--------|---------------------------|----------------------|---------------|----|---|---|---|-----|------------|---------|--|-------------|
| 10 ALM | 60663 | 1 | Camp. A | Lamb. 31b | bol | | 1 | | | | | | | Fundacional |
| 10 ALM | 60663 | | Vernís negre B etrusca | Indeterminada | | | | | | 1 | | | | Fundacional |
| 10 ALM | 60663 | | Camp. A | Indeterminada | | | | | | 1 | | | | Fundacional |
| 10 ALM | 60663 | | Àmfora itàlica | Indeterminada | àmfora | | | | | 21 | | | | Fundacional |
| 10 ALM | 60663 | | Àmfora adriàtica | Brindisi | àmfora | | | 1 | | 114 | | | | Fundacional |
| 10 ALM | 60663 | | Àmfora adriàtica | Brindisi | àmfora | | | | | 114 | | | | Fundacional |
| 10 ALM | 60663 | 3 | Àmfora adriàtica | Greco-itàlica | àmfora | | 1 | | | | | | | Fundacional |
| 10 ALM | 60663 | | Àmfora adriàtica | Indeterminada | àmfora | | | | | 28 | | | | Fundacional |
| 10 ALM | 60663 | | Àmfora hispànica | CCNN | àmfora | | | | | 1 | | | | Fundacional |
| 10 ALM | 60663 | | C. comuna oxidant | Indeterminada | indeterminada | | | | | | | | | Fundacional |
| 10 ALM | 60663 | | C. reductora de cuina | Indeterminada | indeterminada | | | | | 2 | | | | Fundacional |
| 10 ALM | 60663 | 4 | Ibèrica decorada | Marín 28, 2 | gerra | | | 1 | | | | | | Fundacional |
| 10 ALM | 60663 | 2 | Ibèrica llisa | Kalathos 7.1.2 | | | 1 | | | | | | | Fundacional |
| 10 ALM | 60663 | | Ibèrica llisa | Indeterminada | | | | | | 3 | | | | Fundacional |
| 10 ALM | 60663 | | Bronze | Circular | | | | | | 1 | | | | Fundacional |
| 10 ALM | 60690 | 5 | Camp. A | Lamb. 25 | copa | 1 | | | | | | | Grafit extern. Fons intern amb traces d'ús | Fundacional |
| 10 ALM | 60690 | 3 | Camp. A | Lamb. 27 Bb | plat | | 1 | | | | | | | Fundacional |
| 10 ALM | 60690 | | Camp. A | Lamb. 33 b | bol | | 1 | | | | | | | Fundacional |
| 10 ALM | 60690 | 1 | Camp. A | Lamb. 36 | plat | 1 | | 2 | | | | | | Fundacional |
| 10 ALM | 60690 | 39, 40 | Camp. A | Lamb. 36 | plat | | 2 | | | | | | | Fundacional |
| 10 ALM | 60690 | 4 | Camp. A | Lamb. 55 | plat | 1 | | | | | | | Grafit extern. Decoració de 4 palmentes radials (fulles d'heura)envoltades per cercle de rodeta, se'n conserven 2. Fons intern amb traces d'ús | Fundacional |
| 10 ALM | 60690 | 2 | Camp. A | Lamb. 68 | bol | | | | | | | | Banda de pintura blanca al fons intern | Fundacional |
| 10 ALM | 60690 | 6 | Camp. A | Indeterminada | indeterminada | | | 1 | | | | | Decoració de 4 palmentes radials (fulles d'heura) envoltades per cercle de rodeta central | Fundacional |
| 10 ALM | 60690 | | Camp. A | Indeterminada | indeterminada | | | | | 15 | | | | Fundacional |
| 10 ALM | 60690 | | Vernís negre B etrusca | Lamb. 3 | pyxis | | | 1 | | | | | | Fundacional |
| 10 ALM | 60690 | 10 | Vernís negre B Cales ant. | Lamb. 33/33b/M 2967c | bol | | 1 | | | | | | | Fundacional |
| 10 ALM | 60690 | 7 | Vernís negre B Cales ant. | MP 147/ M 5740 | gerra | | | 1 | | | | | Grup 3 Byrsa 661 | Fundacional |
| 10 ALM | 60690 | | Vernís negre B Cales ant. | Indeterminada | indeterminada | | | 1 | | 1 | | | | Fundacional |
| 10 ALM | 60690 | 11 | Vernís negre B Gr. 2 | Lamb. 31 | bol | | 1 | | | | | | Pinntura blanca a la vora interna | Fundacional |
| 10 ALM | 60690 | 8, 9 | Vernís negre B Gr. 2 | Lamb. 36 | plat | | 2 | | | | | | Nº 8: amb grafit exterior Nº 9: banda d'estries del torn a la part superior del cos i l'ala | Fundacional |
| 10 ALM | 60690 | | Parets fines llises | Mayet I | copa | | | 1 | | | Suditàlica | | | Fundacional |
| 10 ALM | 60690 | 28, 29 | Parets fines llises | Mayet II | copa | | 3 | 2 | | | Suditàlica | | | Fundacional |

| Campanya | UE | Nº Inv | Producció | Tipologia | Forma | PC | V | P | A | C | Pasta | Superf. | Observacions | Cronol. |
|----------|-------|--------|----------------------|---------------|---------------|----|---|----|---|----|---|---------|--|-------------|
| 10 ALM | 60690 | 30 | Parets fines llises | Mayet II | copa | | 1 | | | | Suditàlica | | | Fundacional |
| 10 ALM | 60690 | | Parets fines llises | Indeterminada | copa | | | | | 11 | Suditàlica | | | Fundacional |
| 10 ALM | 60690 | 47 | Llàntia republicana | Ricci D | llàntia | | 1 | | | | Gris | | Falta canal | Fundacional |
| 10 ALM | 60690 | 34 | Àmfora itàlica | Greco-itàlica | àmfora | | 1 | | | | | | Greco-itàlica de transició | Fundacional |
| 10 ALM | 60690 | | Àmfora itàlica | Indeterminada | àmfora | | | 1 | 1 | 26 | Tirrenica | | | Fundacional |
| 10 ALM | 60690 | | Àmfora adriàtica | Indeterminada | àmfora | | | | 3 | 17 | | | | Fundacional |
| 10 ALM | 60690 | 33 | Àmfora adriàtica | Greco-itàlica | àmfora | | 1 | | | | | | | Fundacional |
| 10 ALM | 60690 | | Àmfora ebusitana | Indeterminada | àmfora | | | | | 3 | | | | Fundacional |
| 10 ALM | 60690 | 36, 37 | Àmfora hispànica | CCNN | àmfora | | 2 | | | 1 | Bahia de Cadiz | | | Fundacional |
| 10 ALM | 60690 | | Àmfora tripolitana | Trip. antiga | àmfora | | 1 | | | 2 | | | | Fundacional |
| 10 ALM | 60690 | | Àmfora indeterminada | Indeterminada | àmfora | | | | | 6 | | | | Fundacional |
| 10 ALM | 60690 | 31 | C. comuna oxidant | Opercul | tapadora | | 1 | | | | Bahia de Cadiz | | | Fundacional |
| 10 ALM | 60690 | 32 | C. comuna oxidant | Opercul | tapadora | | 1 | | | | Tripolitana | | | Fundacional |
| 10 ALM | 60690 | 43 | C. itàlica de cuina | Pàtina | cassola | | 1 | | | | | | Possible sartago | Fundacional |
| 10 ALM | 60690 | 15 | C. itàlica de cuina | Com-it. 4a | cassola | | 1 | | | | | | Forma 2 d'Aguarod: vora bifida i llavi en ala | Fundacional |
| 10 ALM | 60690 | 14 | C. itàlica de cuina | Com-it. 6c | cassola | 1 | 4 | | | | | | | Fundacional |
| 10 ALM | 60690 | 12 | C. itàlica de cuina | Com-it. 6d | cassola | 1 | | | | | Campana | | | Fundacional |
| 10 ALM | 60690 | 13 | C. itàlica de cuina | Com-it. 6g | cassola | 1 | | | | | Campana | | Amb ases laterals horitzontals | Fundacional |
| 10 ALM | 60690 | 18 | C. itàlica de cuina | Com-it. 7a | tapadora | 1 | | | | | | | | Fundacional |
| 10 ALM | 60690 | | C. itàlica de cuina | Com-it. 7b | tapadora | | 1 | | | | | | | Fundacional |
| 10 ALM | 60690 | | C. itàlica de cuina | Indeterminada | indeterminada | | | 15 | | 5 | | | | Fundacional |
| 10 ALM | 60690 | 27 | C. comuna importada | Indeterminada | morter | | 1 | | | | Blanquinosa | | Pedres per a triturar de color oscura | Fundacional |
| 10 ALM | 60690 | 45 | C. comuna importada | Indeterminada | morter | | | 1 | | | Blanquinosa amb molt de qurs gris, cal, hematites i esquists | | Pasta que podria ser bètica. Mateixa pasta que nº 38 | Fundacional |
| 10 ALM | 60690 | 16 | C. comuna importada | Com-it. 4a | cassola | | 1 | | | | Groguenc/verdosa, color rosa atarajat amb cal, mica plateja y punts roios | | Formaria conjunt amb tapadora 17. No és una producció itàlica, podria ser aricana ja que la pasta és similar a la de l'àmfora tripolitana antiga | Fundacional |
| 10 ALM | 60690 | 17 | C. comuna importada | Com-it. 7a | tapadora | 1 | 1 | | | | Groguenc/verdosa, color rosa atarajat amb cal, mica plateja y punts roios | | Formaria conjunt amb cassola 16. No és una producció itàlica, podria ser aricana ja que la pasta és similar a la de l'àmfora tripolitana antiga | Fundacional |
| 10 ALM | 60690 | 42 | C. comuna oxidant | Indeterminada | gerra | | 1 | | | | | | | Fundacional |
| 10 ALM | 60690 | 38 | Ungüentari | Indeterminada | | 1 | | | | | Blanquinosa amb molt de qurs gris, cal, hematites i esquists | | Pasta que podria ser bètica. De la mateixa pasta que nº 45 | Fundacional |
| 10 ALM | 60690 | | C. comuna oxidant | Indeterminada | indeterminada | | | 3 | | 70 | | | | Fundacional |

| Campanya | UE | Nº Inv | Producció | Tipologia | Forma | PC | V | P | A | C | Pasta | Superf. | Observacions | Cronol. |
|----------|-------|--------|---------------------------|-------------------|---------------|----|---|---|---|----|--|------------------|---|-------------|
| 10 ALM | 60690 | 19 | C. reductora de cuina | Indeterminada | olla | 1 | | | | | Quars i mica platejada | | Coll curt i amb canaletes, vora subtriangular i base còncaua | Fundacional |
| 10 ALM | 60690 | 20 | C. reductora de cuina | Indeterminada | olla | 1 | | | | | Quars i mica platejada | | Similar a 60328.55 (Lbiach et alii, 1998) | Fundacional |
| 10 ALM | 60690 | 21 | C. reductora de cuina | Indeterminada | olla | 1 | | | | | Quars i mica platejada | | Similar a 60328.58 (Lbiach et alii, 1998) | Fundacional |
| 10 ALM | 60690 | 22 | C. reductora de cuina | Indeterminada | olla | 1 | | | | | Mica platejada, quars i cal | Exterior raspada | Vora exvasada triangular, muscle marcat i base còncaua | Fundacional |
| 10 ALM | 60690 | 24 | C. reductora de cuina | Indeterminada | olla | 1 | | | | | Desgr. mitjans de cal, mica daurada, i quars | | Vora exvasada triangular, muscle marcat i base còncaua | Fundacional |
| 10 ALM | 60690 | | C. reductora de cuina | Indeterminada | olla | | 1 | | | | | | | Fundacional |
| 10 ALM | 60690 | 38bis | C. reductora de cuina | Indeterminada | olla | | 1 | | | | Mica platejada, quars i cal | | Muscle marcat amb motllura, vora exvasada engrossida i base còncaua | Fundacional |
| 10 ALM | 60690 | 25, 26 | C. reductora de cuina | Indeterminada | tapadora | | 1 | 4 | | | Mica platejada i cal molt fina | | | Fundacional |
| 10 ALM | 60690 | 23 | C. reductora de cuina | Indeterminada | olla | | | 1 | | | Abundants punts de cal, quars gran, vacuoles i laminacions | | A torn lent/torneta. Ibèrica classe B | Fundacional |
| 10 ALM | 60690 | | C. comuna reductora | Indeterminada | plat | | | 1 | | 4 | | | Similar a Lamb. 6 | Fundacional |
| 10 ALM | 60690 | 42 bis | Ibèrica gris | Imitació Lamb. 25 | copa | | 1 | | | | | | Filet de pintura negra que marca la vora | Fundacional |
| 10 ALM | 60690 | 43 bis | Ibèrica gris | Imitació Lamb. 36 | plat | | | 1 | | | | | | Fundacional |
| 10 ALM | 60690 | | Ibèrica gris | Indeterminada | indeterminada | | | | 1 | | | | | Fundacional |
| 10 ALM | 60690 | 46 | Ibèrica decorada | Kalathos II.7.1 | | | | 1 | | | | | | Fundacional |
| 10 ALM | 60690 | | Parets fines llises | Tinalla/lebes | | | 1 | | | 26 | | | | Fundacional |
| 10 ALM | 60690 | 41 | Ibèrica llisa | I.2.1.2 | tenalla | | 1 | | | | | | | Fundacional |
| 10 ALM | 60690 | | Parets fines llises | Indeterminada | | | | | 1 | | | | | Fundacional |
| 10 ALM | 60690 | | Ferro | Indeterminada | | | | | | 6 | | | | Fundacional |
| 10 ALM | 60690 | | Bronze | Plaqueta | | | | | | 5 | | | | Fundacional |
| 10 ALM | 60690 | | Moneda | Frusta | | | | | | 1 | | | | Fundacional |
| 10 ALM | 60690 | 44 | Os treballat | Stylus | | 1 | | | | | | | | Fundacional |
| 11 ALM | 7706 | 9, 10 | Camp. A | Lamb. 28 | | 1 | 1 | | | | | | | Fundacional |
| 11 ALM | 7706 | 11 | Camp. A | Lamb. 31 | bol | | 1 | | | | | | Amb bandes de pintura blanca | Fundacional |
| 11 ALM | 7706 | | Camp. A | Indeterminada | | | | | | 6 | | | | Fundacional |
| 11 ALM | 7706 | 8 | Vernís negre B Byrsa 401 | Lamb. 31/ M2955 | | | 1 | | | | | | Grup 1 de Valentia | Fundacional |
| 11 ALM | 7706 | 7 | Vernís negre B Cales ant. | M. 2821/2822 | | | 1 | | | | | | Byrsa 661 | Fundacional |
| 11 ALM | 7706 | | Vernís negre B Cales ant. | M. 2821/2822 | | | | | | | | | Byrsa 661 | Fundacional |
| 11 ALM | 7706 | | Ungüentari | Indeterminada | | | | | | 1 | | | | Fundacional |
| 11 ALM | 7706 | 6 | Parets fines llises | Mayet II | copa | | 1 | 1 | | 9 | | | | Fundacional |
| 11 ALM | 7706 | | Àmfora itàlica | Indeterminada | àmfora | | | | | 24 | | | | Fundacional |
| 11 ALM | 7706 | 12, 13 | Àmfora itàlica | Greco-itàlica? | àmfora | | | | 2 | | | | | Fundacional |

| Campanya | UE | Nº Inv | Producció | Tipologia | Forma | PC | V | P | A | C | Pasta | Superf. | Observacions | Cronol. |
|----------|------|--------|---------------------------|-------------------|---------------|----|---|---|---|----|-------|---------|--|-------------|
| 11 ALM | 7706 | 1 | Àmfora púnica | Maña C | àmfora | | 1 | | | | | | | Fundacional |
| 11 ALM | 7706 | | Àmfora ebusitana | Indeterminada | àmfora | | | | | 10 | | | | Fundacional |
| 11 ALM | 7706 | | Àmfora indeterminada | Indeterminada | àmfora | | | | | 6 | | | | Fundacional |
| 11 ALM | 7706 | | C. comuna oxidant | Indeterminada | indeterminada | | | | | 12 | | | | Fundacional |
| 11 ALM | 7706 | 2, 3 | C. reductora de cuina | Indeterminada | olla | | 2 | | | 1 | | | | Fundacional |
| 11 ALM | 7706 | 4 | C. reductora de cuina | Indeterminada | tapadora | 1 | | | | | | | | Fundacional |
| 11 ALM | 7706 | 15 | Ibèrica llisa | Plat 8 | plat | | 1 | 1 | | | | | | Fundacional |
| 11 ALM | 7706 | | Ibèrica llisa | Indeterminada | indeterminada | | | | | 16 | | | | Fundacional |
| 11 ALM | 7706 | 5 | Ibèrica decorada | Imitació? | copa | | | 1 | | | | | | Fundacional |
| 11 ALM | 7706 | | Ibèrica decorada | Indeterminada | indeterminada | | 1 | 1 | | 2 | | | | Fundacional |
| 11 ALM | 7706 | 16 | Ibèrica gris | Indeterminada | indeterminada | | | | 1 | 1 | | | Classe B | Fundacional |
| 11 ALM | 7706 | 14 | Ferro | Clau | | 1 | | | | 1 | | | | Fundacional |
| 11 ALM | 7467 | 31 | Sigil. itàlica | Consp. 13.2.1 | copa | | 2 | 1 | | | | | | Tiberi |
| 11 ALM | 7467 | 30 | Sigil. itàlica | Consp. 14.4.1 | copa | 1 | | | | | | | Segell il·legible en cartela circular | Tiberi |
| 11 ALM | 7467 | | Sigil. itàlica | Consp. 33 | copa | | | | | 1 | | | | Tiberi |
| 11 ALM | 7467 | | Sigil. itàlica | Drag. 11 | copa | | | 1 | | | | | | Tiberi |
| 11 ALM | 7467 | 8 | Sigil. itàlica | | plat | | | 1 | | | | | Segell CVB | Tiberi |
| 11 ALM | 7467 | | Sigil. itàlica | Indeterminada | indeterminada | | | 4 | | 17 | | | | Tiberi |
| 11 ALM | 7467 | | Camp. A | Indeterminada | indeterminada | 1 | 2 | | | 6 | | | | Tiberi |
| 11 ALM | 7467 | | Vernís negre B Cales mitj | Indeterminada | indeterminada | | | 1 | | 6 | | | | Tiberi |
| 11 ALM | 7467 | 32 | Ibèrica gris | Imitació Lamb. 18 | | | 1 | | | | | | | Tiberi |
| 11 ALM | 7467 | 43 | Parets fines llises | L.M 66 | copa | | 1 | | | | Gris | | | Tiberi |
| 11 ALM | 7467 | 44, 53 | Parets fines llises | Mayet 10 | copa | | 1 | 1 | | | Gris | | | Tiberi |
| 11 ALM | 7467 | 35 | Parets fines llises | Mayet 14 | copa | | | | | | Gris | | | Tiberi |
| 11 ALM | 7467 | 39-42 | Parets fines llises | LM i E 21A | copa | | 6 | 2 | | | Gris | | | Tiberi |
| 11 ALM | 7467 | 11 | Parets fines llises | Indeterminada | copa | 1 | | | | | Gris | | Simil Mayet 28/ Marabini 42 | Tiberi |
| 11 ALM | 7467 | | Parets fines llises | Indeterminada | copa | | | 2 | | 52 | Gris | | | Tiberi |
| 11 ALM | 7467 | 38 | Parets fines llises | LM i E 3D | copa | | 1 | | | | Clara | | | Tiberi |
| 11 ALM | 7467 | 52, 54 | Parets fines llises | Mayet 10 | copa | | 1 | 2 | | | Clara | | També els nº 55 i 59 | Tiberi |
| 11 ALM | 7467 | 51 | Parets fines llises | Mayet 10 C | copa | | 1 | | | | Clara | | | Tiberi |
| 11 ALM | 7467 | 48 | Parets fines llises | Mayet 4b | copa | | 1 | | | | Clara | | | Tiberi |
| 11 ALM | 7467 | 5, 56 | Parets fines llises | Mayet 14 | copa | 1 | | 2 | | | Clara | | | Tiberi |
| 11 ALM | 7467 | 6 | Parets fines llises | Mayet 28 | copa | 1 | | | | | Clara | | Similar a Mayet 28/ Marabini 42 | Tiberi |
| 11 ALM | 7467 | 37, 45 | Parets fines llises | Mayet 32 | copa | | 3 | | | | Clara | | Similar a Mayet 32/ Marabini 41. També nº 46 | Tiberi |
| 11 ALM | 7467 | 47 | Parets fines llises | Mayet 35 | copa | | 3 | | | | Clara | | Similar a Mayet 35/ Marabini 34. | Tiberi |
| 11 ALM | 7467 | | Parets fines llises | LM 3C | copa | | | 1 | | | Clara | | | Tiberi |
| 11 ALM | 7467 | | Parets fines decorades | Mayes 12 o 14 ? | copa | | 1 | | | | Clara | | | Tiberi |
| 11 ALM | 7467 | 57 | Parets fines decorades | Mayes 11 | copa | | 1 | | | | Clara | | | Tiberi |

| Campanya | UE | Nº Inv | Producció | Tipologia | Forma | PC | V | P | A | C | Pasta | Superf. | Observacions | Cronol. |
|----------|------|---------|------------------------|-------------------------|--------------------|----|----|----|----|-----|------------|-----------|-----------------------|---------|
| 11 ALM | 7467 | 50 | Parets fines decorades | <i>Similis Mayes 52</i> | copa | | | | | 1 | Clara | | Filtre i bec vessador | Tiberi |
| 11 ALM | 7467 | 36 | Parets fines decorades | LM 61 | copa | | 1 | | | | Clara | | | Tiberi |
| 11 ALM | 7467 | 49 | Parets fines decorades | Mayet 12 | copa | | 1 | | | | Clara | | | Tiberi |
| 11 ALM | 7467 | | Parets fines decorades | Indeterminada | copa | | 12 | 2 | 4 | 62 | Clara | | | Tiberi |
| 11 ALM | 7467 | | Parets fines llises | Indeterminada | copa | | | | | 1 | Itàlica | | | Tiberi |
| 11 ALM | 7467 | | Llàntia imperial | Deneauve III | llàntia | | | | | 1 | | | | Tiberi |
| 11 ALM | 7467 | | Llàntia imperial | Deneauve IVA | llàntia | | | | | 1 | | | | Tiberi |
| 11 ALM | 7467 | | Llàntia imperial | Deneauve IV-V | llàntia | | 2 | | | | | | | Tiberi |
| 11 ALM | 7467 | 3, 13 | Llàntia imperial | Dr. 4 | llàntia | 2 | | | | | | | | Tiberi |
| 11 ALM | 7467 | | Àmfora itàlica | Dr. 1A | àmfora | | 1 | | | | | | | Tiberi |
| 11 ALM | 7467 | | Àmfora itàlica | Indeterminada | àmfora | | | 1 | 2 | 13 | | | | Tiberi |
| 11 ALM | 7467 | | Àmfora adriàtica | Lamb. 2 | àmfora | | 1 | | | | | | | Tiberi |
| 11 ALM | 7467 | | Àmfora adriàtica | Indeterminada | àmfora | | | | 2 | 8 | | | | Tiberi |
| 11 ALM | 7467 | | Àmfora bètica | Dr. 7 | àmfora | | 1 | | | | | | | Tiberi |
| 11 ALM | 7467 | | Àmfora bètica | Dr. 12 | àmfora | | | 1 | | 16 | | | | Tiberi |
| 11 ALM | 7467 | | Àmfora bètica | Dr. 28 | àmfora | | 1 | | | | | | | Tiberi |
| 11 ALM | 7467 | | Àmfora bètica | Halter 70 | àmfora | | | | 1 | | | | | Tiberi |
| 11 ALM | 7467 | | Àmfora bètica | Indeterminada | àmfora | | | | | 4 | | | | Tiberi |
| 11 ALM | 7467 | | Àmfora indeterminada | Indeterminada | àmfora | | | | 2 | 30 | | | | Tiberi |
| 11 ALM | 7467 | | C. itàlica de cuina | Com-it. 7a | tapadora | | 1 | | | | | | | Tiberi |
| 11 ALM | 7467 | | C. itàlica de cuina | Com-it. 7b | tapadora | | 1 | | | | | | | Tiberi |
| 11 ALM | 7467 | | C. itàlica de cuina | Com-it. 8 | morter | | | 1 | | | | | | Tiberi |
| 11 ALM | 7467 | | C. itàlica de cuina | Indeterminada | indeterminada | | | | | 6 | | | | Tiberi |
| 11 ALM | 7467 | 4 | Roig pompejà | R-pomp. 13 | font | 1 | | | | | | | | Tiberi |
| 11 ALM | 7467 | 22 | C. africana de cuina | Indeterminada | tapadora | | 1 | | | | | | | Tiberi |
| 11 ALM | 7467 | 23 | C. africana de cuina | O. II, 306 | cassola | | 1 | | | | | | | Tiberi |
| 11 ALM | 7467 | 2 | C. comuna importada | <i>Lagynos</i> | ampolla | 1 | | | | | Marró fosc | Espatuada | | Tiberi |
| 11 ALM | 7467 | | C. comuna oxidant | Colador/filtre | | | | | | 1 | | | | Tiberi |
| 11 ALM | 7467 | 29 | C. comuna oxidant | Cràtera | | | | | 1 | | | | | Tiberi |
| 11 ALM | 7467 | 21 | C. comuna oxidant | | bol | 1 | 4 | | | | | | | Tiberi |
| 11 ALM | 7467 | 20 | C. comuna oxidant | | gerra | | 2 | | | | | | | Tiberi |
| 11 ALM | 7467 | | C. comuna oxidant | Olpe | gerra | | 1 | | | | | | | Tiberi |
| 11 ALM | 7467 | 16 | C. comuna oxidant | | olla de provisions | | 3 | | | | | | | Tiberi |
| 11 ALM | 7467 | 10 | C. comuna oxidant | <i>Lebes</i> | <i>lebes</i> | 1 | 2 | | | | | | | Tiberi |
| 11 ALM | 7467 | 17 | C. comuna oxidant | Vegas 44 | gerra | | 1 | | | | | | | Tiberi |
| 11 ALM | 7467 | 24 i 18 | C. comuna oxidant | Vegas 43 | gerra | 1 | 1 | | | | | | | Tiberi |
| 11 ALM | 7467 | | C. comuna oxidant | Indeterminada | indeterminada | | 6 | 10 | 14 | 258 | | | | Tiberi |
| 11 ALM | 7467 | | C. comuna oxidant | Indeterminada | indeterminada | | | | | 57 | | | | Tiberi |
| 11 ALM | 7467 | 25 | C. reductora de cuina | Indeterminada | olla | | 5 | | | | | | | Tiberi |
| 11 ALM | 7467 | | C. reductora de cuina | Indeterminada | ampolla | | 1 | | | | | | | Tiberi |
| 11 ALM | 7467 | | Dolium | | dolium | | | | | 7 | | | | Tiberi |

| Campanya | UE | Nº Inv | Producció | Tipologia | Forma | PC | V | P | A | C | Pasta | Superf. | Observacions | Cronol. | |
|----------|-------|--------|---------------------|--------------|----------|----|---|---|---|----|-------|---------|----------------------|---|----------|
| 8 ALM | 60328 | | Vernís negre indet. | | | | | | | 1 | | | | Augusteu | |
| 8 ALM | 60328 | | Llàntia republicana | | llàntia | | | | | 1 | | | | Augusteu | |
| 8 ALM | 60328 | 202 | Llàntia republicana | | llàntia | 1 | 2 | | | 1 | | | Engalba marró rogenc | Bec decorat amb cap de pardals. | Augusteu |
| 8 ALM | 60328 | 203 | Llàntia imperial | | llàntia | 1 | | 1 | | 1 | | | | Ansa plàstica triangular decorada amb palmetes | Augusteu |
| 8 ALM | 60328 | 204 | Llàntia imperial | | llàntia | | | | 1 | | | | | Ansa plàstica triangular decorada amb palmetes | Augusteu |
| 8 ALM | 60313 | 3 | Llàntia imperial | | llàntia | 2 | 4 | | | 1 | | | | De volutes | Augusteu |
| 8 ALM | 60357 | 14 | Llàntia imperial | | llàntia | | 1 | | | | | | | Decoració en el disc de personatges esquarterant un poc | Augusteu |
| 8 ALM | 60328 | 220 | Llàntia imperial | | llàntia | | | 9 | | 21 | | | | Marca amb relleu en X | Augusteu |
| 8 ALM | 60328 | | Ungüentari | | | | | | | 2 | | | | | Augusteu |
| 8 ALM | 60328 | | Ibèrica decorada | I. 2 Tenalla | tenalla | | 4 | | 3 | 68 | | | | Vora subtriangular i graó intern per a tapadora. Banda decorativa | Augusteu |
| 8 ALM | 60328 | 78 | Ibèrica decorada | III.2 Gerro | gerra | 1 | | | | 68 | | | | Decoració geomètrica: reticulat entre bandes | Augusteu |
| 8 ALM | 60328 | 91 | Ibèrica decorada | Vas | vas | 1 | 1 | | | | | | | Decoració geomètrica: ansa amb apendix superior, tipus ansa metàl·lica | Augusteu |
| 8 ALM | 60358 | 14 | Ibèrica decorada | III. 8 Plat | plat | 4 | | | | | | | | Base plana. Decoració geomètrica: línies verticals paral·leles, línies ondulades, dents de llop en la vora interna. Aquesta decoració última està | Augusteu |
| 8 ALM | 60358 | 15 | Ibèrica decorada | Cassó | cassó? | | 3 | | | | | | | 60328.90 i 60455.50 | Augusteu |
| 8 ALM | 60455 | 35 | Ibèrica decorada | | font | | | | | | | | | Decoració geomètrica: bandes i semicercles imbricats. Morfològicament asimilable a una paròpsis típica de l'època alt-imperial però amb anses | Augusteu |
| 8 ALM | 60457 | 8 | Ibèrica decorada | | tapadora | | 1 | | | | | | | Decoració geomètrica: 3/4 de cercle, cercles concèntrics, línies ondulades verticals i bandes paral·leles | Augusteu |
| 8 ALM | 60328 | 77 | Ibèrica decorada | I.2 Tenalla | tenalla | | | | | | | | | Decoració geomètrica | Augusteu |
| 8 ALM | 60328 | 73 | Ibèrica decorada | I.2 Tenalla | tenalla | 1 | | | | | | | | Decoració geomètrica: entre bandes reticulats, 3/4 de cercle, línies ondulades verticals | Augusteu |
| 8 ALM | 60328 | 79 | Ibèrica decorada | I.2 Tenalla | tenalla | | 1 | | | | | | | Decoració geomètrica: bandes | Augusteu |
| 8 ALM | 60328 | 76 | Ibèrica decorada | II.6 Lebes | lebes | | 1 | | | | | | | Decoració geomètrica: bandes verticals ondulades, probablement amb anses | Augusteu |

| Campanya | UE | Nº Inv | Producció | Tipologia | Forma | PC | V | P | A | C | Pasta | Superf. | Observacions | Cronol. |
|----------|-------|--------|---------------------|------------------|---------------|----|----|----|---|-----|------------|---------|---|----------|
| 8 ALM | 60328 | 72 | Ibèrica decorada | II.6 Lebes | lebes | 1 | | | | | | | Restes de decoració. Sembla una forma entre lebes i pot amb peu | Augusteu |
| 8 ALM | 60328 | 85 | Ibèrica decorada | II.6 Lebes | lebes | | 1 | | | | | | Decoració geomètrica: entre bandes 3/4 de cercle. Vora recta lleugerament reentrant | Augusteu |
| 8 ALM | 60328 | 89 | Ibèrica decorada | II.7 Kalathos | kalathos | | 2 | | | | | | Cos cilíndric | Augusteu |
| 8 ALM | 60328 | 86, 87 | Ibèrica decorada | II.7 Kalathos | kalathos | 1 | 9 | | | | | | Decoració geomètrica. Cos troncocònic | Augusteu |
| 8 ALM | 60458 | 16 | Ibèrica decorada | | plat | | | | | | | | Vora subtriangular i graó intern. Banda decorativa | Augusteu |
| 8 ALM | 60328 | 83 | Ibèrica decorada | III. 8 Plat | plat | | 1 | | | | | | Plat en ala. Decoració geomètrica: dents de llop en l'ala i bandes paral·leles a l'interior | Augusteu |
| 8 ALM | 60328 | | Ibèrica decorada | | | | 1 | | | | | | | Augusteu |
| 8 ALM | 60328 | | Ibèrica llisa | | indeterminada | | 2 | 9 | 4 | 65 | | | Vora subtriangular i graó intern. Banda decorativa | Augusteu |
| 8 ALM | 60328 | | Ibèrica llisa | I.2 Tenalla | tenalla | | 3 | 1 | 2 | | | | | Augusteu |
| 8 ALM | 60328 | 93 | Ibèrica llisa | I.2 Tenalla | tenalla | | 1 | | | | | | | Augusteu |
| 8 ALM | 60328 | 75 | Ibèrica llisa | II.2.2.1 Tenalla | tenalla | | | 1 | | | | | | Augusteu |
| 8 ALM | 60328 | 74 | Ibèrica gris | II.2.2.2 | tenalla | | 1 | | | | | | | Augusteu |
| 8 ALM | 60455 | 38 | Ibèrica llisa | II.6 Lebes | lebes | | | | | | | | | Augusteu |
| 8 ALM | 60455 | 70 | Ibèrica llisa | II.6.2 Lebes | lebes | | 21 | | | | | | Llavi motllurat i parets exvasades poc profundes | Augusteu |
| 8 ALM | 60455 | 71 | Ibèrica llisa | II.6.2 Lebes | lebes | | 1 | | | | | | Llavi motllurat i cos ovoide profund | Augusteu |
| 8 ALM | 60328 | | Ibèrica llisa | II.7.1 Kalathos | kalathos | | 2 | | | | | | Cos cilíndric | Augusteu |
| 8 ALM | 60328 | 88 | Ibèrica llisa | II.7.2 Kalathos | kalathos | | | | | | | | Cos troncocònic | Augusteu |
| 8 ALM | 60328 | 92 | Ibèrica llisa | III.1 Ampolla | ampolla | | 1 | | | | | | | Augusteu |
| 8 ALM | 60455 | 36 | Ibèrica llisa | III.8.2 Plat | plat | | 2 | | | | | | | Augusteu |
| 8 ALM | 60358 | 17 | Ibèrica llisa | III.8.2 Plat | plat | | 1 | | | | | | | Augusteu |
| 8 ALM | 60358 | 84 | Ibèrica llisa | III.8.3 Plat | plat | | 2 | | | | | | | Augusteu |
| 8 ALM | 60358 | | Pondus | Pondus | pondus | 10 | | | | | | | 60328.94, 95, 96, 97, 98, 99, 100, 60357.3, 60358.19 i 20 | Augusteu |
| 8 ALM | 60358 | | Parets fines llises | Indeterminada | copa | | 12 | 20 | 2 | 349 | | | Fragments molt xicotets inclassificables | Augusteu |
| 8 ALM | 60455 | 40/41 | Parets fines llises | Indeterminada | copa | | 1 | 1 | | | Nucli gris | beige | Recorda a la copa C. 13 de aretina | Augusteu |
| 8 ALM | 60455 | 32 | Parets fines llises | Indeterminada | copa | | 1 | | | | Nucli gris | beige | Similar a 60455.40/41 | Augusteu |
| 8 ALM | 60328 | 111 | Parets fines llises | Atl. 1/102 | cubilet | | 1 | | | | Clara | | Origen indeterminat | Augusteu |
| 8 ALM | 60328 | 110 | Parets fines llises | Atl. 1/14 | cubilet | | 1 | | | | Clara | | Origen indeterminat | Augusteu |
| 8 ALM | 60328 | 121 | Parets fines llises | Indeterminada | copa | | | 1 | | | Gris | | Origen català probablement. Decoració tipus Atl. 5 | Augusteu |

| Campanya | UE | Nº Inv | Producció | Tipologia | Forma | PC | V | P | A | C | Pasta | Superf. | Observacions | Cronol. |
|----------|-------|--------|---------------------|-------------------|---------------|----|----|----|---|----|-----------------------------|---|--|----------|
| 8 ALM | 60328 | 122 | Parets fines llises | Indeterminada | copa | | | 1 | | | Gris | | Origen català probablement. | Augusteu |
| 8 ALM | 60328 | 123 | Parets fines llises | Indeterminada | copa | 1 | | | | | Gris | | Origen català probablement. Recorda a la copa C. 13 de aretina | Augusteu |
| 8 ALM | 60328 | 124 | Parets fines llises | Indeterminada | copa | | | | | | Gris | | Origen català probablement | Augusteu |
| 8 ALM | 60358 | 1 | Parets fines llises | Cràtera | | 1 | | | | | Gris clara Etruria? | Ataronjat ocre amb restes d'engalba negra | Cràtera tipus R3 en sigillata | Augusteu |
| 8 ALM | 60328 | 114 | Parets fines llises | Indeterminada | cubilet | | 1 | | | | Ataronjat | | Origen indeterminat | Augusteu |
| 8 ALM | 60328 | 116 | Parets fines llises | Indeterminada | cubilet | | 1 | | | | Gris | | Origen indeterminat. Semblant a Mayet 34 però no és closca d'ou | Augusteu |
| 8 ALM | 60328 | 117 | Parets fines llises | Indeterminada | cubilet | | 1 | | | | Etruria | | Etrusca | Augusteu |
| 8 ALM | 60328 | 119 | Parets fines llises | Indeterminada | cubilet | | 3 | | | | Gris | | Canaleta sota el llavi molt marcada | Augusteu |
| 8 ALM | 60328 | 109 | Parets fines llises | Lt. 2c | cubilet | | | | | | Clara | | Origen indeterminat. Semblant a Atl 1/11, decoració 5 | Augusteu |
| 8 ALM | 60328 | | Parets fines llises | Mayet 33 | cubilet | | 1 | 4 | | | Etrusca i campana | | Origen indeterminat. Semblant a Atl 1/11, decoració 5 | Augusteu |
| 8 ALM | 60328 | 102 | Parets fines llises | Mayet 33 | cubilet | 2 | 5 | | | | Campana | | 60328.103 i 104 Atl. 2/412 | Augusteu |
| 8 ALM | 60328 | 101 | Parets fines llises | Mayet 33 | cubilet | 1 | 18 | | | | Campana i etrusca | | La peça per a restaurar és campana | Augusteu |
| 8 ALM | 60328 | 107 | Parets fines llises | Mb. 35 Atl. 1/158 | cubilet | | 1 | | | | Campana | | | Augusteu |
| 8 ALM | 60328 | 112 | Parets fines llises | Mayet 3 | cubilet | | 3 | | | | Clara | | Origen indeterminat | Augusteu |
| 8 ALM | 60328 | 105 | Parets fines llises | Mayet 5 | cubilet | 1 | 35 | 15 | | | Campana | | | Augusteu |
| 8 ALM | 60328 | 118 | Parets fines llises | Mayet 5 | cubilet | | 1 | | | | Campana | | Canaleta sota el llavi molt marcada | Augusteu |
| 8 ALM | 60328 | 106 | Parets fines llises | May. 5 Atl. 1/125 | cubilet | | 1 | | | | Campana | | | Augusteu |
| 8 ALM | 60328 | 115 | Parets fines llises | Mayet 12/ 14 | cubilet | | 4 | | | | Clara | | Origen indeterminat | Augusteu |
| 8 ALM | 60328 | 120 | Parets fines llises | Mayet 21 | cubilet | | 1 | | | | Grisa probablement catalana | Restes d'engalba | Canaleta sota el llavi molt marcada | Augusteu |
| 8 ALM | 60328 | 108 | Parets fines llises | Mayet 21 | cubilet | | | 1 | | | Clara | | Origen indeterminat. Base i ansa. Decoració incisa | Augusteu |
| 8 ALM | 60328 | | Sigil. itàlica | Indeterminada | indeterminada | | 11 | 9 | | 87 | | | | Augusteu |
| 8 ALM | 60328 | 26 | Sigil. itàlica | Consp. 11 | plat | | | 3 | | | | | 60455.1 Cartela radial de quatre (-15/0) Rectangular radial --SE | Augusteu |
| 8 ALM | 60328 | 39 | Sigil. itàlica | Consp. 12 | plat | | | 4 | | | | | 60267.5, 60358.21. Cartela oblonga VEMM Decoració interna amb rodeta | Augusteu |
| 8 ALM | 60328 | 34 | Sigil. itàlica | Consp. 12.1 | plat | | 5 | 1 | | | | | Cronolo. -15/15 | Augusteu |
| 8 ALM | 60328 | 32, 33 | Sigil. itàlica | Consp. 12.2 | plat | 1 | 2 | | | | | | Cronolo. -15/20 Cartela oblonga ATITI | Augusteu |

| Campanya | UE | Nº Inv | Producció | Tipologia | Forma | PC | V | P | A | C | Pasta | Superf. | Observacions | Cronol. |
|----------|-------|--------|----------------|---------------|-------|----|----|---|---|----|-------|---------|---|----------|
| 8 ALM | 60328 | 35, 25 | Sigil. itàlica | Consp. 12.3 | plat | 1 | 2 | | | | | | Cartela rectangular EPAC/ VIBIOR Cronolo. -15/20 | Augusteu |
| 8 ALM | 60328 | 36, 40 | Sigil. itàlica | Consp. 12.5.1 | plat | | 1 | 1 | | | | | | Augusteu |
| 8 ALM | 60297 | 4 | Sigil. itàlica | Consp. 12.5.1 | plat | | | | | | | | Cartela rectangular SESTI Cronolo. -15/20 | Augusteu |
| 8 ALM | 60328 | | Sigil. itàlica | Consp. 13 | copa | | | 1 | | | | | | Augusteu |
| 8 ALM | 60455 | 2 | Sigil. itàlica | Consp. 13.2 | copa | 1 | | | | | | | Cronolo. -20/0 | Augusteu |
| 8 ALM | 60455 | 24 | Sigil. itàlica | Consp. 14.1 | copa | 1 | 3 | 1 | | | | | 60455.3 Cartela rectangular ATEI amb esgrafiat a la base externa BVCVA Cronolo. -15/0 | Augusteu |
| 8 ALM | 60328 | 22, 23 | Sigil. itàlica | Consp. 14.2 | copa | | 11 | 1 | | | | | 60328.25 Cartela rectangular RUFIO UMBR | Augusteu |
| 8 ALM | 60328 | 19 | Sigil. itàlica | Consp. 15.1.1 | copa | 1 | | | | | | | Cartela circular A.SES/DAMA. Esgrafiat a la part externa Cronolo. 1-5/15 | Augusteu |
| 8 ALM | 60328 | 20 | Sigil. itàlica | Consp. 15.2.1 | copa | 1 | 1 | 1 | | 1 | | | Cartela circular VMBRIC/ ARCHERI Cronolo. -15/15 | Augusteu |
| 8 ALM | 60328 | 30 | Sigil. itàlica | Consp. 18.1 | plat | 1 | | | | | | | Cronolo. -15/30 | Augusteu |
| 8 ALM | 60328 | 31 | Sigil. itàlica | Consp. 18.2 | plat | 1 | | 1 | | | | | Cartela rectangular AGATE Cronolo. -15/30 | Augusteu |
| 8 ALM | 60328 | 18 | Sigil. itàlica | Consp. 22 | copa | | | | | | | | Vernis molt deteriorat. Esgrafiat a la part exterior | Augusteu |
| 8 ALM | 60328 | 5 | Sigil. itàlica | Consp. 22 | copa | | | 1 | | | | | Cartela rectangular RAS | Augusteu |
| 8 ALM | 60328 | 6 | Sigil. itàlica | Consp. 22 | copa | | | 1 | | | | | Cartela rectangular FEL/NAE | Augusteu |
| 8 ALM | 60328 | 7 | Sigil. itàlica | Consp. 22 | copa | | | 1 | | | | | Cartela circular ANTIHI. Esgrafiat a la base externaCOMFIINIS | Augusteu |
| 8 ALM | 60328 | 8 | Sigil. itàlica | Consp. 22 | copa | | | 1 | | | | | Cartela rectangular VAMI | Augusteu |
| 8 ALM | 60297 | 2 | Sigil. itàlica | Consp. 22 | copa | | | 1 | | | | | Cartela oblonga --MI | Augusteu |
| 8 ALM | 60313 | 1 | Sigil. itàlica | Consp. 22 | copa | | | | | | | | Cartela rectangular SECVN | Augusteu |
| 8 ALM | 60328 | | Sigil. itàlica | Consp. 22 | copa | | 8 | | | 12 | | | | Augusteu |
| 8 ALM | 60328 | 13 | Sigil. itàlica | Consp. 22.1.2 | copa | | 2 | | | 12 | | | Cronolo. -15/15 | Augusteu |
| 8 ALM | 60328 | 9, 10 | Sigil. itàlica | Consp. 22.1.3 | copa | 2 | | | | | | | | Augusteu |
| 8 ALM | 60328 | 11, 16 | Sigil. itàlica | Consp. 22.2.1 | copa | 2 | | | | | | | | Augusteu |
| 8 ALM | 60328 | | Sigil. itàlica | Consp. 22.2.1 | copa | | 4 | | | | | | | Augusteu |
| 8 ALM | 60297 | 1 | Sigil. itàlica | Consp. 22.3 | copa | | | 1 | | | | | Cartela rectangular CANO STATI Cronolo. -15/15 | Augusteu |
| 8 ALM | 60328 | 15 | Sigil. itàlica | Consp. 22.5 | copa | | 1 | | | | | | Cronolo. -15/30 | Augusteu |
| 8 ALM | 60328 | 12, 13 | Sigil. itàlica | Consp. 23.1.1 | copa | | 3 | | | | | | Cronolo. 25/75 | Augusteu |

| Campanya | UE | Nº Inv | Producció | Tipologia | Forma | PC | V | P | A | C | Pasta | Superf. | Observacions | Cronol. |
|----------|-------|--------|------------------------|------------------|---------------|----|---|---|---|---|---|---|---|----------|
| 8 ALM | 60328 | 21 | Sigil. itàlica | Consp. 31.2.1 | copa | 1 | 1 | 2 | | | | | 60297.3, 60313.2 Tres segells circulars TITVS, PRIMVS/NAEV i RFIO Cronol. 1/30 | Augusteu |
| 8 ALM | 60357 | 10 | Sigil. itàlica | Consp. 38.3.1 | copa | 1 | | | | | | | Cronol. -10/30 | Augusteu |
| 8 ALM | 60328 | 29 | Sigil. itàlica | Consp. 4.3 | plat | | 1 | | | | | | Cronol. -15/15 | Augusteu |
| 8 ALM | 60328 | 27, 28 | Sigil. itàlica | Consp. 4.4 | plat | | 3 | 3 | | | | | 60328.38, 41 i 42 Cartela rectangular L.TETTI/ SAMIA Cartela oblonga VIBII. Esgrafiat exterior XIIII | Augusteu |
| 8 ALM | 60357 | 11 | Sigil. itàlica | Consp. 4.4.2 | plat | 1 | | | | | | | Cartela rectangular N.NAVI/ DIOCLI (Cronol. -15/15) | Augusteu |
| 8 ALM | 60328 | 3, 4 | Sigil. itàlica | Consp. 50.3.1 | cubilet | 2 | | | | | | | Decoració burilada (Cronol. -15/40) | Augusteu |
| 8 ALM | 60328 | 37 | Sigil. itàlica | Consp. 7.1 | copa | | 1 | | | | | | Cronol. -40/25 | Augusteu |
| 8 ALM | 60328 | 1 | Sigil. itàlica | Consp. R. 1.2 | calze | 1 | | | | | | | Copa de peu alt amb decoració figurada de escenes de mare/ fill. Marca intradecorativa PANTACATUS/C. ANNI Cronol: -10/0 | Augusteu |
| 8 ALM | 60328 | 2 | Sigil. itàlica | Consp. R. 2.1 | calze | | 1 | | | | | | Copa de peu alt amb decoració figurada Cronol: -10/0 | Augusteu |
| 8 ALM | 60328 | 43 | Oxidant de vernis roig | Imita Consp. 18 | plat | 1 | | | | | Beige clar, porosa i farinosa amb mica moscovita escassa i uniforme | Vernis roig coral molt perdut i deteriorat | | Augusteu |
| 8 ALM | 60328 | 23 | Oxidant de vernis roig | Imita Consp. 38 | copa | 1 | | | | | Beige clar/ blanquinós amb punts de calç i mica escassa | Vernis roig coral molt perdut i deteriorat | Decoració exterior burilada | Augusteu |
| 8 ALM | 60328 | 24 | Oxidant de vernis roig | | copa | 1 | | | | | Beige clar, porosa i farinosa amb mica moscovita escassa i uniforme | Vernis roig coral molt perdut i deteriorat | BB Centre Investigacions Arqueològiques, Girona, 1990, pp. 40-41 | Augusteu |
| 8 ALM | 60328 | 44 | Oxidant de vernis roig | Indeterminada | indeterminada | | | 2 | | 3 | Beige clar, porosa i farinosa amb mica moscovita escassa i uniforme | Vernis roig coral molt perdut i deteriorat | | Augusteu |
| 8 ALM | 60328 | 26 | Oxidant de vernis roig | Font o gran plat | font | 1 | | | | | Beige clar, porosa i farinosa amb mica moscovita escassa i uniforme | Vernis roig coral molt perdut i deteriorat | Morfològicament sembla imitar el vernis roig pompeïà en la vora i les sigillates antigues al peu | Augusteu |

| Campanya | UE | Nº Inv | Producció | Tipologia | Forma | PC | V | P | A | C | Pasta | Superf. | Observacions | Cronol. |
|----------|-------|---------|---------------------------|--------------------|---------------|----|---|---|---|----|--------------------------------------|---------------------------------------|--|----------|
| 8 ALM | 60328 | 45 | Reductora de vernis negre | Indeterminada | indeterminada | | 1 | | 1 | 3 | Gris clar o gris perla, micacea | Gris fosc, engalba negra molt perduda | BB Centre Investigacions Arqueològiques, Girona, 1990, pp. 40-41 | Augusteu |
| 8 ALM | 60328 | 46 | Reductora de vernis negre | Indeterminada | plat | | | 1 | | | Beige fosca o gris defecte de coccio | | Decoració burilada a la base interna . BB Centre Investigacions Arqueològiques, Girona, 1990, pp. 40-41 | Augusteu |
| 8 ALM | 60328 | | Àmfora oriental | Monoansata | àmfora | | | | | 24 | Micacea oriental | | RB 65/66 Contenia vi? ungüents? | Augusteu |
| 8 ALM | 60328 | | Àmfora itàlica | Indeterminada | àmfora | | | | | 45 | | | | Augusteu |
| 8 ALM | 60328 | 187 | Àmfora itàlica | Dr. 1 | àmfora | | 1 | | 3 | | | | Contenia vi | Augusteu |
| 8 ALM | 60328 | 175 | Àmfora itàlica | Dr. 2/4 | àmfora | | 1 | | 1 | | | | Contenia vi | Augusteu |
| 8 ALM | 60328 | 177 | Àmfora adriàtica | Lamb. 2 | àmfora | | 1 | 2 | 1 | 32 | Apulia | | 60328.178 Contenia vi | Augusteu |
| 8 ALM | 60328 | 24, 188 | Àmfora púnica | R. 7433/2 | àmfora | | 2 | | | | | | | Augusteu |
| 8 ALM | 60328 | 22 | Àmfora púnica | Tripolitana antiga | àmfora | | 1 | | | | | | Contenia oli | Augusteu |
| 8 ALM | 60328 | | Àmfora ebusitana | PE 17? | àmfora | | | | | 1 | | | Decorada a sogà | Augusteu |
| 8 ALM | 60328 | 196 | Àmfora ebusitana | PE 17 | àmfora | | | 1 | | | | | | Augusteu |
| 8 ALM | 60328 | 184 | Àmfora ebusitana | PE 25 | àmfora | | | 1 | | | | | Pivot buit Contenia vi Cronol: finals del segle I a.C.- mitjans del segle I d.C. | Augusteu |
| 8 ALM | 60328 | 186 | Àmfora tripolitana | Indeterminada | àmfora | | | 1 | | 29 | | | | Augusteu |
| 8 ALM | 60328 | 197 | Àmfora africana | Indeterminada | àmfora | | | 2 | | 9 | | | 60328.198 | Augusteu |
| 8 ALM | 60328 | 182 | Àmfora tarraconense | Dr. 3/4 | àmfora | | 2 | | 4 | | | | 60328.183 Contenia vi | Augusteu |
| 8 ALM | 60328 | 181 | Àmfora tarraconense | Dr. 3/4 | àmfora | | 1 | | 2 | 16 | Abundant quars | | Contenia vi | Augusteu |
| 8 ALM | 60328 | 185 | Àmfora tarraconense | Dr. 3/4 | àmfora | | 2 | | | | Abundant quars | | 60357.1 Contenia vi | Augusteu |
| 8 ALM | 60328 | 176 | Àmfora tarraconense | Oberaden 74 | àmfora | | 2 | | | | | | 60455.21 Contenia vi | Augusteu |
| 8 ALM | 60328 | | Àmfora bètica | Indeterminada | àmfora | | | 2 | 1 | 53 | Bètica | | | Augusteu |
| 8 ALM | 60455 | 23 | Àmfora bètica | Dr. 12 | àmfora | | 1 | | | | Bètica | | | Augusteu |
| 8 ALM | 60328 | 189 | Àmfora bètica | Dr. 7 | àmfora | | 1 | | | | Bètica | | Contenia salades de peix | Augusteu |
| 8 ALM | 60328 | 190 | Àmfora bètica | Dr. 7/11 | àmfora | | 2 | | 1 | 1 | Bètica | | 60328.191 Contenia salades de peix Cronol: -25/100 | Augusteu |
| 8 ALM | 60328 | 194 | Àmfora bètica | Dr. 8 | àmfora | | 1 | | | | Bètica | | Contenia salades de peix | Augusteu |
| 8 ALM | 60328 | 179 | Àmfora bètica | Haltern 70 | àmfora | 1 | 4 | 1 | 7 | 73 | Bètica | | 60328.180, 193, 60455.18 i 20 Contenia vi | Augusteu |
| 8 ALM | 60328 | 195 | Àmfora bètica | Haltern 70 | àmfora | | | | 1 | | Bètica | | Contenia vi | Augusteu |

| Campanya | UE | Nº Inv | Producció | Tipologia | Forma | PC | V | P | A | C | Pasta | Superf. | Observacions | Cronol. |
|----------|-------|--------|----------------------|---------------|---------------|----|----|---|----|-----|----------|---------------------------|--|----------|
| 8 ALM | 60328 | 192 | Àmfora bètica | Indeterminada | àmfora | | 1 | | | 30 | Bètica | | Gerra o àmfora: vora de gerra, perfil i ansa més robusta tipus àmfora | Augusteu |
| 8 ALM | 60328 | | Àmfora indeterminada | Indeterminada | àmfora | | | 8 | 11 | | | | | Augusteu |
| 8 ALM | 60328 | | Àmfora indeterminada | Indeterminada | àmfora | | | | 1 | 470 | | | | Augusteu |
| 8 ALM | 60328 | | Àmfora indeterminada | Opercul | tapadora | 2 | | | | | | | Pasta bètica probablement Haltern 70 | Augusteu |
| 8 ALM | 60328 | | C. itàlica de cuina | Indeterminada | indeterminada | | | 3 | | 11 | | | | Augusteu |
| 8 ALM | 60357 | 4 | C. itàlica de cuina | Com. it 6c | cassola | 1 | | | | | | | | Augusteu |
| 8 ALM | 60358 | 33 | C. itàlica de cuina | Com. it 7a | tapadora | 2 | 12 | 1 | | | | | 60328.65, 66, 60455.27 | Augusteu |
| 8 ALM | 60358 | 32 | C. itàlica de cuina | Com. it 7b | tapadora | | 1 | | | | | | | Augusteu |
| 8 ALM | 60328 | 66 | C. itàlica de cuina | Com. it 7c | tapadora | | 1 | | | | | | | Augusteu |
| 8 ALM | 60328 | | Roig pompeïà | Indeterminada | font | | | 1 | | 1 | | | | Augusteu |
| 8 ALM | 60328 | 63, 64 | Roig pompeïà | R-pomp. 15 | font | 1 | 1 | | | | | | Nº 63 amb esgrafiats TEM precocció | Augusteu |
| 8 ALM | 60455 | 28 | Roig pompeïà | R-pomp. 17 | font | | 1 | | | | | | Cronol: -75/25 | Augusteu |
| 8 ALM | 60455 | 34, 69 | C. africana de cuina | Ostia II, 302 | tapadora | 1 | 1 | | | | | | En Ostia es documenta en estrats de finals del I a.C. Atl pag. 218, CIV, 1 peu anular | Augusteu |
| 8 ALM | 60455 | 9 | C. africana de cuina | Ostia II, 306 | cassola | | 1 | | | | | | | Augusteu |
| 8 ALM | 60455 | 26 | C. africana de cuina | Ostia II, 314 | cassola | | 1 | | | 3 | | | Atl pag. 218, CIV, 1 | Augusteu |
| 8 ALM | 60328 | 131 | C. comuna africana | | bol | 1 | | | | 3 | Africana | Engalba crema-blanquinosa | | Augusteu |
| 8 ALM | 60455 | 31 | C. comuna africana | | bol | 1 | | | | | Africana | Engalba crema-blanquinosa | | Augusteu |
| 8 ALM | 60328 | 129 | C. comuna africana | | bol | | 1 | | | | Africana | Engalba crema-blanquinosa | Vora subtriangular | Augusteu |
| 8 ALM | 60328 | 130 | C. comuna africana | | bol | | 1 | | | | Africana | Engalba crema-blanquinosa | | Augusteu |
| 8 ALM | 60328 | 132 | C. comuna africana | | gerra | 1 | | | | | Africana | Engalba crema-blanquinosa | Gerra amb cos globular més ample que alt i peu anellat amb coll cilíndric i dues ansas | Augusteu |
| 8 ALM | 60328 | 127 | C. comuna africana | | gerra | | 1 | | | | Africana | Engalba crema-blanquinosa | | Augusteu |
| 8 ALM | 60328 | 128 | C. comuna africana | | gerra | | 2 | | | | Africana | Engalba crema-blanquinosa | Olpe | Augusteu |
| 8 ALM | 60328 | 126 | C. comuna africana | | gerra | 1 | | | | | Africana | Engalba crema-blanquinosa | Olpe | Augusteu |

| Campanya | UE | Nº Inv | Producció | Tipologia | Forma | PC | V | P | A | C | Pasta | Superf. | Observacions | Cronol. |
|----------|-------|---------|---------------------|----------------------------|---------------|----|----|----|----|-----|---|---------------------|--|----------|
| 8 ALM | 60328 | 68 | C. itàlica de cuina | Celsa 79.28 | cassola | | 1 | | | | Abundants quars transparent, punts rojos fèrrocs i mica | | Similar a com-it. 3e. Aguarod 1991 | Augusteu |
| 8 ALM | 60357 | 13 | C. itàlica de cuina | Dramont D4 a? | morter | | 1 | | | | Abundants quars transparent, punts rojos fèrrocs i mica | | A mi em sembla una olla tipus pentola | Augusteu |
| 8 ALM | 60357 | 135/136 | C. itàlica de cuina | Dramont D 1 | morter | | 1 | 1 | | | Beige rosada, depurada punts de cal, mica, quars, malaco | engalba blanquinosa | Morter lacial | Augusteu |
| 8 ALM | 60357 | 137 | C. itàlica de cuina | Dramont D 1 | morter | | | 1 | | | Beige rosada, depurada punts de cal, mica, quars, malaco | engalba blanquinosa | Morter lacial | Augusteu |
| 8 ALM | 60455 | 29 | C. itàlica de cuina | Dramont D 1 | morter | | | | | | Beige rosada, depurada punts de cal, mica, quars, malaco | engalba blanquinosa | Morter lacial | Augusteu |
| 8 ALM | 60358 | 30 | C. comuna importada | Indeterminada | ampolla | | | | | 1 | Fullada marró clar amb molta mica | | Gerreta o ampolla oriental amb coll molt alt i dues anses. Similar a les àmfors monoansates i biansates tipus Key 54 bis | Augusteu |
| 8 ALM | 60328 | | C. comuna oxidant | Indeterminada | indeterminada | | 25 | 58 | 23 | 999 | Tonalitats del beige al ataronjat amb punts de blancs i brillants | | S'han d'afegir 188 fragments de cos | Augusteu |
| 8 ALM | 60328 | 143 | C. comuna oxidant | Gr. IV.3 <i>Catini/Ili</i> | bol | | 1 | | | | Tonalitats del beige al ataronjat amb punts de blancs i brillants | | Vora de perfil senzill amb parets exvasades profundes i vora arrodonida | Augusteu |
| 8 ALM | 60328 | 144 | C. comuna oxidant | Gr. IV.3 <i>Catini/Ili</i> | bol | | 1 | | | | Tonalitats del beige al ataronjat amb punts de blancs i brillants | | Perfil complet amb parets exvasades profundes i vora vertical convexa. S'assembla a una copa de sigillata | Augusteu |
| 8 ALM | 60328 | 134 | C. comuna oxidant | Gr. IV.1 <i>Paropsis</i> | paròpsis | | 1 | 3 | | | Tonalitats del beige al ataronjat amb punts de blancs i brillants | | 60328.133, 164 Base lleugerament còncava | Augusteu |
| 8 ALM | 60328 | 141 | C. comuna oxidant | Gr. IV.1 <i>Paropsis</i> | paròpsis | | | 2 | | | Tonalitats del beige al ataronjat amb punts de blancs i brillants | | Amb vora motllurada | Augusteu |
| 8 ALM | 60328 | 154 | C. comuna oxidant | Gr. I <i>Urceus</i> | gerra | | 1 | | 3 | | Tonalitats del beige al ataronjat amb punts de blancs i brillants | | Cos globular més ample que alt, coll cilíndric i dues anses, similar a Vegas 37. La mateixa forma està en comuna africana (6028.132) | Augusteu |

| Campanya | UE | Nº Inv | Producció | Tipologia | Forma | PC | V | P | A | C | Pasta | Superf. | Observacions | Cronol. |
|----------|-------|--------|-------------------|---------------------------|---------|----|---|---|---|---|---|---------|---|----------|
| 8 ALM | 60455 | 51 | C. comuna oxidant | Gr. I <i>Urceus</i> | gerra | 1 | 1 | 1 | | | Tonalitats del beige al ataronjat amb punts de blancs i brillants | | Gerra de boca mitjana amb dues anses | Augusteu |
| 8 ALM | 60328 | 161 | C. comuna oxidant | Gr. I <i>Urceus</i> | gerra | | 1 | | | | Tonalitats del beige al ataronjat amb punts de blancs i brillants | | Gerra de boca mitjana amb dues | Augusteu |
| 8 ALM | 60455 | 44 | C. comuna oxidant | Gr. I <i>Urceus</i> | gerra | | | | | | Tonalitats del beige al ataronjat amb punts de blancs i brillants | | Gerra de boca mitjana amb una ansa ovalada | Augusteu |
| 8 ALM | 60328 | 158 | C. comuna oxidant | Gr. I <i>Urceus</i> | gerra | 1 | 5 | | | | Tonalitats del beige al ataronjat amb punts de blancs i brillants | | Gerra de perfil en "S", boca mitjana amb una ansa ovalada i mesura reduïda, potser gerreta o fins i tot gotet | Augusteu |
| 8 ALM | 60328 | 159 | C. comuna oxidant | Gr. I <i>Urceus</i> | gerra | 1 | | | | | Tonalitats del beige al ataronjat amb punts de blancs i brillants | | Gerra de perfil en "S", boca mitjana amb una ansa ovalada i mesura reduïda, potser gerreta o fins i tot gotet | Augusteu |
| 8 ALM | 60328 | 160 | C. comuna oxidant | Gr. I <i>Urceus</i> | gerra | 1 | | | | | Tonalitats del beige al ataronjat amb punts de blancs i brillants | | Gerra de boca mitjana, vora exvasada i mesura reduïda, potser gerreta o fins i tot gotet | Augusteu |
| 8 ALM | 60328 | 156 | C. comuna oxidant | Gr. I <i>Urceus</i> | gerra | | 3 | | 3 | | Tonalitats del beige al ataronjat amb punts de blancs i brillants | | 60328.157 Gerra d'una ansa i coll llarg | Augusteu |
| 8 ALM | 60328 | 138 | C. comuna oxidant | Gr. V <i>Mortarium</i> | morter | 1 | | | | | Tonalitats del beige al ataronjat amb punts de blancs i brillants | | Morter amb decoració de digitaciona a la vora | Augusteu |
| 8 ALM | 60328 | 155 | C. comuna oxidant | Gr. II <i>Lagoena</i> | gerreta | 1 | | | | | Tonalitats del beige al ataronjat amb punts de blancs i brillants | | Forma molt similar a la africana recuperada al pou. Cos globular coll estret i cilíndric i una sola ansa. Al seu interior es trobaren dues claus de ferro | Augusteu |
| 8 ALM | 60328 | 145 | C. comuna oxidant | Gr. VIII <i>Aula/olla</i> | olla | | 1 | | | | Tonalitats del beige al ataronjat amb punts de blancs i brillants | | Vora exvasada i bífida amb decoracions incises d'ones | Augusteu |
| 8 ALM | 60328 | 162 | C. comuna oxidant | Gr. VIII <i>Aula/olla</i> | olla | | 2 | | | | Tonalitats del beige al ataronjat amb punts de blancs i brillants | | 60328.163 | Augusteu |
| 8 ALM | 60328 | 140 | C. comuna oxidant | Gr. IV. <i>Catini/lli</i> | plat | | 2 | | | | Tonalitats del beige al ataronjat amb punts de blancs i brillants | | | Augusteu |

| Campanya | UE | Nº Inv | Producció | Tipologia | Forma | PC | V | P | A | C | Pasta | Superf. | Observacions | Cronol. |
|----------|-------|--------|-----------------------|---------------------------|----------|----|-----|-----|-----|-----|---|------------------------|--|----------|
| 8 ALM | 60328 | 139 | C. comuna oxidant | Gr. IV. <i>Catini/Ili</i> | plat | 1 | | | | | Tonalitats del beige al ataronjat amb punts de blancs i brillants | | Peu baix parets obertes i baixes i vora cap a l'interior | Augusteu |
| 8 ALM | 60455 | 33 | C. comuna oxidant | Gr. IV. <i>Catini/Ili</i> | plat | | 2 | | | | Tonalitats del beige al ataronjat amb punts de blancs i brillants | | 60328.27 Peu baix parets obertes i baixes i vora marcada a l'exterior | Augusteu |
| 8 ALM | 60328 | 142 | C. comuna oxidant | Gr. IV. <i>Catini/Ili</i> | plat | 1 | | | | | Tonalitats del beige al ataronjat amb punts de blancs i brillants | | Base lleugerament concava amb parets verticals i llavi bifid | Augusteu |
| 8 ALM | 60328 | 146 | C. comuna oxidant | Gr. XI Operculi | tapadora | 1 | | | | | Tonalitats del beige al ataronjat amb punts de blancs i brillants | | Vora fumanda sense diferenciar | Augusteu |
| 8 ALM | 60328 | | C. comuna oxidant | Gr. XI Operculi | tapadora | | 1 | | | | Tonalitats del beige al ataronjat amb punts de blancs i brillants | | Vora fumanda diferenciada | Augusteu |
| 8 ALM | 60328 | 148 | C. comuna oxidant | Gr. XI Operculi | tapadora | 1 | | | | | Tonalitats del beige al ataronjat amb punts de blancs i brillants | | Vora diferenciada i pom de mesura petita | Augusteu |
| 8 ALM | 60328 | 149 | C. comuna oxidant | Gr. XI Operculi | tapadora | | 1 | | | | Tonalitats del beige al ataronjat amb punts de blancs i brillants | | Vora bifida | Augusteu |
| 8 ALM | 60328 | 150 | C. comuna oxidant | Gr. XI Operculi | tapadora | | 2 | | | | Tonalitats del beige al ataronjat amb punts de blancs i brillants | | 60328.151 | Augusteu |
| 8 ALM | 60328 | | C. comuna oxidant | Gr. I <i>Urceus</i> | gerra | | 8 | | | | Tonalitats del beige al ataronjat amb punts de blancs i brillants | | Fragments molt xicotets | Augusteu |
| 8 ALM | 60328 | 44, 46 | C. comuna oxidant | Gr. I <i>Urceus</i> | gerra | 2 | 686 | 240 | 100 | 999 | Tonalitats del beige al ataronjat amb punts de blancs i brillants | | 60328.42, 60357.12 Vegas 44 S'ha d'afegir 3987 fragments de cos | Augusteu |
| 8 ALM | 60328 | 47 | C. reductora de cuina | | gerra | 1 | 4 | 3 | 1 | 29 | Gris oscure amb abundants desgr. IA | espatulat a l'exterior | Gerra trilobulada amb ansa Veure Reynolds, 1993: ERW 1.9 Veure CIA 12, Girona 1990: 168-171 | Augusteu |
| 8 ALM | 60328 | | C. reductora de cuina | | gerra | | 2 | 1 | | | Gris oscure amb abundants desgr. IB | espatulat a l'exterior | Gerra trilobulada amb ansa Veure Reynolds, 1993: ERW 1.9 Veure CIA 12, Girona 1990: 168-171 | Augusteu |

| Campanya | UE | Nº Inv | Producció | Tipologia | Forma | PC | V | P | A | C | Pasta | Superf. | Observacions | Cronol. |
|----------|-------|--------|-----------------------|-----------|---------------|----|----|---|---|-----|--------------------------------------|---------------------------------|--|----------|
| 8 ALM | 60328 | 57 | C. reductora de cuina | | olleta | 1 | | | | | Gris oscur amb abundants desgr. II B | | Olleta de perfil en "S". | Augusteu |
| 8 ALM | 60328 | | C. reductora de cuina | | olleta | | 1 | | | | Gris oscur amb abundants desgr. I B | | Olleta de perfil en "S" | Augusteu |
| 8 ALM | 60328 | 58 | C. reductora de cuina | | olleta | | 1 | | | | Gris oscur amb abundants desgr. I A | | Olleta de perfil en "S". Forma xicoteta del tipus 60328.51 | Augusteu |
| 8 ALM | 60328 | 59 | C. reductora de cuina | | olleta | | 1 | | | | Gris oscur amb abundants desgr. I A | | | Augusteu |
| 8 ALM | 60328 | 60 | C. reductora de cuina | | olleta | | 1 | | | | Gris oscur amb abundants desgr. I B | superfície espatulada | | Augusteu |
| 8 ALM | 60328 | 61 | C. reductora de cuina | | olleta | | 1 | | | | Gris oscur amb abundants desgr. I B | superfície espatulada | | Augusteu |
| 8 ALM | 60328 | 125 | C. reductora de cuina | | olleta | 1 | | | | | Gris oscur amb abundants desgr. I B | Estriat a l'exterior | | Augusteu |
| 8 ALM | 60328 | | C. reductora de cuina | | indeterminada | | | | | 385 | Gris oscur amb abundants desgr. | | | Augusteu |
| 8 ALM | 60328 | 49 | C. reductora de cuina | | tapadora | | 1 | | | | Gris oscur amb abundants desgr. I B | | | Augusteu |
| 8 ALM | 60328 | 50 | C. reductora de cuina | | tapadora | | 1 | | | | Gris oscur amb abundants desgr. I B | | | Augusteu |
| 8 ALM | 60328 | 51 | C. reductora de cuina | | olla | 2 | 11 | | | | Gris oscur amb abundants desgr. I B | Exterior espatulat gris o negre | Vora exvasada de secció quadrangular, base cóncava | Augusteu |
| 8 ALM | 60328 | 52 | C. reductora de cuina | | olla | | | | | | Gris oscur amb abundants desgr. I A | Exterior espatulat gris o negre | 60455.11, 15 Vora exvasada de secció quadrangular, base cóncava | Augusteu |
| 8 ALM | 60328 | 54 | C. reductora de cuina | | olla | 1 | 8 | | | | Gris oscur amb abundants desgr. I B | Exterior espatulat gris o negre | 60358.3 Vora exvasada de secció quadrangular i graó intern per a tapadora marcat a l'interior, cos globular | Augusteu |
| 8 ALM | 60358 | 4 | C. reductora de cuina | | olla | | 2 | | | | Gris oscur amb abundants desgr. I A | Exterior espatulat gris o negre | Vora exvasada de secció quadrangular i graó intern per a tapadora marcat a l'interior, cos globular | Augusteu |
| 8 ALM | 60328 | | C. reductora de cuina | | olla | | 2 | 1 | | 32 | Gris oscur amb abundants desgr. II A | Exterior espatulat gris o negre | Vora exvasada de secció quadrangular i graó intern per a tapadora marcat a l'interior, cos globular | Augusteu |

| Campanya | UE | Nº Inv | Producció | Tipologia | Forma | PC | V | P | A | C | Pasta | Superf. | Observacions | Cronol. |
|----------|-------|--------|-----------------------|---------------|---------------|----|----|---|---|----|---|---------------------------------|---|----------|
| 8 ALM | 60328 | 62 | C. reductora de cuina | | font | 1 | | | | 32 | Gris oscúr amb abundants desgr. I B | Exterior espatulat gris o negre | Pàtina de parets baixes i fons pla destinada al foc | Augusteu |
| 8 ALM | 60328 | 6 | C. reductora de cuina | | tapadora | | 3 | | | | Gris oscúr amb abundants desgr. I A i I B | | | Augusteu |
| 8 ALM | 60328 | 7 | C. reductora de cuina | | tapadora | | 1 | | | 1 | Gris oscúr amb abundants desgr. I B | Interior espatular | | Augusteu |
| 8 ALM | 60328 | 48 | C. reductora de cuina | | tapadora | | 20 | 3 | | | Gris oscúr amb abundants desgr. I B | | 60455.10/53 Tres poms | Augusteu |
| 8 ALM | 60358 | 11 | C. reductora de cuina | | olla | | 1 | | | | Gris oscúr amb abundants desgr. | | Vora exvasada de secció triangular i graó intern per a tapadora marcat a l'interior, canletes al coll | Augusteu |
| 8 ALM | 60328 | | C. reductora de cuina | | olla | | 4 | | | | Gris oscúr amb abundants desgr. I A | | | Augusteu |
| 8 ALM | 60328 | | C. reductora de cuina | | olla | | 11 | | | | Gris oscúr amb abundants desgr. I B | | | Augusteu |
| 8 ALM | 60328 | | C. reductora de cuina | | olla | | 1 | | | | Gris oscúr amb abundants desgr. I I B | | | Augusteu |
| 8 ALM | 60328 | | C. comuna reductora | Indeterminada | indeterminada | | | 5 | 1 | 36 | | | 6 fragments amb decoració de rodeta | Augusteu |
| 8 ALM | 60328 | 165 | C. comuna reductora | Indeterminada | copa | | 1 | 1 | | 13 | Grisa, depurada i fina | Brunyida | | Augusteu |
| 8 ALM | 60455 | 17 | C. comuna reductora | Indeterminada | copa | | 1 | | | | | | | Augusteu |
| 8 ALM | 60455 | 167 | C. comuna reductora | Guttus | | 1 | | | | | Grisa, depurada i fina | Engalba perduda? | Decoració burilada, ansa i bec vessador a més filtre a la part superior. Podria ser d'orige català | Augusteu |
| 8 ALM | 60357 | 9 | C. comuna reductora | | gerra | | 1 | | | | Mica daurada. Pasta lusitana? | | | Augusteu |
| 8 ALM | 60328 | | C. comuna reductora | | gerra | | 2 | | | | | | | Augusteu |
| 8 ALM | 60358 | 28 | C. comuna reductora | | plat | | 1 | 1 | | | | | Pàtera 28/29 | Augusteu |
| 8 ALM | 60455 | 16 | C. reductora de cuina | | tapadora | 1 | 1 | 1 | | | | | 60328.168, 60358.8 | Augusteu |
| 8 ALM | 60328 | | Dolium | | | | | | | 13 | | | | Augusteu |
| 8 ALM | 60328 | 218 | Material de constr. | Tegula | | | 7 | | | 16 | | | 60328.169 i 170 Hi ha importacions campanes, adriàtiques i apules | Augusteu |
| 8 ALM | 60328 | 219 | Material de constr. | Imbrex | | | 7 | | | | | | 60328.174 Hi ha importacions campanes, adriàtiques i apules | Augusteu |
| 8 ALM | 60328 | | Fang cuit | | | | | | | 7 | | | | Augusteu |

| Campanya | UE | Nº Inv | Producció | Tipologia | Forma | PC | V | P | A | C | Pasta | Superf. | Observacions | Cronol. |
|----------|-------|--------|-----------------------|---------------|---------------|----|---|---|---|----|---------------------------------------|---------------------------------|--|----------|
| 8 ALM | 60328 | 171 | Material de constr. | Rajola | | 1 | | | | | | | | Augusteu |
| 8 ALM | 60328 | | Material de constr. | Estuc | | | | | | 2 | | | | Augusteu |
| 8 ALM | 60328 | 172 | Pedra | pomez | | | | | | 1 | | | | Augusteu |
| 8 ALM | 60328 | | Pedra | rodono | | | | | | 7 | | | | Augusteu |
| 8 ALM | 60328 | 213 | Vidre | H. 42-44 | bol | | 4 | | | 3 | Blau marí potser de Síria o Palestina | | Bol senzill amb parets exvasades i canaleta interna. Cronol: Segle II aC- I dC | Augusteu |
| 8 ALM | 60328 | 214 | Vidre | H. 42-44 | bol | | | | | 3 | Ambar potser de Síria o Palestina | | 60328.215 Bol senzill amb parets rectes | Augusteu |
| 8 ALM | 60328 | 217 | Vidre | | indeterminada | | | 1 | | | Daurat | | | Augusteu |
| 8 ALM | 60328 | | Vidre | Escòria | indeterminada | | | | | 1 | | | | Augusteu |
| 8 ALM | 60328 | 216 | Vidre | Isig. 79 | removedor | | 1 | | | | Blau marí | | Cos estriat | Augusteu |
| 8 ALM | 60328 | 232 | Ferro | Destral | | 1 | | | | | | | Dibuixat en la UE | Augusteu |
| 8 ALM | 60328 | 221 | Ferro | Clau | | 15 | | | | 17 | | | 60328.222 al 231 | Augusteu |
| 8 ALM | 60328 | 205 | Ferro | Ganxo | | 1 | | | | | | | | Augusteu |
| 8 ALM | 60328 | 206 | Ferro | Placa | | 1 | | | | | | | | Augusteu |
| 8 ALM | 60328 | | Ferro | Escòria | | | | | | 21 | | | | Augusteu |
| 8 ALM | 60328 | 207 | Bronze | Clau | | 3 | | | | | | | 60328.208 i 209 Els nº 207 i 207 estaven a l'interior de la gerreta d'una ansa 60328.155 | Augusteu |
| 8 ALM | 60328 | 210 | Bronze | Placa | | | | | | 4 | | | De la mateix peça | Augusteu |
| 8 ALM | 60328 | 211 | Plom | Placa | | | 2 | | | | | | 60328.212 Plaques irregular doblades amb dos xicotetes perforacions | Augusteu |
| 8 ALM | 60328 | | Matèria orgànica | | | | | | | | | | Restes de matèria orgànica recollides com fusta i carbó | Augusteu |
| 8 ALM | 60328 | 56 | C. reductora de cuina | | olla | | | | | | Gris oscur amb abundants desgr. I B | Exterior espatulat gris o negre | 60358.3 Vora exvasada de secció quadrangular i graó intern per a tapadora marcat a l'interior, cos globular | Augusteu |
| 8 ALM | 60455 | 53 | C. reductora de cuina | | tapadora | | 1 | | | | | | | Augusteu |
| 8 ALM | 60328 | 166 | C. comuna reductora | Indeterminada | copa | | | | | 13 | | Brunyida | | Augusteu |

| Campanya | UE | Nº Inv | Producció | Tipologia | Forma | PC | V | P | A | C | Pasta | Superf. | Observacions | Cronol. |
|----------|------|--------|-----------------------|--------------------|---------------|----|---|---|---|----|-------------------------------------|---------|---|---------|
| 1 BAL | 1298 | 1 | Sigil. hispànica | Forma 46 | copa | | 1 | | | | Tritium Magallum | | Escrivà, 1989, pag. 79, nº 213. UA I 80/100 | 80/100 |
| 1 BAL | 1298 | | Sigil. hispànica | Indeterminada | indeterminada | | | | | 2 | Tritium Magallum | | UA I 80/100 | 80/100 |
| 1 BAL | 1298 | | C. comuna oxidant | Olla de provisions | olla | | 1 | | | | Beige amb desgr. blancs i brillants | | UA I 80/100 | 80/100 |
| 1 BAL | 1298 | | C. comuna oxidant | Indeterminada | indeterminada | | | | | 4 | Beige amb desgr. blancs i brillants | | UA I 80/100 | 80/100 |
| 1 BAL | 1359 | | Sigil. hispànica | Decorada | indeterminada | | | | | 3 | Tritium Magallum | | UA I 80/100 | 80/100 |
| 1 BAL | 1359 | | Sigil. hispànica | F. 35 | plat | | 1 | | | | Tritium Magallum | | UA I 80/100 | 80/100 |
| 1 BAL | 1359 | | Sigil. hispànica | Indeterminada | indeterminada | | 1 | 1 | | 2 | Tritium Magallum | | UA I 80/100 | 80/100 |
| 1 BAL | 1359 | | Sigil. sudgàl·lica | Ritt. 8 | copa | | | 2 | | 1 | La Graufesenque | | UA I 80/100 | 80/100 |
| 1 BAL | 1359 | | Sigil. sudgàl·lica | Drag. 18 | plat | | | | | 1 | La Graufesenque | | UA I 80/100 | 80/100 |
| 1 BAL | 1359 | | Sigil. sudgàl·lica | Decorada | indeterminada | | | | | 1 | La Graufesenque | | UA I 80/100 | 80/100 |
| 1 BAL | 1359 | | Roig pompejà | Font | font | | | | | 3 | Campaniana | | UA I 80/100 | 80/100 |
| 1 BAL | 1359 | | C. africana de cuina | Cassola | cassola | | | 1 | | 2 | Tunísia | | UA I 80/100 | 80/100 |
| 1 BAL | 1359 | | Parets fines llises | Mayet 34 | copa | | | | | 2 | Closca d'ou | | UA I 80/100 | 80/100 |
| 1 BAL | 1359 | | C. comuna oxidant | Indeterminada | indeterminada | | | 4 | | 73 | Beige amb desgr. blancs i brillants | | Tres bases anellades i una plana. UA I 80/100 | 80/100 |
| 1 BAL | 1359 | | C. comuna reductora | Indeterminada | indeterminada | | | | | 3 | | | UA I 80/100 | 80/100 |
| 1 BAL | 1359 | | C. reductora de cuina | Indeterminada | indeterminada | | | 2 | | 25 | Reynolds, 1993 | | Bases concavo-convexes UA I 80/100 | 80/100 |
| 1 BAL | 1359 | | C. reductora de cuina | ERW 1.7 | tapadora | | 1 | | | | Reynolds, 1993 | | UA I 80/100 | 80/100 |
| 1 BAL | 1359 | | Ferro | | indeterminada | | | | | 4 | | | UA I 80/100 | 80/100 |
| 1 BAL | 1359 | | Os treballat | Agulla | | | | | | 1 | | | UA I 80/100 | 80/100 |
| 1 BAL | 1359 | | Vidre | | indeterminada | | | | | 4 | | | UA I 80/100 | 80/100 |
| 1 BAL | 1359 | | Vidre | Ising 31 | copa | | | | | 1 | | | UA I 80/100 | 80/100 |
| 1 BAL | 1359 | | Àmfora itàlica | Àmfora | àmfora | | | | 1 | 2 | Campana | | UA I 80/100 | 80/100 |
| 1 BAL | 1359 | | Àmfora indeterminada | Àmfora | àmfora | | | | | 10 | | | UA I 80/100 | 80/100 |
| 1 BAL | 1362 | | Sigil. sudgàl·lica | Drag. 27 | copa | | | | | 3 | La Graufesenque | | UA II 150 dE | 150 dE |
| 1 BAL | 1362 | 2, 3 | Sigil. hispànica | F. 29 | copa | | 1 | | | | Tritium Magallum | | Escrivà, 1989, pag. 77, nº 196. UA II 150 dE | 150 dE |
| 1 BAL | 1362 | | Sigil. hispànica | F. 27 | copa | | 1 | | | | Tritium Magallum | | UA II 150 dE | 150 dE |
| 1 BAL | 1362 | 7 | Sigil. hispànica | Decorada | copa | | | | | 1 | Tritium Magallum | | Escrivà, 1989, pag. 77, nº 197. UA II 150 dE | 150 dE |
| 1 BAL | 1362 | | Sigil. hispànica | F. 15/17 | plat | | | | | 1 | Tritium Magallum | | UA II 150 dE | 150 dE |
| 1 BAL | 1362 | 5 | Sigil. hispànica | F. 27 | copa | | 1 | | | 1 | Tritium Magallum | | Escrivà, 1989, pag. 77, nº 198. UA II 150 dE | 150 dE |

| Campanya | UE | Nº Inv | Producció | Tipologia | Forma | PC | V | P | A | C | Pasta | Superf. | Observacions | Cronol. |
|----------|------|--------|-----------------------|----------------|---------------|----|---|---|---|----|--|---------|---|---------|
| 1 BAL | 1362 | 4 | Sigil. hispànica | F. 35 | copa | | 2 | | | | Tritium Magallum | | Escrivà, 1989, pag. 77, nº 199. UA II 150 dE | 150 dE |
| 1 BAL | 1362 | 6 | Sigil. hispànica | Copa | copa | | | 1 | | | Tritium Magallum | | Escrivà, 1989, pag. 77, nº 200. UA II 150 dE | 150 dE |
| 1 BAL | 1362 | | Sigil. hispànica | Indeterminada | indeterminada | | 1 | 1 | | 7 | Tritium Magallum | | UA II 150 dE | 150 dE |
| 1 BAL | 1362 | | Parets fines llises | Mayet 34 | copa | | | 1 | | | Closca d'ou | | UA II 150 dE | 150 dE |
| 1 BAL | 1362 | | Llàntia imperial | Llàntia | llàntia | | | | | 1 | Africana | | De disc. UA II 150 dE | 150 dE |
| 1 BAL | 1362 | | Roig pompejà | Font | font | | | 3 | | | Campana | | UA II 150 dE | 150 dE |
| 1 BAL | 1362 | | C. itàlica de cuina | Com.it. 7a | tapadora | | 1 | | | | Campana | | UA II 150 dE Cronol: 200 aE-50 dE | 150 dE |
| 1 BAL | 1362 | | Ibèrica decorada | Indeterminada | indeterminada | | | | | 1 | | | UA II 150 dE | 150 dE |
| 1 BAL | 1362 | | Sigil. africana A | Indeterminada | indeterminada | | | | | 3 | Tunísia | | UA II 150 dE | 150 dE |
| 1 BAL | 1362 | 9 | C. africana de cuina | Hayes 23 A | cassola | | 1 | | | 3 | Tunísia | | UA II 150 dE Crono: Flavis- 1ª meitat del III dE | 150 dE |
| 1 BAL | 1362 | 17 | C. africana de cuina | Òstia III, 332 | tapadora | | 1 | | | 3 | Tunísia | | UA II 150 dE. Crono: II- III dE | 150 dE |
| 1 BAL | 1362 | | C. africana de cuina | Tapadora | tapadora | | 1 | | | | Tunísia? | | Secció més fina i més porosa amb pàtina cenerentola. UA II 150 dE | 150 dE |
| 1 BAL | 1362 | 10 | C. reductora de cuina | ERW 1.2 | olla | | 1 | | | | Reynolds, 1993 | | UA II 150 dE | 150 dE |
| 1 BAL | 1362 | 11 | C. reductora de cuina | ERW 1.3 | olla | | 1 | | | | Reynolds, 1993 | | UA II 150 dE | 150 dE |
| 1 BAL | 1362 | | C. reductora de cuina | ERW 1.3 | olla | | 3 | | | | Reynolds, 1993 | | UA II 150 dE | 150 dE |
| 1 BAL | 1362 | | C. reductora de cuina | ERW 1.4 | olleta | | 1 | | | | Reynolds, 1993 | | UA II 150 dE | 150 dE |
| 1 BAL | 1362 | | C. reductora de cuina | ERW 1.8 | gerra | | 1 | | | | Reynolds, 1993 | | UA II 150 dE | 150 dE |
| 1 BAL | 1362 | | C. reductora de cuina | ERW 1.7 | tapadora | | | 1 | | | Reynolds, 1993 | | UA II 150 dE | 150 dE |
| 1 BAL | 1362 | 16 | C. reductora de cuina | ERW 1.1 ? | cassola | | 1 | | | | Similar Reynolds, 1993 però més sorrenca | | Vore plana. UA II 150 dE | 150 dE |
| 1 BAL | 1362 | | C. reductora de cuina | Indeterminada | indeterminada | | | 1 | | 48 | Reynolds, 1993 | | UA II 150 dE | 150 dE |
| 1 BAL | 1362 | | Material de constr. | Marbre | | | | | | 1 | | | UA II 150 dE | 150 dE |
| 1 BAL | 1362 | | Ferro | Escòria | | | | | | 2 | | | UA II 150 dE | 150 dE |
| 1 BAL | 1362 | 8 | Àmfora hispànica | Dr. 2/4 | àmfora | | 1 | | | | | | UA II 150 dE | 150 dE |
| 1 BAL | 1362 | | Àmfora hispànica | Àmfora | àmfora | | | | 3 | | | | UA II 150 dE | 150 dE |
| 1 BAL | 1362 | | Àmfora itàlica | Àmfora | àmfora | | | | | 1 | Campana | | UA II 150 dE | 150 dE |
| 1 BAL | 1362 | | Àmfora africana | Àmfora | àmfora | | | | | 1 | | | UA II 150 dE | 150 dE |
| 1 BAL | 1362 | | Àmfora indeterminada | Àmfora | àmfora | | | | | 9 | | | Probablement hispàniques. UA II 150 dE | 150 dE |
| 1 BAL | 1362 | | Àmfora púnica | Maña C2 | àmfora | | 1 | | | | | | UA II 150 dE | 150 dE |
| 1 BAL | 1362 | 1 | Ibèrica decorada | II.7 Kalathos | | | 1 | | | | | | UA II 150 dE | 150 dE |

| Campanya | UE | Nº Inv | Producció | Tipologia | Forma | PC | V | P | A | C | Pasta | Superf. | Observacions | Cronol. |
|----------|------|--------|--------------------|--------------------------|---------------|----|---|---|---|-----|--|---------|--|---------|
| 1 BAL | 1362 | 12 | C. comuna oxidant | Gr. IV.1 <i>Paropsis</i> | paròpsis | | 1 | | | | Beige, ataronjada amb desgr.blancs i brillants | | UA II 150 dE | 150 dE |
| 1 BAL | 1362 | 13 | C. comuna oxidant | Gr. I <i>Urceus</i> | gerra | | 1 | | | | Beige, ataronjada amb desgr.blancs i brillants | | UA II 150 dE | 150 dE |
| 1 BAL | 1362 | 14 | C. comuna oxidant | Element plàstic | | | 1 | | | 1 | Beige, ataronjada amb desgr.blancs i brillants | | Vora plana poc treballada en la part trasera i amb decoració reticulada al davant. Podria ser un arula votiva, un pedestal o algun | 150 dE |
| 1 BAL | 1362 | | C. comuna oxidant | Gr. I <i>Urceus</i> | gerra | | 4 | | 7 | | Beige, ataronjada amb desgr.blancs i brillants | | UA II 150 dE | 150 dE |
| 1 BAL | 1362 | | C. comuna oxidant | Gr. VII <i>Pelvis</i> | pelvis | | 1 | | | | Grollera amb molts desgr. | | UA II 150 dE | 150 dE |
| 1 BAL | 1362 | | C. comuna oxidant | Indeterminada | indeterminada | | | | | 118 | Beige, ataronjada amb desgr.blancs i brillants | | UA II 150 dE | 150 dE |
| 1 BAL | 1362 | 15 | Vidriada | Copa | copa | | | | | 1 | | | Amb decoració de fulles de pinya, l'exterior verd, interior beige. UA II 150 dE | 150 dE |
| 1 BAL | 1372 | | Sigil. itàlica | Indeterminada | indeterminada | | | | | 4 | Aretina | | UA I 80/100 | 80/100 |
| 1 BAL | 1372 | | Sigil. sudgàl·lica | Drag. 15/17 | plat | | 1 | | | | La Graufesenque | | UA I 80/100 | 80/100 |
| 1 BAL | 1372 | | Sigil. sudgàl·lica | Drag. 24/25 | copa | | 1 | | | | La Graufesenque | | UA I 80/100 | 80/100 |
| 1 BAL | 1372 | 4 | Sigil. sudgàl·lica | Drag. 27 | copa | | 3 | | | | La Graufesenque | | UA I 80/100 | 80/100 |
| 1 BAL | 1372 | | Sigil. sudgàl·lica | Indeterminada | indeterminada | | | | | 10 | La Graufesenque | | UA I 80/100 | 80/100 |
| 1 BAL | 1372 | | Sigil. hispànica | Decorada | indeterminada | | | | | 1 | Tritium Magallum | | Escrivà, 1989, pag. 77, nº 192. UA I 80/100 | 80/100 |
| 1 BAL | 1372 | 6 | Sigil. hispànica | F. 15/17 | plat | | 2 | | | 1 | Tritium Magallum | | Escrivà, 1989, pag. 77, nº 193. UA I 80/100 | 80/100 |
| 1 BAL | 1372 | 5 | Sigil. hispànica | F. 18 | plat | | | 1 | | | Tritium Magallum | | Escrivà, 1989, pag. 77, nº 194. UA I 80/100 | 80/100 |
| 1 BAL | 1372 | 7 | Sigil. hispànica | F. 35 | copa | | 1 | | | | Tritium Magallum | | UA I 80/100 | 80/100 |
| 1 BAL | 1372 | | Sigil. hispànica | Indeterminada | indeterminada | | 2 | 2 | | 19 | Tritium Magallum | | UA I 80/100 | 80/100 |
| 1 BAL | 1372 | | Camp. A | Indeterminada | indeterminada | | | | | 1 | Campana | | UA I 80/100 | 80/100 |
| 1 BAL | 1372 | | Vernís negre B | Indeterminada | indeterminada | | | | | 1 | Calena | | UA I 80/100 | 80/100 |
| 1 BAL | 1372 | | Vernís negre C | Indeterminada | indeterminada | | | | | 1 | Sicilia | | UA I 80/100 | 80/100 |
| 1 BAL | 1372 | | Ibèrica decorada | Indeterminada | indeterminada | | | | | 3 | | | UA I 80/100 | 80/100 |
| 1 BAL | 1372 | 12 | Llàntia imperial | cuoriforme | indeterminada | | 1 | | | 2 | | | UA I 80/100 | 80/100 |
| 1 BAL | 1372 | | Roig pompejà | Font | font | | 1 | 1 | | | Campana | | UA I 80/100 | 80/100 |

| Campanya | UE | Nº Inv | Producció | Tipologia | Forma | PC | V | P | A | C | Pasta | Superf. | Observacions | Cronol. |
|----------|------|--------|---------------------------|----------------------------|---------------|----|---|---|---|-----|--|---------|---|---------|
| 1 BAL | 1372 | 10 | Parets fines llises | Mayet 34 | copa | | 2 | | | 12 | Closca d'ou | | UA I 80/100 | 80/100 |
| 1 BAL | 1372 | | Parets fines llises | Copa | copa | | 1 | | | 3 | | | UA I 80/100 | 80/100 |
| 1 BAL | 1372 | 11 | Parets fines engalbadades | Copa | copa | | | | | 1 | Bètica | | UA I 80/100 | 80/100 |
| 1 BAL | 1372 | | C. africana de cuina | Hayes 23 | cassola | | | 1 | | | Tunísia | | UA I 80/100 | 80/100 |
| 1 BAL | 1372 | | C. africana de cuina | Òstia III, 332 | tapadora | | 3 | | | | Tunísia | | UA I 80/100. Crono: II- III dE | 80/100 |
| 1 BAL | 1372 | | C. africana de cuina | Tapadora | tapadora | | | 3 | | | Tunísia | | UA I 80/100 | 80/100 |
| 1 BAL | 1372 | | C. africana de cuina | Indeterminada | indeterminada | | | | 1 | 7 | Tunísia | | UA I 80/100 | 80/100 |
| 1 BAL | 1372 | 13, 14 | Àmfora hispànica | Dr. 2/4 | àmfora | | 4 | | 1 | 14 | Tarraconense | | UA I 80/100 | 80/100 |
| 1 BAL | 1372 | | Àmfora bètica | Àmfora | àmfora | | | | | 1 | Bètica | | UA I 80/100 | 80/100 |
| 1 BAL | 1372 | | Àmfora itàlica | Àmfora | àmfora | | | | | 1 | Campana | | UA I 80/100 | 80/100 |
| 1 BAL | 1372 | | C. reductora de cuina | Indeterminada | indeterminada | | | 1 | | 64 | Reynolds, 1993 | | Una base concavo-convexa UA I 80/100 | 80/100 |
| 1 BAL | 1372 | 15 | C. reductora de cuina | ERW 1.4 | olleta | | 1 | | | | Reynolds, 1993 | | Està entre la forma 2 i 4 UA I 80/100 | 80/100 |
| 1 BAL | 1372 | | C. reductora de cuina | ERW 1.3 | olla | | 1 | | | | Reynolds, 1993 | | UA I 80/100 | 80/100 |
| 1 BAL | 1372 | | C. reductora de cuina | ERW 1.4 | olla | | 1 | | | | Reynolds, 1993 | | UA I 80/100 | 80/100 |
| 1 BAL | 1372 | 9 | C. comuna oxidant | Gr. IV.3 <i>Catini/lli</i> | plat | | 1 | | | | Beige amb desgr. blancs i brillants | | UA I 80/100 | 80/100 |
| 1 BAL | 1372 | | C. comuna oxidant | Gr. I <i>Urceus</i> | gerra | | 6 | | 1 | | Beige amb desgr. blancs i brillants | | UA I 80/100 | 80/100 |
| 1 BAL | 1372 | | C. comuna oxidant | Gr. IV.2 <i>Lanx</i> | gerra | | 2 | | | | Beige amb desgr. blancs i brillants | | UA I 80/100 | 80/100 |
| 1 BAL | 1372 | 16, 17 | C. comuna oxidant | Gr. IV.1 <i>Paropsis</i> | paròpsis | | 2 | | | | Beige amb desgr. blancs i brillants | | UA I 80/100 | 80/100 |
| 1 BAL | 1372 | | C. comuna oxidant | Indeterminada | indeterminada | | | 5 | 5 | 213 | Beige amb desgr. blancs i brillants | | UA I 80/100 | 80/100 |
| 1 BAL | 1372 | 2 | Ibèrica llisa | II.6 <i>Lebes</i> | <i>lebes</i> | | | | | 213 | | | UA I 80/100 | 80/100 |
| 1 BAL | 1372 | 20 | C. comuna reductora | Gr. IX <i>Operculum</i> | tapadora | | 1 | | | | | | UA I 80/100 | 80/100 |
| 1 BAL | 1372 | | Vidre | Indeterminada | | | | | | 5 | | | UA I 80/100 | 80/100 |
| 1 BAL | 1372 | | Vidre | Ampolla | ampolla | | 1 | | | | | | UA I 80/100 | 80/100 |
| 1 BAL | 1375 | | Sigil. sudgàl·lica | Drag. 15/17 | plat | | | | | 1 | La Graufesenque | | UA I 80/100 | 80/100 |
| 1 BAL | 1375 | | Sigil. sudgàl·lica | Drag. 24/25 | copa | | 2 | | | | La Graufesenque | | UA I 80/100 | 80/100 |
| 1 BAL | 1375 | | Sigil. sudgàl·lica | Drag. 27 | copa | | 1 | | | 1 | La Graufesenque | | UA I 80/100 | 80/100 |
| 1 BAL | 1375 | | Sigil. sudgàl·lica | Drag. 29 | copa | | | | | 1 | La Graufesenque | | UA I 80/100 | 80/100 |
| 1 BAL | 1375 | | Sigil. sudgàl·lica | Drag. 18 | plat | | | | | 2 | La Graufesenque | | UA I 80/100 | 80/100 |
| 1 BAL | 1375 | | Sigil. sudgàl·lica | Indeterminada | indeterminada | | | 2 | | 14 | La Graufesenque | | Base amb segell il·legible UA I 80/100 | 80/100 |

| Campanya | UE | Nº Inv | Producció | Tipologia | Forma | PC | V | P | A | C | Pasta | Superf. | Observacions | Cronol. |
|----------|------|--------|-------------------------|----------------|---------------|----|---|----|---|----|------------------|---------|--|---------|
| 1 BAL | 1375 | 4 | Sigil. hispànica | F. 37 | copa | | 1 | | | | Tritium Magallum | | Escrivà, 1989, pag. 77, nº 203. UA I 80/100 | 80/100 |
| 1 BAL | 1375 | 3 | Sigil. hispànica | F. 15/17 | plat | | | 1 | | | Tritium Magallum | | Escrivà, 1989, pag. 77, nº 205. UA I 80/100 | 80/100 |
| 1 BAL | 1375 | 5 | Sigil. hispànica | F. 18 | plat | | 1 | | | | Tritium Magallum | | Escrivà, 1989, pag. 77, nº 206. UA I 80/100 | 80/100 |
| 1 BAL | 1375 | 1 | Sigil. hispànica | F. 24/25 | copa | | 1 | | | | Tritium Magallum | | Escrivà, 1989, pag. 77, nº 207. UA I 80/100 | 80/100 |
| 1 BAL | 1375 | 2 | Sigil. hispànica | F. 24/25 | copa | | 1 | | | | Tritium Magallum | | UA I 80/100 | 80/100 |
| 1 BAL | 1375 | 6 | Sigil. hispànica | F. 4 | plat | | 1 | | | | Tritium Magallum | | Escrivà, 1989, pag. 77, nº 204. UA I 80/100 | 80/100 |
| 1 BAL | 1375 | | Sigil. hispànica | F. 27 | copa | | | | | 1 | Tritium Magallum | | UA I 80/100 | 80/100 |
| 1 BAL | 1375 | | Sigil. hispànica | Indeterminada | indeterminada | | 1 | | | 48 | Tritium Magallum | | Moltes decorades i de bona qualitat. UA I 80/100 | 80/100 |
| 1 BAL | 1375 | 11 | Llàntia imperial | Indeterminada | indeterminada | | | 2 | 1 | 5 | | | De diferents individus. Un amb segell C. OPPI. UA I 80/100 | 80/100 |
| 1 BAL | 1375 | | Sigil. sudgàl·lica | Marmorata | indeterminada | | | | | 3 | La Graufesenque | | UA I 80/100 | 80/100 |
| 1 BAL | 1375 | | Ibèrica decorada | Indeterminada | indeterminada | | | | | 4 | | | UA I 80/100 | 80/100 |
| 1 BAL | 1375 | | Parets fines llises | Mayet 34 | copa | | 1 | 1 | | 9 | Closca d'ou | | UA I 80/100 | 80/100 |
| 1 BAL | 1375 | | Parets fines engalbades | Copa | copa | | | 2 | | 2 | Bètica | | UA I 80/100 | 80/100 |
| 1 BAL | 1375 | 8 | Parets fines llises | Rubielos 2.1 | copa | | 1 | | | | Oxidant | | Forma lleugeramet més grossa que les que apareixen habitualment a la ciutat. UA I 80/100 | 80/100 |
| 1 BAL | 1375 | | Parets fines llises | Copa | copa | | | 1 | | 5 | Oxidant | | UA I 80/100 | 80/100 |
| 1 BAL | 1375 | 14, 15 | Roig pompejà | R-pomp. 28 | font | | 2 | 1 | | 3 | Campana | | Nº 14 no es dibuixa. UA I 80/100 | 80/100 |
| 1 BAL | 1375 | | Material de constr. | Marbre | | | | | | 2 | | | UA I 80/100 | 80/100 |
| 1 BAL | 1375 | | C. africana de cuina | Hayes 23 B | cassola | | 1 | | | | Tunísia | | UA I 80/100 Crono: 1ª meitat del II- 1ª meitat del V dE | 80/100 |
| 1 BAL | 1375 | | C. africana de cuina | Cassola | cassola | | | 16 | | | Tunísia | | UA I 80/100 | 80/100 |
| 1 BAL | 1375 | | C. africana de cuina | Indeterminada | indeterminada | | | | | 5 | Tunísia | | UA I 80/100 | 80/100 |
| 1 BAL | 1375 | 16 | Sigil. africana A | Hayes 19 | cassola | | 1 | | | | Tunísia | | UA I 80/100 | 80/100 |
| 1 BAL | 1375 | 17 | C. africana de cuina | Òstia III, 312 | cassola | | 1 | | | | Tunísia | | Nº 17 no es dibuixa. UA I 80/100. Crono: Tiberi- principi del II dE | 80/100 |
| 1 BAL | 1375 | 27 | C. africana de cuina | Tapadora | tapadora | | 1 | | | | Tunísia | | Amb ala. UA I 80/100 | 80/100 |
| 1 BAL | 1375 | | C. africana de cuina | Tapadora | tapadora | | 1 | | | | Tunísia | | UA I 80/100 | 80/100 |
| 1 BAL | 1375 | | Sigil. africana A | Indeterminada | indeterminada | | | | | 1 | Tunísia | | UA I 80/100 | 80/100 |

| Campanya | UE | Nº Inv | Producció | Tipologia | Forma | PC | V | P | A | C | Pasta | Superf. | Observacions | Cronol. |
|----------|------|--------|-----------------------|----------------------------|----------------|----|---|---|---|-----|--------------------------------------|---------|---|---------|
| 1 BAL | 1375 | 29 | C. comuna oxidant | Gr. I <i>Urceus</i> | gerra | | 6 | | | | Beige amb desgr. blancs i brillants | | UA I 80/100 | 80/100 |
| 1 BAL | 1375 | 23, 24 | C. comuna oxidant | Gr. II <i>Lagoena</i> | ampolla | | 2 | | | | Beige amb desgr. blancs i brillants | | UA I 80/100 | 80/100 |
| 1 BAL | 1375 | 26 | C. comuna oxidant | Gr. IV.1 <i>Paropsis</i> | paròpsis | | 2 | | | | Beige amb desgr. blancs i brillants | | UA I 80/100 | 80/100 |
| 1 BAL | 1375 | 7, 25 | C. comuna oxidant | Gr. IV.2 <i>Lanx</i> | plat | | 5 | | | | Beige amb desgr. blancs i brillants | | Nº 25 no es dibuixa. UA I 80/100 | 80/100 |
| 1 BAL | 1375 | 9, 28 | C. comuna oxidant | Gr. IV.3 <i>Catini/Ili</i> | plat | | 2 | | | | Beige amb desgr. blancs i brillants | | Nº 28 no es dibuixa. UA I 80/100 | 80/100 |
| 1 BAL | 1375 | 21 | C. comuna oxidant | Gran recipient | pelvis | | 1 | | | | Beige amb desgr. blancs i brillants | | Vora bifida en ala, tipus pelvis però molt gran, no es dibuixa. UA I 80/100 | 80/100 |
| 1 BAL | 1375 | 30 | C. comuna oxidant | Gr. I <i>Urceus</i> | alfàbia (orza) | | 1 | | | | Beige amb desgr. blancs i brillants | | No es dibuixa. UA I 80/100 | 80/100 |
| 1 BAL | 1375 | 31 | C. comuna oxidant | Gr. III <i>Poculum?</i> | copa | | 1 | | | | Beige amb desgr. blancs i brillants | | No es dibuixa. UA I 80/100 | 80/100 |
| 1 BAL | 1375 | | C. comuna oxidant | Indeterminada | indeterminada | | 6 | 4 | | 362 | Beige amb desgr. blancs i brillants | | UA I 80/100 | 80/100 |
| 1 BAL | 1375 | 33 | C. comuna oxidant | Indeterminada | indeterminada | | | | | 2 | Beige amb desgr. blancs i brillants | | Engalba groga amb xorritons interiors. No es dibuixa. UA I 80/100 | 80/100 |
| 1 BAL | 1375 | 18 | C. reductora de cuina | ERW 1.2 | olla | | 1 | | | | Reynolds, 1993 | | UA I 80/100 | 80/100 |
| 1 BAL | 1375 | 19 | C. reductora de cuina | ERW 1.5 | lebes | | 1 | | | | Reynolds, 1993 | | UA I 80/100 | 80/100 |
| 1 BAL | 1375 | 20 | C. reductora de cuina | ERW 1.7 | tapadora | | 3 | | | | No pasta Reynolds, 1993. Més rogenca | | Potser regoenca per defecte de cocció. UA I 80/100 | 80/100 |
| 1 BAL | 1375 | | C. reductora de cuina | ERW 1.3 | olla | | 3 | | | | Reynolds, 1993 | | UA I 80/100 | 80/100 |
| 1 BAL | 1375 | | C. reductora de cuina | ERW 1.1 | cassola | | 3 | | | | Reynolds, 1993 | | UA I 80/100 | 80/100 |
| 1 BAL | 1375 | | C. reductora de cuina | ERW 1.8 | gerra | | 1 | | | | Reynolds, 1993 | | UA I 80/100 | 80/100 |
| 1 BAL | 1375 | | C. reductora de cuina | ERW 1.4 | olleta | | 1 | | | | Reynolds, 1993 | | UA I 80/100 | 80/100 |
| 1 BAL | 1375 | | C. reductora de cuina | Indeterminada | indeterminada | | | 4 | 2 | 106 | Reynolds, 1993 | | UA I 80/100 | 80/100 |
| 1 BAL | 1375 | 32 | Vidre | Ampolla | ampolla | | | | 1 | | | | UA I 80/100 | 80/100 |
| 1 BAL | 1375 | 13 | Àmfora hispànica | Dr. 2/3 | àmfora | | | | 1 | | | | UA I 80/100 | 80/100 |
| 1 BAL | 1375 | 12 | Àmfora bètica | Dr. 7/11 | àmfora | | 1 | | | | | | UA I 80/100 | 80/100 |
| 1 BAL | 1375 | | Àmfora indeterminada | Àmfora | àmfora | | | 2 | 1 | 22 | | | Podrien ser bètiques | 80/100 |
| 1 BAL | 1375 | | Ferro | Indeterminada | | | | | | 2 | | | UA I 80/100 | 80/100 |
| 1 BAL | 1375 | 22 | C. reductora de cuina | ERW 1.9 | gerra | | 1 | | | | Negra, no Reynolds, 1993 | | UA I 80/100 | 80/100 |
| 1 BAL | 1382 | | Material de constr. | Marbre | indeterminada | | | | | 1 | | | Motllurat UA I 80/100 | 80/100 |

| Campanya | UE | Nº Inv | Producció | Tipologia | Forma | PC | V | P | A | C | Pasta | Superf. | Observacions | Cronol. |
|----------|------|--------|-------------------------|----------------------------|---------------|----|---|---|---|----|---------------------------------------|---------|--|---------|
| 1 BAL | 1382 | | Ferro | Indeterminada | indeterminada | | | | | 1 | | | UA I 80/100 | 80/100 |
| 1 BAL | 1382 | | C. comuna oxidant | Indeterminada | indeterminada | | | 1 | 1 | 61 | Beige amb desgr blancs i brillants | | UA I 80/100 | 80/100 |
| 1 BAL | 1382 | | C. comuna oxidant | Gr. I <i>Urceus</i> | gerra | | 1 | | | | Beige amb desgr blancs i brillants | | UA I 80/100 | 80/100 |
| 1 BAL | 1382 | | C. comuna oxidant | Gr. IV.3 <i>Catini/Ili</i> | plat | | 1 | | | | Beige amb desgr blancs i brillants | | UA I 80/100 | 80/100 |
| 1 BAL | 1382 | | C. comuna oxidant | Indeterminada | indeterminada | | | | | 18 | Reynolds, 1993 | | UA I 80/100 | 80/100 |
| 1 BAL | 1382 | | C. reductora de cuina | ERW 1.3 | olla | | 2 | | | | Reynolds, 1993 | | UA I 80/100 | 80/100 |
| 1 BAL | 1382 | | C. reductora de cuina | ERW 1.4 | olleta | | 1 | | | | Reynolds, 1993 | | UA I 80/100 | 80/100 |
| 1 BAL | 1382 | | C. reductora de cuina | ERW 1.9 | gerra | | 1 | | | | Reynolds, 1993 | | UA I 80/100 | 80/100 |
| 1 BAL | 1382 | | Roig pompejà | Font | font | | | 1 | | | Campana | | UA I 80/100 | 80/100 |
| 1 BAL | 1382 | | C. africana de cuina | Indeterminada | indeterminada | | | | | 2 | Tunísia | | UA I 80/100 | 80/100 |
| 1 BAL | 1382 | | Parets fines engalbades | Copa | copa | | 1 | | | | Bètiques | | UA I 80/100 | 80/100 |
| 1 BAL | 1382 | | Parets fines llises | Copa | copa | | | | | 7 | Closaca d'ou | | UA I 80/100 | 80/100 |
| 1 BAL | 1382 | | Parets fines llises | Copa | copa | | | | | 3 | | | UA I 80/100 | 80/100 |
| 1 BAL | 1382 | | Llàntia imperial | Llàntia | llàntia | | | | | 5 | | | UA I 80/100 | 80/100 |
| 1 BAL | 1382 | | Sigil. africana A | Indeterminada | indeterminada | | | | | 1 | Tunísia | | UA I 80/100 | 80/100 |
| 1 BAL | 1382 | | Sigil. sudgàl·lica | Indeterminada | indeterminada | | | | | 6 | La Graufesenque | | UA I 80/100 | 80/100 |
| 1 BAL | 1382 | | Sigil. hispànica | F. 2 | gerra | | 1 | | | | Tritium Magallum | | UA I 80/100 | 80/100 |
| 1 BAL | 1382 | | Sigil. hispànica | F. 18 | plat | | 1 | | | | Tritium Magallum | | UA I 80/100 | 80/100 |
| 1 BAL | 1382 | | Sigil. hispànica | Indeterminada | indeterminada | | 1 | | | 9 | Tritium Magallum | | UA I 80/100 | 80/100 |
| 1 BAL | 1382 | | Vidre | Indeterminada | indeterminada | | | | | 1 | | | UA I 80/100 | 80/100 |
| 1 BAL | 1382 | | Malacofauna | Petxina nacar | | | | | | 2 | | | UA I 80/100 | 80/100 |
| 1 BAL | 1386 | | Sigil. hispànica | F. 37 | copa | | 1 | 1 | | 1 | Tritium Magallum | | UA I 80/100 | 80/100 |
| 1 BAL | 1386 | 1 | Sigil. hispànica | F. 15/17 | plat | | 1 | | | | Tritium Magallum | | Escrivà, 1989, pag. 76, nº 191 UA I 80/100 | 80/100 |
| 1 BAL | 1386 | | Sigil. hispànica | F. 18 | plat | | 1 | | | | Tritium Magallum | | UA I 80/100 | 80/100 |
| 1 BAL | 1386 | | Sigil. hispànica | Indeterminada | indeterminada | | | | | 9 | Tritium Magallum | | UA I 80/100 | 80/100 |
| 1 BAL | 1386 | 7 | C. africana de cuina | H. 194/O.III, 303 | cassola | | | | | 1 | Tunísia | | No es dibuixa. UA I 80/100. Crono: Tiberi- mitjans del II dE | 80/100 |
| 1 BAL | 1386 | 2 | C. africana de cuina | Hayes 23 A | cassola | | 1 | | | | Tunísia | | UA I 80/100 Crono: Flavis- 1ª meitat del III dE | 80/100 |
| 1 BAL | 1386 | | Àmfora itàlica | Àmfora | àmfora | | | | | 1 | | | UA I 80/100 | 80/100 |
| 1 BAL | 1386 | | Àmfora africana | Àmfora | àmfora | | | | | 1 | | | UA I 80/100 | 80/100 |
| 1 BAL | 1386 | | Ferro | Escòria | | | | | | 2 | | | UA I 80/100 | 80/100 |

| Campanya | UE | Nº Inv | Producció | Tipologia | Forma | PC | V | P | A | C | Pasta | Superf. | Observacions | Cronol. |
|----------|------|--------|-----------------------|-----------------------------|---------------|----|---|---|---|----|-------------------------------------|---------|---|---------|
| 1 BAL | 1386 | 8 | C. itàlica de cuina | Dramont D 2 | morter | | 1 | | | | Lacial | | UA I 80/100 | 80/100 |
| 1 BAL | 1386 | | C. comuna oxidant | Indeterminada | indeterminada | | | 3 | | 38 | Beige amb desgr. blancs i brillans | | UA I 80/100 | 80/100 |
| 1 BAL | 1386 | | C. comuna oxidant | Gr. IV.3 <i>Catini/Illi</i> | plat | | 1 | | | | Beige amb desgr. blancs i brillans | | UA I 80/100 | 80/100 |
| 1 BAL | 1386 | | C. comuna oxidant | Gr. IV.1 <i>Paropsis</i> | paròpsis | | 2 | | | | Beige amb desgr. blancs i brillans | | UA I 80/100 | 80/100 |
| 1 BAL | 1386 | | C. comuna oxidant | Gr. VII <i>Pelvis</i> | pelvis | | 1 | | | | Beige amb desgr. blancs i brillans | | UA I 80/100 | 80/100 |
| 1 BAL | 1386 | | C. reductora de cuina | Indeterminada | indeterminada | | | | | 7 | Reynolds, 1993 | | UA I 80/100 | 80/100 |
| 1 BAL | 1386 | 3 | C. reductora de cuina | ERW 1.3 | olla | | 1 | | | | Reynolds, 1993 | | UA I 80/100 | 80/100 |
| 1 BAL | 1386 | | C. reductora de cuina | ERW 1.7 | tapadora | | 1 | | | | Reynolds, 1993 | | UA I 80/100 | 80/100 |
| 1 BAL | 1386 | | C. reductora de cuina | ERW 1.9 | gerra | | 1 | | | | Reynolds, 1993 | | UA I 80/100 | 80/100 |
| 1 BAL | 1386 | | C. comuna oxidant | Indeterminada | indeterminada | | | | | 1 | | | UA I 80/100 | 80/100 |
| 1 BAL | 1386 | 4 | C. comuna oxidant | Gr. IX <i>Operculum</i> | tapadora | 1 | | | | | | | UA I 80/100 | 80/100 |
| 1 BAL | 1386 | 5 | C. comuna oxidant | Gr. IX <i>Operculum</i> | tapadora | | 1 | | | | | | UA I 80/100 | 80/100 |
| 1 BAL | 1386 | 6 | Vidre | Ampolla | ampolla | | 1 | | | | | | UA I 80/100 | 80/100 |
| 1 BAL | 1387 | | Sigil. hispànica | Decorada | indeterminada | | | | | 1 | Tritium Magallum | | UA I 80/100 | 80/100 |
| 1 BAL | 1387 | 1 | Sigil. hispànica | F. 15/17 | plat | | 1 | | | | Tritium Magallum | | No es dibuixa. UA I 80/100 | 80/100 |
| 1 BAL | 1387 | | Sigil. hispànica | Indeterminada | indeterminada | | | 1 | | 12 | Tritium Magallum | | UA I 80/100 | 80/100 |
| 1 BAL | 1387 | 2 | C. africana de cuina | Hayes 23 A | cassola | | 1 | | | | Tunísia | | No es dibuixa. UA I 80/100 Crono: Flavis- 1ª meitat del III dE | 80/100 |
| 1 BAL | 1387 | | C. africana de cuina | Òstia III, 332 | tapadora | | 1 | | | | Tunísia | | UA I 80/100. Crono: II- III dE | 80/100 |
| 1 BAL | 1387 | 3 | C. africana de cuina | Òstia II, 312 | cassola | | 1 | | | | Tunísia | | No es dibuixa. UA I 80/100. Crono: Tiberi- principi del II dE | 80/100 |
| 1 BAL | 1387 | | C. africana de cuina | Indeterminada | indeterminada | | | | | 5 | Tunísia | | UA I 80/100 | 80/100 |
| 1 BAL | 1387 | | Àmfora hispànica | Àmfora | àmfora | | | | | 5 | | | UA I 80/100 | 80/100 |
| 1 BAL | 1387 | | Àmfora itàlica | Àmfora | àmfora | | | | | 1 | | | UA I 80/100 | 80/100 |
| 1 BAL | 1387 | | Material de constr. | Lloseta romboidal | | 1 | | | | | | | UA I 80/100 | 80/100 |
| 1 BAL | 1387 | | Material de constr. | Marbre | | | | | | 1 | | | UA I 80/100 | 80/100 |
| 1 BAL | 1387 | | Sigil. africana A | Indeterminada | indeterminada | | | | 1 | 2 | | | UA I 80/100 | 80/100 |
| 1 BAL | 1387 | | Vernís negre indet. | Indeterminada | indeterminada | | | | | 1 | | | UA I 80/100 | 80/100 |
| 1 BAL | 1387 | | Llàntia imperial | Llàntia | llàntia | | | | | 5 | | | UA I 80/100 | 80/100 |
| 1 BAL | 1387 | | C. reductora de cuina | Indeterminada | indeterminada | | | 1 | | 1 | | | UA I 80/100 | 80/100 |
| 1 BAL | 1387 | | C. comuna oxidant | Indeterminada | indeterminada | | | 3 | | 63 | Beige amb desgr. blancs i brillants | | UA I 80/100 | 80/100 |

| Campanya | UE | Nº Inv | Producció | Tipologia | Forma | PC | V | P | A | C | Pasta | Superf. | Observacions | Cronol. |
|----------|------|--------|-----------------------|-----------------------|---------------|----|----|---|---|----|-------------------------------------|---------|---|---------|
| 1 BAL | 1387 | | C. comuna oxidant | Gr. I <i>Urceus</i> | gerra | | 10 | | | | Beige amb desgr. blancs i brillants | | UA I 80/100 | 80/100 |
| 1 BAL | 1387 | 4 | C. comuna oxidant | Gr. II <i>Lagoena</i> | ampolla | | 3 | | | | Beige amb desgr. blancs i brillants | | No es dibuixa. UA I 80/100 | 80/100 |
| 1 BAL | 1387 | | C. comuna oxidant | Gr. IV.2 <i>Lanx</i> | plat | | 2 | | | | Beige amb desgr. blancs i brillants | | UA I 80/100 | 80/100 |
| 1 BAL | 1387 | | C. comuna oxidant | Gr. VII <i>Pelvis</i> | pelvis | | 2 | | | | Beige amb desgr. blancs i brillants | | UA I 80/100 | 80/100 |
| 1 BAL | 1387 | | Vidre | | indeterminada | | | | | 35 | | | Vidres de finestra i recipients. UA I 80/100 | 80/100 |
| 1 BAL | 1429 | | Sigil. sudgàl·lica | Indeterminada | indeterminada | | | | | 1 | La Graufesenque | | UA I 80/100 | 80/100 |
| 1 BAL | 1429 | 12 | Sigil. hispànica | F. 15/17 | plat | | 1 | | | | Tritium Magallum | | Escrivà, 1989, pag. 79, nº 210. UA I 80/100 | 80/100 |
| 1 BAL | 1429 | 13 | Sigil. hispànica | F. 24/25 | copa | | 1 | | | | Tritium Magallum | | Escrivà, 1989, pag. 79, nº 211. UA I 80/100 | 80/100 |
| 1 BAL | 1429 | | Sigil. hispànica | F. 27 | copa | | | | | 1 | Tritium Magallum | | UA I 80/100 | 80/100 |
| 1 BAL | 1429 | 14 | Sigil. hispànica | F. 35 | copa | | 1 | | | | Tritium Magallum | | Escrivà, 1989, pag. 79, nº 212. UA I 80/100 | 80/100 |
| 1 BAL | 1429 | | Sigil. hispànica | F. 37 | copa | | 1 | | | | Tritium Magallum | | UA I 80/100 | 80/100 |
| 1 BAL | 1429 | | Sigil. africana A | Hayes 3? | plat | | | | | 1 | Tunísia | | UA I 80/100 | 80/100 |
| 1 BAL | 1429 | 15 | C. africana de cuina | Hayes 23 A | cassola | | 1 | | | | Tunísia | | UA I 80/100 Crono: Flavis- 1ª meitat del III dE | 80/100 |
| 1 BAL | 1429 | | C. africana de cuina | Òstia III, 332 | tapadora | | 1 | | | | Tunísia | | UA I 80/100. Crono: II- III dE | 80/100 |
| 1 BAL | 1429 | | C. africana de cuina | Òstia III, 267 | cassola | | 1 | | | | Tunísia | | UA I 80/100. Crono: 1ª meitat del II- principi del V dE | 80/100 |
| 1 BAL | 1429 | 2 | C. africana de cuina | Òstia II, 312 | cassola | | 1 | | | | Tunísia | | UA I 80/100. Crono: Tiberi- principi del II dE | 80/100 |
| 1 BAL | 1429 | 4 | C. africana de cuina | Hayes 199 | tupí | | 1 | | | | Tunísia | | UA I 80/100 | 80/100 |
| 1 BAL | 1429 | | Parets fines llises | Mayet 34 | copa | | 1 | | | | Closca d'ou | | UA I 80/100 | 80/100 |
| 1 BAL | 1429 | | Parets fines llises | Copa | copa | | | | | 7 | | | UA I 80/100 | 80/100 |
| 1 BAL | 1429 | 5, 6 | C. reductora de cuina | ERW 1.2 | olla | | 2 | | | | Reynolds, 1993 | | No es dibuixen. UA I 80/100 | 80/100 |
| 1 BAL | 1429 | 7 | C. reductora de cuina | ERW 1.3 | olla | | 1 | | | | Reynolds, 1993 | | UA I 80/100 | 80/100 |
| 1 BAL | 1429 | 8 | C. comuna oxidant | Gr. IV.2 <i>Lanx</i> | plat | | 1 | | | | Beige amb desgr. blancs i brillants | | UA I 80/100 | 80/100 |
| 1 BAL | 1429 | 10 | C. comuna oxidant | Gr. VII <i>Pelvis</i> | pelvis | | 1 | | | | Beige amb desgr. blancs i brillants | | UA I 80/100 | 80/100 |
| 1 BAL | 1429 | 9 | C. comuna oxidant | Gr. III <i>Calix</i> | bol | | 1 | | | | Beige amb desgr. blancs i brillants | | Podria ser ua imitació de Hayes 193 o simplement un bol o plat profund de perfil senzill. UA I 80/100 | 80/100 |

| Campanya | UE | Nº Inv | Producció | Tipologia | Forma | PC | V | P | A | C | Pasta | Superf. | Observacions | Cronol. |
|----------|------|--------|-----------------------|--------------------------|---------------|----|---|---|---|-----|-------------------------------------|---------|--------------|---------|
| 1 BAL | 1399 | | Sigil. itàlica | Haltern 2 | indeterminada | | | | | 1 | Aretina | | UA 80/100 | 80/100 |
| 1 BAL | 1399 | | Sigil. sudgàl·lica | Drag. 15/17 | plat | | 1 | | | | La Grafeusenque | | UA 80/100 | 80/100 |
| 1 BAL | 1399 | | Sigil. sudgàl·lica | Drag. 18 | plat | | 1 | | | | La Grafeusenque | | UA 80/100 | 80/100 |
| 1 BAL | 1399 | | Sigil. sudgàl·lica | Drag. 27 | copa | | 1 | | | | La Grafeusenque | | UA 80/100 | 80/100 |
| 1 BAL | 1399 | | Sigil. sudgàl·lica | Drag. 24/25 | copa | | 1 | | | | La Grafeusenque | | UA 80/100 | 80/100 |
| 1 BAL | 1399 | | Sigil. sudgàl·lica | Drag. 29 | copa | | 1 | | | | La Grafeusenque | | UA 80/100 | 80/100 |
| 1 BAL | 1399 | | Sigil. sudgàl·lica | Indeterminada | indeterminada | | | | | 24 | La Grafeusenque | | UA 80/100 | 80/100 |
| 1 BAL | 1399 | | Sigil. hispànica | F. 27 | copa | | 1 | | | | Tritium Magallum | | UA 80/100 | 80/100 |
| 1 BAL | 1399 | | Parets fines llises | Copa | copa | | | 1 | | | Oxidant | | UA 80/100 | 80/100 |
| 1 BAL | 1399 | | Parets fines llises | Copa | copa | | | 1 | | 4 | Closca d'ou | | UA 80/100 | 80/100 |
| 1 BAL | 1399 | | Llàntia imperial | Llàntia | llàntia | | | | | 2 | | | UA 80/100 | 80/100 |
| 1 BAL | 1399 | | Ibèrica decorada | Indeterminada | indeterminada | | | | | 2 | | | UA 80/100 | 80/100 |
| 1 BAL | 1399 | | Camp. A | Indeterminada | indeterminada | | | | | 1 | | | UA 80/100 | 80/100 |
| 1 BAL | 1399 | | Roig pompejà | Font | font | | | | | 2 | Campana | | UA 80/100 | 80/100 |
| 1 BAL | 1399 | | C. africana de cuina | Indeterminada | indeterminada | | | | | 2 | Tunísia | | UA 80/100 | 80/100 |
| 1 BAL | 1399 | | C. comuna oxidant | Indeterminada | indeterminada | | | 4 | 1 | 113 | Beige amb desgr. blancs i brillants | | UA 80/100 | 80/100 |
| 1 BAL | 1399 | | C. comuna oxidant | Gr. I <i>Urceus</i> | gerra | | 3 | | | | Beige amb desgr. blancs i brillants | | UA 80/100 | 80/100 |
| 1 BAL | 1399 | | C. comuna oxidant | Gr. IV.1 <i>Paropsis</i> | plat | | 2 | | | | Beige amb desgr. blancs i brillants | | UA 80/100 | 80/100 |
| 1 BAL | 1399 | | C. reductora de cuina | Indeterminada | indeterminada | | 1 | 1 | | 52 | Reynolds, 1993 | | UA 80/100 | 80/100 |
| 1 BAL | 1399 | | C. reductora de cuina | ERW 1.2 | olla | | 1 | | | | Reynolds, 1993 | | UA 80/100 | 80/100 |
| 1 BAL | 1399 | | Àmfora itàlica | Àmfora | àmfora | | | | | 6 | | | UA 80/100 | 80/100 |
| 1 BAL | 1399 | | Àmfora hispànica | Àmfora | àmfora | | | | | 3 | | | UA 80/100 | 80/100 |
| 1 BAL | 1399 | | Àmfora indetermin. | Àmfora | àmfora | | | | | 4 | | | UA 80/100 | 80/100 |
| 1 BAL | 1399 | | Àmfora africana | Àmfora | àmfora | | | | | 1 | | | UA 80/100 | 80/100 |
| 1 BAL | 1399 | | Vidre | Àmfora | àmfora | | | | | 5 | | | UA 80/100 | 80/100 |
| 1 BAL | 1420 | | Sigil. itàlica | Copa | copa | | | | | 3 | Aretina | | UA 80/100 | 80/100 |
| 1 BAL | 1420 | | Sigil. sudgàl·lica | Drag. 18 | plat | | 1 | | | | La Graufesenque | | UA 80/100 | 80/100 |
| 1 BAL | 1420 | | Sigil. sudgàl·lica | Indeterminada | indeterminada | | | | | 1 | La Graufesenque | | UA 80/100 | 80/100 |
| 1 BAL | 1420 | | Sigil. hispànica | F. 37 | copa | | 1 | | | | Tritium Magallum | | UA 80/100 | 80/100 |
| 1 BAL | 1420 | | Sigil. hispànica | F. 15/17 | plat | | 1 | | | | Tritium Magallum | | UA 80/100 | 80/100 |
| 1 BAL | 1420 | | Sigil. hispànica | F. 27 | copa | | 1 | | | | Tritium Magallum | | UA 80/100 | 80/100 |
| 1 BAL | 1420 | | Sigil. hispànica | Forma tancada | indeterminada | | | | | 1 | Tritium Magallum | | UA 80/100 | 80/100 |
| 1 BAL | 1420 | | Parets fines llises | Mayet 34 | copa | | | | | 5 | Closca d'ou | | UA 80/100 | 80/100 |

| Campanya | UE | Nº Inv | Producció | Tipologia | Forma | PC | V | P | A | C | Pasta | Superf. | Observacions | Cronol. |
|----------|------|--------|-----------------------|---------------------|---------------|----|---|---|---|----|-------------------------------------|---------|--|---------|
| 1 BAL | 1420 | | C. itàlica de cuina | Dramont D 2 | morter | | | 1 | | | Lacial | | UA I 80/100 | 80/100 |
| 1 BAL | 1420 | | Roig pompejà | Font | font | | | 2 | | | Campana | | UA I 80/100 | 80/100 |
| 1 BAL | 1420 | | C. africana de cuina | Hayes 181 | font | | 1 | | | 1 | Tunísia | | UA I 80/100. Crono: II-principi del V dE | 80/100 |
| 1 BAL | 1420 | | C. africana de cuina | Indeterminada | indeterminada | | | | | 1 | Tunísia | | UA I 80/100 | 80/100 |
| 1 BAL | 1420 | | C. comuna oxidant | Indeterminada | indeterminada | | | | | 37 | Beige amb desgr. blancs i brillants | | UA I 80/100 | 80/100 |
| 1 BAL | 1420 | | C. comuna oxidant | Gr. I <i>Urceus</i> | gerra | | 2 | | | | Beige amb desgr. blancs i brillants | | UA I 80/100 | 80/100 |
| 1 BAL | 1420 | | C. reductora de cuina | Indeterminada | indeterminada | | | | | 15 | Reynolds, 1993 | | UA I 80/100 | 80/100 |
| 1 BAL | 1420 | | Àmfora itàlica | Àmfora | àmfora | | | | | 1 | Campana | | UA I 80/100 | 80/100 |
| 1 BAL | 1420 | | Àmfora africana | Àmfora | àmfora | | | | | 1 | | | UA I 80/100 | 80/100 |
| 1 BAL | 1420 | | Àmfora hispànica | Àmfora | àmfora | | | | | 3 | | | UA I 80/100 | 80/100 |
| 1 BAL | 1420 | | Vidre | Indeterminada | indeterminada | | | | | 5 | | | UA I 80/100 | 80/100 |
| 1 BAL | 1400 | | Ibèrica decorada | Indeterminada | indeterminada | | | | | 2 | | | UA I 80/100 | 80/100 |
| 1 BAL | 1400 | | C. itàlica de cuina | Com.it.7 a | tapadora | | 1 | | | | Campana | | UA I 80/100 Cronol: 200 aE-50 dE | 80/100 |
| 1 BAL | 1400 | | C. itàlica de cuina | Com.it. 6 g | cassola | | 1 | | | | Campana | | UA I 80/100 Cronol: -200/-50 | 80/100 |
| 1 BAL | 1400 | | C. itàlica de cuina | Indeterminada | indeterminada | | | | | 2 | Campana | | UA I 80/100 | 80/100 |
| 1 BAL | 1400 | 13 | Roig pompejà | R-pomp. 28 | font | | 1 | | | | Campana | | UA I 80/100 | 80/100 |
| 1 BAL | 1400 | | C. africana de cuina | Indeterminada | indeterminada | | | 3 | | 7 | Tunísia | | UA I 80/100 | 80/100 |
| 1 BAL | 1400 | 12 | C. africana de cuina | Hayes 23 A | cassola | | 5 | 1 | | | Tunísia | | UA I 80/100. Crono: Flavis- 1ª meitat del III dE | 80/100 |
| 1 BAL | 1400 | | C. africana de cuina | Òstia III, 332 | tapadora | | 2 | | | | Tunísia | | UA I 80/100. Crono: II- III dE | 80/100 |
| 1 BAL | 1400 | 14 | C. africana de cuina | Hayes 181 antiga | cassola | | 1 | | | | Tunísia | | UA I 80/100. Crono: II-principi del V dE | 80/100 |
| 1 BAL | 1400 | 17 | C. africana de cuina | Òstia II, 312 | cassola | | 1 | | | | Tunísia | | UA I 80/100. Crono: Tiberi-principi del II dE | 80/100 |
| 1 BAL | 1400 | 9 | C. africana de cuina | Hayes 132 | tupí | | 1 | | 1 | 1 | Tunísia | | UA I 80/100 | 80/100 |
| 1 BAL | 1400 | 2 | Ibèrica llisa | II.2 Tenalla | tenalla | | 1 | | | | | | UA I 80/100 | 80/100 |
| 1 BAL | 1400 | 3 | Ibèrica llisa | Miniatura | indeterminada | | 1 | | | | | | UA I 80/100 | 80/100 |
| 1 BAL | 1400 | 1 | Camp. A | Lamb. 8 | copa | | 1 | | | | | | UA I 80/100 | 80/100 |
| 1 BAL | 1400 | 10 | Parets fines llises | Copa | copa | | 1 | | | | | | UA I 80/100 | 80/100 |
| 1 BAL | 1400 | | Sigil. sudgàl·lica | Drag. 24/25 | copa | | 1 | | | 1 | La Graufesenque | | UA I 80/100 | 80/100 |
| 1 BAL | 1400 | | Sigil. sudgàl·lica | Indeterminada | indeterminada | | | | | 9 | La Graufesenque | | UA I 80/100 | 80/100 |
| 1 BAL | 1400 | | Sigil. hispànica | F. 29 | copa | | 1 | | | | Tritium Magallum | | Escrivà, 1989, pag. 75, nº 186. UA I 80/100 | 80/100 |

| Campanya | UE | Nº Inv | Producció | Tipologia | Forma | PC | V | P | A | C | Pasta | Superf. | Observacions | Cronol. |
|----------|------|--------|----------------------|----------------------------|---------------|----|---|----|---|-----|-------------------------------------|---------|---|---------|
| 1 BAL | 1400 | 7 | Sigil. hispànica | F. 37 | copa | | 1 | | | | Tritium Magallum | | UA I 80/100 | 80/100 |
| 1 BAL | 1400 | | Sigil. hispànica | Copa | copa | | | | | 8 | Tritium Magallum | | Amb grafit. UA I 80/100 | 80/100 |
| 1 BAL | 1400 | 4 | Sigil. hispànica | F. 15/17 | plat | | 6 | | | 1 | Tritium Magallum | | Escrivà, 1989, pag. 75, nº 187. UA I 80/100 | 80/100 |
| 1 BAL | 1400 | | Sigil. hispànica | F. 24/25 | copa | | 4 | | | 1 | Tritium Magallum | | UA I 80/100 | 80/100 |
| 1 BAL | 1400 | 6 | Sigil. hispànica | F. 27 | copa | | 1 | | | | Tritium Magallum | | Escrivà, 1989, pag. 75, nº 188. UA I 80/100 | 80/100 |
| 1 BAL | 1400 | 5 | Sigil. hispànica | F. 36 | plat | | 1 | | | | Tritium Magallum | | Escrivà, 1989, pag. 75, nº 189. UA I 80/100 | 80/100 |
| 1 BAL | 1400 | 8 | Sigil. hispànica | Forma tancada | indeterminada | | | | | 1 | Tritium Magallum | | Escrivà, 1989, pag. 75, nº 190. UA I 80/100 | 80/100 |
| 1 BAL | 1400 | | Sigil. hispànica | Indeterminada | indeterminada | | | 3 | | 21 | Tritium Magallum | | UA I 80/100 | 80/100 |
| 1 BAL | 1400 | | Vernís negre indet. | Indeterminada | indeterminada | | | | | 1 | | | UA I 80/100 | 80/100 |
| 1 BAL | 1400 | | Parets fines llises | Copa | copa | | | 1 | | 2 | | | UA I 80/100 | 80/100 |
| 1 BAL | 1400 | | Parets fines llises | Copa | copa | | | 1 | | 3 | Closca d'ou | | UA I 80/100 | 80/100 |
| 1 BAL | 1400 | | Llàntia imperial | Llàntia | llàntia | | | | 1 | 4 | | | UA I 80/100 | 80/100 |
| 1 BAL | 1400 | | Material de constr. | Marbre | | | | | | 8 | | | Rosat i blanc. UA I 80/100 | 80/100 |
| 1 BAL | 1400 | | Ferro | Indeterminada | | | | | | 7 | | | UA I 80/100 | 80/100 |
| 1 BAL | 1400 | | Material de constr. | Teseles de mosaic | | | | | | 2 | | | UA I 80/100 | 80/100 |
| 1 BAL | 1400 | | Vidre | Indeterminada | | | | | | 18 | | | UA I 80/100 | 80/100 |
| 1 BAL | 1400 | | Bronze | Indeterminada | | | | | | 1 | | | UA I 80/100 | 80/100 |
| 1 BAL | 1400 | | Àmfora indeterminada | Àmfora | àmfora | | | 1 | | 7 | | | UA I 80/100 | 80/100 |
| 1 BAL | 1400 | | Àmfora hispànica | Àmfora | àmfora | | | | | 3 | | | UA I 80/100 | 80/100 |
| 1 BAL | 1400 | | Àmfora itàlica | Àmfora | àmfora | | | | | 2 | | | UA I 80/100 | 80/100 |
| 1 BAL | 1400 | | Àmfora africana | Àmfora | àmfora | | | | | 3 | | | UA I 80/100 | 80/100 |
| 1 BAL | 1400 | | C. comuna oxidant | Indeterminada | indeterminada | | | 15 | 7 | 282 | Beige amb desgr. blancs i brillants | | UA I 80/100 | 80/100 |
| 1 BAL | 1400 | 25 | C. comuna oxidant | Gr. I <i>Urceus</i> | gerra | | 8 | | | | Beige amb desgr. blancs i brillants | | UA I 80/100 | 80/100 |
| 1 BAL | 1400 | 18, 19 | C. comuna oxidant | Gr. IV.1 <i>Paropsis</i> | paròpsis | | 3 | | | | Beige amb desgr. blancs i brillants | | Anses horitzontals de secció circular. UA I 80/100 | 80/100 |
| 1 BAL | 1400 | 20 | C. comuna oxidant | Gr. IV.3 <i>Catini/lli</i> | plat | | 4 | | | | Beige amb desgr. blancs i brillants | | UA I 80/100 | 80/100 |
| 1 BAL | 1400 | 21, 22 | C. comuna oxidant | Gr. V <i>Lebes</i> | lebes | | 4 | | | | Beige amb desgr. blancs i brillants | | Cos globular i vora en ala arrodonida a l'exterior. UA I 80/100 | 80/100 |
| 1 BAL | 1400 | | C. comuna oxidant | Gr. VII <i>Pelvis</i> | pelvis | | 1 | | | | Beige amb desgr. blancs i brillants | | UA I 80/100 | 80/100 |

| Campanya | UE | Nº Inv | Producció | Tipologia | Forma | PC | V | P | A | C | Pasta | Superf. | Observacions | Cronol. |
|----------|------|--------|-------------------------|---------------------------|---------------|----|---|---|---|----|-------------------------------------|---------|--|---------|
| 1 BAL | 1400 | 23, 24 | C. comuna oxidant | Gr. VIII <i>Aula/olla</i> | olla | | 2 | | | | Beige amb desgr. blancs i brillants | | UA I 80/100 | 80/100 |
| 1 BAL | 1400 | | C. comuna oxidant | Gr. II <i>Lagoena</i> | ampolla | | 1 | | | | Beige amb desgr. blancs i brillants | | UA I 80/100 | 80/100 |
| 1 BAL | 1400 | | C. comuna oxidant | Gr. IX <i>Operculum</i> | tapadora | | 2 | | | | Beige amb desgr. blancs i brillants | | UA I 80/100 | 80/100 |
| 1 BAL | 1400 | | C. reductora de cuina | Indeterminada | indeterminada | | 1 | 2 | | 79 | Reynolds, 1993 | | Amb concrecions blanques a l'interior. UA I 80/100 | 80/100 |
| 1 BAL | 1400 | | C. reductora de cuina | ERW 1.2 | olla | | 4 | | | | Reynolds, 1993 | | UA I 80/100 | 80/100 |
| 1 BAL | 1400 | 16 | C. reductora de cuina | ERW 1.3 | olla | | 5 | | | | Reynolds, 1993 | | UA I 80/100 | 80/100 |
| 1 BAL | 1400 | 15 | C. reductora de cuina | ERW 1.3 | olla | | 1 | | | | Reynolds, 1993 | | Amb coll poc marcat. UA I 80/100 | 80/100 |
| 1 BAL | 1400 | 26, 27 | C. reductora de cuina | ERW 1.7 | tapadora | 2 | | | | | Reynolds, 1993 | | UA I 80/100 | 80/100 |
| 1 BAL | 1400 | | C. reductora de cuina | ERW 1.8 | gerra | | | | 1 | | Reynolds, 1993 | | UA I 80/100 | 80/100 |
| 1 BAL | 1466 | | Sigil. itàlica | Indeterminada | indeterminada | | | | | 2 | | | UA I 80/100 | 80/100 |
| 1 BAL | 1466 | | Sigil. sudgàl·lica | Drag. 15/17 | plat | | 1 | | | | La Graufesenque | | UA I 80/100 | 80/100 |
| 1 BAL | 1466 | | Sigil. sudgàl·lica | Drag. 18 | plat | | 1 | | | | La Graufesenque | | UA I 80/100 | 80/100 |
| 1 BAL | 1466 | | Sigil. sudgàl·lica | Drag. 27 | copa | | 1 | | | | La Graufesenque | | UA I 80/100 | 80/100 |
| 1 BAL | 1466 | | Sigil. sudgàl·lica | Drag. 37 | copa | | | | | 2 | La Graufesenque | | UA I 80/100 | 80/100 |
| 1 BAL | 1466 | | Sigil. sudgàl·lica | Indeterminada | indeterminada | | | | | 16 | La Graufesenque | | UA I 80/100 | 80/100 |
| 1 BAL | 1466 | | Sigil. hispànica | F. 29 | copa | 1 | | | | | Tritium Magallum | | Escrivà, 1989, pag. 78, nº 201. UA I 80/100 | 80/100 |
| 1 BAL | 1466 | | Sigil. hispànica | F. 4 | plat | | 1 | | | | Tritium Magallum | | Escrivà, 1989, pag. 78, nº 202. UA I 80/100 | 80/100 |
| 1 BAL | 1466 | | Sigil. hispànica | Indeterminada | indeterminada | | | 2 | | 29 | Tritium Magallum | | UA I 80/100 | 80/100 |
| 1 BAL | 1466 | | Parets fines llises | Mayet 34 | copa | | | 2 | | 7 | Closca d'ou | | UA I 80/100 | 80/100 |
| 1 BAL | 1466 | | Parets fines engalbades | Mayet 33 | copa | | | | | 7 | Bètica | | Decoració de fulles de pinya. UA I 80/100 | 80/100 |
| 1 BAL | 1466 | | Llàntia imperial | Llàntia | llàntia | | | | | 4 | | | UA I 80/100 | 80/100 |
| 1 BAL | 1466 | | C. reductora de cuina | Indeterminada | indeterminada | | | 1 | | 35 | Reynolds, 1993 | | Base plana. UA I 80/100 | 80/100 |
| 1 BAL | 1466 | | C. reductora de cuina | ERW 1.3 | olla | | 1 | | | | Reynolds, 1993 | | UA I 80/100 | 80/100 |
| 1 BAL | 1466 | | C. reductora de cuina | ERW 1.7 | tapadora | | 2 | | | | Reynolds, 1993 | | UA I 80/100 | 80/100 |
| 1 BAL | 1466 | | C. reductora de cuina | ERW 1.8 | gerra | | 1 | | | | Reynolds, 1993 | | UA I 80/100 | 80/100 |
| 1 BAL | 1466 | | C. comuna oxidant | Indeterminada | indeterminada | | | 4 | 3 | 53 | Beige amb desgr. blancs i brillants | | UA I 80/100 | 80/100 |
| 1 BAL | 1466 | | C. comuna oxidant | Gr. V <i>Mortarium</i> | morter | | | | | 1 | Beige amb desgr. blancs i brillants | | UA I 80/100 | 80/100 |
| 1 BAL | 1466 | | C. comuna oxidant | Gr. IV.2 <i>Lanx</i> | plat | | 2 | | | | Beige amb desgr. blancs i brillants | | UA I 80/100 | 80/100 |

| Campanya | UE | Nº Inv | Producció | Tipologia | Forma | PC | V | P | A | C | Pasta | Superf. | Observacions | Cronol. |
|----------|------|--------|-----------------------|----------------------------|--------------------|----|---|---|---|----|-------------------------------------|---------|--|---------|
| 1 BAL | 1466 | | C. comuna oxidant | Gr. IV.3 <i>Catini/Ili</i> | plat | | 3 | | | | Beige amb desgr. blancs i brillants | | UA I 80/100 | 80/100 |
| 1 BAL | 1466 | | C. comuna oxidant | Gr. I <i>Urceus</i> | gerra | | 2 | | | | Beige amb desgr. blancs i brillants | | UA I 80/100 | 80/100 |
| 1 BAL | 1466 | | C. comuna oxidant | Gr. VIII <i>Aula/olla</i> | olla de provisions | | 1 | | | | Beige amb desgr. blancs i brillants | | UA I 80/100 | 80/100 |
| 1 BAL | 1466 | | C. africana de cuina | Òstia II, 303 | cassola | | 1 | | | | Tunísia | | UA I 80/100 | 80/100 |
| 1 BAL | 1466 | | C. africana de cuina | Indeterminada | indeterminada | | | | | 1 | Tunísia | | UA I 80/100 | 80/100 |
| 1 BAL | 1466 | | Àmfora itàlica | Àmfora | àmfora | | | | | 1 | | | UA I 80/100 | 80/100 |
| 1 BAL | 1466 | | Àmfora hispànica | Àmfora | àmfora | | | | 1 | 1 | | | UA I 80/100 | 80/100 |
| 1 BAL | 1466 | | Àmfora indeterminada | Àmfora | àmfora | | | | | 6 | | | UA I 80/100 | 80/100 |
| 1 BAL | 1388 | | Àmfora hispànica | Àmfora | àmfora | | | | | 3 | | | UA I 80/100 | 80/100 |
| 1 BAL | 1388 | | Sigil. hispànica | F. 15/17 | plat | | | | | 2 | Tritium Magallum | | UA I 80/100 | 80/100 |
| 1 BAL | 1388 | | Sigil. hispànica | F. 37 | copa | | | | | 2 | Tritium Magallum | | UA I 80/100 | 80/100 |
| 1 BAL | 1388 | | C. africana de cuina | Hayes 23 A | cassola | | 1 | 1 | | | Tunísia | | UA I 80/100. Crono: Flavis- 1ª meitat del III dE | 80/100 |
| 1 BAL | 1388 | | C. africana de cuina | Òstia III, 332 | tapadora | | 1 | | | | Tunísia | | UA I 80/100. Crono: II- III dE | 80/100 |
| 1 BAL | 1388 | | C. africana de cuina | Indeterminada | indeterminada | | | | | 3 | Tunísia | | UA I 80/100 | 80/100 |
| 1 BAL | 1388 | | Roig pompejà | Font | font | | | 1 | | | Campana | | UA I 80/100 | 80/100 |
| 1 BAL | 1388 | | C. reductora de cuina | ERW 1.3 | olla | | 1 | | | | Reynolds, 1993 | | UA I 80/100 | 80/100 |
| 1 BAL | 1388 | | C. reductora de cuina | Indeterminada | indeterminada | | | | | 6 | Reynolds, 1993 | | UA I 80/100 | 80/100 |
| 1 BAL | 1388 | | C. comuna oxidant | Indeterminada | indeterminada | | | | | 5 | | | UA I 80/100 | 80/100 |
| 1 BAL | 1473 | | Sigil. hispànica | F. 37 | copa | | 1 | | | | Tritium Magallum | | UA I 80/100 | 80/100 |
| 1 BAL | 1473 | | Sigil. hispànica | F. 15/17 | plat | | 1 | | | | Tritium Magallum | | UA I 80/100 | 80/100 |
| 1 BAL | 1473 | | Sigil. hispànica | F. 27 | copa | | 2 | | | | Tritium Magallum | | UA I 80/100 | 80/100 |
| 1 BAL | 1473 | | Sigil. hispànica | F. 35 | copa | | 1 | | | | Tritium Magallum | | UA I 80/100 | 80/100 |
| 1 BAL | 1473 | | Sigil. hispànica | Decoradas | indeterminada | | | | | 4 | Tritium Magallum | | UA I 80/100 | 80/100 |
| 1 BAL | 1473 | | Sigil. hispànica | Indeterminada | indeterminada | | 2 | | | 10 | Tritium Magallum | | UA I 80/100 | 80/100 |
| 1 BAL | 1473 | | C. africana de cuina | Indeterminada | indeterminada | | | | | 6 | Tunísia | | UA I 80/100 | 80/100 |
| 1 BAL | 1473 | | C. africana de cuina | Tapadora | tapadora | | | 1 | | | Tunísia | | UA I 80/100 | 80/100 |
| 1 BAL | 1473 | | C. reductora de cuina | ERW 1.3 | olla | | 5 | | | | Reynolds, 1993 | | UA I 80/100 | 80/100 |
| 1 BAL | 1473 | | C. reductora de cuina | ERW 1.7 | tapadora | | 4 | | | | Reynolds, 1993 | | UA I 80/100 | 80/100 |
| 1 BAL | 1473 | | C. reductora de cuina | Indeterminada | indeterminada | | | 2 | | 30 | Reynolds, 1993 | | UA I 80/100 | 80/100 |
| 1 BAL | 1473 | | C. comuna oxidant | Indeterminada | indeterminada | | | 2 | | 67 | Beige amb desgr. blancs i brillants | | UA I 80/100 | 80/100 |
| 1 BAL | 1473 | | C. comuna oxidant | Gr. I <i>Urceus</i> | gerra | | 4 | | | | Beige amb desgr. blancs i brillants | | UA I 80/100 | 80/100 |

| Campanya | UE | Nº Inv | Producció | Tipologia | Forma | PC | V | P | A | C | Pasta | Superf. | Observacions | Cronol. |
|----------|------|--------|-----------------------|---------------|---------------|----|---|---|---|----|-------|------------------|--|---------|
| 1 BAL | 1473 | | Ibèrica llisa | II.7 Kalathos | | | | | | 1 | | | UA I 80/100 | 80/100 |
| 1 BAL | 1473 | | Roig pompejà | Font | font | | | | | 1 | | | UA I 80/100 | 80/100 |
| 1 BAL | 1473 | | Àmfora africana | Àmfora | àmfora | | | | | 1 | | | UA I 80/100 | 80/100 |
| 1 BAL | 1473 | | Àmfora bètica | Àmfora | àmfora | | | | | 1 | | | UA I 80/100 | 80/100 |
| 1 BAL | 1473 | | Àmfora indeterminada | Àmfora | àmfora | | | | | 4 | | | UA I 80/100 | 80/100 |
| 1 BAL | 1296 | | Sigil. sudgàl·lica | Indeterminada | indeterminada | | | | | 1 | | | UA II 150 dE | 150 dE |
| 1 BAL | 1296 | 1 | Sigil. hispànica | F. 29/37 | copa | | 1 | | | | | Tritium Magallum | Escrivà, 1989. pag 82, nº 233. UA II 150 dE | 150 dE |
| 1 BAL | 1296 | 2 | Sigil. hispànica | F. 37 | copa | | 1 | | | | | Tritium Magallum | Escrivà, 1989. pag 82, nº 234. UA II 150 dE | 150 dE |
| 1 BAL | 1296 | | Sigil. hispànica | Decorada | indeterminada | | | | | 4 | | Tritium Magallum | UA II 150 dE | 150 dE |
| 1 BAL | 1296 | | Sigil. hispànica | F. 15/17 | plat | | 1 | | | | | Tritium Magallum | UA II 150 dE | 150 dE |
| 1 BAL | 1296 | 3 | Sigil. hispànica | F. 27 | copa | 1 | | | | | | Tritium Magallum | Escrivà, 1989. pag 82, nº 235. UA II 150 dE | 150 dE |
| 1 BAL | 1296 | | Sigil. hispànica | Indeterminada | indeterminada | | | | | | | Tritium Magallum | UA II 150 dE | 150 dE |
| 1 BAL | 1296 | | Parets fines llises | Rubielos 2.1 | copa | | 1 | | | 3 | | Gris/beige | UA II 150 dE | 150 dE |
| 1 BAL | 1296 | | Llàntia imperial | Dr. 20 | llàntia | | 2 | | | | | | UA II 150 dE | 150 dE |
| 1 BAL | 1296 | 4, 5 | Llàntia imperial | De disc | llàntia | | | 3 | 2 | | | | Una amb segell C. OPPI[-] UA II 150 dE | 150 dE |
| 1 BAL | 1296 | | C. itàlica de cuina | Com.it. 7 a | tapadora | | 1 | 1 | | | | Campana | UA II 150 dE Cronol: 200 aE-50 dE | 150 dE |
| 1 BAL | 1296 | | Roig pompejà | R-pomp. 28 | tapadora | | 1 | | | 2 | | Campana | UA II 150 dE. Cronol: 40/60 dE | 150 dE |
| 1 BAL | 1296 | | C. itàlica de cuina | Cassola | cassola | | 1 | 1 | | 2 | | Campana | Vora arrodonida. UA II 150 dE | 150 dE |
| 1 BAL | 1296 | | C. africana de cuina | Indeterminada | indeterminada | | | | | 10 | | Tunísia | UA II 150 dE | 150 dE |
| 1 BAL | 1296 | | C. africana de cuina | Hayes 132 | olleta | | | 1 | | | | Tunísia | Tassa tipus H. 132 | 150 dE |
| 1 BAL | 1296 | | C. africana de cuina | Hayes 181 | font | | 1 | | | | | Tunísia | UA II 150 dE. Crono: II-principi del V dE | 150 dE |
| 1 BAL | 1296 | | C. reductora de cuina | Indeterminada | indeterminada | | | 1 | | 60 | | Reynolds, 1993 | UA II 150 dE | 150 dE |
| 1 BAL | 1296 | 12 | C. reductora de cuina | ERW 1.1 | cassola | | 1 | | | | | Reynolds, 1993 | UA II 150 dE | 150 dE |
| 1 BAL | 1296 | 13 | C. reductora de cuina | ERW 1.4 | olleta | | 1 | | | | | Reynolds, 1993 | UA II 150 dE | 150 dE |
| 1 BAL | 1296 | | C. reductora de cuina | ERW 1.7 | tapadora | | 3 | | | | | Reynolds, 1993 | UA II 150 dE | 150 dE |
| 1 BAL | 1296 | 10 | C. reductora de cuina | ERW 1.8 | gerra | | 1 | | 1 | 8 | | Reynolds, 1993 | No està dibuixada. UA II 150 dE | 150 dE |
| 1 BAL | 1296 | 9 | C. reductora de cuina | ERW 1.9 | gerra | | 1 | | | | | Reynolds, 1993 | Sense bec vessador. UA II 150 dE | 150 dE |
| 1 BAL | 1296 | | C. reductora de cuina | ERW 1.9 | gerra | | 1 | | | | | Reynolds, 1993 | Amb bec vessador. UA II 150 dE | 150 dE |

| Campanya | UE | Nº Inv | Producció | Tipologia | Forma | PC | V | P | A | C | Pasta | Superf. | Observacions | Cronol. |
|----------|------|--------|-------------------------|------------------------------|---------------|----|---|---|---|-----|------------------------------------|---------|---|---------|
| 1 BAL | 1296 | 14 | C. comuna importada | G 188 o M 101 | gerra | | 1 | | | | Oriental | | Fragment xicotet de bec vessador. UA II 150 dE | 150 dE |
| 1 BAL | 1296 | 8 | C. africana de cuina | Òstia II, 312 | cassola | | 1 | | | | Tunísia | | UA II 150 dE. Crono: Tiberi-principi del II dE | 150 dE |
| 1 BAL | 1296 | | C. comuna oxidant | Indeterminada | indeterminada | | | 3 | | 168 | Beige amb desgr blancs i brillants | | UA II 150 dE | 150 dE |
| 1 BAL | 1296 | | C. comuna oxidant | Gr. I <i>Urceus</i> | gerra | | 4 | | | | Beige amb desgr blancs i brillants | | Amb motllura i graó intern per a tapadora. UA II 150 dE | 150 dE |
| 1 BAL | 1296 | | C. comuna oxidant | Gr. I <i>Urceus</i> | gerra | | 1 | | | | Beige amb desgr blancs i brillants | | Amb doble motllura i graó intern per a tapadora. UA II 150 dE | 150 dE |
| 1 BAL | 1296 | 15 | C. comuna oxidant | Gr. II <i>Lagoena</i> | ampolla | | 4 | | | | Beige amb desgr blancs i brillants | | Amb motllura i graó intern per a tapadora. UA II 150 dE | 150 dE |
| 1 BAL | 1296 | | C. comuna oxidant | Gr. II <i>Lagoena</i> | ampolla | | 1 | | | | Beige amb desgr blancs i brillants | | Amb doble motllura i graó intern per a tapadora. UA II 150 dE | 150 dE |
| 1 BAL | 1296 | | C. comuna oxidant | Gr. V <i>Mortarium</i> | morter | | 1 | | | | Beige amb desgr blancs i brillants | | UA II 150 dE | 150 dE |
| 1 BAL | 1296 | | C. comuna oxidant | Tenalla | tenalla | | 1 | 1 | | 6 | Beige amb desgr blancs i brillants | | Dos individus diferents. UA II 150 dE | 150 dE |
| 1 BAL | 1296 | 16 | C. comuna oxidant | <i>Clavi coctile</i> | | | 1 | | | 2 | Beige amb desgr blancs i brillants | | UA II 150 dE | 150 dE |
| 1 BAL | 1296 | 11 | C. comuna oxidant | Gr. IV.3 <i>Catinus/llus</i> | plat | | 1 | | | | Beige amb desgr blancs i brillants | | UA II 150 dE | 150 dE |
| 1 BAL | 1296 | | Àmfora itàlica | Àmfora | àmfora | | | 1 | | 1 | Campana | | UA II 150 dE | 150 dE |
| 1 BAL | 1296 | | Àmfora africana | Àmfora | àmfora | | | | | 1 | | | UA II 150 dE | 150 dE |
| 1 BAL | 1296 | 17 | Àmfora tarraconense | Dr. 3 A | àmfora | | 1 | | | | | | UA II 150 dE | 150 dE |
| 1 BAL | 1296 | 18 | Àmfora tarraconense | Dr. 3 A | àmfora | | 1 | | | | | | UA II 150 dE | 150 dE |
| 1 BAL | 1296 | | Àmfora tarraconense | Àmfora | àmfora | | | | | 6 | | | UA II 150 dE | 150 dE |
| 1 BAL | 1296 | 7 | Àmfora indeterminada | Àmfora | àmfora | | 1 | | | 6 | | | UA II 150 dE | 150 dE |
| 1 BAL | 1296 | | Material de constr. | Marbre | | | | | | 4 | | | UA II 150 dE | 150 dE |
| 1 BAL | 1296 | | Pedra caliza treballada | | | | 1 | | | | | | UA II 150 dE | 150 dE |
| 1 BAL | 1296 | | Malacofauna | | | | | | | | | | 1 bossa. UA II 150 dE | 150 dE |
| 1 BAL | 1296 | | Fauna | | | | | | | | | | 1 bossa. UA II 150 dE | 150 dE |
| 1 BAL | 1297 | | Sigil. hispànica | F. 37 | copa | | 1 | | | | Tritium Magallum | | UA II 150 dE | 150 dE |
| 1 BAL | 1297 | | Sigil. hispànica | Indeterminada | indeterminada | | | | | 1 | Tritium Magallum | | UA II 150 dE | 150 dE |
| 1 BAL | 1297 | | C. comuna oxidant | Indeterminada | indeterminada | | | | | 5 | | | UA II 150 dE | 150 dE |
| 1 BAL | 1297 | | C. reductora de cuina | Indeterminada | indeterminada | | | | | 1 | | | UA II 150 dE | 150 dE |
| 1 BAL | 1297 | | Llàntia imperial | Indeterminada | indeterminada | | | | | 1 | | | UA II 150 dE | 150 dE |
| 1 BAL | 1297 | | Material de constr. | Marbre | | | | | | 1 | | | UA II 150 dE | 150 dE |

| Campanya | UE | Nº Inv | Producció | Tipologia | Forma | PC | V | P | A | C | Pasta | Superf. | Observacions | Cronol. |
|----------|------|--------|-------------------------|----------------|---------------|----|---|---|---|----|-------------|---------|---|---------|
| 1 BAL | 1327 | | Material de constr. | Marbre | | | | | | 1 | | | UA II 150 dE | 150 dE |
| 1 BAL | 1327 | | Ferro | Indeterminada | | | | | | 3 | | | UA II 150 dE | 150 dE |
| 1 BAL | 1327 | | Àmfora africana | Àmfora | àmfora | | | | | 1 | | | UA II 150 dE | 150 dE |
| 1 BAL | 1327 | | Àmfora indeterminada | Àmfora | àmfora | | | | | 3 | | | UA II 150 dE | 150 dE |
| 1 BAL | 1327 | | Àmfora bètica | Dr. 7/11 | àmfora | | 1 | | | | | | UA II 150 dE | 150 dE |
| 1 BAL | 1327 | | Àmfora tarraconense | Galoise 4 | àmfora | | 1 | | | | | | UA II 150 dE | 150 dE |
| 1 BAL | 1327 | | Sigil. sudgàl·lica | Ritt. 5 | copa | | 1 | | | | | | UA II 150 dE | 150 dE |
| 1 BAL | 1327 | | Sigil. sudgàl·lica | Drag. 15/17 | plat | | 1 | | | | | | UA II 150 dE | 150 dE |
| 1 BAL | 1327 | | Sigil. sudgàl·lica | Drag. 18 | plat | | 1 | | | | | | UA II 150 dE | 150 dE |
| 1 BAL | 1327 | | Sigil. sudgàl·lica | Indeterminada | indeterminada | | | | | 13 | | | UA II 150 dE | 150 dE |
| 1 BAL | 1327 | | Sigil. hispànica | Decorada | indeterminada | | | | | 1 | | | UA II 150 dE | 150 dE |
| 1 BAL | 1327 | | Sigil. hispànica | F. 37 | copa | | 1 | | | | | | UA II 150 dE | 150 dE |
| 1 BAL | 1327 | | Sigil. hispànica | F. 24/25 | copa | | 1 | | | | | | UA II 150 dE | 150 dE |
| 1 BAL | 1327 | | Sigil. hispànica | F. 27 | copa | | | | | 1 | | | UA II 150 dE | 150 dE |
| 1 BAL | 1327 | | Sigil. hispànica | Indeterminada | indeterminada | | 5 | 1 | | 21 | | | UA II 150 dE | 150 dE |
| 1 BAL | 1327 | | Ibèrica decorada | Indeterminada | indeterminada | | | | | 4 | | | UA II 150 dE | 150 dE |
| 1 BAL | 1327 | | Llàntia imperial | Llàntia | llàntia | | | | | 1 | | | UA II 150 dE | 150 dE |
| 1 BAL | 1327 | | Parets fines Ilises | Copa | copa | | | | | 3 | Closca d'ou | | UA II 150 dE | 150 dE |
| 1 BAL | 1327 | 10 | Parets fines Ilises | Rubielos 2.1 | copa | | 1 | | | 2 | Beige/gris | | UA II 150 dE | 150 dE |
| 1 BAL | 1327 | | Parets fines engalbades | Copa | copa | | | | | 2 | Bètica | | Decoració de fulles de pinya. UA II 150 dE | 150 dE |
| 1 BAL | 1327 | | Roig pompejà | Font | font | | | | | 5 | Campana | | UA II 150 dE | 150 dE |
| 1 BAL | 1327 | 8 | Sigil. africana A | Hayes 3 A | plat | | 1 | | | | Tunísia | | UA II 150 dE | 150 dE |
| 1 BAL | 1327 | 9 | Sigil. africana A | Hayes 19 | cassola | | 1 | | | | Tunísia | | UA II 150 dE | 150 dE |
| 1 BAL | 1327 | | Sigil. africana A | Hayes 134 | olla | | | | 1 | | Tunísia | | UA II 150 dE | 150 dE |
| 1 BAL | 1327 | | Sigil. africana A | Indeterminada | indeterminada | | | | | 8 | Tunísia | | UA II 150 dE | 150 dE |
| 1 BAL | 1327 | | C. africana de cuina | Indeterminada | indeterminada | | | | | 42 | Tunísia | | UA II 150 dE | 150 dE |
| 1 BAL | 1327 | 13, 14 | C. africana de cuina | Òstia II, 312 | cassola | | 2 | | | | Tunísia | | El nº 13 no es dibuixa. UA II 150 dE. Crono: Tiberi- principi del II dE | 150 dE |
| 1 BAL | 1327 | | C. africana de cuina | Òstia III, 267 | cassola | | 1 | | | | Tunísia | | UA II 150 dE. Crono: 1ª meitat del II- principi del V dE | 150 dE |
| 1 BAL | 1327 | | C. africana de cuina | Hayes 23 B | cassola | | 2 | | | | Tunísia | | UA II 150 dE Crono: 1ª meitat del II- 1ª meitat del V dE | 150 dE |
| 1 BAL | 1327 | | C. africana de cuina | Cassola | cassola | | | 2 | | | Tunísia | | UA II 150 dE | 150 dE |
| 1 BAL | 1327 | 15 | C. africana de cuina | Òstia III, 332 | tapadora | | 4 | | | | Tunísia | | UA II 150 dE. Crono: II- III dE | 150 dE |

| Campanya | UE | Nº Inv | Producció | Tipologia | Forma | PC | V | P | A | C | Pasta | Superf. | Observacions | Cronol. |
|----------|------|--------|-------------------------|----------------------------|---------------|----|---|---|----|-----|--|---|--|---------|
| 1 BAL | 1327 | | C. africana de cuina | Indeterminada | tassa | | | | | 1 | Tunísia | | UA II 150 dE | 150 dE |
| 1 BAL | 1327 | | C. reductora de cuina | Indeterminada | indeterminada | | | 2 | | 17 | Reynolds, 1993 | | UA II 150 dE | 150 dE |
| 1 BAL | 1327 | | C. reductora de cuina | ERW 1.3 | olla | | 3 | | | | Reynolds, 1993 | | UA II 150 dE | 150 dE |
| 1 BAL | 1327 | | C. itàlica de cuina | Com.it. 7 a | tapadora | | 1 | | | | Campana | | UA II 150 dE. Cronol: 200 aE -50 dE | 150 dE |
| 1 BAL | 1327 | | C. comuna oxidant | Indeterminada | indeterminada | | | 6 | 2 | 106 | Beige amb desgr. blancs i brillants | | UA II 150 dE | 150 dE |
| 1 BAL | 1327 | | C. comuna oxidant | Indeterminada | indeterminada | | | | | 1 | Beige amb desgr. blancs i brillants | Exterior ennegrit con si tinguera una engalba | UA II 150 dE | 150 dE |
| 1 BAL | 1327 | | C. comuna oxidant | Gr. I <i>Urceus</i> | gerra | | 2 | | | | Beige amb desgr. blancs i brillants | | UA II 150 dE | 150 dE |
| 1 BAL | 1327 | 17 | C. comuna oxidant | Gr. III <i>Calix</i> | copa | | 1 | | | | Beige amb desgr. blancs i brillants | | UA II 150 dE | 150 dE |
| 1 BAL | 1327 | 16 | C. comuna oxidant | Gr. IV.3 <i>Catini/Ili</i> | plat | | 1 | | | | Beige amb desgr. blancs i brillants | | UA II 150 dE | 150 dE |
| 1 BAL | 1327 | | C. comuna oxidant | Gr. VII <i>Pelvis</i> | pelvis | | 1 | | | | Beige amb desgr. blancs i brillants | | UA II 150 dE | 150 dE |
| 1 BAL | 1327 | 18 | C. reductora de cuina | Gr. VII <i>Pelvis?</i> | pelvis | | 1 | | | | Grisa i beige amb desgr. Té una ressembança amb la de Reynolds | Però tant la pasta com la superfície és més grollera | UA II 150 dE | 150 dE |
| 1 BAL | 1341 | | C. comuna oxidant | Indeterminada | indeterminada | | | 7 | 11 | 147 | Beige amb desgr. blancs i brillants | | UA II 150 dE | 150 dE |
| 1 BAL | 1341 | | Àmfora itàlica | Àmfora | àmfora | | | | | 4 | Campana | | UA II 150 dE | 150 dE |
| 1 BAL | 1341 | | Àmfora africana | Àmfora | àmfora | | | | | 4 | | | UA II 150 dE | 150 dE |
| 1 BAL | 1341 | | Àmfora hispànica | Àmfora | àmfora | | | 1 | 1 | 1 | | | UA II 150 dE | 150 dE |
| 1 BAL | 1341 | | Àmfora indeterminada | Àmfora | àmfora | | | | | 11 | | | UA II 150 dE | 150 dE |
| 1 BAL | 1341 | | Vernís negre B | Indeterminada | indeterminada | | | | | 2 | | | UA II 150 dE | 150 dE |
| 1 BAL | 1341 | | Ibèrica decorada | Indeterminada | indeterminada | | | | | 2 | | | UA II 150 dE | 150 dE |
| 1 BAL | 1341 | | Llàntia imperial | De disc | llàntia | | | | | 7 | | | UA II 150 dE | 150 dE |
| 1 BAL | 1341 | | Parets fines llises | Mayet 34 | copa | | 1 | | | 6 | | | UA II 150 dE | 150 dE |
| 1 BAL | 1341 | | Parets fines engalbades | Copa | copa | | | | | 8 | Bètica | | Hi ha dos amb decoracions de fulles de pinya. UA II 150 dE | 150 dE |
| 1 BAL | 1341 | | Roig pompejà | Font | font | | | | | 2 | | | UA II 150 dE | 150 dE |
| 1 BAL | 1341 | | C. africana de cuina | Font | font | | | | | 16 | | | UA II 150 dE | 150 dE |
| 1 BAL | 1341 | | C. africana de cuina | Tapadora | tapadora | | 2 | | | | | | Vores molt xicotetes. UA II 150 dE | 150 dE |

| Campanya | UE | Nº Inv | Producció | Tipologia | Forma | PC | V | P | A | C | Pasta | Superf. | Observacions | Cronol. |
|----------|------|--------|-----------------------|-------------------------|---------------|----|---|---|---|----|---|---------|---|---------|
| 1 BAL | 1341 | | C. reductora de cuina | Indeterminada | indeterminada | | | 2 | | 48 | Reynolds, 1993 | | UA II 150 dE | 150 dE |
| 1 BAL | 1341 | | C. reductora de cuina | ERW 1.2 | olla | | 2 | | | | Reynolds, 1993 | | UA II 150 dE | 150 dE |
| 1 BAL | 1341 | | C. reductora de cuina | ERW 1.3 | olla | | 1 | | | | Reynolds, 1993 | | UA II 150 dE | 150 dE |
| 1 BAL | 1341 | | C. reductora de cuina | ERW 1.4 | olleta | | 2 | | | | Reynolds, 1993 | | UA II 150 dE | 150 dE |
| 1 BAL | 1341 | | C. reductora de cuina | ERW 1.7 | tapadora | | 2 | | | | Reynolds, 1993 | | UA II 150 dE | 150 dE |
| 1 BAL | 1341 | | C. comuna oxidant | Gr. VII <i>Pelvis</i> | pelvis | | 1 | 5 | | 1 | Beige/groguenc amb desgr blancs i brillants | | De la mateixa peça. UA II 150 dE | 150 dE |
| 1 BAL | 1341 | | C. comuna oxidant | Gr. I <i>Urceus</i> | gerra | | 4 | | | | Beige amb desgr blancs i brillants | | UA II 150 dE | 150 dE |
| 1 BAL | 1341 | | C. comuna oxidant | Gr. IV.2 <i>Lanx</i> | plat | | 1 | | | | Beige amb desgr blancs i brillants | | UA II 150 dE | 150 dE |
| 1 BAL | 1341 | | C. comuna oxidant | Gr. IX <i>Operculum</i> | tapadora | | 1 | | | | Beige amb desgr blancs i brillants | | UA II 150 dE | 150 dE |
| 1 BAL | 1341 | | C. oxidant de cuina | Olla | olla | | 1 | | | | Rogenca amb desgr i grollera | | Perfil en "S". UA II 150 dE | 150 dE |
| 1 BAL | 1341 | | Sigil. itàlica | Halter 7 | | | 1 | | | | Aretina | | UA II 150 dE | 150 dE |
| 1 BAL | 1341 | | Sigil. sudgàl·lica | Ritt. 8 | copa | | 1 | | | | La Graufesenque | | UA II 150 dE | 150 dE |
| 1 BAL | 1341 | | Sigil. sudgàl·lica | Drag. 16 | plat | | 1 | | | | La Graufesenque | | UA II 150 dE | 150 dE |
| 1 BAL | 1341 | | Sigil. sudgàl·lica | Drag. 24/25 | copa | | 1 | | | | La Graufesenque | | UA II 150 dE | 150 dE |
| 1 BAL | 1341 | | Sigil. sudgàl·lica | Indeterminada | indeterminada | | | | | 13 | La Graufesenque | | UA II 150 dE | 150 dE |
| 1 BAL | 1341 | | Sigil. hispànica | Decorada | indeterminada | | | | | 6 | Tritium Magallum | | UA II 150 dE | 150 dE |
| 1 BAL | 1341 | | Sigil. hispànica | F. 2 | gerra | | 1 | | | | Tritium Magallum | | Escrivà, 1989, pag 81, nº 225. UA II 150 dE | 150 dE |
| 1 BAL | 1341 | | Sigil. hispànica | F. 15/17 | plat | | | | | 2 | Tritium Magallum | | UA II 150 dE | 150 dE |
| 1 BAL | 1341 | | Sigil. hispànica | F. 4 | plat | | 1 | | | | Tritium Magallum | | Escrivà, 1989, pag 81, nº 226. UA II 150 dE | 150 dE |
| 1 BAL | 1341 | | Sigil. hispànica | F. 8 | copa | | 1 | | | | Tritium Magallum | | Escrivà, 1989, pag 81, nº 227. UA II 150 dE | 150 dE |
| 1 BAL | 1341 | | Sigil. hispànica | F. 27 | copa | | 3 | | | 1 | Tritium Magallum | | Escrivà, 1989, pag 81, nº 228. UA II 150 dE | 150 dE |
| 1 BAL | 1341 | | Sigil. hispànica | F. 35 | copa | | 1 | | | | Tritium Magallum | | UA II 150 dE | 150 dE |
| 1 BAL | 1341 | | Sigil. hispànica | Forma tancada | copa | | | | | 3 | Tritium Magallum | | UA II 150 dE | 150 dE |
| 1 BAL | 1341 | | Sigil. hispànica | Indeterminada | indeterminada | | 9 | 3 | | 60 | Tritium Magallum | | Escrivà, 1989, pag 81, nº 229. Segell. UA II 150 dE | 150 dE |
| 1 BAL | 1341 | | Sigil. hispànica | Indeterminada | indeterminada | | | | | 3 | Bronchales | | UA II 150 dE | 150 dE |
| 1 BAL | 1341 | | Sigil. africana A | Hayes 8 A | copa | | 1 | | | | Tunísia | | UA II 150 dE | 150 dE |
| 1 BAL | 1341 | | Sigil. africana A | Hayes 9 | copa | | 1 | | | | Tunísia | | UA II 150 dE | 150 dE |
| 1 BAL | 1341 | | Sigil. africana A | Hayes 3 | plat | | 1 | | | | Tunísia | | UA II 150 dE | 150 dE |

| Campanya | UE | Nº Inv | Producció | Tipologia | Forma | PC | V | P | A | C | Pasta | Superf. | Observacions | Cronol. |
|----------|------|--------|-------------------------|--------------------|---------------|----|---|---|---|----|------------------|---------|--|---------|
| 1 BAL | 1343 | | Sigil. itàlica | Copa | copa | | | | | 3 | Aretina | | UA II 150 dE | 150 dE |
| 1 BAL | 1343 | | Sigil. sudgàl·lica | Ritt. 5 | copa | | 1 | | | | La Graufesenque | | UA II 150 dE | 150 dE |
| 1 BAL | 1343 | | Sigil. sudgàl·lica | Drag. 15/17 | plat | | 1 | | | | La Graufesenque | | UA II 150 dE | 150 dE |
| 1 BAL | 1343 | | Sigil. sudgàl·lica | Drag. 18 | plat | | 1 | | | | La Graufesenque | | UA II 150 dE | 150 dE |
| 1 BAL | 1343 | 5 | Sigil. sudgàl·lica | Drag. 24/25 | copa | | 1 | | | | La Graufesenque | | UA II 150 dE | 150 dE |
| 1 BAL | 1343 | | Sigil. sudgàl·lica | Drag. 27 | copa | | 1 | | | | La Graufesenque | | UA II 150 dE | 150 dE |
| 1 BAL | 1343 | 6 | Sigil. sudgàl·lica | Drag. 33 | copa | | 1 | | | | La Graufesenque | | UA II 150 dE | 150 dE |
| 1 BAL | 1343 | | Sigil. sudgàl·lica | Indeterminada | indeterminada | | | | | 30 | La Graufesenque | | UA II 150 dE | 150 dE |
| 1 BAL | 1343 | 16 | Sigil. hispànica | F. 30 | copa | | 1 | | | | Tritium Magallum | | Escrivà, 1989, pag 80, nº 214 . UA II 150 dE | 150 dE |
| 1 BAL | 1343 | 13 | Sigil. hispànica | F. 29 | copa | | | | | 1 | Tritium Magallum | | Escrivà, 1989, pag 80, nº 215. UA II 150 dE | 150 dE |
| 1 BAL | 1343 | 12 | Sigil. hispànica | Copa | copa | | | | | 1 | Tritium Magallum | | Escrivà, 1989, pag 80, nº 216. UA II 150 dE | 150 dE |
| 1 BAL | 1343 | 10 | Sigil. hispànica | Copa | copa | | | | | 1 | Tritium Magallum | | Escrivà, 1989, pag 80, nº 217. UA II 150 dE | 150 dE |
| 1 BAL | 1343 | 19 | Sigil. hispànica | Copa | copa | | | | | 1 | Tritium Magallum | | Escrivà, 1989, pag 80, nº 218. UA II 150 dE | 150 dE |
| 1 BAL | 1343 | 21 | Sigil. hispànica | Copa | copa | | | | | 1 | Tritium Magallum | | Escrivà, 1989, pag 80, nº 219. UA II 150 dE | 150 dE |
| 1 BAL | 1343 | 17 | Sigil. hispànica | F. 2 | gerra | | 1 | | | | Tritium Magallum | | Escrivà, 1989, pag 80, nº 220. UA II 150 dE | 150 dE |
| 1 BAL | 1343 | 15 | Sigil. hispànica | F. 4 | plat | | 2 | | | | Tritium Magallum | | Escrivà, 1989, pag 80, nº 221. UA II 150 dE | 150 dE |
| 1 BAL | 1343 | 7 | Sigil. hispànica | F. 27 | copa | | 2 | | | | Tritium Magallum | | Escrivà, 1989, pag 80, nº 222. UA II 150 dE | 150 dE |
| 1 BAL | 1343 | 14 | Sigil. hispànica | F. 33 | copa | | 1 | | | | Tritium Magallum | | Escrivà, 1989, pag 80, nº 223. UA II 150 dE | 150 dE |
| 1 BAL | 1343 | 20 | Sigil. hispànica | F. 35 | copa | | 3 | | | | Tritium Magallum | | Escrivà, 1989, pag 80, nº 224. UA II 150 dE | 150 dE |
| 1 BAL | 1343 | | Sigil. hispànica | Indeterminada | indeterminada | | 7 | 7 | | 35 | Tritium Magallum | | UA II 150 dE | 150 dE |
| 1 BAL | 1343 | | Sigil. africana A | Indeterminada | indeterminada | | | | | 1 | Tunísia | | UA II 150 dE | 150 dE |
| 1 BAL | 1343 | | C. africana de cuina | Indeterminada | indeterminada | | | | | 11 | Tunísia | | UA II 150 dE | 150 dE |
| 1 BAL | 1343 | 33 | C. africana de cuina | Òstia II, 312 | cassola | | | | | 1 | Tunísia | | UA II 150 dE. Crono: Tiberi-principi del II dE | 150 dE |
| 1 BAL | 1343 | | C. africana de cuina | H. 194/ O. II, 303 | cassola | | 1 | | | | Tunísia | | UA II 150 dE. Crono: Tiberi-mitjans del II dE | 150 dE |
| 1 BAL | 1343 | 25 | C. africana de cuina | Tapadora | tapadora | | 1 | | | | Tunísia | | UA II 150 dE | 150 dE |
| 1 BAL | 1343 | | Parets fines engalbades | Mayet 14 | copa | | | | | 9 | Bètica | | UA II 150 dE | 150 dE |
| 1 BAL | 1343 | | Parets fines llises | Mayet 34 | copa | | | | | 9 | Closca d'ou | | UA II 150 dE | 150 dE |

| Campanya | UE | Nº Inv | Producció | Tipologia | Forma | PC | V | P | A | C | Pasta | Superf. | Observacions | Cronol. |
|----------|------|--------|----------------------|----------------------------|---------------|----|---|---|---|----|------------------------------------|---------|---|---------|
| 1 BAL | 1343 | 22 | Parets fines llises | Mayet 34 | copa | | 1 | | | | | | UA II 150 dE | 150 dE |
| 1 BAL | 1343 | | Llàntia imperial | Deneauve IX A | llàntia | | 1 | | | | | | UA II 150 dE | 150 dE |
| 1 BAL | 1343 | | Llàntia imperial | Llàntia | llàntia | | | 1 | | | | | Segell C. OPPI RES. UA II 150 dE | 150 dE |
| 1 BAL | 1343 | 23 | Llàntia imperial | Llàntia | llàntia | | | 1 | | | | | Segell PVLCHRI. UA II 150 dE | 150 dE |
| 1 BAL | 1343 | 28 | Àmfora hispànica | Dr. 2/4 | llàntia | | 1 | | | | | | UA II 150 dE | 150 dE |
| 1 BAL | 1343 | 29 | Àmfora bètica | Beltrán II A | àmfora | | 1 | | | | | | UA II 150 dE | 150 dE |
| 1 BAL | 1343 | 30 | Àmfora bètica | Beltrán II B | àmfora | | 1 | | | | | | UA II 150 dE | 150 dE |
| 1 BAL | 1343 | 31, 32 | Roig pompejà | R-pomp. 28 o 33 | font | | 2 | | | | Campana | | No es dibuixen. UA II 150 dE | 150 dE |
| 1 BAL | 1343 | 38 | C. comuna oxidant | Gr. IV.3 <i>Catini/lli</i> | plat | | 1 | | | | Beige amb desgr blancs i brillants | | UA II 150 dE | 150 dE |
| 1 BAL | 1343 | 36 | C. comuna oxidant | Gr. I <i>Urceus</i> | gerra | | 1 | | | | Beige amb desgr blancs i brillants | | UA II 150 dE | 150 dE |
| 1 BAL | 1343 | 37 | C. comuna oxidant | Gr. IV.2 <i>Lanx</i> | plat | | 1 | | | | Beige amb desgr blancs i brillants | | UA II 150 dE | 150 dE |
| 1 BAL | 1343 | 40 | C. comuna oxidant | Indeterminada | indeterminada | | | | | 1 | Beige amb desgr blancs i brillants | | Gran recipient amb decoració de línies paral·leles d'incisions transversals. UA II 150 dE | 150 dE |
| 1 BAL | 1408 | 9 | Àmfora indeterminada | Àmfora | àmfora | | | 1 | 1 | 2 | | | UA I 80/100 | 80/100 |
| 1 BAL | 1408 | | Àmfora hispànica | Àmfora | àmfora | | | | | 4 | | | UA I 80/100 | 80/100 |
| 1 BAL | 1408 | | Àmfora itàlica | Àmfora | àmfora | | | | | 1 | Campana | | UA I 80/100 | 80/100 |
| 1 BAL | 1408 | 8 | Àmfora hispànica | Dr. 2/4 | àmfora | | 1 | | | | Roja | | UA I 80/100 | 80/100 |
| 1 BAL | 1408 | 1 | Sigil. sudgàlica | Drag. 27 | copa | | | | | 1 | La Graufesenque | | Marmorata. UA I 80/100 | 80/100 |
| 1 BAL | 1408 | | Sigil. sudgàlica | Drag. 18 | plat | | 1 | | | | La Graufesenque | | Marmorata. UA I 80/100 | 80/100 |
| 1 BAL | 1408 | | Sigil. sudgàlica | Indeterminada | indeterminada | | | | | 2 | La Graufesenque | | UA I 80/100 | 80/100 |
| 1 BAL | 1408 | | Sigil. sudgàlica | Indeterminada | indeterminada | | | | | 2 | La Graufesenque | | UA I 80/100 | 80/100 |
| 1 BAL | 1408 | | Sigil. hispànica | Decorada | indeterminada | | | | | 7 | Tritium Magallum | | UA I 80/100 | 80/100 |
| 1 BAL | 1408 | 4 | Sigil. hispànica | F. 29/30 | copa | | 1 | | | | Tritium Magallum | | Escrivà, 1989, pag 83, nº 245 UA I 80/100 | 80/100 |
| 1 BAL | 1408 | 3 | Sigil. hispànica | F. 27 | copa | | 1 | | | 1 | Tritium Magallum | | Escrivà, 1989, pag 83, nº 246 UA I 80/100 | 80/100 |
| 1 BAL | 1408 | | Sigil. hispànica | F. 15/17 | plat | | 1 | | | | Tritium Magallum | | UA I 80/100 | 80/100 |
| 1 BAL | 1408 | | Sigil. hispànica | Indeterminada | indeterminada | | | | | 22 | Tritium Magallum | | UA I 80/100 | 80/100 |
| 1 BAL | 1408 | | Vidre | Indeterminada | indeterminada | | | | | 11 | | | UA I 80/100 | 80/100 |
| 1 BAL | 1408 | | Parets fines llises | Mayet 34 | copa | | | | | 7 | Closca d'ou | | UA I 80/100 | 80/100 |
| 1 BAL | 1408 | | Llàntia imperial | Deneauve VD | llàntia | | 1 | | | | | | UA I 80/100 | 80/100 |
| 1 BAL | 1408 | 5 | Llàntia imperial | Llàntia | llàntia | | | 1 | | 4 | | | Segell CLO.SV. UA I 80/100 | 80/100 |

| Campanya | UE | Nº Inv | Producció | Tipologia | Forma | PC | V | P | A | C | Pasta | Superf. | Observacions | Cronol. |
|----------|------|--------|-----------------------|-------------------------|----------------|----|---|---|---|-----|---------------------------------------|---------|--|---------|
| 1 BAL | 1408 | 7 | Sigil. africana A | Hayes 8 A | copa | | 1 | | | | Tunísia | | UA I 80/100 | 80/100 |
| 1 BAL | 1408 | | Sigil. africana A | Indeterminada | indeterminada | | | | | 2 | Tunísia | | UA I 80/100 | 80/100 |
| 1 BAL | 1408 | | Roig pompejà | Font | font | | | | | 3 | Campana | | UA I 80/100 | 80/100 |
| 1 BAL | 1408 | 10 | C. itàlica de cuina | Com-it. 7a | tapadora | | 1 | | | 1 | Campana | | UA I 80/100 | 80/100 |
| 1 BAL | 1408 | | C. africana de cuina | Indeterminada | indeterminada | | | | | 8 | Tunísia | | UA I 80/100 | 80/100 |
| 1 BAL | 1408 | 6 | C. africana de cuina | Hayes 23 A | cassola | | 1 | | | | Tunísia | | UA I 80/100 Crono: Flavis- 1ª meitat del III dE | 80/100 |
| 1 BAL | 1408 | | C. reductora de cuina | ERW 1.2 | olla | | 1 | | | | Reynolds, 1993 | | UA I 80/100 | 80/100 |
| 1 BAL | 1408 | | C. reductora de cuina | ERW 1.3 | olla | | 2 | | | | Reynolds, 1993 | | UA I 80/100 | 80/100 |
| 1 BAL | 1408 | | C. reductora de cuina | ERW 1.7 | tapadora | | 1 | | | | Reynolds, 1993 | | UA I 80/100 | 80/100 |
| 1 BAL | 1408 | | C. reductora de cuina | Indeterminada | indeterminada | | | | | 33 | Reynolds, 1993 | | UA I 80/100 | 80/100 |
| 1 BAL | 1408 | | C. comuna oxidant | Indeterminada | indeterminada | | | 4 | | 167 | Beige amb desgr blancs i brillants | | UA I 80/100 | 80/100 |
| 1 BAL | 1408 | | C. comuna oxidant | Gr. IX <i>Operculum</i> | tapadora | | 1 | | | | Beige amb desgr blancs i brillants | | UA I 80/100 | 80/100 |
| 1 BAL | 1408 | 11 | C. comuna oxidant | Gr. I <i>Urceus</i> | alfàbia (orza) | | 1 | | | | Beige amb desgr blancs i brillants | | UA I 80/100 | 80/100 |
| 1 BAL | 1434 | | Sigil. sudgàl·lica | Indeterminada | indeterminada | | | | | 3 | La Graufesenque | | UA I 80/100 | 80/100 |
| 1 BAL | 1434 | | Vernís negre B | Indeterminada | indeterminada | | | | | 3 | | | UA I 80/100 | 80/100 |
| 1 BAL | 1434 | | Ibèrica decorada | Indeterminada | indeterminada | | | | | 2 | | | UA I 80/100 | 80/100 |
| 1 BAL | 1434 | | Parets fines llises | Copa | copa | | | | | 2 | | | 1 closca d'ou. UA I 80/100 | 80/100 |
| 1 BAL | 1434 | | Vidre | Indeterminada | indeterminada | | | | | 2 | | | Finestra. UA I 80/100 | 80/100 |
| 1 BAL | 1434 | | Vidre | Indeterminada | indeterminada | | | | | 2 | | | Recipient. UA I 80/100 | 80/100 |
| 1 BAL | 1434 | | Llàntia imperial | Llàntia | llàntia | | | | 1 | 2 | | | UA I 80/100 | 80/100 |
| 1 BAL | 1434 | | Roig pompejà | R-pomp. 28 | font | | 1 | | | 6 | Campana | | UA I 80/100 Cronol: 40/60 dE | 80/100 |
| 1 BAL | 1434 | 9 | C. africana de cuina | Òstia II, 312 | cassola | | 1 | 1 | | | Tunísia | | UA I 80/100. Crono: Tiberi- principi del II dE | 80/100 |
| 1 BAL | 1434 | | C. africana de cuina | Òstia III, 332 | tapadora | | 1 | | | | Tunísia | | UA I 80/100. Crono: II- III dE | 80/100 |
| 1 BAL | 1434 | 2 | Sigil. hispànica | F. 37 | copa | | 1 | | | | Tritium Magallum | | Escrivà, 1989, pag. 83, 241 UA I 80/100 | 80/100 |
| 1 BAL | 1434 | 1 | Sigil. hispànica | F. 37 | copa | | 1 | | | | Tritium Magallum | | Escrivà, 1989, pag. 83, 242 UA I 80/100 | 80/100 |
| 1 BAL | 1434 | 8 | Sigil. hispànica | Copa | copa | | | | | 1 | Tritium Magallum | | Escrivà, 1989, pag. 83, 243 UA I 80/100 | 80/100 |
| 1 BAL | 1434 | 3 | Sigil. hispànica | F. 36 | plat | | 1 | | | 1 | Tritium Magallum | | Escrivà, 1989, pag. 83, 244 UA I 80/100 | 80/100 |
| 1 BAL | 1434 | | Sigil. hispànica | F. 18 | plat | | 2 | | | | Tritium Magallum | | UA I 80/100 | 80/100 |

| Campanya | UE | Nº Inv | Producció | Tipologia | Forma | PC | V | P | A | C | Pasta | Superf. | Observacions | Cronol. |
|----------|------|--------|-----------------------|-------------------------|----------------|----|---|---|---|-----|---------------------------------------|---------|-------------------------|----------------|
| 1 BAL | 1434 | | Sigil. hispànica | F. 27 | copa | | 3 | | | | Tritium Magallum | | UA I 80/100 | 80/100 |
| 1 BAL | 1434 | | Sigil. hispànica | Indeterminada | indeterminada | | 2 | 1 | | 18 | Tritium Magallum | | UA I 80/100 | 80/100 |
| 1 BAL | 1434 | | Vidriada | Copa | copa | | | 1 | | | | | UA I 80/100 | 80/100 |
| 1 BAL | 1434 | | Àmfora africana | Àmfora | àmfora | | | | | 2 | | | UA I 80/100 | 80/100 |
| 1 BAL | 1434 | 12 | Àmfora hispànica | Dr. 2/4 | àmfora | 1 | 2 | | 1 | 3 | | | Completa UA I 80/100 | 80/100 |
| 1 BAL | 1434 | | Àmfora indeterminada | Àmfora | àmfora | | | | 1 | 7 | | | UA I 80/100 | 80/100 |
| 1 BAL | 1434 | 11 | Àmfora bètica | Beltrán II B | àmfora | | 1 | | | 1 | | | UA I 80/100 | 80/100 |
| 1 BAL | 1434 | 10 | Àmfora hispànica | Galoise 4 | àmfora | | 2 | | | | | | UA I 80/100 | 80/100 |
| 1 BAL | 1434 | | Dolium | Dolium | dolium | | | | | 1 | | | UA I 80/100 | 80/100 |
| 1 BAL | 1434 | | C. reductora de cuina | Indeterminada | indeterminada | | | | | 7 | | | UA I 80/100 | 80/100 |
| 1 BAL | 1434 | | C. reductora de cuina | ERW 1.2 | olla | | 1 | | | | Reynolds, 1993 | | UA I 80/100 | 80/100 |
| 1 BAL | 1434 | | C. comuna oxidant | Indeterminada | indeterminada | | | 4 | 2 | 270 | Beige amb desgr blancs i brillants | | UA I 80/100 | 80/100 |
| 1 BAL | 1434 | 4 | C. comuna oxidant | Gr. I <i>Urceus</i> | gerra | | 3 | | | | Beige amb desgr blancs i brillants | | UA I 80/100 | 80/100 |
| 1 BAL | 1434 | 5, 6 | C. comuna oxidant | Gr. IV.2 <i>Lanx</i> | plat | | 2 | | | | Beige amb desgr blancs i brillants | | UA I 80/100 | 80/100 |
| 1 BAL | 1434 | | C. comuna oxidant | Gr. IV.2 <i>Lanx</i> | plat | | 6 | | | | Beige amb desgr blancs i brillants | | UA I 80/100 | 80/100 |
| 1 BAL | 1434 | | C. comuna oxidant | Gr. V <i>Mortarium</i> | morter | | 1 | | | | Beige amb desgr blancs i brillants | | UA I 80/100 | 80/100 |
| 1 BAL | 1434 | | C. comuna oxidant | Gr. I <i>Urceus</i> | alfàbia (orza) | | 1 | | | | Beige amb desgr blancs i brillants | | UA I 80/100 | 80/100 |
| 1 BAL | 1434 | | C. comuna oxidant | Gr. IX <i>Operculum</i> | tapadora | | | | | 3 | Beige amb desgr blancs i brillants | | UA I 80/100 | 80/100 |
| 1 BAL | 1434 | | C. comuna oxidant | Gr. IX <i>Operculum</i> | tapadora | | 1 | | | | Beige amb desgr blancs i brillants | | UA I 80/100 | 80/100 |
| 1 BAL | 1434 | | Os treballat | Stylus | | 1 | | | | | | | UA I 80/100 | 80/100 |
| 1 BAL | 1422 | | Sigil. hispànica | F. 15/17 | plat | | | | | 1 | | | UA II 150 dE | 150 dE |
| 1 BAL | 1422 | | Sigil. hispànica | Indeterminada | indeterminada | | | | | 1 | | | UA II 150 dE | 150 dE |
| 1 BAL | 1422 | | C. reductora de cuina | ERW 1.2 | olla | | 1 | | | 2 | Reynolds, 1993 | | UA II 150 dE | 150 dE |
| 1 BAL | 1422 | | C. comuna oxidant | Olla | olla | | | 2 | | 5 | Beige amb desgr blancs i brillants | | UA II 150 dE | 150 dE |
| 1 BAL | 1422 | | Àmfora africana | Àmfora | àmfora | | | | | 1 | | | UA II 150 dE | 150 dE |
| 1 BAL | 1422 | | Àmfora hispànica | Àmfora | àmfora | | | | | 4 | | | UA II 150 dE | 150 dE |
| 1 BAL | 1395 | | Sigil. sudgàl·lica | Drag. 29 B | copa | | 1 | | | | La Graufesenque | | UA III 200/230 | UA III 200/230 |
| 1 BAL | 1395 | | Sigil. hispànica | F. 37 | copa | | 1 | | | | Tritium Magallum | | UA III 200/230 | UA III 200/230 |
| 1 BAL | 1395 | | Sigil. hispànica | F. 18 | plat | | 1 | | | | Tritium Magallum | | UA III 200/230 | UA III 200/230 |

| Campanya | UE | Nº Inv | Producció | Tipologia | Forma | PC | V | P | A | C | Pasta | Superf. | Observacions | Cronol. |
|----------|------|--------|-----------------------|--------------------------|---------------|----|---|---|---|----|------------------------------------|---------|--|----------------|
| 1 BAL | 1395 | | Sigil. hispànica | Indeterminada | indeterminada | | 1 | | 1 | 9 | Tritium Magallum | | Un fragment decort. UA III 200/230 | UA III 200/230 |
| 1 BAL | 1395 | | C. africana de cuina | Òstia III, 332 | tapadora | | 2 | | | | Tunísia | | UA III 200/230. Crono: II- III dE | UA III 200/230 |
| 1 BAL | 1395 | | C. africana de cuina | Indeterminada | indeterminada | | | | | 6 | Tunísia | | UA III 200/230 | UA III 200/230 |
| 1 BAL | 1395 | | Roig pompejà | Font | font | | | | | 2 | Tunísia | | UA III 200/230 | UA III 200/230 |
| 1 BAL | 1395 | | C. reductora de cuina | Indeterminada | indeterminada | | | | | 16 | | | UA III 200/230 | UA III 200/230 |
| 1 BAL | 1395 | | C. comuna oxidant | Indeterminada | indeterminada | | | 1 | | 74 | Beige amb desgr blancs i brillants | | UA III 200/230 | UA III 200/230 |
| 1 BAL | 1395 | | C. comuna oxidant | Gr. I <i>Urceus</i> | | | 2 | | | | Beige amb desgr blancs i brillants | | UA III 200/230 | UA III 200/230 |
| 1 BAL | 1395 | | C. comuna oxidant | Gr. IV.2 <i>Lanx</i> | | | 2 | | | | Beige amb desgr blancs i brillants | | UA III 200/230 | UA III 200/230 |
| 1 BAL | 1395 | | C. comuna oxidant | Gr. IX <i>Operculum</i> | | | 1 | | | | Beige amb desgr blancs i brillants | | UA III 200/230 | UA III 200/230 |
| 1 BAL | 1395 | | Parets fines llises | Copa | copa | | | | | 1 | Closca d'ou | | UA III 200/230 | UA III 200/230 |
| 1 BAL | 1395 | | Llàntia imperial | Llàntia | llàntia | | | | | 1 | | | UA III 200/230 | UA III 200/230 |
| 1 BAL | 1441 | | Sigil. hispànica | Indeterminada | indeterminada | | | | | 4 | Tritium Magallum | | UA II 150 dE | 150 dE |
| 1 BAL | 1441 | | C. africana de cuina | Indeterminada | indeterminada | | | | | 1 | Tunísia | | UA II 150 dE | 150 dE |
| 1 BAL | 1441 | | C. comuna oxidant | Indeterminada | indeterminada | | | | | 9 | Beige amb desgr blancs i brillants | | UA II 150 dE | 150 dE |
| 1 BAL | 1441 | | C. reductora de cuina | Indeterminada | indeterminada | | | | | 4 | Reynolds, 1993 | | UA II 150 dE | 150 dE |
| 1 BAL | 1441 | | C. reductora de cuina | ERW 1.8 | gerra | | | | 1 | | Reynolds, 1993 | | UA II 150 dE | 150 dE |
| 1 BAL | 1442 | | Àmfora indetermin. | Àmfora | àmfora | | | | | 4 | | | UA II 150 dE | 150 dE |
| 1 BAL | 1442 | | C. comuna oxidant | Indeterminada | indeterminada | | | | | 5 | Beige amb desgr blancs i brillants | | UA II 150 dE | 150 dE |
| 1 BAL | 1442 | | C. reductora de cuina | ERW 1.7 | tapadora | | 1 | | | | Reynolds, 1993 | | UA II 150 dE | 150 dE |
| 1 BAL | 1442 | | C. comuna oxidant | Gr. IV.1 <i>Paropsis</i> | paròpsis | | | | 1 | | Beige amb desgr blancs i brillants | | UA II 150 dE | 150 dE |
| 1 BAL | 1442 | | Vidre | Indeterminada | indeterminada | | | | | 1 | | | UA II 150 dE | 150 dE |
| 1 BAL | 1442 | | Sigil. hispànica | Indeterminada | indeterminada | | | | | 1 | Tritium Magallum | | UA II 150 dE | 150 dE |
| 1 BAL | 1442 | | Sigil. hispànica | F. 15/17 | plat | | | | | 1 | Tritium Magallum | | UA II 150 dE | 150 dE |
| 1 BAL | 1445 | 2 | Sigil. hispànica | F. 46 | copa | | 1 | | | | Tritium Magallum | | UA II 150 dE | 150 dE |
| 1 BAL | 1445 | | Sigil. hispànica | F. 15/17 | plat | | 1 | | | | Tritium Magallum | | UA II 150 dE | 150 dE |
| 1 BAL | 1445 | | Sigil. hispànica | Indeterminada | indeterminada | | | | | 2 | Tritium Magallum | | Una decorada. UA II 150 dE | 150 dE |
| 1 BAL | 1445 | | Sigil. itàlica | Indeterminada | indeterminada | | | | | 1 | | | UA II 150 dE | 150 dE |
| 1 BAL | 1445 | 1 | Sigil. hispànica | Drag. 24/25 | copa | | 1 | | | 1 | | | UA II 150 dE | 150 dE |
| 1 BAL | 1445 | 8 | C. africana de cuina | Òstia II, 312 | cassola | | 1 | | | | | | UA II 150 dE. Crono: Tiberi-principi del II dE | 150 dE |

| Campanya | UE | Nº Inv | Producció | Tipologia | Forma | PC | V | P | A | C | Pasta | Superf. | Observacions | Cronol. |
|----------|------|--------|-----------------------|-----------------------|----------------|----|---|---|---|----|---------------------------------------|---------|---|---------------|
| 1 BAL | 1445 | 6 | Àmfora hispànica | Dr. 2/4 | àmfora | | 1 | | | | | | UA II 150 dE | 150 dE |
| 1 BAL | 1445 | 5, 4 | Àmfora bètica | Beltrán II B | àmfora | | 2 | | | | | | UA II 150 dE | 150 dE |
| 1 BAL | 1445 | 7 | Àmfora indeterminada | Àmfora | àmfora | | | | | 1 | | | UA II 150 dE | 150 dE |
| 1 BAL | 1445 | 9 | C. comuna oxidant | Gr. I <i>Urceus</i> | alfàbia (orza) | | 1 | | | | Beige amb desgr blancs i brillants | | UA II 150 dE | 150 dE |
| 1 BAL | 1445 | 10 | C. comuna oxidant | <i>Clavi coctile</i> | indeterminada | | 1 | | | | Beige amb desgr blancs i brillants | | UA II 150 dE | 150 dE |
| 1 BAL | 1449 | 2 | Sigil. sudgàl·lica | Drag. 15/17 | plat | | 1 | | | | La Graufesenque | | | |
| 1 BAL | 1449 | 3 | Sigil. sudgàl·lica | Drag. 29 | copa | | 1 | | | | La Graufesenque | | | |
| 1 BAL | 1449 | 4 | Sigil. hispànica | F. 37 | copa | | 1 | | | | Tritium Magallum | | Escrivà, 1989, pag 82, nº 237 | |
| 1 BAL | 1449 | 6 | Sigil. hispànica | Decorada | copa | | | | | 1 | Tritium Magallum | | Escrivà, 1989, pag 82, nº 238 | |
| 1 BAL | 1449 | 8 | Sigil. hispànica | F. 35 | copa | | 1 | | | | Tritium Magallum | | Escrivà, 1989, pag 82, nº 239 | |
| 1 BAL | 1449 | 7 | Sigil. hispànica | Ampolla | ampolla | | 1 | | | | Tritium Magallum | | Escrivà, 1989, pag 82, nº 240 | |
| 1 BAL | 1449 | | Sigil. hispànica | F. 18 | plat | | 1 | | | | Tritium Magallum | | | |
| 1 BAL | 1449 | | Sigil. hispànica | F. 27 | copa | | 2 | 1 | | 3 | Tritium Magallum | | | |
| 1 BAL | 1449 | | Sigil. hispànica | Indeterminada | indeterminada | | 3 | | | 36 | Tritium Magallum | | | |
| 1 BAL | 1449 | | Sigil. africana A | Indeterminada | indeterminada | | | | | 1 | Tunísia | | | |
| 1 BAL | 1449 | | Sigil. africana A | Indeterminada | indeterminada | | | | | 1 | Tunísia | | | |
| 1 BAL | 1449 | 9 | Parets fines llises | Rubielos 2.1 | copa | | 1 | | | | Beige fina | | | |
| 1 BAL | 1449 | 11 | C. africana de cuina | Hayes 23 A | cassola | | 1 | | | | Tunísia | | Crono: Flavis- 1ª meitat del III dE | |
| 1 BAL | 1449 | 10 | C. africana de cuina | Hayes 23 B | cassola | | 1 | | | | Tunísia | | Crono: 1ª meitat del II- 1ª meitat del V dE | |
| 1 BAL | 1449 | 12 | C. africana de cuina | Òstia IV, 61 | tapadora | | 1 | | | | Tunísia | | Intrusió | Segles IV-V |
| 1 BAL | 1449 | 14 | C. reductora de cuina | ERW1.3 | olla | | 2 | | | | Reynolds, 1993 | | | |
| 1 BAL | 1449 | 13 | C. reductora de cuina | ERW1.14 | olleta | | | | | | Reynolds, 1993 | | Vora en forma de cap d'ànec | Flavis-150 dE |
| 1 BAL | 1449 | 19 | C. reductora de cuina | Cassola | cassola | | 1 | | | | Reynolds, 1993 | | Parets obliqües i vora plana | |
| 1 BAL | 1449 | | C. itàlica de cuina | Com.it.7 | cassolat | | 1 | | | | Campana | | Cronol: 200 aE-50 dE | |
| 1 BAL | 1449 | 17 | C. comuna oxidant | Gr. I <i>Urceus</i> | gerra | | 1 | | | | Beige amb desgr blancs i brillants | | | |
| 1 BAL | 1449 | 15 | C. comuna oxidant | Gr. II <i>Lagoena</i> | ampolla | | 1 | | | | Beige amb desgr blancs i brillants | | | |
| 1 BAL | 1449 | 16 | C. comuna oxidant | Gr. IV.2 <i>Lanx</i> | plat | | 1 | | | | Beige amb desgr blancs i brillants | | Amb ala girada. No es dibuixa | |
| 1 BAL | 1449 | 20 | C. comuna oxidant | Indeterminada | indeterminada | | | 2 | | | Beige amb desgr blancs i brillants | | | |
| 1 BAL | 1449 | 18 | C. africana de cuina | Òstia II, 306 | cassola | | 1 | | | | Tunísia | | Crono: Tiberi- mitjans del II dE | |

| Campanya | UE | Nº Inv | Producció | Tipologia | Forma | PC | V | P | A | C | Pasta | Superf. | Observacions | Cronol. |
|----------|------|--------|-----------------------|------------------------|---------------|----|---|---|---|----|--------------------------------------|---------|---|---------|
| 1 BAL | 1452 | | Vidre | Indeterminada | | | | | | 1 | | | UA II 150 dE | 150 dE |
| 1 BAL | 1452 | | Ferro | Clau | | | | | | 1 | | | UA II 150 dE | 150 dE |
| 1 BAL | 1452 | 1 | Sigil. sudgàl·lica | Drag. 24/25 | copa | | 1 | | | | La Graufesenque | | No es dibuixa. UA II 150 dE | 150 dE |
| 1 BAL | 1452 | | Sigil. sudgàl·lica | Indeterminada | indeterminada | | | | | 2 | La Graufesenque | | UA II 150 dE | 150 dE |
| 1 BAL | 1452 | 2 | Sigil. hispànica | F. 15/17 | plat | | 2 | | | | Tritium Magallum | | No es dibuixa. UA II 150 dE | 150 dE |
| 1 BAL | 1452 | 3 | Sigil. hispànica | F. 27 | copa | | 1 | | | | Tritium Magallum | | No es dibuixa. UA II 150 dE | 150 dE |
| 1 BAL | 1452 | | Sigil. hispànica | Indeterminada | indeterminada | | | | | 1 | Tritium Magallum | | UA II 150 dE | 150 dE |
| 1 BAL | 1452 | | Parets fines llises | Copa | copa | | | | | 3 | Closca d'ou | | UA II 150 dE | 150 dE |
| 1 BAL | 1452 | | Vernís negre B | Indeterminada | indeterminada | | | | | 2 | | | UA II 150 dE | 150 dE |
| 1 BAL | 1452 | | Ibèrica decorada | Indeterminada | indeterminada | | | | | 2 | | | UA II 150 dE | 150 dE |
| 1 BAL | 1452 | | Roig pompejà | Font | font | | | | | 1 | | | UA II 150 dE | 150 dE |
| 1 BAL | 1452 | | Dolium | Indeterminada | indeterminada | | | | | 1 | | | UA II 150 dE | 150 dE |
| 1 BAL | 1452 | | Fang | Indeterminada | indeterminada | | | | | 1 | | | UA II 150 dE | 150 dE |
| 1 BAL | 1452 | | Material de constr. | Tegules | indeterminada | | | | | 2 | | | UA II 150 dE | 150 dE |
| 1 BAL | 1452 | | Àmfora indetermin. | Àmfora | àmfora | | | | | 2 | | | UA II 150 dE | 150 dE |
| 1 BAL | 1452 | 7, 8 | C. comuna oxidant | Indeterminada | indeterminada | | | 3 | 3 | 37 | | | No es dibuixa. / fragment d'ansa i 8 fragment d'anas salomònica. UA II 150 dE | 150 dE |
| 1 BAL | 1452 | | C. comuna oxidant | Gr. I <i>Urceus</i> | gerra | | 1 | | | | | | UA II 150 dE | 150 dE |
| 1 BAL | 1452 | | C. reductora de cuina | Indeterminada | indeterminada | | | | | 10 | Reynolds, 1993 | | UA II 150 dE | 150 dE |
| 1 BAL | 1452 | | C. reductora de cuina | ERW 1.1 | cassola | | 1 | | | | Reynolds, 1993 | | UA II 150 dE | 150 dE |
| 1 BAL | 1452 | | C. africana de cuina | Indeterminada | indeterminada | | | | | 2 | Tunísia | | UA II 150 dE | 150 dE |
| 1 BAL | 1452 | 6 | C. comuna oxidant | Gr. V <i>Mortarium</i> | morter | | 1 | | | | | | Vora xicoteta. No es dibuixa. UA II 150 dE | 150 dE |
| 1 BAL | 1452 | 5 | C. africana de cuina | Òstia III, 332 | tapadora | | 1 | | | | Tunísia | | UA II 150 dE. Crono: II- III dE | 150 dE |
| 1 BAL | 1482 | 2 | Sigil. sudgàl·lica | Drag. 24/25 | copa | | 1 | | | | La Graufesenque | | UA II 150 dE | 150 dE |
| 1 BAL | 1482 | 3 | Sigil. hispànica | F. 37 | copa | | 1 | | | | Tritium Magallum | | UA II 150 dE | 150 dE |
| 1 BAL | 1482 | 1, 4 | Sigil. hispànica | F. 15/17 | plat | | 2 | | | | Tritium Magallum | | UA II 150 dE | 150 dE |
| 1 BAL | 1482 | 6 | Sigil. hispànica | Decorada | indeterminada | | | 1 | | 1 | Tritium Magallum | | UA II 150 dE | 150 dE |
| 1 BAL | 1482 | | Sigil. hispànica | Indeterminada | indeterminada | | 1 | | | 7 | Tritium Magallum | | UA II 150 dE | 150 dE |
| 1 BAL | 1482 | | Sigil. hispànica | Forma tancada | indeterminada | | | | | 1 | Tritium Magallum | | UA II 150 dE | 150 dE |
| 1 BAL | 1482 | | C. africana de cuina | Indeterminada | indeterminada | | | | | 2 | Tunísia | | UA II 150 dE | 150 dE |
| 1 BAL | 1482 | | C. comuna importada | G 188 o M 101 | gerra | | 1 | | | | Oriental | | UA II 150 dE | 150 dE |
| 1 BAL | 1482 | 7 | Roig pompejà | R.pomp. 33 | font | | 1 | | | | Campana | | UA II 150 dE | 150 dE |
| 1 BAL | 1482 | | C. reductora de cuina | Indeterminada | indeterminada | | | | | 7 | Reynolds, 1993 | | UA II 150 dE | 150 dE |
| 1 BAL | 1482 | | C. comuna oxidant | Indeterminada | indeterminada | | | | | 41 | Beige amb desgr blancsi brillants | | UA II 150 dE | 150 dE |

| Campanya | UE | Nº Inv | Producció | Tipologia | Forma | PC | V | P | A | C | Pasta | Superf. | Observacions | Cronol. |
|----------|------|---------|-------------------------|----------------|---------------|----|---|---|---|----|---------------------------------------|---------|--|---------|
| 1 BAL | 1482 | 8 | C. comuna oxidant | Gr. IV.2 Lanx | plat | | 1 | | | | Beige amb desgr blancs brillants | | UA II 150 dE | 150 dE |
| 1 BAL | 1482 | 9 | C. comuna oxidant | Gr. IV.2 Lanx | plat | | 1 | | | | Beige amb desgr blancs brillants | | UA II 150 dE | 150 dE |
| 1 BAL | 1482 | | C. comuna oxidant | Gr. I Urceus | gerra | | 1 | | | | Beige amb desgr blancs brillants | | UA II 150 dE | 150 dE |
| 1 BAL | 1497 | | Sigil. hispànica | F. 37 | copa | | 1 | | | 1 | Tritium Magallum | | Escrivà, 1989, pag. 81, nº 230. UA II 150 dE | 150 dE |
| 1 BAL | 1497 | | Sigil. hispànica | Indeterminada | indeterminada | | | | | 3 | Tritium Magallum | | Una decorada. UA II 150 dE | 150 dE |
| 1 BAL | 1497 | | Sigil. hispànica | F. 35 | copa | | 2 | | | | Tritium Magallum | | UA II 150 dE | 150 dE |
| 1 BAL | 1497 | | C. comuna oxidant | Clavi coctile | indeterminada | | | | | 1 | Beige amb desgr blancs i brillants | | UA II 150 dE | 150 dE |
| 1 BAL | 1497 | | C. comuna oxidant | Indeterminada | indeterminada | | | | | 1 | Beige amb desgr blancs i brillants | | UA II 150 dE | 150 dE |
| 1 BAL | 1426 | | Sigil. sudgàl·lica | Drag. 27 | copa | | 1 | | | | La Graufesenque | | UA II 150 dE | 150 dE |
| 1 BAL | 1426 | | Sigil. sudgàl·lica | Indeterminada | indeterminada | | | | | 2 | La Graufesenque | | UA II 150 dE | |
| 1 BAL | 1426 | | Sigil. hispànica | Indeterminada | indeterminada | | 5 | | | 11 | Tritium Magallum | | 9 decorades. UA II 150 dE | |
| 1 BAL | 1426 | | Sigil. hispànica | F. 15/17 | plat | | 2 | | | | Tritium Magallum | | UA II 150 dE | |
| 1 BAL | 1426 | 2 | Sigil. hispànica | F. 18 | plat | | 1 | | | | Tritium Magallum | | UA II 150 dE | |
| 1 BAL | 1426 | 1 | Sigil. hispànica | F. 27 | copa | | 1 | | | 2 | Tritium Magallum | | Escrivà, 1989, pag. 83, nº 247. UA II 150 dE | |
| 1 BAL | 1426 | | Sigil. hispànica | F. 35 | plat | | 1 | | | | Tritium Magallum | | UA II 150 dE | |
| 1 BAL | 1426 | | Parets fines engalbades | Mayet 14 | copa | | 1 | | | | Bèitca | | UA II 150 dE | |
| 1 BAL | 1426 | 4, 5, 6 | Parets fines llises | Mayet 15 | copa | | | | | 1 | | | UA II 150 dE | |
| 1 BAL | 1426 | 7 | Llàntia imperial | de disc | llàntia | | | | 1 | 3 | | | UA II 150 dE | |
| 1 BAL | 1426 | 13 | C. africana de cuina | Hayes 23 A | cassola | | 1 | | | | | | UA II 150 dE Crono: Flavis- 1ª meitat del III dE | |
| 1 BAL | 1426 | 9 | C. africana de cuina | Òstia II, 306 | cassola | | 1 | | | | | | UA II 150 dE. Crono: Tiberi- mitjans del II dE | |
| 1 BAL | 1426 | 3 | C. africana de cuina | Hayes 181 | font | | 1 | | | | | | UA II 150 dE. Crono: II- principi del V dE | |
| 1 BAL | 1426 | | C. africana de cuina | Indeterminada | indeterminada | | | | | 12 | | | UA II 150 dE | |
| 1 BAL | 1426 | 8 | Roig pompejà | Font | font | | 1 | | | | Campana | | UA II 150 dE | |
| 1 BAL | 1426 | 10 | C. comuna oxidant | Gr. II Lagoena | ampolla | | 1 | | | | | | UA II 150 dE | |
| 1 BAL | 1426 | 11 | C. comuna oxidant | Gr. II Lagoena | ampolla | | 1 | | | | | | UA II 150 dE | |
| 1 BAL | 1426 | 12 | C. comuna oxidant | Gr. IV.2 Lanx | plat | | 1 | | | | | | UA II 150 dE | |
| 1 BAL | 1317 | 1 | Sigil. hispànica | F. 37 | copa | | 1 | | | | Tritium Magalum | | Escrivà, 1989, pag. 86, 275. UA III 200/230 | 200/230 |

| Campanya | UE | Nº Inv | Producció | Tipologia | Forma | PC | V | P | A | C | Pasta | Superf. | Observacions | Cronol. |
|----------|------|--------|-----------------------|-----------------------|---------------|----|---|---|---|----|---------------------------------------|---------|---|---------|
| 1 BAL | 1317 | | Sigil. hispànica | Indeterminada | indeterminada | | | | | 2 | Tritium Magalum | | UA III 200/230 | 200/230 |
| 1 BAL | 1317 | | Sigil. africana A | Indeterminada | indeterminada | | | | | 1 | Tunísia | | Decorada a rodeta. UA III 200/230 | 200/230 |
| 1 BAL | 1317 | 2 | C. africana de cuina | Òstia III, 332 | tapadora | | 2 | | | | Tunísia | | UA III 200/230. Crono: II- III dE | 200/230 |
| 1 BAL | 1317 | | C. africana de cuina | Utiza 48.1 | gerra | | | | 1 | | Tunísia | | UA III 200/230 Crono: II- III dE | 200/230 |
| 1 BAL | 1317 | | C. africana de cuina | Indeterminada | indeterminada | | | | | 2 | Tunísia | | UA III 200/230 | 200/230 |
| 1 BAL | 1317 | | C. comuna oxidant | Indeterminada | indeterminada | | 1 | | | 18 | Beige amb desgr blancs i brillants | | UA III 200/230 | 200/230 |
| 1 BAL | 1317 | | C. reductora de cuina | Indeterminada | indeterminada | | | | | 2 | Reynolds, 1993 | | UA III 200/230 | 200/230 |
| 1 BAL | 1317 | 3 | C. reductora de cuina | ERW 1.1 | cassola | | 1 | | | | Reynolds, 1993 | | UA III 200/230 | 200/230 |
| 1 BAL | 1317 | | Àmfora indetermin. | Àmfora | àmfora | | | | | 2 | | | UA III 200/230 | 200/230 |
| 1 BAL | 1317 | | Ferro | Indeterminada | indeterminada | | | | | 1 | | | UA III 200/230 | 200/230 |
| 1 BAL | 1318 | 2 | Sigil. hispànica | F. 37 | copa | | | | | 1 | Tritium Magalum | | Escrivà, 1989, pag. 86, 276 | |
| 1 BAL | 1318 | 1 | Sigil. hispànica | F. 15/17 | plat | | 1 | | | | Tritium Magalum | | Escrivà, 1989, pag. 86, 277 | |
| 1 BAL | 1318 | | Sigil. hispànica | Indeterminada | indeterminada | | 1 | 1 | | 45 | Tritium Magalum | | | |
| 1 BAL | 1318 | | Sigil. africana A | Hayes 3 | plat | | | | | 2 | Tunísia | | | |
| 1 BAL | 1318 | | C. africana de cuina | Indeterminada | indeterminada | | | | | 1 | Tunísia | | | |
| 1 BAL | 1318 | 4 | Àmfora itàlica | Dr. 1 A | àmfora | | 1 | | | | Campana | | | |
| 1 BAL | 1318 | | C. comuna oxidant | Indeterminada | indeterminada | | | 2 | 1 | 63 | Beige amb dresg blancs i brillants | | | |
| 1 BAL | 1318 | | C. comuna oxidant | Gran recipient | indeterminada | | 1 | | | 15 | Beige amb dresg blancs i brillants | | Paropsis o pelvis amb ala. Fragments del mateix individu | |
| 1 BAL | 1318 | 6 | C. comuna oxidant | Gr. II <i>Lagoena</i> | ampolla | | 1 | | | | Beige amb dresg blancs i brillants | | Vora amb doble motllura exterior | |
| 1 BAL | 1318 | | C. comuna oxidant | Gr. IV.2 <i>Lanx</i> | plat | | 1 | | | | Beige amb dresg blancs i brillants | | | |
| 1 BAL | 1318 | | C. reductora de cuina | ERW 1.3 | olla | | 3 | | | | Beige amb dresg Reynolds, 1993 | | | |
| 1 BAL | 1318 | 5 | C. reductora de cuina | ERW 1.1 | cassola | | 1 | | | | Reynolds, 1993 | | | |
| 1 BAL | 1318 | | C. reductora de cuina | Indeterminada | indeterminada | | 1 | | | 6 | Reynolds, 1993 | | | |
| 1 BAL | 1318 | | Sigil. africana C | Font | font | | 1 | 1 | | | Tunísia | | Intrusió ? | |
| 1 BAL | 1318 | 7 | Os treballat | Indeterminada | indeterminada | | 1 | | | | | | | |
| 1 BAL | 1326 | | Material de constr. | Tegula | | | | | | 4 | | | UA III 200/230 | 200/230 |
| 1 BAL | 1326 | | Ferro | Indeterminada | | | | | | 1 | | | UA III 200/230 | 200/230 |
| 1 BAL | 1326 | | Material de constr. | Marbre | | | | | | 4 | | | UA III 200/230 | 200/230 |
| 1 BAL | 1326 | | Material de constr. | Estuc | | | | | | 1 | | | Blau. UA III 200/230 | 200/230 |

| Campanya | UE | Nº Inv | Producció | Tipologia | Forma | PC | V | P | A | C | Pasta | Superf. | Observacions | Cronol. |
|----------|------|--------|----------------------|------------------|---------------|----|---|---|---|----|------------------|---------|--|---------|
| 1 BAL | 1326 | | Àmfora bètica | Àmfora | àmfora | | | | 1 | | Bètica | | UA III 200/230 | 200/230 |
| 1 BAL | 1326 | | Àmfora africana | Àmfora | àmfora | | | | | 4 | | | UA III 200/230 | 200/230 |
| 1 BAL | 1326 | | Àmfora indeterminada | Àmfora | àmfora | | | | 1 | | | | UA III 200/230 | 200/230 |
| 1 BAL | 1326 | | Àmfora indeterminada | Àmfora | àmfora | | | | | 8 | | | Amb canaletes horitzontals al cos que recorden a les púnico-ebusitanes. UA III 200/230 | 200/230 |
| 1 BAL | 1326 | | Parets fines llises | Copa | copa | | | | | 3 | | | 1 closca d'ou. UA III 200/230 | 200/230 |
| 1 BAL | 1326 | | Vernís negre B | Indeterminada | indeterminada | | | | | 1 | | | UA III 200/230 | 200/230 |
| 1 BAL | 1326 | | Llàntia imperial | Llàntia | llàntia | | | | | 4 | | | UA III 200/230 | 200/230 |
| 1 BAL | 1326 | | Sigil. sudgàl·lica | Ritt. 8 | copa | | 1 | | | | La Graufesenque | | UA III 200/230 | 200/230 |
| 1 BAL | 1326 | | Sigil. sudgàl·lica | Drag. 15/17 | plat | | 1 | | | | La Graufesenque | | UA III 200/230 | 200/230 |
| 1 BAL | 1326 | 1 | Sigil. sudgàl·lica | Indeterminada | indeterminada | | 1 | | | 2 | La Graufesenque | | Base amb segell, probablement en cartela quadrangular CRESTI. UA III 200/230 | 200/230 |
| 1 BAL | 1326 | | Sigil. hispànica | F. 8 | copa | | 1 | | | | Tritium Magallum | | UA III 200/230 | 200/230 |
| 1 BAL | 1326 | 2 | Sigil. hispànica | F. 15/17 | plat | | 1 | | | 2 | Tritium Magallum | | UA III 200/230 | 200/230 |
| 1 BAL | 1326 | | Sigil. hispànica | F. 35 | plat | | 2 | | | | Tritium Magallum | | UA III 200/230 | 200/230 |
| 1 BAL | 1326 | | Sigil. hispànica | F. 4 | plat | | 1 | | | | Tritium Magallum | | UA III 200/230 | 200/230 |
| 1 BAL | 1326 | | Sigil. hispànica | Indeterminada | indeterminada | | | | | 13 | Tritium Magallum | | UA III 200/230 | 200/230 |
| 1 BAL | 1326 | 3 | Sigil. hispànica | F. 37 | copa | | 1 | | | | Tritium Magallum | | UA III 200/230 | 200/230 |
| 1 BAL | 1326 | | Sigil. africana A | Indeterminada | indeterminada | | | | | 9 | Tunísia | | UA III 200/230 | 200/230 |
| 1 BAL | 1326 | | Sigil. africana A/D | Indeterminada | indeterminada | | | | | 4 | Tunísia | | UA III 200/230 | 200/230 |
| 1 BAL | 1326 | 4 | Sigil. africana A | Hayes 18 o L. 3c | copa | | 1 | | | | Tunísia | | UA III 200/230 | 200/230 |
| 1 BAL | 1326 | 5 | Sigil. africana A | Hayes 14 | bol | | 1 | | | | Tunísia | | UA III 200/230 | 200/230 |
| 1 BAL | 1326 | 6 | Sigil. africana A/D | Hayes 31 | bol | | 1 | | | | Tunísia | | UA III 200/230 | 200/230 |
| 1 BAL | 1326 | | C. africana de cuina | Òstia III, 332 | tapadora | | 4 | | | | Tunísia | | UA III 200/230. Crono: II- III dE | 200/230 |
| 1 BAL | 1326 | | C. africana de cuina | Òstia I, 261 | tapadora | | 3 | | | | Tunísia | | UA III 200/230. Crono: 1ª meitat del II- principi del V dE | 200/230 |
| 1 BAL | 1326 | 8 | C. africana de cuina | Hayes 131 | copa | | 1 | | | | Tunísia | | UA III 200/230. Crono: 1ª meitat del II- 1ª meitat del III dE | 200/230 |
| 1 BAL | 1326 | 9, 10 | C. africana de cuina | Òstia III, 267 | cassola | | 5 | 2 | | | Tunísia | | UA III 200/230. Crono: 1ª meitat del II- principi del V dE | 200/230 |
| 1 BAL | 1326 | 11 | C. africana de cuina | Hayes 23 B | cassola | | 1 | 2 | | | Tunísia | | UA III 200/230 Crono: 1ª meitat del II- 1ª meitat del V dE | 200/230 |

| Campanya | UE | Nº Inv | Producció | Tipologia | Forma | PC | V | P | A | C | Pasta | Superf. | Observacions | Cronol. |
|----------|------|--------|-----------------------|-----------------------|---------------|----|---|----|---|-----|--|---------|--|---------|
| 1 BAL | 1326 | | C. africana de cuina | Hayes 193 | bol | | 1 | | | | Tunísia | | UA III 200/230. Crono: 1ª meitat del III dE | 200/230 |
| 1 BAL | 1326 | | C. africana de cuina | Indeterminada | indeterminada | | | | | 35 | Tunísia | | UA III 200/230 | 200/230 |
| 1 BAL | 1326 | | C. reductora de cuina | Indeterminada | indeterminada | | | | | 20 | Reynolds, 1993 | | UA III 200/230 | 200/230 |
| 1 BAL | 1326 | | C. reductora de cuina | ERW 1.2 | olla | | 1 | | | | Reynolds, 1993 | | UA III 200/230 | 200/230 |
| 1 BAL | 1326 | | C. reductora de cuina | ERW 1.1 | cassola | | 1 | | | | Reynolds, 1993 | | UA III 200/230 | 200/230 |
| 1 BAL | 1326 | | C. reductora de cuina | ERW 1.4 | olleta | | 3 | | | | Reynolds, 1993 | | UA III 200/230 | 200/230 |
| 1 BAL | 1326 | | C. reductora de cuina | ERW 1.8 | gerra | | | | 1 | | Reynolds, 1993 | | UA III 200/230 | 200/230 |
| 1 BAL | 1326 | 14 | C. comuna oxidant | Gr. I <i>Urceus</i> | gerra | | 2 | | | | Beige amb desgr blancs i brillants | | Vora motllurada amb graó intern per a tapadora. UA III 200/230 | 200/230 |
| 1 BAL | 1326 | 16 | C. comuna oxidant | Gr. I <i>Urceus</i> | gerra | | 3 | | | | Groguenca amb desgr blancs i brillants | | Vora arrodonida cap a l'exterior. UA III 200/230 | 200/230 |
| 1 BAL | 1326 | | C. comuna oxidant | Gr. I <i>Urceus</i> | gerra | | 2 | | | | Beige amb desgr blancs i brillants | | Vora arrodonida cap a l'exterior. UA III 200/230 | 200/230 |
| 1 BAL | 1326 | 13, 15 | C. comuna oxidant | Gr. II <i>Lagoena</i> | ampolla | | 1 | | | 1 | Beige amb desgr blancs i brillants | | Nº 13 no es dibuixa. UA III 200/230 | 200/230 |
| 1 BAL | 1326 | | C. comuna oxidant | Gr. VII <i>Pelvis</i> | pelvis | | 2 | | | | Beige amb desgr blancs i brillants | | UA III 200/230 | 200/230 |
| 1 BAL | 1326 | | C. comuna oxidant | Indeterminada | indeterminada | | 1 | 11 | 7 | 433 | Beige amb desgr blancs i brillants | | UA III 200/230 | 200/230 |
| 1 BAL | 1326 | 12 | C. comuna reductora | Gr. II <i>Lagoena</i> | ampolla | | 1 | | | | Grisa | | UA III 200/230 | 200/230 |
| 1 BAL | 1326 | 17 | C. reductora de cuina | ERW 1.2 | olla | | 1 | | | | Grisa i exterior beige | | UA III 200/230 | 200/230 |
| 1 BAL | 1326 | 7 | Àmfora bètica | Beltrán II B | àmfora | | 1 | | | | | | UA III 200/230 | 200/230 |
| 1 BAL | 1337 | | C. medieval | | | | 1 | | | | | | Islàmic. UA III 200/230 | 200/230 |
| 1 BAL | 1337 | | C. comuna oxidant | Indeterminada | indeterminada | | | 1 | 1 | 42 | | | UA III 200/230 | 200/230 |
| 1 BAL | 1337 | | C. comuna oxidant | Bol | bol | | 1 | | | | | | UA III 200/230 | 200/230 |
| 1 BAL | 1337 | | C. comuna oxidant | Gr. I <i>Urceus</i> | gerra | | 1 | | | | | | UA III 200/230 | 200/230 |
| 1 BAL | 1337 | | Àmfora africana | Àmfora | àmfora | | | | | 1 | | | UA III 200/230 | 200/230 |
| 1 BAL | 1337 | | Sigil. hispànica | F. 15/17 | plat | | 1 | 1 | | 1 | | | UA III 200/230 | 200/230 |
| 1 BAL | 1337 | | Sigil. hispànica | F. 37 | copa | | 1 | | | 2 | | | UA III 200/230 | 200/230 |
| 1 BAL | 1337 | | Sigil. hispànica | Indeterminada | indeterminada | | | | | 3 | | | UA III 200/230 | 200/230 |
| 1 BAL | 1337 | | Sigil. africana A | Hayes 27 | plat | | 1 | | | | | | Fragments molt xicotet. UA III 200/230 | 200/230 |
| 1 BAL | 1337 | | Sigil. africana A | Indeterminada | indeterminada | | | 2 | | 8 | | | UA III 200/230 | 200/230 |
| 1 BAL | 1337 | | C. africana de cuina | Indeterminada | indeterminada | | | | | 16 | | | UA III 200/230 | 200/230 |

| Campanya | UE | Nº Inv | Producció | Tipologia | Forma | PC | V | P | A | C | Pasta | Superf. | Observacions | Cronol. |
|----------|------|--------|-------------------------|----------------|---------------|----|---|---|---|----|------------------------------------|---------|--|---------|
| 1 BAL | 1337 | | C. africana de cuina | Òstia III, 332 | tapadora | | 3 | | | | | | UA III 200/230. Crono: II- III dE | 200/230 |
| 1 BAL | 1337 | | C. africana de cuina | Òstia I, 264 | tapadora | | 1 | | | | | | UA III 200/230. Crono: Severs- IV dE | 200/230 |
| 1 BAL | 1337 | | C. africana de cuina | Atl. CV, 1 | tapadora | | 1 | | | | | | UA III 200/230. Crono: Final del II- III dE | 200/230 |
| 1 BAL | 1337 | | Ibèrica decorada | Indeterminada | indeterminada | | | | | 1 | | | UA III 200/230 | 200/230 |
| 1 BAL | 1337 | | Llàntia imperial | Llàntia | llàntia | | | | | 1 | | | UA III 200/230 | 200/230 |
| 1 BAL | 1337 | | Parets fines llises | Copa | copa | | | 1 | | 2 | | | UA III 200/230 | 200/230 |
| 1 BAL | 1337 | | Parets fines engalbades | Copa | copa | | | | | 1 | | | UA III 200/230 | 200/230 |
| 1 BAL | 1339 | | Material de constr. | Indeterminada | indeterminada | | | | | 14 | | | Llosetes romboidals, tegules i rajoles. UA III 200/230 | 200/230 |
| 1 BAL | 1339 | | C. comuna oxidant | Indeterminada | indeterminada | | | | | 16 | | | UA III 200/230 | 200/230 |
| 1 BAL | 1339 | | Material de constr. | Marbre | indeterminada | | | | | 2 | | | UA III 200/230 | 200/230 |
| 1 BAL | 1339 | | Vernís negre B | Indeterminada | indeterminada | | | | | 1 | | | UA III 200/230 | 200/230 |
| 1 BAL | 1339 | | Sigil. hispànica | Indeterminada | indeterminada | | | | | 3 | Tritium Magallum | | UA III 200/230 | 200/230 |
| 1 BAL | 1339 | | Sigil. hispànica | F. 35 | copa | | | | | | Tritium Magallum | | UA III 200/230 | 200/230 |
| 1 BAL | 1339 | | C. africana de cuina | Indeterminada | indeterminada | | | | | 4 | Tunísia | | UA III 200/230 | 200/230 |
| 1 BAL | 1339 | | C. africana de cuina | Òstia III, 332 | tapadora | | 1 | | | | Tunísia | | UA III 200/230. Crono: II- III dE | 200/230 |
| 1 BAL | 1339 | | C. africana de cuina | Òstia II, 312 | cassola | | 1 | | | | Tunísia | | UA III 200/230. Crono: Tiberi-principi del II dE | 200/230 |
| 1 BAL | 1339 | | Bronze | Indeterminada | | | | | | 4 | | | UA III 200/230 | 200/230 |
| 1 BAL | 1367 | | Sigil. hispànica | Indeterminada | indeterminada | | | 1 | | 5 | Tritium Magallum | | UA III 200/230 | 200/230 |
| 1 BAL | 1367 | | C. africana de cuina | Indeterminada | indeterminada | | | | | 3 | Tunísia | | UA III 200/230 | 200/230 |
| 1 BAL | 1367 | | C. africana de cuina | Hayes 23 B | cassola | | 1 | | | | Tunísia | | UA III 200/230 Crono: 1ª meitat del II- 1ª meitat del V dE | 200/230 |
| 1 BAL | 1367 | | Llàntia imperial | Llàntia | llàntia | | | | | 1 | | | UA III 200/230 | 200/230 |
| 1 BAL | 1367 | | C. comuna oxidant | Indeterminada | indeterminada | | | | | 21 | Beige amb desgr blancs i brillants | | UA III 200/230 | 200/230 |
| 1 BAL | 1367 | | C. comuna oxidant | Gr. IV.2 Lanx | plat | | 2 | | | 21 | Beige amb desgr blancs i brillants | | UA III 200/230 | 200/230 |
| 1 BAL | 1367 | | C. reductora de cuina | Indeterminada | indeterminada | | | | | 2 | Reynolds, 1993 | | UA III 200/230 | 200/230 |
| 1 BAL | 1367 | | C. reductora de cuina | ERW 1.2 | olla | | 1 | | | | Reynolds, 1993 | | UA III 200/230 | 200/230 |
| 1 BAL | 1367 | | C. oxidant de cuina | Indeterminada | indeterminada | | | | | 2 | | | UA III 200/230 | 200/230 |
| 1 BAL | 1367 | | Àmfora indeterminada | Àmfora | àmfora | | | | | 3 | | | UA III 200/230 | 200/230 |
| 1 BAL | 1367 | | Material de constr. | Marbre | | | | | | 1 | | | UA III 200/230 | 200/230 |
| 1 BAL | 1368 | | Sigil. hispànica | Indeterminada | indeterminada | | | | | 1 | Tritium Magallum | | UA III 200/230 | 200/230 |

| Campanya | UE | Nº Inv | Producció | Tipologia | Forma | PC | V | P | A | C | Pasta | Superf. | Observacions | Cronol. |
|----------|------|--------|-----------------------|----------------|---------------|----|---|---|---|---|------------------|---------|--|---------|
| 1 BAL | 1368 | | Sigil. africana A | Hayes 6 B | plat | | 1 | | | | Tunísia | | UA III 200/230 | 200/230 |
| 1 BAL | 1368 | | C. africana de cuina | Hayes 23 | cassola | | | 1 | | | Tunísia | | UA III 200/230 | 200/230 |
| 1 BAL | 1368 | 1 | C. africana de cuina | Òstia III, 332 | tapadora | | 1 | | | | Tunísia | | UA III 200/230. Crono: II- III dE | 200/230 |
| 1 BAL | 1368 | 2 | C. reductora de cuina | ERW 1.3 | olla | | 1 | | | | Reynolds, 1993 | | UA III 200/230 | 200/230 |
| 1 BAL | 1368 | | C. reductora de cuina | Indeterminada | indeterminada | | | | | 7 | Reynolds, 1993 | | UA III 200/230 | 200/230 |
| 1 BAL | 1368 | | C. oxidant de cuina | Indeterminada | indeterminada | | | | | 1 | | | UA III 200/230 | 200/230 |
| 1 BAL | 1368 | | Vidre | Indeterminada | | | | | | 1 | | | UA III 200/230 | 200/230 |
| 1 BAL | 1383 | | Sigil. itàlica | Indeterminada | indeterminada | | | | | 2 | | | UA III 200/230 | 200/230 |
| 1 BAL | 1383 | | Sigil. sudgàl·lica | Drag. 18 | plat | | 1 | | | | | | UA III 200/230 | 200/230 |
| 1 BAL | 1383 | | Sigil. sudgàl·lica | Drag. 24/25 | copa | | 1 | | | | | | UA III 200/230 | 200/230 |
| 1 BAL | 1383 | 1 | Sigil. sudgàl·lica | Drag. 27 | copa | | | 1 | | 1 | | | UA III 200/230 | 200/230 |
| 1 BAL | 1383 | | Sigil. africana A | Hayes 19 | copa | | 1 | | | | | | UA III 200/230 | 200/230 |
| 1 BAL | 1383 | | Sigil. africana A | Indeterminada | indeterminada | | | | | 3 | | | UA III 200/230 | 200/230 |
| 1 BAL | 1383 | | Parets fines llises | Copa | copa | | | | | 5 | | | UA III 200/230 | 200/230 |
| 1 BAL | 1383 | | Parets fines llises | Mayet 34 | copa | | 1 | | | | Closca d'ou | | UA III 200/230 | 200/230 |
| 1 BAL | 1383 | | Llàntia imperial | Deneauva V B | llàntia | | 1 | | | | | | UA III 200/230 | 200/230 |
| 1 BAL | 1383 | 6 | Llàntia imperial | Llàntia | llàntia | | | | | | | | Segell L. FABRIC [-]. UA III 200/230 | 200/230 |
| 1 BAL | 1383 | | Llàntia imperial | Llàntia | llàntia | | | | | 3 | | | UA III 200/230 | 200/230 |
| 1 BAL | 1383 | 4 | Sigil. hispànica | F. 37 | copa | | 1 | | | | Tritium Magallum | | Escrivà, 1989, pag. 86, nº 269. UA III 200/230 | 200/230 |
| 1 BAL | 1383 | 2 | Sigil. hispànica | Decorada | copa | | | | | 2 | Tritium Magallum | | Escrivà, 1989, pag. 86, nº 270. UA III 200/230 | 200/230 |
| 1 BAL | 1383 | 5 | Sigil. hispànica | F. 8 | copa | | 1 | | | | Tritium Magallum | | Escrivà, 1989, pag. 86, nº 271. UA III 200/230 | 200/230 |
| 1 BAL | 1383 | 3 | Sigil. hispànica | F. 27 | copa | | | 1 | | 1 | Tritium Magallum | | Escrivà, 1989, pag. 86, nº 272 Segell LAPILLI. UA III 200/230 | 200/230 |
| 1 BAL | 1383 | | Sigil. hispànica | F. 35 | copa | | 1 | | | | Tritium Magallum | | UA III 200/230 | 200/230 |
| 1 BAL | 1383 | | Sigil. hispànica | F. 15/17 | plat | | 1 | | | | Tritium Magallum | | UA III 200/230 | 200/230 |
| 1 BAL | 1383 | | Sigil. hispànica | Indeterminada | indeterminada | | 1 | | | 6 | Tritium Magallum | | UA III 200/230 | 200/230 |
| 1 BAL | 1383 | 7 | C. africana de cuina | Hayes 23 B | cassola | | 1 | | | | Tunísia | | No es dibuixa. UA III 200/230 Crono: 1ª meitat del II- 1ª meitat del V dE | 200/230 |
| 1 BAL | 1383 | 8 | C. africana de cuina | Òstia III, 267 | cassola | | 1 | | | | Tunísia | | UA III 200/230. Crono: 1ª meitat del II- principi del V dE | 200/230 |

| Campanya | UE | Nº Inv | Producció | Tipologia | Forma | PC | V | P | A | C | Pasta | Superf. | Observacions | Cronol. |
|----------|------|--------|-----------------------|----------------------------|---------------|----|---|---|---|----|------------------------------------|---------|---|----------------|
| 1 BAL | 1383 | 10 | C. africana de cuina | Hayes 23 B | cassola | | 1 | | | | Tunísia | | UA III 200/230 Crono: 1ª meitat del II- 1ª meitat del V dE | 200/230 |
| 1 BAL | 1383 | 9 | C. africana de cuina | Òstia II, 312 | cassola | | 1 | | | | Tunísia | | UA III 200/230. Crono: Tiberi-principi del II dE | 200/230 |
| 1 BAL | 1383 | | C. africana de cuina | Òstia III, 332 | tapadora | | 3 | | | | Tunísia | | UA III 200/230. Crono: II- III dE | 200/230 |
| 1 BAL | 1383 | | C. africana de cuina | Indeterminada | indeterminada | | | | | 22 | Tunísia | | UA III 200/230 | 200/230 |
| 1 BAL | 1383 | 12 | C. comuna oxidant | Gr. I <i>Urceus</i> | gerra | | 5 | | | | Beige amb desgr blancs i brillants | | UA III 200/230 | 200/230 |
| 1 BAL | 1383 | | C. comuna oxidant | Gr. II <i>Lagoena</i> | ampolla | | 2 | | | | Beige amb desgr blancs i brillants | | UA III 200/230 | 200/230 |
| 1 BAL | 1383 | 11 | C. comuna oxidant | Gr. IV.3 <i>Catini/Ili</i> | plat | | 1 | | | | Beige amb desgr blancs i brillants | | No es dibuixa. Bol probablement amb ala (potser copa) presenta decoració burilada al cos exterior. UA III 200/230 | 200/230 |
| 1 BAL | 1383 | | C. comuna oxidant | Gr. VII <i>Pelvis</i> | pelvis | | 1 | | | | Beige amb desgr blancs i brillants | | UA III 200/230 | 200/230 |
| 1 BAL | 1383 | | C. comuna oxidant | Indeterminada | indeterminada | | 1 | 2 | 2 | 73 | Beige amb desgr blancs i brillants | | UA III 200/230 | 200/230 |
| 1 BAL | 1383 | | C. reductora de cuina | Indeterminada | indeterminada | | | 1 | | 17 | Reynolds, 1993 | | UA III 200/230 | 200/230 |
| 1 BAL | 1383 | | C. reductora de cuina | ERW 1.2 | olla | | 2 | | | | Reynolds, 1993 | | UA III 200/230 | 200/230 |
| 1 BAL | 1383 | | C. reductora de cuina | ERW 1.3 | olla | | 2 | | | | Reynolds, 1993 | | UA III 200/230 | 200/230 |
| 1 BAL | 1383 | | C. reductora de cuina | ERW 1.7 | tapadora | | | 1 | | | Reynolds, 1993 | | UA III 200/230 | 200/230 |
| 1 BAL | 1383 | | Ferro | Escòria | indeterminada | | | | | 3 | | | UA III 200/230 | 200/230 |
| 1 BAL | 1383 | | Vidre | Indeterminada | indeterminada | | | | | 6 | | | UA III 200/230 | 200/230 |
| 1 BAL | 1391 | | Àmfora hispànica | Àmfora | àmfora | | | | | 3 | | | UA III 200/230 | UA III 200/230 |
| 1 BAL | 1391 | | Àmfora hispànica | Dr. 7/11 | àmfora | | 1 | | | | | | UA III 200/230 | UA III 200/230 |
| 1 BAL | 1391 | | C. comuna oxidant | Indeterminada | indeterminada | | 1 | 2 | 1 | 65 | Beige amb desgr blancs i brillants | | UA III 200/230 | UA III 200/230 |
| 1 BAL | 1391 | | C. comuna oxidant | Gr. II <i>Lagoena</i> | ampolla | | 1 | | | | Beige amb desgr blancs i brillants | | Amb doble motllura a la vora. UA III 200/230 | UA III 200/230 |
| 1 BAL | 1391 | | Ibèrica decorada | Indeterminada | indeterminada | | | | | 3 | | | UA III 200/230 | UA III 200/230 |
| 1 BAL | 1391 | | Sigil. sudgàlica | Indeterminada | indeterminada | | | | | 6 | | | Amb segell OFIC CAN. UA III 200/230 | UA III 200/230 |
| 1 BAL | 1391 | | Sigil. hispànica | F. 37 | copa | | 1 | | | 1 | | | UA III 200/230 | UA III 200/230 |
| 1 BAL | 1391 | | Sigil. hispànica | F. 15/17 | plat | | 1 | | | | | | UA III 200/230 | UA III 200/230 |
| 1 BAL | 1391 | | Sigil. hispànica | Indeterminada | indeterminada | | 1 | | | | | | UA III 200/230 | UA III 200/230 |
| 1 BAL | 1391 | | Parets fines llises | Copa | copa | | | | | 2 | | | UA III 200/230 | UA III 200/230 |

| Campanya | UE | Nº Inv | Producció | Tipologia | Forma | PC | V | P | A | C | Pasta | Superf. | Observacions | Cronol. |
|----------|------|--------|-------------------------|---------------|---------------|----|---|---|---|----|---------------------------------------|---------|---|----------------|
| 1 BAL | 1391 | | Parets fines llises | Mayet 34 | copa | | | | | 4 | | | UA III 200/230 | UA III 200/230 |
| 1 BAL | 1391 | | Parets fines engalbades | Copa | copa | | | 1 | | 1 | | | UA III 200/230 | UA III 200/230 |
| 1 BAL | 1391 | | Roig pompejà | Indeterminada | indeterminada | | | | | 1 | | | UA III 200/230 | UA III 200/230 |
| 1 BAL | 1391 | | C. africana de cuina | Indeterminada | indeterminada | | | 1 | | 3 | | | UA III 200/230 | UA III 200/230 |
| 1 BAL | 1391 | | C. oxidant de cuina | Indeterminada | indeterminada | | | | | 1 | | | UA III 200/230 | UA III 200/230 |
| 1 BAL | 1391 | | C. reductora de cuina | Indeterminada | indeterminada | | | 1 | | 19 | Reynolds, 1993 | | UA III 200/230 | UA III 200/230 |
| 1 BAL | 1391 | | C. reductora de cuina | ERW 1.9 | gerra | | 1 | | | | Reynolds, 1993 | | UA III 200/230 | UA III 200/230 |
| 1 BAL | 1397 | | Sigil. itàlica | Indeterminada | indeterminada | | | | | 1 | Aretina | | | |
| 1 BAL | 1397 | | Sigil. sudgàl·lica | Indeterminada | indeterminada | | | | | 4 | La Graufesenque | | | |
| 1 BAL | 1397 | | Sigil. africana A | Hayes 9 A | copa | | 1 | | | 1 | Tunísia | | | |
| 1 BAL | 1397 | | Sigil. hispànica | F. 37 | copa | | 1 | | | | Tritium Magallum | | Escrivà, 1989, pag 84, 252 | |
| 1 BAL | 1397 | | Sigil. hispànica | Decorada | copa | | | | | 1 | Tritium Magallum | | Escrivà, 1989, pag 84, 253 | |
| 1 BAL | 1397 | | Sigil. hispànica | F. 8 | copa | | 1 | | | | Tritium Magallum | | | |
| 1 BAL | 1397 | | Sigil. hispànica | F. 10 | copa | | 1 | | | | Tritium Magallum | | | |
| 1 BAL | 1397 | | Sigil. hispànica | F. 20 | ampolla | | 1 | | | | Tritium Magallum | | | |
| 1 BAL | 1397 | | Sigil. hispànica | Indeterminada | indeterminada | | 1 | | | 7 | Tritium Magallum | | | |
| 1 BAL | 1397 | | Parets fines llises | Mayet 34 | copa | | | | | 4 | Closca d'ou | | | |
| 1 BAL | 1397 | | C. africana de cuina | Indeterminada | indeterminada | | | | | 1 | Tunísia | | | |
| 1 BAL | 1397 | | C. reductora de cuina | Indeterminada | indeterminada | | | | | 1 | Reynolds, 1993 | | | |
| 1 BAL | 1397 | | C. reductora de cuina | ERW 1.3 | olla | | 1 | | | | Reynolds, 1993 | | | |
| 1 BAL | 1397 | | C. comuna oxidant | Indeterminada | indeterminada | | | 1 | | 20 | Beige amb desgr blancs i brillants | | | |
| 1 BAL | 1397 | | Vidre | Indeterminada | indeterminada | | | | | 1 | | | | |
| 1 BAL | 1392 | | Vidre | Indeterminada | indeterminada | | | | | 3 | | | UA III 200/230 | UA III 200/230 |
| 1 BAL | 1392 | | Ferro | Indeterminada | indeterminada | | | | | 1 | | | UA III 200/230 | UA III 200/230 |
| 1 BAL | 1392 | | Material de constr. | Marbre | | | | | | 9 | | | UA III 200/230 | UA III 200/230 |
| 1 BAL | 1392 | | Material de constr. | Tegula | | | | | | 1 | | | UA III 200/230 | UA III 200/230 |
| 1 BAL | 1392 | 2, 3 | Sigil. itàlica | Indeterminada | indeterminada | | 1 | | | 1 | Aretina | | UA III 200/230 | UA III 200/230 |
| 1 BAL | 1392 | | Sigil. sudgàl·lica | Indeterminada | indeterminada | | | | | 3 | La Graufesenque | | UA III 200/230 | UA III 200/230 |
| 1 BAL | 1392 | 4 | Sigil. hispànica | Indeterminada | indeterminada | | 2 | 1 | | 18 | Tritium Magallum | | UA III 200/230 | UA III 200/230 |
| 1 BAL | 1392 | | Sigil. hispànica | Forma tancada | indeterminada | | | | | 1 | Tritium Magallum | | UA III 200/230 | UA III 200/230 |
| 1 BAL | 1392 | 5 | Sigil. hispànica | F. 37 | copa | | 2 | | | | Tritium Magallum | | Escrivà, 1989, pag 84, 250. UA III 200/230 | UA III 200/230 |
| 1 BAL | 1392 | 6 | Sigil. hispànica | F. 4 | plat | | 1 | | | | Tritium Magallum | | Escrivà, 1989, pag 84, 251. UA III 200/230 | UA III 200/230 |
| 1 BAL | 1392 | | Sigil. hispànica | F. 27 | copa | | 1 | | | | Tritium Magallum | | UA III 200/230 | UA III 200/230 |

| Campanya | UE | Nº Inv | Producció | Tipologia | Forma | PC | V | P | A | C | Pasta | Superf. | Observacions | Cronol. |
|----------|------|--------|-------------------------|----------------------|---------------|----|---|---|---|-----|------------------------------------|---------|--|----------------|
| 1 BAL | 1392 | | Sigil. africana A | Hayes 8 A | copa | | 1 | | | | Tunísia | | UA III 200/230 | UA III 200/230 |
| 1 BAL | 1392 | | Sigil. africana A | Hayes 3 ? | plat | | | 1 | | | Tunísia | | UA III 200/230 | UA III 200/230 |
| 1 BAL | 1392 | | Sigil. africana A | Indeterminada | indeterminada | | | | | 2 | Tunísia | | UA III 200/230 | UA III 200/230 |
| 1 BAL | 1392 | | Llàntia imperial | Llàntia | llàntia | | | | | 4 | | | UA III 200/230 | UA III 200/230 |
| 1 BAL | 1392 | 8 | Llàntia imperial | Deneauve IX A | llàntia | | | 1 | | | | | Segell STROMBILI. UA III 200/230 | UA III 200/230 |
| 1 BAL | 1392 | | Àmfora africana | Àmfora | àmfora | | | | | 1 | | | UA III 200/230 | UA III 200/230 |
| 1 BAL | 1392 | | Àmfora hispànica | Àmfora | àmfora | | | | 1 | 7 | | | UA III 200/230 | UA III 200/230 |
| 1 BAL | 1392 | | Àmfora indeterminada | Àmfora | àmfora | | | | | 3 | | | UA III 200/230 | UA III 200/230 |
| 1 BAL | 1392 | | Parets fines llises | Mayet 34 | copa | | | | | 2 | Closca d'ou | | UA III 200/230 | UA III 200/230 |
| 1 BAL | 1392 | | Parets fines engalbades | Mayet 21 | copa | | | | | 2 | Bètica | | UA III 200/230 | UA III 200/230 |
| 1 BAL | 1392 | | C. africana de cuina | Hayes 23 A | cassola | | 1 | | | | Tunísia | | UA III 200/230 Crono: Flavis- 1ª meitat del III dE | UA III 200/230 |
| 1 BAL | 1392 | | C. africana de cuina | Hayes 23 B | cassola | | 1 | | | | Tunísia | | UA III 200/230 Crono: 1ª meitat del II- 1ª meitat del V dE | UA III 200/230 |
| 1 BAL | 1392 | 9 | C. africana de cuina | Òstia II, 312 | cassola | | 1 | | | | Tunísia | | UA III 200/230. Crono: Tiberi-principi del II dE | UA III 200/230 |
| 1 BAL | 1392 | | C. africana de cuina | Òstia III, 267 | cassola | | 1 | | | | Tunísia | | UA III 200/230. Crono: 1ª meitat del II- principi del V dE | UA III 200/230 |
| 1 BAL | 1392 | | C. africana de cuina | Òstia III, 332 | tapadora | | 1 | | | | Tunísia | | UA III 200/230. Crono: II- III dE | UA III 200/230 |
| 1 BAL | 1392 | 12 | C. africana de cuina | Hayes 200 | copa | | 1 | | | 22 | Tunísia | | La tassa es dibuixa. UA III 200/230. Crono: 1ª meitat del II- 1ª meitat del III dE | UA III 200/230 |
| 1 BAL | 1392 | 7 | Parets fines llises | Rubielos 2.1 | copa | | 1 | | | | Beige | | UA III 200/230 | UA III 200/230 |
| 1 BAL | 1392 | 1 | Ibèrica decorada | II.7 <i>Kalathos</i> | | | 1 | | | | | | UA III 200/230 | UA III 200/230 |
| 1 BAL | 1392 | | C. comuna oxidant | Indeterminada | indeterminada | | | 3 | 4 | 109 | Beige amb desgr blancs i brillants | | UA III 200/230 | UA III 200/230 |
| 1 BAL | 1392 | | C. comuna oxidant | Gr. I <i>Urceus</i> | gerra | | 1 | | | | Beige amb desgr blancs i brillants | | UA III 200/230 | UA III 200/230 |
| 1 BAL | 1392 | | C. reductora de cuina | ERW 1.3 | olla | | 3 | | | | Reynolds, 1993 | | UA III 200/230 | UA III 200/230 |
| 1 BAL | 1392 | | C. reductora de cuina | ERW 1.7 | tapadora | | 1 | | | | Reynolds, 1993 | | UA III 200/230 | UA III 200/230 |
| 1 BAL | 1392 | | C. reductora de cuina | ERW 1.8 | gerra | | | | 1 | | Reynolds, 1993 | | UA III 200/230 | UA III 200/230 |
| 1 BAL | 1403 | 1 | Sigil. sudgàlica | F. 27 | copa | | 1 | | | 3 | La Graufesenque | | UA III: 200/230 | 200/230 |
| 1 BAL | 1403 | 2 | Sigil. hispànica | F. 37 | copa | | 2 | 2 | | | Tritium Magallum | | Escrivà, 1989, pag 84, 248. UA III 200/230 | 200/230 |

| Campanya | UE | Nº Inv | Producció | Tipologia | Forma | PC | V | P | A | C | Pasta | Superf. | Observacions | Cronol. |
|----------|------|--------|-------------------------|----------------|---------------|----|---|---|---|----|------------------|---------------|--|---------|
| 1 BAL | 1403 | 3 | Sigil. hispànica | F. 15/17 | plat | | 2 | | | | Tritium Magallum | | Escrivà, 1989, pag 84, 249 Parets exvasades molt obertes pròpies de finals del segle II o III. 1ª meitat del III dE | 200/230 |
| 1 BAL | 1403 | | Sigil. hispànica | F. 27 | copa | | 2 | | | | Tritium Magallum | | UA III: 200/230 | 200/230 |
| 1 BAL | 1403 | | Sigil. hispànica | F. 35 | copa | | 1 | | | | Tritium Magallum | | UA III: 200/230 | 200/230 |
| 1 BAL | 1403 | | Sigil. hispànica | Indeterminada | indeterminada | | 3 | 4 | | 45 | Tritium Magallum | | UA III: 200/230 | 200/230 |
| 1 BAL | 1403 | 4 | Sigil. africana A | Hayes 3 B | plat | | 1 | | | | Tunísia | | UA III: 200/230 | 200/230 |
| 1 BAL | 1403 | 5 | Sigil. africana A | Hayes 21 | | | | | | 1 | Tunísia | | UA III: 200/230 | 200/230 |
| 1 BAL | 1403 | | Sigil. africana A | Indeterminada | indeterminada | | | 2 | | 7 | Tunísia | | UA III: 200/230 | 200/230 |
| 1 BAL | 1403 | | Ibèrica decorada | Indeterminada | indeterminada | | | | | 3 | | | UA III: 200/230 | 200/230 |
| 1 BAL | 1403 | 13 | C. itàlica de cuina | Com-it. 7 a | tapadora | | 2 | | | | Campana | | Cronologia: II aE- I dE. UA III: 200/230 | 200/230 |
| 1 BAL | 1403 | 6 | Parets fines llises | Rubielos 2.1 | copa | | 1 | | | 2 | | | UA III: 200/230 | 200/230 |
| 1 BAL | 1403 | | Parets fines llises | Copa | copa | | | | | 2 | | | UA III: 200/230 | 200/230 |
| 1 BAL | 1403 | | Parets fines engalbades | Copa | copa | | | 1 | | | Bètica | | UA III: 200/230 | 200/230 |
| 1 BAL | 1403 | | Parets fines engalbades | Copa | copa | | | | | 1 | Groga/beige | Engalba marró | UA III: 200/230 | 200/230 |
| 1 BAL | 1403 | | Llàntia imperial | Dr. 20 | llàntia | | 2 | | | | | | UA III: 200/230 | 200/230 |
| 1 BAL | 1403 | | Llàntia imperial | De volutes | llàntia | | | | | 1 | | | UA III: 200/230 | 200/230 |
| 1 BAL | 1403 | 7 | Llàntia imperial | Indeterminada | indeterminada | | | 3 | | 4 | | | Segell C.CLO.SVC.X O. UA III: 200/230 | 200/230 |
| 1 BAL | 1403 | | C. africana de cuina | Òstia III, 332 | tapadora | | 3 | | | | Tunísia | | UA III: 200/230. Crono: II- III dE | 200/230 |
| 1 BAL | 1403 | 27 | C. africana de cuina | Òstia I, 261 | tapadora | | 5 | | | | Tunísia | | UA III: 200/230. Crono: 1ª meitat del II- principi del V dE | 200/230 |
| 1 BAL | 1403 | 9 | C. africana de cuina | Hayes 23 A | cassola | | 2 | | | | Tunísia | | UA III: 200/230 Crono: Flavis- 1ª meitat del III dE | 200/230 |
| 1 BAL | 1403 | 10 | C. africana de cuina | Hayes 23 B | cassola | | 2 | | | | Tunísia | | UA III: 200/230 Crono: 1ª meitat del II- 1ª meitat del V dE | 200/230 |
| 1 BAL | 1403 | | C. africana de cuina | Cassola | cassola | | | 7 | | 26 | Tunísia | | UA III: 200/230 | 200/230 |
| 1 BAL | 1403 | | C. africana de cuina | Tapadora | tapadora | | | 1 | | 10 | Tunísia | | UA III: 200/230 | 200/230 |
| 1 BAL | 1403 | 11 | C. africana de cuina | Òstia II, 312 | cassola | | 2 | | | | Tunísia | | UA III: 200/230. Crono: Tiberi- principi del II dE | 200/230 |
| 1 BAL | 1403 | 12 | C. africana de cuina | Hayes 199 | olla | | 1 | | | | Tunísia | | UA III: 200/230 | 200/230 |
| 1 BAL | 1403 | 14 | C. africana de cuina | Òstia I, 269 | cassola | | 1 | | | | Tunísia | | Cronologia: 1ª meitat del III dE. UA III: 200/230 | 200/230 |
| 1 BAL | 1403 | | Material de constr. | Tegula | | | | | | 4 | | | UA III: 200/230 | 200/230 |

| Campanya | UE | Nº Inv | Producció | Tipologia | Forma | PC | V | P | A | C | Pasta | Superf. | Observacions | Cronol. |
|----------|------|--------|-----------------------|----------------------------|---------------|----|---|---|---|-----|------------------------------------|---------|---|---------|
| 1 BAL | 1403 | 8 | Àmfora bètica | Beltrán II B | àmfora | | 2 | | | 3 | | | UA III: 200/230 | 200/230 |
| 1 BAL | 1403 | | Àmfora indeterminada | Àmfora | àmfora | | | | 1 | 2 | | | UA III: 200/230 | 200/230 |
| 1 BAL | 1403 | | Material de constr. | Marbre | | | | | | 4 | | | UA III: 200/230 | 200/230 |
| 1 BAL | 1403 | | Material de constr. | Teseles | | | | | | 6 | | | Teseles de mosaic de caliza gris. UA III: 200/230 | 200/230 |
| 1 BAL | 1403 | | Ferro | Indeterminada | | | | | | 6 | | | UA III: 200/230 | 200/230 |
| 1 BAL | 1403 | | Vidre | Indeterminada | | | | | | 32 | | | UA III: 200/230 | 200/230 |
| 1 BAL | 1403 | 24 | Os treballat | Agulles | | 3 | | | | | | | UA III: 200/230 | 200/230 |
| 1 BAL | 1403 | | Bronze | Indeterminada | | | | | | 4 | | | UA III: 200/230 | 200/230 |
| 1 BAL | 1403 | | C. comuna oxidant | Indeterminada | indeterminada | | | 7 | 2 | 273 | Beige amb desgr blancs i brillants | | UA III: 200/230 | 200/230 |
| 1 BAL | 1403 | | C. comuna oxidant | Gr. I <i>Urceus</i> | gerra | | 8 | | | | Beige amb desgr blancs i brillants | | UA III: 200/230 | 200/230 |
| 1 BAL | 1403 | 17 | C. comuna oxidant | Gr. I <i>Urceus</i> | gerra | | 2 | | | | Beige amb desgr blancs i brillants | | UA III: 200/230 | 200/230 |
| 1 BAL | 1403 | 18 | C. comuna oxidant | Gr. IV.1 <i>Paropsis</i> | paròpsis | | 1 | | | | Beige amb desgr blancs i brillants | | Vora en ala i ansa horitzontal. UA III: 200/230 | 200/230 |
| 1 BAL | 1403 | 19 | C. comuna oxidant | Gr. IV.2 <i>Lanx</i> | plat | | 1 | | | | Beige amb desgr blancs i brillants | | Carena alta, recipient profund que podria ser una paròpsis. UA III: 200/230 | 200/230 |
| 1 BAL | 1403 | | C. comuna oxidant | Gr. IV.3 <i>Catini/Ili</i> | plat | | 1 | | | | Beige amb desgr blancs i brillants | | Carena alta, recipient profund que podria ser una paròpsis. UA III: 200/230 | 200/230 |
| 1 BAL | 1403 | | C. comuna oxidant | Gr. IV.1 <i>Paropsis</i> | paròpsis | | 1 | | | | Beige amb desgr blancs i brillants | | UA III: 200/230 | 200/230 |
| 1 BAL | 1403 | | C. comuna oxidant | Indeterminada | indeterminada | | | | | 1 | Beige amb desgr blancs i brillants | | Amb grafit decoratiu a l'exterior. UA III: 200/230 | 200/230 |
| 1 BAL | 1403 | 25 | Roig pompejà | R-pomp. 28 | font | | | | | 1 | Campana | | UA III: 200/230 | 200/230 |
| 1 BAL | 1403 | | Àmfora hispànica | Dr. 2/4 | àmfora | | 1 | | | | | | UA III: 200/230 | 200/230 |
| 1 BAL | 1403 | | C. reductora de cuina | ERW 1.1 | cassola | | 1 | | | | Reynolds, 1993 | | UA III: 200/230 | 200/230 |
| 1 BAL | 1403 | | C. reductora de cuina | ERW 1.2 | olla | | 2 | | | | Reynolds, 1993 | | UA III: 200/230 | 200/230 |
| 1 BAL | 1403 | 15 | C. reductora de cuina | ERW 1.3 | olla | | 2 | | | | Reynolds, 1993 | | UA III: 200/230 | 200/230 |
| 1 BAL | 1403 | 16 | C. reductora de cuina | ERW 1.4 | olleta | | 3 | | | | Reynolds, 1993 | | UA III: 200/230 | 200/230 |
| 1 BAL | 1403 | | C. reductora de cuina | ERW 1.7 | tapadora | | 1 | | | | Reynolds, 1993 | | UA III: 200/230 | 200/230 |
| 1 BAL | 1403 | | C. reductora de cuina | ERW 1.9 | gerra | | 1 | | | | Reynolds, 1993 | | UA III: 200/230 | 200/230 |
| 1 BAL | 1403 | | C. reductora de cuina | Gerra | gerra | | 1 | | | | Reynolds, 1993 | | Amb vora triangular. UA III: 200/230 | 200/230 |
| 1 BAL | 1403 | | C. reductora de cuina | Indeterminada | indeterminada | | | | | 46 | Reynolds, 1993 | | UA III: 200/230 | 200/230 |
| 1 BAL | 1476 | | Material de constr. | Rajola | indeterminada | | | | | 3 | | | UA III: 200/230 | UA III: |

| Campanya | UE | Nº Inv | Producció | Tipologia | Forma | PC | V | P | A | C | Pasta | Superf. | Observacions | Cronol. |
|----------|------|--------|----------------------|---------------|---------------|----|---|---|---|----|------------------|---------|--|---------|
| 1 BAL | 1476 | | Ferro | Indeterminada | indeterminada | | | | | 2 | | | UA III: 200/230 | UA III: |
| 1 BAL | 1476 | | Àmfora africana | Àmfora | àmfora | | | | | 3 | | | UA III: 200/230 | UA III: |
| 1 BAL | 1476 | | Àmfora hispànica | Dr. 2/4 | àmfora | | 1 | | 1 | 2 | | | UA III: 200/230 | UA III: |
| 1 BAL | 1476 | | Àmfora indeterminada | Àmfora | àmfora | | | | | 4 | 4 | | UA III: 200/230 | UA III: |
| 1 BAL | 1476 | | Vernís negre indet. | Indeterminada | indeterminada | | | | | 2 | | | UA III: 200/230 | UA III: |
| 1 BAL | 1476 | | Sigil. itàlica | Indeterminada | indeterminada | | | | | 4 | Aretina | | UA III: 200/230 | UA III: |
| 1 BAL | 1476 | | Sigil. sudgàl·lica | Drag. 24/25 | copa | | 1 | | | | La Graufesenque | | UA III: 200/230 | UA III: |
| 1 BAL | 1476 | | Sigil. sudgàl·lica | Drag. 27 | copa | | 1 | | | | La Graufesenque | | UA III: 200/230 | UA III: |
| 1 BAL | 1476 | | Sigil. sudgàl·lica | Indeterminada | indeterminada | | | | | 8 | La Graufesenque | | UA III: 200/230 | UA III: |
| 1 BAL | 1476 | | Sigil. hispànica | F. 30 | copa | | | | | 1 | Tritium Magallum | | Escrivà, 1989, pag 85, nº 257. UA III: 200/230 | UA III: |
| 1 BAL | 1476 | | Sigil. hispànica | F. 37 | copa | | 3 | | | | Tritium Magallum | | Escrivà, 1989, pag 85, nº 258, 259, 260. Vora atrellada. UA III: 200/230 | UA III: |
| 1 BAL | 1476 | | Sigil. hispànica | F. 37 | copa | | 2 | | | | Tritium Magallum | | Vora simple. UA III: 200/230 | UA III: |
| 1 BAL | 1476 | | Sigil. hispànica | Indeterminada | indeterminada | | | | | 8 | Tritium Magallum | | UA III: 200/230 | UA III: |
| 1 BAL | 1476 | | Sigil. hispànica | F. 4 | plat | | 1 | | | | Tritium Magallum | | Escrivà, 1989, pag 85, nº 261. UA III: 200/230 | UA III: |
| 1 BAL | 1476 | | Sigil. hispànica | F. 8 | copa | | 2 | | | | Tritium Magallum | | Escrivà, 1989, pag 85, nº 262. UA III: 200/230 | UA III: |
| 1 BAL | 1476 | | Sigil. hispànica | F. 15/17 | plat | | 1 | | | 2 | Tritium Magallum | | UA III: 200/230 | UA III: |
| 1 BAL | 1476 | | Sigil. hispànica | F. 18 | plat | | 1 | | | | Tritium Magallum | | UA III: 200/230 | UA III: |
| 1 BAL | 1476 | | Sigil. hispànica | F. 27 | copa | | 4 | | | | Tritium Magallum | | Escrivà, 1989, pag 85, nº 263. UA III: 200/230 | UA III: |
| 1 BAL | 1476 | | Sigil. hispànica | F. 20 | copa | | | 1 | | | Tritium Magallum | | Escrivà, 1989, pag 85, nº 264. UA III: 200/230 | UA III: |
| 1 BAL | 1476 | | Sigil. hispànica | F. 35 | copa | | 1 | | | | Tritium Magallum | | Escrivà, 1989, pag 85, nº 265. UA III: 200/230 | UA III: |
| 1 BAL | 1476 | | Sigil. hispànica | Indeterminada | indeterminada | | 8 | 4 | | 29 | Tritium Magallum | | Escrivà, 1989, pag 85, nº 266. Segell PAT. UA III: 200/230 | UA III: |
| 1 BAL | 1476 | | Sigil. africana A | Hayes 3 | plat | | 1 | | | | Tunísia | | UA III: 200/230 | UA III: |
| 1 BAL | 1476 | | Sigil. africana A | Hayes 3 | plat | | 1 | | | | Tunísia | | UA III: 200/230 | UA III: |
| 1 BAL | 1476 | | Sigil. africana A | Hayes 131 | copa | | 1 | | | | Tunísia | | UA III: 200/230 Crono: 2ª meitat del II- 1ª meitat del III dE | UA III: |
| 1 BAL | 1476 | | Sigil. africana A | Indeterminada | indeterminada | | | | | 8 | Tunísia | | UA III: 200/230 | UA III: |
| 1 BAL | 1476 | | Parets fines llises | Copa | copa | | | | | 16 | | | UA III: 200/230 | UA III: |
| 1 BAL | 1476 | | Llàntia imperial | Llàntia | llàntia | | | 1 | | 3 | | | UA III: 200/230 | UA III: |
| 1 BAL | 1476 | | Ibèrica decorada | Indeterminada | indeterminada | | | | | 3 | | | UA III: 200/230 | UA III: |

| Campanya | UE | Nº Inv | Producció | Tipologia | Forma | PC | V | P | A | C | Pasta | Superf. | Observacions | Cronol. |
|----------|------|--------|-----------------------|----------------------------|----------------|----|---|----|----|-----|--|---------|--|---------|
| 1 BAL | 1403 | | C. africana de cuina | Òstia III, 332 | tapadora | | 3 | | | | Tunísia | | UA III: 200/230. Crono: II- III dE | 200/230 |
| 1 BAL | 1476 | | C. africana de cuina | Tapadora | tapadora | | | 1 | | 3 | Tunísia | | UA III: 200/230 | UA III: |
| 1 BAL | 1476 | | C. africana de cuina | Hayes 23 A | cassola | | 1 | | | | Tunísia | | UA III: 200/230 Crono: Flavis- 1ª meitat del III dE | UA III: |
| 1 BAL | 1476 | | C. africana de cuina | Hayes 23 A | cassola | | 1 | | | | Tunísia | | UA III: 200/230 Crono: Flavis- 1ª meitat del III dE | UA III: |
| 1 BAL | 1476 | | C. africana de cuina | Hayes 200 | olla | | 1 | | | | Tunísia | | UA III: 200/230. Crono: 1ª meitat del II- 1ª meitat del III dE | UA III: |
| 1 BAL | 1476 | | C. africana de cuina | Indeterminada | indeterminada | | | | | 18 | Tunísia | | UA III: 200/230 | UA III: |
| 1 BAL | 1476 | | C. reductora de cuina | Indeterminada | indeterminada | | | 2 | | 104 | Reynolds, 1993 | | UA III: 200/230 | UA III: |
| 1 BAL | 1476 | | C. reductora de cuina | ERW 1.1 | cassola | | 2 | | | | Reynolds, 1993 | | UA III: 200/230 | UA III: |
| 1 BAL | 1476 | | C. reductora de cuina | ERW 1.2 | olla | | 7 | | | | Reynolds, 1993 | | UA III: 200/230 | UA III: |
| 1 BAL | 1476 | | C. reductora de cuina | ERW 1.3 | olla | | 5 | | | | Reynolds, 1993 | | UA III: 200/230 | UA III: |
| 1 BAL | 1476 | | C. reductora de cuina | ERW 1.4 | olleta | | 3 | | | | Reynolds, 1993 | | UA III: 200/230 | UA III: |
| 1 BAL | 1476 | | C. reductora de cuina | ERW 1.7 | olletat | | 4 | | | 1 | Reynolds, 1993 | | UA III: 200/230 | UA III: |
| 1 BAL | 1476 | | C. reductora de cuina | ERW 1.8 | gerra | | 1 | | 1 | | Reynolds, 1993 | | UA III: 200/230 | UA III: |
| 1 BAL | 1476 | | C. comuna oxidant | Gr. I <i>Urceus</i> | gerra | | 9 | | | | Beige amb desgr blancs i brillants | | UA III: 200/230 | UA III: |
| 1 BAL | 1476 | | C. comuna oxidant | Gr. IV.1 <i>Paropsis</i> | paròpsis | | 3 | | | | Beige amb desgr blancs i brillants | | UA III: 200/230 | UA III: |
| 1 BAL | 1476 | | C. comuna oxidant | Gr. IV.2 <i>Lanx</i> | plat | | 2 | | | | Beige amb desgr blancs i brillants | | UA III: 200/230 | UA III: |
| 1 BAL | 1476 | | C. comuna oxidant | Gr. VII <i>Pelvis</i> | pelvis | | 1 | | | | Beige amb desgr blancs i brillants | | UA III: 200/230 | UA III: |
| 1 BAL | 1476 | | C. comuna oxidant | Gr. I <i>Urceus</i> | alfàbia (orza) | | 1 | | | | Beige amb desgr blancs i brillants | | UA III: 200/230 | UA III: |
| 1 BAL | 1476 | | C. comuna oxidant | <i>Clavi coctile</i> | | | 1 | | | | Beige amb desgr blancs i brillants | | UA III: 200/230 | UA III: |
| 1 BAL | 1476 | | C. comuna oxidant | Indeterminada | indeterminada | | 5 | 14 | 14 | 646 | Beige amb desgr blancs i brillants | | UA III: 200/230 | UA III: |
| 1 BAL | 1476 | | C. comuna importada | G 188 o M101 | gerra | | 1 | | | | Oriental | | UA III: 200/230 | UA III: |
| 1 BAL | 1375 | 26 | C. comuna oxidant | Gr. IV.3 <i>Catini/Ili</i> | plat | | 2 | | | | Beige amb desgr. blancs i brillants | | UA I 80/100 | 80/100 |
| 1 BAL | 1426 | 14 | Vidre | | copa | | 1 | | | | | | UA II 150 dE | |
| 1 BAL | 1426 | 15 | Vidre | | copa | | | | | | | | UA II 150 dE | |
| 1 BAL | 1318 | 3 | C. africana de cuina | Hayes 23 A | cassola | | 1 | | | | Tunísia | | Crono: Flavis- 1ª meitat del III dE | |

| Campanya | UE | Nº Inv | Producció | Tipologia | Forma | PC | V | P | A | C | Pasta | Superf. | Observacions | Cronol. |
|----------|------|--------|-------------------|----------------------------|-------|----|---|---|---|---|---------------------------------------|---------|----------------|----------------|
| 1 BAL | 1392 | 10 | C. comuna oxidant | Gr. IV.3 <i>Catini/lli</i> | plat | | 1 | | | | Beige amb desgr blancs i brillants | | UA III 200/230 | UA III 200/230 |

| Campanya | UE | Nº Inv | Producció | Tipologia | Forma | PC | V | P | A | C | Pasta | Superf. | Observacions | Cronol. |
|-------------|------|--------|-------------------|---------------------------|---------|----|----|---|---|---|---|---------|---|-----------------|
| 2 CONST. 58 | 2069 | 1 | Àmfora hispànica | Variant Dr. 28 | àmfora | | 2 | | | | Ocre, beix, esponjosa, tova i desg. fins, calcaris blancs, grisos i brillants | | Vora de secció quadrangular motllurada amb canaleta en la parte exterior, cos possiblement globular i ansa acintada. Dm 10/11 cm. | Final del segle |
| 2 CONST. 58 | 2069 | 2 | C. comuna oxidant | Gr. I.1 <i>Urceus</i> | gerra | | 4 | | | | Ocre, beix, esponjosa, tova i desg. fins, calcaris blancs, grisos i brillants | Beix | Vora motllurada a l'exterior amb graó intern, cos oval i ansa acintada. . Dm superior a 12 cm. Defectes de cocció. | Final del segle |
| 2 CONST. 58 | 2069 | 3 | C. comuna oxidant | Gr. I.2 <i>Urceus</i> | gerra | | 55 | | | | Ocre, beix, esponjosa, tova i desg. fins, calcaris blancs, grisos i brillants | Beix | Vora llisa a l'exterior amb graó intern, cos oval i ansa acintada. Dm 12/11 cm. Defectes de cocció. | Final del segle |
| 2 CONST. 58 | 2069 | 4 | C. comuna oxidant | Gr. I.2 <i>Urceus</i> | gerra | | 19 | | | | Ocre, beix, esponjosa, tova i desg. fins, calcaris blancs, grisos i brillants | Beix | Vora llisa a l'exterior amb graó intern, cos oval i ansa acintada. Dm inferior a 10 cm. Defectes de cocció. | Final del segle |
| 2 CONST. 58 | 2069 | 5 | C. comuna oxidant | Gr. II.2.2 <i>Lagoena</i> | ampolla | | 6 | | | | Ocre, beix, esponjosa, tova i desg. fins, calcaris blancs, grisos i brillants | Beix | Vora de secció triangular, coll diferenciat. Dm aprox. de 3 cm. Defectes de cocció. | Final del segle |
| 2 CONST. 58 | 2069 | 6 | C. comuna oxidant | Gr. II.2.2 <i>Lagoena</i> | ampolla | | 4 | | | | Ocre, beix, esponjosa, tova i desg. fins, calcaris blancs, grisos i brillants | Beix | Coll diferenciat i estret que s'exvasa fins a pujar quasi vertical. Dm aprox. de 5'5 cm. Defectes de cocció. | Final del segle |
| 2 CONST. 58 | 2069 | 7 | C. comuna oxidant | Gr. VII <i>Pelvis</i> | pelvis | | 6 | | | | Ocre, beix, esponjosa, tova i desg. fins, calcaris blancs, grisos i brillants | Beix | Hi ha 2 individus xicotets però la peça dibuixada te un Dm de 33 cm, tot i que podria ser la part més llarga. Defectes de cocció. | Final del segle |
| 2 CONST. 58 | 2069 | 8 | C. comuna oxidant | Gr. III <i>Calix</i> | copa | | 9 | | | | Ocre, beix, esponjosa, tova i desg. fins, calcaris blancs, grisos i brillants | Beix | Coll lleugerament exvasat i vora arrodonida i exvasada. Dm 9 cm. Defectes de cocció. | Final del segle |
| 2 CONST. 58 | 2069 | 9 | C. comuna oxidant | Gr. VI <i>Lebes</i> | lebes | | 1 | | | | Ocre, beix, esponjosa, tova i desg. fins, calcaris blancs, grisos i brillants | Beix | ran recipient obert amb cos arrodonit i vora en ala lleugerament pendent. Dm 30 cm. Defectes de cocció. | Final del segle |
| 2 CONST. 58 | 2069 | 10 | C. comuna oxidant | Gr. IV <i>Catinus</i> | plat | | 3 | | | | Ocre, beix, esponjosa, tova i desg. fins, calcaris blancs, grisos i brillants | Beix | Forma oberta amb paret còncava baixa i llavi engrosit a l'exterior. No és possible saber el seu Dm. Defectes de cocció. | Final del segle |
| 2 CONST. 58 | 2069 | 11 | C. comuna oxidant | Gr. III <i>Calix</i> | copa | | 1 | | | | Ocre, beix, esponjosa, tova i desg. fins, calcaris blancs, grisos i brillants | Beix | Amb perfil en S i llavi arrodonit. Dm 15'5 cm. Defectes de cocció. | Final del segle |

| Campanya | UE | Nº Inv | Producció | Tipologia | Forma | PC | V | P | A | C | Pasta | Superf. | Observacions | Cronol. |
|-------------|------|--------|-----------------------|---------------|---------------|----|---|----|----|------|---|---------|--|-----------------|
| 2 CONST. 58 | 2069 | | C. comuna oxidant | Gerra | gerra | | | | 9 | | Ocre, beix, esponjosa, tova i desg. fins, calcaris blancs, grisos i brillants | Beix | Secció acintada i gruixuda, possiblement de gerres grans (Gr. I. 1 Urceus). Defectes de coccio. | Final del segle |
| 2 CONST. 58 | 2069 | | C. comuna oxidant | Gerra | gerra | | | | 28 | | Ocre, beix, esponjosa, tova i desg. fins, calcaris blancs, grisos i brillants | Beix | Secció acintada i gruixuda, possiblement de gerres mitjanes (Gr. I. 2 Urceus). Defectes de coccio. | Final del segle |
| 2 CONST. 58 | 2069 | | C. comuna oxidant | Indeterminada | indeterminada | | | 67 | 15 | 2905 | Ocre, beix, esponjosa, tova i desg. fins, calcaris blancs, grisos i brillants | Beix | 28 bases en forma d'anell. 29 bases planes. 2 anses molt xicotetes, possiblement de tacetes o ampolletes. Defectes de coccio. | Final del segle |
| 2 CONST. 58 | 2069 | 12 | C. comuna oxidant | Copa | copa | | | | | 8 | Ocre, beix, esponjosa, tova i desg. fins, calcaris blancs, grisos i brillants | Beix | Possible imitació de PF. Decoració de fulles de pinya o pedúncles (VII-5), habitual en les PF com la Mayet XLII. Cos arrodonit i decorat, part | Final del segle |
| 2 CONST. 58 | 2069 | 13 | C. comuna oxidant | Copa | copa | | 3 | | | 11 | Ocre, beix, esponjosa, tova i desg. fins, calcaris blancs, grisos i brillants | Beix | No és un recipient. Ara votiva o larari d'ús domèstic?. Part superior amb merlets, filets que emmarquen el centre amb decoració vegetal o de | Final del segle |
| 2 CONST. 58 | 2069 | | C. comuna oxidant | Indeterminada | indeterminada | | | | | 7 | Ocre, beix, esponjosa, tova i desg. fins, calcaris blancs, grisos i brillants | Beix | Podrien ser arules o lararis però son fragment informes lllisos. Defectes de coccio. | Final del segle |
| 2 CONST. 58 | 2069 | | Àmfora hispànica | Dr. 2/4 | àmfora | | | | | 7 | | | | Final del segle |
| 2 CONST. 58 | 2069 | | Llàntia imperial | Indeterminada | llàntia | | | | 4 | | Groga, porosa i tova, con engalba fosca molt deteriorat. | | Fragments molt rodats | Final del segle |
| 2 CONST. 58 | 2069 | | C. reductora de cuina | Indeterminada | indeterminada | | | | | 5 | Gris amb abundants desgrasants grisos i negres. | | | Final del segle |
| 2 CONST. 58 | 2069 | | C. africana de cuina | Hayes 23 B | cassola | | 1 | 1 | | 3 | Africana (Tunísia) | | Cronol. Segona meitat del II-primera meitat del V dE | Final del segle |
| 2 CONST. 58 | 2069 | | C. africana de cuina | Indeterminada | indeterminada | | | | | 1 | Africana (Tunísia) | | | Final del segle |
| 2 CONST. 58 | 2069 | | Fang cuit | Indeterminada | indeterminada | | | | | 2 | | | Fragments informs, aglomeració de fang cuit. | Final del segle |
| 2 CONST. 58 | 2069 | | Vidriada | Indeterminada | indeterminada | | 1 | | | 1 | Beix, vidriada en verd. | | Molt deteriorada. Fragment xicotet de vora arrodonida. Possiblement és una intrusió. | Final del segle |
| 2 CONST. 58 | 2043 | | C. comuna oxidant | Indeterminada | indeterminada | | | 8 | 2 | 155 | Ocre, beix, esponjosa, tova i desg. fins, calcaris blancs, grisos i brillants | Beix | Defectes de coccio. | Final del segle |

| Campanya | UE | Nº Inv | Producció | Tipologia | Forma | PC | V | P | A | C | Pasta | Superf. | Observacions | Cronol. |
|-------------|------|--------|-----------------------|---------------------------|---------------|----|---|---|---|---|---|---------|--|-----------------|
| 2 CONST. 58 | 2043 | | C. comuna oxidant | Gr. I <i>Urceus</i> | gerra | | 3 | | | 2 | Ocre, beix, esponjosa, tova i desg. fins, calcaris blancs, grisos i brillants | Beix | Defectes de cocció. | Final del segle |
| 2 CONST. 58 | 2043 | | C. comuna oxidant | Gr. II <i>Lagoena</i> | ampolla | | 1 | | | | Ocre, beix, esponjosa, tova i desg. fins, calcaris blancs, grisos i brillants | Beix | Defectes de cocció. | Final del segle |
| 2 CONST. 58 | 2043 | | C. comuna oxidant | Gr. VI <i>Lebes</i> | lebes | | 1 | | | | Ocre, beix, esponjosa, tova i desg. fins, calcaris blancs, grisos i brillants | Beix | Defectes de cocció. | Final del segle |
| 2 CONST. 58 | 2043 | | C. comuna oxidant | Gr. III <i>Calix</i> | copa | | 3 | | | | Ocre, beix, esponjosa, tova i desg. fins, calcaris blancs, grisos i brillants | Beix | Coll lleugerament exvasat i vora arrodonida també exvasada. Dm 9 cm. Defectes de cocció. | Final del segle |
| 2 CONST. 58 | 2043 | | C. comuna oxidant | Gr. III <i>Calix</i> | copa | | 1 | | | | Ocre, beix, esponjosa, tova i desg. fins, calcaris blancs, grisos i brillants | Beix | Defectes de cocció. | Final del segle |
| 2 CONST. 58 | 2043 | | C. comuna oxidant | Gr. III <i>Calix</i> | copa | | 1 | | | | Ocre, beix, esponjosa, tova i desg. fins, calcaris blancs, grisos i brillants | Beix | Amb perfil en "S" i llavi arrodonit. Dm 15'5 cm. Defectes de cocció. | Final del segle |
| 2 CONST. 58 | 2043 | | C. comuna oxidant | Gr. VIII <i>Aula</i> | olla | | 1 | | | | Ocre, beix, esponjosa, tova i desg. fins, calcaris blancs, grisos i brillants | Beix | Amb vora en forma de cap d'ànec. Defectes de cocció. | Final del segle |
| 2 CONST. 58 | 2043 | | Sigil. hispànica | Forma 8 | copa | | 1 | | | | <i>Tritium Magallum</i> | | Crono: Final del segle I- principi del III dE | Final del segle |
| 2 CONST. 58 | 2043 | | Sigil. africana A | Indeterminada | indeterminada | | 1 | | | | Africana (<i>Tunísia</i>) | | | Final del segle |
| 2 CONST. 58 | 2043 | 1 | C. africana de cuina | Òstia III, 267 | cassola | 1 | | | | | Africana (<i>Tunísia</i>) | | Dm xicotet Crono: Mitjan del segle II- mitjan del V dE | Final del segle |
| 2 CONST. 58 | 2043 | | C. reductora de cuina | Indeterminada | indeterminada | | | | | 1 | Grisa | Grisa | | Final del segle |
| 2 CONST. 58 | 2043 | | Vidriada | Indeterminada | indeterminada | | | | | 1 | | | Podria ser un ataifor islàmic. Fragment de carena amb incisions obliqueas i en forma de triàngle en las que se conserven traços d'esmalt | Final del segle |
| 2 CONST. 58 | 2043 | | Vidriada | Indeterminada | indeterminada | | | | | 1 | | | Podria ser un ataifor islàmic. Fragment de carena amb incisions obliqueas i en forma de triàngle en las que se conserven traços d'esmalt | Final del segle |
| 2 CONST. 58 | 2043 | 2 | Llàntia imperial | Bussiere C VIII 1, var. b | llàntia | 1 | 1 | | | | | | Bussiere C VIII 1, var. b (2000)/ Deneauve IXA(1969)/ Bailey H (1980). Crono: Segona meitat del s. I- II dE | Final del segle |

| Campanya | UE | Nº Inv | Producció | Tipologia | Forma | PC | V | P | A | C | Pasta | Superf. | Observacions | Cronol. |
|-------------|------|--------|-------------------|-----------------|---------|----|---|---|---|---|---|---------|--|-----------------|
| 2 CONST. 58 | 2043 | | C. comuna oxidant | Màscara teatral | Maccus? | 1 | | | | | Ocre, beix, esponjosa, tova i desg. fins, calcaris blancs, grisos i brillants | Beix | Personatge grotesc. Probable representació de Maccus o còmic popular. També amb caràcter apotropaic contra la mala sort. Nas i orelles grans | Final del segle |
| 2 CONST. 58 | 2043 | | Bronze | Anell | anell | 1 | | | | | | | Anell metàl·lic | Final del segle |

| Campanya | UE | Nº Inv | Producció | Tipologia | Forma | PC | V | P | A | C | Pasta | Superf. | Observacions | Cronol. |
|----------|------|--------|----------------------|----------------|---------------|----|---|---|---|----|--------------------------------------|---------|--|------------|
| MAR 85 | 1162 | | C. comuna oxidant | Indeterminada | | | | | | 2 | | | | 250-300 dE |
| MAR 85 | 1163 | | Material de constr. | Paviment | | | | | | 1 | | | | 250-300 dE |
| MAR 85 | 1163 | | Ferro | Claus? | | | | | | 3 | | | | 250-300 dE |
| MAR 85 | 1163 | | Malacofauna | Caragol | | | | | | 1 | | | | 250-300 dE |
| MAR 85 | 1163 | | Fauna | Indeterminada | | | | | | 2 | | | | 250-300 dE |
| MAR 85 | 1163 | 1 | Sigil. africana C | Hayes 50 | plat | | 1 | | | | Tunísia | | Cronologia 230/240-325 | 250-300 dE |
| MAR 85 | 1163 | | Àmfora indeterminada | Indeterminada | àmfora | | | | | 3 | | | | 250-300 dE |
| MAR 85 | 1163 | | C. comuna oxidant | Indeterminada | indeterminada | | | | 1 | 13 | 12 de pasta beix i un de pasta marró | | Ansa de secció circular. | 250-300 dE |
| MAR 85 | 1164 | | Sigil. sudgàl·lica | Indeterminada | indeterminada | | | | | 1 | | | | 250-300 dE |
| MAR 85 | 1164 | | Sigil. hispànica | Tancada | indeterminada | | | | | 1 | | | | 250-300 dE |
| MAR 85 | 1164 | 33 | Sigil. hispànica | Decorada | indeterminada | | | | | 1 | | | | 250-300 dE |
| MAR 85 | 1164 | 34 | Sigil. hispànica | Hispànica 1 | gerra | | 1 | | | 1 | Tritium Magallum | | | 250-300 dE |
| MAR 85 | 1164 | 22 | Sigil. africana A | Hayes 27 | plat | | 1 | | | | Tunísia | | Cronologia 2ª meitat II- principi III dE | 250-300 dE |
| MAR 85 | 1164 | 19, 28 | Sigil. africana A | Hayes 31 | plat | | 3 | | | | Tunísia A2 | | Principi i mitjan del s. III | 250-300 dE |
| MAR 85 | 1164 | | Sigil. africana A | Indeterminada | indeterminada | | | 2 | | 11 | Tunísia | | | 250-300 dE |
| MAR 85 | 1164 | 26 | Sigil. africana C | Hayes 50 | plat | | 2 | | | | Tunísia | | 230/240-325 | 250-300 dE |
| MAR 85 | 1164 | | Sigil. africana C | Indeterminada | indeterminada | | | | | 3 | Tunísia | | | 250-300 dE |
| MAR 85 | 1164 | | Sigil. africana A | Hayes 3 | plat | | 1 | | | | Tunísia | | | 250-300 dE |
| MAR 85 | 1164 | | Parets fines llises | Indeterminada | copa | | | | | 1 | | | | 250-300 dE |
| MAR 85 | 1164 | 20, 21 | Llàntia imperial | Dr. 28 | llàntia | | 2 | | | | Africana | | 150-s. III dE | 250-300 dE |
| MAR 85 | 1164 | | Llàntia imperial | Indeterminada | llàntia | | | | 1 | 1 | Africana | | | 250-300 dE |
| MAR 85 | 1164 | | Àmfora itàlica | Indeterminada | àmfora | | | | | 4 | Itàlica | | | 250-300 dE |
| MAR 85 | 1164 | | Àmfora hispànica | Dr. 2/4 | àmfora | | | | 1 | | | | | 250-300 dE |
| MAR 85 | 1164 | | Àmfora africana | Indeterminada | àmfora | | | | | 6 | Africana | | | 250-300 dE |
| MAR 85 | 1164 | 39 | Àmfora africana | Keay I B | àmfora | | | 1 | | | Africana | | | 250-300 dE |
| MAR 85 | 1164 | 40 | Àmfora tripolitana | Keay XXV | àmfora | | 1 | | | | Africana | | | 250-300 dE |
| MAR 85 | 1164 | | Àmfora indeterminada | Indeterminada | àmfora | | | | 1 | 47 | | | | 250-300 dE |
| MAR 85 | 1164 | 27, 29 | C. africana de cuina | Hayes 23 B | cassola | | 4 | | | | Tunísia | | Segle II - V dE | 250-300 dE |
| MAR 85 | 1164 | 30 | C. africana de cuina | Hayes 181 | font | | 1 | | | | Tunísia | | Segle II - V dE | 250-300 dE |
| MAR 85 | 1164 | 36, 25 | C. africana de cuina | Òstia III, 332 | tapadora | | 6 | | | | Tunísia | | Flavis- III dE | 250-300 dE |
| MAR 85 | 1164 | 37 | C. africana de cuina | Òstia I, 261 | tapadora | | 6 | | | | Tunísia | | 2ª 1/2 Segle II - V dE | 250-300 dE |
| MAR 85 | 1164 | 32 | C. africana de cuina | Òstia III, 267 | cassola | | 4 | 7 | | | Tunísia | | 2ª 1/2 Segle II - V dE | 250-300 dE |
| MAR 85 | 1164 | 26 bis | C. africana de cuina | Atl. CVIII, 7 | cassola | | 1 | | | | Tunísia | | Primera meidat del III dE | 250-300 dE |

| Campanya | UE | Nº Inv | Producció | Tipologia | Forma | PC | V | P | A | C | Pasta | Superf. | Observacions | Cronol. |
|----------|------|--------|-----------------------|------------------------|---------------|----|---|---|---|-----|------------------------------------|----------------|---|------------|
| MAR 85 | 1164 | | C. africana de cuina | Indeterminada | indeterminada | | | | | 59 | Tunísia | | | 250-300 dE |
| MAR 85 | 1164 | | Material de constr. | Tegula | indeterminada | | 1 | | | | | | | 250-300 dE |
| MAR 85 | 1164 | | Material de constr. | Estuc | | | | | | 2 | | | | 250-300 dE |
| MAR 85 | 1164 | | Ferro | Escòries | | | 1 | | | 24 | | | 1 clau | 250-300 dE |
| MAR 85 | 1164 | 6 | C. reductora de cuina | ERW 1.1 | plat | | 1 | | | | Reynolds, 1993 | | Flavis- III dE | 250-300 dE |
| MAR 85 | 1164 | 14, 16 | C. reductora de cuina | ERW 1.2 | olla | | 2 | | | | Reynolds, 1993 | | Tiberi- III dE | 250-300 dE |
| MAR 85 | 1164 | 8, 9 | C. reductora de cuina | ERW 1.3 | olla | | 2 | | | | Reynolds, 1993 | | Tiberi- III dE | 250-300 dE |
| MAR 85 | 1164 | 15 | C. reductora de cuina | ERW 1.4 | olleta | | 1 | | | | Reynolds, 1993 | | II dE | 250-300 dE |
| MAR 85 | 1164 | 4 | C. reductora de cuina | ERW 1.7 | tapadora | | 1 | | | | Reynolds, 1993 | | Tiberi- III dE | 250-300 dE |
| MAR 85 | 1164 | | C. reductora de cuina | ERW 1.8 | gerra | | | | 1 | | Reynolds, 1993 | | 150-III dE | 250-300 dE |
| MAR 85 | 1164 | | C. reductora de cuina | Indeterminada | indeterminada | | | 1 | | 30 | Reynolds, 1993 | | | 250-300 dE |
| MAR 85 | 1164 | | Vidre | Indeterminada | indeterminada | | | | | 1 | | | | 250-300 dE |
| MAR 85 | 1164 | 5 | C. reductora de cuina | Indeterminada | cassola | | 1 | 1 | | | Marró amb desgr. brillants | Exterior negre | No és de les descrites per Reynolds, 1993. | 250-300 dE |
| MAR 85 | 1164 | | C. comuna oxidant | Indeterminada | indeterminada | | 2 | 2 | | 195 | Beix amb desgr. blancs i brillants | | | 250-300 dE |
| MAR 85 | 1164 | | C. comuna oxidant | Gr. II <i>Lagoena</i> | ampolla | | | | | 1 | Beix amb desgr. blancs i brillants | | | 250-300 dE |
| MAR 85 | 1164 | 1 | C. comuna oxidant | Gr. VII <i>Pelvis</i> | pelvis | | 1 | | | | Beix amb desgr. blancs i brillants | | | 250-300 dE |
| MAR 85 | 1164 | 2, 3 | C. comuna oxidant | Gr. V <i>Mortarium</i> | morter | | 2 | | | | Beix amb desgr. blancs i brillants | | De vora triangular i amb pedres abrassives molt fines a l'interior. | 250-300 dE |
| MAR 85 | 1164 | 11, 13 | C. comuna oxidant | Gr. I Urceus | gerra | | 4 | | | | Beix amb desgr. blancs i brillants | | Nº 11, 13 i 24 | 250-300 dE |
| MAR 85 | 1164 | 10 | C. comuna oxidant | Gr. III <i>Calix</i> | copa | | 1 | | | | Beix amb desgr. blancs i brillants | | | 250-300 dE |
| MAR 85 | 1164 | 7 | C. comuna oxidant | Gr. V <i>Mortarium</i> | morter | | 1 | | | | Tosca | | Diàmetre molt menut (inferior a 12 cm). | 250-300 dE |
| MAR 85 | 1165 | | Sigil. hispànica | Indeterminada | indeterminada | | | | | 1 | Tritium Magallum | | | 250-300 dE |
| MAR 85 | 1165 | | Sigil. africana A | Indeterminada | indeterminada | | | | | 2 | Tunísia | | | 250-300 dE |
| MAR 85 | 1165 | 3 | Sigil. africana C | Hayes 48 A | indeterminada | | 1 | | | | Tunísia | | 220-270 dE | 250-300 dE |
| MAR 85 | 1165 | 2 | Sigil. africana C | Hayes 50 | indeterminada | | 2 | | | | Tunísia | | 230/240-325 | 250-300 dE |
| MAR 85 | 1165 | | Sigil. africana C | Indeterminada | indeterminada | | | 2 | | | Tunísia | | | 250-300 dE |
| MAR 85 | 1165 | | Parets fines Ilises | Indeterminada | copa | | | 2 | | 1 | | | | 250-300 dE |
| MAR 85 | 1165 | 4 | Àmfora indetermin. | Indeterminada | àmfora | | | 2 | 1 | 11 | | | Es dibuixa el pivot. | 250-300 dE |
| MAR 85 | 1165 | 1 | C. africana de cuina | Hayes 23 B | cassola | | 1 | | | | Tunísia | | Segle II - V dE | 250-300 dE |
| MAR 85 | 1165 | | C. africana de cuina | Òstia III, 267 | cassola | | 1 | | | | Tunísia | | 2ª 1/2 Segle II - V dE | 250-300 dE |

| Campanya | UE | Nº Inv | Producció | Tipologia | Forma | PC | V | P | A | C | Pasta | Superf. | Observacions | Cronol. |
|----------|------|----------|-----------------------|----------------|---------------|----|---|---|---|----|------------------------------------|---------|---|------------|
| MAR 85 | 1165 | | C. africana de cuina | Uzita 48.1 | gerra | | | | 1 | | Tunísia | | Ansa de secció en forma de cinta amb canaletes. Segle II - III dE | 250-300 dE |
| MAR 85 | 1165 | | C. africana de cuina | Indeterminada | indeterminada | | | | | 11 | Tunísia | | | 250-300 dE |
| MAR 85 | 1165 | | C. reductora de cuina | Indeterminada | indeterminada | | | | | 1 | Reynols, 1993 | | | 250-300 dE |
| MAR 85 | 1165 | | C. reductora de cuina | Indeterminada | indeterminada | | | | | 5 | No Reynols, 1993 | | | 250-300 dE |
| MAR 85 | 1165 | | C. comuna oxidant | Indeterminada | indeterminada | | 5 | 2 | 2 | 70 | Beix amb desgr. blancs i brillants | | Anses probablement de gerra. | 250-300 dE |
| MAR 85 | 1165 | 5 | C. comuna oxidant | Gr. I Urceus | gerra | | 1 | | | | Beix amb desgr. blancs i brillants | | | 250-300 dE |
| MAR 85 | 1165 | | Ferro | Indeterminada | | | | | | 14 | | | | 250-300 dE |
| MAR 85 | 1165 | | Ferro | Claus | | | 3 | | | | | | | 250-300 dE |
| MAR 85 | 1166 | | Sigil. hispànica | Forma 15/17 | plat | | | | | 1 | Tritium Magallum | | | 250-300 dE |
| MAR 85 | 1166 | | Sigil. hispànica | Indeterminada | indeterminada | | 1 | | | | | | | 250-300 dE |
| MAR 85 | 1166 | 17 | Sigil. africana A | Hayes 31 | plat | | 1 | | | | Tunísia | | Principi i mitjan del s. III | 250-300 dE |
| MAR 85 | 1166 | 21, 13 | C. africana de cuina | Òstia III, 332 | plat/tapadora | | 1 | | | | Tunísia | | | 250-300 dE |
| MAR 85 | 1166 | | Sigil. africana A | Indeterminada | indeterminada | | | 1 | | 3 | Tunísia | | | 250-300 dE |
| MAR 85 | 1166 | | Sigil. africana A/D | Indeterminada | indeterminada | | | | | 1 | Tunísia | | | 250-300 dE |
| MAR 85 | 1166 | 20 | Sigil. africana C | Hayes 50 | plat | | 2 | | | | Tunísia | | | 250-300 dE |
| MAR 85 | 1166 | | Sigil. africana C | Indeterminada | indeterminada | | | | | 2 | Tunísia | | | 250-300 dE |
| MAR 85 | 1166 | | Àmfora itàlica | Indeterminada | àmfora | | | | | 1 | Campania | | | 250-300 dE |
| MAR 85 | 1166 | 18 | Àmfora tarraconense | Galoise 4 | àmfora | | 1 | | | | | | 0/158 | 250-300 dE |
| MAR 85 | 1166 | | Àmfora itàlica | Indeterminada | àmfora | | | | | 21 | | | | 250-300 dE |
| MAR 85 | 1166 | 19, 23 | C. africana de cuina | Hayes 23 B | cassola | | 2 | | | | Tunísia | | Nº 19 no dibuixat. Segle II - V dE | 250-300 dE |
| MAR 85 | 1166 | | C. africana de cuina | Hayes 181 | font | | | 1 | | | Tunísia | | Segle II - V dE | 250-300 dE |
| MAR 85 | 1166 | 12 b, 13 | C. africana de cuina | Òstia III, 332 | tapadora | | 5 | | | | Tunísia | | També nº 2, 16, 22. Flavis- III dE | 250-300 dE |
| MAR 85 | 1166 | 12, 15 | C. africana de cuina | Òstia III, 267 | cassola | | 2 | 1 | | | Tunísia | | També nº 2, 16, 22. 2ª 1/2 Segle II - V dE | 250-300 dE |
| MAR 85 | 1166 | | C. africana de cuina | Indeterminada | indeterminada | | | | | | Tunísia | | | 250-300 dE |
| MAR 85 | 1166 | 14 | C. africana de cuina | Hayes 131 | copa | | 1 | | | | Tunísia | | 2ª meitat del II- principi III | 250-300 dE |
| MAR 85 | 1166 | | Material de constr. | Tegula | indeterminada | | | | | 6 | | | | 250-300 dE |
| MAR 85 | 1166 | | Material de constr. | Imbrex | indeterminada | | | | | 2 | | | | 250-300 dE |
| MAR 85 | 1166 | | Ferro | Escòria | | | | | | 18 | | | | 250-300 dE |
| MAR 85 | 1166 | | Ferro | Claus | | | 3 | | | | | | | 250-300 dE |
| MAR 85 | 1166 | | Material de constr. | Estuc | | | | | | 2 | | | | 250-300 dE |

| Campanya | UE | Nº Inv | Producció | Tipologia | Forma | PC | V | P | A | C | Pasta | Superf. | Observacions | Cronol. |
|----------|------|----------|---------------------|---------------------------|---------------|----|---|---|---|----|---|-------------------------------|--|------------|
| MAR 85 | 1166 | 4, 5,6,9 | C. comuna oxidant | Gr. I Urceus | gerra | | 6 | | | | Beix amb desgr. blancs i brillants | | També nº 3, 8. | 250-300 dE |
| MAR 85 | 1166 | 7 | C. comuna oxidant | Gr. VIII <i>Aula/olla</i> | olla | | 1 | | | | Beix amb desgr. blancs i brillants | | | 250-300 dE |
| MAR 85 | 1166 | 1 | C. comuna oxidant | Gr. IV.1 <i>Paropsis</i> | paròpsis | 1 | 1 | | | | Beix amb desgr. blancs i brillants | | | 250-300 dE |
| MAR 85 | 1166 | 11 | C. comuna oxidant | Gr. IV.1 <i>Paropsis</i> | paròpsis | 1 | | | | | Beix ataronjada amb desgr. blancs, brillants i grisos | Allisades amb desgr. visibles | 0/157 Base quasi plana, ansa horitzontal de secció en forma de cinta i bec vessador amb nº 7 | 250-300 dE |
| MAR 85 | 1166 | | C. comuna oxidant | Gr. II <i>Lagoena</i> | ampolla | | 1 | | | | Beix amb desgr. blanc i brillants | | | 250-300 dE |
| MAR 85 | 1166 | | C. comuna oxidant | Indeterminada | indeterminada | | 3 | | | | Beix amb desgr. blanc i brillants | | | 250-300 dE |
| MAR 85 | 1166 | 10 | C. comuna reductora | Gr. I Urceus | gerra | | 1 | | | | Depurada grisa i fina amb desgr. brillants | | Vora trilobulada | 250-300 dE |
| MAR 85 | 1146 | | Vernís negre B | Indeterminada | indeterminada | | | | | 1 | Campaniana | | | 250-300 dE |
| MAR 85 | 1146 | | Sigil. itàlica | Indeterminada | indeterminada | | | | | 1 | Aretina | | | 250-300 dE |
| MAR 85 | 1146 | | Sigil. sudgàl·lica | Indeterminada | indeterminada | | | 2 | | 1 | La Graufesenque | | 1 base de marmorata | 250-300 dE |
| MAR 85 | 1146 | 55 | Sigil. hispànica | Forma 8 | copa | | 1 | | | | Tritium Magallum | | | 250-300 dE |
| MAR 85 | 1146 | | Sigil. hispànica | Forma 27 | copa | | 1 | | | | Tritium Magallum | | | 250-300 dE |
| MAR 85 | 1146 | 47 | Sigil. hispànica | Forma 37 | copa | | 1 | | | | Tritium Magallum | | | 250-300 dE |
| MAR 85 | 1146 | | Sigil. hispànica | Indeterminada | indeterminada | | 3 | 1 | | 10 | Tritium Magallum | | Un fragment de co decorat amb cercles | 250-300 dE |
| MAR 85 | 1146 | 39, 41 | Sigil. africana A | Hayes 6 C | plat | | 2 | | | | Tunísia | | Final II- principi III dE | 250-300 dE |
| MAR 85 | 1146 | 46 | Sigil. africana A | Hayes 8 | copa | | | 1 | | | Tunísia | | 80-III dE | 250-300 dE |
| MAR 85 | 1146 | | Sigil. africana A | Hayes 9 | copa | | | | | 1 | Tunísia | | 80-III dE | 250-300 dE |
| MAR 85 | 1146 | 44, 50 | Sigil. africana A | Hayes 27 | plat | | 4 | | | | Tunísia | | 2ª meitat II- principi III dE | 250-300 dE |
| MAR 85 | 1146 | 43 | Sigil. africana A | Hayes 31 | plat | | 7 | | | | Tunísia | | Principi i mitjan del s. III | 250-300 dE |
| MAR 85 | 1146 | | Sigil. africana A | Hayes 3 A | plat | | 1 | | | | Tunísia | | 60-90 dE | 250-300 dE |
| MAR 85 | 1146 | | Sigil. africana A | Hayes 3 | plat | | 1 | | | 1 | Tunísia | | | 250-300 dE |
| MAR 85 | 1146 | | Sigil. africana A | Hayes 121 o 126 | copa | | | | | 1 | Tunísia | | Segle II dE | 250-300 dE |
| MAR 85 | 1146 | 66, 75 | Sigil. africana A | Hayes 17 | bol | | 2 | | | 1 | Tunísia | | 2ª meitat II- 1ª meitat III dE | 250-300 dE |
| MAR 85 | 1146 | 53 | Sigil. africana A | Hayes 17 | plat | | 1 | | | 1 | Tunísia | | 2ª meitat II- 1ª meitat III dE | 250-300 dE |
| MAR 85 | 1146 | 69 | Sigil. africana A | Hayes 22 | tapadora | | 1 | | | | Tunísia | | Segle II- principi III dE | 250-300 dE |
| MAR 85 | 1146 | | Sigil. africana A | Indeterminada | indeterminada | | | 5 | | 40 | Tunísia | | | 250-300 dE |
| MAR 85 | 1146 | 45 | Sigil. africana A/D | Hayes 32 | font | | 1 | | | | Tunísia | | Principi i mitjan del III dE | 250-300 dE |

| Campanya | UE | Nº Inv | Producció | Tipologia | Forma | PC | V | P | A | C | Pasta | Superf. | Observacions | Cronol. |
|----------|------|---------|----------------------|-----------------|---------------|----|----|----|---|-----|------------------------------|------------------------|--|------------|
| MAR 85 | 1146 | | Sigil. africana C | Hayes 44 o 45 | font | | | | | 1 | Tunísia | | 230/240-325 dE | 250-300 dE |
| MAR 85 | 1146 | 40, 49 | Sigil. africana C | Hayes 50 | font | | 6 | | | | Tunísia | | 230/240-325 dE | 250-300 dE |
| MAR 85 | 1146 | 51 | Sigil. africana C | Hayes 53 B | font | | | 1 | | | Tunísia | | Intrusió. 370-430 dE | 250-300 dE |
| MAR 85 | 1146 | | Sigil. africana C | Indeterminada | indeterminada | | | 3 | | 18 | Tunísia | | | 250-300 dE |
| MAR 85 | 1146 | 83 | Parets fines Ilises | Rubielos 2.1 | copa | | 1 | | | 1 | Beix i gris, fina i depurada | Beige gris i allisades | | 250-300 dE |
| MAR 85 | 1146 | | Parets fines Ilises | Indeterminada | copa | | | | | 4 | | | Un fragment de closca d'ou | 250-300 dE |
| MAR 85 | 1146 | 82 | Llàntia imperial | Indeterminada | llàntia | | | 1 | | | Africana | | Base amb segell de terrisser poc llegibles en dues línies PV [-] i AE[-] | 250-300 dE |
| MAR 85 | 1146 | 80, 81 | Llàntia imperial | Indeterminada | llàntia | | | 2 | 1 | 11 | Africana | | | 250-300 dE |
| MAR 85 | 1146 | 79 | Llàntia imperial | Dr. 20 | llàntia | 1 | | | | | Africana | | 0/152 Sense decoració al margo. 50-Segle III dE | 250-300 dE |
| MAR 85 | 1146 | | Àmfora itàlica | Indeterminada | àmfora | | | | | 6 | Campana | | | 250-300 dE |
| MAR 85 | 1146 | | Àmfora tarraconense | Dr. 2-3 | àmfora | | | | 3 | 3 | | | | 250-300 dE |
| MAR 85 | 1146 | | Àmfora africana | Indeterminada | àmfora | | | | | 32 | | | | 250-300 dE |
| MAR 85 | 1146 | | Àmfora hispànica | Indeterminada | àmfora | | | | | 59 | | | | 250-300 dE |
| MAR 85 | 1146 | 52 | Roig pompejà | R-pomp. 28 o 33 | font | | 1 | | | | Campanià | | Vora molt xicoteta. 40-60 o 75 -125 dE | 250-300 dE |
| MAR 85 | 1146 | | C. africana de cuina | Hayes 23 A | cassola | | 1 | 15 | | | Tunísia | | Segle II dE | 250-300 dE |
| MAR 85 | 1146 | 58, 71 | C. africana de cuina | Hayes 23 B | cassola | | 10 | | | | Tunísia | | Segle II - V dE | 250-300 dE |
| MAR 85 | 1146 | 54, 153 | C. africana de cuina | Hayes 181 | font | | 3 | 1 | | | Tunísia | | Final II- V dE | 250-300 dE |
| MAR 85 | 1146 | 59, 74 | C. africana de cuina | Òstia I, 262 | tapadora | | 3 | | | | Tunísia | | Severs- V dE | 250-300 dE |
| MAR 85 | 1146 | 62 | C. africana de cuina | Òstia III, 332 | tapadora | | 2 | | | | Tunísia | | Flavis- III dE | 250-300 dE |
| MAR 85 | 1146 | 64 | C. africana de cuina | Òstia I, 261 | tapadora | | 14 | 3 | | | Tunísia | | També nº 65, 73. 2ª 1/2 Segle II - V dE | 250-300 dE |
| MAR 85 | 1146 | 65 | C. africana de cuina | Òstia I, 273 | cassola | | 3 | | | | Tunísia | | 1ª meitat del III dE | 250-300 dE |
| MAR 85 | 1146 | 61, 72 | C. africana de cuina | Òstia III, 267 | cassola | | 17 | 12 | | | Tunísia | | 2ª 1/2 Segle II - V dE | 250-300 dE |
| MAR 85 | 1146 | 76 | C. africana de cuina | Òstia I, 269 | cassola | | 1 | | | | Tunísia | | 1ª meitat del III dE | 250-300 dE |
| MAR 85 | 1146 | | C. africana de cuina | Indeterminada | indeterminada | | | | | 159 | Tunísia | | | 250-300 dE |
| MAR 85 | 1146 | | Vidre | | copa | | 2 | | | | | | Una copa dibuixada a mà però sense número d'inventari. | 250-300 dE |
| MAR 85 | 1146 | | Material de constr. | Opus signinum | | | | | | 1 | | | | 250-300 dE |
| MAR 85 | 1146 | | Material de constr. | Rajola | | | | | | 1 | | | | 250-300 dE |
| MAR 85 | 1146 | | Bronze | Indeterminada | | | | | | 1 | | | | 250-300 dE |
| MAR 85 | 1146 | | Ferro | Indeterminada | | | | | | 32 | | | | 250-300 dE |
| MAR 85 | 1146 | | Plom | Indeterminada | | | | | | 2 | | | | 250-300 dE |

| Campanya | UE | Nº Inv | Producció | Tipologia | Forma | PC | V | P | A | C | Pasta | Superf. | Observacions | Cronol. |
|----------|------|---------|-----------------------|--------------------|---------------|----|---|---|---|-----|---------------------------------------|-----------------------|--|------------|
| MAR 85 | 1146 | | Material de constr. | Estuc | | | | | | 6 | | | | 250-300 dE |
| MAR 85 | 1146 | | Material de constr. | Tegula i imbrex | | | | | | 32 | | | | 250-300 dE |
| MAR 85 | 1146 | | Malacofauna | Caragol | | | | | | 3 | | | | 250-300 dE |
| MAR 85 | 1146 | | Àmfora bètica | Indeterminada | àmfora | | | | | 8 | | | | 250-300 dE |
| MAR 85 | 1146 | | Àmfora indeterminada | Indeterminada | àmfora | | | | | 128 | | | | 250-300 dE |
| MAR 85 | 1146 | 108 | Àmfora bètica | Beltrán II A | àmfora | | 1 | | | | Bahia del Guadalquivir | | Dm 21 | 250-300 dE |
| MAR 85 | 1146 | 113 | Àmfora bètica | Dr. 20 | àmfora | | 1 | | | | Bahia del Guadalquivir | | Dm 20 | 250-300 dE |
| MAR 85 | 1146 | 110,111 | Àmfora tarraconense | Galoise 4 | àmfora | | 1 | | 1 | | Ataronjada | | Dm 12 | 250-300 dE |
| MAR 85 | 1146 | 112 | Àmfora tarraconense | Beltrán II B? | àmfora | | 1 | | | | | | Dm 16 | 250-300 dE |
| MAR 85 | 1146 | | Àmfora tarraconense | Indeterminada | àmfora | | | 1 | | | Amb molts desgreixants | | Podria ser Galoise 4, amb pivot pla. | 250-300 dE |
| MAR 85 | 1146 | 86 | C. reductora de cuina | ERW 1.1 | cassola | | 2 | | | | No Reynolds 1993, més marró | | | 250-300 dE |
| MAR 85 | 1146 | 91, 88 | C. reductora de cuina | ERW 1.2 | olla | | 8 | | | | Reynolds 1993 | | També nº 92, 93, 94, 94 bis, 104, 105 bis | 250-300 dE |
| MAR 85 | 1146 | 103,106 | C. reductora de cuina | ERW 1.3 | olla | | 8 | | | | Reynolds 1993 | | També nº 85, 96, 97, 98, 101, 103 bis | 250-300 dE |
| MAR 85 | 1146 | 100,102 | C. reductora de cuina | ERW 1.4 | olla | | 2 | | | | Reynolds 1993 | | Sense restes de foc | 250-300 dE |
| MAR 85 | 1146 | 90 | C. reductora de cuina | ERW 1.7 | tapadora | | 2 | | | | Reynolds 1993 | | Nº 90 i 91 no es dibuixen | 250-300 dE |
| MAR 85 | 1146 | 83 | C. reductora de cuina | ERW 1.7 | tapadora | | 1 | | | | Reynolds 1993 | | No està dibuixada | 250-300 dE |
| MAR 85 | 1146 | | C. reductora de cuina | ERW 1.8 | gerra | | | | 2 | | Reynolds 1993 | | Ansa de secció quadrangular | 250-300 dE |
| MAR 85 | 1146 | 105 | C. reductora de cuina | ERW 1.9 | gerra | 1 | | | | | Reynolds 1993 | | Probablement gerra ERW 1.9 amb decoració d'ansa salomònica sobre l'ansa funcional. Sense base | 250-300 dE |
| MAR 85 | 1146 | | C. reductora de cuina | Indeterminada | indeterminada | | | 2 | | 45 | Reynolds 1993 | | | 250-300 dE |
| MAR 85 | 1146 | | C. reductora de cuina | Indeterminada | olleta | | | | | 24 | Reynolds 1993 | | | 250-300 dE |
| MAR 85 | 1146 | 89 | C. reductora de cuina | ERW 1.1 | cassola | | 1 | | | | Negra amb abundants desgr. l'exterior | Grollera a l'exterior | Podria ser una ERW 1.1 de reductora de cuina però també és similar a una Hayes 23 A o 181 d'africana de cuina. | 250-300 dE |
| MAR 85 | 1146 | 88 | C. africana de cuina | Òstia I, 261 | tapadora | | 1 | | | | No és l'africana típica | | Està cremada. 2ª 1/2 Segle II - V dE | 250-300 dE |
| MAR 85 | 1146 | | C. africana de cuina | Hayes 131 | copa | | | | 1 | | Tunísia | | 2ª meitat del II- principi III | 250-300 dE |
| MAR 85 | 1146 | 37 | C. africana de cuina | H. 194/ O. II, 303 | cassola | | 1 | | | | Tunísia | | Tiberi- 1ª meitat del II dE | 250-300 dE |
| MAR 85 | 1146 | 2 | C. comuna importada | Comun tipo 21 A | gibrell | | 1 | | | | Tunísia: groga i porosa | | Bassin Uzita 2 A. Vora exvasada, obliqua i recta. Segle II- 1ª 1/2 III dE | 250-300 dE |

| Campanya | UE | Nº Inv | Producció | Tipologia | Forma | PC | V | P | A | C | Pasta | Superf. | Observacions | Cronol. |
|----------|------|-----------|-------------------|--------------------------|----------|----|----|---|---|---|---|-----------------------------------|--|------------|
| MAR 85 | 1146 | 5 | C. comuna oxidant | Gr. I <i>Urceus</i> | gerra | | 1 | | | | Sandwixt beix, gris, beix | Beix | Amb graó intern per a tapadora i llavi amb motllura | 250-300 dE |
| MAR 85 | 1146 | 34, 8, 17 | C. comuna oxidant | Gr. I <i>Urceus</i> | gerra | | 3 | | | | Beix depurada amb desgr. blancs i brillants | Beix | Amb graó intern per a tapadora i llavi amb motllura. Nº 8 i 17 no es dibuixen. | 250-300 dE |
| MAR 85 | 1146 | 21, 7 | C. comuna oxidant | Gr. I <i>Urceus</i> | gerra | | 2 | | | | Beix depurada amb desgr. blancs i brillants | Beix | Amb graó intern per a tapadora i llavi amb dos motlures | 250-300 dE |
| MAR 85 | 1146 | 114 | C. comuna oxidant | Gr. I <i>Urceus</i> | gerra | 1 | | | | | Beix depurada amb desgr. blancs i brillants | Beix allisada amb desgr. visibles | Llavi arrodonit sense graó intern per a tapadora i amb ansa acintada. Vora trilobulada i petit bec vessador. Base quasi plana0/156 | 250-300 dE |
| MAR 85 | 1146 | 9, 12, 28 | C. comuna oxidant | Gr. I <i>Urceus</i> | gerra | | 12 | | | | Beix depurada amb desgr. blancs i brillants | | Llavi arrodonit sense graó intern per a tapadora i amb ansa en forma de cinta. També nº 4, 13, 14, 16, 23, 27, 28 i 30. | 250-300 dE |
| MAR 85 | 1146 | 15 | C. comuna oxidant | Gr. IV.1 <i>Paropsis</i> | paròpsis | | 1 | | | | Beix depurada amb desgr. blancs i brillants | | Vora reentrant amb ansa horitzontal de secció en forma de cinta. | 250-300 dE |
| MAR 85 | 1146 | 10, 31 | C. comuna oxidant | Gr. IV.1 <i>Paropsis</i> | paròpsis | | 6 | | | | Beix depurada amb desgr. blancs i brillants | | Vora de perfil en S amb ansa horitzontal de secció en forma de cinta. | 250-300 dE |
| MAR 85 | 1146 | 36, 3 | C. comuna oxidant | Gr. IV.1 <i>Paropsis</i> | paròpsis | | 2 | | | | Beix depurada amb desgr. blancs i brillants | | Vora de perfil en S amb ansa horitzontal de secció en forma de cinta. Nº 36 i 3 peguen. Podria se un lebes. | 250-300 dE |
| MAR 85 | 1146 | 26, 34 | C. comuna oxidant | Gr. IV.1 <i>Paropsis</i> | paròpsis | | 2 | | | | Beix depurada amb desgr. blancs i brillants | | Vora de perfil en S amb ansa horitzontal de secció en forma de cinta. Nº 34 no es dibuixa | 250-300 dE |
| MAR 85 | 1146 | 32, 6, 25 | C. comuna oxidant | Gr. IV.1 <i>Paropsis</i> | paròpsis | | 3 | | | | Beix depurada amb desgr. blancs i brillants | | Vora bifida amb ansa horitzontal de secció en forma de cinta. Nº 32 i 6 peguen. Nº 25 no es dibuixa. | 250-300 dE |
| MAR 85 | 1146 | 11, 18 | C. comuna oxidant | Gr. IV.1 <i>Paropsis</i> | paròpsis | | 2 | | | 1 | Beix depurada amb desgr. blancs i brillants | | Vora arrodonida, amb revora exterior lleugerament triangular amb canaletes horitzontals. | 250-300 dE |
| MAR 85 | 1146 | 22 | C. comuna oxidant | Gr. V <i>Mortarium</i> | morter | | 1 | | | 1 | Beix depurada amb desgr. blancs i brillants | | Vora triangular sortint | 250-300 dE |
| MAR 85 | 1146 | 1, 23, 19 | C. comuna oxidant | Gr. VII <i>Pelvis</i> | pelvis | | 3 | | | 1 | Beix depurada amb desgr. blancs i brillants | | Vora en ala arodonida o lleugerament penjant | 250-300 dE |

| Campanya | UE | Nº Inv | Producció | Tipologia | Forma | PC | V | P | A | C | Pasta | Superf. | Observacions | Cronol. |
|----------|------|--------|----------------------|-----------------------|---------|----|---|---|---|---|---|-----------------------------------|---|------------|
| MAR 85 | 1146 | 107 | C. comuna oxidant | Gr. II <i>Lagoena</i> | ampolla | 1 | | | | | Beix depurada amb desgr. blancs i brillants | Amb línies d'allisat a l'exterior | 0/154 Vegas 38 o 39. MHV. Amb base en anella cos arrodonit coll llarg amb ansa de secció en forma de cinta i vora motllurada reentrant amb graó intern intern. | 250-300 dE |
| MAR 85 | 1146 | 85 | C. comuna oxidant | Gr. II <i>Lagoena</i> | ampolla | 1 | | | | | Beix depurada amb desgr. blancs i brillants | | 0/155 Vegas 28. Amb base en anella cos arrodonit coll llarg amb ansa de secció en forma de cinta i vora motllurada horitzontal amb graó intern intern. | 250-300 dE |
| MAR 85 | 1164 | | C. africana de cuina | Atl. CVIII, 7 | cassola | | | | | | Tunísia | | Primera meidat del III dE | 250-300 dE |
| MAR 85 | 1146 | 0/154 | C. comuna oxidant | Gr. II <i>Lagoena</i> | ampolla | 1 | | | | | Beix depurada amb desgr. blancs, grisos i grocs | Amb línies d'allisat a l'exterior | Llavi de secció triangular, amb coll estret i curt, cos globular amb ansa en forma de cinta de secció des del coll fins al cos i base quasi plana. L'ansa està poc acurada posada fent pressió als extrems. 0/154 | 250-300 dE |

| Campanya | UE | Nº Inv | Producció | Tipologia | Forma | PC | V | P | A | C | Pasta | Superf. | Observacions | Cronol. |
|----------|------|--------|-------------------------|-----------------------|---------------|----|---|---|---|----|--|---------|--|------------|
| 1 SELVIC | 1073 | | Material de construcció | Estuc | | | | | | 4 | | | | 160-190 dE |
| 1 SELVIC | 1073 | | Ferro | Claus | | | | | | 3 | | | | 160-190 dE |
| 1 SELVIC | 1073 | 1 | Sigil. hispànica | Forma 15/17 | plat | | | 1 | | | <i>Tritium Magallum</i> | | Amb segell OF---SCA. Qualitat de pasta i vernís baixa | 160-190 dE |
| 1 SELVIC | 1073 | 2 | Sigil. hispànica | Forma 15/17 | plat | 1 | | | | | <i>Tritium Magallum</i> | | Qualitat de pasta i vernís baixa | 160-190 dE |
| 1 SELVIC | 1073 | | Sigil. hispànica | Forma 15/17 | plat | | 2 | | | | <i>Tritium Magallum</i> | | Qualitat de pasta i vernís baixa | 160-190 dE |
| 1 SELVIC | 1073 | 3 | Sigil. hispànica | Copa | copa | | | 1 | | | <i>Tritium Magallum</i> | | Amb segell AGLIANI Qualitat de pasta i vernís baixa | 160-190 dE |
| 1 SELVIC | 1073 | 4 | Sigil. hispànica | Forma 41 | copa | | 1 | | | | <i>Tritium Magallum</i> | | Qualitat de pasta i vernís baixa | 160-190 dE |
| 1 SELVIC | 1073 | | Sigil. hispànica | Forma 37 | copa | | 1 | | | 1 | <i>Tritium Magallum</i> | | Qualitat de pasta i vernís baixa. Decoració de cercles | 160-190 dE |
| 1 SELVIC | 1073 | | Sigil. hispànica | Copa | copa | | | 1 | | 1 | <i>Tritium Magallum</i> | | Qualitat de pasta i vernís baixa | 160-190 dE |
| 1 SELVIC | 1073 | | Sigil. hispànica | Indeterminada | indeterminada | | | 1 | | 4 | <i>Tritium Magallum</i> | | Qualitat de pasta i vernís baixa | 160-190 dE |
| 1 SELVIC | 1073 | 5 | Llàntia imperial | Dr. 20 | llàntia | | 1 | | 1 | | Beix amb engalba marró | | | 160-190 dE |
| 1 SELVIC | 1073 | | Llàntia imperial | Dr. 20 | llàntia | | 1 | | | | | | | 160-190 dE |
| 1 SELVIC | 1073 | | Llàntia imperial | Dr. 5 | llàntia | | 1 | | | | | | | 160-190 dE |
| 1 SELVIC | 1073 | | Llàntia imperial | Indeterminada | llàntia | | | | 1 | 3 | | | | 160-190 dE |
| 1 SELVIC | 1073 | | Parets fines llises | Rubielos 2.1 | copa | | 2 | | | 1 | | | | 160-190 dE |
| 1 SELVIC | 1073 | | Parets fines llises | Copa | copa | | 1 | | | | | | | 160-190 dE |
| 1 SELVIC | 1073 | | Engalba roja pompeiana | Font | font | | 1 | | | 1 | Campania | | | 160-190 dE |
| 1 SELVIC | 1073 | 6 | C. africana de cuina | Hayes 23 A | cassola | | 1 | | | | Tunísia | | Cronologia: Flavis- final segle II dE | 160-190 dE |
| 1 SELVIC | 1073 | | C. africana de cuina | Cassola | cassola | | | 2 | | 3 | Tunísia | | | 160-190 dE |
| 1 SELVIC | 1073 | | C. africana de cuina | Tapadora | tapadora | | | 1 | | | Tunísia | | | 160-190 dE |
| 1 SELVIC | 1073 | | C. africana de cuina | Òstia III, 332 | tapadora | | 2 | | | | Tunísia | | Cronologia: flavis-150 dE | 160-190 dE |
| 1 SELVIC | 1073 | | C. africana de cuina | Indeterminada | indeterminada | | | | | 5 | Tunísia | | | 160-190 dE |
| 1 SELVIC | 1073 | | Sigil. africana A | Indeterminada | indeterminada | | | | | 1 | Tunísia | | Decoració burilada | 160-190 dE |
| 1 SELVIC | 1073 | | C. reductora de cuina | ERW 1.3 | olla | | 2 | | | | Reynolds, 1993 | | | 160-190 dE |
| 1 SELVIC | 1073 | | C. reductora de cuina | ERW 1.4 | olleta | | 1 | | | | Reynolds, 1993 | | | 160-190 dE |
| 1 SELVIC | 1073 | | C. reductora de cuina | Indeterminada | olla | | 1 | 1 | | 29 | Reynolds, 1993 | | Alguns fragments amb concrecció blanca interna | 160-190 dE |
| 1 SELVIC | 1073 | | C. comuna oxidant | Gr. I.1 <i>Urceus</i> | gerra | | 4 | | | | Beix ataronjada amb desgr. menuts blancs i brillants | | Amb graó intern per a tapadora | 160-190 dE |
| 1 SELVIC | 1073 | 7 | C. comuna oxidant | Gr. I.2 <i>Urceus</i> | gerra | | 2 | | | | Beix ataronjada amb desgr. menuts blancs i brillants | | Amb vora motllurada | 160-190 dE |
| 1 SELVIC | 1073 | | C. comuna oxidant | Gr. III <i>Calix</i> | copa | | | | | | Beix ataronjada amb desgr. menuts blancs i brillants | | Perfil en "S" | 160-190 dE |

| Campanya | UE | Nº Inv | Producció | Tipologia | Forma | PC | V | P | A | C | Pasta | Superf. | Observacions | Cronol. |
|----------|------|--------|-------------------------|--------------------------|---------------|----|---|---|---|----|--|---------|--|------------|
| 1 SELVIC | 1073 | | C. comuna oxidant | Gr. IV.1 <i>Paropsis</i> | plat | | 1 | | | | Beix ataronjada amb desgr. menuts blancs i brillants | | Vora reentrant | 160-190 dE |
| 1 SELVIC | 1073 | 8 | C. comuna oxidant | Gr. VII <i>Pelvis</i> | pelvis | | 1 | | | | Beix ataronjada amb desgr. menuts blancs i brillants | | Coll reentrant i ala plana | 160-190 dE |
| 1 SELVIC | 1073 | 9 | C. comuna oxidant | Larari | | | 1 | | | | Beix ataronjada amb desgr. menuts blancs i brillants | | Merlet superior dret amb dos baquetons horitzontals per a delimitar la decoració. Presenta restes d'exposició al foc | 160-190 dE |
| 1 SELVIC | 1073 | | C. comuna oxidant | Indeterminada | | | | 3 | | 87 | Beix ataronjada amb desgr. menuts blancs i brillants | | | 160-190 dE |
| 1 SELVIC | 1073 | | Material de construcció | Tegules | | | | | | 6 | Beix ataronjada amb desgr. menuts blancs i brillants | | | 160-190 dE |
| 1 SELVIC | 1064 | | Ferro | Claus | | | | | | 10 | | | | 160-190 dE |
| 1 SELVIC | 1064 | | Fauna | | | | | | | 3 | | | | 160-190 dE |
| 1 SELVIC | 1064 | | Ossos cremats | | | | | | | 6 | | | | 160-190 dE |
| 1 SELVIC | 1064 | | Sigil. hispànica | Forma 15/17 | plat | | 1 | 1 | | | <i>Tritium Magallum</i> | | Molt exvasat. Qualitat de pasta i vernís baixa | 160-190 dE |
| 1 SELVIC | 1064 | | Sigil. hispànica | Forma 27 | copa | | 3 | | | | <i>Tritium Magallum</i> | | Molt exvasada. Qualitat de pasta i vernís baixa | 160-190 dE |
| 1 SELVIC | 1064 | | Sigil. hispànica | Forma 37 | copa | | 1 | | | 1 | <i>Tritium Magallum</i> | | Qualitat de pasta i vernís baixa | 160-190 dE |
| 1 SELVIC | 1064 | | Sigil. hispànica | Indeterminada | indeterminada | | | 2 | | 6 | <i>Tritium Magallum</i> | | Qualitat de pasta i vernís baixa | 160-190 dE |
| 1 SELVIC | 1064 | | Sigil. hispànica | Forma 1 | ampolla | | 1 | | | 1 | <i>Tritium Magallum</i> | | | 160-190 dE |
| 1 SELVIC | 1064 | | Parets fines llises | Rubielos 2.1 | copa | | 1 | | | | | | | 160-190 dE |
| 1 SELVIC | 1064 | | Llàntia imperial | de disc | llàntia | | | | 1 | 1 | | | | 160-190 dE |
| 1 SELVIC | 1064 | | C. africana de cuina | Òstia III, 332 | tapadora | | 2 | | | | Tunísia | | Cronologia: flavis-150 dE | 160-190 dE |
| 1 SELVIC | 1064 | | C. africana de cuina | Òstia I, 261 | tapadora | | 1 | | | | Tunísia | | Cronologia: 150-450 dE | 160-190 dE |
| 1 SELVIC | 1064 | | C. africana de cuina | Hayes 23 A | cassola | | 1 | | | | Tunísia | | Cronologia: Flavis- final segle II dE | 160-190 dE |
| 1 SELVIC | 1064 | | C. africana de cuina | Hayes 23 B | cassola | | 1 | | | | Tunísia | | Cronologia: Primera meitat del segle II- final segle IV dE | 160-190 dE |
| 1 SELVIC | 1064 | | C. africana de cuina | Hayes 181 | font | | | 1 | | | Tunísia | | | 160-190 dE |
| 1 SELVIC | 1064 | | C. reductora de cuina | ERW 1.3 | olla | | 2 | | | | Reynolds, 1993 | | | 160-190 dE |
| 1 SELVIC | 1064 | | C. reductora de cuina | ERW 1.1 | plat | | 1 | | | | Reynolds, 1993 | | | 160-190 dE |
| 1 SELVIC | 1064 | | C. reductora de cuina | ERW 1.4 | olleta | | 1 | | | | Reynolds, 1993 | | | 160-190 dE |
| 1 SELVIC | 1064 | | C. reductora de cuina | Indeterminada | indeterminada | | | | | 14 | Reynolds, 1993 | | | 160-190 dE |
| 1 SELVIC | 1064 | | C. oxidant de cuina | Indeterminada | indeterminada | | | | | 1 | | | | 160-190 dE |

| Campanya | UE | Nº Inv | Producció | Tipologia | Forma | PC | V | P | A | C | Pasta | Superf. | Observacions | Cronol. |
|----------|------------|--------|-----------------------|-----------------------|---------------|----|---|---|---|----|--|---------|---|------------|
| 1 SELVIC | 1064 | | C. comuna oxidant | Gr. II <i>Lagoena</i> | ampolla | | | | | 1 | Beix ataronjada amb desgr. menuts blancs i brillants | | Vora de secció triangular | 160-190 dE |
| 1 SELVIC | 1064 | | C. comuna oxidant | Gr. III <i>Calix</i> | cassola | | 1 | | | | Beix ataronjada amb desgr. menuts blancs i brillants | | Amb ala | 160-190 dE |
| 1 SELVIC | 1064 | | C. comuna oxidant | Indeterminada | indeterminada | | | | | 27 | Beix ataronjada amb desgr. menuts blancs i brillants | | | 160-190 dE |
| 1 SELVIC | 1064 | | Àmfora indeterminada | Indeterminada | àmfora | | | | | 6 | | | | 160-190 dE |
| 1 SELVIC | 1064 | | Sigil. hispànica | Indeterminada | indeterminada | | | | | 2 | <i>Tritium Magallum</i> | | Etiqueta: Tall Oest | 160-190 dE |
| 1 SELVIC | 1064 | | Sigil. hispànica | Indeterminada | indeterminada | | | | | 2 | <i>Tritium Magallum</i> | | Etiqueta: Tall Oest | 160-190 dE |
| 1 SELVIC | 1064 | | C. africana de cuina | Òstia III, 332 | tapadora | | 1 | | | | Tunísia | | Cronologia: flavis-150 dE. Etiqueta: Tall Oest | 160-190 dE |
| 1 SELVIC | 1064 | | C. africana de cuina | Indeterminada | indeterminada | | | | | 2 | Tunísia | | Etiqueta: Tall Oest | 160-190 dE |
| 1 SELVIC | 1064 | | C. reductora de cuina | Indeterminada | indeterminada | | | | | 6 | Reynolds, 1993 | | Etiqueta: Tall Oest | 160-190 dE |
| 1 SELVIC | 1064 | | C. reductora de cuina | ERW 1.7 | tapadora | | 1 | | | | Reynolds, 1993 | | Etiqueta: Tall Oest | 160-190 dE |
| 1 SELVIC | 1064 | | C. comuna oxidant | Indeterminada | indeterminada | | | | | 12 | Beix ataronjada amb desgr. menuts blancs i brillants | | Etiqueta: Tall Oest | 160-190 dE |
| 1 SELVIC | 1064/ 1071 | | Ferro | Claus | | | | | | 2 | | | Etiqueta: Tall Oest | 160-190 dE |
| 1 SELVIC | 1064/ 1071 | | Sigil. hispànica | Forma 15/17 | plat | | 1 | | | | <i>Tritium Magallum</i> | | Qualitat de pasta i vernís baixa | 160-190 dE |
| 1 SELVIC | 1064/ 1071 | | Sigil. hispànica | Forma 27 | copa | | 1 | | | 1 | <i>Tritium Magallum</i> | | Qualitat de pasta i vernís baixa | 160-190 dE |
| 1 SELVIC | 1064/ 1071 | | Sigil. hispànica | Forma 37 | copa | | | | | 2 | <i>Tritium Magallum</i> | | Qualitat de pasta i vernís baixa | 160-190 dE |
| 1 SELVIC | 1064/ 1071 | 3 | Sigil. hispànica | Forma 1 | gerra | | 1 | | | | <i>Tritium Magallum</i> | | Qualitat de pasta i vernís baixa | 160-190 dE |
| 1 SELVIC | 1064/ 1071 | | Sigil. hispànica | Indeterminada | indeterminada | | | | | 7 | <i>Tritium Magallum</i> | | Qualitat de pasta i vernís baixa | 160-190 dE |
| 1 SELVIC | 1064/ 1071 | | Parets fines llises | Copa | copa | | | | | 2 | | | | 160-190 dE |
| 1 SELVIC | 1064/ 1071 | 2 | C. africana de cuina | Hayes 199 | cassola | | 1 | | | 2 | Tunísia | | Cronologia: final del II dE | 160-190 dE |
| 1 SELVIC | 1064/ 1071 | | C. africana de cuina | Òstia III, 332 | tapadora | | 1 | | | | Tunísia | | Cronologia: flavis-150 dE | 160-190 dE |
| 1 SELVIC | 1064/ 1071 | | C. africana de cuina | Òstia I, 261 | tapadora | | 1 | | | | Tunísia | | Cronologia: 150-450 dE | 160-190 dE |
| 1 SELVIC | 1064/ 1071 | | C. africana de cuina | Indeterminada | indeterminada | | | 2 | | 2 | Tunísia | | | 160-190 dE |
| 1 SELVIC | 1064/ 1071 | 1 | C. reductora de cuina | ERW 1.2 | olla | | 1 | | | | Reynolds, 1993 | | | 160-190 dE |
| 1 SELVIC | 1064/ 1071 | | C. reductora de cuina | ERW 1.2 | olla | | 1 | | | | Reynolds, 1993 | | | 160-190 dE |
| 1 SELVIC | 1064/ 1071 | | C. reductora de cuina | Indeterminada | indeterminada | | | | | 17 | Reynolds, 1993 | | | 160-190 dE |
| 1 SELVIC | 1064/ 1071 | | C. comuna oxidant | Gr. II <i>Lagoena</i> | ampolla | | 1 | | | | Beix ataronjada amb desgr. menuts blancs i brillants | | Vora arrodonida | 160-190 dE |

| Campanya | UE | Nº Inv | Producció | Tipologia | Forma | PC | V | P | A | C | Pasta | Superf. | Observacions | Cronol. |
|----------|------------|--------|-------------------------|-------------------|---------------|----|---|---|---|----|--|---------|---|------------|
| 1 SELVIC | 1064/ 1071 | 4 | C. comuna oxidant | Indeterminada | gerra | | | | 1 | | Beix ataronjada amb desgr. menuts blancs i brillants | | Ansa acintada sobre la que s'ha enganxat una ansa de salomònica | 160-190 dE |
| 1 SELVIC | 1064/ 1071 | | C. comuna oxidant | Indeterminada | indeterminada | | | | 1 | 28 | Beix ataronjada amb desgr. menuts blancs i brillants | | | 160-190 dE |
| 1 SELVIC | 1064/ 1071 | | Llàntia imperial | de disc | llàntia | | 1 | | | | | | Òvals al margo | 160-190 dE |
| 1 SELVIC | 1064/ 1071 | | Sigil. africana A | Indeterminada | indeterminada | | | | 1 | | | | | 160-190 dE |
| 1 SELVIC | 1064/ 1071 | | Material de construcció | Tegules | | | | | | 14 | | | | 160-190 dE |
| 1 SELVIC | 1071 | | C. africana de cuina | Indeterminada | indeterminada | | | | 1 | | Tunísia | | Etiqueta: tall | 160-190 dE |
| 1 SELVIC | 1071 | | C. reductora de cuina | Indeterminada | indeterminada | | | | 5 | | Reynolds, 1993 | | Etiqueta: tall. Fragments amb concreccions blanques | 160-190 dE |
| 1 SELVIC | 1071 | | C. comuna oxidant | Indeterminada | indeterminada | | | | 2 | | Beix ataronjada amb desgr. menuts blancs i brillants | | Etiqueta: tall | 160-190 dE |
| 1 SELVIC | 1071 | | C. comuna oxidant | Gr. <i>Urceus</i> | gerra | | | | 1 | | Beix ataronjada amb desgr. menuts blancs i brillants | | Etiqueta: tall | 160-190 dE |
| 1 SELVIC | 1071 | | Sigil. hispànica | Forma 1 | gerra | | 1 | | | | <i>Tritium Magallum</i> | | | 160-190 dE |
| 1 SELVIC | 1071 | | Sigil. hispànica | Forma 27 | copa | | 1 | | | | <i>Tritium Magallum</i> | | | 160-190 dE |
| 1 SELVIC | 1071 | | Sigil. hispànica | Forma tancada | indeterminada | | | | 1 | | <i>Tritium Magallum</i> | | | 160-190 dE |
| 1 SELVIC | 1071 | | Sigil. hispànica | Indeterminada | indeterminada | | 1 | | 2 | | <i>Tritium Magallum</i> | | | 160-190 dE |
| 1 SELVIC | 1071 | | C. africana de cuina | Indeterminada | indeterminada | | | | 6 | | Tunísia | | | 160-190 dE |
| 1 SELVIC | 1071 | | C. comuna oxidant | Indeterminada | indeterminada | | 2 | 1 | | 34 | Beix ataronjada amb desgr. menuts blancs i brillants | | | 160-190 dE |
| 1 SELVIC | 1071 | | C. reductora de cuina | ERW 1.1 | plat | | 1 | | | | | | | 160-190 dE |
| 1 SELVIC | 1071 | | Parets fines llises | Rubielos 2.1 | copa | | | | 2 | | | | | 160-190 dE |
| 1 SELVIC | 1071 | | Llàntia imperial | Indeterminada | llàntia | | 2 | | | | | | | 160-190 dE |
| 1 SELVIC | 1071 | | C. reductora de cuina | Indeterminada | indeterminada | | | | | 12 | | | | 160-190 dE |
| 1 SELVIC | 1071 | | Vidre | Indeterminada | | | | | | 1 | | | | 160-190 dE |
| 1 SELVIC | 1071 | | Malacofauna | | | | | | | 1 | | | | 160-190 dE |
| 1 SELVIC | 1071 | | Ferro | Claus | | | | | | 5 | | | | 160-190 dE |
| 1 SELVIC | 1071 | | Ossos cremats | | | | | | | 5 | | | | 160-190 dE |
| 1 SELVIC | 1071 | | Fauna | | | | | | | 20 | | | | 160-190 dE |
| 1 SELVIC | 1071 | | C. africana de cuina | Hayes 23 A | | | 1 | | | | Tunísia | | Cronologia: Flavis- final segle II dE | 160-190 dE |
| 1 SELVIC | 1071 | | Àmfora hispànica | Dr. 2/4 | | | | | | | | | | 160-190 dE |
| 1 SELVIC | 1071 | | Àmfora hispànica | Dr. 2/4 | àmfora | | | | 1 | | | | | 160-190 dE |

| Campanya | UE | Nº Inv | Producció | Tipologia | Forma | PC | V | P | A | C | Pasta | Superf. | Observacions | Cronol. |
|----------|------|--------|-----------------------|--------------------------|---------------|----|---|---|---|----|---|---------|--|--------------|
| 1 SELVIC | 1071 | 1 | Sigil. hispànica | Forma 15/17 | àmfora | | | 1 | | 2 | Tritium Magallum | | Amb segell OF [---] Etiqueta: Tall Est | 160-190 dE |
| 1 SELVIC | 1071 | | Sigil. hispànica | Forma 37 | copa | | 2 | | | 1 | Tritium Magallum | | Etiqueta: Tall Est | 160-190 dE |
| 1 SELVIC | 1071 | | Sigil. hispànica | Indeterminada | indeterminada | | | | | 5 | Tritium Magallum | | Etiqueta: Tall Est | 160-190 dE |
| 1 SELVIC | 1071 | 2, 3 | Parets fines llises | Rubielos 2.1 | cassola | | 2 | | | 1 | | | Etiqueta: Tall Est | 160-190 dE |
| 1 SELVIC | 1071 | 4 | C. reductora de cuina | ERW 1.1 | plat | | 1 | | | | Reynolds, 1993 | | Etiqueta: Tall Est | 160-190 dE |
| 1 SELVIC | 1071 | | C. reductora de cuina | ERW 1.3 | olla | | 1 | | | | Reynolds, 1993 | | Etiqueta: Tall Est | 160-190 dE |
| 1 SELVIC | 1071 | | C. reductora de cuina | ERW 1.8 | olla | | | | 1 | | Reynolds, 1993 | | Etiqueta: Tall Est | 160-190 dE |
| 1 SELVIC | 1071 | | C. reductora de cuina | Indeterminada | indeterminada | | | 1 | | 8 | Reynolds, 1993 | | Etiqueta: Tall Est | 160-190 dE |
| 1 SELVIC | 1071 | | C. africana de cuina | Òstia III, 267 | cassola | | 1 | | | | Tunísia | | Cronologia: 150-450 dE. Etiqueta: Tall Est | 160-190 dE |
| 1 SELVIC | 1071 | 5 | C. comuna oxidant | Gr. IV.1 <i>Paropsis</i> | paròpsis | | 1 | | | | Beix ataronjada amb desgr. menuts blancs i brillants | | Etiqueta: Tall Est | 160-190 dE |
| 1 SELVIC | 1071 | | C. comuna oxidant | Indeterminada | indeterminada | | 1 | 2 | 2 | 27 | Beix ataronjada amb desgr. menuts blancs i brillants | | Etiqueta: Tall Est | 160-190 dE |
| 1 SELVIC | 1071 | | C. comuna oxidant | Gr. I <i>Urceus</i> | gerra | | 2 | | | | Beix ataronjada amb desgr. menuts blancs i brillants | | Etiqueta: Tall Est | 160-190 dE |
| 1 SELVIC | 1071 | | Àmfora hispànica | Indeterminada | àmfora | | | | | 4 | | | Etiqueta: Tall Est | 160-190 dE |
| 1 SELVIC | 1071 | | Fauna | | | | | | | 4 | | | Etiqueta: Tall Est | 160-190 dE |
| 3 ITACAL | 1664 | 1 | C. africana de cuina | H. 131 | tupí | 1 | | | | | | | No hem pogut veure la peça ja que no s'ha trobat als magatzems del SIAM. | 165 dE post |
| 3 ITACAL | 1664 | 2 | C. africana de cuina | H. 197 | cassola | | 1 | | | | | | No hem pogut veure la peça ja que no s'ha trobat als magatzems del SIAM. Únicament ha pogut ser estudiat per la foto i personalment no puc afirmar que siga una O. III, 267. | 165 dE post |
| 3 ITACAL | 1664 | 3 | Moneda | As de coure | | 1 | | | | | | | As de coure de l'emperador Lucius Verus datat en el 164-165 dE, procedent d'una ceca de Roma. Dipositat sobre les clavícules en una bosseta de tela o similar | 165 dE post |
| Botella | | 017 | C. comuna oxidant | Gr. I <i>Urceus</i> | gerra | 1 | | | | | Depurada, ataronjat abundants desgr. blancs i brillants | | Cos globular amb panxa baixa, coll ample i vora arrodonida ambdues amb una sola ansa acintada amb canaleta | Segle III dE |
| Botella | | | C. comuna oxidant | Gr. I <i>Urceus</i> | gerra | 1 | | | | | | | Cos globular amb panxa baixa, coll ample i vora arrodonida ambdues amb una sola ansa. En Gil 1962 Triple tumba | Segle III dE |

| Campanya | UE | Nº Inv | Producció | Tipologia | Forma | PC | V | P | A | C | Pasta | Superf. | Observacions | Cronol. |
|----------|----|--------|-------------------|-----------------------|---------|----|---|---|---|---|---|---|--|---------------|
| Boatella | | | C. comuna oxidant | Gr. II <i>Lagoena</i> | ampolla | 1 | | | | | Tova, beix amb abundants desgr. blancs i brillants | Allisada | Ampolla de base anellada, cos baix i ample amb muscle marcat, el coll és curt i estret i per acabar obrint-se en una vora exvasada i marcada a l'exterior amb una ansa curta de secció acintada que naix a la vora i acaba en la zona anterior al muscle | Segle III dE |
| Boatella | | 0/18 | C. comuna oxidant | Gr. I <i>Urceus</i> | gerra | 1 | | | | | Depurada, ataronjat abundants desgr. blancs i brillants | | Cos globular amb panxa baixa, coll ample i vora arrodonida ambdues amb una sola ansa. Amb línies horitzontals de torn a la zona de l'arracament de l'ansa. | Segle III dE |
| Boatella | | 0/19 | C. comuna oxidant | Gr. I <i>Urceus</i> | gerra | | | | | | Depurada, ataronjat abundants desgr. blancs i brillants | | Cos globular amb panxa baixa, coll ample i vora arrodonida ambdues amb una sola ansa | Segle III dE |
| Boatella | | 0/19 | C. comuna oxidant | Gr. I <i>Urceus</i> | gerra | 1 | | | | | Depurada, ataronjat abundants desgr. blancs i brillants | | Cos globular amb panxa baixa, coll ample i vora arrodonida ambdues amb una sola ansa | Segle III dE |
| Boatella | | 0/20 | C. comuna oxidant | Gr. I <i>Urceus</i> | gerra | 1 | | | | | Depurada, ataronjat abundants desgr. blancs i brillants | | Cos globular amb panxa baixa, coll ample i vora arrodonida ambdues amb dues anses | Segle III dE |
| Boatella | | 0/21 | C. comuna oxidant | Gr. I <i>Urceus</i> | gerra | 1 | | | | | Depurada, groguenca abundants desgr. blancs i brillants | | Cos globular amb panxa baixa, coll ample i vora arrodonida ambdues amb una sola ansa | Segle III dE |
| Boatella | | 0/47 | C. comuna oxidant | Gr. I <i>Urceus</i> | gerra | 1 | | | | | Depurada, ataronjat abundants desgr. blancs i brillants | | Cos globular amb panxa baixa, coll ample i vora arrodonida ambdues amb una sola ansa que imita les anses metàl·liques | Segle III dE |
| Boatella | | 0/48 | C. comuna oxidant | Dramont D 2 | morter | 1 | | | | | Beix amb desgr. grans blancs, grisos, rojos i brillants | Molt rugosa però sense pedres abrassives | Perfil complet de morter amb ala pendent i bec vessador, sense pedres abrassives | Final del II- |
| Boatella | | 0/16 | C. comuna oxidant | Gr. I <i>Urceus</i> | gerra | 1 | | | | | Beix/rosada/ataronjada amb desgr. blancs i brillants. | Beix/ rosada i allisada | Cos globular amb coll ample i vora motllurada i graó intern per a tapadora i ansa acintada. El cos presenta unes estries importants en vertical. Actualment al MHV. | Final del II- |
| Boatella | | | C. comuna oxidant | Gr. II <i>Lagoena</i> | ampolla | | 1 | | | | Roja, compacta amb desgr. mitjans blancs i brillants xicotets | Beix i allisada, a l'exterior potser brunyida | Cos globular amb dues anses, coll troncocònic amb motllura exterior, probablement imitació de la forma Salomonson X en TSA C (200-280 dE). En Gil 1962 Triple tumba | Segle III dE |

| Campanya | UE | Nº Inv | Producció | Tipologia | Forma | PC | V | P | A | C | Pasta | Superf. | Observacions | Cronol. |
|----------|----|--------|-------------------|-----------------------|---------|----|---|---|---|---|--|---|--|---------------|
| Boatella | | | C. comuna oxidant | Gr. III <i>Calix</i> | bol | 1 | | | | | Beix, compacta amb desgr. mitjans blancs, rojos i xicotets br i grisos | Diferent tonalitat per les marques d'apilament | Perfil senzill. En Gil 1962 Triple tumba | Segle III dE |
| Boatella | | | C. comuna oxidant | Gr. II <i>Lagoena</i> | ampolla | 1 | | | | | | | Cos globular amb dues anses, coll troncacònic amb motllura exterior, probablement imitació de la forma Salomonson X en TSA C (200-280 dE). No s'ha trobat als magatzems. Falta la vora | Segle III dE |
| Boatella | | 0/16 | C. comuna oxidant | Gr. I <i>Urceus</i> | gerra | 1 | | | | | Beix/ataronjada amb desgr. negres i brillants, i pocs blancs | Beix, allisada i potser amb engalba a base de barbotina o | Perfil complet de gerra de cos globular amb coll ample i vora motllurada i graó intern per a tapadora i dues anses acintades. Anses enganxades de manera poc acurada únicament amb una mica de pressió als extrems. Actualment al MHV. | Final del II- |
| Boatella | | 0/13 | C. comuna oxidant | Gr. II <i>Lagoena</i> | ampolla | 1 | | | | | | | Cos globular amb dues anses, coll troncacònic amb motllura exterior, probablement imitació de la forma Salomonson X en TSA C (200-280 dE). No s'ha trobat als magatzems. Falta la vora | Segle III dE |
| Boatella | | 0/14 | C. comuna oxidant | Gr. I <i>Urceus</i> | gerra | 1 | | | | | Beix clar amb desgr. fins blancs, grisos i pocs brillants | Beix clar i allisada | Cos globular amb panxa baixa, coll ample i vora arrodonida ambdues amb una sola ansa Actualment al MHV. | Final del II- |

| Campanya | UE | Nº Inv | Producció | Tipologia | Forma | PC | V | P | A | C | Pasta | Superf. | Observacions | Cronol. |
|-----------|------|---------|--------------------|-------------|---------------|----|---|---|---|---|-------------------------|---------|---|---------|
| 1 Nap 010 | 1361 | | Sigil. itàlica | Consp. 18.2 | plat | | 1 | | | | Itàlica | | Residual. Cronol.: -15/ 30 | Adrià |
| 1 Nap 010 | 1361 | | Sigil. itàlica | Consp. 36 | copa | | 1 | | | | Itàlica | | Residual. Cronol.: -30/ 90 | Adrià |
| 1 Nap 010 | 1361 | | Sigil. sudgàl·lica | Drag. 15/17 | plat | | | | | 1 | La Graufesenque | | Marmorata. Cronol.: 40/ 60 | Adrià |
| 1 Nap 010 | 1361 | | Sigil. sudgàl·lica | Drag. 24/25 | copa | | 1 | | | | La Graufesenque | | Cronol.: 30/ 80 | Adrià |
| 1 Nap 010 | 1361 | | Sigil. sudgàl·lica | Drag. 27 | copa | | | | | 1 | La Graufesenque | | Cronol.: 30/ 120 | Adrià |
| 1 Nap 010 | 1361 | | Sigil. sudgàl·lica | Drag. 30 | copa | | | | | 1 | La Graufesenque | | Cronol.: 40/ 120 | Adrià |
| 1 Nap 010 | 1361 | | Sigil. sudgàl·lica | Hermet 13 | cantimplora | | | | | 1 | La Graufesenque | | Cronol.: 80/ 120 | Adrià |
| 1 Nap 010 | 1361 | 11 | Sigil. africana A | Hayes 3 B | bol | | 1 | | | | Tunísia | | Decoració de fulles d'aigua. Vernís enfosquit pel foc. Cronol.: 75/ 150 | Adrià |
| 1 Nap 010 | 1361 | 12 | Sigil. africana A | Hayes 9 A | plat | | 2 | | | | Tunísia | | Decoració burilada a la vora. Cronol.: 90/ 150 | Adrià |
| 1 Nap 010 | 1361 | | Sigil. africana A | Indet. | indeterminada | | | 1 | | 5 | Tunísia | | | Adrià |
| 1 Nap 010 | 1361 | 1 0/536 | Sigil. hispànica | Indet. | plat | | | 1 | | | <i>Tritium Magallum</i> | | Segell: EX·OF·SEM·VALE (Sempronius Valerius) cartela rectangular amb cercle incís i burilat. Esgrafiat HERME(S) al fons intern. Bona qualitat. Cronol.: Finals del segle I/ principis del II dE | Adrià |
| 1 Nap 010 | 1361 | 2 0/537 | Sigil. hispànica | Forma 27 | copa | | | 1 | | | <i>Tritium Magallum</i> | | Esgrafiat VALENTIN[-] en lletra capital i llatí al fons extern. Bona qualitat tant vernís com pasta. Cronol.: Finals del segle I/ principis del II dE | Adrià |
| 1 Nap 010 | 1361 | 3 0/538 | Sigil. hispànica | Forma 15/17 | plat | | | 1 | | | <i>Tritium Magallum</i> | | Segell: OF ANMTR (ANNIVS M. TRITENSIS) en cartela oblonga amb cercle incís. Lletra capital i llatí. Bona qualitat tant vernís com pasta. Cronol.: Finals del segle I/ principis del II dE | Adrià |
| 1 Nap 010 | 1361 | 4 0/539 | Sigil. hispànica | Forma 27 | copa | | | 1 | | | <i>Tritium Magallum</i> | | Segell: OF VAL·PAT (VALERIVS PATERNVS) en cartela rectangular amb cercle incís. Bona qualitat tant vernís com pasta. Cronol.: Finals del segle I/ principis del II dE | Adrià |
| 1 Nap 010 | 1361 | 5 0/340 | Sigil. hispànica | Forma 15/17 | plat | | | 1 | | | <i>Tritium Magallum</i> | | Segell: A·MVC ? en cartela rectangular. Lletra capital i llatí. Bona qualitat tant vernís com pasta. Esgrafiat d'una espiga al fons extern. Cronol.: Finals del segle I/ principis del II dE | Adrià |

| Campanya | UE | Nº Inv | Producció | Tipologia | Forma | PC | V | P | A | C | Pasta | Superf. | Observacions | Cronol. |
|-----------|------|---------|--------------------|-------------|---------------|----|---|---|---|---|-------------------------|---------|---|---------|
| 1 Nap 010 | 1361 | 6 0/541 | Sigil. hispànica | Forma 27 ? | copa | | | 1 | | | <i>Tritium Magallum</i> | | Segell: OF MI en cartela rectangular. Lletra capital i llatí. Bona qualitat tant vernís com pasta. Cronol.: Final del segle I/ principi del II dE | Adrià |
| 1 Nap 010 | 1361 | 7 0/542 | Sigil. hispànica | Forma 27 ? | copa | | | 1 | | | <i>Tritium Magallum</i> | | Segell: [---]IM en cartela oblonga. Lletra capital i llatí. Bona qualitat tant vernís com pasta. Base amb motllura. Podria sem SEMPRONIVS. Cronol.: Final del segle I/ principi del II dE | Adrià |
| 1 Nap 010 | 1361 | 8 0/545 | Sigil. hispànica | Forma 27 | copa | 1 | | | | | <i>Tritium Magallum</i> | | Esgrafiati RIA[---] a la part exterior del quart superior. Bona qualitat tant vernís com pasta. Cronol.: Finals del segle I/ principis del II dE | Adrià |
| 1 Nap 010 | 1361 | 9 0/546 | Sigil. hispànica | Forma 37 | copa | | | 1 | | | <i>Tritium Magallum</i> | | Esgrafiati [---]DNAE? al fons extern. Decoració de cercles concèntrics en la banda decorativa superior i cercles simples en la banda inferior. Cronol.: 80/ principi del II dE | Adrià |
| 1 Nap 010 | 1361 | | Sigil. hispànica | Forma 15/17 | plat | | 7 | 1 | | 3 | <i>Tritium Magallum</i> | | | Adrià |
| 1 Nap 010 | 1361 | | Sigil. hispànica | Forma 27 | copa | | 1 | 1 | | | <i>Tritium Magallum</i> | | | Adrià |
| 1 Nap 010 | 1361 | | Sigil. hispànica | Forma 24/25 | copa | | | | | 1 | <i>Tritium Magallum</i> | | | Adrià |
| 1 Nap 010 | 1361 | | Sigil. hispànica | Forma 7 | tapadora | | 1 | | | | <i>Tritium Magallum</i> | | | Adrià |
| 1 Nap 010 | 1361 | 10 | Sigil. hispànica | Forma 35/36 | plat | | 2 | | | | <i>Tritium Magallum</i> | | Decoració de fulles de barbotina a la vora. Cronol.: 70/ segle II | Adrià |
| 1 Nap 010 | 1361 | | Sigil. sudgàl·lica | Forma 37 | copa | | 2 | | | | <i>La Graufesenque</i> | | Cronol.: 70/ segle II | Adrià |
| 1 Nap 010 | 1361 | | Sigil. hispànica | Forma 37 | plat | | 1 | | | | <i>Tritium Magallum</i> | | Bona qualitat. | Adrià |
| 1 Nap 010 | 1361 | | Sigil. hispànica | Forma 37 | plat | | 1 | | | 3 | <i>Tritium Magallum</i> | | Qualitat deficient. Decoració de cercles concèntrics i rosetes amb cercles. Cronol.: Segle II | Adrià |
| 1 Nap 010 | 1361 | | Sigil. hispànica | Forma 30 | copa | | | | | 1 | <i>Tritium Magallum</i> | | Qualitat deficient. | Adrià |
| 1 Nap 010 | 1361 | | Sigil. hispànica | Indet. | indeterminada | | | | | 6 | <i>Tritium Magallum</i> | | | Adrià |
| 1 Nap 010 | 1361 | | Camp. A | Indet. | indeterminada | | | | | 1 | Campana | | Residual. | Adrià |
| 1 Nap 010 | 1361 | | Vernís negre B | Indet. | copa | | 1 | | | | Cales | | Residual. | Adrià |
| 1 Nap 010 | 1361 | | Vidriada | Indet. | copa | | | | | 1 | Beix | | Vidriat romà verdós amb irisacions. | Adrià |
| 1 Nap 010 | 1361 | | Llàntia imperial | Indet. | llàntia | | | 1 | | 2 | Groga, blaneta i tova | | Segell [-]AS que probablement pertany a L. FABRIC MAS. | Adrià |
| 1 Nap 010 | 1361 | | Llàntia imperial | Indet. | llàntia | | | | | 1 | Groga, dura i depurada | | Engalba fina marró o grisa molt perduda. Decoració d'òvals al margo. | Adrià |

| Campanya | UE | Nº Inv | Producció | Tipologia | Forma | PC | V | P | A | C | Pasta | Superf. | Observacions | Cronol. |
|-----------|------|--------|----------------------|----------------------|----------|----|----|----|---|---|---|---------|---|---------|
| 1 Nap 010 | 1361 | | Llàntia imperial | Indet. | llàntia | | | | | 1 | Groga, dura i depurada | | Engalba fina negra. Decoració d'òvals al margo. | Adrià |
| 1 Nap 010 | 1361 | 13 | Llàntia imperial | Dressel 18? | llàntia | | 1 | | | | Beix, depurada, compacta i dura | | Engalba fina negra. Decoració d'òvals al margo i línies paral·leles al bec. | Adrià |
| 1 Nap 010 | 1361 | 14 | Parets fines llises | Rubielos de Mora 2.1 | copa | | 7 | | | 9 | Beix, depurada, compacta, dura i de secció molt fina | | Presenta traces d'un possible allisat amb tela o pinzell. Superfícies beige i algunes traces de gris que podria ser un lleugera engalba. Perfil de la peça molt fi. | Adrià |
| 1 Nap 010 | 1361 | | Parets fines llises | Rubielos de Mora 2.1 | copa | | 1 | 1 | | | Ataronjada, probablement la pasta de la ceràmica comuna | | Presenta traces d'un possible allisat amb tela o pinzell. Perfil de la peça fi. | Adrià |
| 1 Nap 010 | 1361 | | Parets fines llises | Rubielos de Mora 2.1 | copa | | | | | 1 | Gris | | Presenta traces d'un possible allisat amb tela o pinzell. Superfícies grises i beige que podria ser un lleugera engalba. Perfil de la peça molt fi. | Adrià |
| 1 Nap 010 | 1361 | 15 | Parets fines llises | Indet. | copa | | 1 | | | | Gris amb desgredants blancs i blaneta | | Superfícies grises i allisades. Vora arrodonida. | Adrià |
| 1 Nap 010 | 1361 | | Ibèrica decorada | Kalahos | | | | | | 5 | Classe A | | Decoració de pintura roja amb bandes i cercles. | Adrià |
| 1 Nap 010 | 1361 | 16 | C. comuna oriental | Agora G 188 o M 101 | gerra | | 1 | | | | Roja amb desgredants grocs i blancs. Superfícies grises | | Probablement del segle I per l'amplada del coll, ja que al segle II el coll s'estilitza i el cos es fa esbelt. S'han identificat com a bollidors. Probable d'origen egeu. Cronol.: Tardo-flavis/ tardo-antonins | Adrià |
| 1 Nap 010 | 1361 | 16 bis | C. comuna oriental | Agora G188 o M101 | gerra | | | 1 | | | Roja amb desgredants grocs i blancs. Superfícies grises | | Podria ser la gerra oriental per la pasta però la base és plana i aquestes gerres presenten bases concavo-convexes amb òmfal. Cronol.: Tardo-flavis/ tardo-antonins | Adrià |
| 1 Nap 010 | 1361 | 17 | Roig pompeïà | R-pomp. 28 | font | | 1 | | | | Campana | | Cronologia: 40/ 60 dE | Adrià |
| 1 Nap 010 | 1361 | 18 | Roig pompeïà | R-pomp. 33 | font | | | | | | Campana | | Cronologia: 75/ 125 dE | Adrià |
| 1 Nap 010 | 1361 | | Roig pompeïà | Indet. | font | | | 2 | | 4 | Campana | | | Adrià |
| 1 Nap 010 | 1361 | 19 | C. itàlica de cuina | Com-it. 7 | tapadora | | 5 | | | 1 | Campana | | Cronologia: 1/ 100 dE | Adrià |
| 1 Nap 010 | 1361 | | C. itàlica de cuina | Com-it. 1 B | olla | | 1 | | | 1 | Campana | | Olla de vora atrellada. Cronologia: -200/ 1 | Adrià |
| 1 Nap 010 | 1361 | 20 | C. africana de cuina | Hayes 23 A | cassola | | 6 | | | 1 | Tunísia | | Cronol.: 100/ 150 | Adrià |
| 1 Nap 010 | 1361 | 21 | C. africana de cuina | Hayes 23 B | cassola | | 11 | | | | Tunísia | | Cronol.: 100-150/ III-IV | Adrià |
| 1 Nap 010 | 1361 | | C. africana de cuina | Hayes 23 | cassola | | | 16 | | | Tunísia | | Cronol.: 100-150/ III-IV | Adrià |

| Campanya | UE | Nº Inv | Producció | Tipologia | Forma | PC | V | P | A | C | Pasta | Superf. | Observacions | Cronol. |
|-----------|------|--------|-----------------------|---------------------|---------------|----|----|----|---|-----|--|---------|--|---------|
| 1 Nap 010 | 1361 | | C. africana de cuina | Òstia III, 324 | cassola | | 3 | | | | Tunísia | | Cronol.: Flavia | Adrià |
| 1 Nap 010 | 1361 | 22 | C. africana de cuina | Ostia III, 267 | cassola | | 28 | | | | Tunísia | | Cronol.: 100-150/ III-IV | Adrià |
| 1 Nap 010 | 1361 | 23 | C. africana de cuina | Hayes 199 | cassola | | 9 | | | | Tunísia | | Cronol.: Flavis/ principis del segle II | Adrià |
| 1 Nap 010 | 1361 | | C. africana de cuina | Indet. | cassola | | | 34 | | 56 | Tunísia | | | Adrià |
| 1 Nap 010 | 1361 | | C. africana de cuina | Indet. | indeterminada | | | | | 119 | Tunísia | | | Adrià |
| 1 Nap 010 | 1361 | 24 | C. africana de cuina | Òstia III, 331 | cassola | | 1 | | | | Tunísia | | Cronol.: I/ III | Adrià |
| 1 Nap 010 | 1361 | | C. africana de cuina | Òstia I, 15 | font | | | 2 | | 2 | Tunísia | | Cronol.: Primera meitat del segle II | Adrià |
| 1 Nap 010 | 1361 | 25 | C. africana de cuina | Simil Òstia I, 269 | cassola | | 1 | | | | Tunísia | | Cronol.: Primera meitat del segle III | Adrià |
| 1 Nap 010 | 1361 | | C. africana de cuina | Òstia II, 302 | tapadora | | 11 | | | | Tunísia | | Cronol.: I/ primera meitat del segle II | Adrià |
| 1 Nap 010 | 1361 | 26 | C. africana de cuina | Òstia III, 332 | tapadora | | 37 | | | | Tunísia | | Cronol.: Segle II | Adrià |
| 1 Nap 010 | 1361 | 27 | C. africana de cuina | Òstia I, 261 | tapadora | | 35 | | | | Tunísia | | Cronol.: Primera meitat del segle II/ IV | Adrià |
| 1 Nap 010 | 1361 | 28 | C. africana de cuina | Indet. | tapadora | | 1 | | | | Tunísia | | Presenta una petita ala. Recorda a la Ostia I, 264 (segle III) pero de dimensions molt més reduïdes. | Adrià |
| 1 Nap 010 | 1361 | | C. africana de cuina | Indet. | tapadora | | | 6 | | | Tunísia | | Bases anellades. | Adrià |
| 1 Nap 010 | 1361 | | C. africana de cuina | Indet. | tapadora | | | 4 | | | Tunísia | | Bases àpodes. | Adrià |
| 1 Nap 010 | 1361 | | C. africana de cuina | Hayes 131 | bol | | 1 | | 1 | 3 | Tunísia | | Cronol.: Mitjans de segle II/ principis del segle III | Adrià |
| 1 Nap 010 | 1361 | | C. africana de cuina | Hayes 200 | gerra | | 2 | 4 | 1 | 3 | Tunísia | | Cronol.: Primera meitat de segle II/ principis del segle III | Adrià |
| 1 Nap 010 | 1361 | | C. africana de cuina | Indet. | indeterminada | | | | 4 | | Tunísia | | | Adrià |
| 1 Nap 010 | 1361 | | C. reductora de cuina | ERW 1.1 | cassola | | 2 | | | | 1 pasta típica de Reynolds 1993, l'altra no | | Cronol.: Flavis-III dE | Adrià |
| 1 Nap 010 | 1361 | 29 | C. reductora de cuina | ERW 1.2 | olla | | 7 | | | | Reynolds 1993 | | Cronol.: I-III dE | Adrià |
| 1 Nap 010 | 1361 | 30 | C. reductora de cuina | ERW 1.3 | olla | | 16 | | | | Reynolds 1993 | | Cronol.: I-III dE | Adrià |
| 1 Nap 010 | 1361 | 31 | C. reductora de cuina | Indet. | olla | | | 7 | | | Reynolds 1993 | | | Adrià |
| 1 Nap 010 | 1361 | 32 | C. reductora de cuina | ERW 1.4 | olleta | | 4 | | | | Reynolds 1993 | | Cronol.: Flavis-III dE | Adrià |
| 1 Nap 010 | 1361 | 33, 34 | C. reductora de cuina | ERW 1.7 | tapadora | | 10 | 4 | | 4 | Reynolds 1993 | | | Adrià |
| 1 Nap 010 | 1361 | | C. reductora de cuina | ERW 1.8 | gerra | | 1 | | 4 | 2 | Reynolds 1993 | | Cronol.: Flavis-III dE | Adrià |
| 1 Nap 010 | 1361 | | C. reductora de cuina | Indet. | indeterminada | | | | | 37 | Reynolds 1993 | | Majoritàriament d'olles. | Adrià |
| 1 Nap 010 | 1361 | 35 | C. comuna oxidant | Gr. I <i>Urceus</i> | gerra | | 26 | | | | Beix/ rosada o rogenca amb desgrexants fins blancs i brillants | | Vegas 1 olles amb ranura en la vora per al recolzament de la tapadora. De gran diàmetre i probablement amb dues anses. Vora senzilla (tipo 1). | Adrià |

| Campanya | UE | Nº Inv | Producció | Tipologia | Forma | PC | V | P | A | C | Pasta | Superf. | Observacions | Cronol. |
|-----------|------|--------|-------------------|-----------------------|---------|----|----|---|----|---|---|---------|---|---------|
| 1 Nap 010 | 1361 | 36 | C. comuna oxidant | Gr. I <i>Urceus</i> | gerra | | 2 | | | | Beix/ rosada o rogenca amb desgreixants fins blancs i brillants | | Vegas 1 olles amb ranura en la vora per al recolzament de la tapadora. De gran diàmetre i probablement amb dues anses. Vora amb motllura exterior (tipo 2). | Adrià |
| 1 Nap 010 | 1361 | | C. comuna oxidant | Gr. I <i>Urceus</i> | gerra | | 1 | | | | Beix/ rosada o rogenca amb desgreixants fins blancs i brillants | | Vora arrodonida sense motllura. | Adrià |
| 1 Nap 010 | 1361 | 37 | C. comuna oxidant | Gr. I <i>Urceolus</i> | gerra | | 20 | | | | Beix/ rosada o rogenca amb desgreixants fins blancs i brillants | | Vegas 1 olles amb ranura en la vora per al recolzament de la tapadora. De diàmetre mitjà i vora senzilla (tipo 1). | Adrià |
| 1 Nap 010 | 1361 | | C. comuna oxidant | Gr. I <i>Urceolus</i> | gerra | | 5 | | | | Beix/ rosada o rogenca amb desgreixants fins blancs i brillants | | Vegas 1 olles amb ranura en la vora per al recolzament de la tapadora. De diàmetre mitjà i vora amb motllura exterior (tipo 2). | Adrià |
| 1 Nap 010 | 1361 | 38 | C. comuna oxidant | Gr. I <i>Urceolus</i> | gerra | | 2 | | | | Beix/ rosada o rogenca amb desgreixants fins blancs i brillants | | Alfàbies amb coll curt. | Adrià |
| 1 Nap 010 | 1361 | 39 | C. comuna oxidant | Gr. I <i>Urceolus</i> | gerra | | 1 | | | | Beix/ rosada o rogenca amb desgreixants fins blancs i brillants | | Vora exvasada amb ala exterior. | Adrià |
| 1 Nap 010 | 1361 | | C. comuna oxidant | Gr. II <i>Lagoena</i> | ampolla | | 1 | | | | Beix/ rosada o rogenca amb desgreixants fins blancs i brillants | | Vora amb motllura exterior (tipo 2). | Adrià |
| 1 Nap 010 | 1361 | 40 | C. comuna oxidant | Gr. II <i>Lagoena</i> | ampolla | | 3 | | | | Beix/ rosada o rogenca amb desgreixants fins blancs i brillants | | Vora ampla amb llavi arrodonit a l'exterior | Adrià |
| 1 Nap 010 | 1361 | | C. comuna oxidant | Gr. II <i>Lagoena</i> | ampolla | | 3 | | | | Beix/ rosada o rogenca amb desgreixants fins blancs i brillants | | Vora en ala exvasada a l'exterior. | Adrià |
| 1 Nap 010 | 1361 | | C. comuna oxidant | Gr. II <i>Lagoena</i> | ampolla | | | | 4 | 1 | Beix/ rosada o rogenca amb desgreixants fins blancs i brillants | | | Adrià |
| 1 Nap 010 | 1361 | | C. comuna oxidant | Gr. I <i>Urceus</i> | gerra | | | | 43 | 4 | Beix/ rosada o rogenca amb desgreixants fins blancs i brillants | | Anses majoritàriament de secció acintada. | Adrià |

| Campanya | UE | Nº Inv | Producció | Tipologia | Forma | PC | V | P | A | C | Pasta | Superf. | Observacions | Cronol. |
|-----------|------|--------|-------------------|-----------------------------|---------|----|---|---|---|---|--|---------|---|---------|
| 1 Nap 010 | 1361 | | C. comuna oxidant | Gr. II <i>Lagoena</i> | ampolla | | 1 | | | | Beix/ rosada o rogenca amb desgreixants fins blancs i brillants | | Vora vertical amb llavi arrodonit i ansa. | Adrià |
| 1 Nap 010 | 1361 | | C. comuna oxidant | Gr. III <i>Calix</i> | copa | | 4 | | | | Beix/ rosada o rogenca amb desgreixants fins blancs i brillants | | Perfil en "S" amb coll marcat, vora arrodonida. | Adrià |
| 1 Nap 010 | 1361 | | C. comuna oxidant | Gr. III <i>Calix</i> | copa | | 1 | | | | Beix/ rosada o rogenca amb desgreixants fins blancs i brillants | | Vora amb ala voltajada i lleugerament pendent. | Adrià |
| 1 Nap 010 | 1361 | | C. comuna oxidant | Gr. III <i>Calix</i> | copa | | 3 | | | | Beix/ rosada o rogenca amb desgreixants fins blancs i brillants | | Parets sense truncament i vora arrodonida. | Adrià |
| 1 Nap 010 | 1361 | | C. comuna oxidant | Gr. IV.1 <i>Paropsis</i> | plat | | 6 | | | | Beix/ rosada o rogenca amb desgreixants fins blancs i brillants | | Paropsis o grans recipients oberts tipus fruiter amb ala horitzontal de secció circular. | Adrià |
| 1 Nap 010 | 1361 | 41 | C. comuna oxidant | Gr. II <i>Lagoena</i> | ampolla | | 1 | | | | Beix/ rosada o rogenca amb desgreixants fins blancs i brillants | | Vora amb inflexió al coll estret i llarg, amb llavi arrodonit. | Adrià |
| 1 Nap 010 | 1361 | 43 | C. comuna oxidant | Gr. IV.1 <i>Paropsis</i> | plat | | 3 | | | | Beix/ rosada o rogenca amb desgreixants fins blancs i brillants | | Paropsis o grans recipients oberts tipus fruiter amb vora engrossida i plana amb incisions decoratives. | Adrià |
| 1 Nap 010 | 1361 | 44 | C. comuna oxidant | Gr. IV.2 <i>Lanx</i> | plat | | 1 | | | | Rogenca i grisenca amb desgreixants fins blancs, negres i orgànics | | Plat fons amb carena alta i vora arrodonida. Superfícies rugoses que potser tenien una engalba. | Adrià |
| 1 Nap 010 | 1361 | 42 | C. comuna oxidant | Gr. IV.1 <i>Paropsis</i> | plat | | 2 | | | | Beix/ rosada o rogenca amb desgreixants fins blancs i brillants | | Paropsis o grans recipients oberts tipus fruiter de perfil en "S" amb dues anses. | Adrià |
| 1 Nap 010 | 1361 | 45 | C. comuna oxidant | Gr. IV.3 <i>Catinus/lus</i> | plat | | 3 | | | | Beix/ rosada o rogenca amb desgreixants fins blancs i brillants | | Plat xicotet molt obert i de parets baixes, amb vora arrodonida cap a l'exterior i poca ala. | Adrià |
| 1 Nap 010 | 1361 | 46 | C. comuna oxidant | Gr. IV.3 <i>Catinus/lus</i> | plat | | 1 | | | | Beix/ rosada o rogenca amb desgreixants fins blancs i brillants | | Bol profund amb paret exvasada i carena a mitja altura. | Adrià |

| Campanya | UE | Nº Inv | Producció | Tipologia | Forma | PC | V | P | A | C | Pasta | Superf. | Observacions | Cronol. |
|-----------|------|--------|---------------------|---------------------------|----------|----|----|---|---|---|--|---------|---|---------|
| 1 Nap 010 | 1361 | 47 | C. comuna oxidant | Gr. V <i>Mortarium</i> | morter | | 1 | | | | Roja, depurada amb desgreixants fins blancs i brillants | | Petit morter amb vora en ala pendent i base plana. Possible inici de bec a la vora. Pedres abrasives calcàries de quars blanc i gris. | Adrià |
| 1 Nap 010 | 1361 | | C. itàlica de cuina | Dramont D 2 | morter | | 1 | | | 3 | Lacial groga i rosada amb ab. desgreixants grans negres, rojos i brillants | | Fragment d'ala deteriorat que el fa no apte per a dibuix. Cronol.: 50-150 dE | Adrià |
| 1 Nap 010 | 1361 | | C. comuna oxidant | Gr. V <i>Mortarium</i> | morter | | 1 | | | | Beix, depurada amb desgreixants blancs i brillants | | Morter amb ala pendent i acanaladures a la vora interior. Pedres abrasives calcàries de quars blanques i grises. | Adrià |
| 1 Nap 010 | 1361 | 48 | C. comuna oxidant | Gr. V <i>Mortarium</i> | morter | | 3 | | | | Groguenca, porosa amb desgreixants fins foscos | | Petit morter amb vora en ala pendent. | Adrià |
| 1 Nap 010 | 1361 | | C. comuna oxidant | Gr. V <i>Mortarium</i> | morter | | | 1 | | | Beix, depurada i dura | | Superfícies graguenques. Pedres abrasives calcàries de quars blanques i grises mitjanes. | Adrià |
| 1 Nap 010 | 1361 | | C. comuna oxidant | Gr. V <i>Mortarium</i> | morter | | | 1 | | | Roja amb abundants desgreixants blancs | | Pedres abrasives xicotetes, fosques i roges, potser quars. Presenta engalba groguenca a l'exterior. | Adrià |
| 1 Nap 010 | 1361 | | C. comuna oxidant | Gr. VI <i>Lebes</i> | lebes | | 1 | | | | Beix/ rosada o rogenca amb desgreixants fins blancs i brillants | | Vora en forma de cap de "ànade". De tradició indígena. | Adrià |
| 1 Nap 010 | 1361 | | C. comuna oxidant | Gr. VI <i>Lebes</i> | lebes | | 8 | | | | Beix/ rosada o rogenca amb desgreixants fins blancs i brillants | | Vora arrodonida voltejada a l'exterior. | Adrià |
| 1 Nap 010 | 1361 | | C. comuna oxidant | Gr. VII <i>Pelvis</i> | pelvis | | 10 | | | | Beix/ rosada o rogenca amb desgreixants fins blancs i brillants | | Vores molt trencades. | Adrià |
| 1 Nap 010 | 1361 | | C. comuna oxidant | Gr. VIII <i>Aula/olla</i> | olla | | 1 | | | | Beix/ rosada o rogenca amb desgreixants fins blancs i brillants | | Vora exvasada i cos globular. | Adrià |
| 1 Nap 010 | 1361 | | C. comuna oxidant | Gr. VIII <i>Aula/olla</i> | olla | | 2 | | | | Beix/ rosada o rogenca amb desgreixants fins blancs i brillants | | Vora engrossides a l'exterior. | Adrià |
| 1 Nap 010 | 1361 | 50 | C. comuna oxidant | Gr. XI <i>Operculum</i> | tapadora | | 1 | | | | Beix/ rosada o rogenca amb desgreixants fins blancs i brillants | | | Adrià |

| Campanya | UE | Nº Inv | Producció | Tipologia | Forma | PC | V | P | A | C | Pasta | Superf. | Observacions | Cronol. |
|-----------|------|--------|-------------------|--------------------|----------------|----|---|---|---|---|---|---------|--|---------|
| 1 Nap 010 | 1361 | | C. comuna oxidant | Gr. XI Operculum | tapadora | | 1 | | | | Beix/ rosada o rogenca amb desgreixants fins blancs i brillants | | Arrodonida. | Adrià |
| 1 Nap 010 | 1361 | | C. comuna oxidant | Gr. XI Operculum | tapadora | | 1 | | | | Beix/ rosada o rogenca amb desgreixants fins blancs i brillants | | Amb lleugera ala elevada. | Adrià |
| 1 Nap 010 | 1361 | | C. comuna oxidant | Gr. XI Operculum | tapadora | | | 1 | | | Beix/ rosada o rogenca amb desgreixants fins blancs i brillants | | | Adrià |
| 1 Nap 010 | 1361 | | C. comuna oxidant | Gr. XI.3 Operculum | tapadora | | | | | 1 | Beix/ rosada o rogenca amb desgreixants fins blancs i brillants | | Opèrcul de cos arrodonit amb estries. | Adrià |
| 1 Nap 010 | 1361 | | C. comuna oxidant | Gr. III Calix | bol | | 2 | | | | Beix/ rosada o rogenca amb desgreixants fins blancs i brillants | | Paret còncaua sense coll i vora senzilla amb llavi rodó o pla. | Adrià |
| 1 Nap 010 | 1361 | | C. comuna oxidant | Gr. I Urceus | alfàbia (orza) | | 1 | | | | Beix/ rosada o rogenca amb desgreixants fins blancs i brillants | | Recipient tancat amb coll marcat i vora senzilla amb llavi pla. | Adrià |
| 1 Nap 010 | 1361 | 51 | C. comuna oxidant | Gr. I Urceus | alfàbia (orza) | | 1 | | | | Beix/ rosada o rogenca amb desgreixants fins blancs i brillants | | Petit recipient tancat, probablement una alfàbia de cos globular, coll tancat i vora senzilla amb llavi pla. | Adrià |
| 1 Nap 010 | 1361 | | C. comuna oxidant | Gr. I Urceus | alfàbia (orza) | | | | | 1 | Ataronjada amb desgreixants negres, blancs, brillants, rojos i grisos | | Fragment de cordó decoratiu aplicat amb digitacions. Superfícies groguenques. | Adrià |
| 1 Nap 010 | 1361 | 52 | C. comuna oxidant | Gr. XI Operculum | tapadora | | 3 | | | 1 | Groguenca, poc depurada, amb abundants desgreixants | | Podrien ser púnics. | Adrià |
| 1 Nap 010 | 1361 | | C. comuna oxidant | Indet. | indeterminada | | | | | 6 | Groguenca, poc depurada | | | Adrià |
| 1 Nap 010 | 1361 | 53 | C. comuna oxidant | | tapadora | 1 | | | | | Groguenca, poc depurada amb abundants desgreixants | | Possible tapadora d'àmfora feta amb la reutilització d'un fragment de tegula. | Adrià |

| Campanya | UE | Nº Inv | Producció | Tipologia | Forma | PC | V | P | A | C | Pasta | Superf. | Observacions | Cronol. |
|-----------|------|--------|-------------------|-------------|---------------|----|----|----|----|------|--|---------|---|---------|
| 1 Nap 010 | 1361 | | C. comuna oxidant | Indet. | indeterminada | | | 89 | | 1617 | Beix/ rosada o rogenca amb desgrexants fins blancs i brillants | | 78 bases anellades, 5 planes, 6 còncaves. Majoritàriament de gerres, alfàbies, olles de provisions i altres recipients tancats. Pertanyen a diferents pastes. | Adrià |
| 1 Nap 010 | 1361 | | C. comuna oxidant | Indet. | indeterminada | | | | | 1 | Beix/ rosada o rogenca amb desgrexants fins blancs i brillants | | Fragment amb decoració burilada al cos. | Adrià |
| 1 Nap 010 | 1361 | | C. comuna oxidant | Indet. | indeterminada | | | | | 1 | Beix/ rosada o rogenca amb desgrexants fins blancs i brillants | | Fragment amb orifici petit circular practicat abans de la cocció. | Adrià |
| 1 Nap 010 | 1361 | | C. comuna oxidant | Indet. | indeterminada | | 2 | | | 3 | Roja, gris amb ab. desgrexants grans blancs. Poc depurada | | Factura similar a la del <i>dolium</i> però sense ser-ho. Forma oberta. | Adrià |
| 1 Nap 010 | 1361 | | Dolium | Indet. | indeterminada | | | | | 4 | Gris amb abundants desgrexants grans blancs | | | Adrià |
| 1 Nap 010 | 1361 | | Dolium | Indet. | indeterminada | | | | 1 | 2 | Marró amb abundants desgrexants grans blancs | | Base plana. Superfícies grises. | Adrià |
| 1 Nap 010 | 1361 | | Loseta | Romboidal | indeterminada | 1 | | | | | | | | Adrià |
| 1 Nap 010 | 1361 | | El. construcció | Rajola | indeterminada | | | | | 1 | | | | Adrià |
| 1 Nap 010 | 1361 | | El. construcció | Tegula | indeterminada | | | | | 13 | | | | Adrià |
| 1 Nap 010 | 1361 | | El. construcció | Imbrex | indeterminada | | | | | 36 | | | | Adrià |
| 1 Nap 010 | 1361 | | El. construcció | Marbre | indeterminada | | | | | 8 | | | Tonalitats rosades i grisenques. | Adrià |
| 1 Nap 010 | 1361 | | Ferro | Indet. | indeterminada | | | | | | | | 2 caixes del que sembla escòria de ferro. | Adrià |
| 1 Nap 010 | 1361 | | Fauna | Indet. | indeterminada | | | | | | | | 1 caixa | Adrià |
| 1 Nap 010 | 1361 | | Pintura Mural | Indet. | indeterminada | | | | | | | | 2 caixes | Adrià |
| 1 Nap 010 | 1361 | 54, 55 | Àmfora bètica | Beltrán IIB | àmfora | | 13 | | 26 | | Bética del litoral (Malaga) | | Es dibuixen 2 | Adrià |
| 1 Nap 010 | 1361 | 56, 57 | Àmfora bètica | Beltrán IIB | àmfora | | 2 | | | | Bética del litoral (Malaga) | | | Adrià |
| 1 Nap 010 | 1361 | | Àmfora bètica | Indet. | àmfora | | | | | 248 | Bética del litoral (Malaga) | | 1 Caixa i mitja. | Adrià |
| 1 Nap 010 | 1361 | 69 | Àmfora bètica | Beltrán IIA | àmfora | | 1 | | | | Granulosa, roja amb molts desgrexants blancs i negres | | | Adrià |

| Campanya | UE | Nº Inv | Producció | Tipologia | Forma | PC | V | P | A | C | Pasta | Superf. | Observacions | Cronol. |
|-----------|------|--------|----------------------|----------------------|--------|----|----|---|----|-----|---|---------|---|---------|
| 1 Nap 010 | 1361 | | Àmfora bètica | Indet. | àmfora | | | | 4 | 84 | Pasta similar a nº 67 amb diverses tonalitats entre roig i marró fosc | | 4 ases de Beltrán II. | Adrià |
| 1 Nap 010 | 1361 | 70 | Àmfora bètica | Beltrán IIA | àmfora | | 1 | | | | Granulosa, rosada i fosca | | | Adrià |
| 1 Nap 010 | 1361 | | Àmfora bètica | Halter 70 | àmfora | | | | 2 | | | | | Adrià |
| 1 Nap 010 | 1361 | 58, 59 | Àmfora grega | Pompei XIII/ Agora G | àmfora | | | | 2 | | | | Segles I-II dE | Adrià |
| 1 Nap 010 | 1361 | 60, 61 | Àmfora ròdia | Tardo-rodia | àmfora | | 3 | | 2 | | | | Anses amb la part superior en punta i perfil circular, tipo Camulodunum 184 procedent de les Illes del Egeu. Segles I-II dE | Adrià |
| 1 Nap 010 | 1361 | | Àmfora ròdia | Indet. | àmfora | | | | 5 | | | | Anses de perfil circular. | Adrià |
| 1 Nap 010 | 1361 | | Àmfora oriental | Indet. | àmfora | | | | 4 | 6 | Rosada, esquistos amb punts rojos | | | Adrià |
| 1 Nap 010 | 1361 | 62 | Àmfora africana | Tripolitana I | àmfora | | 1 | | | 6 | | | August- II/III dE | Adrià |
| 1 Nap 010 | 1361 | 63 | Àmfora africana | Tripolitana Antiga | àmfora | | 1 | | | 6 | | | | Adrià |
| 1 Nap 010 | 1361 | | Àmfora africana | Indet. | àmfora | | | 2 | 2 | 80 | | | Una base maciza i l'altra no. | Adrià |
| 1 Nap 010 | 1361 | 64 | Àmfora africana | Indet. | àmfora | | 1 | | | | | | 1 vora indeterminada molt menuda. | Adrià |
| 1 Nap 010 | 1361 | | Àmfora ebusitana | Indet. | àmfora | | | | | 5 | | | | Adrià |
| 1 Nap 010 | 1361 | | Àmfora itàlica | Indet. | àmfora | | | | | 1 | Vesubiana | | | Adrià |
| 1 Nap 010 | 1361 | | Àmfora de base plana | Indet. | àmfora | | | 1 | | 1 | Tarraconense | | | Adrià |
| 1 Nap 010 | 1361 | | Àmfora adriàtica | Indet. | àmfora | | | | | 11 | | | | Adrià |
| 1 Nap 010 | 1361 | 67 | Àmfora adriàtica | Dressel 6 | àmfora | | 1 | | | | Marró cla amb mica daurada | | | Adrià |
| 1 Nap 010 | 1361 | 65, 66 | Àmfora tarraconense | Dressel 2/4 | àmfora | | 12 | | 15 | | | | | Adrià |
| 1 Nap 010 | 1361 | | Àmfora tarraconense | Indet. | àmfora | | | | | 258 | | | | Adrià |
| 1 Nap 010 | 1361 | | Àmfora hispànica | Beltrán II | àmfora | | | | 2 | 5 | Nucli roig rajola exterio beix compacta. Similar a la tarraconense | | | Adrià |
| 1 Nap 010 | 1361 | | Àmfora indeterminada | Indet. | àmfora | | | | 5 | 563 | | | | Adrià |
| 1 Nap 010 | 1361 | | Àmfora indeterminada | Dressel 2/4 | àmfora | | | | 1 | | | | | Adrià |
| 1 Nap 010 | 1361 | 68 | Àmfora indeterminada | Indet. | àmfora | | 3 | | | | Marró fosc amb desgreixants blancs | | Es dibuixa una. | Adrià |
| 1 Nap 010 | 1361 | | Sigil. africana C | Indet. | font | | | | | 6 | | | Intrusió. | Adrià |
| 1 Nap 010 | 1361 | | Sigil. africana D | Indet. | font | | | | | 3 | | | Intrusió. | Adrià |
| 1 Nap 010 | 1361 | | C. africana de cuina | Indet. | morter | | | 1 | | | | | Intrusió. Amb pedres abrasives grises incrustades. | Adrià |

| Campanya | UE | Nº Inv | Producció | Tipologia | Forma | PC | V | P | A | C | Pasta | Superf. | Observacions | Cronol. |
|-----------|------|--------|-----------------------|---------------|----------------|----|---|---|---|----|--|---------|---|---------|
| 1 Nap 010 | 1361 | | C. africana de cuina | Indet. | indeterminada | | | 2 | | 4 | | | Intrusió. | Adrià |
| 1 Nap 010 | 1361 | | C. reductora de cuina | Indet. | cassola | | 2 | | | | | | Intrusió. Cassoles profundes amb llavi lleugerament marcat. | Adrià |
| 1 Nap 010 | 1361 | | C. reductora de cuina | Indet. | tapadora | | 1 | 1 | | | | | Intrusió. | Adrià |
| 1 Nap 010 | 1361 | | C. reductora de cuina | Indet. | indeterminada | | | | | 16 | | | Intrusió. | Adrià |
| 1 Nap 010 | 1361 | | C. reductora de cuina | Indet. | indeterminada | | | | | 9 | Amb molta mica marró | | Intrusió. | Adrià |
| 1 Nap 010 | 1361 | | C. reductora de cuina | Indet. | tapadora | | 1 | | | | | | Intrusió. | Adrià |
| 1 Nap 010 | 1361 | | C. reductora de cuina | Indet. | cassola/ olla? | | 1 | | | | | | Intrusió. | Adrià |
| 1 Nap 010 | 1361 | | C. reductora de cuina | Indet. | indeterminada | | | | | 1 | | | Intrusió. | Adrià |
| 1 Nap 010 | 1361 | | C. reductora de cuina | Indet. | ampolla | | | | 1 | 15 | Compacta roja interior i beix exterior | | Intrusió. Presenta incisions decoratives en ones al coll. | Adrià |
| 1 Nap 010 | 1361 | | C. reductora de cuina | Indet. | ampolla | | | | 1 | | Compacta, beix i depurada | | Intrusió. Potser un àmfora globular o una tinalla. | Adrià |
| 1 Nap 010 | 1361 | | C. reductora de cuina | Indet. | ampolla | | | | | 4 | Beix amb desgreixants brillants i depurada | | Intrusió. Interior amb traces d'engalba negra. | Adrià |
| 1 Nap 010 | 1361 | | C. reductora de cuina | Forma tancada | indeterminada | | | | | 1 | | | Intrusió. Exterior amb pàtina vidriada. | Adrià |
| 1 Nap 010 | 1361 | | C. comuna reductora | Forma tancada | indeterminada | | | 1 | | 7 | Grisa, fina i compacta | | Intrusió. De secció molt fina, segurament de taula. | Adrià |
| 1 Nap 010 | 1330 | | Camp. A | Lamb. 36 | plat | | | | | 1 | Campana | | Residual. | Trajà |
| 1 Nap 010 | 1330 | | Camp. A | Indet. | copa | | | | | 1 | Campana | | Residual. | Trajà |
| 1 Nap 010 | 1330 | 1 | Sigil. sudgàl·lica | Drag. 27 | copa | | 1 | | | 1 | La Graufesenque | | Molt xicotet. | Trajà |
| 1 Nap 010 | 1330 | 2 | Sigil. sudgàl·lica | Ritt. 8 | copa | | 1 | | | | La Graufesenque | | Molt xicotet. | Trajà |
| 1 Nap 010 | 1330 | | Sigil. sudgàl·lica | Drag. 30 | copa | | | | | 1 | La Graufesenque | | Cronol.: 40/ 120 | Trajà |
| 1 Nap 010 | 1330 | | Sigil. sudgàl·lica | Indet. | plat | | | 1 | | 2 | La Graufesenque | | | Trajà |
| 1 Nap 010 | 1330 | | Sigil. sudgàl·lica | Indet. | copa | | | | | 1 | La Graufesenque | | Decoració amb creus de Sant Andreu. | Trajà |
| 1 Nap 010 | 1330 | | Sigil. sudgàl·lica | Indet. | indeterminada | | | | | 1 | La Graufesenque | | | Trajà |
| 1 Nap 010 | 1330 | 3 | Sigil. hispànica | Forma 37 | copa | | 1 | | | | <i>Tritium Magallum</i> | | Secció molt fina. | Trajà |
| 1 Nap 010 | 1330 | | Sigil. hispànica | Forma 36 | plat | | 1 | | | | <i>Tritium Magallum</i> | | | Trajà |
| 1 Nap 010 | 1330 | | Sigil. hispànica | Forma 27 | copa | | 1 | | | | <i>Tritium Magallum</i> | | | Trajà |
| 1 Nap 010 | 1330 | | Sigil. hispànica | Indet. | plat | | 1 | | | 2 | <i>Tritium Magallum</i> | | Vora arrodonida molt xicoteta, irreconeixible. | Trajà |
| 1 Nap 010 | 1330 | 4 | Sigil. africana A | Hayes 9 A | copa | | 2 | | | 2 | Tunísia | | Cronol.: 90/ 150 | Trajà |
| 1 Nap 010 | 1330 | | Sigil. africana A | Indet. | plat | | | 1 | | | Tunísia | | | Trajà |

| Campanya | UE | Nº Inv | Producció | Tipologia | Forma | PC | V | P | A | C | Pasta | Superf. | Observacions | Cronol. |
|-----------|------|--------|-------------------------|--------------------------|---------------|----|---|---|---|----|---|---------|---|---------|
| 1 Nap 010 | 1330 | | Parets fines engalbades | Indet. | copa | | | | | 1 | Bètica: beix i tova. | | Amb engalba ataronjada i lluenta molt deteriorada. | Trajà |
| 1 Nap 010 | 1330 | | Llàntia imperial | Indet. | llàntia | | | | | 1 | Gris, fina i depurada | | | Trajà |
| 1 Nap 010 | 1330 | 5 | Ibèrica decorada | Lebes o tinajilla | lebes | | 1 | | | 3 | Beix, tova i depurada | | La mateixa peça que 1 NAP 010 1384. Presenta pintura roja sota la vora exterior i a l'interior. | Trajà |
| 1 Nap 010 | 1330 | | C. africana de cuina | Hayes 23 A | cassola | | 1 | | | | Tunísia | | Cronol.: 100/ 150 | Trajà |
| 1 Nap 010 | 1330 | 6 | C. africana de cuina | Hayes 23 B | cassola | | 2 | | | | Tunísia | | Cronol.: 100-150/ III-IV | Trajà |
| 1 Nap 010 | 1330 | | C. africana de cuina | Hayes 23 | cassola | | | 1 | | 1 | Tunísia | | Cronol.: Primera meitat de segle II/ principis del segle III | Trajà |
| 1 Nap 010 | 1330 | 7 | C. africana de cuina | Òstia III, 267 | cassola | | 2 | | | | Tunísia | | Cronol.: 100-150/ III-IV | Trajà |
| 1 Nap 010 | 1330 | 8 | C. africana de cuina | Hayes 199 | cassola | | 1 | | | | Tunísia | | Cronol.: Flavis/ principis del segle II | Trajà |
| 1 Nap 010 | 1330 | | C. africana de cuina | Indet. | cassola | | | | | 11 | Tunísia | | | Trajà |
| 1 Nap 010 | 1330 | 9 | C. africana de cuina | Òstia I, 261 | tapadora | | 3 | | | | Tunísia | | Cronol.: Primera meitat del segle II/ IV | Trajà |
| 1 Nap 010 | 1330 | | C. africana de cuina | Indet. | tapadora | | | 2 | | | Tunísia | | | Trajà |
| 1 Nap 010 | 1330 | | C. africana de cuina | Hayes 200 | tupí | | | | | 1 | Tunísia | | Cronol.: Primera meitat de segle II/ principis del segle III | Trajà |
| 1 Nap 010 | 1330 | | C. reductora de cuina | Indet. | indeterminada | | | | | 7 | Reynolds 1993 | | | Trajà |
| 1 Nap 010 | 1330 | 10 | C. oxidant de cuina | Indet. | cassola | | 1 | | | | Nucli gris, grans desgr. visibles en superfície (ataronjades) | | Vora en forma de ganxo, típica del repertori púnic i italià del II aE. No presenta restes evidents d'exposició al foc però la forma i la pasta fan pensar en una cassola. | Trajà |
| 1 Nap 010 | 1330 | 11 | C. comuna oxidant | Mà de morter? | indeterminada | 1 | | | | | Beix depurada amb ab. desgr. blancs molt fins | | Allisat per els seus costats. En un dels extrems presenta traces negres con si haguera estat en contacte amb el foc o similar. Sembla una eina per fregar o allisar. | Trajà |
| 1 Nap 010 | 1330 | 12 | C. comuna oxidant | Gr. I <i>Urceus</i> | gerra | | 4 | | | | Beix, rosada o marró amb desgr. blancs i brillants | | Gerres amb gran diàmetre i graó intern a la vora (tipo 1). | Trajà |
| 1 Nap 010 | 1330 | | C. comuna oxidant | Gr. I <i>Urceus</i> | gerra | | | | | 1 | Beix, rosada o marró amb desgr. blancs i brillants | | Gerra amb diàmetre mitjà i graó intern a la vora (tipo 1). | Trajà |
| 1 Nap 010 | 1330 | 13 | C. comuna oxidant | Gr. IV.1 <i>Paropsis</i> | plat | | 1 | | | | Beix, rosada o marró amb desgr. blancs i brillants | | Amb ansa horitzontal sobreelevada. | Trajà |
| 1 Nap 010 | 1330 | 14 | C. comuna oxidant | Gr. IV.2 <i>Lanx</i> | plat | | 1 | | | | Beix, rosada o marró amb desgr. blancs i brillants | | | Trajà |

| Campanya | UE | Nº Inv | Producció | Tipologia | Forma | PC | V | P | A | C | Pasta | Superf. | Observacions | Cronol. |
|-----------|------|--------|----------------------|-----------------------|----------------|----|---|---|---|-----|--|---------|---|---------|
| 1 Nap 010 | 1330 | | C. comuna oxidant | Gr. VII <i>Pelvis</i> | plat | | 1 | | | | Beix, rosada o marró amb desgr.blancs i brillants | | | Trajà |
| 1 Nap 010 | 1330 | | C. comuna oxidant | Alfàbia Ilduratín | alfàbia (orza) | | 1 | | | | Beix, rosada o marró amb desgr.blancs i brillants | | Vora molt deteriorada. | Trajà |
| 1 Nap 010 | 1330 | | C. comuna oxidant | Indet. | indeterminada | | 1 | 5 | 1 | 1 | Beix, rosada o marró amb desgr.blancs i brillants | | Vora molt xicoteta, 4 bases anellades, 1 base plana, 1 ansa acintada i un fragment de cos amb perforació circular pre-cocció. | Trajà |
| 1 Nap 010 | 1330 | | C. comuna oxidant | Indet. | indeterminada | | | | | 135 | Beix, rosada o marró amb desgr.blancs i brillants | | | Trajà |
| 1 Nap 010 | 1330 | | C. comuna oxidant | Indet. | indeterminada | | | | | 6 | Groga, dura i compacta | | | Trajà |
| 1 Nap 010 | 1330 | | C. comuna oxidant | Indet. | indeterminada | | | | | 9 | Groga a l'exterior i grisa a l'interior, compacta i dura amb desgr. blancs | | | Trajà |
| 1 Nap 010 | 1330 | | Dolium | Indet. | indeterminada | | | | | 1 | Amb grans desgreixants | | Secció molt groixuda. | Trajà |
| 1 Nap 010 | 1330 | | Tegula | Indet. | indeterminada | | | | | 8 | | | | Trajà |
| 1 Nap 010 | 1330 | | Imbrex | Indet. | indeterminada | | | | | 2 | | | | Trajà |
| 1 Nap 010 | 1330 | | Marbre | | | | | | | 1 | | | Rosat. | Trajà |
| 1 Nap 010 | 1330 | | Vidre | Finestra | | | | | | 1 | | | | Trajà |
| 1 Nap 010 | 1330 | | Vidre | Indet. | | | | | | 5 | | | | Trajà |
| 1 Nap 010 | 1330 | | Pintura mural | | | | | | | 24 | | | Roja, groga i negra. | Trajà |
| 1 Nap 010 | 1330 | | Ferro | Escòria | | | | | | 6 | | | | Trajà |
| 1 Nap 010 | 1330 | | Àmfora itàlica | Indet. | àmfora | | | | | 1 | Campana | | | Trajà |
| 1 Nap 010 | 1330 | | Àmfora oriental | Indet. | àmfora | | | | | 1 | | | | Trajà |
| 1 Nap 010 | 1330 | | Àmfora africana | Indet. | àmfora | | | | | 1 | | | | Trajà |
| 1 Nap 010 | 1330 | 15 | Àmfora bètica | Beltrán II B | àmfora | | 2 | | | 1 | Groga | | | Trajà |
| 1 Nap 010 | 1330 | | Àmfora bètica | Indet. | àmfora | | | | | 5 | Groga | | | Trajà |
| 1 Nap 010 | 1330 | 16 | Àmfora tarraconense | Dr. 2/4 | àmfora | | 2 | | 2 | | | | | Trajà |
| 1 Nap 010 | 1330 | | Àmfora tarraconense | Indet. | àmfora | | | | | 15 | | | | Trajà |
| 1 Nap 010 | 1330 | | Àmfora indeterminada | Indet. | àmfora | | | | | 2 | Ataronjada amb abundants desgr. negres fins | | No és itàlica. | Trajà |

| Campanya | UE | Nº Inv | Producció | Tipologia | Forma | PC | V | P | A | C | Pasta | Superf. | Observacions | Cronol. |
|-----------|------------|--------|-----------------------|--------------|---------------|----|---|---|---|----|--|---------|--|----------------|
| 1 Nap 010 | 1330 | | Àmfora indeterminada. | Indet. | àmfora | | | | | 2 | Marró fosc amb abundants desgr. blancs, foscos i brillants | | Granulada. | Trajà |
| 1 Nap 010 | 1330 | | Àmfora indeterminada. | Indet. | àmfora | | | | | 6 | Beix amb abundants desgr. blancs i grisos | | | Trajà |
| 1 Nap 010 | 1330 | | Àmfora indeterminada. | Indet. | àmfora | | | | | 5 | Rogença, depurada amb abundants desgr. brillants | | Superfícies exteriors beige. | Trajà |
| 1 Nap 010 | 1330 | | Àmfora indeterminada. | Indet. | àmfora | | | | | 42 | Amb diferents pastes oxidants | | | Trajà |
| 1 Nap 010 | 1330 | | Ceràmica tardana | Indet. | indeterminada | | 1 | | | 3 | | | Intrusió. | Trajà |
| 1 Nap 010 | 1330- 1384 | | Camp. A | Indet. | plat | | | | | 1 | Campana | | | Domicià- Trajà |
| 1 Nap 010 | 1330- 1384 | | Vernís negre Cales | Indet. | plat | | | | | 1 | Calena | | | Domicià- Trajà |
| 1 Nap 010 | 1330- 1384 | | Sigil. sudgàl·lica | Indet. | copa | | | | | 1 | La Graufesenque | | | Domicià- Trajà |
| 1 Nap 010 | 1330- 1384 | 1 | Sigil. hispànica | Forma 7 | tapadora | | 1 | | | | <i>Tririum Magallum</i> | | | Domicià- Trajà |
| 1 Nap 010 | 1330- 1384 | | Sigil. hispànica | Indet. | copa | | | | | 1 | <i>Tririum Magallum</i> | | | Domicià- Trajà |
| 1 Nap 010 | 1330- 1384 | | Sigil. hispànica | Indet. | indeterminada | | | | | 3 | <i>Tririum Magallum</i> | | | Domicià- Trajà |
| 1 Nap 010 | 1330- 1384 | | Parets fines llises | Indet. | copa | | | | | 3 | Grisa, dura i compacta | | Closca d'ou. Del mateix individu que 1384. | Domicià- Trajà |
| 1 Nap 010 | 1330- 1384 | 2 | Vidriada | Tipo XII | gerra | | | | 1 | | Beix, depurada, compacta i dura | | Vidriat verdós brillant i molt deteriorat. Sembla un ansa de gerreta o got alt, potser el tipus XII de López Mullor. | Domicià- Trajà |
| 1 Nap 010 | 1330- 1384 | | Roig pompejà | Indet. | font | | | | | 1 | Campana | | | Domicià- Trajà |
| 1 Nap 010 | 1330- 1384 | | C. itàlica de cuina | Indet. | cassola | | | | | 1 | Campana | | | Domicià- Trajà |
| 1 Nap 010 | 1330- 1384 | 3 | C. itàlica de cuina | Com-it. 7 | tapadora | | 1 | | | | Campana | | | Domicià- Trajà |
| 1 Nap 010 | 1330- 1384 | | C. africana de cuina | Indet. | indeterminada | | | | | 5 | Tunísia | | | Domicià- Trajà |
| 1 Nap 010 | 1330- 1384 | | C. reductora de cuina | Indet. | indeterminada | | | | | 5 | Reynolds 1993 | | | Domicià- Trajà |
| 1 Nap 010 | 1330- 1384 | | C. comuna oxidant | Indet. | indeterminada | | | 4 | 3 | 45 | Beix, rosada o marró amb desgr. blancs i brillants | | | Domicià- Trajà |
| 1 Nap 010 | 1330- 1384 | 4 | Àmfora bètica | Beltrán II B | àmfora | | 1 | | | | Groga | | | Domicià- Trajà |
| 1 Nap 010 | 1330- 1384 | | Àmfora bètica | Indet. | àmfora | | | 1 | | 7 | Groga | | | Domicià- Trajà |
| 1 Nap 010 | 1330- 1384 | | Àmfora itàlica | Indet. | àmfora | | | | | 2 | Campana | | | Domicià- Trajà |
| 1 Nap 010 | 1330- 1384 | | Àmfora itàlica | Indet. | àmfora | | | | | 2 | Campana | | | Domicià- Trajà |

| Campanya | UE | Nº Inv | Producció | Tipologia | Forma | PC | V | P | A | C | Pasta | Superf. | Observacions | Cronol. |
|-----------|------------|--------|-------------------------|-------------------|---------------|----|---|---|---|----|---|---------|--|----------------|
| 1 Nap 010 | 1330- 1384 | | Àmfora de Gaza | Indet. | àmfora | | | | | 3 | Marró fosc, granulosa amb desgr, foscos i brillants | | Superfície exterior amb canaletes. | Domicià- Trajà |
| 1 Nap 010 | 1330- 1384 | | Àmfora ebusitana | Indet. | àmfora | | | | | 2 | | | | Domicià- Trajà |
| 1 Nap 010 | 1330- 1384 | | Àmfora tarraconense | Indet. | àmfora | | | | 1 | 2 | | | | Domicià- Trajà |
| 1 Nap 010 | 1330- 1384 | | Àmfora orinetal | Indet. | àmfora | | | | | 1 | | | | Domicià- Trajà |
| 1 Nap 010 | 1330- 1384 | | Àmfora indeterm. | Indet. | àmfora | | | | | 16 | | | | Domicià- Trajà |
| 1 Nap 010 | 1330- 1384 | | Tegula | | | | | | | 2 | | | | Domicià- Trajà |
| 1 Nap 010 | 1330- 1384 | | Imbrex | | | | | | | 3 | | | | Domicià- Trajà |
| 1 Nap 010 | 1330- 1384 | | Pintura mural | | | | | | | 3 | | | Roja. | Domicià- Trajà |
| 1 Nap 010 | 1330- 1384 | | Vidre | | | | 1 | | | 2 | | | | Domicià- Trajà |
| 1 Nap 010 | 1330- 1384 | | Ungüentari | | | | | | | 1 | | | Possible gran ungüentari amb engalba roja a l'interior. | Domicià- Trajà |
| 1 Nap 010 | 1330- 1384 | | Ceràmica tardana | | | | | | | 3 | | | Intrusió. | Domicià- Trajà |
| 1 Nap 010 | 1330- 1384 | | Ceràmica tardana | esmaltada | | | | | | 1 | | | Intrusió. | Domicià- Trajà |
| 1 Nap 010 | 1384 | | Camp. A | Indet. | | | | | | 1 | Campana | | | Domicià |
| 1 Nap 010 | 1384 | | Vernís negre indet. | Indet. | indeterminada | | 1 | | | | | | | Domicià |
| 1 Nap 010 | 1384 | | Vernís negre indet. | Indet. | indeterminada | | | | | 1 | | | | Domicià |
| 1 Nap 010 | 1384 | | Vernís negre indet. | Indet. | indeterminada | | | | | 1 | | | | Domicià |
| 1 Nap 010 | 1384 | 1 | Sigil. sudgàl·lica | Ritt. 8 | copa | | 1 | | | | La Graufesenque | | Cronol.: 15-70 | Domicià |
| 1 Nap 010 | 1384 | 2 | Sigil. sudgàl·lica | Drag. 24/25 | copa | | 1 | | | | La Graufesenque | | Cronol.: 30-80 | Domicià |
| 1 Nap 010 | 1384 | 3 | Sigil. sudgàl·lica | Drag. 18 | plat | | 1 | | | | La Graufesenque | | Cronol.: 30-80 /90 | Domicià |
| 1 Nap 010 | 1384 | 4 | Sigil. sudgàl·lica | Drag. 29 B | copa | | 3 | | | 2 | La Graufesenque | | Decoració de creu de San Andreu i quadrúped. Cronol.: 40/50-80 | Domicià |
| 1 Nap 010 | 1384 | 5 | Sigil. sudgàl·lica | Drag. 37 | copa | | 1 | | | | La Graufesenque | | Cronol.: 70/80-150 | Domicià |
| 1 Nap 010 | 1384 | | Sigil. sudgàl·lica | Indet. | copa | | | 2 | | | La Graufesenque | | | Domicià |
| 1 Nap 010 | 1384 | | Sigil. sudgàl·lica | Indet. | plat | | | 1 | | 1 | La Graufesenque | | Base amb inici de cartela oblonga OF [---]. Solamant es conserva l'inici. | Domicià |
| 1 Nap 010 | 1384 | | Sigil. hispànica | Indet. | plat | | | 1 | | | <i>Tritium Magallum</i> | | De bona qualitat. | Domicià |
| 1 Nap 010 | 1384 | | Parets fines engalbades | Mayet 37 | copa | | | | | 2 | Bètica | | Amb decoració de fulles de pinya i engalba ataronjada. Cronol.: Claudi-Domicià | Domicià |
| 1 Nap 010 | 1384 | | Parets fines llises | Indet. | copa | | | | | 2 | Grisa fina i dura | | Closca d'ou. Del mateix individu que 1330-1384. | Domicià |
| 1 Nap 010 | 1384 | | Ibèrica decorada | Lebes o tinajilla | lebes | | 1 | | | 1 | | | Pintura roja. Del mateix individu que 1330.5. | Domicià |
| 1 Nap 010 | 1384 | 6 | C. itàlica de cuina | Com-it. 7 | tapadora | | 1 | | | 1 | Campana | | | Domicià |

| Campanya | UE | Nº Inv | Producció | Tipologia | Forma | PC | V | P | A | C | Pasta | Superf. | Observacions | Cronol. |
|-----------|------|--------|-----------------------|---------------------------|---------------|----|---|---|---|-----|--|---------|--|---------|
| 1 Nap 010 | 1384 | | C. africana de cuina | Hayes 23 | cassola | | | 1 | | | Tunísia | | | Domicià |
| 1 Nap 010 | 1384 | | C. africana de cuina | Òstia III, 332 | tapadora | | 1 | | | | Tunísia | | Cronol.: Segona meitat del segle I - II | Domicià |
| 1 Nap 010 | 1384 | | C. africana de cuina | Indet. | indeterminada | | | 1 | | 5 | Tunísia | | | Domicià |
| 1 Nap 010 | 1384 | 7 | C. reductora de cuina | ERW 1.2 | olla | | 2 | | | | Reynolds 1993 | | Cronol.: I-III dE | Domicià |
| 1 Nap 010 | 1384 | | C. reductora de cuina | Indet. | indeterminada | | | | | 3 | Reynolds 1993 | | | Domicià |
| 1 Nap 010 | 1384 | | C. reductora de cuina | Indet. | indeterminada | | | | | 11 | Negra i roja molt sorrenca | | No és la pasta descrita per Reynolds però també semblen olles. | Domicià |
| 1 Nap 010 | 1384 | | C. comuna oxidant | Gr. I <i>Urceus</i> | gerra | | 2 | | 2 | | Roja, rosa, marró amb ab. desgr. blancs | | | Domicià |
| 1 Nap 010 | 1384 | 8 | C. comuna oxidant | Gr. IV.1 <i>Paropsis</i> | paròpsis | | 2 | | | | Roja, rosa, marró amb ab. desgr. blancs | | | Domicià |
| 1 Nap 010 | 1384 | | C. comuna oxidant | Gr. VII <i>Pelvis</i> | pelvis | | 1 | | | | Roja, rosa, marró amb ab. desgr. blancs | | | Domicià |
| 1 Nap 010 | 1384 | | C. comuna oxidant | Tinalleta | tenalla | | 1 | | | | Roja, rosa, marró amb ab. desgr. blancs | | Tinalleta de llavi motllurat (tipus cap d'"ànade"). | Domicià |
| 1 Nap 010 | 1384 | 9 | C. comuna oxidant | Gr. VIII <i>Aula/olla</i> | olla | | 2 | | | | Roja, rosa, marró amb ab. desgr. blancs | | Olles de provisions o alfàbies que no van al foc. | Domicià |
| 1 Nap 010 | 1384 | | C. comuna oxidant | Indet. | indeterminada | | | 1 | 1 | 124 | Roja, rosa, marró amb ab. desgr. blancs. De diferents pastes | | | Domicià |
| 1 Nap 010 | 1384 | 10 | C. comuna oxidant | Gr. XI <i>Operculum</i> | indeterminada | | 1 | | | | Groga porosa i dura. Potser púnica | | | Domicià |
| 1 Nap 010 | 1384 | | Àmfora itàlica | Indet. | àmfora | | | | | | Campana | | | Domicià |
| 1 Nap 010 | 1384 | | Àmfora africana | Indet. | àmfora | | | 1 | | 16 | | | | Domicià |
| 1 Nap 010 | 1384 | | Àmfora tarraconense | Indet. | àmfora | | | | | 1 | | | | Domicià |
| 1 Nap 010 | 1384 | | Àmfora bètica | Indet. | àmfora | | | | | 4 | Groga | | | Domicià |
| 1 Nap 010 | 1384 | | Àmfora indeterminada | Indet. | àmfora | | | | | 4 | Marró fosc amb ab. desgr. blancs | | | Domicià |
| 1 Nap 010 | 1384 | | Àmfora indeterminada | Indet. | àmfora | | | | | 36 | De diferents pastes oxidants | | | Domicià |
| 1 Nap 010 | 1384 | | Àmfora oriental | Indet. | àmfora | | | | | 3 | Marró amb desgr. negres fins | | Presenta canaletes exteriors. | Domicià |
| 1 Nap 010 | 1384 | | Tegulae | | | | | | | 31 | | | | Domicià |
| 1 Nap 010 | 1384 | | Vidre | | | | | | | 4 | | | | Domicià |

| Campanya | UE | Nº Inv | Producció | Tipologia | Forma | PC | V | P | A | C | Pasta | Superf. | Observacions | Cronol. |
|-----------|------|--------|-------------------|-----------|---------------|----|---|---|---|----|---|---------|--|---------|
| 1 Nap 010 | 1384 | | Pintura mural | | | | | | | 16 | | | | Domicià |
| 1 Nap 010 | 1384 | | Pedres | calcàries | | | | | | 3 | | | Pedres calcàries grises retocades. | Domicià |
| 1 Nap 010 | 1384 | | Pedres | calcàries | | | | | | 4 | | | Sense retocar: grises, roges i blanques. | Domicià |
| 1 Nap 010 | 1384 | | Fang | | | | | | | 6 | | | Fragments de fang cuit i sense cuire. | Domicià |
| 1 Nap 010 | 1384 | | Ferro | | | | | | | 1 | | | | Domicià |
| 1 Nap 010 | 1384 | | C. comuna oxidant | Indet. | indeterminada | | | 1 | | | Roja, rosa, marró amb ab. desgr. blancs | | Base plana o concavo-convexa similar a la de les llànties però més gran. A l'interior presenta traces de foc. Podria ser o estar utilitzat com a incensari o braser. | Domicià |
| 1 Nap 010 | 1384 | | Ceràmica tardana | Indet. | indeterminada | | | | | 1 | | | Amb decoracions incises ondulades a l'exterior. | Domicià |
| 1 Nap 010 | 1384 | | Ceràmica tardana | Indet. | indeterminada | | | | | 1 | | | | Domicià |

| Campanya | UE | Nº Inv | Producció | Tipologia | Forma | PC | V | P | A | C | Pasta | Superf. | Observacions | Cronol. |
|----------|------|--------|------------------------|------------------------------|---------------|----|---|---|---|----|---|-------------------------------|---|---------------|
| PEPI 27 | 1175 | 1 | Parets fines llises | Mayet 34 | copa | | 1 | 1 | | 2 | Grisa i fina | vernís beige i gris exterior | Closca d'ou. Del mateix individu. Podria ser bètica | 40-80 |
| PEPI 27 | 1175 | 2 | C. comuna oxidant | Gr. <i>Catinus/llus</i> IV.3 | plat | | 1 | | | | Beix, depurada amb desgr. calcàris blancs | | | |
| PEPI 27 | 1175 | | C. comuna oxidant | Indet. | indeterminada | | | | | 2 | Beix, depurada amb desgr. calcàris blancs | | | |
| PEPI 27 | 1175 | | Àmfora hispànica | Indet. | àmfora | | | | | 1 | | | | |
| PEPI 27 | 1175 | | C. reductora de cuina | Indet. | indeterminada | | | | | 1 | Grisa i negra amb abundants desgr. | | No és la pasta de Reynolds | |
| PEPI 27 | 1175 | | Tegulae | Indet. | | | 4 | | | 1 | | | | |
| PEPI 27 | 1175 | | C. comuna oxidant | Gran recipient | indeterminada | | 1 | | | | Beix, depurada amb desgr. grossos | | Podria ser la boca d'un pou o un gran recipient similar a les tinalles però de parets verticals i llavi quadrat engrossit a l'exterior. | |
| PEPI 27 | 1119 | | Parets fines decorades | Copa | copa | | | | | 2 | Bètica amb pasta beix clara | Engalba exterior ataronjada | | 50-90 dC |
| PEPI 27 | 1119 | | C. africana de cuina | Òstia III, 261 | tapadora | | 1 | | | | Tunísia | | | |
| PEPI 27 | 1119 | | C. reductora de cuina | Indet. | indeterminada | | | | | 5 | No és Reynolds | | | |
| PEPI 27 | 1119 | | C. comuna oxidant | Indet. | indeterminada | | | | | 8 | Beix, depurada amb desgr. calcàris blancs | | | |
| PEPI 27 | 1119 | | C. comuna reductora | Indet. | indeterminada | | | | | 7 | Grisa, depurada i fina | | No presenta restes d'exposició al foc. | |
| PEPI 27 | 1071 | 1 | C. itàlica de cuina | Com-it. 6c | cassola | | 1 | 1 | | 4 | Vesubiana | | | 100 aC-50 dC |
| PEPI 27 | 1071 | | Roig pompeïà | Font | font | | | 1 | | | Vesubiana | Engalba interior roig pompeïà | | 80 aC-80 dC |
| PEPI 27 | 1071 | | Llàntia imperial | de volutes | llàntia | | 1 | | | | Beix, compacta | Engalba fosca | Probablement és una Dr. 9 o Deneauve IV, de vegades anomenada cua de dofí. | August-Flavis |
| PEPI 27 | 1071 | | Parets fines llises | Copa | copa | | | 1 | | | Grisa, compacta i fina | | Probablement una closca d'ou Mayet 34 | 40-80 dC |
| PEPI 27 | 1071 | | Àmfora itàlica | Dr. 1 A | àmfora | | 1 | | | | Vesubiana | | Residual | S. I aC |
| PEPI 27 | 1071 | | Àmfora oriental | Indet. | àmfora | | | | 1 | | Depurada i beix | | Amb múscle pronunciat a l'ansa | |
| PEPI 27 | 1071 | 2 | Àmfora tarraconense | Dr. 2/4 | àmfora | | 1 | | | | | | | |
| PEPI 27 | 1071 | | Àmfora tarraconense | Indet. | àmfora | | | | | 10 | Pasta més groguenca | | | |
| PEPI 27 | 1071 | | Àmfora tarraconense | Indet. | àmfora | | | | | 14 | Pasta més rogenca | | | |
| PEPI 27 | 1071 | | Àmfora indeterminada | Indet. | àmfora | | | 1 | 1 | 4 | | | | |

| Campanya | UE | Nº Inv | Producció | Tipologia | Forma | PC | V | P | A | C | Pasta | Superf. | Observacions | Cronol. |
|----------|------|--------|-----------------------|-----------------------|---------------|----|---|---|---|----|--|--|--|---------|
| PEPI 27 | 1071 | | Àmfora indeterminada. | Indet. | àmfora | | | | | 3 | Podrien ser africanes | | | |
| PEPI 27 | 1071 | | Tegulae | Indet. | indeterminada | | | | | 1 | | | | |
| PEPI 27 | 1071 | | Fauna | | | | | | | 4 | | | | |
| PEPI 27 | 1071 | | Pedra | | | | | | | 1 | | | Calcària | |
| PEPI 27 | 1071 | | Cer. pintada | Indet. | | | | | | 3 | | | Ceràmica de tradició ibèrica o ibèrica residual amb bandes de pintura roja | |
| PEPI 27 | 1071 | 3 | C. reductora de cuina | Similar ERW 1.3 | olla | | 1 | | | | Reynolds | | Vora quadrangular amb graó intern per a tapadora, cos globular sense coll ni canaletes | |
| PEPI 27 | 1071 | 4 | C. reductora de cuina | Similar ERW 1.3 | olla | | 1 | | | | Reynolds | | Vora quadrangular, arrodonida a l'interior i de secció quadrada a l'exterior | |
| PEPI 27 | 1071 | 5 | C. reductora de cuina | Similar ERW 1.3 | olla | | | | | | | | Vora quadrangular o triangular amb graó intern per a tapadora | |
| PEPI 27 | 1071 | | C. reductora de cuina | Indet. | olla | | | | | 5 | | | | |
| PEPI 27 | 1071 | 6 | C. reductora de cuina | ERW 1.7 | tapadora | | 2 | 1 | | | Reynolds | | Base de tapadora | |
| PEPI 27 | 1071 | | C. reductora de cuina | Indet. | indeterminada | | | 1 | | 32 | Alguns frag. amb pasta Reynolds | | Un frag. amb un arrancament d'ansa i un altre amb concrecions calcàries interiors (bollidor d'aigua). Moltes presenten traces d'ús | |
| PEPI 27 | 1071 | 7 | C. comuna oxidant | Gr. II <i>Lagoena</i> | ampolla | | 1 | 3 | | 66 | Ataronjada i beix totalment erosionada, es defà a llesques | Molt trencada en clapes i es desfà a llesques a l'exterior | De la mateixa peça. Probablement una ampolleta de cos globular, coll estret i curt i vora arrodonida engrossida a l'exterior. No en queda res de la forma original, únicament la vora i el peu anellat. Potser un defecte de cocció. | |
| PEPI 27 | 1071 | | C. comuna oxidant | Gr. II <i>Lagoena</i> | ampolla | | 1 | | | | Beix, depurada amb desgr. calcàris blancs | | coll estret i vertical i vora arrodonida a l'exterior | |
| PEPI 27 | 1071 | | C. comuna oxidant | Gr. II <i>Lagoena</i> | ampolla | | | | 5 | | Beix, depurada amb desgr. calcàris blancs | | Majoritàriament de secció acintada amb canaletes | |
| PEPI 27 | 1071 | 11 | C. comuna oxidant | Gr. II <i>Lagoena</i> | ampolla | | | | 1 | 1 | Beix, depurada amb desgr. calcàris blancs | | Gran ampolla de coll estret, vertical i llarg amb ansa acintada amb canaletes | |
| PEPI 27 | 1071 | | C. comuna oxidant | Gr. VII <i>Lebes</i> | lebes | | 1 | | | | Beix, depurada amb desgr. calcàris blancs | | Llavi motllurat en forma de cap d'ànec, de tradició autòctona | |

| Campanya | UE | Nº Inv | Producció | Tipologia | Forma | PC | V | P | A | C | Pasta | Superf. | Observacions | Cronol. |
|----------|------|----------|-----------------------|------------------------------|--------------------|----|---|---|---|-----|---|---------|--|---------|
| PEPI 27 | 1071 | 8, 9, 10 | C. comuna oxidant | Gr. IV.1 <i>Paropsis</i> | paròpsis | | 3 | | | | Beix, depurada amb desgr. calcàris blancs | | Amb vora motllurada en forma de cap d'ànec, amb vora en ala arrodonida a l'exterior i amb vora engrossida i plana respectivament | |
| PEPI 27 | 1071 | 12 | C. comuna oxidant | Gr. IV.3 <i>Catinus/llus</i> | plat | 1 | 1 | | | | Beix, depurada amb desgr. calcàris blancs | | De dos individus diferents. El perfil complet de base àpoda | |
| PEPI 27 | 1071 | 13 | C. comuna oxidant | Gr. V <i>Mortarium</i> | morter | | 1 | | | | Beix, depurada amb desgr. calcàris blancs | | De secció fina amb pedres incrustades molt xicotetes: quars blanc i gris | |
| PEPI 27 | 1071 | 14 | C. comuna oxidant | Gr. V <i>Mortarium</i> | morter | | 1 | | | | Beix, depurada amb desgr. calcàris blancs | | De secció groixuda amb vora engrossida i aleró | |
| PEPI 27 | 1071 | | C. comuna oxidant | Gr. XI <i>Operculum</i> | tapadora | | 1 | | | | Beix, depurada amb desgr. calcàris blancs | | | |
| PEPI 27 | 1071 | 15 | C. comuna oxidant | Gr. VIII <i>Aula/olla</i> | olla de provisions | | 1 | | | | Beix, depurada amb desgr. calcàris blancs | | Parets verticals i llavi horitzontal | |
| PEPI 27 | 1071 | 16 | C. comuna oxidant | Olla de provisions | olla de provisions | | 1 | | | | Beix, depurada amb desgr. calcàris blancs | | Coll lleugerament tancat i llavi horitzontal | |
| PEPI 27 | 1071 | 17 | C. comuna oxidant | Colador | Colador | | | | | 1 | Beix, depurada amb desgr. calcàris blancs | | Frag. amb perforacions precocció | |
| PEPI 27 | 1071 | | C. comuna oxidant | Indet. | indeterminada | | | 8 | | 141 | Beix, depurada amb desgr. calcàris blancs | | | |
| PEPI 27 | 1071 | 18 | C. comuna oxidant | Element plàstic ? | indeterminada | | | | | 6 | Rogenca depurada amb desgr. calcàris | | Molt blaneta i s'escama a l'exterior. Podria ser fruit d'una cocció a baixa Tª. Podria ser part d'un element plàstic o arula, larari o similar | |
| PEPI 27 | 1071 | | Fang cuit | | | | | | | 1 | Beix, depurada amb desgr. calcàris blancs | | Està trencat però probablement era de forma cilíndrica | |
| PEPI 27 | 1071 | 20 | C. comuna oxidant | Gran recipient | Bací | | 1 | 9 | | 11 | Groguenca, porosa, compacta | Grogues | Del mateix individu. Base amb peu macís i parets verticals. Vora en ala que no enganxa amb els fragments del cos | |
| PEPI 29 | 1112 | | C. africana de cuina | Indet. | cassola | | | 4 | | | Tunísia | | Cassola amb fons concau i carena baixa | |
| PEPI 29 | 1128 | | C. africana de cuina | Indet. | indeterminada | | | | | 1 | Tunísia | | | |
| PEPI 29 | 1128 | | C. reductora de cuina | Indet. | olla | | | 1 | | | | | | |
| PEPI 29 | 1128 | | C. comuna oxidant | Indet. | indeterminada | | | | | 2 | | | | |

| Campanya | UE | Nº Inv | Producció | Tipologia | Forma | PC | V | P | A | C | Pasta | Superf. | Observacions | Cronol. | |
|-----------|------|--------|--------------------------|-----------------------|---------|----|---|---|---|---|---|---|--|--|------------|
| 4 CAÑ 004 | 2062 | | C. comuna oxidant | Gr. II <i>Lagoena</i> | ampolla | | 1 | | | | | | El número presenta problemes de localització al magatzem del SIAM 452bis o 517. Tomba 38 (informe) | 140-100 aE | |
| 3 CAÑ 004 | 1382 | 0613 | C. reductora de cuina | Classe B 4.2 | olla | 1 | | | | | Dura, compacta, grisa i rosada amb ab. desgr. rojos, grisos i brillants | Negres i allisades, millor treballat per fora que per dins | Tomba 23 (informe). Pasta ben treballada compacta i dura cuita a alta temperatura. Olla cos piriforme amb coll marcat amb llistell i vora de secció triangular engrossida a l'exterior, base concavo-convexa. Recorda a la forma ibèrica de les gerres de Classe B 4.2 però sense ansa, amb una altra pasta i amb una vora millor acabada. | 140-100 aE | |
| 3 CAÑ 004 | 1382 | 0593 | Camp. A | Lamb. 28 | plat | 1 | | | | | | | Tomba 23 (informe). | 140-100 aE | |
| 4 CAÑ 004 | 2062 | | Ferro | Claus | | 4 | | | | | | | Tomba 38 (informe) | II aE | |
| 3 CAÑ 004 | 1385 | 0607 | Parets fines llises | Mayet II | copa | | 1 | 1 | | | 7 | Pasta grisa mab ab. desgr. rojos, grisos i brillants | NEF 22. Del mateix individu. | 140-100 aE | |
| 3 CAÑ 004 | 1385 | 0592 | Gris emporitana imitació | Cot-cat Gb1/ DIII | Got | 1 | | | | | | No es veu | Negra amb ab. desgr. brillants visibles en superfície | NEF 22. Got bicònic amb una sola ansa de ceràmica grisa de la costa catalana. | 140-100 aE |
| 3 CAÑ 004 | 1435 | 0979 | Fusaiola | | | 1 | | | | | | | NEF 23. No ha sigut possible la seua consulta perquè no s'ha trobat als magatzems municipals. | 100 aE | |
| 3 CAÑ 004 | 1435 | 0608 | C. reductora de cuina | Classe B 4.2 | olla | 1 | | | | | | Dura, compacta, negra amb ab. desgr. blancs, grisos i brillants | Negres, allisades i amb desgreixants visibles en superfície | NEF 23. Pasta ben treballada compacta i dura cuita a alta temperatura. Olla cos piriforme amb coll marcat amb llistell i vora de secció triangular engrossida a l'exterior, base concavo-convexa. Recorda a la forma ibèrica de les gerres de Classe B 4.2 però sense ansa, amb una altra pasta i amb una vora millor acabada. | 100 aE |
| 3 CAÑ 004 | 1435 | | Ferro | Argolla | olla | | | | | | | | NEF 23 | 100 aE | |
| 3 CAÑ 004 | 1435 | 0611 | C. pasta clara | Cl-rec. 2a | gerra | 1 | | | | | | Blanca-groga depurada, sabonosa amb desgr. orgànics | Blanca-groga | NEF 23. Cos ovoide amb muscle marcat i coll ample amb vora de secció triangular amb una única ansa. Presenta lletres esgrafiades en la zona del coll SA--E i base plana. Cronologia de la forma 100-1 aE | 100 aE |
| 2 CAÑ 004 | 1256 | 0597 | C. comuna reductora | Lamb. 8/2 | plat | 1 | | | | | | Grisa, depurada i extremadament fina | Gris claret i fosc | NEF 104. Possible imitació ibèrica de plat de la forma Lamb. 8 o 2. | 100-75 aE |
| 2 CAÑ 004 | 1256 | 0598 | C. reductora de cuina | Classe B 4.2 | olla | 1 | | | | | | Negra dura amb abundantíssims desgr. blancs | Negra | Tomba NEF 104. De tradició ibèrica pel que fa a la forma i la pasta és ben semblant però més dura i compacta. | 100-75 aE |

| Campanya | UE | Nº Inv | Producció | Tipologia | Forma | PC | V | P | A | C | Pasta | Superf. | Observacions | Cronol. |
|-----------|------|--------|-----------------------|-----------------------|---------------|----|---|---|---|---|--|--|---|------------|
| 4 CAÑ 004 | 2470 | 0902 | C. comuna oxidant | Urna cinerària | urna | 1 | | | | | Beix | Beix | NEF 198. No hem pogut tindre accés ja que està il·localitzable, però suposem que al seu interior es trobarien les restes humanes incinerades. A la foto es veu un cos ample i globular amb múscle alt i una ansa acintada. No hi ha paral·leles a València. | 40-80 dE |
| 4 CAÑ 004 | 2470 | 0901 | C. comuna oxidant | Gr. XI <i>Opercul</i> | tapadora | | 1 | | | | Beix | Beix | NEF 198. No hem pogut tindre accés ja que està il·localitzable | 40-80 dE |
| 4 CAÑ 004 | 2470 | 0664 | C. comuna oxidant | Gr. IX Ope./V. 21 | tapadora | 1 | | | | | Beix/groga, tova i molt farinosa amb pocs desgr. fins i brillants | Beix/groga | NEF 198. Bol que actuava de tapadora de l'urna funerària. Presenta perfil senzill, vora arrodonida i base molt petita. Des de la seua confecció podria estar concebut com a tapadora. | 40-80 dE |
| 4 CAÑ 004 | 2470 | 0976 | Sigil. sudgàl·lica | Drag. 24/25 | copa | 1 | | | | | La Graufesenque | | NEF 198. A l'informe es diu que hi ha fragments de TSS 15/17 pero no estan. | 40-80 dE |
| 4 CAÑ 004 | 2470 | 0977 | C. reductora de cuina | Simil ERW 1.3 | olla | | 1 | | | | Grisa, dura, compacta amb ab. desgr. grisos i marrons | Exterior negra, interior grisa | NEF 198. Cos ovoide amb coll poc marcat i vora de secció quadrada i exvasada. Probablement és un estadi intermedi entre les olles ibèriques i les reductores de cuina regional alt-imerials. | 40-80 dE |
| 4 CAÑ 004 | 2154 | 0614 | C. comuna oxidant | Gr. I <i>Urceus</i> | gerreta | 1 | | | | | Nucli gris, ab. desgr. xicotets i mitjans blancs, grisos i brillants | Allisades presenten color beix traces horitzontals grises, desgr. visibles | NEF 153. Vora arrodonida, coll relativament estret, cos globular amb panxa baixa, base quasi plana i una sola ansa de secció acintada. | II dE |
| 4 CAÑ 004 | 2154 | 0615 | C. comuna oxidant | <i>Trulla</i> | <i>Trulla</i> | 1 | | | | | Ben depurada, beix amb desgr. fins, blanc i brillants | Allisades presenten color beix traces horitzontals grises, desgr. visibles | NEF 153. Cassó amb base quasi plana, cos profund de parets verticals llavi arrodonit i ansa horitzontal. | II dE |
| 3 CAÑ 004 | 1435 | | Ungüentari | Cuadrado B | ungüentari | | 1 | 1 | | 6 | | | NEF 23 | 100 aE |
| 4 CAÑ 004 | 2146 | 0646 | C. africana de cuina | Òstia III, 332 | tapadora | 1 | | | | | Tunísia | | NEF 209. Tapadora de bona factura vora lleugerament arrodonida i base àpoda. Sense restes d'haver estat exposat al foc, ni patina "cenerentola". | 120-190 dE |
| 4 CAÑ 004 | 2146 | 0645 | Sigil. hispànica | Forma 8 | copa | 1 | | | | | Roig rajola amb desgr. grocs, brillants i blancs <i>Tritium</i> ??? | Engalba roig ataronjat, molt perduda | NEF 209. Copeta molt menuda amb engalba molt deteriorada i perduda. Morfològicament, parets en quart de cercle i bases plana. No presenta motllura hispànica. | 120-190 dE |
| 4 CAÑ 004 | 2146 | 0644 | Parets fines llises | Rubielos 2.1 | copa | 1 | | | | | Grisa depurada i fina, ab. desgr. brillants i blancs | Engalba beix amb tonalitats més grises en línies horitzontals | NEF 209 Copeta molt menuda amb engalba molt deteriorada i perduda. Morfològicament, parets en quart de cercle i bases plana. No presenta motllura hispànica. | 120-190 dE |

| Campanya | UE | Nº Inv | Producció | Tipologia | Forma | PC | V | P | A | C | Pasta | Superf. | Observacions | Cronol. |
|-----------|------|--------|----------------------|------------------------|---------|----|---|---|---|---|---|--|---|------------|
| 4 CAÑ 004 | 2181 | 0628 | C. comuna oxidant | Gr. III <i>Calix</i> | bol | 1 | | | | | Beix ataronjada i groga depurada, amb ab. desgr. blancs | Ataronada o groga que canvia pel la marcar d'apil·lament de coccio | NEF 240. Bols de perfil senzill i vora arrodonida. Marca d'apil·lament amb diferent tonalitat a la zona interior sota el llavi i exterior a mitja altura del cos. A l'interior hi ha una petxina. | 150-250 dE |
| 4 CAÑ 004 | 2181 | 029 | C. comuna oxidant | Gr. III <i>Calix</i> | bol | 1 | | | | | Beix ataronjada i groga depurada, amb ab. desgr. blancs | Ataronada o groga que canvia pel la marcar d'apil·lament de coccio | NEF 240. Bols de perfil senzill i vora arrodonida. Marca d'apil·lament amb diferent tonalitat a la zona interior sota el llavi i exterior a mitja altura del cos. Al seu interior hi havia una petxina. | 150-250 dE |
| 4 CAÑ 004 | 2181 | 0616 | C. comuna oxidant | Gr. I <i>Urceus</i> | bol | 1 | | | | | Beix | Beix | NEF 240 No s'ha pogut accedir a la peça. | 150-250 dE |
| 4 CAÑ 004 | 2181 | 0659 | Llàntia imperial | Deneauve VII A | llàntia | | 1 | | | | Africana | | NEF 240. No s'ha pogut accedir a la peça. | 150-250 dE |
| 4 CAÑ 004 | 2420 | 0661 | Llàntia imperial | Dressel 20 | llàntia | 1 | | | | | Africana | | NEF 166. Amb restes de foc al bec. Decoració de cap d'elefant o, més probablement, de dofíl Presenta un trencament, potser intencionat, en la part on estaria el geni que anava sobre el dofí. Molt deteriorada | 190-250 dE |
| 4 CAÑ 004 | 2420 | 0631 | C. comuna africana | Bonifay 50/ Tolegassos | gerra | 1 | | | | | Groga, tova, porosa amb ab. desgr. calcaris blancs i orgànics | Groga porosa amb desgreixants visibles en superfície | NEF 166 Cos globular, base plana, estriat en la zona de la panxa. La vora alta i vertical, amb un llavi arrodonit, ansa acintada. Cronològicament finals del segle II i principis del segle III dE a Tolegassos (Casas et alii, 1990) | 190-250 dE |
| 4 CAÑ 004 | 2420 | 0632 | C. africana de cuina | Hayes 181 C | font | 1 | | | | | Tunísia | | NEF 166. Cronologia: entre finals del segle II i el III dE (Bonifay, 2004, 214). | 190-250 dE |
| 1 MIS 004 | 1414 | 1 | C. comuna oxidant | Gr. I <i>Urceus</i> | gerra | 1 | | | | | Beix | | 0/422 Tomba 59 en fossa. Fa conjunt amb un arabalos de pasta gris 0/421 | Augustea |
| 1 MIS 004 | 1414 | 2 | C. comuna reductora | Arabalos | gerra | 1 | | | | | Grisa, depurada i fina | | 0/421 Tomba 59 en fossa. Fa conjunt amb una gerra de pasta oxidant 0/422 | Augustea |
| 1 MIS 004 | 1414 | | Fusaiola | Fusaiola | | 1 | | | | | | | Tomba 59 en fossa | Augustea |
| 1 MIS 004 | 1079 | 5 | C. comuna oxidant | Gr. I <i>Urceus</i> | gerra | 1 | | | | | Beix | Beix | 0/423 Tomba 10 en fossa. Aixovar de l'època flàvia: tres plats de TSS de la forma Drag, 18, una copa de ceràmica de parets fines bètica, una llàntia de volutes i dos ungüentaris (un de vidre). | Flàvia |
| 1 MIS 004 | 1414 | | Os treballat | | | | | | | | | | Tomba 59 en fossa | Augustea |
| 1 MIS 004 | 1079 | | Llàntia imperial | Dressel 9 C | llàntia | 1 | | | | | Beix | Beix | Tomba 10 en fossa. Aixovar de l'època flàvia: tres plats de TSS de la forma Drag, 18, una copa de ceràmica de parets fines bètica, una llàntia de volutes, gerra de ceràmica comuna oxidant i dos ungüentaris (un de vidre). | Flàvia |

| Campanya | UE | Nº Inv | Producció | Tipologia | Forma | PC | V | P | A | C | Pasta | Superf. | Observacions | Cronol. |
|-------------------|----------|--------|-----------------------|--------------------------------|---------------|----|---|---|---|---|--|------------------|---|---------------------------|
| Calvo Sotelo 1963 | T. 3 o 7 | 0/066 | C. comuna oxidant | Gr. III <i>Calix</i> | bol | 1 | | | | | Pasta bicolor: inferior ataronjada i superior groga/beix amb desgr. blancs, marrons. | Allisades | Bol de perfil senzill amb canvi de color en el moment d'enfornament per l'apilament. Tomba 7 o 3 de l'excavació. Tomba orientada N-O, excepte la tomba col·lectiva. 0/066 | Segle III dE |
| 1 PALO 12 | 1331 | 1 | C. comuna oxidant | <i>Tintinnabulum o sigilla</i> | <i>Humana</i> | 1 | | | | | Depurada, beix, ataronjat amb fins desgreixants blancs i brillants | Beix i allisada | Fragment de tintinnabulum: cama esquemàtica completa amb orifici per a enganxar-se amb la resta del cos. Va amb el cos de la UE 1332 | Mitjan II-principi III dE |
| 1 PALO 12 | 1332 | 1 | C. comuna oxidant | <i>Tintinnabulum o sigilla</i> | Humana | | 1 | | | 7 | Depurada, beix, ataronjat amb fins desgreixants blancs i brillants | Beix i allisada | Fragment de tintinnabulum: cos esquemàtic amb orificis laterals per a enganxar les cames. Va amb la cama de la UE 1331. Capa oberta i túnica amb traços oblics. S'intueixen els dos braços flexionats sota la capa. | Mitjan II-principi III dE |
| 3 CAÑ 004 | 1385 | | Vernís negre B | Lamb. 28 | plat | 1 | | | | | | | NEF 22 | 140-100 aE |
| 3 CAÑ 004 | 1385 | | C. reductora de cuina | B 1.2 | olla | 1 | | | | | Negra | Negra | NEF 22 | 140-100 aE |
| 1 MIS 004 | 1626 | 0/865 | C. comuna importada | Biberó | gerra | 1 | | | | | Verdosa i groga amb abundants desgreixants blancs i brillants | | Tomba 85 en fossa. Fa conjunt amb un vas de pasta reductora de cuina regional 0/846 i un platet de ceràmica ibèrica llisa 0/849 | Republicana |
| 1 MIS 004 | 1626 | 0/849 | C. comuna oxidant | Gr. IV.3 <i>Catinus/llus</i> | plat | 1 | | | | | Beix | | Tomba 85 en fossa. Fa conjunt amb un vas de pasta reductora de cuina regional 0/846 i un biberó de ceràmica comuna importada 0/865. De tradició ibèrica | Republicana |
| 1 MIS 004 | 1626 | 0/846 | C. reductora de cuina | Classe B 1.2 | olleta | 1 | | | | | Negra amb abundants desgreixants blancs | Exterior brunyit | Tomba 85 en fossa. Fa conjunt amb un platet de ceràmica ibèrica llisa 0/849 i un biberó de ceràmica comuna importada 0/865 | Republicana |

| Campanya | UE | Nº Inv | Producció | Tipologia | Forma | PC | V | P | A | C | Pasta | Superf. | Observacions | Cronol. |
|----------|-------------|--------|-----------------------|----------------------------------|--------------------|----|----|----|----|-----|---------|---------|---|---------|
| 1NEGCAL | 1235/ 1257/ | | C. comuna oxidant | Indeterminada | indeterminada | | 1 | 35 | | 783 | | | | Severs |
| 1NEGCAL | 1235/ 1257/ | | C. comuna oxidant | Gr. I.2 <i>Urceus</i> | gerra | | 25 | 4 | | 1 | | | Dm inferior a 7 cm | Severs |
| 1NEGCAL | 1235/ 1257/ | | C. comuna oxidant | Gr. I.2 <i>Urceus</i> | gerra | | 10 | | 15 | | | | Dm entre 7 i 3 cm amb ansa | Severs |
| 1NEGCAL | 1235/ 1257/ | | C. comuna oxidant | Gr. II.2 <i>Lagoena</i> | ampolla | | 14 | | | | | | Dm inferior a 3 cm | Severs |
| 1NEGCAL | 1235/ 1257/ | | C. comuna oxidant | Gr. VIII <i>Aula/olla</i> | olla de provisions | | 10 | | | | | | Vora arrodonida a l'exterior | Severs |
| 1NEGCAL | 1235/ 1257/ | | C. comuna oxidant | Gr. VII <i>Pelvis</i> | pelvis | | 1 | | | | | | | Severs |
| 1NEGCAL | 1235/ 1257/ | | C. comuna oxidant | Gr. IV <i>Paropsis</i> | paròpsis | | 1 | | | | | | Ansa lateral | Severs |
| 1NEGCAL | 1235/ 1257/ | | C. comuna oxidant | Gr. VIII.2 <i>Aula/olla</i> | olla de provisions | | 4 | | | | | | Vora lleugerament exvasada | Severs |
| 1NEGCAL | 1235/ 1257/ | | C. comuna oxidant | Gr. II <i>Calix</i> | copa | | 1 | | | | | | Vora arrodonida | Severs |
| 1NEGCAL | 1235/ 1257/ | | C. comuna oxidant | Gr. XI.1 <i>Operculum</i> | tapadora | | 1 | | | | | | | Severs |
| 1NEGCAL | 1235/ 1257/ | | C. comuna oxidant | Gr. XI.1 <i>Operculum</i> | tapadora | | 1 | | | | | | | Severs |
| 1NEGCAL | 1235/ 1257/ | | C. comuna oxidant | Gr. IV.3 <i>Catinus/catillus</i> | tapadora | 1 | | | | | | | | Severs |
| 1NEGCAL | 1235/ 1257/ | | Parets fines llises | Mayet 21 | bol | | 1 | | | | | | | Severs |
| 1NEGCAL | 1235/ 1257/ | | Parets fines llises | Copa | bol | | 1 | 1 | 1 | 3 | | | | Severs |
| 1NEGCAL | 1235/ 1257/ | | Parets fines llises | Marabini II/244 | copa | | 1 | | | | | | | Severs |
| 1NEGCAL | 1235/ 1257/ | | C. africana de cuina | Òstia III, 332 | tapadora | | 3 | | | | Tunísia | | | Severs |
| 1NEGCAL | 1235/ 1257/ | | C. africana de cuina | Tapadora | tapadora | | 1 | | | 3 | Tunísia | | | Severs |
| 1NEGCAL | 1235/ 1257/ | | C. africana de cuina | Òstia III, 267 | olla | | 28 | | | 1 | Tunísia | | | Severs |
| 1NEGCAL | 1235/ 1257/ | | C. africana de cuina | Òstia III, 324 | tapadora | | 7 | | | | Tunísia | | | Severs |
| 1NEGCAL | 1235/ 1257/ | | C. africana de cuina | Hayes 23 | cassola | | | | | 2 | Tunísia | | | Severs |
| 1NEGCAL | 1235/ 1257/ | | C. africana de cuina | Indeterminada | indeterminada | | | 2 | | 18 | Tunísia | | | Severs |
| 1NEGCAL | 1235/ 1257/ | | C. itàlica de cuina | Com-it. 3c | olla | | 2 | | | | Campana | | Cronologia: -100/100 | Severs |
| 1NEGCAL | 1235/ 1257/ | | C. itàlica de cuina | Com-it. 7c | tapadora | | 6 | 2 | | | Campana | | Cronologia: -100/100 | Severs |
| 1NEGCAL | 1235/ 1257/ | | C. itàlica de cuina | Com-it. 7c | tapadora | | 1 | | | 2 | Campana | | Cronologia: -200/50 | Severs |
| 1NEGCAL | 1235/ 1257/ | | C. itàlica de cuina | Indeterminada | indeterminada | | | | | 2 | Campana | | | Severs |
| 1NEGCAL | 1235/ 1257/ | | C. reductora de cuina | ERW 1.1 | cassola | | 1 | | | | | | | Severs |
| 1NEGCAL | 1235/ 1257/ | | C. reductora de cuina | Alm. 60328.51 | olla | | 2 | | | | | | | Severs |
| 1NEGCAL | 1235/ 1257/ | | C. reductora de cuina | Alm. 60328.54 | olla | | 6 | | | | | | | Severs |
| 1NEGCAL | 1235/ 1257/ | | C. reductora de cuina | Alm. 60328.51 <i>similis</i> | olla | | 5 | | | | | | Vora quadrada i engrossida a l'exterior | Severs |
| 1NEGCAL | 1235/ 1257/ | | C. reductora de cuina | ERW 1.4 | olleta | | 2 | | | | | | | Severs |
| 1NEGCAL | 1235/ 1257/ | | C. reductora de cuina | ERW 1.7 | tapadora | | 2 | | | | | | | Severs |
| 1NEGCAL | 1235/ 1257/ | | C. reductora de cuina | Indeterminada | indeterminada | | | 2 | | 64 | | | | Severs |

| Campanya | UE | Nº Inv | Producció | Tipologia | Forma | PC | V | P | A | C | Pasta | Superf. | Observacions | Cronol. |
|----------|-------------|--------|-----------------------|----------------|---------------|----|----|----|---|-----|---------|---------|---|---------|
| 1NEGCAL | 1235/ 1257/ | | C. africana de cuina | Hayes 181 | cassola | | 4 | | | | Tunísia | | | Severs |
| 1NEGCAL | 1235/ 1257/ | | C. africana de cuina | Hayes 200 | olla | | 2 | | | | Tunísia | | Final del segle II- principi del III dE | Severs |
| 1NEGCAL | 1235/ 1257/ | | C. africana de cuina | Hayes 200 | cassola | | | | | 6 | Tunísia | | Final del segle II- principi del III dE | Severs |
| 1NEGCAL | 1235/ 1257/ | | C. africana de cuina | Òstia III, 268 | cassola | | 2 | | | | Tunísia | | | Severs |
| 1NEGCAL | 1235/ 1257/ | | C. reductora de cuina | ERW 1.1 A | cassola | | 1 | | | | | | | Severs |
| 1NEGCAL | 1235/ 1257/ | | C. reductora de cuina | ERW 1.1 B | cassola | | 1 | | | | | | | Severs |
| 1NEGCAL | 1235/ 1257/ | | C. reductora de cuina | ERW 1.1 | cassola | | | | | 1 | | | | Severs |
| 1NEGCAL | 1235/ 1257/ | | C. reductora de cuina | ERW 1.8 | gerra | | 2 | | 2 | 13 | | | | Severs |
| 1NEGCAL | 1235/ 1257/ | | C. reductora de cuina | ERW 1.4 | olleta | | 6 | | | 1 | | | | Severs |
| 1NEGCAL | 1235/ 1257/ | | C. reductora de cuina | ERW 1.7 | tapadora | | 11 | 1 | | 4 | | | | Severs |
| 1NEGCAL | 1235/ 1257/ | | C. reductora de cuina | ERW 1.10 | olla | | 1 | | | | | | Olla de paret obliqua i coll marcat per canaletes que s'estreta fins al llavi arrodonit i engrossit a l'exterior. Secció groixuda | Severs |
| 1NEGCAL | 1235/ 1257/ | | C. reductora de cuina | ERW 1.14 | olla | | 1 | | | | | | Olla o recipient de paret obliqua que s'estreta fins al coll, vora voltejada i pendent amb secció triangular i cònca. Secció groixuda | Severs |
| 1NEGCAL | 1235/ 1257/ | | C. reductora de cuina | ERW 1.3 A | olla | | 13 | | | | | | | Severs |
| 1NEGCAL | 1235/ 1257/ | | C. reductora de cuina | ERW 1.3 B | olla | | 1 | | | | | | | Severs |
| 1NEGCAL | 1235/ 1257/ | | C. reductora de cuina | Indeterminada | indeterminada | | | 9 | | 247 | | | | Severs |
| 1NEGCAL | 1235/ 1257/ | | C. reductora de cuina | ERW 1.2 | olla | | 15 | | | | | | | Severs |
| 1NEGCAL | 1235/ 1257/ | | C. reductora de cuina | Olla | olla | | | | | 104 | | | | Severs |
| 1NEGCAL | 1235/ 1257/ | | C. reductora de cuina | ERW 1.3 C | olla | | 19 | | | | | | | Severs |
| 1NEGCAL | 1235/ 1257/ | | C. africana de cuina | Hayes 23 A | cassola | | 2 | | | | Tunísia | | | Severs |
| 1NEGCAL | 1235/ 1257/ | | C. africana de cuina | Hayes 23 B | cassola | | 10 | 9 | | | Tunísia | | | Severs |
| 1NEGCAL | 1235/ 1257/ | | C. africana de cuina | Òstia III, 267 | cassola | | 14 | 10 | | | Tunísia | | | Severs |
| 1NEGCAL | 1235/ 1257/ | | C. africana de cuina | Cassola | cassola | | | | | 22 | Tunísia | | | Severs |
| 1NEGCAL | 1235/ 1257/ | | C. africana de cuina | Indeterminada | indeterminada | | | | | 102 | Tunísia | | | Severs |
| 1NEGCAL | 1235/ 1257/ | | C. africana de cuina | Òstia III, 332 | tapadora | | 90 | | | | Tunísia | | | Severs |
| 1NEGCAL | 1235/ 1257/ | | C. africana de cuina | Òstia I, 261 | tapadora | | 8 | | | | Tunísia | | | Severs |
| 1NEGCAL | 1235/ 1257/ | | C. africana de cuina | Tapadora | tapadora | | | 5 | | 23 | Tunísia | | | Severs |
| 1NEGCAL | 1235/ 1257/ | | C. africana de cuina | Forma tancada | indeterminada | | 1 | 1 | 1 | 1 | Tunísia | | | Severs |
| 1NEGCAL | 1235/ 1257/ | | C. africana de cuina | Cassola | cassola | | 1 | | | | Tunísia | | | Severs |
| 1NEGCAL | 1235/ 1257/ | | C. itàlica de cuina | Font | font | | 2 | | | 7 | Campana | | | Severs |

| Campanya | UE | Nº Inv | Producció | Tipologia | Forma | PC | V | P | A | C | Pasta | Superf. | Observacions | Cronol. |
|----------|-------------|--------|-------------------------|------------------------------|---------------|----|----|---|---|----|---|---------|---|---------|
| 1NEGCAL | 1235/ 1257/ | | Parets fines llises | Mayet I | copa | | 2 | | | | Itàlica | | | Severs |
| 1NEGCAL | 1235/ 1257/ | | Parets fines llises | Rubielos de Mora 2.1 | copa | | 11 | | | 26 | Gris/beix, fina amb engalba lleugera | | | Severs |
| 1NEGCAL | 1235/ 1257/ | | Parets fines llises | Closca d'ou | copa | | | 5 | | 3 | Pasta similar a la de Rubielos de Mora | | | Severs |
| 1NEGCAL | 1235/ 1257/ | | Parets fines llises | Copa | indeterminada | | 1 | | | 2 | | | | Severs |
| 1NEGCAL | 1235/ 1257/ | | Parets fines decorades | Copa | indeterminada | | | | | 1 | | | | Severs |
| 1NEGCAL | 1235/ 1257/ | | Parets fines engalbades | Copa | indeterminada | | | | | 1 | | | | Severs |
| 1NEGCAL | 1235/ 1257/ | | Parets fines decorades | Copa | indeterminada | | | | | 1 | | | | Severs |
| 1NEGCAL | 1235/ 1257/ | | Parets fines llises | Mayet 21 <i>similis</i> | copa | | 1 | | | | Grisa amb parts rogenques, desgr. molt petits blans i brillants | | | Severs |
| 1NEGCAL | 1235/ 1257/ | | C. comuna oxidant | Larari o ara votiva | | | | | | 1 | Roja i sotmesa al foc | | Decoració possiblement de garlanda i superfície poc treballada o erosionada. Tot i que està trencat s'obseva un angle | Severs |
| 1NEGCAL | 1235/ 1257/ | | Vidre | Indeterminada | | | | | | 1 | | | Vora de vidre blau arrodonida amb corba còncava a l'interior i graó exterior | Severs |
| 1NEGCAL | 1235/ 1257/ | | Llàntia imperial | De disc | llàntia | | | | | 3 | | | | Severs |
| 1NEGCAL | 1235/ 1257/ | | Llàntia imperial | De disc | llàntia | | | | | 2 | | | Decoració d'ones al margo. Possiblement africana | Severs |
| 1NEGCAL | 1235/ 1257/ | | Ibèrica decorada | Indeterminada | plat | | 1 | | | | | | Decoració pintada en roig | Severs |
| 1NEGCAL | 1235/ 1257/ | | C. comuna oxidant | Gr. VII <i>Pelvis</i> | pelvis | | 12 | 7 | | | | | | Severs |
| 1NEGCAL | 1235/ 1257/ | | C. comuna oxidant | Tenalla | tenalla | | 1 | | | | | | | Severs |
| 1NEGCAL | 1235/ 1257/ | | C. comuna oxidant | Gr. IV.1 <i>Paropsis</i> | paròpsis | | 14 | | 1 | | | | | Severs |
| 1NEGCAL | 1235/ 1257/ | | C. comuna oxidant | Gr. IV.2 <i>Lanx</i> | plat | | 10 | | | | | | | Severs |
| 1NEGCAL | 1235/ 1257/ | | C. comuna oxidant | Gr. IV.3 <i>Catinus/llus</i> | plat | | 2 | | | | | | | Severs |
| 1NEGCAL | 1235/ 1257/ | | C. comuna oxidant | Gr. VIII.1 <i>Aula/olla</i> | olla | | 4 | | | | | | | Severs |
| 1NEGCAL | 1235/ 1257/ | | C. comuna oxidant | Gr. VIII.2 <i>Aula/olla</i> | olla | | 3 | | | | | | Llavi arrodonit, reentrant i engrossit a l'exterior. | Severs |
| 1NEGCAL | 1235/ 1257/ | | C. comuna oxidant | Gr. VIII.2 <i>Aula/olla</i> | olla | | 4 | | | | | | Vora sortint amb ala arrodonida voltejada cap a l'exterior. Vora similar a les paròpsis | Severs |
| 1NEGCAL | 1235/ 1257/ | | C. comuna oxidant | Gr. VIII.2 <i>Aula/olla</i> | olla | | 1 | | | | | | Llavi en forma de cap d'ànec | Severs |
| 1NEGCAL | 1235/ 1257/ | | C. comuna oxidant | Gr. VIII.2 <i>Aula/olla</i> | olla | | 1 | | | | Granulosa i porosa amb molts desgr. blancs i negres | | Llavi arrodonit, reentrant i engrossit a l'exterior. Sembla pasta itàlica | Severs |

| Campanya | UE | Nº Inv | Producció | Tipologia | Forma | PC | V | P | A | C | Pasta | Superf. | Observacions | Cronol. | |
|----------|-------------|--------|---------------------|---------------------------|--------------------|----|----|----|----|-----|--|---------|---|---|--------|
| 1NEGCAL | 1235/ 1257/ | | C. comuna oxidant | Indeterminada | | | | | | 4 | | | Tres amb decoració d'ones emmarcades entre dues línies horitzontals i un altre individu amb línies horitzontals | Severs | |
| 1NEGCAL | 1235/ 1257/ | | C. comuna oxidant | Olla | olla | | 1 | | | | Groga i tova. Podria ser bètica o africana | | | Severs | |
| 1NEGCAL | 1235/ 1257/ | | C. comuna oxidant | Gr. XI.1 <i>Operculum</i> | olla | | 7 | | | | | | Dm gran | Severs | |
| 1NEGCAL | 1235/ 1257/ | | C. comuna oxidant | Gr. XI.1 <i>Operculum</i> | olla | | 7 | | | | | | Dm menut | Severs | |
| 1NEGCAL | 1235/ 1257/ | | C. comuna oxidant | Gr. XI.1 <i>Operculum</i> | olla | | 4 | | | | | | | Severs | |
| 1NEGCAL | 1235/ 1257/ | | C. comuna oxidant | Indeterminada | indeterminada | | 3 | | | 1 | | | Cremats per l'acció del foc | Severs | |
| 1NEGCAL | 1235/ 1257/ | | C. comuna reductora | Bol | bol | | 3 | 2 | 1 | 2 | | | | Severs | |
| 1NEGCAL | 1235/ 1257/ | | C. comuna reductora | Plat | plat | | 1 | | | | | | | Severs | |
| 1NEGCAL | 1235/ 1257/ | | C. comuna reductora | Tapadora | tapadora | | 1 | | | | | | | Severs | |
| 1NEGCAL | 1235/ 1257/ | | C. comuna reductora | Bol | bol | | 1 | | | | | | | Severs | |
| 1NEGCAL | 1235/ 1257/ | | C. comuna oxidant | Indeterminada | indeterminada | | | 14 | | 623 | | | Roja/beix | Severs | |
| 1NEGCAL | 1235/ 1257/ | | C. comuna oxidant | Indeterminada | indeterminada | | | 1 | | 125 | | | Groc/beix | Severs | |
| 1NEGCAL | 1235/ 1257/ | | C. comuna oxidant | Indeterminada | indeterminada | | | 26 | | 892 | | | Marró/beix | Severs | |
| 1NEGCAL | 1235/ 1257/ | | C. comuna oxidant | Indeterminada | indeterminada | | | | | 50 | | | Negre/gris | Severs | |
| 1NEGCAL | 1235/ 1257/ | | Ibèrica decorada | Indeterminada | indeterminada | | | | | 3 | | | | Severs | |
| 1NEGCAL | 1235/ 1257/ | | C. comuna oxidant | Recipient de contenció | olla de provisions | | 1 | | | | | | Groga amb abundants desgr. daurats, grisos i rojos. | Parets verticals i vora arrodonida marcada a l'exterior | Severs |
| 1NEGCAL | 1235/ 1257/ | | C. comuna oxidant | Recipient de contenció | olla de provisions | | 1 | | | | | | Beige/roja amb abundants desgr. daurats, i blancs. | Parets exvasades amb graó interior per a tapadora. Similar a una paropsis però sense vora voltejada a l'exterior. Dm gran | Severs |
| 1NEGCAL | 1235/ 1257/ | | C. comuna oxidant | Gr. I.1 <i>Urceus</i> | gerra | | 4 | | 1 | | | | | Severs | |
| 1NEGCAL | 1235/ 1257/ | | C. comuna oxidant | Gr. I.2 <i>Urceus</i> | gerra | | 26 | | 27 | | | | | Severs | |
| 1NEGCAL | 1235/ 1257/ | | C. comuna oxidant | Gr. I.2.4 <i>Urceus</i> | gerra | | 2 | | | | | | | Severs | |
| 1NEGCAL | 1235/ 1257/ | | C. comuna oxidant | Gr. I.2 <i>Urceus</i> | gerra | | | | | 63 | | | 10 d'ells amb arrancament d'ansa | Severs | |
| 1NEGCAL | 1235/ 1257/ | | C. comuna oxidant | Gr. II.1 <i>Lagoena</i> | ampolla | | | | 1 | | | | Rojeca amb abundants desgr. brillants, foscos i blancs | Ansa arrodonida | Severs |
| 1NEGCAL | 1235/ 1257/ | | C. comuna oxidant | Gr. II.2.1 <i>Lagoena</i> | ampolla | | 10 | | | | | | Llavi motllurat | Severs | |
| 1NEGCAL | 1235/ 1257/ | | C. comuna oxidant | Gr. II.2.2 <i>Lagoena</i> | ampolla | | 2 | | | | | | Secció triangular | Severs | |

| Campanya | UE | Nº Inv | Producció | Tipologia | Forma | PC | V | P | A | C | Pasta | Superf. | Observacions | Cronol. |
|----------|-------------|--------|-----------------------|----------------------------|----------|----|----|---|----|----|---|---------|---|---------|
| 1NEGCAL | 1235/ 1257/ | | C. comuna oxidant | Gr. II.2 <i>Lagoena</i> | ampolla | | 2 | | | | Groga, tova i sabonosa | | Coll vertical i llavi sortint | Severs |
| 1NEGCAL | 1235/ 1257/ | | C. comuna oxidant | Gr. II.2.3 <i>Lagoena</i> | ampolla | | 13 | | | | | | | Severs |
| 1NEGCAL | 1235/ 1257/ | | C. comuna oxidant | Gr. II.2 <i>Lagoena</i> | ampolla | | 1 | | | | | | Vora oberta més o menys de trompeta amb bec | Severs |
| 1NEGCAL | 1235/ 1257/ | | C. comuna oxidant | Gr. II.2 <i>Lagoena</i> | ampolla | | 4 | | | | | | Vora motllurada mab línies exteriors | Severs |
| 1NEGCAL | 1235/ 1257/ | | C. comuna oxidant | Gr. II.2 <i>Lagoena</i> | ampolla | | | | 14 | 21 | | | | Severs |
| 1NEGCAL | 1235/ 1257/ | | C. comuna oxidant | Gr. II.2 <i>Lagoena</i> | ampolla | | 1 | | | | Groga, tova i sabonosa | | Vora motllurada amb línies exteriors. Llavi de secció quadrada | Severs |
| 1NEGCAL | 1235/ 1257/ | | C. comuna oxidant | Gr. XI.3 <i>Operculum/</i> | tapadora | | | | | 1 | | | | Severs |
| 1NEGCAL | 1235/ 1257/ | | C. comuna oxidant | Gr. V <i>Mortarium</i> | morter | | | 1 | | | | | | Severs |
| 1NEGCAL | 1235/ 1257/ | | C. comuna oxidant | Gr. I <i>Urceus</i> | gerra | | | | 12 | | | | | Severs |
| 1NEGCAL | 1257/ 1263 | | C. africana de cuina | Òstia III, 267 | cassola | | 12 | | | 17 | | | | Severs |
| 1NEGCAL | 1257/ 1263 | | C. africana de cuina | Hayes 23 B | cassola | | 13 | | | 13 | | | | Severs |
| 1NEGCAL | 1257/ 1263 | | C. africana de cuina | Hayes 23 a | cassola | | 5 | | | 13 | | | | Severs |
| 1NEGCAL | 1257/ 1263 | | C. reductora de cuina | ERW 1.1 A | cassola | | 2 | | | | | | | Severs |
| 1NEGCAL | 1257/ 1263 | | C. reductora de cuina | ERW 1.1 B | cassola | | 2 | | | | | | | Severs |
| 1NEGCAL | 1257/ 1263 | | C. reductora de cuina | ERW 1.1 C | cassola | | 1 | | | | | | | Severs |
| 1NEGCAL | 1257/ 1263 | | C. reductora de cuina | ERW 1.1 | cassola | | | 3 | | | | | | Severs |
| 1NEGCAL | 1257/ 1263 | | C. reductora de cuina | ERW 1.8 | gerra | | 8 | 1 | 4 | 15 | | | | Severs |
| 1NEGCAL | 1257/ 1263 | | C. reductora de cuina | ERW 1.9 | gerra | | 1 | | | | | | Vora trilobulada | Severs |
| 1NEGCAL | 1257/ 1263 | | C. reductora de cuina | ERW 1.4 | olleta | | 19 | | | | | | | Severs |
| 1NEGCAL | 1257/ 1263 | 1 | C. reductora de cuina | ERW 1.15 | olla | | 1 | | | | | | Recipient quasi vertical que s'estreta una mica al coll amb vora arrodonida sortint. Secció gruixuda | Severs |
| 1NEGCAL | 1257/ 1263 | | C. reductora de cuina | ERW 1.13 | olla | | 5 | | | | | | Olla de paret còncava amb coll i llavi arrodonit i exvasat i amb graó intern. | Severs |
| 1NEGCAL | 1257/ 1263 | | C. reductora de cuina | ERW 1.16 | olla | | 3 | | | | | | | Severs |
| 1NEGCAL | 1257/ 1263 | | C. reductora de cuina | ERW 1.7 | tapadora | 2 | 26 | 6 | | 8 | | | | Severs |
| 1NEGCAL | 1257/ 1263 | 2 | C. reductora de cuina | ERW 1.15 | olla | | 3 | | | | | | Recipient quasi vertical que s'estreta una mica al coll amb vora arrodonida sortint. Secció gruixuda | Severs |
| 1NEGCAL | 1257/ 1263 | | C. reductora de cuina | Indeterminada | olla | | 1 | | | | Marró amb abundants desgreixants blancs i brillants | | Recipient de cos arrodonit amb coll que s'estreta per exvasar-se i acabar amb un llavi arrodonit motllurat. Secció gruixuda o superfície exterior negra | Severs |

| Campanya | UE | Nº Inv | Producció | Tipologia | Forma | PC | V | P | A | C | Pasta | Superf. | Observacions | Cronol. |
|----------|------------|--------|----------------------|------------------------------|----------|----|----|----|---|---|--|---------|---|---------|
| 1NEGCAL | 1257/ 1263 | | C. comuna oxidant | Larari | larari | | 1 | 1 | | | Rogenca/beix | | Un dels angles que es recolzarien en terra en el qual hi ha un pòdium amb línies horitzontals i el començament de la part central on es desenvoluparia la decoració | Severs |
| 1NEGCAL | 1257/ 1263 | 3 | Llàntia imperial | Llàntia | llàntia | | | 1 | | | Beix | | Amb engalba rogenca i segell FOR [---], emmarcada en un cercle | Severs |
| 1NEGCAL | 1257/ 1263 | 4 | Llàntia imperial | Llàntia | llàntia | | | 1 | | | Gris | | Amb engalba negra i segell [---]PI. RES, emmarcada en un cercle | Severs |
| 1NEGCAL | 1257/ 1263 | | Llàntia imperial | Llàntia | llàntia | | | 1 | | 5 | | | | Severs |
| 1NEGCAL | 1257/ 1263 | 5 | C. comuna reductora | Bol | bol | 1 | | | | 5 | Gris amb desgr. blancs, petits i mitjans | | Petit recipient de fons pla parets obliqües i ala horitzontal | Severs |
| 1NEGCAL | 1257/ 1263 | | C. africana de cuina | Uzita 48.1 | gerra | | 1 | | | | | | Vora trilobulada | Severs |
| 1NEGCAL | 1257/ 1263 | 6 | C. comuna oxidant | Gr. V <i>Mortarium</i> | morter | | | | | | Beix clar | | | Severs |
| 1NEGCAL | 1257/ 1263 | | C. comuna oxidant | Gr. V <i>Mortarium</i> | morter | | 5 | 1 | | | Beix clar | | | Severs |
| 1NEGCAL | 1257/ 1263 | | C. itàlica de cuina | Morter | morter | | 2 | | | | Lacial | | Pedres de l'interior calcàries | Severs |
| 1NEGCAL | 1257/ 1263 | 7 | C. comuna oxidant | Gr. VII.1 <i>Pelvis</i> | pelvis | | 1 | | | | | | | Severs |
| 1NEGCAL | 1257/ 1263 | | C. comuna oxidant | Gr. VII.1 <i>Pelvis</i> | pelvis | | 34 | 14 | | | | | | Severs |
| 1NEGCAL | 1257/ 1263 | | C. comuna oxidant | Tenalla | tenalla | | | 3 | | | | | | Severs |
| 1NEGCAL | 1257/ 1263 | 8 | C. comuna oxidant | Gr. IV.1 <i>Paropsis</i> | paròpsis | | 1 | | | | | | Amb bec vessador | Severs |
| 1NEGCAL | 1257/ 1263 | | C. comuna oxidant | Gr. IV.1 <i>Paropsis</i> | paròpsis | | 2 | | | | | | Amb bec vessador | Severs |
| 1NEGCAL | 1257/ 1263 | | C. comuna oxidant | Gr. IV.1 <i>Paropsis</i> | paròpsis | | 1 | | | | | | Amb bec vessador obert al llavi | Severs |
| 1NEGCAL | 1257/ 1263 | | C. comuna oxidant | Gr. IV.1 <i>Paropsis</i> | paròpsis | | 45 | | | | | | 3 amb anses horitzontals i altres tres amb anses laterals | Severs |
| 1NEGCAL | 1257/ 1263 | | C. comuna oxidant | Gr. IV.2 <i>Lanx</i> | plat | | 16 | | | | | | | Severs |
| 1NEGCAL | 1257/ 1263 | | C. comuna oxidant | Gr. IV.3 <i>Catinus/llus</i> | plat | | 6 | | | | | | | Severs |
| 1NEGCAL | 1257/ 1263 | | C. comuna oxidant | Gr. IV.3 <i>Catinus/llus</i> | plat | | | | | 1 | | | | Severs |
| 1NEGCAL | 1257/ 1263 | | C. comuna oxidant | Gr. IX <i>Patella</i> | cassola | | 1 | | | | | | | Severs |
| 1NEGCAL | 1257/ 1263 | | C. comuna oxidant | Gr. III.1 <i>Calix</i> | copa | | 1 | | | | | | | Severs |
| 1NEGCAL | 1257/ 1263 | | C. comuna oxidant | Gr. III.1 <i>Calix</i> | copa | | 6 | | | | | | | Severs |
| 1NEGCAL | 1257/ 1263 | | C. comuna oxidant | Gr. III.1 <i>Calix</i> | copa | | 3 | | | | | | Parets molt verticals sense coll i llavi arrodonit | Severs |
| 1NEGCAL | 1257/ 1263 | | C. comuna oxidant | Gr. VIII.2 <i>Aula/olla</i> | olla | | 2 | | | | | | Llavi arrodonit, reentrant i engruixit a l'exterior | Severs |
| 1NEGCAL | 1257/ 1263 | | C. comuna oxidant | Gr. VIII.2 <i>Aula/olla</i> | olla | | 6 | | | | | | Vora sortint en ala arrodonida voltejada cap a l'exterior. Vora similar a les <i>paropsis</i> | Severs |

| Campanya | UE | Nº Inv | Producció | Tipologia | Forma | PC | V | P | A | C | Pasta | Superf. | Observacions | Cronol. |
|----------|------------|--------|---------------------|-----------------------------|---------------|----|----|----|----|-----|--|----------------------|--|---------|
| 1NEGCAL | 1257/ 1263 | | C. comuna oxidant | Gr. VIII.2 <i>Aula/olla</i> | olla | | 4 | | | | | | Vora en forma de cap d'"ànec" | Severs |
| 1NEGCAL | 1257/ 1263 | | C. comuna oxidant | Gr. XI.1 <i>Operculum</i> | tapadora | | 7 | | | | Marró i tova | | Dm menut | Severs |
| 1NEGCAL | 1257/ 1263 | | C. comuna oxidant | Gr. XI.1 <i>Operculum</i> | tapadora | | 7 | | | | Grog i tova, potser bètica | | Dm menut | Severs |
| 1NEGCAL | 1257/ 1263 | 9 | C. comuna oxidant | Gr. I.1 <i>Urceus/llus</i> | olla | | 1 | | | | | | | Severs |
| 1NEGCAL | 1257/ 1263 | | C. comuna oxidant | Gr. I.1 <i>Urceus/llus</i> | olla | | 8 | 8 | | | | | | Severs |
| 1NEGCAL | 1257/ 1263 | | C. comuna oxidant | Gr. I.1 <i>Urceus/llus</i> | gerra | | 2 | | | | | | Gerra amb arrancamen td'ansa o olla amb ala horitzontal | Severs |
| 1NEGCAL | 1257/ 1263 | | C. comuna oxidant | Gr. XI.1 <i>Operculum</i> | tapadora | | 2 | | | | Marró | | Dm gran | Severs |
| 1NEGCAL | 1257/ 1263 | 10 | C. comuna oxidant | Gr. XI.3 <i>Operculum/</i> | tapadora | | | | | 2 | | | | Severs |
| 1NEGCAL | 1257/ 1263 | | C. comuna oxidant | Bol | bol | | 1 | | | | Blanca porosa i amb ab.desgr. grocs, blancs i transparents | Superfícies blanques | Petit recipient de parets verticals i vora horitzontal arrodonida. Potser de la zona catalana. | Severs |
| 1NEGCAL | 1257/ 1263 | | C. comuna oxidant | Indeterminada | indeterminada | | 8 | | | | | | | Severs |
| 1NEGCAL | 1257/ 1263 | 11 | Vidriada | Gerra | gerra | | 1 | | | | | | Gerra amb ansa retorçada, potser vidriada en verd | Severs |
| 1NEGCAL | 1257/ 1263 | | C. comuna reductora | Gerra | gerra | | 1 | | | | Grisa | | Ansa que eix de la vora en angle recte. En aquest punt hi ha un element decoratiu fet per un pessic a la pasta tova. | Severs |
| 1NEGCAL | 1257/ 1263 | | C. comuna oxidant | Indeterminada | indeterminada | | | 48 | | 999 | Tendent a beix/marró | | | Severs |
| 1NEGCAL | 1257/ 1263 | | C. comuna oxidant | Indeterminada | indeterminada | | | 22 | | 898 | Tendent a roig | | | Severs |
| 1NEGCAL | 1257/ 1263 | | C. comuna oxidant | Indeterminada | indeterminada | | | 9 | | 144 | Tendent a groc | | | Severs |
| 1NEGCAL | 1257/ 1263 | | C. comuna oxidant | Indeterminada | indeterminada | | | 9 | 2 | 98 | Tendent a gris | | | Severs |
| 1NEGCAL | 1257/ 1263 | | C. comuna oxidant | Gr I.1 <i>Urceus</i> | gerra | | 8 | | | 10 | | | Dm grans entre 18 i 14 | Severs |
| 1NEGCAL | 1257/ 1263 | | C. comuna oxidant | Gr I.1 <i>Urceus</i> | gerra | | 72 | | 15 | 58 | | | Dm mitjà entre 14 i 10 | Severs |
| 1NEGCAL | 1257/ 1263 | | C. comuna oxidant | Gr I.3 <i>Urceus</i> | gerra | | 2 | | | | | | | Severs |
| 1NEGCAL | 1257/ 1263 | | C. comuna oxidant | Gr I.2.4 <i>Urceus</i> | gerra | | 11 | | 11 | 26 | | | | Severs |
| 1NEGCAL | 1257/ 1263 | | C. comuna oxidant | Gr II.1 <i>Lagoena</i> | ampolla | | | | | 2 | | | | Severs |
| 1NEGCAL | 1257/ 1263 | | C. comuna oxidant | Gr II.2.2 <i>Lagoena</i> | ampolla | | 7 | | | | | | Vora subtriangular amb ansa | Severs |
| 1NEGCAL | 1257/ 1263 | | C. comuna oxidant | Gr II.2.1 <i>Lagoena</i> | ampolla | | 5 | | | | | | Llavi motllurat amb ansa | Severs |
| 1NEGCAL | 1257/ 1263 | | C. comuna oxidant | Gr II.2.4 <i>Lagoena</i> | ampolla | | 11 | | | | | | Vora sortint amb graó intern | Severs |
| 1NEGCAL | 1257/ 1263 | | C. comuna oxidant | Gr II.2 <i>Lagoena</i> | ampolla | | 8 | | | 13 | | | Vora horitzontal amb ansa | Severs |
| 1NEGCAL | 1257/ 1263 | | C. comuna oxidant | Gr II.2 <i>Lagoena</i> | ampolla | | 8 | | | | | | Vora sense amb rebaix intern, engruixida a l'exterior i parets verticals o exvasades amb ansa | Severs |

| Campanya | UE | Nº Inv | Producció | Tipologia | Forma | PC | V | P | A | C | Pasta | Superf. | Observacions | Cronol. |
|----------|------------|--------|-----------------------|---------------------------|---------------|----|----|---|----|-----|--------------|---------|--|---------|
| 1NEGCAL | 1257/ 1263 | | C. comuna oxidant | Gr II.2 <i>Lagoena</i> | ampolla | | 4 | | | | Groga i tova | | Sense ansa, coll estret amb vora en forma de trompeta i llavi en vertical i arrodonit. Potser bètica? | Severs |
| 1NEGCAL | 1257/ 1263 | | C. comuna oxidant | Gr II.2 <i>Lagoena</i> | ampolla | | 1 | | | | | | Vora trilobulada amb bec | Severs |
| 1NEGCAL | 1257/ 1263 | | C. comuna oxidant | Gr II.2 <i>Lagoena</i> | ampolla | 2 | | | | | | | Amb coll molt marcat i línia de separació. Possiblement amb dues anses | Severs |
| 1NEGCAL | 1257/ 1263 | | C. comuna oxidant | Gr II.2 <i>Lagoena</i> | ampolla | | 1 | | | | | | Vora molt menuda amb ansa acintada sobre la qual hi ha un element circular fet amb un pessic a la pasta tova que serveix per a decorar i per a subjectar millor la gerra | Severs |
| 1NEGCAL | 1257/ 1263 | | C. comuna oxidant | Gr XI.3 <i>Operculum/</i> | tapadora | | | | | 4 | | | | Severs |
| 1NEGCAL | 1257/ 1263 | | C. comuna oxidant | Gerra | gerra | | 3 | | | | | | | Severs |
| 1NEGCAL | 1235/ 1263 | | C. reductora de cuina | ERW 1.1 B | cassola | | 1 | | | | | | | Severs |
| 1NEGCAL | 1235/ 1263 | | C. reductora de cuina | ERW 1.8 | gerra | | 1 | 6 | 9 | 41 | | | | Severs |
| 1NEGCAL | 1235/ 1263 | | C. reductora de cuina | ERW 1.4 | olleta | | 3 | | | 4 | | | | Severs |
| 1NEGCAL | 1235/ 1263 | | C. reductora de cuina | ERW 1.13 | olla | | 4 | | | 4 | | | Olla de paret còncava amb coll i llavi arrodonit i exvasat i amb graó intern | Severs |
| 1NEGCAL | 1235/ 1263 | | C. reductora de cuina | ERW 1.7 | tapadora | | 29 | 1 | | 13 | | | Olla de paret còncava amb coll i llavi arrodonit i exvasat i amb graó intern | Severs |
| 1NEGCAL | 1235/ 1263 | | C. reductora de cuina | ERW 1.14 | olla | | 1 | | | | | | Olla o recipient de paret obliqua que s'estreta fins al coll, vora voltejada i pendent amb secció triangular i còncava. Secció gruixuda. | Severs |
| 1NEGCAL | 1235/ 1263 | | C. reductora de cuina | ERW 1.1 | cassola | | 2 | 3 | | | | | | Severs |
| 1NEGCAL | 1235/ 1263 | | C. reductora de cuina | ERW 1.3 A | olla | | 8 | | | | | | | Severs |
| 1NEGCAL | 1235/ 1263 | | C. reductora de cuina | Indeterminada | indeterminada | | | 3 | 27 | 692 | | | | Severs |
| 1NEGCAL | 1235/ 1263 | | C. reductora de cuina | ERW 1.2 | olla | | 11 | | | | | | | Severs |
| 1NEGCAL | 1235/ 1263 | | C. reductora de cuina | Olla | olla | | | 1 | | 361 | | | | Severs |
| 1NEGCAL | 1235/ 1263 | | C. reductora de cuina | ERW 1.3 C | olla | | 11 | | | | | | | Severs |
| 1NEGCAL | 1235/ 1263 | | C. reductora de cuina | ERW 1.3 C | olla | | | | | | | | | Severs |
| 1NEGCAL | 1235/ 1263 | | C. africana de cuina | Tapadora | tapadora | | | | | 1 | Tunísia | | | Severs |
| 1NEGCAL | 1235/ 1263 | | C. africana de cuina | Hayes 23 B | cassola | | 1 | | | | Tunísia | | | Severs |
| 1NEGCAL | 1235/ 1263 | | C. africana de cuina | Cassola | cassola | | | 2 | | | Tunísia | | | Severs |
| 1NEGCAL | 1235/ 1263 | | C. africana de cuina | Forma tancada | gerra | | | | 1 | | Tunísia | | | Severs |
| 1NEGCAL | 1235/ 1263 | | C. africana de cuina | Indeterminada | indeterminada | | | | | 11 | Tunísia | | | Severs |
| 1NEGCAL | 1235/ 1263 | | Roig pompejà | Font | font | | 1 | | | | Campana | | | Severs |

| Campanya | UE | Nº Inv | Producció | Tipologia | Forma | PC | V | P | A | C | Pasta | Superf. | Observacions | Cronol. |
|----------|------------|--------|-----------------------|----------------|---------------|----|----|----|---|-----|---------|---------|--|---------|
| 1NEGCAL | 1235/ 1263 | | C. itàlica de cuina | Com-it. 7c | tapadora | | 1 | | | | Campana | | | Severs |
| 1NEGCAL | 1235/ 1263 | | C. itàlica de cuina | Indeterminada | indeterminada | | | | | 2 | Campana | | | Severs |
| 1NEGCAL | 1235/ 1263 | | C. comuna oxidant | Indeterminada | indeterminada | | | | | 40 | | | | Severs |
| 1NEGCAL | 1235/ 1263 | | Parets fines llises | Rubielos 2.1 | copa | | | | | 1 | | | | Severs |
| 1NEGCAL | 1235/ 1128 | | C. africana de cuina | Òstia III, 332 | tapadora | 2 | 69 | | | 11 | Tunísia | | Cronologia: trajà/adrià-segona meitat del segle II dE | Severs |
| 1NEGCAL | 1235/ 1128 | | C. africana de cuina | Òstia I, 261 | tapadora | 1 | 39 | | | | Tunísia | | Cronologia: segle II-IV dE | Severs |
| 1NEGCAL | 1235/ 1128 | | C. africana de cuina | Òstia I, 264 | tapadora | | 5 | | | | Tunísia | | Cronologia: severs-IV dE | Severs |
| 1NEGCAL | 1235/ 1128 | | C. africana de cuina | Tapadora | tapadora | | | 34 | | 13 | Tunísia | | 31 d'anell i 3 de botó | Severs |
| 1NEGCAL | 1235/ 1128 | | C. africana de cuina | Hayes 23 B | cassola | | | | | 1 | Tunísia | | | Severs |
| 1NEGCAL | 1235/ 1128 | | C. africana de cuina | Hayes 23 | cassola | | | | | 1 | Tunísia | | | Severs |
| 1NEGCAL | 1235/ 1128 | | C. africana de cuina | Indeterminada | indeterminada | | | | | 5 | Tunísia | | | Severs |
| 1NEGCAL | 1235/ 1128 | | C. itàlica de cuina | Com-it. 7c | tapadora | | 1 | | | | Campana | | | Severs |
| 1NEGCAL | 1235/ 1128 | | C. reductora de cuina | ERW 1.1 B | cassola | | 2 | | | | | | | Severs |
| 1NEGCAL | 1235/ 1128 | | C. reductora de cuina | ERW 1.8 | gerra | | | 1 | 1 | 12 | | | | Severs |
| 1NEGCAL | 1235/ 1128 | | C. reductora de cuina | ERW 1.4 | olla | | 1 | | | 4 | | | | Severs |
| 1NEGCAL | 1235/ 1128 | | C. reductora de cuina | ERW 1.13 | olla | | 2 | | | | | | Olla de paret còncava amb coll i llavi arrodonit i exvasat i amb graó intern | Severs |
| 1NEGCAL | 1235/ 1128 | | C. reductora de cuina | ERW 1.7 | tapadora | | 39 | 8 | | 3 | | | | Severs |
| 1NEGCAL | 1235/ 1128 | | C. reductora de cuina | ERW 1.3 A | olla | | 1 | | | | | | | Severs |
| 1NEGCAL | 1235/ 1128 | | C. reductora de cuina | ERW 1.3 D | olla | | 1 | | | | | | | Severs |
| 1NEGCAL | 1235/ 1128 | | C. reductora de cuina | ERW 1.2 | olla | | 11 | | | 2 | | | | Severs |
| 1NEGCAL | 1235/ 1128 | | C. reductora de cuina | ERW 1.3 C | olla | | 1 | | | | | | | Severs |
| 1NEGCAL | 1235/ 1128 | | C. reductora de cuina | Olla | olla | | | 6 | | 187 | | | | Severs |
| 1NEGCAL | 1235/ 1128 | | C. reductora de cuina | Indeterminada | indeterminada | | | | | 308 | | | | Severs |
| 1NEGCAL | 1263 | | C. africana de cuina | Hayes 23 B | cassola | | 59 | | | 57 | Tunísia | | | Severs |
| 1NEGCAL | 1263 | | C. africana de cuina | Hayes 23 A | cassola | | 17 | | | | Tunísia | | | Severs |
| 1NEGCAL | 1263 | | C. africana de cuina | Hayes 23 | cassola | | | | | 465 | Tunísia | | | Severs |
| 1NEGCAL | 1263 | | C. africana de cuina | Òstia III, 267 | cassola | | 27 | | | 93 | Tunísia | | | Severs |
| 1NEGCAL | 1263 | | C. africana de cuina | Òstia III, 332 | tapadora | | 82 | | | | Tunísia | | | Severs |
| 1NEGCAL | 1263 | | C. africana de cuina | Òstia I, 264 | tapadora | | 3 | | | | Tunísia | | | Severs |
| 1NEGCAL | 1263 | | C. africana de cuina | Tapadora | tapadora | | | 5 | | 107 | Tunísia | | | Severs |
| 1NEGCAL | 1263 | | C. africana de cuina | Hayes 181 | cassola | | 1 | 1 | | 8 | Tunísia | | | Severs |

| Campanya | UE | Nº Inv | Producció | Tipologia | Forma | PC | V | P | A | C | Pasta | Superf. | Observacions | Cronol. |
|----------|------|--------|-------------------------|----------------|---------------|----|----|----|----|-----|--------------------------|---------|---|---------|
| 1NEGCAL | 1263 | | C. africana de cuina | Hayes 200 | cassola | | 1 | | | | Tunísia | | Final del segle II- principi del III dE | Severs |
| 1NEGCAL | 1263 | | C. africana de cuina | Òstia I, 269 | cassola | | 4 | 2 | | | Tunísia | | | Severs |
| 1NEGCAL | 1263 | | C. africana de cuina | Indeterminada | indeterminada | | | 12 | 3 | 729 | Tunísia | | | Severs |
| 1NEGCAL | 1263 | | C. africana de cuina | Forma tancada | indeterminada | | | 1 | 2 | 2 | Tunísia | | | Severs |
| 1NEGCAL | 1263 | | C. africana de cuina | Forma tancada | indeterminada | | | | | 2 | Tunísia | | | Severs |
| 1NEGCAL | 1263 | 1 | C. africana de cuina | Hayes 181 | cassola | | 1 | | | | Tunísia | | | Severs |
| 1NEGCAL | 1263 | | C. africana de cuina | Òstia III, 324 | cassola | | 4 | | | | Tunísia | | | Severs |
| 1NEGCAL | 1263 | | C. africana de cuina | Òstia II, 312 | cassola | | 1 | | | | Tunísia | | | Severs |
| 1NEGCAL | 1263 | | Sigil. africana A | Hayes 3 A | plat | | 1 | | | | Tunísia | | | Severs |
| 1NEGCAL | 1263 | | Sigil. africana A | Forma tancada | indeterminada | | | | 1 | | Tunísia | | | Severs |
| 1NEGCAL | 1263 | | Roig pompejà | R-pomp. 28 | font | | 4 | 8 | | 17 | Campania | | | Severs |
| 1NEGCAL | 1263 | | C. itàlica de cuina | Com-it. 7c | tapadora | | 8 | 1 | | | Campania | | | Severs |
| 1NEGCAL | 1263 | | C. itàlica de cuina | Com-it. 3c | cassola | | | | | 8 | Campania | | | Severs |
| 1NEGCAL | 1263 | | C. itàlica de cuina | Com-it. 3c | cassola | | 1 | | | | Campania | | | Severs |
| 1NEGCAL | 1263 | | Pondus | | | 1 | | | | | | | | Severs |
| 1NEGCAL | 1263 | | Ibèrica decorada | | | | | | | 4 | | | | Severs |
| 1NEGCAL | 1263 | | Llàntia imperial | Indeterminada | llàntia | | | 4 | 4 | 9 | | | | Severs |
| 1NEGCAL | 1263 | | Llàntia imperial | Dressel 5 B | llàntia | | | | | 1 | | | | Severs |
| 1NEGCAL | 1263 | | Llàntia imperial | Indeterminada | llàntia | | | | | 6 | | | Decoració en el disc | Severs |
| 1NEGCAL | 1263 | | Llàntia imperial | Dressel 20 | llàntia | | | | | 16 | | | | Severs |
| 1NEGCAL | 1263 | | Parets fines engalbades | Bol | bol | | | | 1 | 6 | Itàlica | | | Severs |
| 1NEGCAL | 1263 | | Parets fines llises | Mayet I | copa | | 1 | | | | Itàlica | | | Severs |
| 1NEGCAL | 1263 | | Parets fines llises | Rubielos 2.1 | copa | | 6 | 2 | | 6 | Grisa, beix, fina i dura | | | Severs |
| 1NEGCAL | 1263 | | Parets fines llises | Bol | copa | | 1 | | 1 | 1 | | | | Severs |
| 1NEGCAL | 1263 | | C. reductora de cuina | ERW 1.1 A | cassola | | 1 | | | | | | | Severs |
| 1NEGCAL | 1263 | | C. reductora de cuina | ERW 1.1 B | cassola | | 3 | | | | | | | Severs |
| 1NEGCAL | 1263 | | C. reductora de cuina | ERW 1.1 C | cassola | | 1 | | | | | | | Severs |
| 1NEGCAL | 1263 | | C. reductora de cuina | ERW 1.1 | cassola | | | 1 | | | | | | Severs |
| 1NEGCAL | 1263 | | C. reductora de cuina | ERW 1.8 | gerra | | 8 | | 14 | 177 | | | | Severs |
| 1NEGCAL | 1263 | | C. reductora de cuina | ERW 1.8 | gerra | | 1 | | 1 | | | | | Severs |
| 1NEGCAL | 1263 | | C. reductora de cuina | ERW 1.4 | olleta | | 13 | | | 11 | | | | Severs |
| 1NEGCAL | 1263 | | C. reductora de cuina | ERW 1.9 | gerra | | 2 | | | 4 | | | | Severs |

| Campanya | UE | Nº Inv | Producció | Tipologia | Forma | PC | V | P | A | C | Pasta | Superf. | Observacions | Cronol. |
|----------|------|--------|-----------------------|------------------------|---------------|----|----|---|----|-----|--------------------------------------|---------|--|---------|
| 1NEGCAL | 1263 | | C. reductora de cuina | ERW 1.7 | tapadora | | 48 | 6 | | 27 | | | | Severs |
| 1NEGCAL | 1263 | | C. reductora de cuina | ERW 1.11 | olla | | 1 | | | | | | Olla de paret concava i coll que s'estreta fins a la vora arrodonida voltejada a l'exterior i pendent | Severs |
| 1NEGCAL | 1263 | 2 | C. reductora de cuina | ERW 1.14 | olla | | 1 | | | | | | Olla o recipient de paret obliqua que s'estreta fins al coll, vora voltejada i pendent amb secció triangular i còncava. Secció gruixuda | Severs |
| 1NEGCAL | 1263 | | C. reductora de cuina | ERW 1.13 | olla | | 2 | | | | | | Olla de paret còncava amb coll i llavi arrodonit i exvasat i amb graó intern | Severs |
| 1NEGCAL | 1263 | | C. reductora de cuina | ERW 1.6 | olla | | 1 | | | | | | | Severs |
| 1NEGCAL | 1263 | | C. reductora de cuina | ERW 1.3 A | olla | | 9 | | | | | | | Severs |
| 1NEGCAL | 1263 | | C. reductora de cuina | ERW 1.3 B | olla | | 3 | | | | | | | Severs |
| 1NEGCAL | 1263 | | C. reductora de cuina | ERW 1.3 D | olla | | 7 | | | | | | | Severs |
| 1NEGCAL | 1263 | | C. reductora de cuina | Indeterminada | indeterminada | | | | 67 | 905 | | | | Severs |
| 1NEGCAL | 1263 | | C. reductora de cuina | Alm. 60328.51 | olleta | | 3 | | | | | | | Severs |
| 1NEGCAL | 1263 | | C. reductora de cuina | Alm. 60328.58 | olleta | | 14 | | | | | | | Severs |
| 1NEGCAL | 1263 | | C. reductora de cuina | ERW 1.2 | olla | | 47 | | | 24 | | | | Severs |
| 1NEGCAL | 1263 | | C. reductora de cuina | Olla | olla | | | | | 419 | | | | Severs |
| 1NEGCAL | 1263 | | C. reductora de cuina | ERW 1.3 C | olla | | 30 | | | 1 | | | | Severs |
| 1NEGCAL | 1263 | | Vidriada | Indeterminada | indeterminada | | | | | 2 | | | 1 fragment amb decoració aplicada | Severs |
| 1NEGCAL | 1263 | 167 | C. comuna oxidant | Larari | | | 1 | | | | Rosada/beige i desgr.blancs i negres | | Un angle que es recolza en terra. Podium amb dues línies horit i començament de la paret on es desenvoluparia la decoració | Severs |
| 1NEGCAL | 1263 | 170 | C. comuna oxidant | Larari | | | 1 | | | | Gris/beige | | Peu o remat superior. Àngle amb dues línies horit que donen pas al que seria la decoració. Possiblement és del mateix individu que 1 NEGCAL 1222.168 | Severs |
| 1NEGCAL | 1263 | | C. itàlica de cuina | Com-it. 7a | tapadora | | 1 | | | | Campana | | | Severs |
| 1NEGCAL | 1263 | | C. reductora de cuina | ERW 1.5 | paròpsis | | 1 | | | | | | | Severs |
| 1NEGCAL | 1263 | | C. itàlica de cuina | Dramont D 2 | mortor | | 2 | | | | Pasta centreitàlica | | | Severs |
| 1NEGCAL | 1263 | | C. itàlica de cuina | Mortor | mortor | | | | | 1 | Campana | | Amb decoració aplicada | Severs |
| 1NEGCAL | 1263 | 3 | C. comuna oxidant | Gr. V <i>Mortarium</i> | mortor | 1 | | | | | | | | Severs |
| 1NEGCAL | 1263 | | C. comuna oxidant | Gr. V <i>Mortarium</i> | mortor | | 1 | | | | | | | Severs |
| 1NEGCAL | 1263 | | C. comuna oxidant | Gr. V <i>Mortarium</i> | mortor | | 2 | | | | | | 1 fragm de vora i un altre de bec | Severs |

| Campanya | UE | Nº Inv | Producció | Tipologia | Forma | PC | V | P | A | C | Pasta | Superf. | Observacions | Cronol. |
|----------|------|--------|-------------------|------------------------------|---------------|----|----|----|---|---|--------------------------------------|---------|---|---------|
| 1NEGCAL | 1263 | | C. comuna oxidant | Gr. V <i>Mortarium</i> | morter | | 2 | 1 | | | Clara molt depurada amb desgr blancs | | Base de pasta indet amb pedres pómez aplicades en la superfície interior. Fragm de vora i part del bec | Severs |
| 1NEGCAL | 1263 | | C. comuna oxidant | Gr. V <i>Mortarium</i> | morter | | | 1 | | | | | Pedres interiors blanques i grises semblants a còdols menuts | Severs |
| 1NEGCAL | 1263 | | C. comuna oxidant | Gr. VII <i>Pelvis</i> | pelvis | | 29 | 26 | | 2 | | | | Severs |
| 1NEGCAL | 1263 | | C. comuna oxidant | Forma tancada | indeterminada | | | 29 | | | | | | Severs |
| 1NEGCAL | 1263 | | C. comuna oxidant | Gr. IV.1 <i>Paropsis</i> | paròpsis | | 28 | | | 4 | | | | Severs |
| 1NEGCAL | 1263 | 4 | C. comuna oxidant | Gr. IV.2 <i>Lanx</i> | plat | | 1 | | | | | | | Severs |
| 1NEGCAL | 1263 | | C. comuna oxidant | Gr. IV.2 <i>Lanx</i> | plat | | 25 | 1 | | | | | | Severs |
| 1NEGCAL | 1263 | | C. comuna oxidant | Gr. IV.3 <i>Catinus/llus</i> | plat | | 10 | | | | | | | Severs |
| 1NEGCAL | 1263 | | C. comuna oxidant | Gr. III <i>Calix</i> | copa | | 4 | | | | | | | Severs |
| 1NEGCAL | 1263 | | C. comuna oxidant | Gr. III <i>Copulum</i> | copa | | 6 | | | | | | | Severs |
| 1NEGCAL | 1263 | 5 | C. comuna oxidant | Gr. I <i>Urceus/ copulum</i> | copa | | 1 | | | | | | | Severs |
| 1NEGCAL | 1263 | | C. comuna oxidant | Gr. I <i>Urceus/ copulum</i> | copa | | 1 | | | | | | | Severs |
| 1NEGCAL | 1263 | 6 | C. comuna oxidant | Gr. IX <i>Caccabus</i> | cassola | | 1 | | | | | | | Severs |
| 1NEGCAL | 1263 | | | <i>Dolium</i> | | | | | | | | | | Severs |
| 1NEGCAL | 1263 | | C. comuna oxidant | Gr. VIII.2 <i>Aula/olla</i> | olla | | 5 | | | | | | Olla de cocció oxidant, vora sortint i ala arrodonida voltejada cap a l'exterior. Vora similar a una paropsis | Severs |
| 1NEGCAL | 1263 | | C. comuna oxidant | Gr. VIII.2 <i>Aula/olla</i> | olla | | 2 | | | | | | Olla de cocció oxidant, vora sortint i ala arrodonida voltejada cap a l'exterior i muscle que marca la diferència entre el coll i el cos. Vora similar a una paropsis | Severs |
| 1NEGCAL | 1263 | | C. comuna oxidant | Gr. VIII.2 <i>Aula/olla</i> | olla | | 6 | | | | | | Olla de cocció oxidant, cos globular coll diferenciat i vora exvasada | Severs |
| 1NEGCAL | 1263 | | C. comuna oxidant | Gr. VIII.2 <i>Aula/olla</i> | olla | | 1 | | | | | | Olla de cocció oxidant, vora arrodonida reentrant i engruixida cap a l'exterior | Severs |
| 1NEGCAL | 1263 | | C. comuna oxidant | Gr. VIII.2 <i>Aula/olla</i> | olla | | 1 | | | | | | Olla de cocció oxidant, vora sortint i ala petita i plana cap a l'exterior | Severs |
| 1NEGCAL | 1263 | | C. comuna oxidant | Gr. VIII.2 <i>Aula/olla</i> | olla | | 2 | | | | | | Olla de cocció oxidant, vora sortint en forma de cap d'ànec | Severs |
| 1NEGCAL | 1263 | | C. comuna oxidant | Gr. XI <i>Operculum</i> | tapadora | | 4 | | | | Groga i tova | | Dm menut. Possiblement bètic | Severs |
| 1NEGCAL | 1263 | | C. comuna oxidant | Gr. XI <i>Operculum</i> | tapadora | | 5 | | | | Marró i tova | | Dm menut | Severs |
| 1NEGCAL | 1263 | | C. comuna oxidant | Gr. XI <i>Operculum</i> | tapadora | | 5 | 1 | | | Marró | | Dm gran | Severs |
| 1NEGCAL | 1263 | | C. comuna oxidant | Gr. I <i>Urceus</i> | gerra | | | | | | | | Línies brunyides que fan una tonalitat diferent, entre roja i blanca | Severs |

| Campanya | UE | Nº Inv | Producció | Tipologia | Forma | PC | V | P | A | C | Pasta | Superf. | Observacions | Cronol. |
|----------|------|--------|-------------------|-------------------------|---------------|----|----|----|----|-----|-----------------------|---------|---|---------|
| 1NEGCAL | 1263 | | C. comuna oxidant | Copa | copa | | 1 | | | | | | Recipient cilíndric de parets rectes i vora arrodonida | Severs |
| 1NEGCAL | 1263 | | C. comuna oxidant | Copa | copa | | 2 | | | | | | Recipient de parets rectes i vora exvasada | Severs |
| 1NEGCAL | 1263 | | C. comuna oxidant | Copa | copa | | 1 | | | | | | | Severs |
| 1NEGCAL | 1263 | | C. comuna oxidant | Indeterminada | indeterminada | | 7 | 1 | 1 | | | | | Severs |
| 1NEGCAL | 1263 | | C. comuna oxidant | Amforisc | indeterminada | | | 1 | | | | | Pivot d'amforisc | Severs |
| 1NEGCAL | 1263 | | C. comuna oxidant | Indeterminada | indeterminada | | 2 | 32 | | 766 | Beix/ marró | | | Severs |
| 1NEGCAL | 1263 | | C. comuna oxidant | Indeterminada | indeterminada | | | | | 999 | Beix/ marró | | | Severs |
| 1NEGCAL | 1263 | | C. comuna oxidant | Indeterminada | indeterminada | | | | | 999 | Roja | | | Severs |
| 1NEGCAL | 1263 | | C. comuna oxidant | Indeterminada | indeterminada | | 1 | 33 | | 529 | Roja | | | Severs |
| 1NEGCAL | 1263 | | C. comuna oxidant | Indeterminada | indeterminada | | | 2 | | 106 | Groc | | | Severs |
| 1NEGCAL | 1263 | | C. comuna oxidant | Indeterminada | indeterminada | | | 1 | | 86 | Grisa | | | Severs |
| 1NEGCAL | 1263 | | C. comuna oxidant | Gerra | gerra | | | | | 3 | | | Un fragment de gerra pintada en roig que recorda a la ceràmica ibèrica, un fragment informe decorat en roig i un altre en marró/negre | Severs |
| 1NEGCAL | 1263 | | C. comuna oxidant | Indeterminada | indeterminada | | | | | 1 | | | Un fragment informe amb una incisió de dos cercles i una possible roseta | Severs |
| 1NEGCAL | 1263 | | C. comuna oxidant | Gr. I.1.1 <i>Urceus</i> | gerra | | 3 | | | | Tendent a groc | | Dm entre 14 i 18 cm | Severs |
| 1NEGCAL | 1263 | | C. comuna oxidant | Gr. I.1.1 <i>Urceus</i> | gerra | | 4 | | 6 | 12 | Tendent a roig | | Dm entre 14 i 18 cm | Severs |
| 1NEGCAL | 1263 | | C. comuna oxidant | Gr. I.1.1 <i>Urceus</i> | gerra | | 18 | | 3 | 8 | Tendent a beix/ marró | | Dm entre 14 i 18 cm | Severs |
| 1NEGCAL | 1263 | | C. comuna oxidant | Gr. I.1.1 <i>Urceus</i> | gerra | | 2 | | | 2 | Tendent a gris/negre | | Dm entre 14 i 18 cm | Severs |
| 1NEGCAL | 1263 | 7 | C. comuna oxidant | Gr. I.1.1 <i>Urceus</i> | gerra | | 1 | | | | Tendent a roig | | Dm entre 10 i 14 cm | Severs |
| 1NEGCAL | 1263 | | C. comuna oxidant | Gr. I.2 <i>Urceus</i> | gerra | | 2 | | 1 | 2 | Tendent a groc | | Dm entre 10 i 14 cm | Severs |
| 1NEGCAL | 1263 | | C. comuna oxidant | Gr. I.2 <i>Urceus</i> | gerra | | 48 | | 28 | 42 | Tendent a roig | | Dm entre 10 i 14 cm | Severs |
| 1NEGCAL | 1263 | | C. comuna oxidant | Gr. I.2 <i>Urceus</i> | gerra | | 9 | | | | Tendent a roig | | Dm entre 10 i 14 cm. De vora trilobulada | Severs |
| 1NEGCAL | 1263 | | C. comuna oxidant | Gr. I.2 <i>Urceus</i> | gerra | | 9 | | | | Tendent a beix/ marró | | Dm inferior a 10 cm | Severs |
| 1NEGCAL | 1263 | | C. comuna oxidant | Gr. I.2 <i>Urceus</i> | gerra | | 1 | | | | Tendent a roig | | Dm inferior a 10 cm | Severs |
| 1NEGCAL | 1263 | | C. comuna oxidant | Gr. I.2.4 <i>Urceus</i> | gerra | | 4 | | | | Tendent a beix/ marró | | Dm inferior a 10 cm | Severs |
| 1NEGCAL | 1263 | | C. comuna oxidant | Gr. I.2 <i>Urceus</i> | gerra | | 21 | | 10 | 22 | Tendent a roig | | Dm entre 10 i 14 cm | Severs |
| 1NEGCAL | 1263 | | C. comuna oxidant | Gr. I.2 <i>Urceus</i> | gerra | | | | 1 | 3 | Tendent a groc | | Dm inferior a 10 cm | Severs |

| Campanya | UE | Nº Inv | Producció | Tipologia | Forma | PC | V | P | A | C | Pasta | Superf. | Observacions | Cronol. |
|----------|------|--------|----------------------|----------------------------------|---------------|----|----|----|----|----|---------------------------------------|---------|--|---------|
| 1NEGCAL | 1263 | | C. comuna oxidant | Gr. I.2 <i>Urceus</i> | gerra | | 10 | | 12 | 28 | Tendent a beige marró | | Dm inferior a 10 cm | Severs |
| 1NEGCAL | 1263 | | C. comuna oxidant | Gr. I.2 <i>Urceus</i> | gerra | | | | 4 | 8 | Tendent a roig | | Dm inferior a 10 cm | Severs |
| 1NEGCAL | 1263 | | C. comuna oxidant | Gr. II.1 <i>Lagoena</i> | ampolla | | | | | 3 | | | | Severs |
| 1NEGCAL | 1263 | | C. comuna oxidant | Gr. II.2.1 <i>Lagoena</i> | ampolla | | 4 | | | | Beix/ marró | | | Severs |
| 1NEGCAL | 1263 | | C. comuna oxidant | Gr. II.2.1 <i>Lagoena</i> | ampolla | | 1 | | | | Roig | | | Severs |
| 1NEGCAL | 1263 | | C. comuna oxidant | Gr. II.2.2 <i>Lagoena</i> | ampolla | | 6 | | | | Beix/ marró | | | Severs |
| 1NEGCAL | 1263 | | C. comuna oxidant | Gr. II.2.4 <i>Lagoena</i> | ampolla | | 4 | | | | groc | | | Severs |
| 1NEGCAL | 1263 | | C. comuna oxidant | Gr. II.2.4 <i>Lagoena</i> | ampolla | | 8 | | | | Beix/ marró | | | Severs |
| 1NEGCAL | 1263 | 8 | C. comuna oxidant | Gr. II.2.4 <i>Lagoena</i> | ampolla | | 2 | | | | Roja | | | Severs |
| 1NEGCAL | 1263 | | C. comuna oxidant | Gr. II.2 <i>Lagoena</i> | ampolla | | 1 | | | | Groc | | Paret vertical sense rebaix interior amb llavi no diferenciat | Severs |
| 1NEGCAL | 1263 | | C. comuna oxidant | Gr. II.2 <i>Lagoena</i> | ampolla | | 15 | | | | Beige/ marró | | Paret vertical o exvasada sense rebaix interior amb vora recta o horitzontal | Severs |
| 1NEGCAL | 1263 | | C. comuna oxidant | Gr. II.2 <i>Lagoena</i> | ampolla | | 2 | | | | Roja | | Paret vertical o exvasada sense rebaix interior amb vora recta o horitzontal | Severs |
| 1NEGCAL | 1263 | | C. comuna oxidant | Gr. II.2 <i>Lagoena</i> | ampolla | | | | | 15 | | | | Severs |
| 1NEGCAL | 1263 | | C. comuna oxidant | Ampolla | ampolla | | 3 | | | | Groga, tova i farinosa. Potser bètica | | Ampolla sense ansa amb coll diferenciat i quadrat que puja en vertical | Severs |
| 1NEGCAL | 1263 | | C. comuna oxidant | Gr. XI.3 <i>Operculum/</i> | tapadora | | | | | 1 | Groga, tova i farinosa. Potser bètica | | | Severs |
| 1NEGCAL | 1263 | 9 | C. comuna oxidant | Gr. IV.3.1.3 <i>Catinus/llus</i> | plat | | 1 | | | | | | | Severs |
| 1NEGCAL | 1263 | | C. comuna oxidant | Gr. IV.3.1.3 <i>Catinus/llus</i> | plat | | 1 | | | | | | | Severs |
| 1NEGCAL | 1263 | | C. comuna oxidant | Gr. IV.3 <i>Catinus/llus</i> | plat | | 1 | | | | | | | Severs |
| 1NEGCAL | 1263 | | C. comuna oxidant | Gr. I <i>Urceus</i> | gerra | | | 45 | | | | | | Severs |
| 1NEGCAL | 1257 | | C. africana de cuina | Òstia III, 267 | cassola | | 9 | | | 12 | Tunísia | | | Severs |
| 1NEGCAL | 1257 | | C. africana de cuina | Hayes 23 B | cassola | | 15 | | | | Tunísia | | | Severs |
| 1NEGCAL | 1257 | | C. africana de cuina | Hayes 23 | cassola | | | | | 8 | Tunísia | | | Severs |
| 1NEGCAL | 1257 | | C. africana de cuina | Cassola | cassola | | | 23 | | | Tunísia | | | Severs |
| 1NEGCAL | 1257 | | C. africana de cuina | Indeterminada | indeterminada | | | | | 92 | Tunísia | | | Severs |
| 1NEGCAL | 1257 | | C. africana de cuina | Òstia III, 332 | tapadora | | 35 | | | | Tunísia | | | Severs |
| 1NEGCAL | 1257 | | C. africana de cuina | Tapadora | tapadora | | | 1 | | 11 | Tunísia | | | Severs |
| 1NEGCAL | 1257 | | C. africana de cuina | Hayes 200 | cassola | | 1 | | | 13 | Tunísia | | Final del segle II- principi del III dE | Severs |
| 1NEGCAL | 1257 | | C. africana de cuina | Uzita 48.1 | gerra | | 1 | | 1 | 6 | Tunísia | | Gerra trilobulada | Severs |

| Campanya | UE | Nº Inv | Producció | Tipologia | Forma | PC | V | P | A | C | Pasta | Superf. | Observacions | Cronol. |
|----------|------|--------|----------------------------|---------------------------|---------------|----|----|----|---|-----|--|---|---|---------|
| 1NEGCAL | 1257 | | Roig pompeïà | Font | font | | | | | 8 | Campaniana | | Gerra trilobulada | Severs |
| 1NEGCAL | 1257 | | C. itàlica de cuina | Com-it. 7a | tapadora | | 1 | | | | Campaniana | | | Severs |
| 1NEGCAL | 1257 | | C. itàlica de cuina | Com-it. 7c | tapadora | | 1 | | | | Campaniana | | | Severs |
| 1NEGCAL | 1257 | | C. itàlica de cuina | Tapadora | tapadora | | | | | 10 | Campaniana | | | Severs |
| 1NEGCAL | 1257 | | Ibèrica decorada | Indeterminada | indeterminada | | | | | 7 | | | | Severs |
| 1NEGCAL | 1257 | | Material de constr. | Marbre | | | | | | 2 | | | Marbre blanc | Severs |
| 1NEGCAL | 1257 | | Vernís negre Cales mitjana | Indeterminada | indeterminada | | | | | 2 | | | | Severs |
| 1NEGCAL | 1257 | 1 | Vidre | Isings 80 o 46 a | | | 1 | | | 2 | | | | Severs |
| 1NEGCAL | 1257 | 2 | Vidriada | Tipus II | copa | | 1 | | | 2 | | | | Severs |
| 1NEGCAL | 1257 | 3 | Parets fines decorades | <i>Similis</i> Mayet XIII | copa | | 1 | | | 2 | Ataronjada ocre | | | Severs |
| 1NEGCAL | 1257 | | Parets fines decorades | Indeterminada | copa | | 2 | | 1 | 10 | Beix clar Possiblement bètica | Ataronjada | | Severs |
| 1NEGCAL | 1257 | | Parets fines llises | Mayet I | copa | | 3 | | 1 | 17 | Itàlica | | Formes antigues residuals de procedència itàlica | Severs |
| 1NEGCAL | 1257 | | Parets fines llises | Rubielos 2.1 | copa | | 33 | 11 | | 120 | Fina i sovint sandwix (taronja/gris/taronja) | Exterior taronja amb línies o bandes de coccio grises | Recipient de cos arrodonit i vora exvasada marcada per un graó sota la vora | Severs |
| 1NEGCAL | 1257 | 4 | Parets fines llises | Rubielos 2.1 | copa | | 1 | | | | Fina i sovint sandwix (taronja/gris/taronja) | Exterior taronja amb línies o bandes de coccio grises | Recipient de cos arrodonit i vora exvasada marcada per un graó sota la vora | Severs |
| 1NEGCAL | 1257 | 5 | Parets fines llises | Rubielos 2.1 | copa | | 1 | | | | Fina i sovint sandwix (taronja/gris/taronja) | Exterior taronja amb línies o bandes de coccio grises | Recipient de cos arrodonit i vora exvasada marcada per un graó sota la vora | Severs |
| 1NEGCAL | 1257 | | Parets fines llises | Indeterminada | indeterminada | | | | | 4 | Fina i sovint sandwix (taronja/gris/taronja) | Engalba ataronjada | | Severs |
| 1NEGCAL | 1257 | | Parets fines llises | Indeterminada | indeterminada | | | | | 2 | Fina i sovint sandwix (taronja/gris/taronja) | Engalba ataronjada | | Severs |
| 1NEGCAL | 1257 | | Parets fines llises | Indeterminada | indeterminada | | | | | 1 | Beix i tova Possiblement bètica | Engalba ataronjada molt polida i fina | | Severs |
| 1NEGCAL | 1257 | | Parets fines llises | Indeterminada | bol | | 1 | | | | | | Llavi voltejat cap a l'exterior i arrodonit, cos amb decoració burilada. | Severs |

| Campanya | UE | Nº Inv | Producció | Tipologia | Forma | PC | V | P | A | C | Pasta | Superf. | Observacions | Cronol. |
|----------|------|--------|-----------------------|---------------|---------------|----|----|---|---|-----|---|-----------------------------|--|---------|
| 1NEGCAL | 1257 | | Parets fines llises | Indeterminada | bol | | 1 | | | | | | Llavi voltejat cap a l'exterior i arrodonit, cos amb decoració burilada. | Severs |
| 1NEGCAL | 1257 | | Parets fines llises | Indeterminada | bol | | | | 1 | 4 | Roja | | | Severs |
| 1NEGCAL | 1257 | | Parets fines llises | Indeterminada | bol | | | | | 1 | Clara | Engalba groga molt lleugera | | Severs |
| 1NEGCAL | 1257 | | Parets fines llises | Indeterminada | bol | | | 1 | | | Itàlica | | | Severs |
| 1NEGCAL | 1257 | | Parets fines llises | Indeterminada | bol | | | 3 | | 17 | Groga/blanca amb petits desgriexants | | | Severs |
| 1NEGCAL | 1257 | 6 | Parets fines llises | Indeterminada | bol | | 1 | | | | Groga/ataronjada amb petits desgr. foscos | | Cos arrodonit, coll que s'estreta i acaba en vertical amb vora exvasada. ansa estreta i possiblement pegada al cos | Severs |
| 1NEGCAL | 1257 | 7 | C. comuna reductora | Gerra | gerra | | 1 | | | | Negra amb interior roig | | Coll que s'estreta i vora amb graó interior amb dues canaletes a l'exterior. Vora trilobulada | Severs |
| 1NEGCAL | 1257 | | C. reductora de cuina | ERW 1.1 A | cassola | | 1 | | | | | | | Severs |
| 1NEGCAL | 1257 | | C. reductora de cuina | ERW 1.1 B | cassola | | 4 | | | | | | | Severs |
| 1NEGCAL | 1257 | | C. reductora de cuina | ERW 1.1 C | cassola | | 2 | 1 | | | | | | Severs |
| 1NEGCAL | 1257 | | C. reductora de cuina | ERW 1.8 | gerra | | 8 | | 1 | 19 | | | | Severs |
| 1NEGCAL | 1257 | | C. reductora de cuina | ERW 1.4 | olleta | | 10 | 1 | | 1 | | | | Severs |
| 1NEGCAL | 1257 | | C. reductora de cuina | ERW 1.13 | olla | | | | | 1 | | | Olla, paret obliqua i còncava que s'estreta al coll amb llavi arrodonit i exvasat amb graó interior | Severs |
| 1NEGCAL | 1257 | | C. reductora de cuina | ERW 1.7 | tapadora | | 15 | 5 | | 4 | | | | Severs |
| 1NEGCAL | 1257 | | C. reductora de cuina | Indeterminada | indeterminada | | | 9 | | 180 | | | | Severs |
| 1NEGCAL | 1257 | | C. reductora de cuina | ERW 1.10 | olla | | 11 | | | | | | Olla de paret obliqua i coll marcat per canaletes que s'estreta fins al llavi arrodonit i engruixit a l'exterior. Secció gruixuda. | Severs |
| 1NEGCAL | 1257 | | C. reductora de cuina | ERW 1.3 A | olla | | 16 | | | | | | | Severs |
| 1NEGCAL | 1257 | | C. reductora de cuina | ERW 1.3 D | olla | | 4 | | | | | | | Severs |
| 1NEGCAL | 1257 | | C. reductora de cuina | ERW 1.2 | olla | | 27 | | | 3 | | | | Severs |
| 1NEGCAL | 1257 | | C. reductora de cuina | Alm. 60328.58 | olla | | 2 | | | 3 | | | | Severs |
| 1NEGCAL | 1257 | | C. reductora de cuina | Olla | olla | | | | | 72 | | | | Severs |
| 1NEGCAL | 1257 | | C. reductora de cuina | ERW 1.3 C | olla | | 33 | | | | | | | Severs |
| 1NEGCAL | 1257 | | C. africana de cuina | Hayes 23 A | cassola | | 2 | | | | Tunísia | | | Severs |
| 1NEGCAL | 1257 | | C. africana de cuina | Forma tancada | gerra | | | 1 | 3 | 1 | Tunísia | | | Severs |

| Campanya | UE | Nº Inv | Producció | Tipologia | Forma | PC | V | P | A | C | Pasta | Superf. | Observacions | Cronol. |
|----------|------|--------|----------------------|-----------------------------|---------------|----|----|----|---|---|--|---------|--|---------|
| 1NEGCAL | 1257 | | C. africana de cuina | Hayes 181 | font | | | 2 | | | Tunísia | | | Severs |
| 1NEGCAL | 1257 | | C. africana de cuina | Òstia I, 261 | tapadora | | 2 | | | | Tunísia | | | Severs |
| 1NEGCAL | 1257 | | C. africana de cuina | Olla | olla | | 1 | | | | Tunísia | | | Severs |
| 1NEGCAL | 1257 | | Sigil. africana A | Indeterminada | indeterminada | | | | | 1 | Tunísia | | | Severs |
| 1NEGCAL | 1257 | | C. comuna oxidant | Indeterminada | indeterminada | | | | | 1 | | | Restes blancs de pintura dues línies horitzontals i petites línies verticals | Severs |
| 1NEGCAL | 1257 | | Llàntia imperial | Indeterminada | llàntia | | | 1 | 2 | 2 | | | De disc | Severs |
| 1NEGCAL | 1257 | 11 | C. comuna reductora | Plat | plat | | 1 | | | 1 | Grisa amb desgr. blanc i negres | | Recorda a un plat ibèric sense ser-ho. | Severs |
| 1NEGCAL | 1257 | | C. comuna oxidant | Dramont D 2 | morter | | 1 | | | | | | | Severs |
| 1NEGCAL | 1257 | | C. comuna oxidant | Gr. VII <i>Pelvis</i> | pelvis | | 22 | 14 | 2 | | | | | Severs |
| 1NEGCAL | 1257 | | Dolium | <i>Dolium</i> | dolium | | | 1 | | | Roja desgr. gros (gravilla) blanc, gris. Compacta i molt granulosa | | Base plana | Severs |
| 1NEGCAL | 1257 | | C. comuna oxidant | Tenalla | tenalla | | 2 | | | | | | | Severs |
| 1NEGCAL | 1257 | | C. comuna oxidant | Gr. IV.1 <i>Paropsis</i> | paròpsis | | 3 | | | | | | | Severs |
| 1NEGCAL | 1257 | | C. comuna oxidant | Gr. IV.1 <i>Paropsis</i> | paròpsis | | 19 | | | 7 | | | | Severs |
| 1NEGCAL | 1257 | | C. comuna oxidant | Gr. IV.2 <i>Lanx</i> | plat | | 14 | | | | | | | Severs |
| 1NEGCAL | 1257 | | C. comuna oxidant | Gr. IV.3 <i>Catinus/lus</i> | plat | 1 | 9 | | | | | | | Severs |
| 1NEGCAL | 1257 | | C. comuna oxidant | Gr. III <i>Calix</i> | copa | | 9 | | | | | | | Severs |
| 1NEGCAL | 1257 | | C. comuna oxidant | Gr. IX <i>Caccabus</i> | cassola | | 1 | | | | | | | Severs |
| 1NEGCAL | 1257 | 8 | C. comuna oxidant | Gr. VIII.2 <i>Aula/olla</i> | olla | | 1 | | | | | | Olla de cocció oxidant de vora sortint a la arrodonida voltejada cap a l'exterior. Vora similar a els paròpsis | Severs |
| 1NEGCAL | 1257 | | C. comuna oxidant | Gr. VIII.2 <i>Aula/olla</i> | olla | | 7 | | | | | | Olla de cocció oxidant de vora sortint a la arrodonida voltejada cap a l'exterior. Vora similar a els paròpsis | Severs |
| 1NEGCAL | 1257 | 9 | C. comuna oxidant | Gr. VIII.2 <i>Aula/olla</i> | olla | | 1 | | | | | | Olla de cocció oxidant de llavi en forma de cap d'ànec | Severs |
| 1NEGCAL | 1257 | | C. comuna oxidant | Gr. VIII.2 <i>Aula/olla</i> | olla | | 1 | | | | | | Olla de cocció oxidant de llavi en forma de cap d'ànec | Severs |
| 1NEGCAL | 1257 | | C. comuna oxidant | Gr. III.1 <i>Calix</i> | copa | | 2 | | | | | | Petit recipient de parets verticals i vores rectes | Severs |
| 1NEGCAL | 1257 | | C. comuna oxidant | Gr. XI.1 <i>Operculum</i> | tapadora | | 1 | 11 | | | Probablement bètics | | Petit recipient de parets verticals i vores rectes | Severs |
| 1NEGCAL | 1257 | | C. comuna oxidant | Gr. XI.1 <i>Operculum</i> | tapadora | | 8 | | | | Marró i tova | | Dm menut | Severs |
| 1NEGCAL | 1257 | | C. comuna oxidant | Gr. XI.1 <i>Operculum</i> | tapadora | | 11 | | | | Marró | | Dm gran | Severs |

| Campanya | UE | Nº Inv | Producció | Tipologia | Forma | PC | V | P | A | C | Pasta | Superf. | Observacions | Cronol. |
|----------|------|--------|----------------------|---------------------------|---------------|----|----|----|----|-----|---|---------|--|---------|
| 1NEGCAL | 1257 | | Roig pompeïà | Font | font | | | | | 1 | | | Totalment cremat | Severs |
| 1NEGCAL | 1257 | | C. comuna oxidant | Indeterminada | indeterminada | | | | | 1 | Marró molt porosa i tova, que es desfà a llesques | | Superfície marró més fosc. Forma erosionada en la qual es impossible identificar cap forma coneguda. | Severs |
| 1NEGCAL | 1257 | | C. comuna oxidant | Indeterminada | indeterminada | | 1 | 2 | 2 | | | | | Severs |
| 1NEGCAL | 1257 | | C. comuna oxidant | Indeterminada | indeterminada | | | 37 | | 999 | Beix/ marró | | | Severs |
| 1NEGCAL | 1257 | | C. comuna oxidant | Indeterminada | indeterminada | | | | | 186 | Beix/ marró | | | Severs |
| 1NEGCAL | 1257 | | C. comuna oxidant | Indeterminada | indeterminada | | | 25 | | 999 | Roig | | | Severs |
| 1NEGCAL | 1257 | | C. comuna oxidant | Indeterminada | indeterminada | | | | | 999 | Roig | | | Severs |
| 1NEGCAL | 1257 | | C. comuna oxidant | Indeterminada | indeterminada | | | | | 252 | Roig | | | Severs |
| 1NEGCAL | 1257 | | C. comuna oxidant | Indeterminada | indeterminada | | | 1 | | 112 | Groc | | | Severs |
| 1NEGCAL | 1257 | | C. comuna oxidant | Indeterminada | indeterminada | | | 2 | | 85 | Gris / negre | | | Severs |
| 1NEGCAL | 1257 | | C. comuna oxidant | Gr. I.1 <i>Urceus</i> | gerra | | 12 | | 10 | 16 | | | Dm entre 18 i 14. 4 fragm.de cos amb arrancament d'ansa | Severs |
| 1NEGCAL | 1257 | | C. comuna oxidant | Gr. I.2 <i>Urceus</i> | gerra | | 34 | | 12 | 41 | | | Dm entre 14 i 10. 13 fragm.de cos amb arrancament d'ansa | Severs |
| 1NEGCAL | 1257 | | C. comuna oxidant | Gr. I.2 <i>Urceus</i> | gerra | | 5 | | 14 | 25 | | | Dm inferior a 10. 9 fragm.de cos amb arrancament d'ansa | Severs |
| 1NEGCAL | 1257 | | C. comuna oxidant | Gr. I.2.4 <i>Urceus</i> | gerra | | 12 | | | | | | Vora horitzontal recta | Severs |
| 1NEGCAL | 1257 | | C. comuna oxidant | Gr. I.2 <i>Urceus</i> | gerra | | 1 | | | | | | Urceus Dm 10 amb rebaix interior i motllurat a l'exterior per dues canaletes | Severs |
| 1NEGCAL | 1257 | | C. comuna oxidant | Gr. II.1 <i>Lagoena</i> | ampolla | | | | 1 | | | | | Severs |
| 1NEGCAL | 1257 | | C. comuna oxidant | Gr. II.2.1 <i>Lagoena</i> | ampolla | | 2 | | | | | | Vora motllurada amb una ansa | Severs |
| 1NEGCAL | 1257 | | C. comuna oxidant | Gr. II.2.2 <i>Lagoena</i> | ampolla | | 3 | | | | | | Vora de secció subtriangular | Severs |
| 1NEGCAL | 1257 | | C. comuna oxidant | Gr. II.2.3 <i>Lagoena</i> | ampolla | | 6 | | | | | | Vora amb rebaix interior marcat a l'exterior | Severs |
| 1NEGCAL | 1257 | | C. comuna oxidant | Gr. II.2 <i>Lagoena</i> | ampolla | | 6 | | | | | | Vora exvasada horitzontal sense rebaix interior. Paret interior exvasada o vertical | Severs |
| 1NEGCAL | 1257 | | C. comuna oxidant | Gr. II.2.3 <i>Lagoena</i> | ampolla | | 1 | | | | | | Vora amb bec vessador marcada a l'exterior i rebaix interior | Severs |
| 1NEGCAL | 1257 | | C. comuna oxidant | Gr. II.2 <i>Lagoena</i> | ampolla | | | | 10 | 6 | | | 2 fragm.amb arrancament d'ansa | Severs |
| 1NEGCAL | 1257 | | C. comuna oxidant | Gr. I <i>Urceus</i> | gerra | | | 16 | | | | | | Severs |
| 1NEGCAL | 1128 | | C. africana de cuina | Hayes 181 | font | | 1 | | | | | | | Severs |
| 1NEGCAL | 1128 | | C. africana de cuina | Hayes 23 B | cassola | | | | | 3 | | | | Severs |
| 1NEGCAL | 1128 | | C. africana de cuina | Hayes 23 | cassola | | | 4 | | 2 | | | | Severs |

| Campanya | UE | Nº Inv | Producció | Tipologia | Forma | PC | V | P | A | C | Pasta | Superf. | Observacions | Cronol. |
|----------|------|--------|-----------------------|----------------|---------------|----|----|---|---|----|---|---------|--|---------|
| 1NEGCAL | 1128 | | C. africana de cuina | Òstia III, 267 | cassola | | 1 | | | | | | | Severs |
| 1NEGCAL | 1128 | | C. africana de cuina | Tapadera | tapadora | | | 5 | | 18 | | | | Severs |
| 1NEGCAL | 1128 | | C. africana de cuina | Indeterminada | indeterminada | | | | | 85 | | | | Severs |
| 1NEGCAL | 1128 | | Roig pompejà | R-pomp. 28 | font | | | | | 8 | | | | Severs |
| 1NEGCAL | 1128 | | C. itàlica de cuina | Tapadora | tapadora | | | 2 | | | | | | Severs |
| 1NEGCAL | 1128 | | C. itàlica de cuina | Indeterminada | indeterminada | | | | | 19 | | | | Severs |
| 1NEGCAL | 1128 | | C. comuna oxidant | Larari | | | | | | 1 | | | | Severs |
| 1NEGCAL | 1128 | | Parets fines llises | Rubielos 2.1 | copa | | 5 | | | | Sandwix roig/gris/roig. Molt fina, amb línies i bandes de color gris. | | Colors que van del taronja al gris segons la cocció. | Severs |
| 1NEGCAL | 1128 | 1 | Parets fines llises | Rubielos 2.1 | copa | | 1 | | | | Sandwix roig/gris/roig. Molt fina, amb línies i bandes de color gris. | | Similar a Albiach nº 23. Colors que van del taronja al gris segons la cocció. | Severs |
| 1NEGCAL | 1128 | | Parets fines llises | Rubielos 2.1 | copa | | | 2 | | 50 | Sandwix roig/gris/roig. Molt fina, amb línies i bandes de color gris. | | Similar a Albiach nº 23. Colors que van del taronja al gris segons la cocció. | Severs |
| 1NEGCAL | 1128 | | Parets fines llises | Indeterminada | copa | | 4 | 5 | 1 | 9 | | | | Severs |
| 1NEGCAL | 1128 | | Parets fines llises | Indeterminada | copa | | | | 2 | 6 | Possiblement de procedència itàlica | | | Severs |
| 1NEGCAL | 1128 | | Parets fines llises | Mayet 21 | copa | | 2 | | | | Possiblement de procedència eivissenca | | | Severs |
| 1NEGCAL | 1128 | | Parets fines llises | Plat | plat | | 1 | | | | Possiblement eivissenca. Pasta blanquinosa/beix | | Cos globular i vora recta que puja marcada a l'exterior. | Severs |
| 1NEGCAL | 1128 | | C. reductora de cuina | ERW 1.1 B | plat | | 2 | | | | | | | Severs |
| 1NEGCAL | 1128 | | C. reductora de cuina | ERW 1.1 | plat | | | 1 | | | | | | Severs |
| 1NEGCAL | 1128 | | C. reductora de cuina | ERW 1.8 | gerra | | 4 | 2 | 1 | 17 | | | | Severs |
| 1NEGCAL | 1128 | | C. reductora de cuina | ERW 1.9 | gerra | | 1 | | | 3 | | | | Severs |
| 1NEGCAL | 1128 | | C. reductora de cuina | ERW 1.4 | olla | | 6 | | | 4 | | | | Severs |
| 1NEGCAL | 1128 | | C. reductora de cuina | ERW 1.13 | olla | | 3 | | | | | | Olla/cassola paret obliqua i còncava que s'estreta al coll amb llavi arrodonit i exvasat amb graó intern | Severs |
| 1NEGCAL | 1128 | | C. reductora de cuina | Indeterminada | indeterminada | | 1 | | | | | | | Severs |
| 1NEGCAL | 1128 | | C. reductora de cuina | ERW 1.7 | tapadora | | 1 | 1 | | 1 | | | | Severs |
| 1NEGCAL | 1128 | | C. reductora de cuina | ERW 1.7 | tapadora | | 29 | 3 | | 1 | | | | Severs |

| Campanya | UE | Nº Inv | Producció | Tipologia | Forma | PC | V | P | A | C | Pasta | Superf. | Observacions | Cronol. |
|----------|------|--------|-----------------------|-----------------------------|---------------|----|----|----|---|-----|---------|---------|---|---------|
| 1NEGCAL | 1128 | | C. reductora de cuina | ERW 1.3 A | olla | | 11 | | | | | | | Severs |
| 1NEGCAL | 1128 | | C. reductora de cuina | Alm. 60328.58 | olleta | | 1 | | | | | | | Severs |
| 1NEGCAL | 1128 | | C. reductora de cuina | ERW 1.3 D | olleta | | 4 | | | | | | | Severs |
| 1NEGCAL | 1128 | | C. reductora de cuina | Indeterminada | indeterminada | | | 14 | | 298 | | | | Severs |
| 1NEGCAL | 1128 | | C. reductora de cuina | ERW 1.2 | olla | | 1 | | | | | | | Severs |
| 1NEGCAL | 1128 | | C. reductora de cuina | ERW 1.2 | olla | | 33 | | | | | | | Severs |
| 1NEGCAL | 1128 | | C. reductora de cuina | Olla | olla | | | | | 133 | | | | Severs |
| 1NEGCAL | 1128 | | C. reductora de cuina | ERW 1.3 C | olla | | 18 | | | | | | | Severs |
| 1NEGCAL | 1128 | | C. africana de cuina | Òstia III, 324 | cassola | | 2 | | | | Tunísia | | | Severs |
| 1NEGCAL | 1128 | | C. africana de cuina | Òstia I, 332 | tapadora | | 3 | | | | Tunísia | | | Severs |
| 1NEGCAL | 1128 | | C. africana de cuina | Indeterminada | indeterminada | | | | | 3 | Tunísia | | | Severs |
| 1NEGCAL | 1128 | | C. itàlica de cuina | Com-it. 7a | tapadora | | 1 | | | | Campana | | | Severs |
| 1NEGCAL | 1128 | | C. itàlica de cuina | Com-it. 7c | tapadora | | 4 | | | | Campana | | | Severs |
| 1NEGCAL | 1128 | | C. itàlica de cuina | Com-it. 3e | cassola | | 1 | | | | Campana | | | Severs |
| 1NEGCAL | 1128 | | C. itàlica de cuina | Com-it. 1a | olla | | 1 | | | | Campana | | | Severs |
| 1NEGCAL | 1128 | | C. itàlica de cuina | Indeterminada | indeterminada | | 1 | | | | Campana | | | Severs |
| 1NEGCAL | 1128 | | C. itàlica de cuina | Dramont D 2 | morter | | 4 | | | | Lacial | | | Severs |
| 1NEGCAL | 1128 | | C. comuna oxidant | Gr V <i>Mortarium</i> | morter | | 1 | | | | | | | Severs |
| 1NEGCAL | 1128 | | C. comuna oxidant | Gr V <i>Pelvis</i> | pelvis | | 46 | 41 | | | | | | Severs |
| 1NEGCAL | 1128 | 4 | C. comuna oxidant | Gr IV.1 <i>Paropsis</i> | paròpsis | | 4 | | | | | | | Severs |
| 1NEGCAL | 1128 | | C. comuna oxidant | Gr IV.1 <i>Paropsis</i> | paròpsis | | 4 | | 8 | | | | | Severs |
| 1NEGCAL | 1128 | | C. comuna oxidant | Gr IV.2 <i>Lanx</i> | plat | | 13 | | | | | | | Severs |
| 1NEGCAL | 1128 | | C. comuna oxidant | Gr IV.3 <i>Catinus/llus</i> | plat | | 5 | | | | | | | Severs |
| 1NEGCAL | 1128 | | C. comuna oxidant | Gr IV.3 <i>Catinus/llus</i> | plat | | 1 | | | | | | Forma Gr. IV. 3.1.3 amb angle en la paret interior i exterior. | Severs |
| 1NEGCAL | 1128 | 5 | C. comuna oxidant | Gr III.1 <i>Calix</i> | plat | | 1 | | | | | | | Severs |
| 1NEGCAL | 1128 | | C. comuna oxidant | Gr III.1 <i>Calix</i> | plat | | 9 | | | | | | | Severs |
| 1NEGCAL | 1128 | 6 | <i>Dolium</i> | | | | 2 | | | | | | | Severs |
| 1NEGCAL | 1128 | | C. comuna oxidant | Gr VIII.2 <i>Aula/olla</i> | olla | | 8 | | | | | | Olla de vora sortint i arrodonida cap a l'exterior similar a els paròpsis | Severs |
| 1NEGCAL | 1128 | | C. comuna oxidant | Gr VIII.2 <i>Aula/olla</i> | olla | | 3 | | | | | | Olla de llavi arrodonit, reentrant i engruixit cap a l'exterior | Severs |
| 1NEGCAL | 1128 | 7 | C. comuna oxidant | Gr I.2 <i>Urceus</i> | gerra | | 1 | | | | | | Olla de llavi arrodonit, reentrant i engruixit cap a l'exterior | Severs |

| Campanya | UE | Nº Inv | Producció | Tipologia | Forma | PC | V | P | A | C | Pasta | Superf. | Observacions | Cronol. |
|----------|------|--------|-------------------|-----------------------------|---------------|----|----|----|----|-----|--|---------|--|---------|
| 1NEGCAL | 1128 | | C. comuna oxidant | Gr I.2 <i>Urceus</i> | gerra | | 5 | | | | | | | Severs |
| 1NEGCAL | 1128 | | C. comuna oxidant | Gr I.2 <i>Urceus</i> | gerra | | 5 | | | | | | Col +- vertical amb llavi engruixit i arrodonit a l'exterior | Severs |
| 1NEGCAL | 1128 | | C. comuna oxidant | Tenalla | tenalla | | 2 | | | | | | | Severs |
| 1NEGCAL | 1128 | | C. comuna oxidant | Gr III.1 <i>Calix</i> | copa | | 13 | | | | | | Col +- vertical amb llavi engruixit i arrodonit a l'exterior | Severs |
| 1NEGCAL | 1128 | 8 | C. comuna oxidant | Esgrafiat | indeterminada | | | | | 1 | | | Amb esgrafiat que recorda a una espiga | Severs |
| 1NEGCAL | 1128 | | C. comuna oxidant | Gr. VIII.2 <i>Aula/olla</i> | olla | | 1 | | | | | | | Severs |
| 1NEGCAL | 1128 | | C. comuna oxidant | Gr. XI.1 <i>Operculum</i> | tapadora | 1 | 14 | 1 | | | Probablement bètica | | Dm menut | Severs |
| 1NEGCAL | 1128 | | C. comuna oxidant | Gr. XI.3 <i>Operculum/</i> | tapadora | | 1 | | | 4 | Probablement bètica | | Cos globular amb estries | Severs |
| 1NEGCAL | 1128 | | C. comuna oxidant | Gr. XI.1 <i>Operculum</i> | tapadora | 1 | 7 | 1 | | | Marró i tova | | Dm menut | Severs |
| 1NEGCAL | 1128 | | C. comuna oxidant | Gr. XI.1 <i>Operculum</i> | tapadora | | 8 | 2 | | 2 | Marró | | Dm gran | Severs |
| 1NEGCAL | 1128 | 9 | C. comuna oxidant | Gerreta | gerra | | 1 | | | | | | Decoració sota la vora de dues bandes obliqües rojes | Severs |
| 1NEGCAL | 1128 | | C. comuna oxidant | Gran recipient | indeterminada | | 1 | | | | | | Llavi triangular molt ample i paret estreta. | Severs |
| 1NEGCAL | 1128 | | C. comuna oxidant | Gran recipient | indeterminada | | 1 | | | | Granulosa, rojenca, molt porosa, desgr. petits i mitjans | | Paret vertical, llavi arrodonit i engruixit a l'exterior amb dues motlures | Severs |
| 1NEGCAL | 1128 | | C. comuna oxidant | Indeterminada | indeterminada | | | 53 | | 999 | Tendent al marró/beix | | | Severs |
| 1NEGCAL | 1128 | | C. comuna oxidant | Indeterminada | indeterminada | | | | | 999 | Tendent al marró/beix | | | Severs |
| 1NEGCAL | 1128 | | C. comuna oxidant | Indeterminada | indeterminada | | | | | 968 | Tendent al marró/beix | | | Severs |
| 1NEGCAL | 1128 | | C. comuna oxidant | Indeterminada | indeterminada | | | 39 | | 999 | Tendent al roig | | | Severs |
| 1NEGCAL | 1128 | | C. comuna oxidant | Indeterminada | indeterminada | | | | | 999 | Tendent al roig | | | Severs |
| 1NEGCAL | 1128 | | C. comuna oxidant | Indeterminada | indeterminada | | | | | 305 | Tendent al roig | | | Severs |
| 1NEGCAL | 1128 | | C. comuna oxidant | Indeterminada | indeterminada | | | 15 | | 250 | Tendent al groc | | | Severs |
| 1NEGCAL | 1128 | | C. comuna oxidant | Indeterminada | indeterminada | | | 8 | | 115 | Tendent al gris/negre | | | Severs |
| 1NEGCAL | 1128 | | C. comuna oxidant | Indeterminada | indeterminada | | | | | 2 | | | Pintada en roig. De tradició ibèrica | Severs |
| 1NEGCAL | 1128 | 10 | C. comuna oxidant | Gr. I.3 <i>Urceus</i> | gerra | | 1 | | | | | | | Severs |
| 1NEGCAL | 1128 | | C. comuna oxidant | Gr. I <i>Urceus</i> | gerra | | | 38 | | | | | | Severs |
| 1NEGCAL | 1128 | | C. comuna oxidant | Gr. I.2.1 <i>Urceus</i> | gerra | | 3 | 1 | 1 | 2 | Tendent al gris/negre | | Dm entre 18 i 14, amb ansa | Severs |
| 1NEGCAL | 1128 | | C. comuna oxidant | Gr. I.2.1 <i>Urceus</i> | gerra | | 78 | | 44 | 104 | | | Dm entre 14 i 10, amb ansa | Severs |

| Campanya | UE | Nº Inv | Producció | Tipologia | Forma | PC | V | P | A | C | Pasta | Superf. | Observacions | Cronol. |
|----------|------|--------|----------------------|----------------|----------|----|-----|----|---|-----|---------|---------|--|---------|
| 1NEGCAL | 1235 | | C. itàlica de cuina | Com-it. 7c | tapadora | | 10 | | | | | | | Severs |
| 1NEGCAL | 1235 | 33 | C. africana de cuina | Hayes 23 A | cassola | | 1 | | | | Tunísia | | Dm 20 cm Cronologia: 100-150 dE | Severs |
| 1NEGCAL | 1235 | 34 | C. africana de cuina | Hayes 23 A | cassola | | 1 | | | | Tunísia | | Dm 23 cm Cronologia: 100-150 dE | Severs |
| 1NEGCAL | 1235 | | C. africana de cuina | Hayes 23 A | cassola | | 204 | | | | Tunísia | | Cronologia: 100-150 dE | Severs |
| 1NEGCAL | 1235 | | C. africana de cuina | Forma tancada | gerra | | 3 | | 4 | 15 | Tunísia | | | Severs |
| 1NEGCAL | 1235 | | C. africana de cuina | Hayes 23 | cassola | | | 53 | | 999 | Tunísia | | | Severs |
| 1NEGCAL | 1235 | | C. africana de cuina | Hayes 23 | cassola | | | | | 496 | Tunísia | | Tres amb concreccions calcàries a l'interior | Severs |
| 1NEGCAL | 1235 | | C. africana de cuina | Òstia III, 324 | cassola | | 23 | | | | Tunísia | | | Severs |
| 1NEGCAL | 1235 | | C. africana de cuina | Òstia III, 267 | cassola | | 251 | | | | Tunísia | | Cronologia: primera meitat del segle II-final del IV o principi del V dE | Severs |
| 1NEGCAL | 1235 | 37 | C. africana de cuina | Òstia III, 267 | cassola | | 1 | | | | Tunísia | | Dm 24 cm Cronologia: primera meitat del segle II-final del IV o principi del V dE | Severs |
| 1NEGCAL | 1235 | 38 | C. africana de cuina | Òstia III, 267 | cassola | 1 | | | | | Tunísia | | Dm 17 cm Cronologia: primera meitat del segle II-final del IV o principi del V dE | Severs |
| 1NEGCAL | 1235 | 39 | C. africana de cuina | Òstia III, 267 | cassola | 1 | | | | | Tunísia | | Dm 26 cm Cronologia: primera meitat del segle II-final del IV o principi del V dE | Severs |
| 1NEGCAL | 1235 | | C. africana de cuina | Òstia III, 332 | tapadora | 1 | | | | | Tunísia | | Cronologia: Trajà-segona meitat del segle II dE | Severs |
| 1NEGCAL | 1235 | 40 | C. africana de cuina | Òstia III, 332 | tapadora | 1 | | | | | Tunísia | | Dm 16 cm Cronologia: Trajà-segona meitat del segle II dE | Severs |
| 1NEGCAL | 1235 | 41 | C. africana de cuina | Òstia III, 332 | tapadora | | 1 | | | | Tunísia | | Dm 30 cm Cronologia: Trajà-segona meitat del segle II dE | Severs |
| 1NEGCAL | 1235 | | C. africana de cuina | Òstia III, 332 | tapadora | | 635 | 4 | | 11 | Tunísia | | Cronologia: Trajà-segona meitat del segle II dE | Severs |
| 1NEGCAL | 1235 | | C. africana de cuina | Òstia II, 302 | tapadora | | 16 | | | | Tunísia | | Cronologia: segle I dE | Severs |
| 1NEGCAL | 1235 | 42 | C. africana de cuina | Òstia I, 261 | tapadora | 1 | | | | | Tunísia | | Cronologia: antonins o severs- segle IV dE | Severs |
| 1NEGCAL | 1235 | | C. africana de cuina | Òstia I, 261 | tapadora | | 40 | | | | Tunísia | | Cronologia: antonins o severs- segle IV dE | Severs |
| 1NEGCAL | 1235 | 43 | C. africana de cuina | Òstia I, 264 | tapadora | | 1 | | | | Tunísia | | Dm 31 cm Cronologia: severino | Severs |
| 1NEGCAL | 1235 | | C. africana de cuina | Òstia I, 264 | tapadora | | 14 | | | | Tunísia | | Cronologia: severino | Severs |
| 1NEGCAL | 1235 | | C. africana de cuina | Tapadora | tapadora | | 14 | 97 | | 62 | Tunísia | | 21 bases de botó, 71 anellades i 2 àpodes | Severs |

| Campanya | UE | Nº Inv | Producció | Tipologia | Forma | PC | V | P | A | C | Pasta | Superf. | Observacions | Cronol. |
|----------|------|--------|----------------------|-----------------|---------------|----|----|----|---|-----|------------------|---------|---|---------|
| 1NEGCAL | 1235 | | C. africana de cuina | Hayes 200 | olla | | 12 | | | | Tunísia | | Final del segle II- principi del III dE | Severs |
| 1NEGCAL | 1235 | 44 | C. africana de cuina | Hayes 200 | olla | | 5 | | | | Tunísia | | Final del segle II- principi del III dE | Severs |
| 1NEGCAL | 1235 | 45 | C. africana de cuina | Òstia II, 312 | olla | | 2 | | | | Tunísia | | Dm 22 cm Cronologia: severs-primer meitat del segle III dE | Severs |
| 1NEGCAL | 1235 | | C. africana de cuina | Òstia II, 312 | olla | | 12 | | | | Tunísia | | Cronologia: severs-primer meitat del segle III dE | Severs |
| 1NEGCAL | 1235 | | C. africana de cuina | Òstia I, 269 | olla | | 2 | | | | Tunísia | | | Severs |
| 1NEGCAL | 1235 | 46 | C. africana de cuina | Òstia I, 269 | olla | | | | | | Tunísia | | Dm 19 cm | Severs |
| 1NEGCAL | 1235 | | C. africana de cuina | Atlante VIII, 1 | cassola | | 2 | | | | Tunísia | | | Severs |
| 1NEGCAL | 1235 | | C. africana de cuina | Òstia III, 568 | cassola | | 3 | | | | Tunísia | | Cronologia: flàvia | Severs |
| 1NEGCAL | 1235 | | C. africana de cuina | Uzita 48.1 | gerra | | 1 | | | | Tunísia | | | Severs |
| 1NEGCAL | 1235 | | C. africana de cuina | Gerra | gerra | | 1 | | 1 | 4 | Tunísia | | | Severs |
| 1NEGCAL | 1235 | | C. africana de cuina | Indeterminada | indeterminada | | 6 | 20 | | 291 | Tunísia | | | Severs |
| 1NEGCAL | 1235 | | Pondus | Pondus | indeterminada | | 3 | | | | | | | Severs |
| 1NEGCAL | 1235 | 48 | Roig pompejà | R-pomp. 28 | font | | 12 | 12 | | 15 | | | Dm 28 cm | Severs |
| 1NEGCAL | 1235 | | C. itàlica de cuina | Com-it. 7a | tapadora | | 13 | | | | | | | Severs |
| 1NEGCAL | 1235 | | C. itàlica de cuina | Com-it. 7c | tapadora | | 2 | | | | | | | Severs |
| 1NEGCAL | 1235 | | C. itàlica de cuina | Tapadora | tapadora | | | | | 10 | | | | Severs |
| 1NEGCAL | 1235 | | Ibèrica decorada | Tenalla | tenalla | | 1 | | | | | | Pintada en roig | Severs |
| 1NEGCAL | 1235 | | Ibèrica decorada | Indeterminada | indeterminada | | | 1 | | 12 | | | | Severs |
| 1NEGCAL | 1235 | | Vidriada | Tipus III b | copa | | | | 1 | | | | Decoració d'escates | Severs |
| 1NEGCAL | 1235 | 49 | Vidriada | Plat | plat | | 2 | | | | | | Dm 21 cm | Severs |
| 1NEGCAL | 1235 | | Vidriada | Tapadora | tapadora | | | 2 | | | | | | Severs |
| 1NEGCAL | 1235 | | Sigil. hispànica | Forma 37 | copa | | 1 | 1 | | | Bronchales | | | Severs |
| 1NEGCAL | 1235 | | Sigil. hispànica | Forma 37 | copa | | 1 | | | 1 | Tritium Magallum | | | Severs |
| 1NEGCAL | 1235 | | Sigil. hispànica | Forma 15/17 | plat | | 1 | | | | Tritium Magallum | | | Severs |
| 1NEGCAL | 1235 | | Sigil. hispànica | Indeterminada | indeterminada | | | | | 1 | Tritium Magallum | | | Severs |
| 1NEGCAL | 1235 | | Llàntia imperial | Llàntia | llàntia | | | | | 1 | Africana | | Decoració plàstica similar a la cara de Bacus | Severs |
| 1NEGCAL | 1235 | | Vernís negre B | Cales tardana | indeterminada | | | | | 1 | | | Residual | Severs |
| 1NEGCAL | 1235 | | Camp. A | Indeterminada | indeterminada | | | | | 1 | | | Residual | Severs |
| 1NEGCAL | 1235 | | C. comuna oxidant | Motlures | indeterminada | | | | | 4 | | | Motlures i decoreció de possibles figures o ares votives | Severs |

| Campanya | UE | Nº Inv | Producció | Tipologia | Forma | PC | V | P | A | C | Pasta | Superf. | Observacions | Cronol. |
|----------|------|--------|---------------------|----------------------------|--------------------|----|----|---|---|---|--|---------|--|---------|
| 1NEGCAL | 1235 | 71 | C. comuna oxidant | Gr. III.2 <i>Copulum</i> | copa | | 3 | | | | | | | Severs |
| 1NEGCAL | 1235 | | C. comuna oxidant | Gr. III.1 <i>Calix</i> | copa | | 5 | | | | | | Perfil en S | Severs |
| 1NEGCAL | 1235 | | C. comuna oxidant | Gr. III.1 <i>Calix</i> | copa | | 1 | | | | | | Vora recta sense coll diferenciat i parets verticals. Vora marcada per una canaleta i possible ansa | Severs |
| 1NEGCAL | 1235 | 72 | C. itàlica de cuina | Cassola | cassola | | 1 | | | | Itàlica. Marró amb ab.desgr. blancs, negres, transparents i brillants | | <i>Similis</i> a Com.it 3c, 3d i 3e. Vora recta sense coll diferenciat i parets verticals. Vora marcada per una canaleta i possible ansa | Severs |
| 1NEGCAL | 1235 | | C. comuna oxidant | Gr. VIII.2 <i>Aula</i> | olla | | 23 | | | | | | Vora sortint, ala arrodonida i voltejada a l'exterior. Similar a les paropsis, no va a foc | Severs |
| 1NEGCAL | 1235 | | C. comuna oxidant | Gr. VIII.2 <i>Aula</i> | olla | | 3 | | | | | | Llavi en forma d'ànec. Semblant als ibèrics. No va a foc | Severs |
| 1NEGCAL | 1235 | 73 | C. comuna oxidant | Gr. VIII <i>Aula</i> | olla de provisions | | 1 | | | | | | | Severs |
| 1NEGCAL | 1235 | | C. comuna oxidant | Gr. VIII.2 <i>Aula</i> | olla de provisions | | 3 | | | | | | Olles més menudes amb coll marcat i llavi exvasat | Severs |
| 1NEGCAL | 1235 | | C. comuna oxidant | Gr. III <i>Calix</i> | copa | | 3 | | | | | | | Severs |
| 1NEGCAL | 1235 | | C. comuna oxidant | Gr. XI.3 <i>Operculum/</i> | tapadora | | | | | 6 | | | | Severs |
| 1NEGCAL | 1235 | | C. comuna oxidant | Gr. VIII.2 <i>Aula</i> | olla | | 8 | | | 1 | Pasta granulosa roja i groga amb desgr. blancs i negres. Semblant a la pasta itàlica | | Vora arrodonida enganxada al cos. No va al foc | Severs |
| 1NEGCAL | 1235 | | C. comuna oxidant | Epigrafia | indeterminada | | | | | 3 | | | 74 [-]ANI[-], 75 N, 76 espiga Dos probablement <i>tria nomina</i> i l'altre element vegetal | Severs |
| 1NEGCAL | 1235 | | C. comuna oxidant | Gr. III.1 <i>Calix</i> | copa | | 4 | | | | Rosada amb desgr. negres i blancs. Més rugós. | | Cos globular i vora arrodonida | Severs |
| 1NEGCAL | 1235 | | C. comuna oxidant | Gr. III.1 <i>Calix</i> | copa | | 3 | | | | | | | Severs |
| 1NEGCAL | 1235 | 77 | C. comuna oxidant | Ampolla/ ungüentari | ampolla | | 1 | | | | | | | Severs |
| 1NEGCAL | 1235 | | C. comuna oxidant | Ampolla | ampolla | | 1 | | | | | | | Severs |
| 1NEGCAL | 1235 | 78 | C. comuna oxidant | Tenalla | tenalla | | 1 | | | | | | | Severs |
| 1NEGCAL | 1235 | | C. comuna oxidant | Bol | bol | | 1 | | | | | | Cos globular i vora arrodonida amb una línia de pintura roja sota el llavi | Severs |
| 1NEGCAL | 1235 | | C. comuna oxidant | Indeterminada | indeterminada | | 1 | 1 | | 5 | | | Ceràmiques amb bandes de pintura roja | Severs |
| 1NEGCAL | 1235 | 79 | C. comuna oxidant | Gr. XI.1 <i>Operculum</i> | tapadora | 1 | | | | | Bètica | | Tapadora d'àmfora | Severs |
| 1NEGCAL | 1235 | | C. comuna oxidant | Gr. XI.1 <i>Operculum</i> | tapadora | | 39 | 1 | | 1 | Bètica | | Tapadora d'àmfora | Severs |

| Campanya | UE | Nº Inv | Producció | Tipologia | Forma | PC | V | P | A | C | Pasta | Superf. | Observacions | Cronol. |
|----------|------|--------|------------------------|---------------------------|---------------|----|----|----|---|-----|--------------|---------|---|---------|
| 1NEGCAL | 1235 | 80 | C. comuna oxidant | Gr. XI.1 <i>Operculum</i> | tapadora | 1 | | | | | Marró i tova | | Tapadora d'àmfora | Severs |
| 1NEGCAL | 1235 | | C. comuna oxidant | Gr. XI.1 <i>Operculum</i> | tapadora | 2 | 30 | 5 | | | Marró i tova | | Tapadora d'àmfora | Severs |
| 1NEGCAL | 1235 | 81 | C. comuna oxidant | Gr. XI.1 <i>Operculum</i> | tapadora | 1 | | | | | Marró | | Dm gran | Severs |
| 1NEGCAL | 1235 | | C. comuna oxidant | Gr. XI.1 <i>Operculum</i> | tapadora | | 10 | 2 | | | Marró | | Dm gran | Severs |
| 1NEGCAL | 1235 | | C. comuna oxidant | Indeterminada | indeterminada | | | | | 2 | | | Possiblement gerres, de pasta clara amb decoració al coll de línies ondulades que es creuen emmarcades per dues línies horitzontals | Severs |
| 1NEGCAL | 1235 | | C. comuna oxidant | Colador o filtre | | | | | | 1 | | | Forats practicats quan la pasta estava encara tendra | Severs |
| 1NEGCAL | 1235 | | C. comuna oxidant | Gerra | gerra | | | | | 2 | Groguenca | | Engalba rojenca amb estries en la part exterior | Severs |
| 1NEGCAL | 1235 | | C. comuna oxidant | Indeterminada | indeterminada | | | | 1 | | | | Mameló o element per a subjectar | Severs |
| 1NEGCAL | 1235 | | C. comuna oxidant | Indeterminada | indeterminada | | 11 | | | 2 | | | | Severs |
| 1NEGCAL | 1235 | | C. comuna oxidant | Olla | olla | | 3 | | | | | | | Severs |
| 1NEGCAL | 1235 | 82 | C. comuna oxidant | Gibrell | gibrell | | 1 | | | | | | Parets exvasades amb canaletes cap a la base. Vora quadrada amb motlures i decoració incisa al llavi | Severs |
| 1NEGCAL | 1235 | 83 | C. comuna oxidant | Olla | olla | | 1 | | | | | | Bol o olla de cos globular amb aleró i vora sortint | Severs |
| 1NEGCAL | 1235 | 84 | C. comuna oxidant | Tejuelo | tapadora | 1 | | | | | | | Pasta reductora o potser oxidant cremada | Severs |
| 1NEGCAL | 1235 | 85 | C. comuna oxidant | Element circular | indeterminada | | 1 | | | | | | Cercle ceràmic en el qual no s'aprecia cap rotura perfil acintat i planta circular. Potser un element de suport | Severs |
| 1NEGCAL | 1235 | 86 | Parets fines decorades | Mayet 21 | copa | | 1 | | | 1 | | | Decoració d'escates | Severs |
| 1NEGCAL | 1235 | | Vidriada | Copa | copa | | 1 | | | | | | | Severs |
| 1NEGCAL | 1235 | | Roig pompejà | R-pomp. 1 | font | | 1 | | | | | | | Severs |
| 1NEGCAL | 1235 | | Roig pompejà | Font | font | | 1 | | | | | | | Severs |
| 1NEGCAL | 1235 | | C. comuna oxidant | Indeterminada | indeterminada | | | 25 | 1 | 999 | Beix/ marró | | | Severs |
| 1NEGCAL | 1235 | | C. comuna oxidant | Indeterminada | indeterminada | | | | | 999 | Beix/ marró | | | Severs |
| 1NEGCAL | 1235 | | C. comuna oxidant | Indeterminada | indeterminada | | | | | 999 | Beix/ marró | | | Severs |
| 1NEGCAL | 1235 | | C. comuna oxidant | Indeterminada | indeterminada | | | | | 529 | Beix/ marró | | | Severs |
| 1NEGCAL | 1235 | | C. comuna oxidant | Indeterminada | indeterminada | | | 58 | 1 | 999 | Roig | | | Severs |
| 1NEGCAL | 1235 | | C. comuna oxidant | Indeterminada | indeterminada | | | | | 999 | Roig | | | Severs |
| 1NEGCAL | 1235 | | C. comuna oxidant | Indeterminada | indeterminada | | | | | 999 | Roig | | | Severs |
| 1NEGCAL | 1235 | | C. comuna oxidant | Indeterminada | indeterminada | | | | | 857 | Roig | | | Severs |

| Campanya | UE | Nº Inv | Producció | Tipologia | Forma | PC | V | P | A | C | Pasta | Superf. | Observacions | Cronol. |
|----------|------|--------|-------------------|---------------------------|---------------|----|-----|-----|-----|-----|--------------------------------------|---------|--|---------|
| 1NEGCAL | 1235 | | C. comuna oxidant | Indeterminada | indeterminada | | | 2 | | 306 | Groc | | | Severs |
| 1NEGCAL | 1235 | | C. comuna oxidant | Indeterminada | indeterminada | | | 1 | | 180 | Gris | | | Severs |
| 1NEGCAL | 1235 | | C. comuna oxidant | Gr. II.2.1 <i>Lagoena</i> | ampolla | | 11 | | | | | | | Severs |
| 1NEGCAL | 1235 | 82 | C. comuna oxidant | Gr. II.2.2 <i>Lagoena</i> | ampolla | | 1 | | | | Beix/ marró | | | Severs |
| 1NEGCAL | 1235 | 83 | C. comuna oxidant | Gr. II.2.2 <i>Lagoena</i> | ampolla | | 1 | | | | Beix/ marró | | | Severs |
| 1NEGCAL | 1235 | | C. comuna oxidant | Gr. II.2.2 <i>Lagoena</i> | ampolla | | 9 | | | | | | | Severs |
| 1NEGCAL | 1235 | | C. comuna oxidant | Gr. II.2.3 <i>Lagoena</i> | ampolla | | 20 | | | | | | | Severs |
| 1NEGCAL | 1235 | | C. comuna oxidant | Gr. II.2 <i>Lagoena</i> | ampolla | | 5 | | | 1 | | | Vora similar als <i>urcei</i> Gr. I. 2.4 amb rebaix intern a la vora i coll estret | Severs |
| 1NEGCAL | 1235 | | C. comuna oxidant | Gr. II.2 <i>Lagoena</i> | ampolla | | 1 | | | 1 | | | Vora exvasada i línia interior marcada. Té una peculiar ansa torçada | Severs |
| 1NEGCAL | 1235 | | C. comuna oxidant | Gr. II.2 <i>Lagoena</i> | ampolla | | 1 | | | | Gris | | Vora exvasada i motllura a l'exterior. Dm molt petit 4 cm | Severs |
| 1NEGCAL | 1235 | | C. comuna oxidant | Gr. II.2 <i>Lagoena</i> | ampolla | | 18 | | | | | | Vora exvasada o horitzontal sense rebaix | Severs |
| 1NEGCAL | 1235 | 84 | C. comuna oxidant | Gr. II.2 <i>Lagoena</i> | ampolla | | 4 | | | | Groga tova de tacte sabonós. Bètica? | | Llavi d'ampolla sense anses de secció quadrada | Severs |
| 1NEGCAL | 1235 | | C. comuna oxidant | Gr. II.2 <i>Lagoena</i> | ampolla | | 1 | | | | Groga tova de tacte sabonós. Bètica? | | Llavi d'ampolla sense anses de secció quadrada | Severs |
| 1NEGCAL | 1235 | | C. comuna oxidant | Gr. II.2 <i>Lagoena</i> | ampolla | | 3 | | | 1 | Beige amb desgr. foscos, brillants | | Llavi d'ampolla sense anses de secció quadrada | Severs |
| 1NEGCAL | 1235 | | C. comuna oxidant | Gr. II.2 <i>Lagoena</i> | ampolla | | | 3 | | 26 | | | | Severs |
| 1NEGCAL | 1235 | | C. comuna oxidant | Gr. II.2 <i>Lagoena</i> | ampolla | | | | | 3 | Gris | | | Severs |
| 1NEGCAL | 1235 | | C. comuna oxidant | Gr. I.1 <i>Urceus</i> | gerra | | 87 | 8 | 56 | 48 | | | | Severs |
| 1NEGCAL | 1235 | | C. comuna oxidant | Gr. I.1 <i>Urceus</i> | gerra | | 4 | | 1 | 19 | Gris | | | Severs |
| 1NEGCAL | 1235 | 85 | C. comuna oxidant | Gr. I.1 <i>Urceus</i> | gerra | | 1 | | | | | | | Severs |
| 1NEGCAL | 1235 | 86 | C. comuna oxidant | Gr. I.2.2 <i>Urceus</i> | gerra | | 1 | | | | | | Dm entre 14 i 10. Decoració exterior de línies espatulades o brunyides realitzades abans de la cocció (color roig) | Severs |
| 1NEGCAL | 1235 | 87 | C. comuna oxidant | Gr. I.2.2 <i>Urceus</i> | gerra | | 1 | | | | | | Dm entre 14 i 10. Coll molt marcat, estret i alt i vora exvasada. | Severs |
| 1NEGCAL | 1235 | | C. comuna oxidant | Gr. I.2.2 <i>Urceus</i> | gerra | | | | 1 | | Gris | | | Severs |
| 1NEGCAL | 1235 | | C. comuna oxidant | Gr. I.2.2 <i>Urceus</i> | gerra | | 185 | 69 | 102 | 151 | | | Dm entre 10 i 14 cm | Severs |
| 1NEGCAL | 1235 | 94 | C. comuna oxidant | Gr. I.2.4 <i>Urceus</i> | gerra | | 1 | | | | | | Dm inferior a 10 cm | Severs |
| 1NEGCAL | 1235 | | C. comuna oxidant | Gr. I.2.4 <i>Urceus</i> | gerra | | | | | 3 | Gris | | Dm inferior a 10 cm | Severs |
| 1NEGCAL | 1235 | | C. comuna oxidant | Gr. I.2.4 <i>Urceus</i> | gerra | | 47 | 140 | 44 | 103 | | | Dm inferior a 10 cm | Severs |

| Campanya | UE | Nº Inv | Producció | Tipologia | Forma | PC | V | P | A | C | Pasta | Superf. | Observacions | Cronol. |
|----------|------|--------|------------------------|-----------------------|---------------|----|----|----|---|----|--|---------|---|---------|
| 1NEGCAL | 1235 | | C. comuna oxidant | Gr. 1.3 <i>Urceus</i> | gerra | | 1 | | | 1 | | | | Severs |
| 1NEGCAL | 1235 | | C. comuna oxidant | Gr. 1.2 <i>Urceus</i> | gerra | | 5 | | | | | | | Severs |
| 1NEGCAL | 1235 | | C. comuna oxidant | Gr. 1.2 <i>Urceus</i> | gerra | | 3 | | | | | | Vora amb graó intern i exterior amb canaletes a la motllura, amb bec vessador | Severs |
| 1NEGCAL | 1235 | | C. comuna oxidant | Gr. 1.2 <i>Urceus</i> | gerra | | 5 | | 3 | | | | Vora amb graó intern | Severs |
| 1NEGCAL | 1235 | | C. comuna oxidant | Gr. 1.2 <i>Urceus</i> | gerra | | 1 | | | | Gris | | Vora amb graó intern | Severs |
| 1NEGCAL | 1235 | | C. comuna oxidant | Gr. 1.2 <i>Urceus</i> | gerra | | 1 | | | | | | Vora plana | Severs |
| 1NEGCAL | 1235 | | C. comuna oxidant | Gerra | gerra | | | | 1 | | | | Decoració aplicada | Severs |
| 1NEGCAL | 1235 | | C. reductora de cuina | Gerra | gerra | | 1 | | | | | | Aquesta forma no està repertoriada al Reynolds, 1993. Vora exvasada amb rebaix exterior i bec vessadorque eix molt poc. | Severs |
| 1NEGCAL | 1235 | | Parets fines decorades | Copa | copa | | | | 2 | 3 | Pasta oxidant molt semblant a la ceràmica comuna | | Aquesta forma no està repertoriada al Reynolds, 1993. Vora exvasada amb rebaix exterior i bec vessadorque eix molt poc. | Severs |
| 1NEGCAL | 1235 | | Ibèrica llisa | Gerra | gerra | | 1 | | | | | | | Severs |
| 1NEGCAL | 1235 | | Ibèrica llisa | Àmfora | àmfora | | | | | 1 | | | | Severs |
| 1NEGCAL | 1235 | | Sigil. aretina | Indeterminada | indeterminada | | | 1 | | | Arezzo | | | Severs |
| 1NEGCAL | 1235 | | Sigil. tarδοitàlica | Plat | plat | | | 1 | | | Pisa | | | Severs |
| 1NEGCAL | 1235 | | Sigil. tarδοitàlica | Plat | plat | | 3 | 2 | | 9 | Pisa | | Amb decoració Amb segell SMF | Severs |
| 1NEGCAL | 1235 | | Sigil. sudgàl·lica | Drag. 29 | copa | | 12 | 2 | | 7 | La Graufesenque | | | Severs |
| 1NEGCAL | 1235 | | Sigil. sudgàl·lica | Drag. 37 | copa | | 3 | 2 | | 17 | La Graufesenque | | | Severs |
| 1NEGCAL | 1235 | | Sigil. sudgàl·lica | Drag. 30 | copa | | 10 | 1 | | 11 | La Graufesenque | | | Severs |
| 1NEGCAL | 1235 | | Sigil. sudgàl·lica | Hermet 13 | cantimplora | | | | | 2 | La Graufesenque | | | Severs |
| 1NEGCAL | 1235 | | Sigil. sudgàl·lica | Hermet 7 | gerra | | | | | 2 | La Graufesenque | | | Severs |
| 1NEGCAL | 1235 | | Sigil. sudgàl·lica | Ritt. 8 | copa | | 1 | 1 | | | La Graufesenque | | | Severs |
| 1NEGCAL | 1235 | | Sigil. sudgàl·lica | Haltern 11 | copa | | 1 | | | | La Graufesenque | | | Severs |
| 1NEGCAL | 1235 | | Sigil. sudgàl·lica | Drag. 15/17 | plat | | 7 | 4 | | 8 | La Graufesenque | | | Severs |
| 1NEGCAL | 1235 | | Sigil. sudgàl·lica | Drag. 22 | copa | | | 1 | | | La Graufesenque | | | Severs |
| 1NEGCAL | 1235 | | Sigil. sudgàl·lica | Drag. 18 | plat | | 18 | 4 | | 6 | La Graufesenque | | | Severs |
| 1NEGCAL | 1235 | | Sigil. sudgàl·lica | Drag. 24/25 | copa | | 34 | 2 | | 10 | La Graufesenque | | | Severs |
| 1NEGCAL | 1235 | | Sigil. sudgàl·lica | Drag. 27 | copa | | 61 | 27 | | 12 | La Graufesenque | | | Severs |
| 1NEGCAL | 1235 | | Sigil. sudgàl·lica | Drag. 33 | copa | | 1 | 2 | | | La Graufesenque | | | Severs |

| Campanya | UE | Nº Inv | Producció | Tipologia | Forma | PC | V | P | A | C | Pasta | Superf. | Observacions | Cronol. |
|----------|------|--------|--------------------|---------------|---------------|----|-----|-----|---|-----|-------------------------|---------|--------------|---------|
| 1NEGCAL | 1235 | | Sigil. sudgàl·lica | Drag. 35 | copa | | 4 | | | | La Graufesenque | | | Severs |
| 1NEGCAL | 1235 | | Sigil. sudgàl·lica | Drag. 36 | plat | | 1 | | | 2 | La Graufesenque | | | Severs |
| 1NEGCAL | 1235 | | Sigil. sudgàl·lica | Drag. 36 | plat | | | | | 2 | La Graufesenque | | | Severs |
| 1NEGCAL | 1235 | | Sigil. sudgàl·lica | Forma tancada | indeterminada | | | 2 | | 1 | La Graufesenque | | | Severs |
| 1NEGCAL | 1235 | | Sigil. sudgàl·lica | Indeterminada | indeterminada | | 1 | 5 | | 48 | La Graufesenque | | | Severs |
| 1NEGCAL | 1235 | | Sigil. hispànica | Ampolla | ampolla | | 7 | 5 | | 6 | <i>Tritium Magallum</i> | | | Severs |
| 1NEGCAL | 1235 | | Sigil. hispànica | Forma 1 | gerra | | 1 | | | 7 | <i>Tritium Magallum</i> | | | Severs |
| 1NEGCAL | 1235 | | Sigil. hispànica | Forma 2 | gerra | | 4 | | | 22 | <i>Tritium Magallum</i> | | | Severs |
| 1NEGCAL | 1235 | | Sigil. hispànica | Forma 4 | plat | | 28 | | | | <i>Tritium Magallum</i> | | | Severs |
| 1NEGCAL | 1235 | | Sigil. hispànica | Forma 7 | tapadora | | 12 | | | | <i>Tritium Magallum</i> | | | Severs |
| 1NEGCAL | 1235 | | Sigil. hispànica | Forma 8 | copa | | 22 | | | | | | | Severs |
| 1NEGCAL | 1235 | | Sigil. hispànica | Forma 8 | copa | | 244 | 7 | | 29 | <i>Tritium Magallum</i> | | | Severs |
| 1NEGCAL | 1235 | | Sigil. hispànica | Forma 13 | cantimplora | | | | | 6 | <i>Tritium Magallum</i> | | | Severs |
| 1NEGCAL | 1235 | | Sigil. hispànica | Forma 15/17 | plat | | 710 | 281 | | 534 | <i>Tritium Magallum</i> | | | Severs |
| 1NEGCAL | 1235 | | Sigil. hispànica | Forma 18 | plat | | 8 | 3 | | 20 | <i>Tritium Magallum</i> | | | Severs |
| 1NEGCAL | 1235 | | Sigil. hispànica | Forma 20 | ampolla | | | 2 | | 5 | <i>Tritium Magallum</i> | | | Severs |
| 1NEGCAL | 1235 | | Sigil. hispànica | Forma 24/25 | copa | | 8 | 1 | | 1 | <i>Tritium Magallum</i> | | | Severs |
| 1NEGCAL | 1235 | | Sigil. hispànica | Forma 27 | copa | | 348 | 194 | | 350 | <i>Tritium Magallum</i> | | | Severs |
| 1NEGCAL | 1235 | | Sigil. hispànica | Forma 27 | copa | | | | | 27 | | | | Severs |
| 1NEGCAL | 1235 | | Sigil. hispànica | Forma 29 | copa | | 59 | | | 32 | <i>Tritium Magallum</i> | | | Severs |
| 1NEGCAL | 1235 | | Sigil. hispànica | Forma 35 | copa | | 32 | | | 13 | <i>Tritium Magallum</i> | | | Severs |
| 1NEGCAL | 1235 | | Sigil. hispànica | Forma 36 | plat | | 13 | 1 | | | <i>Tritium Magallum</i> | | | Severs |
| 1NEGCAL | 1235 | | Sigil. hispànica | Forma 37 | copa | 7 | 496 | 180 | | 888 | <i>Tritium Magallum</i> | | | Severs |
| 1NEGCAL | 1235 | | Sigil. hispànica | Forma 37 | copa | | | | | 888 | <i>Tritium Magallum</i> | | | Severs |
| 1NEGCAL | 1235 | | Sigil. hispànica | Forma 40 | cosi | | 1 | | | | <i>Tritium Magallum</i> | | | Severs |
| 1NEGCAL | 1235 | | Sigil. hispànica | Forma 54 | ampolla | | 4 | 2 | | 1 | <i>Tritium Magallum</i> | | | Severs |
| 1NEGCAL | 1235 | | Sigil. hispànica | Forma 30 | copa | | | 1 | | 1 | <i>Tritium Magallum</i> | | | Severs |
| 1NEGCAL | 1235 | | Sigil. hispànica | Forma 33 | copa | | | 1 | | | <i>Tritium Magallum</i> | | | Severs |
| 1NEGCAL | 1235 | | Sigil. hispànica | Forma 35/36 | | | | | | 35 | <i>Tritium Magallum</i> | | | Severs |
| 1NEGCAL | 1235 | | Sigil. hispànica | Forma 44 | cosi | | 10 | 3 | | 3 | <i>Tritium Magallum</i> | | | Severs |
| 1NEGCAL | 1235 | | Sigil. hispànica | Forma 46 | cosi | | 3 | | | 3 | <i>Tritium Magallum</i> | | | Severs |
| 1NEGCAL | 1235 | | Sigil. hispànica | Gerra | gerra | | | | | 3 | <i>Tritium Magallum</i> | | | Severs |

| Campanya | UE | Nº Inv | Producció | Tipologia | Forma | PC | V | P | A | C | Pasta | Superf. | Observacions | Cronol. |
|----------|------|--------|-------------------|---------------|---------------|----|-----|-----|---|-----|------------------|---------|------------------|---------|
| 1NEGCAL | 1235 | | Sigil. hispànica | Vaset | bol | | 3 | 8 | | 3 | Tritium Magallum | | | Severs |
| 1NEGCAL | 1235 | | Sigil. hispànica | Tinter | tinter | | | | | 1 | Tritium Magallum | | | Severs |
| 1NEGCAL | 1235 | | Sigil. hispànica | Indeterminada | indeterminada | | 495 | 316 | | 999 | Tritium Magallum | | | Severs |
| 1NEGCAL | 1235 | | Sigil. hispànica | Indeterminada | indeterminada | | | | | 999 | Tritium Magallum | | | Severs |
| 1NEGCAL | 1235 | | Sigil. hispànica | Indeterminada | indeterminada | | | | | 110 | Tritium Magallum | | | Severs |
| 1NEGCAL | 1235 | | Sigil. hispànica | Indeterminada | indeterminada | | | | | 220 | | | | Severs |
| 1NEGCAL | 1235 | | Sigil. hispànica | Ampolla | ampolla | | 1 | | | | Bronchales | | | Severs |
| 1NEGCAL | 1235 | | Sigil. hispànica | Forma 27 | copa | | 3 | | | | Bronchales | | | Severs |
| 1NEGCAL | 1235 | | Sigil. hispànica | Forma 35 | copa | | 1 | | | | Bronchales | | | Severs |
| 1NEGCAL | 1235 | | Sigil. hispànica | Forma 36 | plat | | 1 | | | | Bronchales | | | Severs |
| 1NEGCAL | 1235 | | Sigil. hispànica | Forma 15/17 | plat | | 1 | | | | Bronchales | | | Severs |
| 1NEGCAL | 1235 | | Sigil. hispànica | Vaset | bol | | 1 | | | | Bronchales | | | Severs |
| 1NEGCAL | 1235 | | Sigil. hispànica | Forma 2 | gerra | | 1 | | | | Bronchales | | | Severs |
| 1NEGCAL | 1235 | | Sigil. hispànica | Forma 54 | ampolla | | 1 | | | | Bronchales | | | Severs |
| 1NEGCAL | 1235 | | Sigil. hispànica | Forma 7 | tapadora | | 1 | | | | Bronchales | | | Severs |
| 1NEGCAL | 1235 | | Sigil. hispànica | Forma 8 | copa | | 2 | | | | Bronchales | | | Severs |
| 1NEGCAL | 1235 | | Sigil. hispànica | Forma 37 | copa | | 5 | | | | Bronchales | | | Severs |
| 1NEGCAL | 1235 | | Sigil. hispànica | Indeterminada | indeterminada | | | | | 5 | Bronchales | | Formes llises | Severs |
| 1NEGCAL | 1235 | | Sigil. hispànica | Indeterminada | indeterminada | | | | | 3 | Bronchales | | Formes decorades | Severs |
| 1NEGCAL | 1235 | | Sigil. africana A | Forma tancada | indeterminada | | | 2 | | 8 | Tunísia | | | Severs |
| 1NEGCAL | 1235 | | Sigil. africana A | Hayes 121 | cubilet | | 2 | 1 | | 2 | Tunísia | | | Severs |
| 1NEGCAL | 1235 | | Sigil. africana A | Hayes 14A | bol | | 16 | | | 1 | Tunísia | | | Severs |
| 1NEGCAL | 1235 | | Sigil. africana A | Hayes 140A | ampolla | | 2 | | | 1 | Tunísia | | | Severs |
| 1NEGCAL | 1235 | | Sigil. africana A | Hayes 160 | ampolla | | 1 | | | | Tunísia | | | Severs |
| 1NEGCAL | 1235 | | Sigil. africana A | Hayes 20 | tapadora | 1 | 17 | 7 | | | Tunísia | | | Severs |
| 1NEGCAL | 1235 | | Sigil. africana A | Hayes 21 | cassola | | 7 | | | | Tunísia | | | Severs |
| 1NEGCAL | 1235 | | Sigil. africana A | Hayes 22 | tapadora | | 2 | | | 2 | Tunísia | | | Severs |
| 1NEGCAL | 1235 | | Sigil. africana A | Hayes 3A | plat | 3 | 10 | 3 | | | Tunísia | | | Severs |
| 1NEGCAL | 1235 | | Sigil. africana A | Hayes 3B | plat | | 11 | | | | Tunísia | | | Severs |
| 1NEGCAL | 1235 | | Sigil. africana A | Hayes 3C | plat | 2 | 10 | | | | Tunísia | | | Severs |
| 1NEGCAL | 1235 | | Sigil. africana A | Hayes 34 | cassola | | 10 | | | 11 | Tunísia | | | Severs |
| 1NEGCAL | 1235 | | Sigil. africana A | Hayes 5B | plat | | 1 | | | | Tunísia | | | Severs |

| Campanya | UE | Nº Inv | Producció | Tipologia | Forma | PC | V | P | A | C | Pasta | Superf. | Observacions | Cronol. |
|----------|------|--------|-------------------|------------------|---------------|----|-----|-----|-----|-----|---------|---------|---|---------|
| 1NEGCAL | 1235 | | Sigil. africana A | Hayes 6A | plat | | 2 | 2 | | | Tunísia | | | Severs |
| 1NEGCAL | 1235 | | Sigil. africana A | Hayes 6B | plat | | 7 | | | 1 | Tunísia | | | Severs |
| 1NEGCAL | 1235 | | Sigil. africana A | Hayes 6C | plat | | 1 | | | | Tunísia | | | Severs |
| 1NEGCAL | 1235 | | Sigil. africana A | Hayes 7A | bol | | 5 | 3 | | 3 | Tunísia | | | Severs |
| 1NEGCAL | 1235 | | Sigil. africana A | Hayes 8A | bol | | 5 | | | 3 | Tunísia | | | Severs |
| 1NEGCAL | 1235 | | Sigil. africana A | Hayes 9A | bol | | 62 | | | 5 | Tunísia | | | Severs |
| 1NEGCAL | 1235 | | Sigil. africana A | Hayes 9B | bol | | 19 | | | | Tunísia | | | Severs |
| 1NEGCAL | 1235 | | Sigil. africana A | Indeterminada | indeterminada | | 3 | 2 | 1 | 42 | Tunísia | | | Severs |
| 1NEGCAL | 1235 | | Llàntia imperial | Indeterminada | llàntia | | 6 | 32 | 42 | 177 | | | | Severs |
| 1NEGCAL | 1235 | | Llàntia imperial | De disc | llàntia | | | | | 37 | | | | Severs |
| 1NEGCAL | 1235 | | Llàntia imperial | De volutes | llàntia | | | | | 1 | | | | Severs |
| 1NEGCAL | 1235 | | Llàntia imperial | Deració plàstica | llàntia | | | | | 2 | | | | Severs |
| 1NEGCAL | 1235 | | Llàntia imperial | Deneauve IV | llàntia | | 1 | | | | | | | Severs |
| 1NEGCAL | 1235 | | Llàntia imperial | Deneauve IVD | llàntia | | 1 | | | | | | | Severs |
| 1NEGCAL | 1235 | | Llàntia imperial | Deneauve IXA | llàntia | | 2 | | | 14 | | | | Severs |
| 1NEGCAL | 1235 | | Llàntia imperial | Deneauve IXB | llàntia | | 12 | | | | | | | Severs |
| 1NEGCAL | 1235 | | Llàntia imperial | Deneauve VD | llàntia | | 1 | | | 3 | | | | Severs |
| 1NEGCAL | 1235 | | Llàntia imperial | Deneauve VF | llàntia | | 1 | | | 2 | | | | Severs |
| 1NEGCAL | 1235 | | Llàntia imperial | Deneauve VIIA | llàntia | 6 | 6 | | 1 | 36 | | | | Severs |
| 1NEGCAL | 1235 | | Llàntia imperial | Deneauve VIIB | llàntia | 3 | | | | | | | | Severs |
| 1NEGCAL | 1235 | | Llàntia imperial | Deneauve VIIC | llàntia | | 1 | | | 1 | | | | Severs |
| 1NEGCAL | 1235 | | Llàntia imperial | Deneauve VIII | llàntia | | | | | 3 | | | | Severs |
| 1NEGCAL | 1235 | | Llàntia imperial | Deneauve XI | llàntia | | | | | 3 | | | | Severs |
| 1NEGCAL | 1235 | | C. comuna oxidant | Màscara | | | | | | 3 | | | Fragment de mentó nas i ull. Molt similar a l'apareguda als banys de l'Almirall | Severs |
| 1NEGCAL | 1235 | | Àmfora | | àmfora | | 715 | 109 | 539 | | | | | Severs |

| Campanya | UE | Nº Inv | Producció | Tipologia | Forma | PC | V | P | A | C | Pasta | Superf. | Observacions | Cronol. |
|----------|------|--------|-------------------------|-----------|---------------|----|----|---|---|----|-------|---------|----------------------------|-------------|
| 3 ROC | 1482 | | C. comuna oxidant | Indet. | | | | | | 10 | | | Possible perfil | Fundacional |
| 3 ROC | 1483 | | Ibèrica decorada | Indet. | | | | | | 3 | | | | Fundacional |
| 3 ROC | 1483 | | Ibèrica llisa | Indet. | àmfora | | | 1 | | 1 | | | | Fundacional |
| 3 ROC | 1483 | | Parets fines llises | Indet. | copa | | | | | 1 | | | | Fundacional |
| 3 ROC | 1483 | | Àmfora indeterminada | Indet. | àmfora | | | | | 10 | | | | Fundacional |
| 3 ROC | 1483 | | Àmfora púnica | Indet. | àmfora | | | | | 1 | | | | Fundacional |
| 3 ROC | 1483 | | Àmfora indeterminada | Indet. | àmfora | | | | | 5 | | | | Fundacional |
| 3 ROC | 1483 | | C. itàlica de cuina | Indet. | cassola | | | 1 | | | | | | Fundacional |
| 3 ROC | 1483 | | C. comuna oxidant | Indet. | indeterminada | | | | | 1 | | | | Fundacional |
| 3 ROC | 1612 | 1 | Camp. A | Lamb. 6 | plat | | 1 | | | | | | | 80/75 aE |
| 3 ROC | 1612 | 2 | Camp. A | Lamb. 27c | plat | | 5 | | | | | | | 80/75 aE |
| 3 ROC | 1612 | 3 | Camp. A | Lamb. 36 | plat | | 6 | | | | | | | 80/75 aE |
| 3 ROC | 1612 | 4 | Camp. A | Indet. | indeterminada | | | | | 1 | | | Fragment amb esgrafiats AK | 80/75 aE |
| 3 ROC | 1612 | | Camp. A | Lamb. 31 | plat | | 8 | | | | | | | 80/75 aE |
| 3 ROC | 1612 | | Camp. A | Indet. | indeterminada | | 3 | 8 | | 27 | | | | 80/75 aE |
| 3 ROC | 1612 | 5 | Vernís negre B | Lamb. 1 | copa | | 8 | | | | Cales | | | 80/75 aE |
| 3 ROC | 1612 | 7 | Vernís negre B | Lamb. 5 | plat | | 1 | | | | Cales | | | 80/75 aE |
| 3 ROC | 1612 | 9 | Vernís negre B | Lamb. 27 | plat | | 1 | | | | Cales | | | 80/75 aE |
| 3 ROC | 1612 | | Vernís negre B | Lamb. 2 | copa | | 1 | 1 | | 2 | Cales | | | 80/75 aE |
| 3 ROC | 1612 | 8 | Vernís negre B | Indet. | indeterminada | | | 1 | | | Cales | | Amb rodeta | 80/75 aE |
| 3 ROC | 1612 | | Vernís negre B | Indet. | indeterminada | | | | | 23 | Cales | | Un amb rodeta | 80/75 aE |
| 3 ROC | 1612 | | Vernís negre B estrusca | Indet. | indeterminada | | 1 | | | 1 | | | | 80/75 aE |
| 3 ROC | 1612 | 10 | Lagynos | Indet. | indeterminada | | | | | 1 | | | | 80/75 aE |
| 3 ROC | 1612 | 11 | Ibèrica decorada | Kalathos | | | 1 | | | | | | | 80/75 aE |
| 3 ROC | 1612 | 12 | Ibèrica decorada | Gr. II.7 | Kalathos | | 14 | | | | | | | 80/75 aE |
| 3 ROC | 1612 | 13 | Ibèrica decorada | Gr. II.1 | ampolla | | 1 | | | | | | | 80/75 aE |
| 3 ROC | 1612 | 14 | Ibèrica decorada | Gr. II.1 | ampolla | | 1 | | | 1 | | | | 80/75 aE |

| Campanya | UE | Nº Inv | Producció | Tipologia | Forma | PC | V | P | A | C | Pasta | Superf. | Observacions | Cronol. |
|----------|------|--------|---------------------|---------------|---------------|----|---|----|---|-----|-------|---------|--------------------------------------|----------|
| 3 ROC | 1612 | 15 | Ibèrica decorada | Gr. II.6 | lebes | | 1 | | | | | | | 80/75 aE |
| 3 ROC | 1612 | 16 | Ibèrica decorada | Gr. III.8.2.2 | plat | | 3 | | | | | | | 80/75 aE |
| 3 ROC | 1612 | | Ibèrica decorada | Indet. | plat | | | | | 2 | | | | 80/75 aE |
| 3 ROC | 1612 | | Ibèrica decorada | Indet. | indeterminada | | 3 | | | | | | Amb vora de bec d'ànec o motllurada. | 80/75 aE |
| 3 ROC | 1612 | | Ibèrica decorada | Gr. III.2 | gerra | | 1 | 2 | 1 | 96 | | | Amb vora de bec d'ànec o motllurada. | 80/75 aE |
| 3 ROC | 1612 | 17 | Ibèrica llisa | Gr. II.6 | lebes | | 1 | | | | | | | 80/75 aE |
| 3 ROC | 1612 | 18 | Ibèrica llisa | Gr. II.6 | lebes | | 1 | | | | | | | 80/75 aE |
| 3 ROC | 1612 | 19 | Ibèrica llisa | Gr. II.8.2.1 | plat | | 5 | | | | | | | 80/75 aE |
| 3 ROC | 1612 | | Ibèrica llisa | Gr. II.8.2.2 | plat | | 4 | | | | | | | 80/75 aE |
| 3 ROC | 1612 | 20 | Ibèrica llisa | Gr. II.6.2 | lebes | | 7 | | | | | | | 80/75 aE |
| 3 ROC | 1612 | 21 | Ibèrica llisa | Gr. III.1.1 | ampolla | | 1 | | | | | | | 80/75 aE |
| 3 ROC | 1612 | 22 | Ibèrica llisa | Gr. III.1.1 | ampolla | | 1 | | | | | | | 80/75 aE |
| 3 ROC | 1612 | 23-25 | Ibèrica llisa | Indet. | indeterminada | | 7 | 11 | 2 | 573 | | | | 80/75 aE |
| 3 ROC | 1612 | | Ibèrica llisa | Indet. | indeterminada | | 3 | | | | | | Amb vora de bec d'ànec o motllurada. | 80/75 aE |
| 3 ROC | 1612 | 24 | Ibèrica llisa | Gr. II.2 | tenalla | | 1 | | | | | | | 80/75 aE |
| 3 ROC | 1612 | 26 | Ibèrica llisa | Gr. II.2 | tenalla | | 1 | | | | | | | 80/75 aE |
| 3 ROC | 1612 | 76 | Ibèrica llisa | Gr. II.2 | tenalla | | 1 | | | | | | | 80/75 aE |
| 3 ROC | 1612 | 77 | Ibèrica llisa | Gr. II.2 | tenalla | | 1 | | | | | | | 80/75 aE |
| 3 ROC | 1612 | 31 | Parets fines llises | Mayet I | copa | | 1 | | | | | | | 80/75 aE |
| 3 ROC | 1612 | 32 | Parets fines llises | Mayet I | copa | | 1 | | | | | | | 80/75 aE |
| 3 ROC | 1612 | | Parets fines llises | Mayet I | copa | | 1 | | | | | | | 80/75 aE |
| 3 ROC | 1612 | 27 | Parets fines llises | Mayet III | copa | | 1 | | | | | | | 80/75 aE |
| 3 ROC | 1612 | 28 | Parets fines llises | Mayet III | copa | | 1 | | | | | | | 80/75 aE |
| 3 ROC | 1612 | 29 | Parets fines llises | Mayet III | copa | | 1 | | | | | | | 80/75 aE |
| 3 ROC | 1612 | 30 | Parets fines llises | Mayet III | copa | | 1 | | | | | | | 80/75 aE |
| 3 ROC | 1612 | | Parets fines llises | Mayet III | copa | | 2 | | | 1 | | | | 80/75 aE |

| Campanya | UE | Nº Inv | Producció | Tipologia | Forma | PC | V | P | A | C | Pasta | Superf. | Observacions | Cronol. |
|----------|------|--------|-------------------------|---------------------|---------------|----|----|---|----|-----|--|----------------|--|----------|
| 3 ROC | 1612 | | Parets fines llises | Indet. | copa | | 3 | 9 | | 101 | | | | 80/75 aE |
| 3 ROC | 1612 | 33 | Gris emporitana | Indet. | indeterminada | | 1 | | | | | | | 80/75 aE |
| 3 ROC | 1612 | 34 | Gris emporitana | Gr. III.8 | plat | | 1 | | | | | | imitació de L.5 | 80/75 aE |
| 3 ROC | 1612 | 35 | Gris emporitana | Gr. III.4 | indeterminada | 1 | | | | | | | Caliciforme | 80/75 aE |
| 3 ROC | 1612 | 36 | Gris emporitana | Gr. III.8.2.2 | plat | | 1 | | | | | | | 80/75 aE |
| 3 ROC | 1612 | 37 | Gris emporitana | Forma B | plat | | 1 | 1 | | | | | | 80/75 aE |
| 3 ROC | 1612 | | Gris emporitana | Indet. | indeterminada | | 4 | | | 13 | | | | 80/75 aE |
| 3 ROC | 1612 | | Àmfora adriàtica | Indet. | àmfora | | | 1 | 9 | 294 | | | | 80/75 aE |
| 3 ROC | 1612 | 46 | Àmfora indeterminada | Indet. | àmfora | | 1 | | 1 | 100 | | | | 80/75 aE |
| 3 ROC | 1612 | 38, 39 | Àmfora itàlica | Dr. 1A | àmfora | | 10 | | | | | | 38 pasta vesubiana 39 pasta tirrènica | 80/75 aE |
| 3 ROC | 1612 | 40 | Àmfora itàlica | Dr. 1B | àmfora | | 1 | | | | Vesubiana | | | 80/75 aE |
| 3 ROC | 1612 | 41 | Àmfora ròdia | Indet. | àmfora | | | | 1 | | | | Amb segell AFAOVN | 80/75 aE |
| 3 ROC | 1612 | 42 | Àmfora tripolítana | antiga | àmfora | | 1 | | | | Marró taronja Bizacena? | | escrit en llapis 318 | 80/75 aE |
| 3 ROC | 1612 | | Àmfora púnica | Indet. | àmfora | | | | 4 | 115 | | | | 80/75 aE |
| 3 ROC | 1612 | | Àmfora itàlica | Indet. | àmfora | | | | 11 | 493 | | | | 80/75 aE |
| 3 ROC | 1612 | 43 | Àmfora adriàtica | Dr. 1B | àmfora | | 1 | | | | Cosa | | | 80/75 aE |
| 3 ROC | 1612 | | Àmfora púnico-ebusitana | Indet. | àmfora | | | | | 55 | | | | 80/75 aE |
| 3 ROC | 1612 | 44, 45 | Àmfora adriàtica | Palazzo I | àmfora | | 3 | | 7 | | | | | 80/75 aE |
| 3 ROC | 1612 | | C. oxidant de cuina | Indet. | morter | | | 2 | | | | | | 80/75 aE |
| 3 ROC | 1612 | 72 | C. reductora de cuina | Foguer | indeterminada | | 1 | | | | Rogenca | Exterior negre | Fragment de vora corbada amb mameló o revora per a recolzar els recipients. Probablement d'un foguer portàtil. | 80/75 aE |
| 3 ROC | 1612 | 62 | C. comuna oxidant | Gr. I <i>Urceus</i> | gerra | | 1 | | | | Beix rosada, depurada, compacta i fina | | Arrancament d'ansa i vora motilurada | 80/75 aE |
| 3 ROC | 1612 | 63 | C. comuna oxidant | Gr. I <i>Urceus</i> | gerra | | 1 | | | | Groga, compacta i fina | | Arrancament d'ansa i vora amb graó intern | 80/75 aE |

| Campanya | UE | Nº Inv | Producció | Tipologia | Forma | PC | V | P | A | C | Pasta | Superf. | Observacions | Cronol. |
|----------|------|--------|-----------------------|---------------------|---------------|----|---|----|---|-----|-----------------------------|---------|--|----------|
| 3 ROC | 1612 | | C. comuna oxidant | Gr. I <i>Urceus</i> | gerra | | 3 | | | | | | Amb graó intern per a tapadora | 80/75 aE |
| 3 ROC | 1612 | 68 | Ungüentari | Gran ungüentari | | | | 1 | | | | | Gran ungüentari | 80/75 aE |
| 3 ROC | 1612 | | Dolium | Indet. | | | 1 | | | 11 | | | | 80/75 aE |
| 3 ROC | 1612 | 65 | C. comuna oxidant | Pedestal | Brocal | | | | | 1 | Compacta, depurada i beix | | Paret motllurada en la part alta i de secció fina. En la part inferior la secció és molt groixuda i horitzontal amb decoració de línies paral·leles. Amb traços de pintura roja en la part | 80/75 aE |
| 3 ROC | 1612 | 78 | C. comuna oxidant | Indet. | indeterminada | | 4 | 10 | | 341 | | | | 80/75 aE |
| 3 ROC | 1612 | | C. reductora de cuina | Indet. | indeterminada | | | 3 | | 100 | | | | 80/75 aE |
| 3 ROC | 1612 | | Material de constr. | Pis de terra cuita | | | | | | 8 | | | | 80/75 aE |
| 3 ROC | 1612 | | Material de constr. | Tegula | | | 3 | | | 18 | | | | 80/75 aE |
| 3 ROC | 1612 | | Material de constr. | Imbrex | | | | | | 9 | | | | 80/75 aE |
| 3 ROC | 1612 | | Marbre | | | | | | | 1 | | | | 80/75 aE |
| 3 ROC | 1612 | | Fauna | | | | | | | | | | 1 bossa | 80/75 aE |
| 3 ROC | 1612 | 76 | Bronze | | | | | | | | | | 1 lingot menut | 80/75 aE |
| 3 ROC | 1612 | 71 | C. itàlica de cuina | Com-it. 7 | tapadora | | 1 | | | | Campana | | Està totalment cremada | 80/75 aE |
| 3 ROC | 1612 | 69 | C. reductora de cuina | Indet. | olla | | 1 | | | | Negra sorrenca | | Buscar tipologia | 80/75 aE |
| 3 ROC | 1612 | 70 | C. reductora de cuina | Indet. | olla | | 1 | | | | Negra amb ab. desgr. blancs | | Cos globular, coll marcat i vora exvasada. Dues línies paral·leles a la part superior del cos. De factura ibèrica. | 80/75 aE |
| 3 ROC | 1612 | 82 | C. reductora de cuina | Indet. | olla | | 3 | | | | | | Vora quadrangular i coll marcat. Similar a Alm. 60328.51 | 80/75 aE |
| 3 ROC | 1612 | 47 | C. púnica de cuina | Forma III.3 | cassola | | 4 | | 1 | 1 | Africana | | Cronol.: Republicana | 80/75 aE |
| 3 ROC | 1612 | | C. africana de cuina | Indet. | indeterminada | | | | | 2 | | | | 80/75 aE |
| 3 ROC | 1612 | 50 | C. itàlica de cuina | LT 8 f | morter | | 1 | | | | Campana | | Crono: -200/-50 | 80/75 aE |
| 3 ROC | 1612 | 51 | C. itàlica de cuina | Com-it.8 f | morter | | 2 | | | | Campana | | Crono: -125/-25 | 80/75 aE |
| 3 ROC | 1612 | 73 | C. itàlica de cuina | LT 8 f | morter | | 1 | | | | Campana | | Crono: -200/-50 | 80/75 aE |

| Campanya | UE | Nº Inv | Producció | Tipologia | Forma | PC | V | P | A | C | Pasta | Superf. | Observacions | Cronol. |
|----------|------|--------|-----------------------|----------------------|---------------|----|----|---|---|-----|--|--|--|----------|
| 3 ROC | 1612 | 74 | C. itàlica de cuina | Indet. | morter | | 1 | | | | No Campana. Groga o rosa, porosa i tova desgr. bl, i br | | Potser no és itàlica. Començament del bec. | 80/75 aE |
| 3 ROC | 1612 | 48 | C. itàlica de cuina | Com-it. 6 c/ F. 2130 | cassola | | 8 | 1 | | | Campana | | Crono: -100/50 Vora bifida | 80/75 aE |
| 3 ROC | 1612 | 49 | C. púnica de cuina | F. III.3 Lopas | cassola | | 1 | | | | Marró, porosa amb abund. desgr. bl., gr i br | Marrons amb possible pàtina interior | Vora arrodonida sencilla. Restes d'exposició al foc a la base i la paret exterior. | 80/75 aE |
| 3 ROC | 1612 | 75 | C. púnica de cuina | F. III.3 Lopas | cassola | | 1 | | | | Marró, porosa amb abund. desgr. bl., gr i br | Marrons amb possible pàtina interior | Vora arrodonida sencilla. Restes d'exposició al foc a la base i la paret exterior. | 80/75 aE |
| 3 ROC | 1612 | 52-55 | C. itàlica de cuina | Com-it.7 a/ F. 2420 | tapadora | | 18 | | | | Campana | | Crono: -200/50 | 80/75 aE |
| 3 ROC | 1612 | 58, 59 | C. itàlica de cuina | Com-it. 6 g/ F. 2170 | cassola | | 2 | | | | Campana | | Crono: -200/-50 Amb agafadors lateral per a no cremar-se | 80/75 aE |
| 3 ROC | 1612 | | C. itàlica de cuina | Indet. | indeterminada | | | | | 129 | | | | 80/75 aE |
| 3 ROC | 1642 | 1 | Camp. A | Lamb. 6/36 | copa | | 2 | | | | | | | 80/75 aE |
| 3 ROC | 1642 | | Camp. A | Indet. | indeterminada | | | | | 4 | | | | 80/75 aE |
| 3 ROC | 1642 | 3 | Vernís negre C | Indet. | indeterminada | | | 1 | | | | | | 80/75 aE |
| 3 ROC | 1642 | 2 | Vernís negre B | Lamb. 1 | copa | | 1 | | | | | | | 80/75 aE |
| 3 ROC | 1642 | | Ibèrica decorada | Gr. II. 7 | kalathos | | 1 | | | | | | | 80/75 aE |
| 3 ROC | 1642 | | Ibèrica decorada | Indet. | indeterminada | | | | | 7 | | | | 80/75 aE |
| 3 ROC | 1642 | 8, 9 | Ibèrica llisa | Gr. I | àmfora | | 3 | | | | | | | 80/75 aE |
| 3 ROC | 1642 | 10 | Ibèrica llisa | Gr. II.6 | lebes | | 1 | | | | | | | 80/75 aE |
| 3 ROC | 1642 | | Ibèrica llisa | Indet. | indeterminada | | | | | 43 | | | | 80/75 aE |
| 3 ROC | 1642 | 11 | Ibèrica llisa | Gr. II.1 | olla | | 1 | | | | | | Recipient amb resalt | 80/75 aE |
| 3 ROC | 1642 | | Ibèrica llisa | Indet. | indeterminada | | 1 | | | | | | Amb vora en forma de cap d'ànec. | 80/75 aE |
| 3 ROC | 1642 | | Ibèrica llisa | Indet. | kalathos | | 1 | | | | | | | 80/75 aE |
| 3 ROC | 1642 | | C. reductora de cuina | Indet. | indeterminada | | | 1 | | | | | | 80/75 aE |
| 3 ROC | 1642 | 5 | Llàntia republicana | Ricci E | llàntia | 1 | | | | | | | Cronol.: Segle II-1/2 I aE | 80/75 aE |
| 3 ROC | 1642 | | Àmfora itàlica | Indet. | àmfora | | | | 3 | 24 | | | | 80/75 aE |

| Campanya | UE | Nº Inv | Producció | Tipologia | Forma | PC | V | P | A | C | Pasta | Superf. | Observacions | Cronol. |
|----------|------|--------|-----------------------|----------------------|---------------|----|---|---|---|---|---|--------------|--|----------|
| 3 ROC | 1642 | | Àmfora púnica | Indet. | àmfora | | | | 1 | 9 | | | | 80/75 aE |
| 3 ROC | 1642 | | Àmfora adriàtica | Indet. | àmfora | | | | | 8 | | | | 80/75 aE |
| 3 ROC | 1642 | | Àmfora indeterminada | Indet. | àmfora | | | 2 | | 6 | | | | 80/75 aE |
| 3 ROC | 1642 | 19 | C. itàlica de cuina | Com-it. 6 c | cassola | | 1 | | | | Campana | | Crono: -200/-50 | 80/75 aE |
| 3 ROC | 1642 | 6 | C. itàlica de cuina | Com-it. 6 d | cassola | | 1 | | | | Campana | | Crono: -200/-50 | 80/75 aE |
| 3 ROC | 1642 | 7 | C. itàlica de cuina | Com-it. 7 a/ f: 2420 | tapadora | | 1 | | | | Campana | | Crono: -200/-50 | 80/75 aE |
| 3 ROC | 1642 | | C. itàlica de cuina | Indet. | indeterminada | | 1 | | | 7 | Campana | | | 80/75 aE |
| 3 ROC | 1642 | 18 | C. púnica de cuina | Forma II | cassola | | 1 | | | | Marró gris amb desgr. marrons i micacis | Marró rogenc | Vora horitzontal. Cronol.: Segle II- 146 aE a Cartago | 80/75 aE |
| 3 ROC | 1642 | 14 | C. reductora de cuina | Indet. | cassola | | 1 | | | | | | | 80/75 aE |
| 3 ROC | 1642 | 12 | C. oxidant de cuina | Indet. | morter | | 1 | | | | | | Vora triangular amb decoració aplicada amb digitacions | 80/75 aE |
| 3 ROC | 1642 | 13 | C. comuna oxidant | Gr. I <i>Urceus</i> | gerra | | 2 | | | | | | Vora motllurada amb ansa | 80/75 aE |
| 3 ROC | 1642 | | C. comuna oxidant | Indet. | indeterminada | | 2 | | | 6 | | | | 80/75 aE |
| 3 ROC | 1642 | | C. reductora de cuina | Indet. | indeterminada | | | | | 9 | | | | 80/75 aE |
| 3 ROC | 1642 | 16, 17 | Pondus | | | | 2 | | | | | | Dos meitats inferiors | 80/75 aE |
| 3 ROC | 1642 | | Material de constr. | Tegula | | | | | | 5 | | | | 80/75 aE |
| 3 ROC | 1642 | | Material de constr. | Imbrex | | | | | | 4 | | | | 80/75 aE |
| 3 ROC | 1642 | | Fauna | | | | | | | | | | 1 bossa | 80/75 aE |
| 3 ROC | 1513 | | Camp. A | Indet. | indeterminada | | | | | 2 | | | | 80/75 aE |
| 3 ROC | 1513 | | Vernís negre B | Indet. | indeterminada | | | | | 1 | | | | 80/75 aE |
| 3 ROC | 1513 | | Ibèrica decorada | Indet. | indeterminada | | 1 | | | | | | Amb vora de cap d'ànec | 80/75 aE |
| 3 ROC | 1513 | | Ibèrica llisa | Gr. I.3.1 | tenalla | | 1 | | | | | | Tinalla amb bec vessador | 80/75 aE |
| 3 ROC | 1513 | | Ibèrica llisa | Indet. | indeterminada | | | | | 8 | | | | 80/75 aE |
| 3 ROC | 1513 | | Àmfora itàlica | Indet. | àmfora | | | | | 8 | | | | 80/75 aE |
| 3 ROC | 1513 | | Àmfora adriàtica | Indet. | àmfora | | | | | 8 | | | | 80/75 aE |
| 3 ROC | 1513 | | Àmfora púnica | Indet. | àmfora | | | | | 6 | | | | 80/75 aE |

| Campanya | UE | Nº Inv | Producció | Tipologia | Forma | PC | V | P | A | C | Pasta | Superf. | Observacions | Cronol. |
|----------|------|--------|-------------------------|-----------|---------------|----|---|---|---|----|-------|---------|---|----------|
| 3 ROC | 1513 | | C. reductora de cuina | Indet. | indeterminada | | | | | 1 | | | | 80/75 aE |
| 3 ROC | 1513 | | C. comuna oxidant | Indet. | indeterminada | | | | | 2 | | | | 80/75 aE |
| 3 ROC | 1568 | | Camp. A | Lamb. 27 | plat | | 2 | | | | | | Indicis d'haver estat en aigua. | 80/75 aE |
| 3 ROC | 1568 | | Camp. A | Lamb. 31 | copa | | 2 | | | | | | Indicis d'haver estat en aigua. | 80/75 aE |
| 3 ROC | 1568 | | Camp. A | Indet. | indeterminada | | | | | 4 | | | Indicis d'haver estat en aigua. | 80/75 aE |
| 3 ROC | 1568 | | Vernís negre B | Lamb. 8 | copa | | 1 | | | | | | Indicis d'haver estat en aigua. | 80/75 aE |
| 3 ROC | 1568 | | Vernís negre B | Indet. | indeterminada | | | 1 | | 6 | | | Indicis d'haver estat en aigua. Alguna beoide. | 80/75 aE |
| 3 ROC | 1568 | | Vernís negre B estrusca | Lamb. 6 | | 1 | | | | | | | Indicis d'haver estat en aigua. | 80/75 aE |
| 3 ROC | 1568 | | Ibèrica decorada | Gr. II.7 | kalathos | | 2 | | | | | | Indicis d'haver estat en aigua. | 80/75 aE |
| 3 ROC | 1568 | | Ibèrica decorada | Gr. III.8 | plat | | 1 | | | | | | Indicis d'haver estat en aigua. | 80/75 aE |
| 3 ROC | 1568 | | Ibèrica decorada | Indet. | indeterminada | | | | | 8 | | | Indicis d'haver estat en aigua. | 80/75 aE |
| 3 ROC | 1568 | | Ibèrica llisa | Gr. I | àmfora | | 1 | | 1 | | | | Indicis d'haver estat en aigua. | 80/75 aE |
| 3 ROC | 1568 | 1 | Ibèrica llisa | Gr. III.2 | gerra | | 1 | | | | | | Indicis d'haver estat en aigua. | 80/75 aE |
| 3 ROC | 1568 | | Ibèrica llisa | Indet. | indeterminada | | 2 | | 1 | 26 | | | Indicis d'haver estat en aigua. | 80/75 aE |
| 3 ROC | 1568 | | Vernís negre indet. | Indet. | gerreta | | 1 | | | | | | Indicis d'haver estat en aigua. | 80/75 aE |
| 3 ROC | 1568 | | Parets fines llises | Indet. | copa | | | | | 6 | | | Indicis d'haver estat en aigua. | 80/75 aE |
| 3 ROC | 1568 | 3, 4 | Àmfora itàlica | Dr. 1A | àmfora | | 4 | | | | | | Indicis d'haver estat en aigua. | 80/75 aE |
| 3 ROC | 1568 | 2 | Àmfora ròdia | Indet. | àmfora | | 1 | | | | | | Indicis d'haver estat en aigua. | 80/75 aE |
| 3 ROC | 1568 | | Àmfora púnica | Indet. | àmfora | | | | | 5 | | | Indicis d'haver estat en aigua. | 80/75 aE |
| 3 ROC | 1568 | | Àmfora adriàtica | Indet. | àmfora | | | | | 26 | | | Indicis d'haver estat en aigua. | 80/75 aE |
| 3 ROC | 1568 | | Àmfora itàlica | Indet. | àmfora | | | 1 | 1 | 40 | | | Indicis d'haver estat en aigua. | 80/75 aE |
| 3 ROC | 1568 | | Àmfora indeterminada | Indet. | àmfora | | | | | 8 | | | Indicis d'haver estat en aigua. | 80/75 aE |
| 3 ROC | 1568 | | C. itàlica de cuina | Indet. | tapadora | | 1 | | | | | | Indicis d'haver estat en aigua. | 80/75 aE |
| 3 ROC | 1568 | | C. itàlica de cuina | Indet. | cassola | | | 2 | | | | | Indicis d'haver estat en aigua. | 80/75 aE |
| 3 ROC | 1568 | 5 | C. itàlica de cuina | Indet. | indeterminada | | 1 | | | | | | Indicis d'haver estat en aigua. | 80/75 aE |
| 3 ROC | 1568 | | C. itàlica de cuina | Indet. | indeterminada | | | | | 5 | | | Indicis d'haver estat en aigua. | 80/75 aE |
| 3 ROC | 1568 | | C. reductora de cuina | Indet. | olla | | 2 | | | | | | Indicis d'haver estat en aigua. | 80/75 aE |

| Campanya | UE | Nº Inv | Producció | Tipologia | Forma | PC | V | P | A | C | Pasta | Superf. | Observacions | Cronol. |
|----------|------|--------|-----------------------|------------|---------------|----|---|---|---|----|-------|---------|--|----------|
| 3 ROC | 1568 | | C. comuna oxidant | Indet. | dolium | | | | | 7 | | | Indicis d'haver estat en aigua. Igal a 1580 | 80/75 aE |
| 3 ROC | 1568 | | Ungüentari | | | | | | | 2 | | | Indicis d'haver estat en aigua. | 80/75 aE |
| 3 ROC | 1568 | | C. reductora de cuina | Indet. | indeterminada | | | 1 | | 15 | | | Indicis d'haver estat en aigua. | 80/75 aE |
| 3 ROC | 1568 | | C. comuna oxidant | Indet. | indeterminada | | | 3 | | 27 | | | Indicis d'haver estat en aigua. | 80/75 aE |
| 3 ROC | 1568 | | Fauna | | | | | | | | | | Indicis d'haver estat en aigua. 1 bossa | 80/75 aE |
| 3 ROC | 1616 | 1 | Vernís negre B | Lamb. 1 | copa | | | 1 | | | | | El material presenta clars indicis d'haver estat en l'aigua: desgast i concreccions. | 80/75 aE |
| 3 ROC | 1616 | | Ibèrica decorada | Gr. II.7 | kalathos | | 1 | | | | | | El material presenta clars indicis d'haver estat en l'aigua: desgast i concreccions. | 80/75 aE |
| 3 ROC | 1616 | | Ibèrica decorada | Indet. | indeterminada | | | | | 1 | | | El material presenta clars indicis d'haver estat en l'aigua: desgast i concreccions. | 80/75 aE |
| 3 ROC | 1616 | | Ibèrica llisa | Indet. | indeterminada | | 1 | | | 10 | | | El material presenta clars indicis d'haver estat en l'aigua: desgast i concreccions. | 80/75 aE |
| 3 ROC | 1616 | | Àmfora itàlica | Indet. | àmfora | | | | | 24 | | | El material presenta clars indicis d'haver estat en l'aigua: desgast i concreccions. | 80/75 aE |
| 3 ROC | 1616 | | Àmfora adriàtica | Indet. | àmfora | | | | 1 | 8 | | | El material presenta clars indicis d'haver estat en l'aigua: desgast i concreccions. | 80/75 aE |
| 3 ROC | 1616 | | Àmfora indeterminada | Indet. | àmfora | | | | | 3 | | | El material presenta clars indicis d'haver estat en l'aigua: desgast i concreccions. | 80/75 aE |
| 3 ROC | 1616 | 2 | C. itàlica de cuina | Com-it.7 a | tapadora | | 1 | | | | | | El material presenta clars indicis d'haver estat en l'aigua: desgast i concreccions. | 80/75 aE |

| Campanya | UE | Nº Inv | Producció | Tipologia | Forma | PC | V | P | A | C | Pasta | Superf. | Observacions | Cronol. |
|----------|------|--------|-----------------------|-----------------------|---------------|----|---|---|---|----|-----------|---------|--|----------|
| 3 ROC | 1616 | | C. itàlica de cuina | Indet. | indeterminada | | | | | 2 | | | El material presenta clars indicis d'haver estat en l'aigua: desgast i concreccions. | 80/75 aE |
| 3 ROC | 1616 | 3 | C. comuna oxidant | Gr. II <i>Lagoena</i> | ampolla | | 1 | | | | | | El material presenta clars indicis d'haver estat en l'aigua: desgast i concreccions. | 80/75 aE |
| 3 ROC | 1616 | | C. comuna oxidant | Indet. | indeterminada | | | | | 4 | | | El material presenta clars indicis d'haver estat en l'aigua: desgast i concreccions. | 80/75 aE |
| 3 ROC | 1616 | | C. reductora de cuina | Indet. | indeterminada | | | 1 | | 1 | | | El material presenta clars indicis d'haver estat en l'aigua: desgast i concreccions. | 80/75 aE |
| 3 ROC | 1616 | | C. comuna oxidant | Indet. | dolium | | | | | 3 | | | El material presenta clars indicis d'haver estat en l'aigua: desgast i concreccions. Com el de 1580 CVRIATI. | 80/75 aE |
| 3 ROC | 1580 | | Camp. A | Lamb. 27d | plat | | 1 | | | | | | | 80/75 aE |
| 3 ROC | 1580 | | Camp. A | Indet. | indeterminada | | | | | 3 | | | | 80/75 aE |
| 3 ROC | 1580 | | Vernís negre B | Indet. | indeterminada | | | | | 1 | | | | 80/75 aE |
| 3 ROC | 1580 | | Vernís negre B | Lamb.5 | plat | | 1 | | | | | | | 80/75 aE |
| 3 ROC | 1580 | | Ibèrica decorada | Gr. II.7 | kalathos | | 2 | | | | | | | 80/75 aE |
| 3 ROC | 1580 | | Ibèrica decorada | Indet. | indeterminada | | | | | 7 | | | | 80/75 aE |
| 3 ROC | 1580 | 1, 2 | Ibèrica llisa | Indet. | àmfora | | 1 | 2 | | | | | | 80/75 aE |
| 3 ROC | 1580 | | Ibèrica llisa | Indet. | indeterminada | | | | | 14 | | | | 80/75 aE |
| 3 ROC | 1580 | | Ibèrica gris | Indet. | indeterminada | | | | | 1 | | | | 80/75 aE |
| 3 ROC | 1580 | | Parets fines llises | Indet. | indeterminada | | | | | 6 | | | | 80/75 aE |
| 3 ROC | 1580 | 3 | Àmfora greco-itàlica | Indet. | àmfora | | 1 | | | | | | Amb tituli picti al coll d'una. | 80/75 aE |
| 3 ROC | 1580 | 5 | Àmfora itàlica | Dr. 1B | àmfora | | 1 | | | | Vesubiana | | Marca W al coll | 80/75 aE |
| 3 ROC | 1580 | | Àmfora itàlica | Indet. | àmfora | | | 1 | 2 | 33 | | | | 80/75 aE |
| 3 ROC | 1580 | 7 | Àmfora adriàtica | Palazzo I | àmfora | | 1 | | | | Adriàtica | | De Brindisi | 80/75 aE |

| Campanya | UE | Nº Inv | Producció | Tipologia | Forma | PC | V | P | A | C | Pasta | Superf. | Observacions | Cronol. |
|----------|------|--------|-----------------------|----------------|---------------|----|---|---|---|----|--------------------|---------|--|----------|
| 3 ROC | 1580 | 9 | Àmfora adriàtica | Brindisina | àmfora | | | 1 | | 36 | Adriàtica | | De Brindisi | 80/75 aE |
| 3 ROC | 1580 | 8 | Àmfora de Brindisi | Palazzo VII ?? | àmfora | | 1 | | 1 | | Adriàtica | | De Brindisi | 80/75 aE |
| 3 ROC | 1580 | | Àmfora púnica | Indet. | àmfora | | | | | 6 | | | | 80/75 aE |
| 3 ROC | 1580 | 6 | Àmfora adriàtica | Palazzo I | àmfora | | 1 | | 1 | 36 | Adriàtica | | De Brindisi | 80/75 aE |
| 3 ROC | 1580 | 10, 11 | Roig pompeïà | R-pomp. 1 | font | | 2 | | | | | | Crono: -100/-50 | 80/75 aE |
| 3 ROC | 1580 | | C. itàlica de cuina | Indet. | indeterminada | | | | | 4 | Reynolds | | | 80/75 aE |
| 3 ROC | 1580 | | C. reductora de cuina | Indet. | indeterminada | | | | | 5 | | | | 80/75 aE |
| 3 ROC | 1580 | | C. comuna oxidant | Indet. | indeterminada | | | 1 | | 18 | | | | 80/75 aE |
| 3 ROC | 1580 | 12 | C. comuna oxidant | Indet. | dolium | | 1 | | | | | | Meitat superior amb marca impressa CVRIATI | 80/75 aE |
| 3 ROC | 1580 | | Material de constr. | Imbrex | | 2 | | | | | | | | 80/75 aE |
| 3 ROC | 1580 | | Fauna | | | | | | | | | | 1 bossa | 80/75 aE |
| 3 ROC | 1560 | | Vernís negre B | Lamb. 1 | copa | | | 1 | | | | | Beoide | 80/75 aE |
| 3 ROC | 1560 | | Vernís negre B | Indet. | indeterminada | | | | | 3 | | | Beoide | 80/75 aE |
| 3 ROC | 1560 | | Ibèrica decorada | Indet. | indeterminada | | | | | 4 | | | | 80/75 aE |
| 3 ROC | 1560 | | Ibèrica llisa | Indet. | indeterminada | | | | | 3 | | | | 80/75 aE |
| 3 ROC | 1560 | | Àmfora adriàtica | Indet. | àmfora | | | | | 7 | | | | 80/75 aE |
| 3 ROC | 1560 | 1 | Àmfora itàlica | Dr. 1A | àmfora | | 1 | | | | | | | 80/75 aE |
| 3 ROC | 1560 | | Àmfora itàlica | Indet. | àmfora | | | | 1 | 2 | | | | 80/75 aE |
| 3 ROC | 1560 | 2 | C. oxidant de cuina | Indet. | olla | | 1 | | | | Recorda a Reynolds | | Vora que recorda a les ibèriques | 80/75 aE |
| 3 ROC | 1560 | | C. comuna oxidant | Indet. | indeterminada | | | | | 2 | | | | 80/75 aE |
| 3 ROC | 1560 | | Material de constr. | Tegula | | | | | | 1 | | | | 80/75 aE |
| 3 ROC | 1560 | | Fauna | | | | | | | | | | 1 bossa | 80/75 aE |
| 3 ROC | 1561 | | Camp. A | Indet. | indeterminada | | | | | 1 | | | | 80/75 aE |
| 3 ROC | 1561 | | Vernís negre B | Lamb. 5 | plat | | 1 | | | | | | Beoide | 80/75 aE |
| 3 ROC | 1561 | | Vernís negre B | Indet. | indeterminada | | | | | 2 | | | Beoide | 80/75 aE |
| 3 ROC | 1561 | | Ibèrica llisa | Indet. | indeterminada | | | | | 32 | | | | 80/75 aE |

| Campanya | UE | Nº Inv | Producció | Tipologia | Forma | PC | V | P | A | C | Pasta | Superf. | Observacions | Cronol. |
|----------|------|--------|-------------------------|---------------|---------------|----|---|---|---|----|-------|---------|---|----------|
| 3 ROC | 1542 | | Àmfora punico-ebusitana | Indet. | àmfora | | | | | 1 | | | | 80/75 aE |
| 3 ROC | 1542 | | C. itàlica de cuina | Indet. | indeterminada | | | | | 4 | | | | 80/75 aE |
| 3 ROC | 1542 | | C. reductora de cuina | Indet. | olla | | 1 | | | | | | | 80/75 aE |
| 3 ROC | 1542 | | C. reductora de cuina | Indet. | indeterminada | | | | | 8 | | | | 80/75 aE |
| 3 ROC | 1542 | | C. comuna oxidant | Indet. | indeterminada | | | | | 6 | | | | 80/75 aE |
| 3 ROC | 1542 | | Fauna | | | | | | | | | | 1 bossa | 80/75 aE |
| 3 ROC | 1543 | | Fauna | | | | | | | | | | 1 bossa | 80/75 aE |
| 3 ROC | 1543 | | Vernís negre B | Forma tancada | indeterminada | | | | | 4 | | | Byrsa | 80/75 aE |
| 3 ROC | 1543 | | Vernís negre B | Indet. | indeterminada | | | | | 3 | | | Beiode | 80/75 aE |
| 3 ROC | 1543 | | Ibèrica decorada | Gr. III.4 | caliciforme | | | | | 7 | | | Tots els fragments de la mateixa peça. | 80/75 aE |
| 3 ROC | 1543 | | Ibèrica decorada | Indet. | indeterminada | | | | | 5 | | | | 80/75 aE |
| 3 ROC | 1543 | | Ibèrica llisa | Gr. III.8.2 | plat | | 1 | | | | | | | 80/75 aE |
| 3 ROC | 1543 | | Ibèrica llisa | Indet. | indeterminada | | 3 | 1 | 1 | 28 | | | | 80/75 aE |
| 3 ROC | 1543 | | Ibèrica gris | Indet. | indeterminada | | | 1 | | 1 | | | | 80/75 aE |
| 3 ROC | 1543 | | Parets fines llises | Mayet III | copa | | 1 | | | | | | | 80/75 aE |
| 3 ROC | 1543 | | Parets fines llises | Indet. | copa | | | 1 | | 4 | | | Amb una decoració amb línies en relleu. | 80/75 aE |
| 3 ROC | 1543 | | Àmfora púnica | Indet. | àmfora | | | | | 15 | | | | 80/75 aE |
| 3 ROC | 1543 | | Àmfora itàlica | Indet. | àmfora | | 1 | | | 45 | | | | 80/75 aE |
| 3 ROC | 1543 | | Àmfora punico-ebusitana | Indet. | àmfora | | | | | 3 | | | | 80/75 aE |
| 3 ROC | 1543 | | Àmfora adriàtica | Indet. | àmfora | | | | | 49 | | | | 80/75 aE |
| 3 ROC | 1543 | | Àmfora indeterminada | Indet. | àmfora | | | | | 4 | | | | 80/75 aE |
| 3 ROC | 1543 | 1 | C. itàlica de cuina | Indet. | cassola | | 1 | | | | | | | 80/75 aE |
| 3 ROC | 1543 | 2 | C. itàlica de cuina | Indet. | tapadora | | 1 | | | | | | | 80/75 aE |
| 3 ROC | 1543 | | C. itàlica de cuina | Indet. | indeterminada | | | | | 9 | | | | 80/75 aE |
| 3 ROC | 1543 | | C. reductora de cuina | Indet. | olla | | 1 | | | | | | | 80/75 aE |
| 3 ROC | 1543 | | C. reductora de cuina | Indet. | indeterminada | | | | | 6 | | | | 80/75 aE |

| Campanya | UE | Nº Inv | Producció | Tipologia | Forma | PC | V | P | A | C | Pasta | Superf. | Observacions | Cronol. |
|----------|------|--------|-----------------------|---------------------|---------------|----|---|----|---|----|---------------------------|---------|--|----------|
| 3 ROC | 1543 | 3 | C. reductora de cuina | Indet. | tapadora | | 1 | | | | | | | 80/75 aE |
| 3 ROC | 1543 | | C. comuna oxidant | Indet. | dolium | | | | | 5 | | | | 80/75 aE |
| 3 ROC | 1543 | | C. comuna oxidant | Indet. | dolium | | | 3 | 1 | 11 | | | | 80/75 aE |
| 3 ROC | 1543 | | Material de constr. | Tegula | | | 3 | | | | | | | 80/75 aE |
| 3 ROC | 1543 | | Material de constr. | Imbrex | | | 4 | | | | | | | 80/75 aE |
| 3 ROC | 1612 | | C. itàlica de cuina | Com-it.7 b/ F. 2420 | tapadora | | 3 | | | | | | Crono: -200/50 | 80/75 aE |
| 3 ROC | 1612 | 56, 57 | C. itàlica de cuina | Com-it.7 b/ F. 2420 | tapadora | | | 3 | | | | | | 80/75 aE |
| 3 ROC | 1612 | | C. itàlica de cuina | Indet. | cassola | | | 14 | | | Campana | | | 80/75 aE |
| 3 ROC | 1612 | 79 | C. itàlica de cuina | Indet. | cassola | | | | 1 | | Campana | | Ansa de secció circular fina en forma de mitja lluna probablement aplicada a una cassola fonda, enganxada a una paret | 80/75 aE |
| 3 ROC | 1612 | 60 | C. itàlica de cuina | F.2210 | cassola | | 1 | | | | Campana | | Aquestes cassoles solen presentar anses laterals del tipo nº 79 (semblant a Lt.3 o F. 2213) | 80/75 aE |
| 3 ROC | 1612 | 80 | C. comuna importada | F. 1120 | bací | | 1 | | | | Campana | | Boca ampla, amb coll lleugerament marcat i vora de tendència triangular. Probablement recipient obert tipus bací o pelvis. No va al foc. | 80/75 aE |
| 3 ROC | 1612 | 61 | C. comuna importada | Indet. | indeterminada | | | | | 1 | Podria ser campana. Negra | Marró | Part inferior amb una canaleta sobre la que hi ha pintada una espiga en beige. La part inferior està pintada de beige | 80/75 aE |
| 3 ROC | 1612 | 81 | Gris emporitana | Indet. | plat | | | | | 1 | | | Amb esgrafiats incisos en la part exterior | 80/75 aE |
| 3 ROC | 1612 | | Àmfora tripolítana | Indet. | àmfora | | 5 | | | | | | | 80/75 aE |
| 3 ROC | 1612 | 45 | Àmfora adriàtica | Palazzo I | àmfora | | 1 | | | | | | Amb titulus pictus | 80/75 aE |
| 3 ROC | 1612 | 85 | C. comuna oxidant | Gr. I <i>Urceus</i> | gerra | | 1 | | | | Rogenqueta | | Vora motllurada amb graó intern per a tapadora i coll marcat | 80/75 aE |
| 3 ROC | 1612 | 64 | C. comuna oxidant | Gr. I <i>Urceus</i> | gerra | | 1 | | | | Groga, compacta i fina | | | 80/75 aE |

| Campanya | UE | Nº Inv | Producció | Tipologia | Forma | PC | V | P | A | C | Pasta | Superf. | Observacions | Cronol. |
|----------|------|---------|-----------------------|---------------------|---------------|----|---|---|---|-----|---------------------|----------------|--|----------|
| 3 ROC | 1612 | | C. comuna oxidant | Gr. I <i>Urceus</i> | gerra | | 1 | | | | | | Sense graó intern per a tapadora | 80/75 aE |
| 3 ROC | 1612 | | C. comuna oxidant | Gr. I <i>Urceus</i> | gerra | | 1 | | | | | | Vora exvasada i arrodonida a l'exterior | 80/75 aE |
| 3 ROC | 1612 | | C. comuna oxidant | Gr. I <i>Urceus</i> | gerra | | 1 | | | | | | Vora arrodonida i engrossida a l'exterior. Dm xicotet | 80/75 aE |
| 3 ROC | 1612 | | C. comuna oxidant | Indet. | pelvis | | 1 | | | | | | Ala | 80/75 aE |
| 3 ROC | 1612 | | C. comuna oxidant | Indet. | gerra | | | | 1 | | | | Secció acintada | 80/75 aE |
| 3 ROC | 1612 | | C. comuna oxidant | Indet. | paròpsis | | | | | 1 | | | Amb arracament d'ansa horitzontal | 80/75 aE |
| 3 ROC | 1612 | | C. comuna oxidant | Indet. | morter | | | 1 | | | Roja amb desgr. | | Peu macís i pla. Amb pedres grises i rogenques com a abrasiu | 80/75 aE |
| 3 ROC | 1612 | | C. comuna oxidant | Indet. | indeterminada | | | | | 326 | | | | 80/75 aE |
| 3 ROC | 1612 | 66 i 67 | C. comuna oxidant | Columna | Columna | | 1 | 1 | | | Groga, depurada | | Part inferior d'una columna plàstica. Interior no treballat exterior amb basament i cos estriat. Falta la part superior. | 80/75 aE |
| 3 ROC | 1612 | 86 | Pondus | | | | 1 | | | | | | Pondus amb incisió a la part superior en forma de X | 80/75 aE |
| 3 ROC | 1612 | | C. reductora de cuina | Foguer ? | indeterminada | | 1 | | 1 | 6 | Rogenca | Exterior negre | Probablement d'un foguer portàtil nº 72 | 80/75 aE |
| 3 ROC | 1612 | 83 | C. reductora de cuina | Indet. | olla | | 2 | | | | | | Vora quadrangular i coll marcat. Similar a Alm. 60328.58 | 80/75 aE |
| 3 ROC | 1612 | 84 | C. reductora de cuina | Indet. | olla | | 3 | | | | | | Similar a Alm. 60328.58 | 80/75 aE |
| 3 ROC | 1612 | | C. reductora de cuina | Indet. | olla | | 1 | | | | | | Similar al nº 69 d'aquesta unitat. | 80/75 aE |
| 3 ROC | 1612 | | C. reductora de cuina | Indet. | olla | | 1 | | | | | | Perfil en S | 80/75 aE |
| 3 ROC | 1612 | | C. reductora de cuina | Indet. | olla | | 1 | | | | | | Semblant a una vora en forma de cap d'ànec | 80/75 aE |
| 3 ROC | 1642 | 15 | C. oxidant de cuina | Indet. | olla | | | | | 6 | Beix amb ab. desgr. | | Vora de perfil en S. Factura molt grollera | 80/75 aE |

| Campanya | UE | Nº Inv | Producció | Tipologia | Forma | PC | V | P | A | C | Pasta | Superf. | Observacions | Cronol. |
|----------|------|--------|-------------------------|----------------------|---------------|----|---|---|---|-----|---------|---------|---|-------------|
| 3 ROC | 1616 | | C. comuna oxidant | Gr. I <i>Urceus</i> | gerra | | 1 | | | | | | El material presenta clars indicis d'haber estat en l'aigua: desgast i concrecions. | 80/75 aE |
| 3 ROC | 1580 | 4 | Àmfora greco-itàlica | de transició | àmfora | | 1 | | | | | | | 80/75 aE |
| 3 ROC | 1580 | | C. itàlica de cuina | Indet. | cassola | | | | | 1 | | | | 80/75 aE |
| 3 ROC | 1580 | | C. reductora de cuina | ERW 1.3 | olla | | 1 | | | | | | | 80/75 aE |
| 3 ROC | 1580 | | C. reductora de cuina | Indet. | indeterminada | | | | | 7 | | | | 80/75 aE |
| 3 ROC | 1580 | | C. comuna oxidant | Indet. | tapadora | | 1 | | | | | | | 80/75 aE |
| 3 ROC | 1580 | | C. comuna oxidant | Indet. | gerra | | | | 1 | | | | | 80/75 aE |
| 3 ROC | 1542 | | C. reductora de cuina | Indet. | olla | | 1 | | | | | | Igual a 3 ROC 1612.69 | 80/75 aE |
| 3 ROC | 1542 | | C. reductora de cuina | Indet. | olla | | 1 | | | | | | Igual a 3 ROC 1612.84 | 80/75 aE |
| 3 ROC | 1612 | 87 | Lagynos | Indet. | indeterminada | | | 1 | | | | | De la mateixa peça que 1612.10 | 80/75 aE |
| 3 ROC | 1612 | 88 | Vernís negre B | Forma tancada | indeterminada | | | | | | | | | 80/75 aE |
| 4 ROC | 2479 | 1 | Camp. A | Lamb. 31 | indeterminada | 1 | 1 | | | | | | | Fundacional |
| 4 ROC | 2479 | 2 | Vernís negre Cales | Mon. Pas. 127 | indeterminada | 1 | | | | | | | | Fundacional |
| 4 ROC | 2479 | 28-32 | Àmfora itàlica | Greco-it./ Dr.1 A | àmfora | | 4 | | | | | | Greco-itàlica de transició o Dr. 1 A | Fundacional |
| 4 ROC | 2479 | | Àmfora itàlica | Indeterminada | àmfora | | 3 | | 1 | 124 | | | | Fundacional |
| 4 ROC | 2479 | 43 | Àmfora adriàtica | Indeterminada | àmfora | | 1 | | 2 | 23 | | | | Fundacional |
| 4 ROC | 2479 | | Àmfora ròdia | Indeterminada | àmfora | | | | 1 | | | | | Fundacional |
| 4 ROC | 2479 | | Àmfora punico-ebusitana | Indeterminada | àmfora | | | | | 5 | | | | Fundacional |
| 4 ROC | 2479 | 36-41 | Àmfora tripolitana | Tripolit. Antiga | àmfora | | 6 | 1 | 3 | 233 | | | | Fundacional |
| 4 ROC | 2479 | | Àmfora indeterminada | Indeterminada | àmfora | | | 1 | | 30 | | | | Fundacional |
| 4 ROC | 2479 | | Parets fines llises | Mayet I ? | copa | | 1 | | | | | | | Fundacional |
| 4 ROC | 2479 | 3-5 | Parets fines llises | Mayet II | copa | | 3 | | | | | | | Fundacional |
| 4 ROC | 2479 | | Parets fines llises | Indeterminada | copa | | | | | 31 | | | | Fundacional |
| 4 ROC | 2479 | 44 | Llàntia republicana | Var. Lattes I | llàntia | | 1 | | | | | | Sense vernís. | Fundacional |
| 4 ROC | 2479 | 18 | C. itàlica de cuina | Com-it. 1 a/ Dyson 4 | olla | 1 | | | | | Campana | | Amb grafit incís al cos | Fundacional |

| Campanya | UE | Nº Inv | Producció | Tipologia | Forma | PC | V | P | A | C | Pasta | Superf. | Observacions | Cronol. |
|----------|------|--------|---------------------|------------------|----------|----|----|---|---|----|---|---|--|------------|
| 2 SABCIS | 2849 | | C. púnica de cuina | | tapadora | | | 3 | | | | | Bases de pom | 130-110 aE |
| 2 SABCIS | 2849 | 138 | C. púnica de cuina | Tapadora | tapadora | | 5 | | | | | | Amb possible engalba fosca interior. | 130-110 aE |
| 2 SABCIS | 2849 | 139 | C. púnica de cuina | F. II.1 | cassola | | 1 | | | | Marró amb abundants desgr. blancs | Superfícies ennegrides per l'ús | Cassola de llavi motllurat i parets còncaues. | 130-110 aE |
| 2 SABCIS | 2849 | 140 | C. púnica de cuina | Olla | olla | | 10 | | | | Roja intens amb desgr. brillants i blancs | Superfícies ennegrides per l'ús sols en la vora | Perfil senzill, en S. | 130-110 aE |
| 2 SABCIS | 2849 | 141 | C. púnica de cuina | Olla | olla | | 1 | | | | Roja intens amb desgr. brillants i blancs | Superfícies ennegrides per l'ús sols en la vora | Perfil senzill, en S. | 130-110 aE |
| 2 SABCIS | 2849 | 142 | C. púnica de cuina | F.III baking pan | cassola | | 1 | | | | Roja intens amb desgr. brillants i blancs | Superfícies ennegrides | Vora amb ala | 130-110 aE |
| 2 SABCIS | 2849 | 154 | C. púnica de cuina | | olla | | 1 | | | | Roja intens amb desgr. brillants i blancs | Superfícies ennegrides per l'ús sols en la vora | Perfil senzill, en S. | 130-110 aE |
| 2 SABCIS | 2849 | 105 | C. itàlica de cuina | Com-it. 6c | cassola | 1 | | | | | Campana | | Amb vora bífida molt poc visible. Amb grafit a la part exterior SO. Crono: -125/50 | 130-110 aE |
| 2 SABCIS | 2849 | 106 | C. itàlica de cuina | Com-it. 6c | cassola | 10 | | | | | Campana | | Amb vora bífida molt poc visible. Crono: -125/50 | 130-110 aE |
| 2 SABCIS | 2849 | 107 | C. itàlica de cuina | Com-it. 7a | tapadora | 1 | | | | | Campana | | Amb grafit a la part exterior, probablement un numeral IV. Crono: -200/ 50 | 130-110 aE |
| 2 SABCIS | 2849 | 108 | C. púnica de cuina | Tapadora | tapadora | 1 | | | | | Africana roja | Negres | Base amb pom i tapadera en forma de campana. | 130-110 aE |
| 2 SABCIS | 2849 | 109 | C. oxidant de cuina | Morter | morter | 1 | 1 | | | | Ataronjada i gris amb desgr. blancs | Línies exteriors grises | Morter baix amb vora triangular | 130-110 aE |
| 2 SABCIS | 2849 | 110 | C. pasta clara | CI Rec. 15 | tapadora | 1 | | | | | Blanca-groga depurada, sabonosa amb desgr. orgànics | Blanca-groga | | 130-110 aE |
| 2 SABCIS | 2849 | 143 | C. pasta clara | CI Rec. 3m | gerra | | 1 | 1 | | 1 | Blanca-groga depurada, sabonosa amb desgr. orgànics | Blanca-groga | Vora rectangular amb graó intern per a tapadora i base plana. Cronol: -125/200. | 130-110 aE |
| 2 SABCIS | 2849 | 144 | C. pasta clara | CI Rec. 1 | gerra | | 1 | 1 | 1 | 66 | Blanca-groga depurada, sabonosa amb desgr. orgànics | Blanca-groga | Vora triangular exvasat amb coll ample, ansa acintada i base plana. | 130-110 aE |

| Campanya | UE | Nº Inv | Producció | Tipologia | Forma | PC | V | P | A | C | Pasta | Superf. | Observacions | Cronol. |
|----------|------|---------|-----------------------|--------------------------|---------------|----|----|---|----|-----|---|--|--|------------|
| 2 SABCIS | 2849 | 145 | C. pasta clara | Cl Rec. 17 | morter | 1 | | | | | Blanca-groga sabonosa amb desgr. rojos | Blanca-groga desgr. visibles en superfície | Vora triangular de morter baix sense pedres abrasives. | 130-110 aE |
| 2 SABCIS | 2849 | 145 bis | C. pasta clara | Cl Rec. 17 | morter | | 1 | 1 | | 1 | Blanca-groga sabonosa amb desgr. foscos | Blanca-groga desgr. visibles en superfície | Vora triangular amb resalt de morter baix sense pedres abrasives. Començament de bec. | 130-110 aE |
| 2 SABCIS | 2849 | | C. oxidant de cuina | | morter | | 1 | | | | Beix amb desgr. | | Començament de bec vessador trencat i amb ala. | 130-110 aE |
| 2 SABCIS | 2849 | | C. oxidant de cuina | | morter | | | 1 | | | Beix amb desgr. | | Amb pedres abrassives volcàniques | 130-110 aE |
| 2 SABCIS | 2849 | 146 | C. comuna oxidant | Gr. I <i>Urceus</i> | gerra | | 1 | | | | Beix amb desgr. | | | 130-110 aE |
| 2 SABCIS | 2849 | 147 | C. comuna oxidant | Gr. I <i>Urceus</i> | gerra | | 1 | | | | Beix amb desgr. | | | 130-110 aE |
| 2 SABCIS | 2849 | 153 | C. comuna oxidant | Gr. I <i>Urceus</i> | gerra | | 3 | | | | Beix amb desgr. | | Amb arrancament d'ansa | 130-110 aE |
| 2 SABCIS | 2849 | | C. comuna oxidant | Gr. IV <i>Catini/Ili</i> | copa | | | | | 1 | Beix amb desgr. | | | 130-110 aE |
| 2 SABCIS | 2849 | 148 | C. comuna oxidant | Gr. IV <i>Catini/Ili</i> | plat | 1 | | | | | Beix amb desgr. | | Amb carena baixa | 130-110 aE |
| 2 SABCIS | 2849 | | C. comuna oxidant | Indeterminada | indeterminada | | 1 | | 1 | | Beix amb desgr. | | | 130-110 aE |
| 2 SABCIS | 2849 | 149 | C. comuna oxidant | Gr. XI <i>Operculum</i> | tapadora | 1 | | | | | Adriàtic | | Irregular en la factura | 130-110 aE |
| 2 SABCIS | 2849 | 150 | C. comuna oxidant | Gr. XI <i>Operculum</i> | tapadora | 1 | | | | | Adriàtic | | Irregular en la factura | 130-110 aE |
| 2 SABCIS | 2849 | 151 | C. comuna oxidant | Gr. XI <i>Operculum</i> | tapadora | 1 | | | | | Púnic | | Irregular en la factura | 130-110 aE |
| 2 SABCIS | 2849 | 152 | C. comuna oxidant | Gr. XI <i>Operculum</i> | tapadora | 1 | | | | | Rosada i depurada | | Vora arrodonida i base en pom. Amb restes d'exposició al foc a la vora i a l'interior. | 130-110 aE |
| 2 SABCIS | 2849 | | C. comuna oxidant | Gr. XI Opèrcul | tapadora | | 5 | | | | | | Vora arrodonida i base en pom. Amb restes d'exposició al foc a la vora i a l'interior. | 130-110 aE |
| 2 SABCIS | 2849 | | C. comuna oxidant | Gr. XI Opèrcul | tapadora | | 2 | | | | Groga | | Sense restes de foc. Problement púnics. | 130-110 aE |
| 2 SABCIS | 2849 | | C. comuna oxidant | Gr. XI Opèrcul | tapadora | | | 4 | | | | | Bases en forma de pom | 130-110 aE |
| 2 SABCIS | 2849 | | C. comuna oxidant | Gr. XI Opèrcul | tapadora | | | 8 | | | | | Bases en forma d'anell | 130-110 aE |
| 2 SABCIS | 2849 | | C. itàlica de cuina | Indeterminada | olla | | | | 1 | | Campana | | Ansa en forma de mitja lluna de secció circular i pegada al cos de l'olla (tipus 2210) | 130-110 aE |
| 2 SABCIS | 2849 | | C. itàlica de cuina | Com-it. 6g | cassola | | 1 | | | | Campana | | Amb ansa lateral horitzontal. Crono: -200/ -50 | 130-110 aE |
| 2 SABCIS | 2849 | | C. itàlica de cuina | Com-it. 7a | tapadora | | 25 | 6 | | | Campana | | Crono: -200/ 50 | 130-110 aE |
| 2 SABCIS | 2849 | | C. itàlica de cuina | Indeterminada | olla | | 1 | | | | Campana | | | 130-110 aE |
| 2 SABCIS | 2849 | | C. itàlica de cuina | Indeterminada | indeterminada | | | | | 126 | Campana | | | 130-110 aE |
| 2 SABCIS | 2849 | | C. púnica de cuina | Indeterminada | indeterminada | | | 3 | | 45 | | | | 130-110 aE |
| 2 SABCIS | 2849 | | C. comuna oxidant | Indeterminada | indeterminada | | | 7 | 12 | 375 | | | Bases planes, 10 anses acintades, 2 anses circulars. | 130-110 aE |
| 2 SABCIS | 2849 | 155 | C. reductora de cuina | Indeterminada | olla | | 1 | | | | De tradició ibèrica | | Vora amb llavi motllurat en forma de cap d'ànec i línies paral·leles al cos. | 130-110 aE |

| Campanya | UE | Nº Inv | Producció | Tipologia | Forma | PC | V | P | A | C | Pasta | Superf. | Observacions | Cronol. |
|----------|------|--------|-----------------------|-------------------|---------------|----|----|----|----|-----|---|----------------------|--|------------|
| 2 SABCIS | 2849 | 156 | C. reductora de cuina | Indeterminada | olla | | 1 | | | | | | Vora arrodonida i exvasada i coll curt. De gran mesura. | 130-110 aE |
| 2 SABCIS | 2849 | 157 | C. reductora de cuina | Indeterminada | olla | | 7 | | | | | | Vora arrodonida i exvasada i coll curt. De gran mesura. | 130-110 aE |
| 2 SABCIS | 2849 | 158 | C. reductora de cuina | Indeterminada | olla | | 4 | | | | De tradició ibèrica | | Perfil en S vora arrodonida i exvasada amb coll curt i línies incises al coll. De mesura mitjana | 130-110 aE |
| 2 SABCIS | 2849 | 159 | C. reductora de cuina | Indeterminada | olla | | 6 | | | 375 | De tradició ibèrica | | Vora quadrangular i exvasada amb coll curt. Similar a Alm 60328.51 | 130-110 aE |
| 2 SABCIS | 2849 | 160 | C. púnica de cuina | F. III baking pan | cassola | | 1 | | | | Podria ser púnica | | Vora triangular i coll curt amb graó intern per a tapadora | 130-110 aE |
| 2 SABCIS | 2849 | | C. reductora de cuina | Indeterminada | olla | | 1 | | | | | | Vora tamb ala arrodonida cap a l'exterior | 130-110 aE |
| 2 SABCIS | 2849 | | C. reductora de cuina | Indeterminada | olla | | 8 | | | | | | Fragments molt xicotets de diverses olles reductores | 130-110 aE |
| 2 SABCIS | 2849 | | C. reductora de cuina | Indeterminada | olla | | | 8 | | 10 | | | 6 bases cóncaves, 2 planes i 3 fragments de coll de diverses olles | 130-110 aE |
| 2 SABCIS | 2849 | 161 | C. reductora de cuina | Indeterminada | olla | | 4 | | | | Ibèrica | | Perfil en S amb línies incises al coll | 130-110 aE |
| 2 SABCIS | 2849 | 162 | C. reductora de cuina | Indeterminada | tapadora | | 4 | | | | | | | 130-110 aE |
| 2 SABCIS | 2849 | | C. reductora de cuina | Indeterminada | indeterminada | | | | | 227 | Alguns de pastes ibèriques i d'altres no. | | Diversitat de pastes, majoritàriament fragments de cos d'olla i tapadora | 130-110 aE |
| 2 SABCIS | 2849 | 163 | Llàntia republicana | Ricci B ? | llàntia | | 1 | | | | | Amb ebgalba exterior | Molt deteriorada | 130-110 aE |
| 2 SABCIS | 2849 | | Llàntia republicana | Indeterminada | llàntia | | | 1 | | 4 | | Amb ebgalba exterior | Molt deteriorada | 130-110 aE |
| 2 SABCIS | 2849 | | Llàntia republicana | Indeterminada | llàntia | | | 1 | | 1 | | | Peu en anell i sense restes d'engalba. | 130-110 aE |
| 2 SABCIS | 2849 | | Llàntia republicana | Indeterminada | llàntia | | | 1 | | 2 | | | De tres peces diferents | 130-110 aE |
| 2 SABCIS | 2849 | | Àmfora itàlica | Dr. 1 A | àmfora | | 45 | 18 | 39 | | Campana | | Greco-itàlica o Dr. 1 A antiga | 130-110 aE |
| 2 SABCIS | 2849 | 111 | Àmfora itàlica | Dr. 1 A | àmfora | | 1 | | | | Campana | | | 130-110 aE |
| 2 SABCIS | 2849 | 112 | Àmfora itàlica | Dr. 1 A | àmfora | | | | | | Campana | | | 130-110 aE |
| 2 SABCIS | 2849 | 113 | Àmfora itàlica | Tejuelo | àmfora | | 1 | | | | Campana | | | 130-110 aE |
| 2 SABCIS | 2849 | | Àmfora itàlica | Indeterminada | àmfora | | | | | 888 | Campana | | 3 caixes de 45 x 18 x 32 cm | 130-110 aE |
| 2 SABCIS | 2849 | | Àmfora adriàtica | Dr 1 A | àmfora | | 29 | 1 | 34 | | Adriàtica | | | 130-110 aE |
| 2 SABCIS | 2849 | 114 | Àmfora adriàtica | Apanni I | àmfora | | 1 | | | | Adriàtica | | | 130-110 aE |
| 2 SABCIS | 2849 | 115 | Àmfora adriàtica | Greco-itàlica | àmfora | | 1 | | | | Adriàtica | | | 130-110 aE |
| 2 SABCIS | 2849 | 116 | Àmfora adriàtica | Tejuelo | àmfora | | 1 | | | | Adriàtica | | | 130-110 aE |
| 2 SABCIS | 2849 | 117 | Àmfora adriàtica | Brindisi | àmfora | | 4 | | | | Adriàtica | | | 130-110 aE |
| 2 SABCIS | 2849 | | Àmfora adriàtica | Indeterminada | àmfora | | | | | 446 | Adriàtica | | 1 caixa i mitja de 45 x 18 x 32 cm | 130-110 aE |
| 2 SABCIS | 2849 | 134 | Àmfora púnica | Tripolitana | àmfora | | 1 | | | | Africana | | | 130-110 aE |
| 2 SABCIS | 2849 | | Àmfora púnica | Tripolitana | àmfora | | 2 | | 2 | 1 | Tripolitana | | | 130-110 aE |

| Campanya | UE | Nº Inv | Producció | Tipologia | Forma | PC | V | P | A | C | Pasta | Superf. | Observacions | Cronol. |
|----------|------|--------|-------------------------|---------------|---------------|----|---|---|---|-----|-------------|---------|---------------------------------|------------|
| 2 SABCIS | 2849 | 133 | Àmfora púnica | Indeterminada | àmfora | | 1 | | | | Tripolitana | | | 130-110 aE |
| 2 SABCIS | 2849 | | Àmfora púnica | Indeterminada | àmfora | | | | | 196 | | | | 130-110 aE |
| 2 SABCIS | 2849 | 132 | Àmfora CCNN | CCNN | àmfora | | 1 | | | | | | | 130-110 aE |
| 2 SABCIS | 2849 | | Àmfora púnico-ebusitana | Indeterminada | àmfora | | | 1 | 8 | 70 | | | | 130-110 aE |
| 2 SABCIS | 2849 | 135 | Àmfora ròdia | Indeterminada | àmfora | | 2 | | | 10 | | | | 130-110 aE |
| 2 SABCIS | 2849 | 136 | Àmfora indeterminada | Indeterminada | àmfora | | 1 | | | | | | | 130-110 aE |
| 2 SABCIS | 2849 | 137 | Àmfora indeterminada | Indeterminada | àmfora | | 1 | | | | | | | 130-110 aE |
| 2 SABCIS | 2849 | | Àmfora indeterminada | Indeterminada | àmfora | | | | | 172 | | | | 130-110 aE |
| 2 SABCIS | 2572 | | Camp. A | Indeterminada | indeterminada | | 1 | | | | | | 0/0721 | Sertorià |
| 2 SABCIS | 2572 | | Camp. A | Lamb. 27 ab | plat | | 1 | | | | | | | Sertorià |
| 2 SABCIS | 2572 | | Camp. A | Lamb. 27 B | plat | | 2 | | | | | | | Sertorià |
| 2 SABCIS | 2572 | | Camp. A | Lamb. 31 | copa | | 2 | | | | | | | Sertorià |
| 2 SABCIS | 2572 | | Camp. A | Lamb. 36 | plat | | 2 | | | 1 | | | | Sertorià |
| 2 SABCIS | 2572 | | Camp. A | Lamb. 55 | copa | | 1 | | | | | | | Sertorià |
| 2 SABCIS | 2572 | | Camp. A | Indeterminada | indeterminada | | | 1 | | 9 | | | | Sertorià |
| 2 SABCIS | 2572 | | Vernís negre B | M. 147 | gerra | | | 1 | | | | | Cales mitjana | Sertorià |
| 2 SABCIS | 2572 | | Vernís negre B | Indeterminada | indeterminada | | | | | 3 | | | Cales tardana | Sertorià |
| 2 SABCIS | 2572 | | Vernís negre B | Lamb. 1 | copa | | 1 | | | | | | Cales tardana | Sertorià |
| 2 SABCIS | 2572 | 8 | Vernís negre B | Lamb. 2 | copa | 1 | | | | | | | Cales tardana 0/067 | Sertorià |
| 2 SABCIS | 2572 | | Vernís negre B | Lamb. 3 | pixide | | 2 | | | 2 | | | Cales tardana | Sertorià |
| 2 SABCIS | 2572 | 7 | Vernís negre B | Lamb. 3 | pixide | 1 | | | | | | | Cales tardana 0/0675 | Sertorià |
| 2 SABCIS | 2572 | 2bis | Vernís negre B | Lamb. 5 | plat | | 1 | 3 | | 4 | | | Cales tardana | Sertorià |
| 2 SABCIS | 2572 | | Aretina vernís negre | Indeterminada | indeterminada | | | 1 | | | | | | Sertorià |
| 2 SABCIS | 2572 | 6 | Llàntia republicana | Dr. 2 | llàntia | 1 | | | | | | | 0/0674 | Sertorià |
| 2 SABCIS | 2572 | | Llàntia republicana | Dr. 6? | llàntia | | 1 | | 1 | | | | | Sertorià |
| 2 SABCIS | 2572 | | Ungüentari | Indeterminat | indeterminada | | | | | 2 | | | | Sertorià |
| 2 SABCIS | 2572 | | Ibèrica gris | III, 4 | caliciforme | | | 1 | 1 | 10 | | | | Sertorià |
| 2 SABCIS | 2572 | | Ibèrica gris | III, 9 | bol | | 1 | | | | | | | Sertorià |
| 2 SABCIS | 2572 | | Ibèrica gris | III, 8 | pàtera | | 1 | | | | | | | Sertorià |
| 2 SABCIS | 2572 | | Ibèrica gris | Indeterminada | tapadora | | | | | 1 | | | | Sertorià |
| 2 SABCIS | 2572 | | Ibèrica decorada | Indeterminada | indeterminada | | 1 | 2 | 2 | 25 | | | | Sertorià |
| 2 SABCIS | 2572 | 1 bis | Ibèrica decorada | I.2.2.1 | gerra | 1 | | | | | | | 0/0665 Gerra pithoidea | Sertorià |
| 2 SABCIS | 2572 | | Ibèrica decorada | II, 7 | Kalathos | | | | | 6 | | | | Sertorià |
| 2 SABCIS | 2572 | | Ibèrica decorada | II, 7.1 | Kalathos | | 2 | | | | | | Vora motllurada i l'altra plana | Sertorià |

| Campanya | UE | Nº Inv | Producció | Tipologia | Forma | PC | V | P | A | C | Pasta | Superf. | Observacions | Cronol. |
|----------|------|--------|------------------------|-------------------|---------------|----|---|----|---|-----|--|-----------------------------|---|----------|
| 2 SABCIS | 2572 | | Ibèrica decorada | II, 7.2 | Kalathos | | 1 | | | | | | Vora plana | Sertorià |
| 2 SABCIS | 2572 | | Ibèrica decorada | II, 6 | lebes | | 3 | | | | | | | Sertorià |
| 2 SABCIS | 2572 | | Ibèrica decorada | II, 2 | tinalla | | 1 | | 1 | | | | | Sertorià |
| 2 SABCIS | 2572 | | Ibèrica llisa | Imitació de L. 36 | plat | | 1 | | | | | | | Sertorià |
| 2 SABCIS | 2572 | | Ibèrica llisa | Imitació de L. 7 | plat | | 1 | | | | | | | Sertorià |
| 2 SABCIS | 2572 | | Ibèrica llisa | V, 3.1 | Colmena | | | | | 5 | | | | Sertorià |
| 2 SABCIS | 2572 | | Ibèrica llisa | Dolia llduratin | dolium | | 1 | | | 5 | | | | Sertorià |
| 2 SABCIS | 2572 | | Ibèrica llisa | Indeterminada | indeterminada | | 3 | 11 | 3 | 111 | | | Vores motllurades | Sertorià |
| 2 SABCIS | 2572 | | Ibèrica llisa | Indeterminada | olla | | | | | 2 | Beix, brunyida i espatulada a l'exterior | superfície brillant i llisa | Tot i que és ibèrica està molt brunyida. Segons Bonet a Los Villares s'aïlla un grup amb aquestes mateixes característiques. La forma és d'olleta o cubilete. | Sertorià |
| 2 SABCIS | 2572 | | Ibèrica llisa | II, 7.1 | Kalathos | | 1 | | | | | | Vora motllurada | Sertorià |
| 2 SABCIS | 2572 | 2 | Parets fines llises | Mayet III | copa | | 1 | | 1 | | | | Vora motllurada | Sertorià |
| 2 SABCIS | 2572 | | Ibèrica llisa | II, 8.2 | plat | | | | | | | | | Sertorià |
| 2 SABCIS | 2572 | | Ibèrica llisa | II, 2.1 | tinalla | | 2 | | | | | | | Sertorià |
| 2 SABCIS | 2572 | | Ibèrica llisa | II, 2.1 | tinalla | | | | | | | | | Sertorià |
| 2 SABCIS | 2572 | | Parets fines llises | Mayet II | copa | | 3 | | | | | | Vora motllurada | Sertorià |
| 2 SABCIS | 2572 | 1 | Parets fines llises | Mayet III | copa | | 1 | | | | | | Vora motllurada | Sertorià |
| 2 SABCIS | 2572 | | Parets fines decorades | Indeterminada | copa | | | | | 22 | | | | Sertorià |
| 2 SABCIS | 2572 | 3 | Sigil. oriental | Atl. 44 | copa | | | | | | | | | Sertorià |
| 2 SABCIS | 2572 | | Àmfora oriental | Cos | àmfora | | | | 1 | | | | | Sertorià |
| 2 SABCIS | 2572 | | Àmfora itàlica | Dr. 1 | àmfora | | 2 | 1 | 4 | 134 | | | | Sertorià |
| 2 SABCIS | 2572 | | Àmfora itàlica | Dr. 1 A | àmfora | | 1 | | | | | | | Sertorià |
| 2 SABCIS | 2572 | | Àmfora itàlica | Dr. 1 B | àmfora | | 1 | | 1 | | | | | Sertorià |
| 2 SABCIS | 2572 | | Àmfora itàlica | Dr. 1 C | àmfora | | 1 | | 4 | | | | | Sertorià |
| 2 SABCIS | 2572 | | Àmfora adriàtica | Dr. 1 A | àmfora | | 2 | | | | | | | Sertorià |
| 2 SABCIS | 2572 | | Àmfora adriàtica | Lamb. 2 | àmfora | | 2 | | | | | | | Sertorià |
| 2 SABCIS | 2572 | | Àmfora adriàtica | Indeterminada | àmfora | | | 2 | 5 | 89 | | | | Sertorià |
| 2 SABCIS | 2572 | | Àmfora púnica | Maña C2b | àmfora | | 1 | | | | | | | Sertorià |
| 2 SABCIS | 2572 | | Àmfora púnica | Indeterminada | àmfora | | | | | 52 | | | | Sertorià |
| 2 SABCIS | 2572 | | Àmfora ebusitana | Maña C | àmfora | | | | | 9 | | | | Sertorià |
| 2 SABCIS | 2572 | | Àmfora ebusitana | PE 24 | àmfora | | 1 | | | | | | | Sertorià |
| 2 SABCIS | 2572 | | Àmfora tripolítana | Tripol. antiga | àmfora | | 1 | | | | | | | Sertorià |
| 2 SABCIS | 2572 | | Àmfora indeterminada | Indeterminada | àmfora | | | | | 17 | | | | Sertorià |
| 2 SABCIS | 2572 | | C. comuna oxidant | Opércul | tapadora | | 2 | | | | Pasta d'àmfora itàlica | | | Sertorià |

| Campanya | UE | Nº Inv | Producció | Tipologia | Forma | PC | V | P | A | C | Pasta | Superf. | Observacions | Cronol. |
|----------|------|--------|-----------------------|-----------------|---------------|----|---|---|---|----|---|---|---|----------|
| 2 SABCIS | 2572 | | C. itàlica de cuina | Indeterminada | indeterminada | | 3 | | | 57 | Pasta d'àmfora itàlica | | | Sertorià |
| 2 SABCIS | 2572 | 4 | C. oxidant de cuina | Indeterminada | olla | | 1 | | | | Pasta poset itàlica, rogenca amb ab. desgr. blancs i mica daurada | Exterior cremada pel foc, interior roja | Olla de vora exvasada, cos ovoide i base plana. Perfil en "S". | Sertorià |
| 2 SABCIS | 2572 | | C. itàlica de cuina | Indeterminada | olla | | 1 | 1 | | 6 | Beix, partícules cristalines. Potser etrusca | | Olla de vora exvasada, cos ovoide i base còncava. | Sertorià |
| 2 SABCIS | 2572 | | C. itàlica de cuina | Com-it.4 | cassola | | 1 | | | | campana | | Patella amb reduïdes dimensions amb ala.no es dibuixa perquè el fragment és molt menut. L'acompanya la seua tapadora de les mateixes característiques. Cronol.: -30/100 | Sertorià |
| 2 SABCIS | 2572 | | C. itàlica de cuina | Com-it. 6 | cassola | | | 3 | | | campana | | Cronol.: -30/100 | Sertorià |
| 2 SABCIS | 2572 | | C. itàlica de cuina | Com-it. 6c | cassola | | 1 | | 1 | | campana | | Cronol.: -30/100 | Sertorià |
| 2 SABCIS | 2572 | | C. itàlica de cuina | Com-it.7 | tapadora | | 1 | | | | campana | | Forma part del conjunt de la patella Lt. 4 | Sertorià |
| 2 SABCIS | 2572 | | C. itàlica de cuina | Com-it. 7 a | tapadora | | 8 | | | | campana | | | Sertorià |
| 2 SABCIS | 2572 | | C. itàlica de cuina | Com-it.7 f | tapadora | | 1 | | | 1 | campana | | Forma poc habitual a Valentia. Cronol.: -100/100 | Sertorià |
| 2 SABCIS | 2572 | | C. comuna oxidant | Indeterminada | indeterminada | | | 4 | 2 | 94 | | | | Sertorià |
| 2 SABCIS | 2572 | 16 | C. comuna oxidant | Gr. I / V. 43.1 | gerra | | 2 | | | | | | | Sertorià |
| 2 SABCIS | 2572 | 17 | C. comuna oxidant | Gr. I / V. 44 | gerra | | 1 | | | | | | | Sertorià |
| 2 SABCIS | 2572 | 18 | C. comuna oxidant | Gr. VII | pelvis | | 1 | | | | | | | Sertorià |
| 2 SABCIS | 2572 | | C. reductora de cuina | Indeterminada | olla | | 1 | | | | Ibèrica | | De tradició ibèrica | Sertorià |
| 2 SABCIS | 2572 | 5 | C. oxidant de cuina | Indeterminada | olla | | 1 | | | | Laminada de color roig amb ab. cristalls de quars, mica platejada molt xicoteta | Interior negre, exterior rogenca | La pasta sembla itàlica encara que no tirrenica ni campana per l'absència d'elements volcànics. Olla de cos globular u ovoide amb llavi engrossit exvasat. Amb restes negres a la vora per l'acció del foc. Cronol.: -100/100 | Sertorià |
| 2 SABCIS | 2572 | | C. reductora de cuina | Indeterminada | tapadora | | 2 | | | | Pasta no ibèrica | | | Sertorià |
| 2 SABCIS | 2572 | 13 | C. reductora de cuina | Vegas 1 | olla | | 2 | | | | Pasta no ibèrica | | Coll ample, llavi pla en forma de triangle invertit | Sertorià |
| 2 SABCIS | 2572 | 14 | C. reductora de cuina | Vegas 1.5 | olla | | 2 | | | | Pasta no ibèrica | | Perfil en S | Sertorià |
| 2 SABCIS | 2572 | 15 | C. reductora de cuina | Vegas 1.7 | olla | | 3 | | | | Pasta no ibèrica | | Coll marcat i vora exvasada | Sertorià |
| 2 SABCIS | 2572 | | C. comuna oxidant | Indeterminada | dolium | | 1 | | | 11 | | | | Sertorià |
| 2 SABCIS | 2572 | | Material constr. | Indeterminada | tegula | | 1 | | | 2 | | | | Sertorià |
| 2 SABCIS | 2572 | | Material constr. | Indeterminada | imbrex | | 2 | | | 6 | | | | Sertorià |
| 2 SABCIS | 2572 | | Material constr. | rajola | losange | | | | | 1 | | | | Sertorià |
| 2 SABCIS | 2572 | | Ferro | Ganivet | | | | | | 1 | | | 0/0769 | Sertorià |

| Campanya | UE | Nº Inv | Producció | Tipologia | Forma | PC | V | P | A | C | Pasta | Superf. | Observacions | Cronol. |
|----------|------|--------|-------------------------|------------------|---------------|----|---|---|---|----|---|--------------------------|---|----------|
| 2 SABCIS | 2572 | | Ferro | Espasa | | | | | | 1 | | | 0/0770 | Sertorià |
| 2 SABCIS | 2572 | | Ferro | Indeterminada | | | | | | 2 | | | | Sertorià |
| 2 SABCIS | 2572 | | Òs treballat | punxó | | 3 | | | | | | | 0/0726 | Sertorià |
| 2 SABCIS | 2572 | 10-12 | Fusaiola | | | 3 | | | | | | | 0/0705 0/0706 0/0707 | Sertorià |
| 2 SABCIS | 2572 | | Fauna | | | | | | | | | | 1 bossa | Sertorià |
| 2 SABCIS | 2572 | | Malacofauna | | | | | | | | | | 3 fragments de conxa | Sertorià |
| 2 SABCIS | 2572 | 7 | Ibèrica llisa | símil pixide | copa | 1 | | | | | Grisa, fina, depurada amb desgr. brillants | Línies de torn d'allisat | Interior i vora amb traces de foc. Potser per la destrucció sertoriana o usat per a cremar. | Sertorià |
| 2 SABCIS | 2572 | 8 | Ibèrica llisa | Imitació Lamb. 2 | copa | 1 | | | | | Ataronjada, depurada amb desgr. blancs petits | | | Sertorià |
| 2 SABCIS | 2580 | 1 | Vernís negre B | Lamb. 1 | copa | 1 | | | | | | | Cales tardana | Sertorià |
| 2 SABCIS | 2580 | | Vernís negre B | Lamb. 5 | plat | | 1 | 1 | | | | | Cales tardana | Sertorià |
| 2 SABCIS | 2580 | | Vernís negre B | Lamb. 8 | copa | | | 1 | | | | | Cales tardana | Sertorià |
| 2 SABCIS | 2580 | | Vernís negre B | Indeterminada | indeterminada | | | | | 3 | | | Cales tardana | Sertorià |
| 2 SABCIS | 2580 | | Ibèrica llisa | V, 3 | Colmena | | | | | 9 | | | | Sertorià |
| 2 SABCIS | 2580 | | Ibèrica llisa | Indeterminada | indeterminada | | | | | 37 | | | | Sertorià |
| 2 SABCIS | 2580 | | Ibèrica llisa | Indeterminada | indeterminada | | | | | 37 | | | | Sertorià |
| 2 SABCIS | 2580 | | Ibèrica llisa | II, 6, 2 | lebes | | 2 | | | | | | | Sertorià |
| 2 SABCIS | 2580 | | Ibèrica llisa | III, 8, 2, 1 | pàtera | | 1 | | | | | | | Sertorià |
| 2 SABCIS | 2580 | | Parets fines llises | Indeterminada | copa | | | 2 | | 4 | | | | Sertorià |
| 2 SABCIS | 2580 | | Àmfora itàlica | Indeterminada | àmfora | | | | | 27 | | | | Sertorià |
| 2 SABCIS | 2580 | | Àmfora adriàtica | Indeterminada | àmfora | | | | 1 | 14 | | | | Sertorià |
| 2 SABCIS | 2580 | | C. itàlica de cuina | Com-it.7 | tapadora | | 2 | | | | | | | Sertorià |
| 2 SABCIS | 2580 | | C. itàlica de cuina | Indeterminada | indeterminada | | | | | 3 | | | | Sertorià |
| 2 SABCIS | 2580 | | C. comuna oxidant | Indeterminada | indeterminada | | 3 | | | 25 | | | | Sertorià |
| 2 SABCIS | 2580 | | C. comuna oxidant | Vegas 44 | gerra | | | | | 2 | | | | Sertorià |
| 2 SABCIS | 2580 | | C. reductora de cuina | Vegas 1 | olla | | 1 | | | 17 | | | | Sertorià |
| 2 SABCIS | 2580 | | C. comuna oxidant | Indeterminada | dolium | | | | | 2 | | | | Sertorià |
| 2 SABCIS | 2580 | | Material de construcció | Tegula | | | | | | 2 | | | | Sertorià |
| 2 SABCIS | 2580 | | C. comuna oxidant | V, 7. 3 | pondus | | | | | 1 | | | | Sertorià |
| 2 SABCIS | 2580 | | Fauna | | | | | | | 2 | | | 2 fragments. | Sertorià |
| 2 SABCIS | 2580 | | Moneda | As Sekaisa | | 1 | | | | | | | 0/764 | Sertorià |
| 2 SABCIS | 2581 | | Camp. A | Indeterminada | indeterminada | | | | | 3 | | | | Sertorià |
| 2 SABCIS | 2581 | | Vernís negre B | Lamb. 1 | copa | | | 1 | | | | | Cales tardana | Sertorià |

| Campanya | UE | Nº Inv | Producció | Tipologia | Forma | PC | V | P | A | C | Pasta | Superf. | Observacions | Cronol. |
|----------|------|--------|-------------------------|-------------------------|---------------|----|---|---|---|----|-------|---------|---|----------|
| 2 SABCIS | 2581 | | Ibèrica gris | Indeterminada | indeterminada | | | | | 6 | | | | Sertorià |
| 2 SABCIS | 2581 | | Ibèrica decorada | Indeterminada | indeterminada | | | | 1 | 38 | | | | Sertorià |
| 2 SABCIS | 2581 | | Ibèrica decorada | II, 7.1 | kalathos | | 1 | | | | | | | Sertorià |
| 2 SABCIS | 2581 | | Ibèrica decorada | II, 2.1.1 | tinalla | | 1 | | | | | | | Sertorià |
| 2 SABCIS | 2581 | | Ibèrica decorada | II, 2.2 | tinalla | | 1 | | | | | | | Sertorià |
| 2 SABCIS | 2581 | | Ibèrica llisa | V, 3 | colmena | | | | | 29 | | | | Sertorià |
| 2 SABCIS | 2581 | | Ibèrica llisa | Ilduratin | dolium | | 1 | | | | | | | Sertorià |
| 2 SABCIS | 2581 | | Ibèrica llisa | Indeterminada | indeterminada | | | 4 | 4 | 68 | | | | Sertorià |
| 2 SABCIS | 2581 | | Ibèrica llisa | Indeterminada | indeterminada | | | | | 1 | | | | Sertorià |
| 2 SABCIS | 2581 | | Ibèrica llisa | II, 7.1 | kalathos | | 1 | | | | | | | Sertorià |
| 2 SABCIS | 2581 | | Ibèrica llisa | II, 6 | lebes | | 2 | | | | | | | Sertorià |
| 2 SABCIS | 2581 | | Ibèrica llisa | II, 8.2 | plat | | 1 | | | | | | | Sertorià |
| 2 SABCIS | 2581 | | Ibèrica llisa | II, 2.2 | tinalla | | 1 | | | | | | Terç inferior | Sertorià |
| 2 SABCIS | 2581 | | Parets fines llises | Mayet II | copa | | | 1 | | | | | | Sertorià |
| 2 SABCIS | 2581 | | Àmfora itàlica | Indeterminada | àmfora | | | | 2 | 25 | | | | Sertorià |
| 2 SABCIS | 2581 | | Àmfora adriàtica | Dr. 1 | àmfora | | 1 | | | | | | | Sertorià |
| 2 SABCIS | 2581 | | Àmfora adriàtica | Indeterminada | àmfora | | | | 3 | 15 | | | | Sertorià |
| 2 SABCIS | 2581 | | Àmfora púnica | Indeterminada | àmfora | | | | | 3 | | | | Sertorià |
| 2 SABCIS | 2581 | | C. itàlica de cuina | Indeterminada | àmfora | | | | | 2 | | | | Sertorià |
| 2 SABCIS | 2581 | | C. itàlica de cuina | Com-it. 8e | morter | | 1 | | | | | | | Sertorià |
| 2 SABCIS | 2581 | | C. comuna oxidant | Gr. II <i>Lagoena</i> | ampolla | | 1 | | | | | | | Sertorià |
| 2 SABCIS | 2581 | | C. comuna oxidant | Indeterminada | cassola | | 1 | | | | | | | Sertorià |
| 2 SABCIS | 2581 | | C. comuna oxidant | Indeterminada | cassola | | 1 | | | 19 | | | | Sertorià |
| 2 SABCIS | 2581 | | C. comuna oxidant | Gr. I <i>Urceus</i> | gerra | | 1 | | | | | | | Sertorià |
| 2 SABCIS | 2581 | 3 | C. comuna oxidant | Gr. XI <i>Operculum</i> | tapadora | 1 | | | | | | | | Sertorià |
| 2 SABCIS | 2581 | | C. reductora de cuina | Indeterminada | indeterminada | | | | | 4 | | | | Sertorià |
| 2 SABCIS | 2581 | | C. comuna oxidant | Indeterminada | dolium | | | | | 6 | | | | Sertorià |
| 2 SABCIS | 2581 | | Material de construcció | Tegula | indeterminada | | | | | 1 | | | | Sertorià |
| 2 SABCIS | 2581 | | Fang cuit | | | | | | | 10 | | | | Sertorià |
| 2 SABCIS | 2581 | | Material de construcció | Imbrex | indeterminada | | | | | 1 | | | | Sertorià |
| 2 SABCIS | 2581 | | Material de construcció | Rajola | indeterminada | | | | | 2 | | | | Sertorià |
| 2 SABCIS | 2581 | 1 | Material de construcció | Rajola | indeterminada | 1 | 1 | | | 5 | | | Rectangular amb 2 emprems circulars als extrems | Sertorià |
| 2 SABCIS | 2581 | | C. comuna oxidant | | pondus | 1 | | | | | | | | Sertorià |
| 2 SABCIS | 2581 | 2 | C. comuna oxidant | Indeterminada | indeterminada | 1 | | | | | | | Peça extranya: probablement de forma quadrangular amb una perforació central. S'assembla a un petit pedestal i anteriorment s'havia descrit com una fusaiola. | Sertorià |

| Campanya | UE | Nº Inv | Producció | Tipologia | Forma | PC | V | P | A | C | Pasta | Superf. | Observacions | Cronol. |
|----------|------|--------|-------------------------|---------------------------|---------------|----|---|---|---|----|-----------------|---------|--|----------|
| 2 SABCIS | 2945 | | Sigil. sudgàl·lica | Drag. 15/17 | plat | | 1 | | | | La Graufesenque | | Intrusió. Cronol.: Claudi | Sertorià |
| 2 SABCIS | 2945 | | Àmfora oriental | grega | àmfora | | 1 | | | 3 | | | | Sertorià |
| 2 SABCIS | 2945 | | Àmfora itàlica | Indeterminada | àmfora | | | 1 | 3 | 80 | | | | Sertorià |
| 2 SABCIS | 2945 | 11 | Àmfora itàlica | Dr. 1 B | àmfora | | 2 | | | | | | Restes de marca il·legibles | Sertorià |
| 2 SABCIS | 2945 | | Àmfora itàlica | Dr. 1C | àmfora | | | | 2 | | | | | Sertorià |
| 2 SABCIS | 2945 | | Àmfora itàlica | greco-itàlica | àmfora | | 1 | | | | | | | Sertorià |
| 2 SABCIS | 2945 | | Àmfora adriàtica | Indeterminada | àmfora | | | 1 | 9 | 70 | | | | Sertorià |
| 2 SABCIS | 2945 | | Àmfora adriàtica | Dr. 1 A | àmfora | | 1 | | | | | | | Sertorià |
| 2 SABCIS | 2945 | 10 | Àmfora adriàtica | Dr. 1 B | àmfora | | 1 | | | | | | | Sertorià |
| 2 SABCIS | 2945 | 7 | Àmfora adriàtica | Lamb. 2 | àmfora | | 1 | | | | | | Marca EVNVS | Sertorià |
| 2 SABCIS | 2945 | 8 | Àmfora adriàtica | Lamb. 2 | àmfora | | 1 | | | | | | Marca SABDIV | Sertorià |
| 2 SABCIS | 2945 | | Àmfora adriàtica | Lamb. 2 | àmfora | | 1 | | | | | | | Sertorià |
| 2 SABCIS | 2945 | | Àmfora púnica | Indeterminada | àmfora | | | 2 | 4 | 61 | | | | Sertorià |
| 2 SABCIS | 2945 | | Àmfora ebusitana | Indeterminada | àmfora | | | | | 1 | | | | Sertorià |
| 2 SABCIS | 2945 | | Àmfora ebusitana | Mañá E | àmfora | | | | | 1 | | | | Sertorià |
| 2 SABCIS | 2945 | 12 | Àmfora tarraconense | Pascual 1 | àmfora | | 1 | | | | | | | Sertorià |
| 2 SABCIS | 2945 | 3, 16 | C. comuna oxidant | Gr. XI.3 <i>Operculum</i> | tapadora | 3 | 2 | | | | | | Circular de botó central. | Sertorià |
| 2 SABCIS | 2945 | 4, 17 | C. comuna oxidant | Gr. XI.3 <i>Operculum</i> | tapadora | 3 | 3 | 1 | | 1 | | | Circular de pessic amb forat al mig. | Sertorià |
| 2 SABCIS | 2945 | | C. comuna oxidant | Gr. XI.3 Opercul | tapadora | | 1 | | | | | | Peça retallada d'un fragment d'àmfora adriàtica. | Sertorià |
| 2 SABCIS | 2945 | | C. comuna oxidant | Gr. XI.3 Opercul | tapadora | | 3 | | | | | | Circular retallats de fragments d'àmfora. | Sertorià |
| 2 SABCIS | 2945 | | C. comuna oxidant | Gr. XI.3 Opercul | tapadora | | 1 | | | | | | Peça retallada d'un fragment d'àmfora púnica. | Sertorià |
| 2 SABCIS | 2945 | 13 | C. itàlica de cuina | Com-it. 6c | cassola | 1 | 1 | | | 1 | Campana | | | Sertorià |
| 2 SABCIS | 2945 | | C. comuna oxidant | Indeterminada | indeterminada | | | 1 | 1 | 11 | | | | Sertorià |
| 2 SABCIS | 2945 | 8 | C. comuna oxidant | Imitació Lamb. 2 | copa | 1 | | | | | | | 0/677 | Sertorià |
| 2 SABCIS | 2945 | | C. reductora de cuina | Indeterminada | olla | | 7 | | | | | | 1 vora subtriangular, 2 de perfil en "S", 3 quadrangulars, 1 arrodonit | Sertorià |
| 2 SABCIS | 2945 | | C. reductora de cuina | Indeterminada | indeterminada | | | | | 28 | | | | Sertorià |
| 2 SABCIS | 2945 | | C. reductora de cuina | Indeterminada | olla | | | | | 6 | | | | Sertorià |
| 2 SABCIS | 2945 | | C. reductora de cuina | Vegas 1.7 | olla | | 1 | 1 | | | | | | Sertorià |
| 2 SABCIS | 2945 | | C. reductora de cuina | Indeterminada | tapadora | | 1 | 1 | | | | | | Sertorià |
| 2 SABCIS | 2945 | | C. comuna oxidant | Indeterminada | dolium | | | | | 24 | | | | Sertorià |
| 2 SABCIS | 2945 | | Material de construcció | Tegula | | | | | | 5 | | | | Sertorià |
| 2 SABCIS | 2945 | | Pedra treballada | Motllura | | | | | | 2 | | | | Sertorià |
| 2 SABCIS | 2945 | | Ferro | Claus | | | | | | 31 | | | | Sertorià |
| 2 SABCIS | 2945 | | Moneda | As Iskalkusken | | 1 | | | | | | | 0/756 | Sertorià |

| Campanya | UE | Nº Inv | Producció | Tipologia | Forma | PC | V | P | A | C | Pasta | Superf. | Observacions | Cronol. |
|----------|------|--------|---------------------------|--------------------|---------------|----|----|---|---|---|--|---------|--|------------|
| 2 SABCIS | 2945 | | Fauna | | | | | | | | | | 1 bossa | Sertorià |
| 2 SABCIS | 2945 | 1-3 | C. comuna oxidant | Pondus | | 3 | | | | | | | | Sertorià |
| 2 SABCIS | 2945 | 6 | Pedra | projectil d'onagra | | | | | | | | | 0/770 | Sertorià |
| 2 SABCIS | 1422 | 1 | Ibèrica decorada | ll. 7 kalathos | kalathos | 1 | | | | | | | 0/720 Estava utilitzat com a foguer i es trobà cobert per una base d'olla reductora (0/719). | 130-75 aE |
| 2 SABCIS | 1422 | 2 | C. reductora de cuina | Indeterminada | olla | | | 1 | | | Gris/ negra amb desgr. grossos bl. No és ibèrica, ni Reynolds, 1993 | | 0/719 Olla de cos globular i base concavo-convexa amb canaletes al coll. Cobria un kalathos que feia de foguer. Presenta les mateixes característiques que SABCIS 2495.5 | 130-75 aE |
| 2 SABCIS | 2849 | 131 | Vernís negre B estrusca | Lamb. 8 A | copa | | 2 | | | | | | | 130-110 aE |
| 2 SABCIS | 2849 | | Vernís negre B estrusca | Lamb. 6 | copa | | 7 | | | 2 | | | | 130-110 aE |
| 2 SABCIS | 2849 | | Vernís negre B estrusca | Indeterminada | indeterminada | | | | | 6 | | | | 130-110 aE |
| 2 SABCIS | 2849 | | Vernís negre B estrusca | F. 147 | gerra | | | 1 | | | | | | 130-110 aE |
| 2 SABCIS | 2849 | | Àtica | Indeterminada | copa | | | | 1 | | | | | 130-110 aE |
| 2 SABCIS | 2849 | 100 | Vernís negre B Cales ant. | Lamb. 6 | copa | 5 | | | | | | | | 130-110 aE |
| 2 SABCIS | 2849 | 135 | Vernís negre B Cales ant. | MP 152 | copa | | | 1 | | | | | | 130-110 aE |
| 2 SABCIS | 2849 | 133 | Vernís negre B Cales ant. | MP 152 | copa | | 1 | | | | | | | 130-110 aE |
| 2 SABCIS | 2849 | 132 | Vernís negre B Cales ant. | Lamb. 9 | | | 2 | | | | | | | 130-110 aE |
| 2 SABCIS | 2849 | | Vernís negre B Cales ant. | Forma tancada | | | | 1 | | 1 | | | | 130-110 aE |
| 2 SABCIS | 2849 | | Vernís negre B Cales ant. | Indeterminada | indeterminada | | | 1 | | 7 | | | | 130-110 aE |
| 2 SABCIS | 2849 | | Ungüentari | Indeterminada | indeterminada | | | | | 1 | | | | 130-110 aE |
| 2 SABCIS | 2849 | 101 | Camp. A mitjana | Lamb. 27 c | plat | 1 | | | | | | | Dm base 6,4, dm vora 19,2, alt. 4,1. Amb disco de apilamiento i grafit exterior R | 130-110 aE |
| 2 SABCIS | 2849 | 102 | Camp. A mitjana | Lamb. 27 | plat | | 1 | | | | | | Dm base 8,3. Amb estampilles radials i grafit exterior | 130-110 aE |
| 2 SABCIS | 2849 | 103 | Camp. A mitjana | Lamb. 27 | plat | | 1 | | | | | | Dm base 4. Amb disco de apilamiento i grafit exterior. Vernís roig com el desl. disc d'apilament | 130-110 aE |
| 2 SABCIS | 2849 | | Camp. A mitjana | Lamb. 27 a | plat | | 3 | | | | | | | 130-110 aE |
| 2 SABCIS | 2849 | | Camp. A mitjana | Lamb. 27 b | plat | | 10 | | | | | | | 130-110 aE |
| 2 SABCIS | 2849 | | Camp. A mitjana | Lamb. 27 c | plat | | 2 | | | | | | | 130-110 aE |
| 2 SABCIS | 2849 | 168 | Camp. A mitjana | Lamb. 27 b | plat | | 1 | | | | | | | 130-110 aE |
| 2 SABCIS | 2849 | 166 | Camp. A mitjana | Lamb. 27 c | plat | | 12 | | | | | | | 130-110 aE |
| 2 SABCIS | 2849 | | Camp. A mitjana | Lamb. 27 | plat | | | 3 | | | | | | 130-110 aE |
| 2 SABCIS | 2849 | 169 | Camp. A mitjana | Lamb. 27 b | plat | | | | | | | | Grafit a la cara externa | 130-110 aE |
| 2 SABCIS | 2849 | | Camp. A mitjana | Lamb. 31 | bol | | 5 | | | | | | | 130-110 aE |
| 2 SABCIS | 2849 | 130 | Camp. A mitjana | Lamb. 33 b | bol | 1 | | | | | | | Grafit a la cara externa | 130-110 aE |

