

TEMA 4. TRASTORN DEL DESENVOLUPAMENT DEL LLENGUATGE (DISFÀSIA)



VICENT MORELL MENGUAL

CURS: 2021/2022

GRUPS: 4T i 4U



ÍNDEX

- 00 Objectius i activitats pràctiques.
- 01 Concepte i característiques.
- 02 Criteris diagnòstics i etiologia.
- 03 Classificació i subtipus.
- 04 Detecció i avaluació.
- 05 Actuació i intervenció escolar.
- 06 Assessorament i intervenció familiar.

OBJECTIUS D'APRENENTATGE

TRASTORN DEL LLENGUATGE

1. CONCEPTUALITZACIÓ

Conèixer la simptomatologia i les característiques del trastorn del llenguatge.

3. AVALUACIÓ ESCOLAR

Familiaritzar-se amb el procés d'avaluació i conèixer els instruments que utilitza un/a mestre/a d'educació infantil.

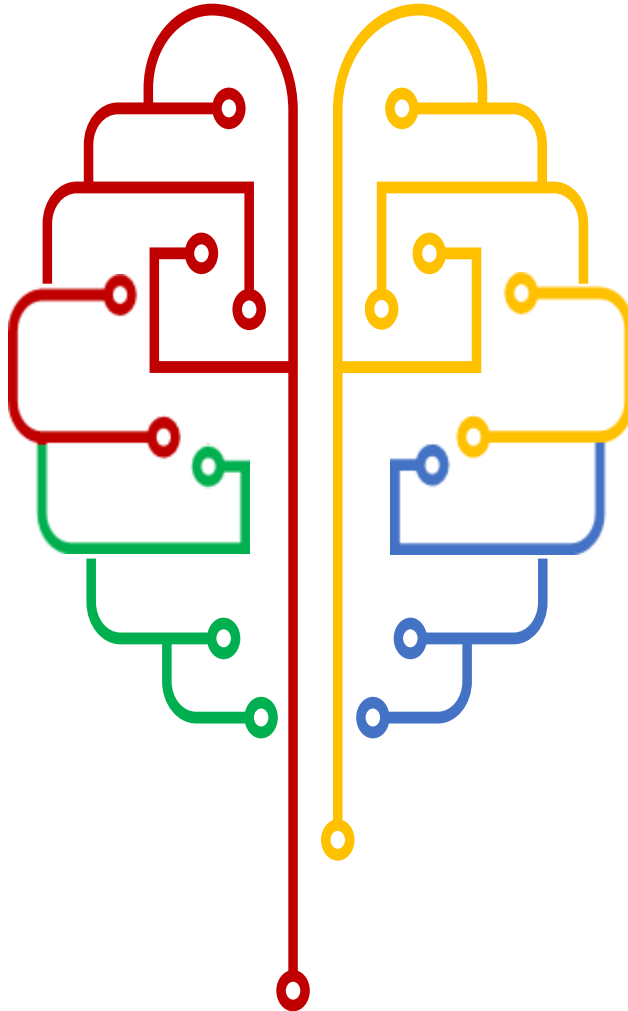

2. IDENTIFICACIÓ

Aprendre a diferenciar el trastorn del llenguatge d'altres dificultats del llenguatge i la comunicació similars.

4. INTERVENCIÓ ESCOLAR

Conèixer les principals pautes d'intervenció i ser capaç d'implementar-les a l'aula.



CONCEPTE I CARACTERÍSTIQUES

1.1. DELIMITACIÓ CONCEPTUAL

1.2. CARACTERÍSTIQUES

1.3. DESENVOLUPAMENT I CURS

1.1. DELIMITACIÓ CONCEPTUAL

TRASTORN DEL LLENGUATGE (ASHA, 2020)

*“Dificultat persistent en l’**adquisició** i l’**ús** del llenguatge degut a dèficits de **comprensió** i/o **producció** en qualsevol dels **cinc dominis** del llenguatge (fonologia, morfologia, sintaxi, semàntica i pragmàtica)”*

AMERICAN SPEECH-LANGUAGE-HEARING ASSOCIATION

1.1. DELIMITACIÓ CONCEPTUAL

CONCEPTUALITZACIÓ

- Existeix certa **confusió terminològica** perquè s'han usat diferents paraules per referir-se a aquest trastorn:
 - Disfàsia (literatura científica especialitzada).
 - Trastorn específic del llenguatge (TEL) (DSM-IV).
 - Trastorn del llenguatge (DSM-5).
 - Trastorn del desenvolupament del llenguatge (CIM 11).

1.2. CARACTERÍSTIQUES

CARACTERÍSTIQUES I TRETS ASSOCIATS (APA, 2013)

- Les principals característiques del trastorn del llenguatge són:
 - Constitueix un trastorn del **neurodesenvolupament** d'origen desconegut.
 - El desenvolupament del llenguatge segueix un **patró diferent** de l'habitual.
 - Afecta la comunicació **oral, escrita** i la llengua de **signes**.
 - Els símptomes són persistents i heterogenis.
 - Està present en totes les llengües i cultures.
 - Sol començar als primers anys de vida.
 - Normalment hi ha **antecedents familiars** de trastorns del llenguatge.

1.2. CARACTERÍSTIQUES

FONÈTICA I FONOLOGIA (ANDREU I SANZ 2013)

- Les principals característiques dels aspectes fonètics i fonològics són:
 - Errors de **simplificació fonològica** propis d'estadis evolutius anteriors:
 - **OMISSIONS**: síl·labes àtones, consonants finals i grups consonàntics.
 - **SUBSTITUCIONS**: les més freqüents es refereixen al triangle format per /d/, // i /r/.
 - Ús d'estructures sil·làbiques menys variades comparat amb xiquets/es de la mateixa edat.
 - Dificultats per a l'articulació de paraules llargues o noves.
 - Parla infantil i inintel·ligible.
 - Deficiències en la consciència fonològica.

1.2. CARACTERÍSTIQUES

MORFOLOGIA I SINTAXIS (ANDREU I SANZ 2013)

- El component morfosintàctic es l'aspecte del llenguatge més compromés:
 - Presència d'**estructures sintàctiques** simples amb combinacions de dues o tres paraules.
 - Morfologia molt primària amb escassa varietat de flexions verbals.
 - Dificultat amb l'ús i comprensió de possessius, els pronoms personals i morfemes gramaticals.
 - Ús de **regularitzacions** (aplicació de regles gramaticals regulars a paraules que són excepcions).
 - Errors de concordança de **gènere** o **nombre**.
 - Deficiències en la consciència morfològica.

1.2. CARACTERÍSTIQUES

SEMÀNTICA I LÈXIC (ANDREU I SANZ 2013)

- Les principals característiques de l'àrea semàntica:
 - Vocabulari pobre i imprecís.
 - Dificultat per a l'aprenentatge de nous conceptes.
 - Major ús de paraules genèriques: la cosa, l'objecte, l'aparell, etc.
 - Ús exagerat de la **dixi**: ací, allí, aixà, allò, etc.
 - Major ús de **crosses verbals**, circumloquis i definicions funcionals.
 - Dificultats de comprensió que impedeixen respondre preguntes o acatar ordres.
 - Dificultat en la comprensió de termes polisèmics i sinònims.

1.2. CARACTERÍSTIQUES

PRAGMÀTICA (ANDREU I SANZ 2013)

- Les principals característiques de l'àrea pragmàtica:
 - Predomini de **gestos** i conductes no verbals per compensar les dificultats expressives.
 - Ús del llenguatge per a funcions pragmàtiques molt bàsiques.
 - Escassa habilitat per iniciar i mantenir converses.
 - **Comprensió literal** del llenguatge.
 - Habilitats narratives pobres.
 - Dificultats per mantenir el **contacte ocular** en la interacció.
 - Baix nivell d'atenció auditiva.

1.3. DESENVOLUPAMENT I CURS

PROGRESSIÓ I TRANSCURS (APA, 2013)

- El trastorn del llenguatge apareix durant el període del desenvolupament primerenc.
- Hi ha una **variació individual** en l'adquisició primerenca del vocabulari i de les primeres combinacions de paraules.
- El trastorn del llenguatge diagnosticat a partir dels 4 anys:
 - Sol ser **estable** en el temps.
 - Persisteix fins a l'**adultesa**.
 - Però el perfil particular de punts forts i febles canvia durant el curs del desenvolupament.

2

CRITERIS DIAGNÒSTICS I ETIOLOGIA

2.1. CRITERIS DIAGNÒSTICS

2.2. PREVALENÇA

2.3. ETIOLOGIA

2.1. CRITERIS DIAGNÒSTICS

DSM-5 | CIM 11 (APA, 2013; OMS, 2018)

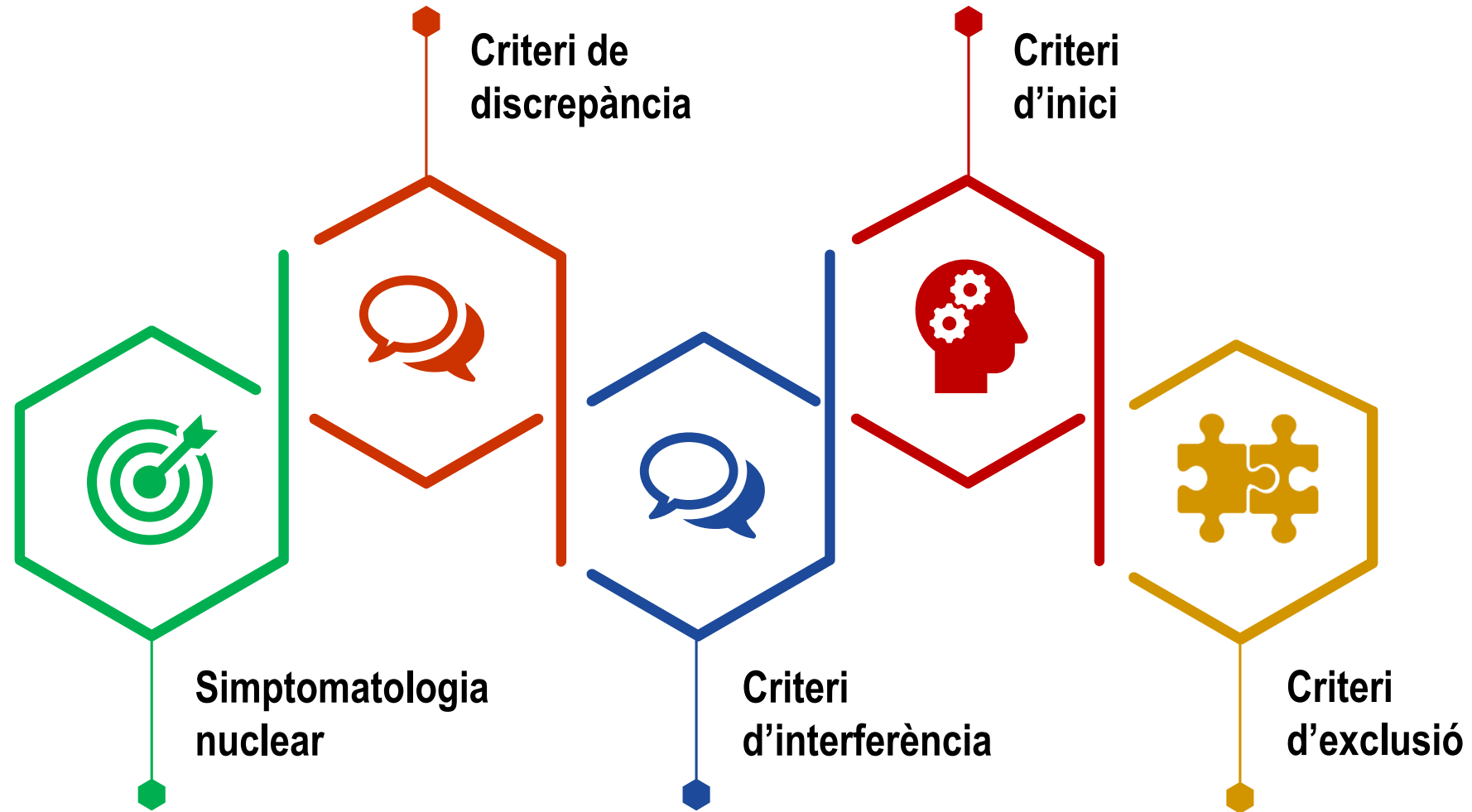

2.1. CRITERIS DIAGNÒSTICS

SIMPTOMATOLOGIA NUCLEAR (APA, 2013; OMS, 2018)



- Dificultats en l'**adquisició** i l'**ús** del llenguatge en totes les seues **modalitats** (parla, escriptura o llengua de signes) causats per deficiències de la comprensió o la producció:
 - **VOCABULARI REDUÏT**: escàs coneixement i ús de paraules.
 - **ESTRUCTURA GRAMATICAL LIMITADA**: incapacitat per formar frases basant-se en regles gramaticals i morfològiques.
 - **DETERIORACIÓ DEL DISCURS**: incapacitat per connectar frases i descriure un tema o mantenir una conversa.

2.1. CRITERIS DIAGNÒSTICS

CRITERI DE DISCREPÀNCIA (ANDREU I SANZ 2013; LUM, CONTI-RAMSDEN I LINDELL, 2007)

- Les capacitats de llenguatge estan per sota d'allò esperat per a l'**edat** i el nivell de funcionament intel·lectual:

- Situar-se **1,5 desviacions típiques** per sota de la mitjana o caure per sota del **percentil 7** en dos o més components del llenguatge.
- Presentar una discrepància entre l'edat lingüística **receptiva** i l'edat cronològica d'almenys **6 mesos**.
- Presentar una discrepància entre l'edat lingüística **expressiva** i l'edat cronològica d'almenys **12 mesos**.



2.1. CRITERIS DIAGNÒSTICS

CRITERI D'INTERFERÈNCIA (APA, 2013; OMS, 2018)

- Aquestes dificultats en l'adquisició i l'ús del llenguatge provoquen:

- Limitacions en la **comunicació eficaç**.
- Aïllament.
- Retraïment social.
- Interferència amb el **rendiment acadèmic**.
- Interferència amb el rendiment laboral.



2.1. CRITERIS DIAGNÒSTICS

CRITERI D'INICI (ASHA, 2020; APA, 2013; OMS, 2018)



- L'inici dels símptomes es produeix en les primeres fases del **període** de **desenvolupament**:
 - **DSM-5**: Trastorn del llenguatge.
 - **CIM 11**: Trastorn del **desenvolupament** del llenguatge.
 - **ASHA**: Trastorn específic del llenguatge.
- Els casos deguts a lesions cerebrals produïdes en l'adulthood no constitueixen un trastorn del neurodesenvolupament, sinó una **afàsia**.

2.1. CRITERIS DIAGNÒSTICS

CRITERI D'EXCLUSIÓ (APA, 2013; OMS, 2018)

- Aquestes dificultats (o símptomes nuclears) no poden atribuir-se a:
 - Una deterioració auditiva o sensorial.
 - Una disfunció motora.
 - Trastorn de l'espectre autista (TEA).
 - Discapacitat intel·lectual.
 - Retard global del desenvolupament.
 - Una altra afecció mèdica o neurològica.

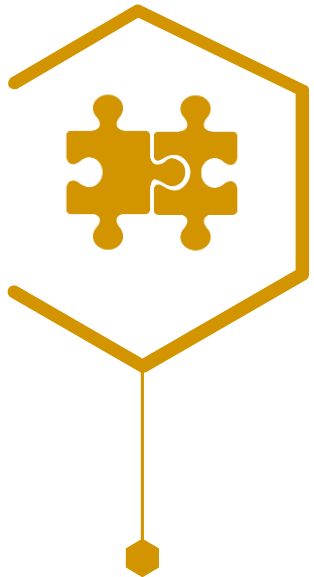

2.2. PREVALENÇA

TRASTORN DEL LENGUATGE (TOMBLIN ET AL., 1997)

7%

**TRASTORN DEL
LENGUATGE**

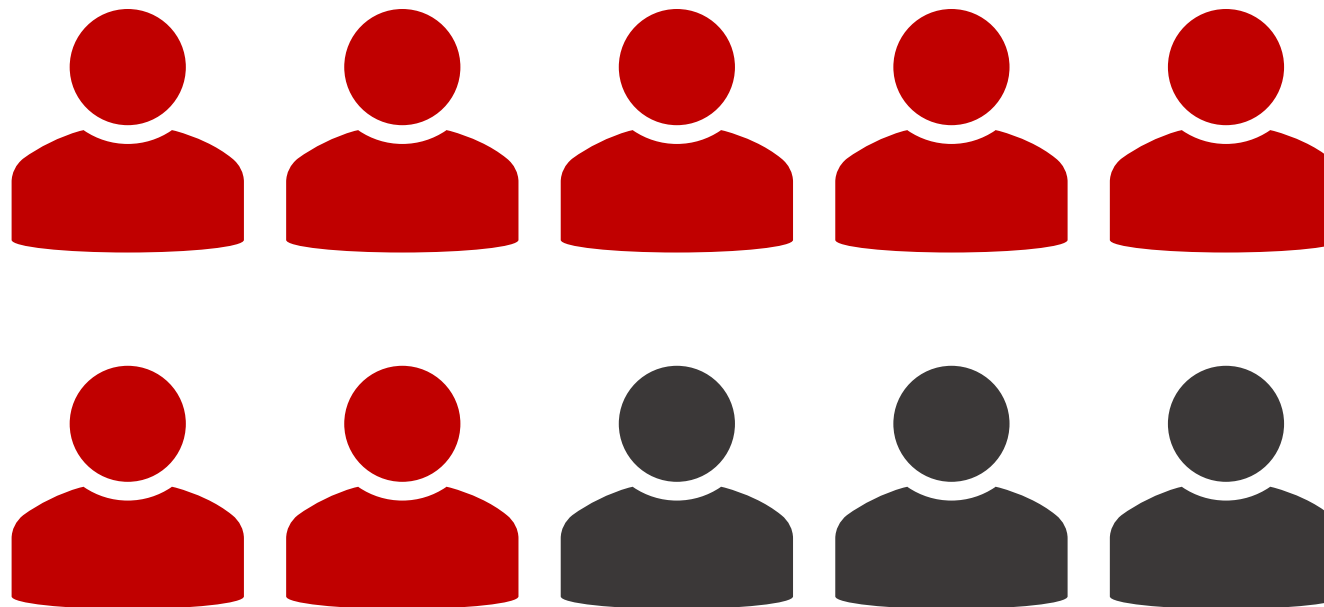

2.2. PREVALENÇA

INFLUÈNCIA DEL GÈNERE (ANDREU I SANZ, 2013)

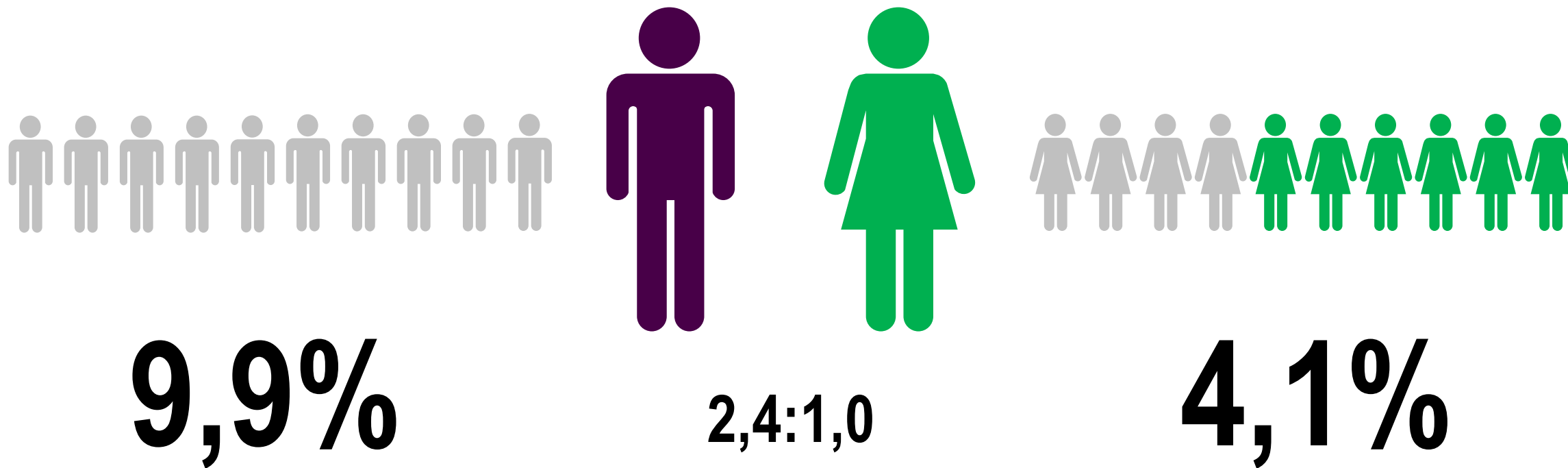

2.3. ETIOLOGIA

MÚLTIPLES FACTORS (AGUILAR-VALERA, 2017; APA, 2013)

- La manifestació clínica és el resultat d'una exigència adaptativa del sistema nerviós davant d'uns determinants esdeveniments anòmals ocorreguts durant el procés de gestació:
 - **FACTORS GENÈTICS:** major presència d'**antecedents familiars** amb trastorns de la parla o del llenguatge.
 - **ALTERACIONS NEUROFUNCIONALS O MORFOLÒGIQUES:** existència d'alteracions subtils en el desenvolupament **neuronal**.
 - **FACTORS PRENATALS I PERINATALS:** exposició a teratògens, infeccions durant l'**embaràs**, complicacions durant el **part**, part prematur, baix pes en nàixer, etc.

3

CLASSIFICACIÓ I SUBTIPUS

3.1. CLASSIFICACIÓ

3.2. DIAGNÒSTIC DIFERENCIAL

3.1. CLASSIFICACIÓ

SUBTIPUS (RAPIN I ALLEN, 1987)*



*Informació complementària

3.2. DIAGNÒSTIC DIFERENCIAL

RETARD DEL LLENGUATGE VS. TRASTORN DEL LLENGUATGE

- Les característiques diferencials del **trastorn del llenguatge** pel que fa al **retard del llenguatge** són:
 - **NATURALES**A: no es segueix la pauta evolutiva normal i s'evidencia una estructura del **llenguatge diferent**.
 - **CURS**: l'evolució del llenguatge es produeix **lentament**, fins i tot sota una correcta estimulació i intervenció.
 - **GRAU D'AFECTACIÓ**: existeix un major grau de **retard** en l'adquisició de les diferents fites.
 - **RESPOSTA A LA INTERVENCIÓ**: la resposta és **lenta**.

3.2. DIAGNÒSTIC DIFERENCIAL

RETARD DEL LLENGUATGE VS. TRASTORN DEL LLENGUATGE

	Retard simple del llenguatge	Trastorn del llenguatge
Naturalesa	Retard del desenvolupament	Asincronia del desenvolupament
Grau d'afectació	Lleu o moderat	Greu
Nivell	Expressiu	Comprensiu i expressiu
Components del llenguatge	Fonològic Semàntic	Fonològic Morfosintàctic Semàntic Pragmàtic
Caràcter	Relativament homogeni	Heterogeni
Resposta a la intervenció	Relativament ràpida	Lenta

3.2. DIAGNÒSTIC DIFERENCIAL

TRASTORN DE L'ESPECTRE AUTISTA VS. TRASTORN DEL LENGUATGE

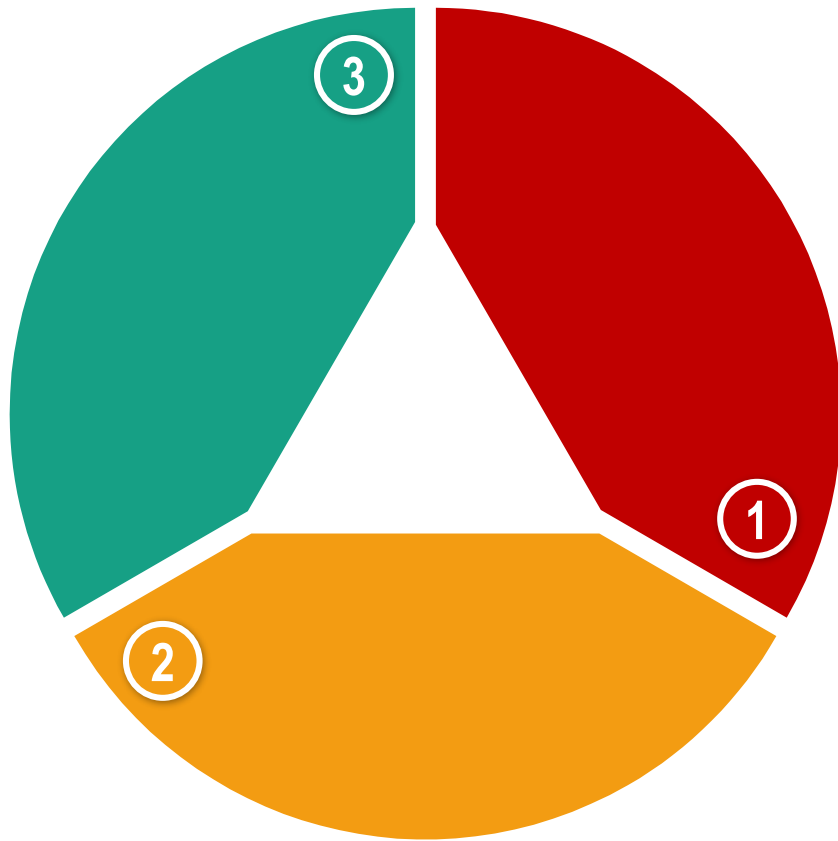

① RECIPROCATAT SOCIOEMOCIONAL

② COMUNICACIÓ NO-VERBAL

③ RELACIONS INTERPERSONALS

3.2. DIAGNÒSTIC DIFERENCIAL

TRASTORN DE L'ESPECTRE AUTISTA VS. TRASTORN DEL LENGUATGE



① MOVIMENTS ESTEREOTIPATS O REPETITIVS

② MONOTONIA, INFLEXIBILITAT I RUTINES

③ INTERESSOS RESTRINGITS

④ HÍPER O HIPO-REACTIVITAT ALS ESTÍMULS

3.2. DIAGNÒSTIC DIFERENCIAL

TRASTORN DE L'ESPECTRE AUTISTA VS. TRASTORN DEL LLENGUATGE

- Les característiques de l'alumnat amb **trastorn del llenguatge** no presents en l'alumnat amb trastorn de l'**espectre autista** són:
 - Existeix **intenció** comunicativa.
 - S'interessen per **objectes** i **persones** i els integren en el joc.
 - Comprenen el mitjà social i interactuen de forma ajustada.
 - Evolució estable de la **conducta social**. Encara que no compreguen el llenguatge oral atenen quan es tracta d'estímul gestuals o pictòrics.
 - No presenten patrons restrictius i repetitius de comportament, interessos o activitats.

Llenguatge verbal absent, alentit o distorsionat.

Descartar altres causes

Hipoacúsia

Discapacitat intel·lectual

Privació socioafectiva

Espectre de l'autisme

Anomalies orofacials

Lesions cerebrals

No hi ha causa demostrable

Sí

Tractament específic

Avaluació psicoeducativa per detectar la simptomatologia i la seua naturalesa:

- Dimensions del llenguatge
- Nivell expressiu i comprensiu
- Desenvolupament lingüístic

Alteració fonètica i semàntica
Comprensió normal

RSL

Alteració en diverses dimensions
Comprensió alterada

TEL
DISFÀSIA

4

DETECCIÓ I AVALUACIÓ

4.1. OBJECTIUS

4.2. DIMENSIONS

4.3. TÈCNiques I INSTRUMENTS ESTANDARDITZATS

4.4. ESTRATÈGIES NO ESTANDARDITZADES

4.1. OBJECTIUS

OBJECTIUS (APA, 2013; GALLEGO, 2019)

- L'avaluació del trastorn del desenvolupament del llenguatge permet:
 - **DESCARTAR PROBLEMES ASSOCIATS.**
 - **IDENTIFICAR L'EXISTÈNCIA D'UN PATRÓ DE TRASTORN DEL LLENGUATGE:** valorar el grau de compliment dels **criteris diagnòstics** recollits en els manuals de referència, DSM-5 i CIM 11.
 - **VALORAR L'AFECTACIÓ:** analitzar el nivell de **comprensió** i **expressió** i valorar el grau d'afectació dels distints **components** del llenguatge.
 - **ORIENTAR LA INTERVENCIÓ:** dissenyar programes amb l'objectiu d'estimular el desenvolupament de la comunicació.

4.2. DIMENSIONS

QUÈ AVALUAR? (PÉREZ I SALMERÓN, 2006)



4.2. DIMENSIONS

FONOLOGIA COMPENSIVA

- L'avaluació de la **fonologia comprensiva** ha d'analitzar l'existència de dificultats en el reconeixement i la **discriminació fonètica**.
- Aquesta valoració permet conèixer:
 - La identificació de fonemes en síl·labes.
 - La identificació fonològica en paraules.
 - La discriminació de parells de paraules que es diferencien en un únic fonema.
- Els professionals encarregats de realitzar aquesta tasca són: psicòlegs, logopedes, psicopedagogs, mestres d'audició i llenguatge, **mestres d'infantil** i mestres de primària.

4.2. DIMENSIONS

FONÈTICA I FONOLOGIA EXPRESSIVA

- L'avaluació de l'expressió ha d'analitzar el nivell **fonètic** (articulació aïllada dels fonemes) i el nivell **fonològic** (articulació organitzada dels fonemes).
- Aquesta valoració permet conèixer:
 - La capacitat per articular fonemes de manera aïllada.
 - La capacitat per organitzar i combinar els diferents fonemes.
 - Els processos de simplificació emprats.
- Els professionals encarregats de realitzar aquesta tasca són: psicòlegs, logopedes, psicopedagogs, mestres d'audició i llenguatge, **mestres d'infantil** i mestres de primària.

4.2. DIMENSIONS

SEMÀNTICA COMPRENSIVA I EXPRESSIVA (ACOSTA ET AL., 2007)

- L'avaluació de la **semàntica** comprensiva i expressiva ha d'analitzar l'existència d'una bona comprensió i expressió dels **conceptes lingüístics**.
- Aquesta valoració permet conèixer:
 - Nivell general de vocabulari.
 - La capacitat per elaborar categories semàntiques.
 - La capacitat per establir relacions semàntiques.
- Els professionals encarregats de realitzar aquesta tasca són: psicòlegs, logopedes, psicopedagogs, mestres d'audició i llenguatge, **mestres d'infantil** i mestres de primària.

4.2. DIMENSIONS

MORFOSINTAXI COMPRENSIVA I EXPRESSIVA (ACOSTA ET AL., 2007)

- L'avaluació de la **morfosintaxi** comprensiva i expressiva ha d'analitzar l'existència d'una bona comprensió i expressió de les **estructures gramaticals**.
- Aquesta valoració permet conèixer:
 - La capacitat per comprendre i produir estructures gramaticals.
 - La capacitat per formar l'estructura morfològica de les paraules i dels verbs.
 - La consciència morfosintàctica.
- Els professionals encarregats de realitzar aquesta tasca són: psicòlegs, logopedes, psicopedagogs, mestres d'audició i llenguatge, **mestres d'infantil** i mestres de primària.

4.2. DIMENSIONS

PRAGMÀTICA COMPRENSIVA I EXPRESSIVA

- L'avaluació de la **pragmàtica** comprensiva i expressiva ha d'analitzar l'existència d'una bona **funcionalitat** de l'ús social del llenguatge oral.
- Aquesta valoració permet conèixer:
 - La capacitat per usar la comunicació per a **propòsits socials**.
 - La capacitat per seguir les **normes** de conversació i narració.
 - La capacitat per **comprendre** allò que no es diu explícitament.
- Els professionals encarregats de realitzar aquesta tasca són: psicòlegs, logopedes, psicopedagogs, mestres d'audició i llenguatge, **mestres d'infantil** i mestres de primària.

4.3. TÈCNIQUES I INSTRUMENTS ESPECÍFICS

INSTRUMENTS ESTANDARDITZATS

- Algunes de les proves **estandarditzades** més reconegudes per a l'avaluació dels aspectes **morfosintàctics** són:
 - **TSA. EL DESENVOLUPAMENT DE LA MORFOSINTAXI EN EL XIQUET** (Aguado, 2014).
 - **CEG. TEST DE COMPRESIÓ D'ESTRUCTURES GRAMATICALS** (Mendoza et al., 2005).
 - **PLON-R. PROVA DE LLENGUATGE ORAL DE NAVARRA REVISADA** (Aguinaga, Armentia, Fraile, Olangua i Uriz, 2005).
 - **BLOC-S-R. BATERIA DE LLENGUATGE OBJECTIVA I CRITERIAL SCREENING REVISADA** (Puyuelo, Wing, Renom i Solanas, 2007).

4.3. TÈCNiques I INSTRUMENTS ESPECÍFICS

EL DESENVOLUPAMENT DE LA MORFOSINTAXI EN EL XIQUET (TSA)

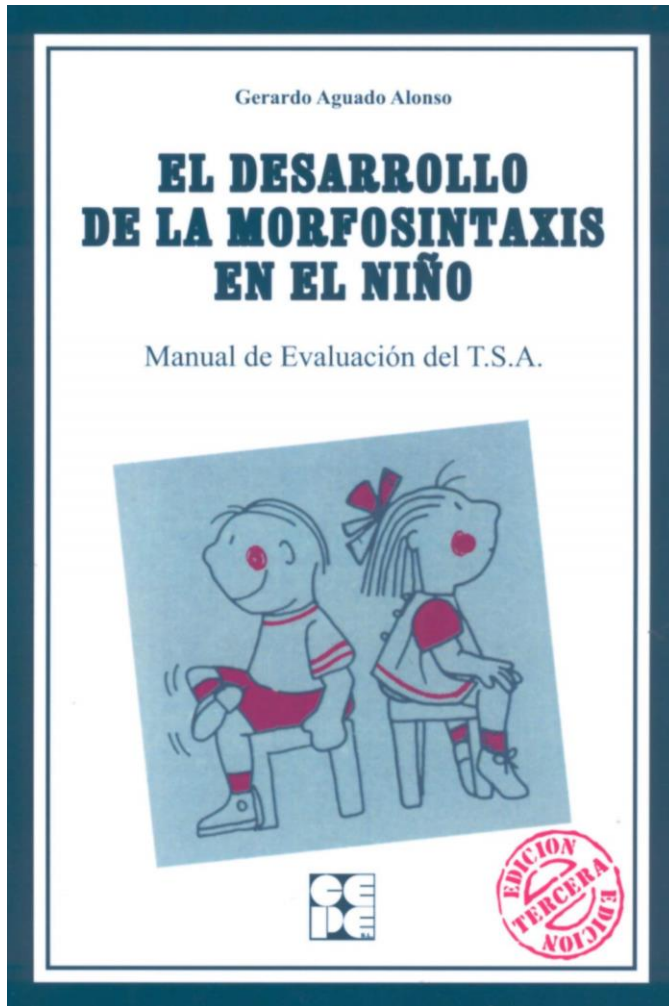

TSA. EL DESENVOLUPAMENT DE LA MORFOSINTAXI EN EL XIQUET

G. AGUADO (2014)

- **CLASSIFICACIÓ:** nivell B.
- **OBJECTIU:** avaluació morfosintàctica (comprensiva i expressiva).
- **TASCA:** escollir entre quatre dibuixos el que correspon a l'oració prèviament llegida (comprensió) i verbalitzar l'acció que està succeint en una imatge (expressió).
- **EDAT:** entre 2 i 7 anys.
- **APLICACIÓ:** individual.
- **DURACIÓ:** entre 25 i 30 minuts.

4.3. TÈCNIQUES I INSTRUMENTS ESPECÍFICS

TSA – NIVELL MORFOSINTÀCTIC COMPRENSIU

El/la xiquet/a ha d'escollir entre quatre imatges aquella que reflecteix la idea de l'oració prèviament llegida per l'examinador/a.

La mare mostra el gat al xiquet



Figura 1. Exemple d'ítem del TSA (Aguado, 2014)

4.3. TÈCNIQUES I INSTRUMENTS ESPECÍFICS

TSA – NIVELL MORFOSINTÀCTIC COMPRENSIU

El/la xiquet/a ha d'escollir entre quatre imatges aquella que reflecteix la idea de l'oració prèviament llegida per l'examinador/a.

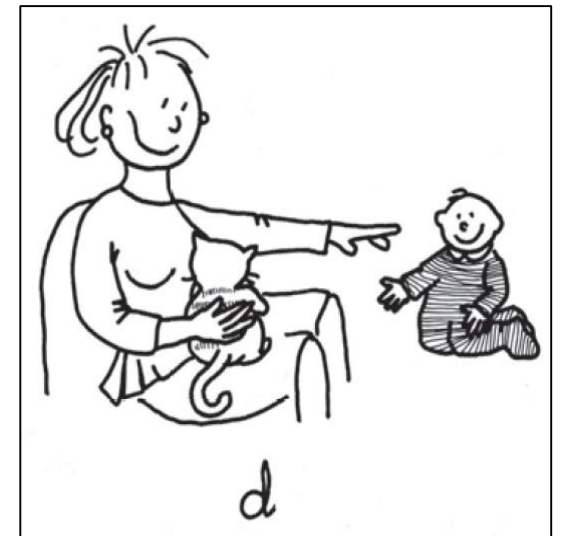
El cotxe pega al tren



Figura 2. Exemple d'ítem del TSA (Aguado, 2014)

4.3. TÈCNiques I INSTRUMENTS ESPECÍFICS

TSA – NIVELL MORFOSINTÀCTIC EXPRESSIU

L'examinador/a llegeix dues frases seguides i posteriorment assenyala una de les imatges perquè el/la xiquet/a repetisca la frase corresponent.

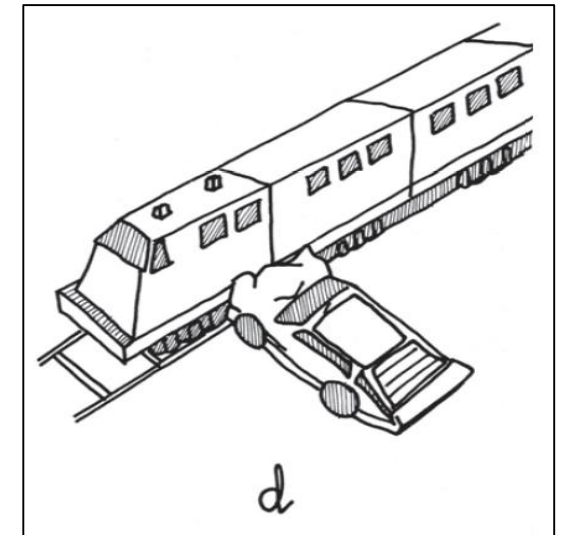
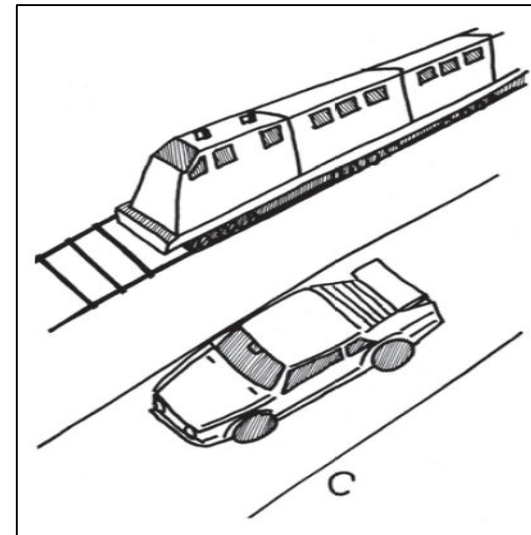
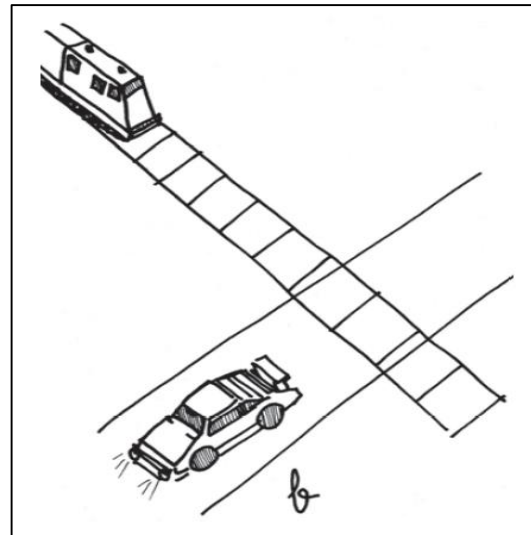
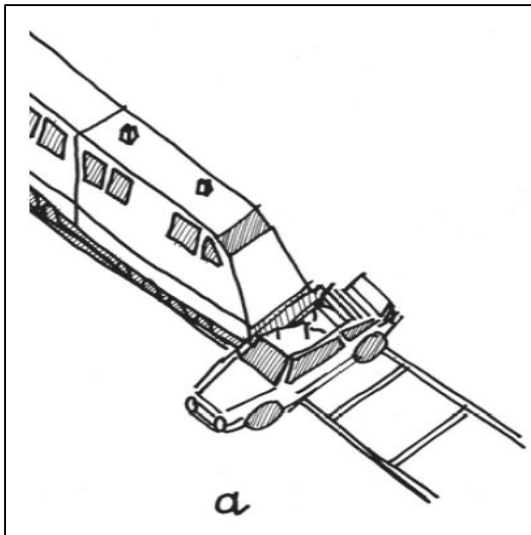
La mare el vesteix / La mare la vesteix



Figura 3. Exemple d'ítem del TSA (Aguado, 2014)

4.3. TÈCNiques I INSTRUMENTS ESPECÍFICS

TEST DE COMPRENSIÓ D'ESTRUCTURES GRAMATICALS (CEG-INFANTIL)

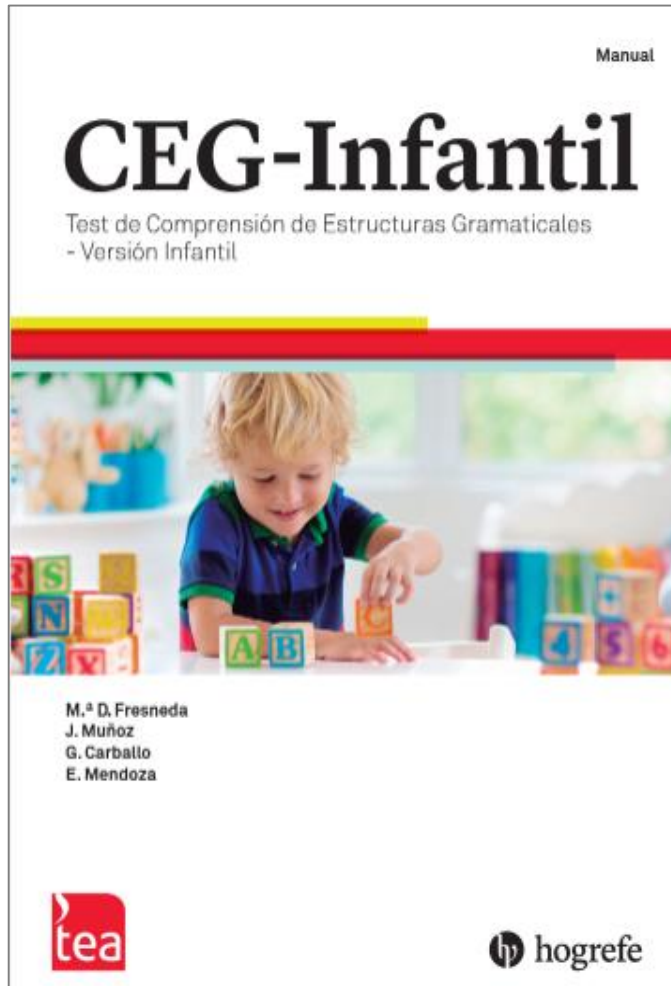

CEG-INFANTIL. TEST DE COMPRENSIÓ D'ESTRUCTURES GRAMATICALS

M. D. FRESNEDA, J. MUÑOZ, G. CARBALLO I E. MENDOZA (2020)

- **CLASSIFICACIÓ:** nivell A.
- **OBJECTIU:** avaluació morfosintàctica (comprensiva).
- **TASCA:** escollir entre diversos dibuixos el que correspon a l'oració prèviament llegida per l'examinador.
- **EDAT:** entre 2:6 i 4:11 anys.
- **APLICACIÓ:** individual.
- **DURACIÓ:** entre 20 i 30 minuts.

4.3. TÈCNIQUES I INSTRUMENTS ESPECÍFICS

TEST DE COMPRENSIÓ D'ESTRUCTURES GRAMATICALS (CEG)

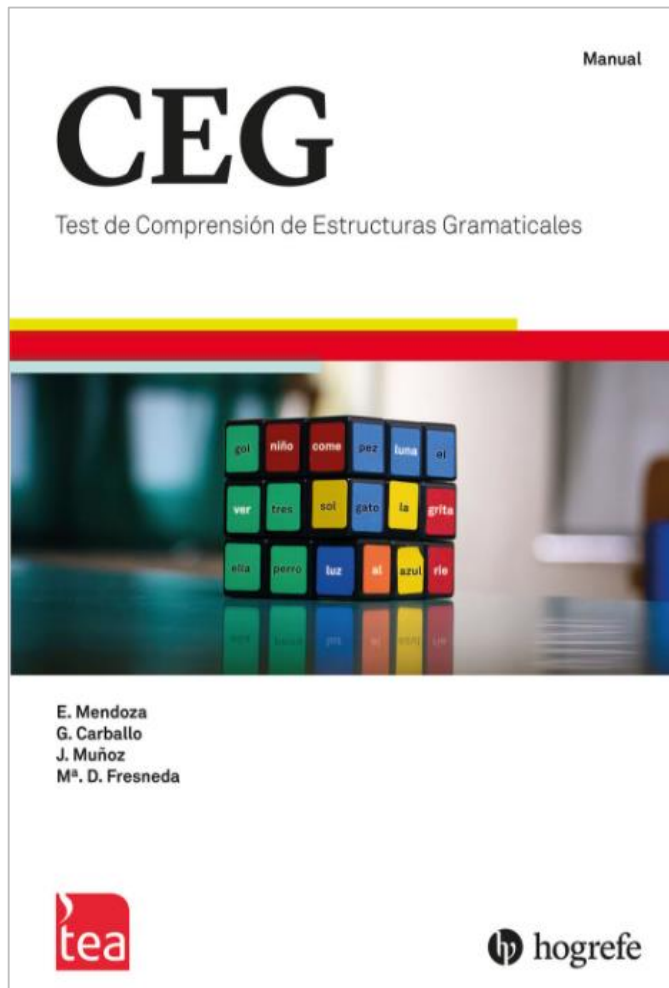

CEG. TEST DE COMPRENSIÓ D'ESTRUCTURES GRAMATICALS

E. MENDOZA, G. CARBALLO, J. MUÑOZ I M. D. FRESNEDA (2005)

- **CLASSIFICACIÓ:** nivell A.
- **OBJECTIU:** avaluació morfosintàctica (comprensiva).
- **TASCA:** escollir entre quatre dibuixos el que correspon a l'oració prèviament llegida per l'examinador.
- **EDAT:** entre 4 i 11 anys.
- **APLICACIÓ:** individual.
- **DURACIÓ:** entre 15 i 20 minuts.

4.3. TÈCNIQUES I INSTRUMENTS ESPECÍFICS

CEG – NIVELL MORFOSINTÀCTIC COMPRENSIU

El/la xiquet/a ha d'escollir entre quatre imatges aquella que reflecteix la idea de l'oració prèviament llegida per l'examinador/a.

El gat menja un plàtan

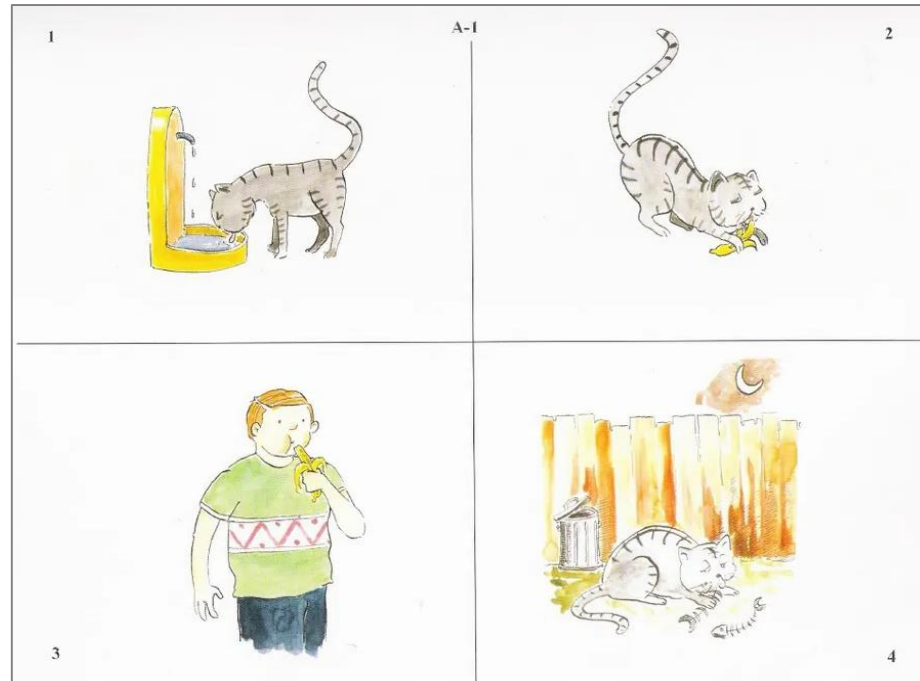

El llapis és més curt que el bolígraf



Figura 4. Exemples d'ítems del CEG (Mendoza et al., 2005)

4.3. TÈCNIQUES I INSTRUMENTS ESPECÍFICS

INSTRUMENTS ESTANDARDITZATS

- Algunes de les proves **estandarditzades** més reconegudes per a l'avaluació dels aspectes **pragmàtics** són:
 - **PLON-R. PROVA DE LLENGUATGE ORAL DE NAVARRA REVISADA** (Aguinaga, Armentia, Fraile, Olangua i Uriz, 2005).
 - **CELF-5. AVALUACIÓ CLÍNICA DELS FONAMENTS DEL LLENGUATGE** (Wiig, Semel i Secord, 2018).
 - **BLOC-S-R. BATERIA DE LLENGUATGE OBJECTIVA I CRITERIAL SCREENING REVISADA** (Puyuelo, Wing, Renom i Solanas, 2007).

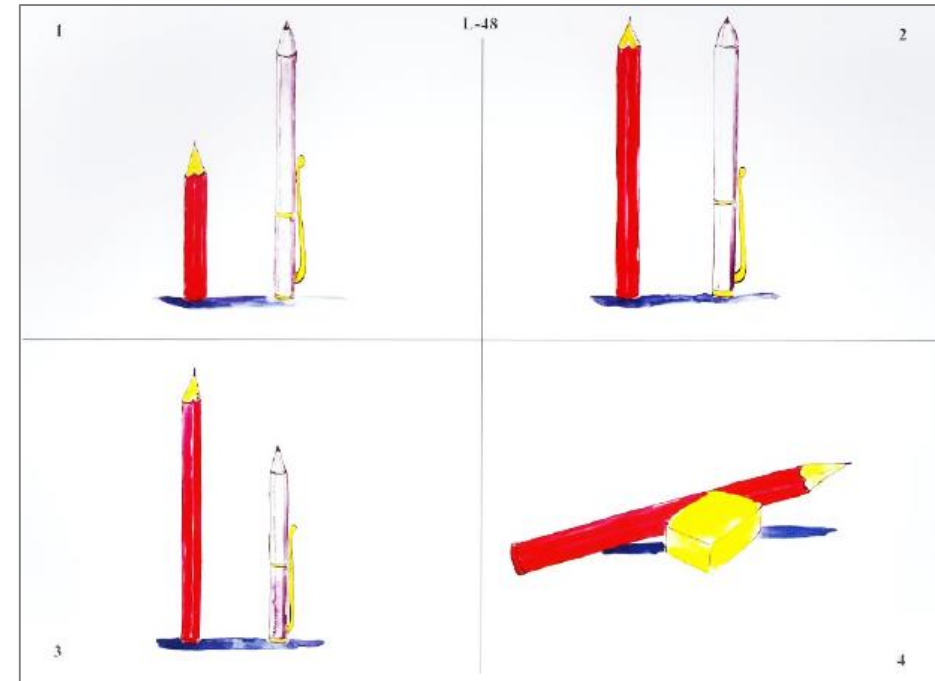
4.3. TÈCNIQUES I INSTRUMENTS ESPECÍFICS

PLON-R. PROVA DE LLENGUATGE ORAL DE NAVARRA REVISADA

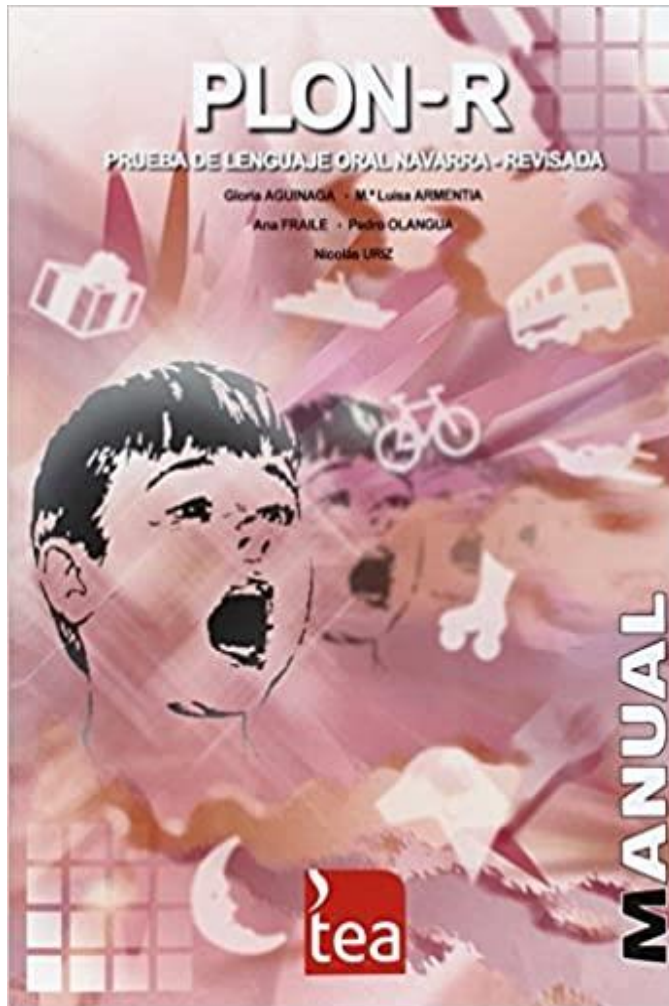

PLON-R. PROVA DE LLENGUATGE ORAL DE NAVARRA REVISADA

G. AGUINAGA, M. L. ARMENTIA, A. FRAILE, P. OLANGUA I N. URIZ (2005)

- **CLASSIFICACIÓ:** nivell B.
- **OBJECTIU:** avaluació pragmàtica (i de la resta d'àrees del llenguatge).
- **TASCA:** diferents tasques en funció de l'edat de l'alumne avaluat.
- **EDAT:** entre 3 i 6 anys.
- **APLICACIÓ:** individual.
- **DURACIÓ:** entre 10 i 12 minuts.

4.3. TÈCNIQUES I INSTRUMENTS ESPECÍFICS

PLON-R – NIVELL PRAGMÀTIC COMPRENSIU I EXPRESSIU

4 anys

II. Expresión espontánea durante una actividad manipulativa: rompecabezas

INSTRUCCIONES: *Ahora vamos a hacer este rompecabezas. A ver si nos sale (Se sacan todas las piezas menos una, que se deja parcialmente a la vista).*

TIEMPO: de uno a tres minutos.

<i>Solicita información</i>	+	-
<i>Pide atención</i>	+	-
<i>Autorregula su acción</i>	+	-

6 anys

III. Ordenar y relatar

INSTRUCCIONES: *Ahora te voy a poner tres dibujos desordenados (Poner las LÁMINAS en orden A-L-S). Tú tienes que ordenarlas bien y después me cuentas lo que pasa.*

Producción verbal:

Figura 5. Exemples d'ítems de la tasca d'ús del PLON-R (Aguinaga et al., 2005)

4.3. TÈCNIQUES I INSTRUMENTS ESPECÍFICS

RESUM D'INSTRUMENTS D'AVUACIÓ

	ÀREA EXPRESSIVA	ÀREA COMPENSIVA
FONÈTICA	RFI. Registre Fonològic Induït.	EDAF. Tasca de discriminació fonològica de paraules.
FONOLOGIA	RFI. Registre Fonològic Induït.	EDAF. Tasca de discriminació fonològica de paraules.
MORFOSINTAXI	TSA. Desenvolupament de la Morfosintaxis.	TSA. Desenvolupament de la Morfosintaxis . CEG. Test de Comprensió d'Estructures Gramaticals.
SEMÀNTICA	ITPA. Tasca d'expressió verbal.	PEABODY. Test de Vocabulari en Imatges. BOHEM-3. Test de Conceptes Bàsics Preescolar .
PRAGMÀTICA	PLON-R. Prova de Llenguatge Oral de Navarra Revisada.	PLON-R. Prova de Llenguatge Oral de Navarra Revisada.

4.4. ESTRATÈGIES NO ESTANDARDITZADES

MORFOSINTAXI COMPRESIVA

- Per elaborar una prova d'avaluació morfosintàctica compressiva i enregistrar qualitativament el nivell general de comprensió gramatical cal:
 - Considerar la **llengua materna** de l'alumne/a.
 - Considerar l'**ordre** d'adquisició morfològica i sintàctica.
 - Seleccionar un conjunt d'**imatges** clares i visualment atractives.
 - Incloure diferents **tipus** de construccions gramaticals (atributives, predicatives, disjuntives, etc.).
 - Establir una seqüència amb estructures de **dificultat** creixent.

4.4. ESTRATÈGIES NO ESTANDARDITZADES

MORFOSINTAXI COMPRENSIVA

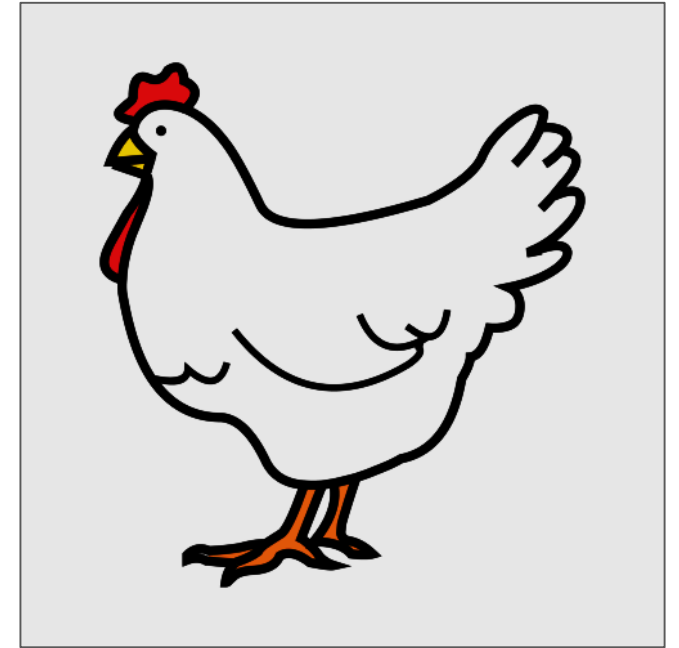
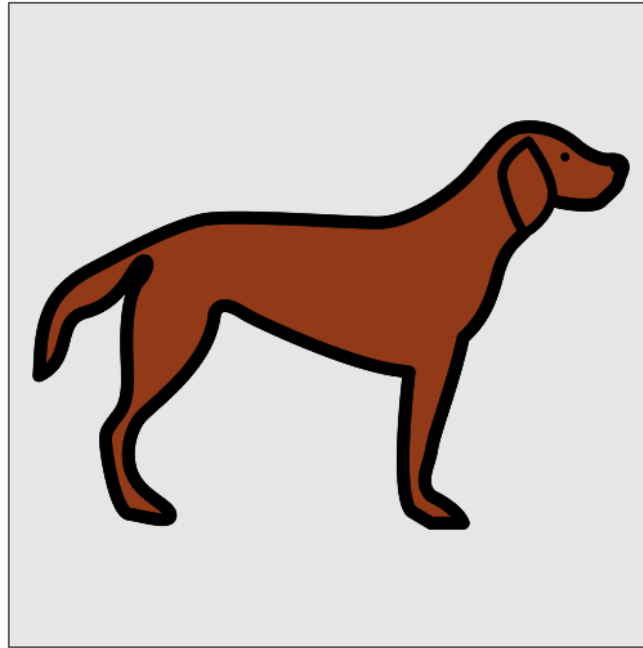
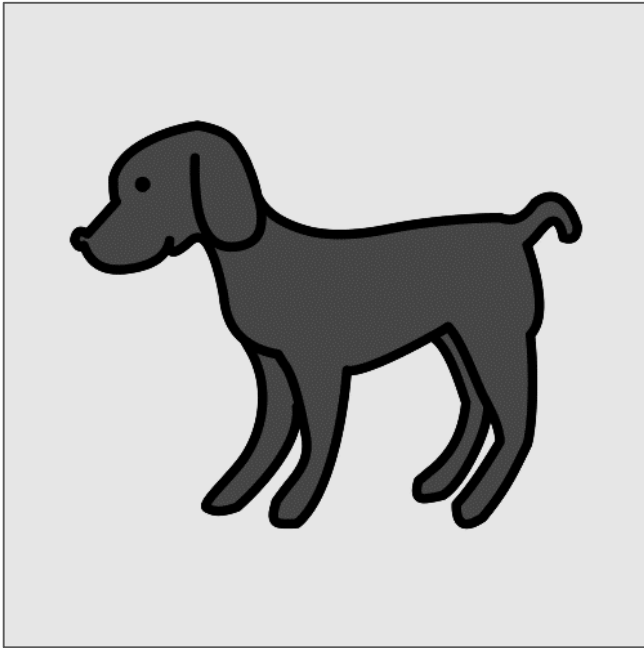

Assenyala el dibuix en el qual «*el gos és marró*»
(avaluació d'una oració atributiva)

4.4. ESTRATÈGIES NO ESTANDARDITZADES

MORFOSINTAXI COMPRENSIVA

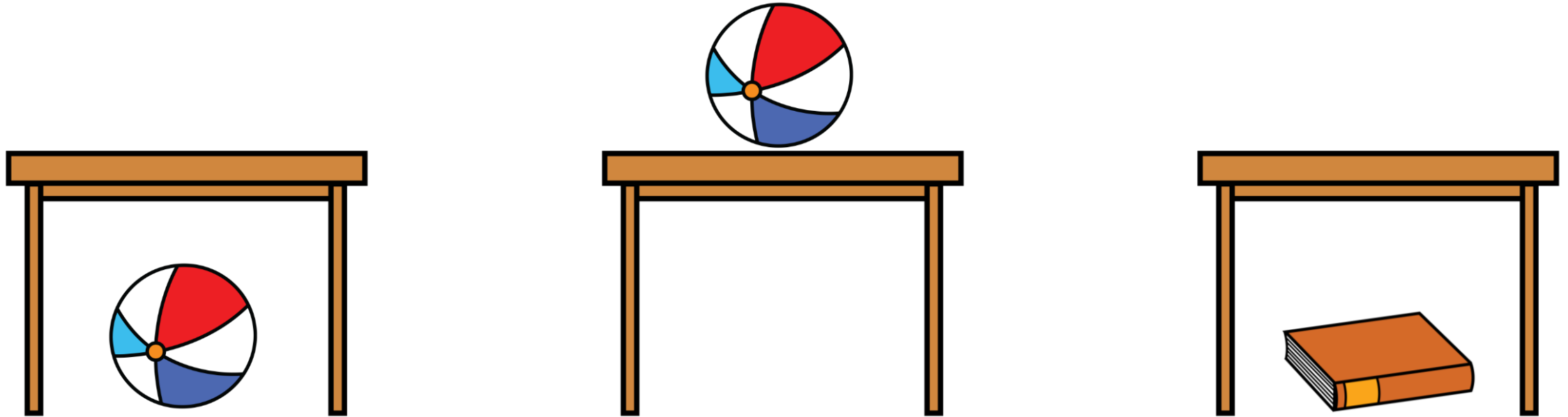

Assenyala el dibuix en el qual «*la pilota està sota la taula*»
(avaluació d'una oració predicativa de lloc)

4.4. ESTRATÈGIES NO ESTANDARDITZADES

MORFOSINTAXI EXPRESSIVA

- Per elaborar una prova d'avaluació morfosintàctica expressiva i enregistrar qualitativament el nivell general de vocabulari cal:
 - Considerar la **llengua materna** de l'alumne/a.
 - Considerar l'**ordre** d'adquisició morfològica i sintàctica.
 - Seleccionar **materials** o **tasques** lúdiques i atractives.
 - Establir un **guió** per obtenir les construccions gramaticals (atributives, predicatives, disjuntives, etc.).

4.4. ESTRATÈGIES NO ESTANDARDITZADES

MORFOSINTAXI EXPRESSIVA



Fixa't bé i explica tot el que passa ací
(avaluació de l'expressió verbal espontània)

4.4. ESTRATÈGIES NO ESTANDARDITZADES

MORFOSINTAXI EXPRESSIVA

- **La meua bicicleta és verda.**
- **El gos està molt content.**
- **La mestra té joguets per als xiquets.**
- **M'agrada veure la televisió a la vesprada.**
- **El xiquet juga a la pilota al pati.**

Ara jo dic una frase i tu la repeteixes...
(avaluació de la repetició de frases)

4.4. ESTRATÈGIES NO ESTANDARDITZADES

PRAGMÀTICA EXPRESSIVA I COMPRENSIVA

- Per elaborar una prova d'avaluació pragmàtica i enregistrar qualitativament la capacitat per utilitzar socialment el llenguatge cal:
 - Considerar la **llengua materna** de l'alumne/a.
 - Considerar l'**ordre** d'adquisició de les fites pragmàtiques.
 - Seleccionar **materials** lúdics i atractius.
 - Dissenyar diverses **tasques** per obtenir suficient informació (dobles sentits, metàfores, narracions, planificació, adaptació, etc.).

4.4. ESTRATÈGIES NO ESTANDARDITZADES

PRAGMÀTICA EXPRESSIVA I COMPRENSIVA



Fixa't bé i explica tot el que passa ací
(avaluació de la descripció i narració)

4.4. ESTRATÈGIES NO ESTANDARDITZADES

PRAGMÀTICA EXPRESSIVA I COMPRENSIVA

- Els gossos tenen **tres** potes.
- Jo olore amb els **ulls**.
- Demà **vam anar** al cinema.
- Vaig al **frigorífic** i agafe els pantalons.
- Els **gat** juguen junts.

Ara llegiré una frase incorrecta i has de dir-me per què està malament.
(avaluació d'absurds)

4.4. ESTRATÈGIES NO ESTANDARDITZADES

PRAGMÀTICA EXPRESSIVA I COMPRENSIVA



Saps jugar a futbol? Doncs explica'm com es juga.
(avaluació de la planificació)

5

ACTUACIÓ I INTERVENCIÓ ESCOLAR

5.1. SOL·LICITUD D'INFORME PSICOPEDAGÒGIC

5.2. INTERVENCIÓ ESCOLAR

5.1. SOL·LICITUD D'INFORME PSICOPEDAGÒGIC

INFORMACIÓ QUE CAL RECOLLIR

- La sol·licitud d'informe psicopedagògic ha d'arreglar informació exhaustiva sobre les dificultats o problemes detectats:
 - Descripció dels **errors** fonològics, semàntics, morfosintàctics i pragmàtics observats.
 - Quant de **temps** fa que s'hi observen.
 - **Repercussions** detectades sobre la comunicació, la participació social i el rendiment acadèmic.
 - Si es té constància de la presència d'**antecedents familiars**.
 - Altres dades rellevants.

5.2. INTERVENCIÓ ESCOLAR

ESTRATÈGIES INDIRECTES (CUBEL, LÓPEZ, NAVARRO I TORREGROSA, 2016)

- Algunes **estratègies indirectes** que es poden utilitzar per millorar la comunicació són:
 - **EXERCICIS DE DISCRIMINACIÓ AUDITIVA:** jugar a encertar alguns **sons quotidians** (clàxon, aplaudiments, timbre, lladrucs,...) i identificar en quines situacions podem sentir-los.
 - **EXERCICIS DE DISCRIMINACIÓ AUDITIVA AMB COORDINACIÓ GESTUAL:** mentre el xiquet/a camina pel saló de casa, el pare o la mare toca **palmes** i dona una **ordre** que implica realitzar un moviment corporal determinat.
 - **EXERCICIS BUCOFACIALS:** mitjançant el joc, realitzar alguns **moviments** i **exercicis** com ara obrir i tancar la boca, moure la llengua, xiular amb un xiulet, etc.

5.2. INTERVENCIÓ ESCOLAR

ESTRATÈGIES DIRECTES (CUBEL ET AL., 2016)

- Algunes **estratègies directes** que es poden utilitzar per millorar la comunicació són:
 - **EXERCICIS D'ORGANITZACIÓ SEMÀNTICA**: jugar a emparellar **conceptes** entre els quals existisca algun tipus de relació.
 - **EXERCICIS MORFOSINTÀCTICS**: presentar dues imatges i demanar-li que formi una **frase**.
 - **EXERCICIS FACILITADORS DE LA COMUNICACIÓ**: presentar una làmina que continga la imatge d'un conte conegut i demanar-li que **narre** la història.
 - **EXERCICIS QUE ESTIMULEN EL NIVELL EXPRESSIU**: contar **contes** amb la col·laboració del xiquet/a i de la resta de membres de la família (mare, pare, germans, avis...).

5.2. INTERVENCIÓ ESCOLAR

ORIENTACIONS GENERALS (VILAMEÁ, 2014)

- Ús de **suports visuals** i **pictogrames** com a estratègia de compensació:
 - Conductes adequades i inadequades.
 - Rutines i tasques del dia a dia.
 - Activitats no rutinàries o poc habituals.
 - Seqüència de passos a seguir per fer una tasca.
 - Aprenentatge de nou vocabulari i conceptes complexos o interrelacionats.
 - Nocions espai-temporals.

5.2. INTERVENCIÓ ESCOLAR

CONDUCTES ADEQUADES

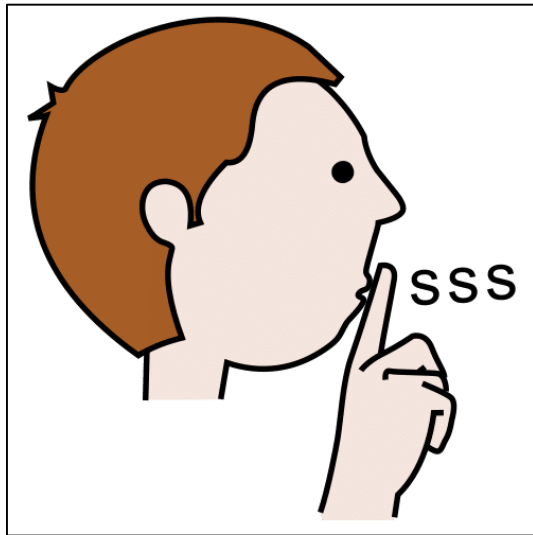

Romandre en silenci



Alçar la mà per parlar

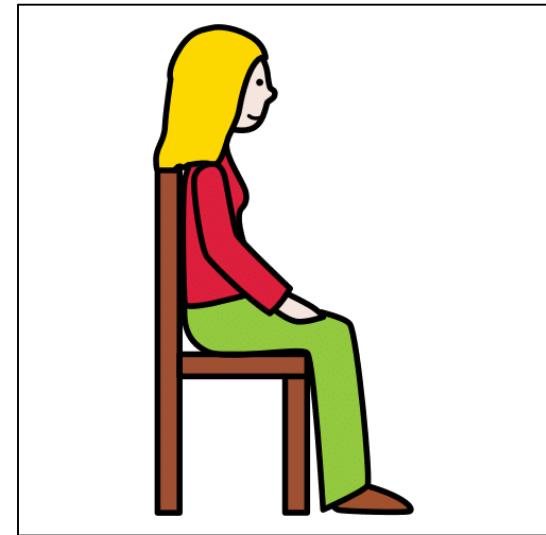

Estar assegut

5.2. INTERVENCIÓ ESCOLAR

ORIENTACIONS ESPECÍFIQUES (VILAMEÁ, 2014)

- Pautes i recomanacions d'actuació a l'aula:
 1. Emprar la imitació o **modelatge**.
 - Oferir models d'interacció correcta que pugui imitar.
 2. Posar en **dubte** les seues paraules perquè prengui consciència dels errors.
 - Segur que es diu així?
 3. Donar **respostes falses** i paradoxals per crear situacions comunicatives.
 - De quin color és la pissarra? Has dit groga?

5.2. INTERVENCIÓ ESCOLAR

ORIENTACIONS ESPECÍFIQUES (VILAMEÁ, 2014)

- Pautes i recomanacions d'actuació a l'aula:

- 4. Emprar preguntes amb **alternativa forçada**.

- Oferir models d'interacció correcta que pugui imitar.

- 5. Lectura de **contes**.

- Usar contes amb contingut lingüístic apropiat i dibuixos que representen la narració.

- 6. Emprar recursos que permeten a l'alumne/a traslladar a la seua **família** el que han fet a l'escola.

- Agendes visuals, dibuixos i esquemes, fotografies, etc.



6

ASSESSORAMENT I INTERVENCIÓ FAMILIAR

6.1. INFORMAR I ACLARIR DUBTES

6.2. PAUTES EDUCATIVES I RECOMANACIONS

6.1. INFORMAR I ACLARIR DUBTES

ASPECTES A TRACTAR

- Proporcionar informació bàsica però científica i resoldre els dubtes existents:
 - **CONCEPTE:** que és el trastorn del llenguatge i quins són els seus **símtomes**.
 - **ORIGEN:** encara no es coneix l'origen però existeix un alt **component genètic**.
 - **PRONÒSTIC:** els símptomes solen ser relativament estables i poden persistir fins a l'edat adulta.
 - **ACTITUD:** cal **acceptar** que es tracta d'un trastorn relativament estable que requereix d'una intervenció prolongada en el temps.
- Cal usar una **terminologia comprensible** i adaptada a l'escàs nivell de coneixements que els pares tenen habitualment sobre el trastorn.

6.2. PAUTES EDUCATIVES I RECOMANACIONS

ORIENTACIONS GENERALS (VILAMEÀ, 2014)

- **Adaptar el llenguatge** que s'utilitza amb l'alumnat:
 - Parlar amb un ritme pausat.
 - Utilitzar frases i estructures morfosintàctiques senzilles.
 - No proporcionar diverses instruccions simultànies.
 - Recolzar-se en la comunicació no-verbal.
 - Evitar el llenguatge indirecte: tots, tu, aquest, etc.
 - Evitar l'ús de preguntes directes: “Què necessites?”; “Com es diu això?”



7

**MATERIAL ELABORAT A
PARTIR DE...**

REFERÈNCIES

REFERÈNCIES BIBLIOGRÀFIQUES

- Acosta, V. M. i Moreno, A. M. (2007). *Dificultades del lenguaje en ambientes educativos: del retraso al trastorno específico del lenguaje*. Elsevier Masson.
- Aguado, G. (2014). *TSA. El Desarrollo de la Morfosintaxis en el Niño*. Madrid: CEPE Editorial.
- Aguilar-Valera, J. A. (2017). “Trastornos de la comunicación desde el DSM-V. La necesidad de diagnósticos diferenciales”. *Panamerican Journal of Neuropsychology*, 11(1), 144-156.
- Aguilar-Valera, J. A. (2017). “Trastornos de la comunicación desde el DSM-V. La necesidad de diagnósticos diferenciales”. *Cuadernos de Neuropsicología*, 11(1), 144-156.
- Aguinaga, G., Armentia, M. L., Fraile, A., Olangua, P. i Uriz, N. (2005). *PLON-R. Prueba de Lenguaje Oral Navarra Revisada*. Madrid: TEA Editorial.
- American Psychiatric Association (2013). *DSM-5, Manual Diagnóstico y Estadístico de Trastornos Mentales*. Madrid: Editorial Médica Panamericana
- American Speech-Language-Hearing Association (2020). *Spoken Language Disorders*. Recuperat de <https://www.asha.org/practice-portal/clinical-topics/spoken-language-disorders/>
- Cubel, C., López, J., Navarro, M. J. i Torregrosa, F. (2016). *Dificultats específiques en el llenguatge i la comunicació. Una guia per a la comunitat educativa*. València: Conselleria d'Educació, Investigació, Cultura i Esport.

REFERÈNCIES

REFERÈNCIES BIBLIOGRÀFIQUES

- Gallego, J. L. (2019). *Nuevo manual de logopedia escolar*. Antequera: Ediciones Aljibre.
- Lum, J.A.G., Conti-Ramsden, G. i Lindell, A.K. (2007). *The attentional blink reveals sluggish attentional shifting in adolescents with specific language impairment*. *Brain and Cognition*, 63, 287-295.
- Mendoza, E., Carballo, G., Muñoz, J. i Fresneda, M.D. (2005). *CEG. Test de Comprensión de Estructuras Gramaticales*. Madrid: TEA Ediciones.
- Organización Mundial de la Salud (2018). *CIE-11 para las estadísticas de mortalidad y morbilidad*. Recuperat de <https://icd.who.int/browse11/l-m/es>
- Puyuelo, M., Renom, J., Solanas, A. i Wing, E. H. (2007). *BLOC-S-R. Bloc-Screening Revisado*. Madrid: Masson.
- Rapin, I., Allen, D. A. (1987). *Developmental language disorders: nosologic considerations*. New York: Academic Press.
- Sanz, M. i Andreu, L. (2013). “Trastorns del llenguatge oral”. En L. Andreu, G. Aguado, A. C. Cardona i M. Sanz-Torrent (Ed.), *Trastorns del llenguatge oral* (pp. 55-100). Barcelona: UOC Editorial.
- Tomblin, J. B., Records, N. L., Buckwalter, P., Zhang, X., Smith E. i O'Brien, M. (1997). “Prevalence of Specific Language Impairment in Kindergarten Children”. *Journal of Speech, Language, and Hearing Research*, 40 (6), 1245-1260. <https://dx.doi.org/10.1044%2Fjshr.4006.1245>
- Vilameá, M. (2014). *Trastorno específico del lenguaje: guía para la intervención en el ámbito educativo*. Asociación TEL-TDL Galicia.
- Wiig, E. H., Semel, E. i Secord, W. A. (2018). *CELF-5. Evaluación Clínica de los Fundamentos del Lenguaje*. Madrid: Pearson.



8

PER SABER MÉS...

7.1. LLIBRES

7.2. GUIES

8.1. LLIBRES

CONCEPTUALITZACIÓ I AVALUACIÓ

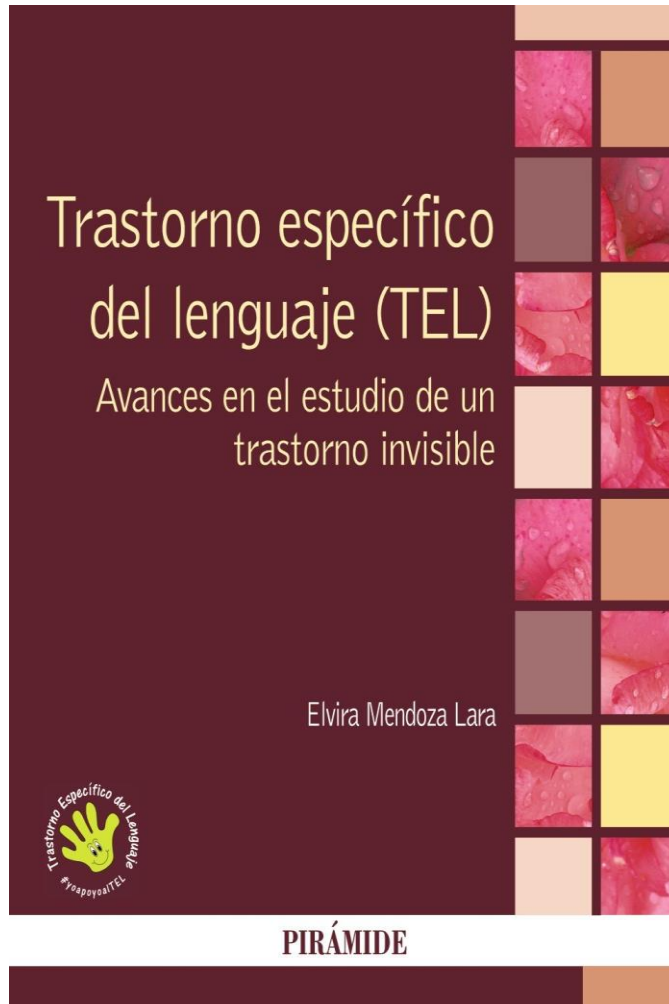

TRASTORNO ESPECÍFICO DEL LENGUAJE (TEL)

E. MENDOZA (2015)

- **TEMA:** Actualització dels coneixements, encara escassos, que es tenen sobre el trastorn específic del llenguatge.
- **EDITORIAL:** Pirámide
- **NOMBRE DE PÀGINES:** 360
- **PREU:** 37,50 euros
- **ISBN:** 9788436836196

8.1. LLIBRES

CONCEPTUALITZACIÓ I INTERVENCIÓ

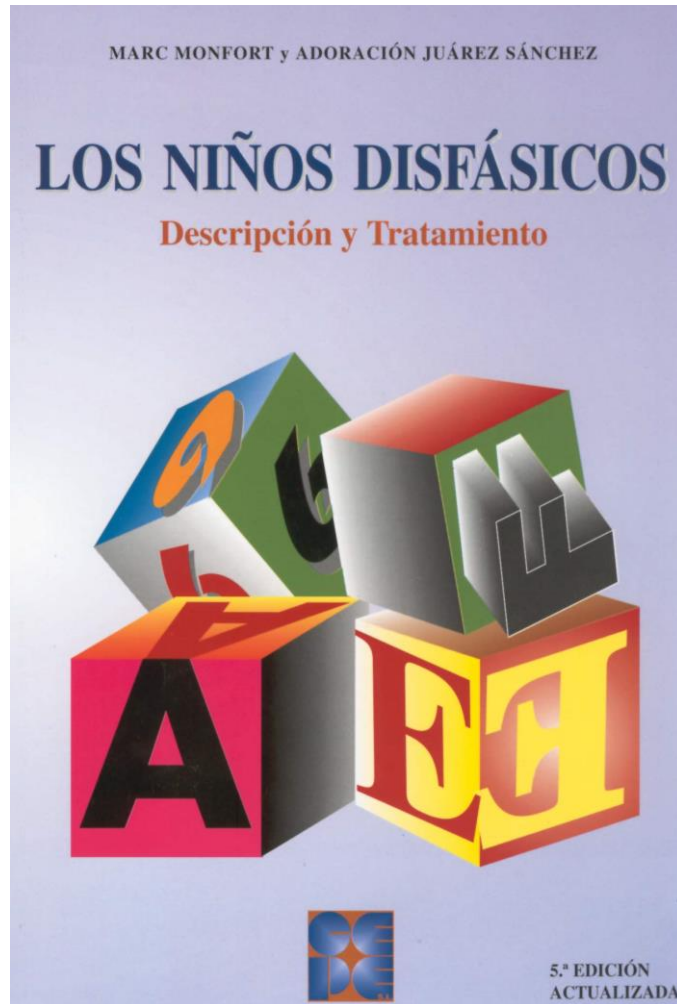

LOS NIÑOS DISFÁSICOS. DESCRIPCIÓN Y TRATAMIENTO

A. JUÁREZ I M. MONFORT (2011)

- **TEMA:** Presentació de l'esquema bàsic de la intervenció il·lustrat amb la descripció de casos clínics i amb exemples de producció lingüística.
- **EDITORIAL:** CEPE Editorial
- **NOMBRE DE PÀGINES:** 206
- **PREU:** 15,50 euros
- **ISBN:** 9788478691203

8.1. LLIBRES

CONCEPTUALITZACIÓ, AVALUACIÓ I INTERVENCIÓ

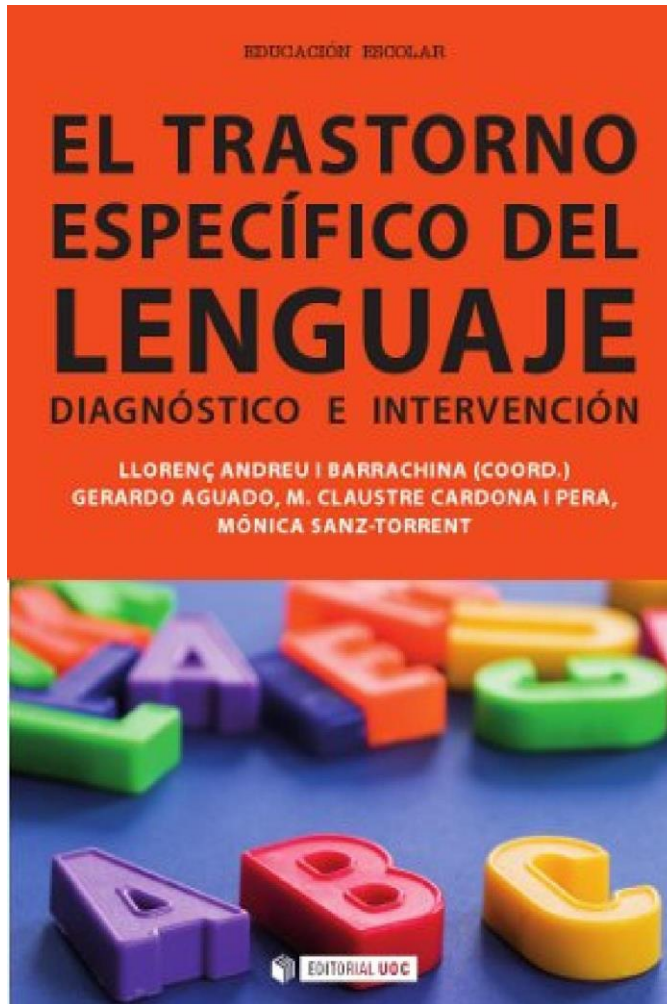

EL TRASTORNO ESPECÍFICO DEL LENGUAJE

L. ANDREU, G. AGUADO, M. C. CARDONA I M. SANZ-TORRENT (2013)

- **TEMA:** Conceptualització, avaluació, identificació i intervenció del trastorn específic del llenguatge.
- **EDITORIAL:** Editorial UOC
- **NOMBRE DE PÀGINES:** 202
- **PREU:** 37,50 euros
- **ISBN:** 9788490640340

8.2. GUIES

PER A DOCENTS



TRASTORNO ESPECÍFICO DEL LENGUAJE: GUÍA PARA LA INTERVENCIÓN

M. VILAMEA (2014)

- **TEMA:** Guia pràctica on els professors poden conèixer què és TEL, les seues característiques i algunes pautes per abordar-lo des de l'aula.
- **EDITORIAL:** Asociación TEL Galicia
- **NOMBRE DE PÀGINES:** 28
- **PREU:** gratuïta (disponible en PDF)
- **LLICÈNCIA:** Creative Commons

8.2. GUIES

PER A DOCENTS



ALUMNADO CON RSL Y TRASTORNO ESPECÍFICO DEL LENGUAJE EQUIPO TÉCNICO DE ORIENTACIÓN EDUCATIVA DE ALMERÍA (2018)

- **TEMA:** Guia pràctica on els professors poden conèixer què són els retards del llenguatge i els trastorns específics del llenguatge.
- **EDITORIAL:** Consejería de Educación de la Junta de Andalucía
- **NOMBRE DE PÀGINES:** 30
- **PREU:** gratuïta (disponible en PDF)
- **LLICÈNCIA:** Creative Commons